

Ус хангамж, ариутгах татнуурзгын шугамын оролт, гаргалгаа

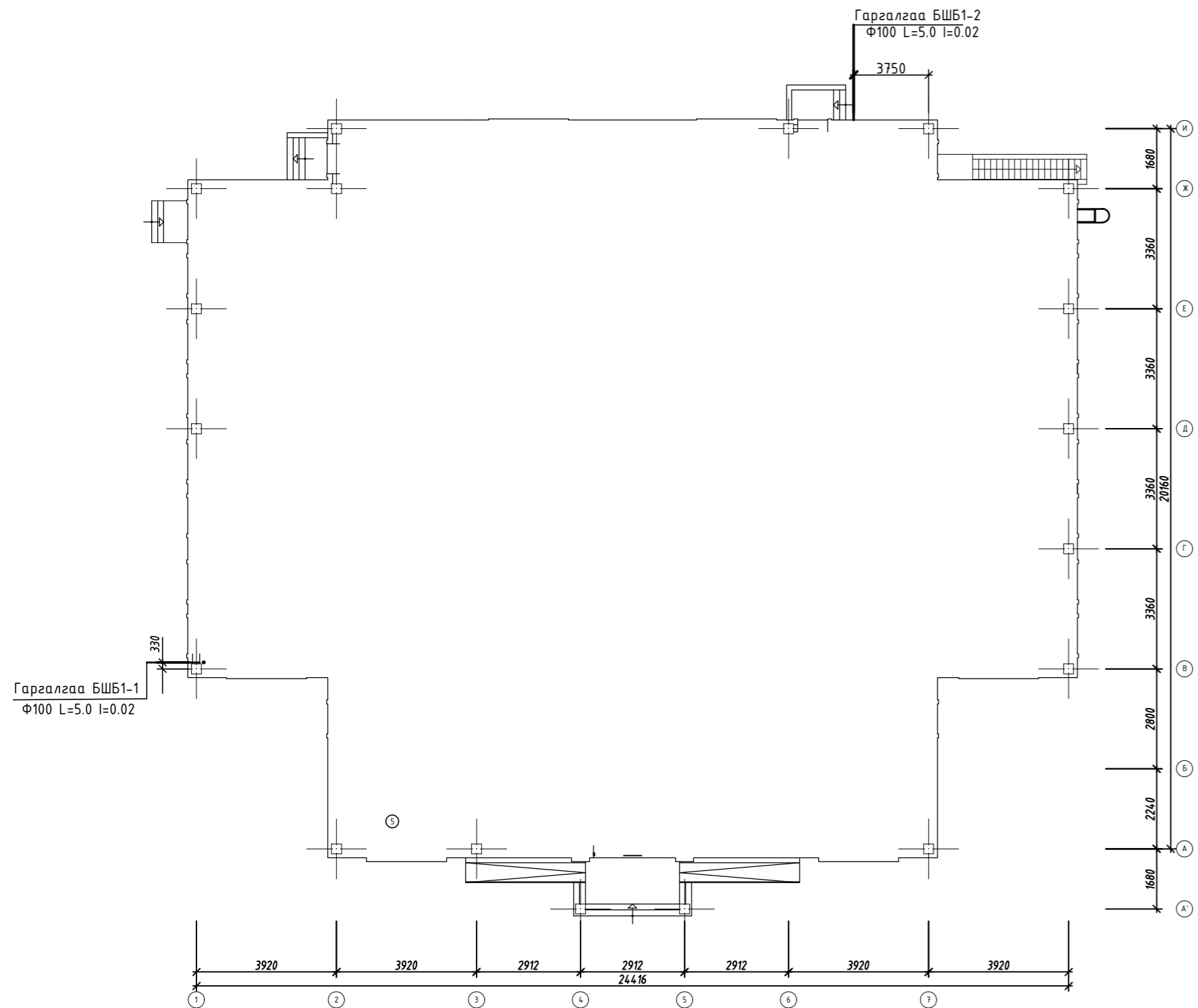

Зургийн жагсаалт

Д/Д Num	Хуудасны нэр	Хуудасны марк
1	Зургийн жагсаалт, үндсэн үзүүлэлт, тайлбар бичиг, таних тэмдэглэгээ	ЦБУ-1
2	Зоорин давхарын ус хангамж, халуун усны түгээх болон эргэлтийн шугамын байгуулалт. Зоорин давхарын ариутгах татнуурзгын шугамын байгуулалт.	ЦБУ-2
3	1-р давхарын ус хангамж, халуун усны түгээх болон эргэлтийн шугамын байгуулалт	ЦБУ-3
4	2-р давхарын ус хангамж, халуун усны түгээх болон эргэлтийн шугамын байгуулалт	ЦБУ-4
5	1-р давхарын ариутгах татнуурзгын шугамын байгуулалт	ЦБУ-5
6	2-р давхарын ариутгах татнуурзгын шугамын байгуулалт	ЦБУ-6
7	Ус хангамж, халуун усны түгээх болон эргэлтийн шугамын тойм	ЦБУ-7
8	Ариутгах татнуурзгын шугамын тойм	ЦБУ-8
9	Ус хангамж, халуун ус, ариутгах татнуурзгын шугамын материалын түүвэр Тоног төхөөрөмжийн хэсэглэл	ЦБУ-9

Ус хангамж, ариутгах татнуурзгын системийн үндсэн үзүүлэлт

Системийн нэр	Оролтонд шаардагдах даралт	Тооцооны зардал			Хэрэглээгдэж буй цох. хөд-н чадал кВт	Тайлбар
		м3/хон	м3/цаг	л/сек		
Ерөнхий		4.24	1.28	0.71		
Ус хангамж	15.0м	2.85	0.64	0.43		
Халуун ус хангамж		1.39	0.66	0.40		
Ариутгах татнуурга		4.24	1.28	2.31		
Qx.k.y=36729 ккал/цаг						

Тайлбар бичиг

Тус 400 хүний суудалтай соёлын төвийн барилгын дотор ус хангамж, ариутгах татнуурзгын хэсгийн зураг төслийг Архитектурын даалгаврыг үндэслэн Монгол улсад мөрдөж байгаа БНД 40-05-16 "Барилга доторхи ус хангамж, ариутгах татнуурга" болон "Олон нийтийн барилга" БНД31-03-03-ыг баримтлан боловсруулав.

Ус хангамжийн шугам. Тус соёлын төвийн барилгын цэвэр усыг Хэнтий аймгийн Норовлин сумын Засаг даргын 2019.09.16-ны өдрийн 167-н тоот албан тоомыг үндэслэн сумын ус хангамжийн төвлөрсөн шугамнаас хангахаар төлөвлөсөн болно. Ус хангамжийн шугамын оролтон дээр ус хэмжигч болон бусад хаалт арматурыг нормын дагуу зурагт тусгасан. Нормын дагуу галын кран болон гадна зүлэг талдай услах краныг, мөн тайзны хэсэгт дринчерийн системийг төлөвлөж өгсөн болно. Барилга дотор ус хангамж, халуун усны шугам нь 1-р давхарын таазаар дүүжин таазны дээгүүр дулаалгатай явж, сувагт босч хэрэглээнийг усаар хангахаар төлөвлөсөн болно.

Тайзны дринчерийн системийн угсралтыг хөшиг болон гэрэлтүүлгийн системээс зайлуулан газар дээр тохируулан угсарна. Галын үед дринчерийн системийг ажиллуулах гар ажиллагаатай хаалтыг зурагт заасан өндөрт угсарна.

Халуун ус хангамж. Тус барилгын хэрэгцээний халуун усыг Засаг даргын 2019.09.16-ны өдрийн 167-н тоот албан тоомыг үндэслэн 200-н 3 ширхэг эзэлхүүний ус халаагчаар халааж хангахаар төлөвлөв. Халуун усны шугаманд хаалт, үл буцаах хаалт болон даралт үүсгэгч насос бусад моноглолуудыг төлөвлөсөн. Ус хангамж, халуун усны түгээх болон босоо шугамуудыг цайрцсан ган яндан /ГОСТ 3262-80/-аар, бусад салбар шугамыг PVC маркын хуванцар хоолойгоор угсрахаар төлөвлөв.

Ус хангамж, халуун усны шугам сүлжээг угсрахаар төлөвлөсөн яндан хоолойг эрүүл ахуйн шаардлага, даралт даах чадварыг харгалзан металл пластмасс болон бусад яндан хоолойгоор холбохыг зөвшөөрнө. Узелийн өрөөний холболтыг тойм зургийн дагуу угсралтын нормыг баримтлан гүйцэтгэнэ. Ус хангамж, халуун усны шугамыг i=0,003-ийн налуутайгаар угсарч дууссаны дараа дотор засал, шалны бэлтгэл ажил эхлэхээс өмнө 10 ат ажлын даралтаар шахаж шалгах шаардлагатай. Шугам хоолойг хана шал нэвтрэн гарч байгаа хэсэгт гильз хийх шаардлагатай. Сувагт болон шалны бэлтгэлд явах ус хангамж, халуун усны шугамыг дулаална.

Ариутгах татнуурзгын шугам. Тус барилгын ариутгах татнуурзгыг албан тоомын дагуу цооногт холбохоор төлөвлөв. Ариутгах татнуурзгын шугам сүлжээг PVC-U маркын хуванцар хоолойгоор угсрахаар төлөвлөсөн болно. Ариутгах татнуурзгын шугам сүлжээнд агаар солилцуулах босоо шугам, шалгах таг, цэвэрлэгээ зэргийг нормын дагуу төлөвлөв. Ариутгах татнуурзгын салбар шугамыг техникийн шаардлага хангасан хуванцар болон бусад хоолойгоор угсрахыг зөвшөөрнө. Угсралтыг хийж гүйцэтгэхдээ угсралтын норм, болон БД40-102-06-г баримтлан гүйцэтгэнэ. Хуванцар хоолойг угсрахдаа "Хуванцар хоолойг төсөллөх ба угсрах үндсэн журам БД40-102-06-г баримтлан ажиллах шаардлагатай Шугам хоолойн угсралт дууссаны дараа усаар шахаж шалгах шаардлагатай. Хоолойн холбох цэгийн хобилын тэмдэгтийг барилгын шалны ± 0.00 = харицуулж авав.

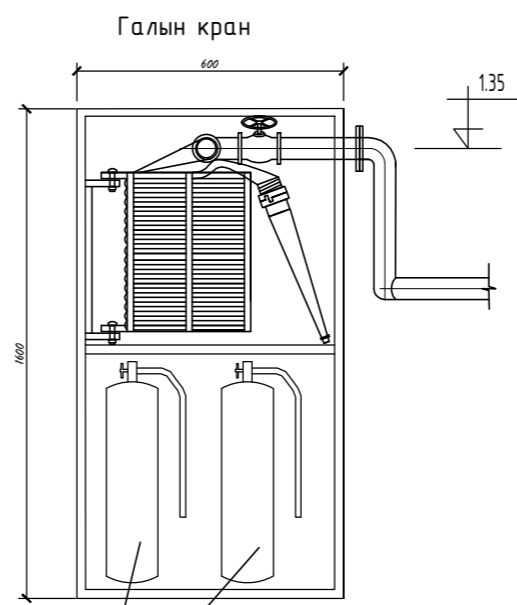

Тайлбар

Гал эсэргүүцэх ердийн системийн шугам хоолой нь устай байна. Галын краныг 20метр урт шлангаар моноглоно. Галын краныг хайрцаг шалан дээр суурилагдана.

ISO стандартын ABC галын хор 4кг гар ажиллагаатай Hand operated 4 kg ABC fire poison (ISO standard)

Энэхүү зураг төсөл нь "ХАТАНБААТАР" ХХК-ийн ОЮУНЫ ӨМН тул зохиогчийн зөвшөөрөлгүйгээр өөрчлөх болон ашиглахыг хориглоно.



400 хүний суудалтай соёлын төв		Хэнтий аймаг, Норовлин сум	
Зургийн жагсаалт, тайлбар бичиг, таних тэмдэглэгээ			
Инженер	Р.Батсэргэлэн	ЕГ Шифр:	ХАТ-15/19
Гүйцэтгэсэн	Р.Батсэргэлэн	Масштаб:	M1:150
Шалгасан	Д.Давасүрэн	ТГ Шифр:	Зургийн дугаар: ЦБУ-1
Үе шам:			А.3
Огноо:			2019
Бүх хуудас:			9

ЗООРИЙН ДАВХРЫН УС ХАНГАМЖ, ХАЛУУН УСНЫ ТҮГЭЭХ БОЛОН
ЭРГЭЛТИЙН ШУГАМЫН БАЙГУУЛАЛТ /-3.30 /

M1:100

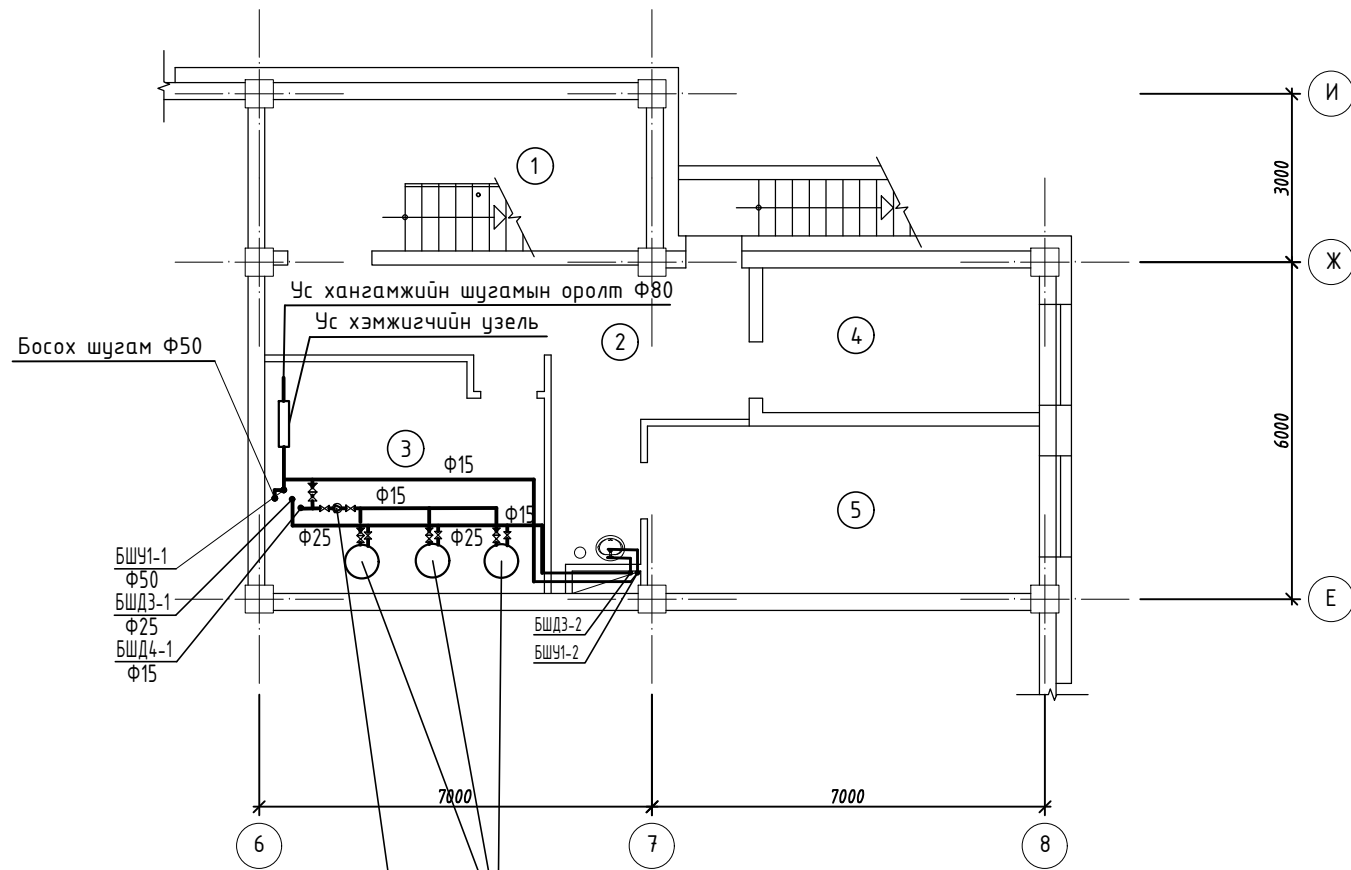

Эзэлхүүний ус халаагч 200л
WGJ-S 220/380 В 2/6 кВт 90кг Ф600мм Н=1200
Эргэлтийн насос WILO Yonos Махо-z 25/0.5-10 PN10 кривые насос
Q=0.5м³/ц Н=10м N=1.3 кВт 220v 1.3А

ЗООРИЙН ДАВХРЫН АРИУТГАХ ТАТУУРГЫН ШУГАМЫН БАЙГУУЛАЛТ /-3.30 /

M1:100

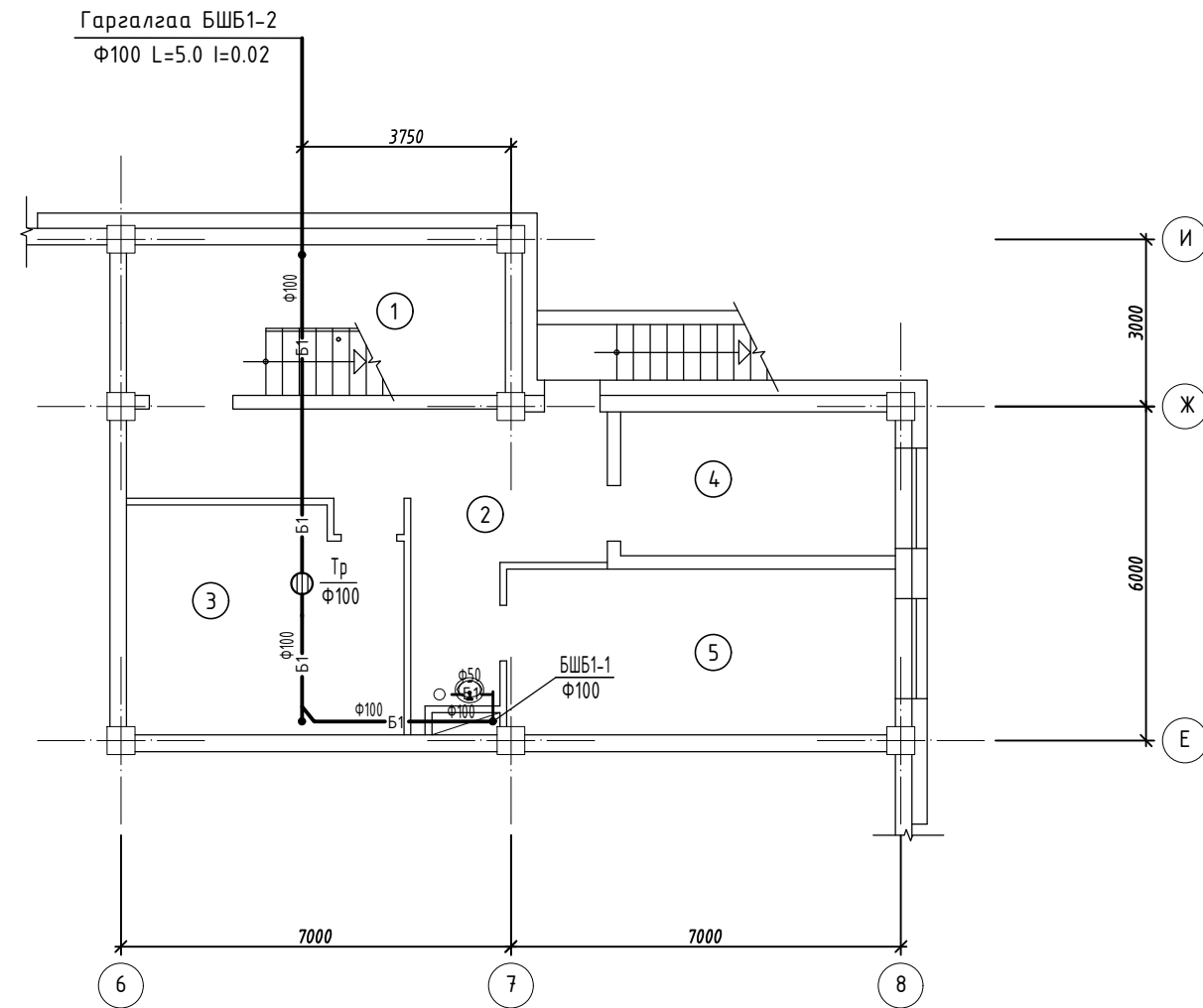

ӨРӨӨНИЙ ТОДОРХОЙЛОЛТ

д/д	Өрөөний нэр	Талбай /м²/	Шалны төрөл
1	Шатны хонгил	18.30	чулуу
2	Хонгил	22.80	чулуу
3	Дулааны үзель	19.65	бетон
4	Цахилгааны өрөө	12.70	бетон
5		20.70	бетон

ЗӨВШӨӨРӨЛЦСӨН

БА	Д.Хуягдаатар
ББ	С.Хулан
ХАС	Г.Отгонтуяа
ДГ,ХТ	Б.Амарсайхан
ХД	Б.Алман-Оршил
А	Б.Бүтвээн

Энэхүү зураг төсөл нь "ХАТАНБААТАР" ХХК-ийн ОЮУНЫ ӨМЧ тул зохиогчийн эзэмшлэлгүйгээр өөрчлөх болон ашиглахыг хориглоно.



400 хүний суудалтай соёлын төв		Хэнтийн аймаг, Норовлин сум	
Зоорийн давхрын ус хангамж, халуун усны түгээх болон эргэлтийн шугамын байгуулалт		Үе шат: А.3	
Зоорийн давхрын ариутгах татуургын шугамын байгуулалт			
Инженер	Р.Батсэргэлэн	ЕГ Шифр: ХАТ-15/19	Масштаб: М1:100
Гүйцэтгэсэн	Р.Батсэргэлэн	ТГ Шифр:	Огноо: 2019
Шалгасан	Д.Дагвасүрэн	Зургийн дугаар: ЦБҮ-2	Бүх хуудас: 9

1-Р ДАВХРЫН УС ХАНГАМЖ, ХАЛУУН УСНЫ ШУГАМЫН БАЙГУУЛАЛТ /-0.00 /

M1:150

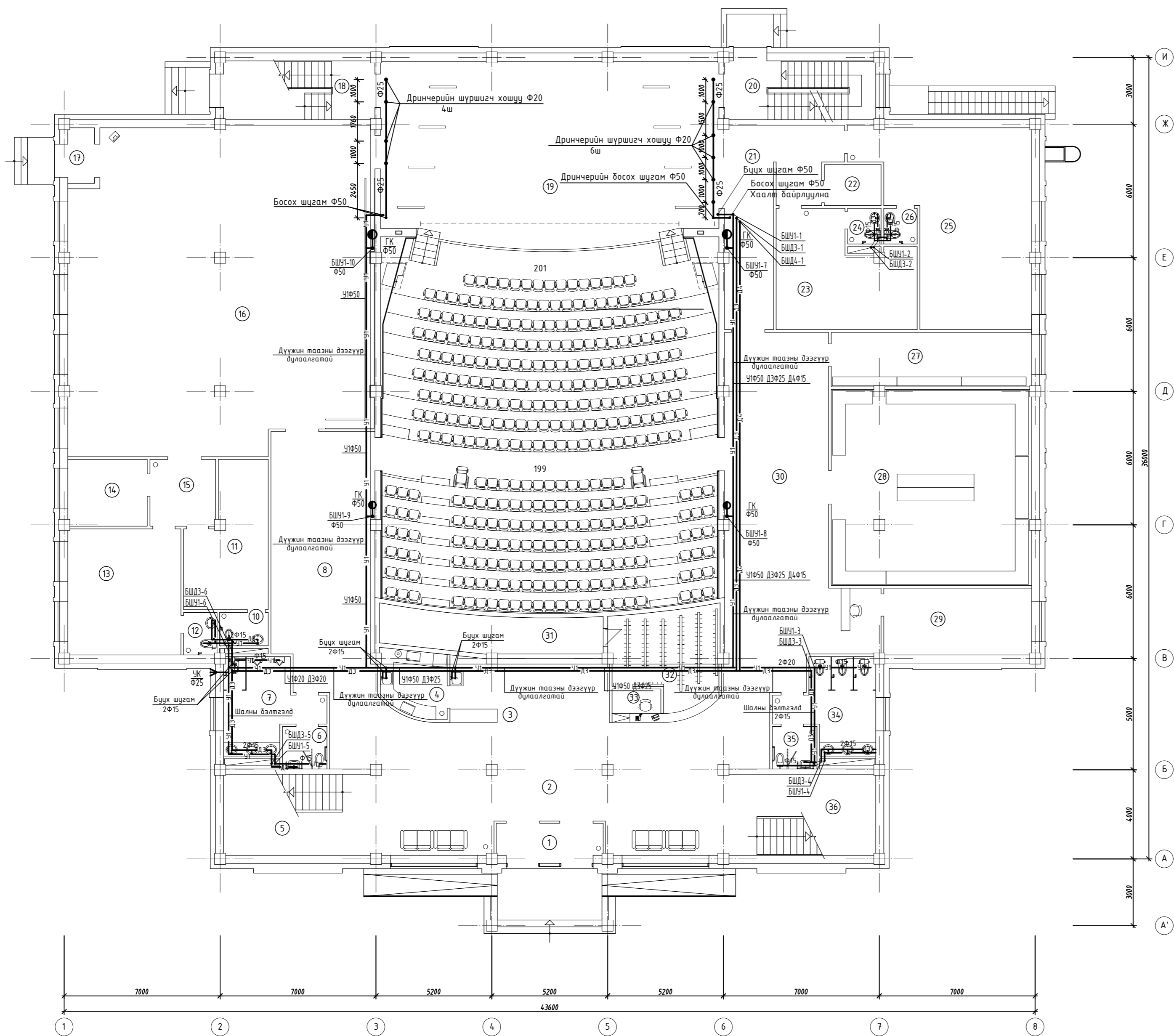

ӨРӨӨНИЙ ТОДОРХОЙЛОЛТ

д/д	Өрөөний нэр
1	Гонх
2	Вестибюль
3	Кофешоп
4	Бэлтгэх өрөө
5	Шатны хонгил
6	Ариун цэврийн өрөө /эр/
7	Ариун цэврийн өрөө /эр/
8	Хонгил
9	Үзэгчдийн танхим
10	Ариун цэврийн өрөө
11	Хувцас солих өрөө /эр/
12	Ариун цэврийн өрөө
13	Хувцас солих өрөө /эм/
14	Бүжгийн багшийн өрөө
15	Хонгил
16	Бүжгийн танхим
17	Гонх
18	Шатны хонгил
19	Тагз
20	Шатны хонгил
21	Карман
22	Хувцас хадгалах өрөө
23	Жүжигчдийн өрөө /эр/
24	Ариун цэврийн өрөө
25	Жүжигчдийн өрөө /эм/
26	Ариун цэврийн өрөө
27	Архив
28	Орон нутаг судлах танхим
29	Касс
30	Хонгил
31	Суудлын доорхи орон зай
32	Хувцас өлгүүр
33	Жижүүр
34	Ариун цэврийн өрөө /эм/
35	Ариун цэврийн өрөө /эр/
36	Шатны хонгил

Энэхүү зураг төсөл нь "ХАТАНБААТАР" ХХК-ийн ОЮУНЫ ӨМЧ тун зохиогчийн зөвшөөрөгүйгээр өөрчлөх болон ашиглахыг хориглоно.

ЗӨВШӨӨРӨЛЦСӨН		400 хүний суудалтай соёлын төв		Хэнтий аймаг, Норовлин сум		
БА	Д.Хуягбаатар			1-р давхрын ус хангамж, халуун усны түгээх болон эргэлтийн шугамын байгуулалт		
ББ	С.Хулан			Инженер		Ye шам: А.3
ХАС	Г.Отгонтуяа			Гүйцэтгэсэн		Огноо: 2019
ДГ,ХТ	Б.Амарсайхан	Шалгасан		Масштаб: М1:150	Бүх хуудас: 9	
ХД	Б.Алтан-Оршил	Инженер		Эзргийн дугаар: ЦБУ-3		
А	Б.Бүтвээн	Инженер		ТГ Шифр: ХАТ-15/19		

1-Р ДАВХРЫН АРИУТГАХ ТАТУУРГЫН ШУГАМЫН БАЙГУУЛАЛТ /-0.00 /

M1:150

ӨРӨӨНИЙ ТОДОРХОЙЛОЛТ

Ө/Ө	Өрөөний нэр
1	Гонх
2	Вестибюль
3	Кофешоп
4	Бэлтгэх өрөө
5	Шатны хонгил
6	Ариун цэврийн өрөө /эр/
7	Ариун цэврийн өрөө /эр/
8	Хонгил
9	Үээгчдийн танхим
10	Ариун цэврийн өрөө
11	Хувцас солих өрөө /эр/
12	Ариун цэврийн өрөө
13	Хувцас солих өрөө /эм/
14	Бүжгийн багшийн өрөө
15	Хонгил
16	Бүжгийн танхим
17	Гонх
18	Шатны хонгил
19	Таиэ
20	Шатны хонгил
21	Карман
22	Хувцас хадгалах өрөө
23	Жүжигчдийн өрөө /эр/
24	Ариун цэврийн өрөө
25	Жүжигчдийн өрөө /эм/
26	Ариун цэврийн өрөө
27	Архив
28	Орон нутаг судлах танхим
29	Касс
30	Хонгил
31	Суудлын доорхи орон зай
32	Хувцас өлгүүр
33	Жижүүр
34	Ариун цэврийн өрөө /эм/
35	Ариун цэврийн өрөө /эм/
36	Шатны хонгил

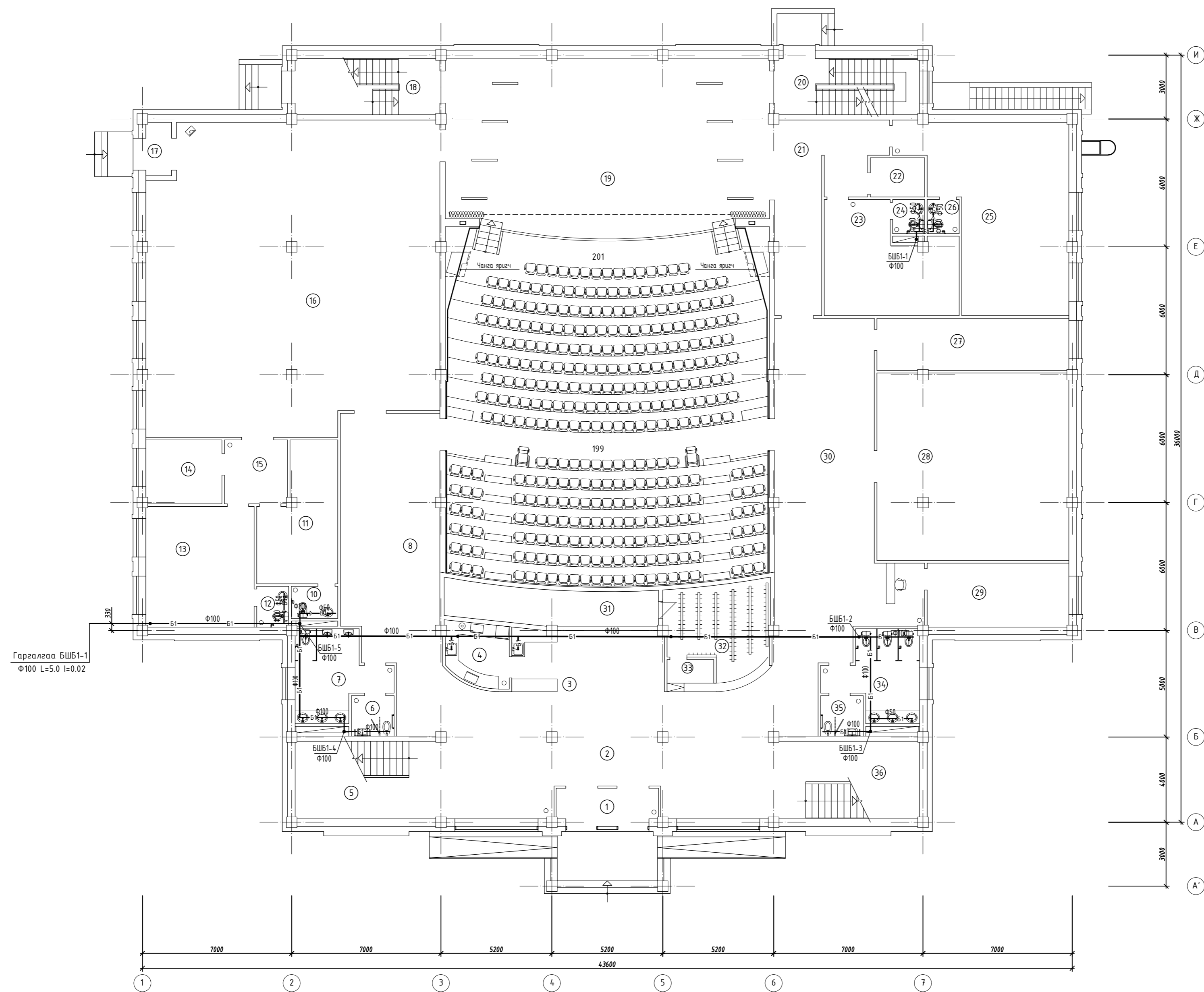

Гаргалгаа БШБ1-1
Φ100 L=5.0 l=0.02

Энэхүү зураг төсөл нь "ХАТАНБААТАР" ХХК-ийн ОЮУНЫ ӨМЧ тул зохиогчийн зөвшөөрөлгүйгээр өөрчлөх болон ашиглахыг хориглоно.

ЗӨВШӨӨРӨЛЦСӨН		400 хүний суудалтай соёлын төв		Хэнтий аймаг, Норовлин сум	
БА	Д.Хуягбаатар	1-р давхрын ариутгах татуургын шугамын байгуулалт		Үе шат:	А.3
ББ	С.Хулан			Инженер	Р.Батсэрээлэн
ХАС	Г.Отгонтуяа			Гүйцэтгэсэн	Р.Батсэрээлэн
ДГ,ХТ	Б.Амарсайхан			Шалгасан	Д.Дагвасүрэн
ХД	Б.Алтан-Оршил			ЕГ Шифр:	ХАТ-15/19
А	Б.Бүтвээн			ТГ Шифр:	ЦБУ-5
				Масштаб:	M1:150
				Эзургийн дугаар:	ЦБУ-5
				Огноо:	2019
				Бүх хуудас:	9



ХАТАНБААТАР ХХК
УБУИЙН ГЗДАЖ 45/4
www.khatanbaatar.com

ЗООРИЙН ДАВХРЫН ТЕХНОЛОГИЙН БАЙГУУЛАЛТ /-3.30 /

M1:100

ӨРӨӨНИЙ ТОДОРХОЙЛОЛТ

д/д	Өрөөний нэр	Талбай /м²/	Шалны төрөл
1	Шатны хонгил	18.30	чулуу
2	Хонгил	22.80	чулуу
3	Дулааны узель	19.65	бетон
4	Цахилгааны өрөө	12.70	бетон
5	Мужааны өрөө	20.70	бетон

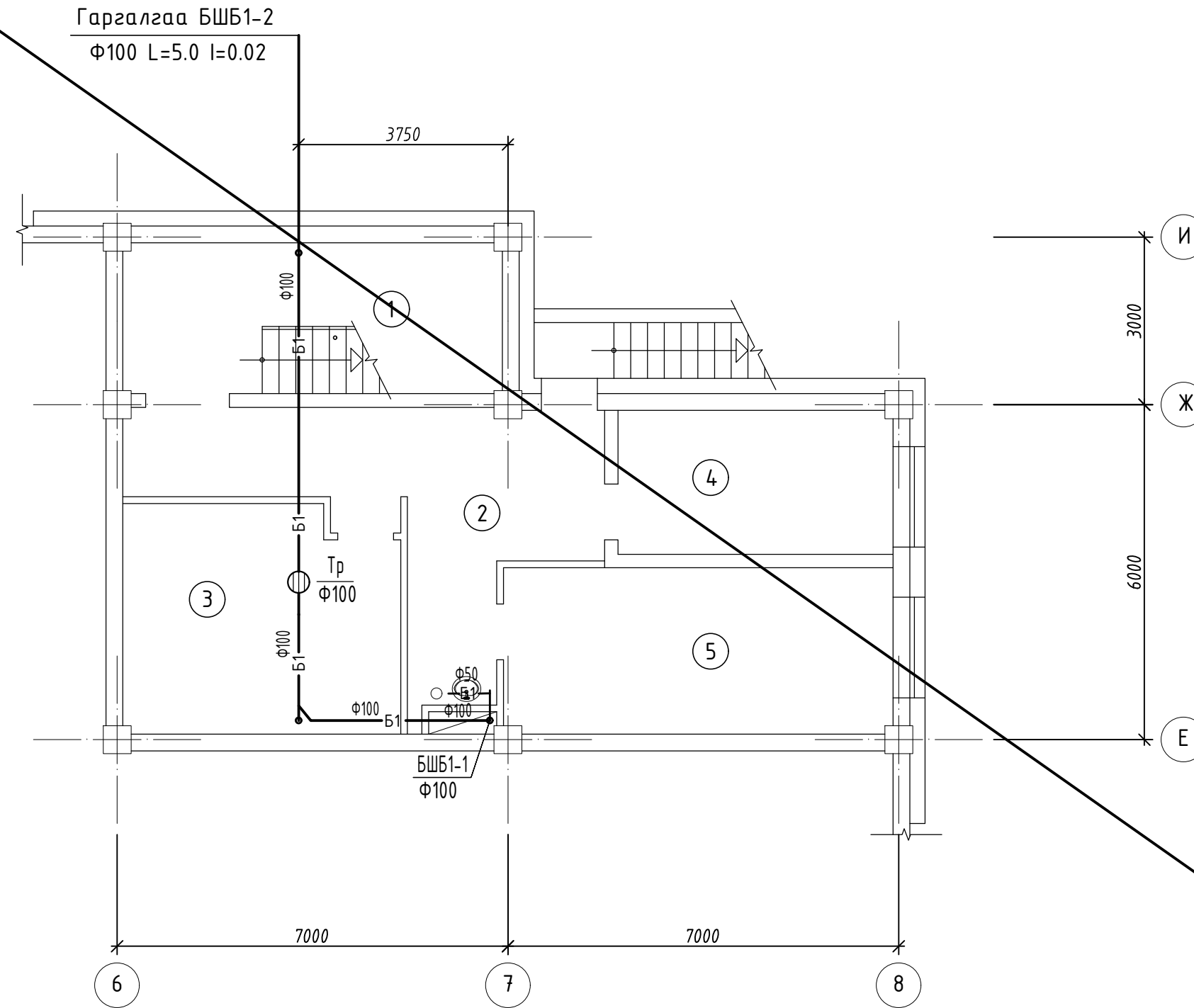

Энэхүү зураг төсөл нь "ХАТАНБААТАР" ХХК-ний ОЮУНЫ ӨМЧ тул зохиогчийн зөвшөөрөлгүйгээр өөрчлөх болон ашиглахыг хориглоно.

ЗӨВШӨӨРӨЛЦСӨН			400 хүний суудалтай соёлын төв		Хэнтий аймаг, Норовлин сум	
БА	Д.Хуягдбаатар	 "ХАТАНБААТАР" ХХК УЛААНБААТАР ХОТ, БГД 2-Р ХОРОО СӨҮЛИЙН ГЗДАМЖ 45/4 www.khatanbaatar.com	Зоорийн давхрын ариутгах татцуургын шугамын байгуулалт			Үе шат: А.3
ББ	С.Хулан		Инженер	Р.Батсэргэлэн	ЕГ Шифр: ХАТ-15/19	Масштаб: М1:100
ХАС	Г.Омгонтуяа		Гүйцэтгэсэн	Р.Батсэргэлэн	ТГ Шифр:	Зургийн дугаар: ЦБУ-5
ДГ,ХТ	Б.Амарсайхан		Шалгасан	Д.Дагвасүрэн	Огноо: 2019	Бүх хуудас: 10
ХД	Б.Алтан-Оргил					
А	Б.Бүтвээн					

2-Р ДАВХРЫН УС ХАНГАМЖ, ХАЛУУН УСНЫ ШУГАМЫН БАЙГУУЛАЛТ /3.90 /

M1:150

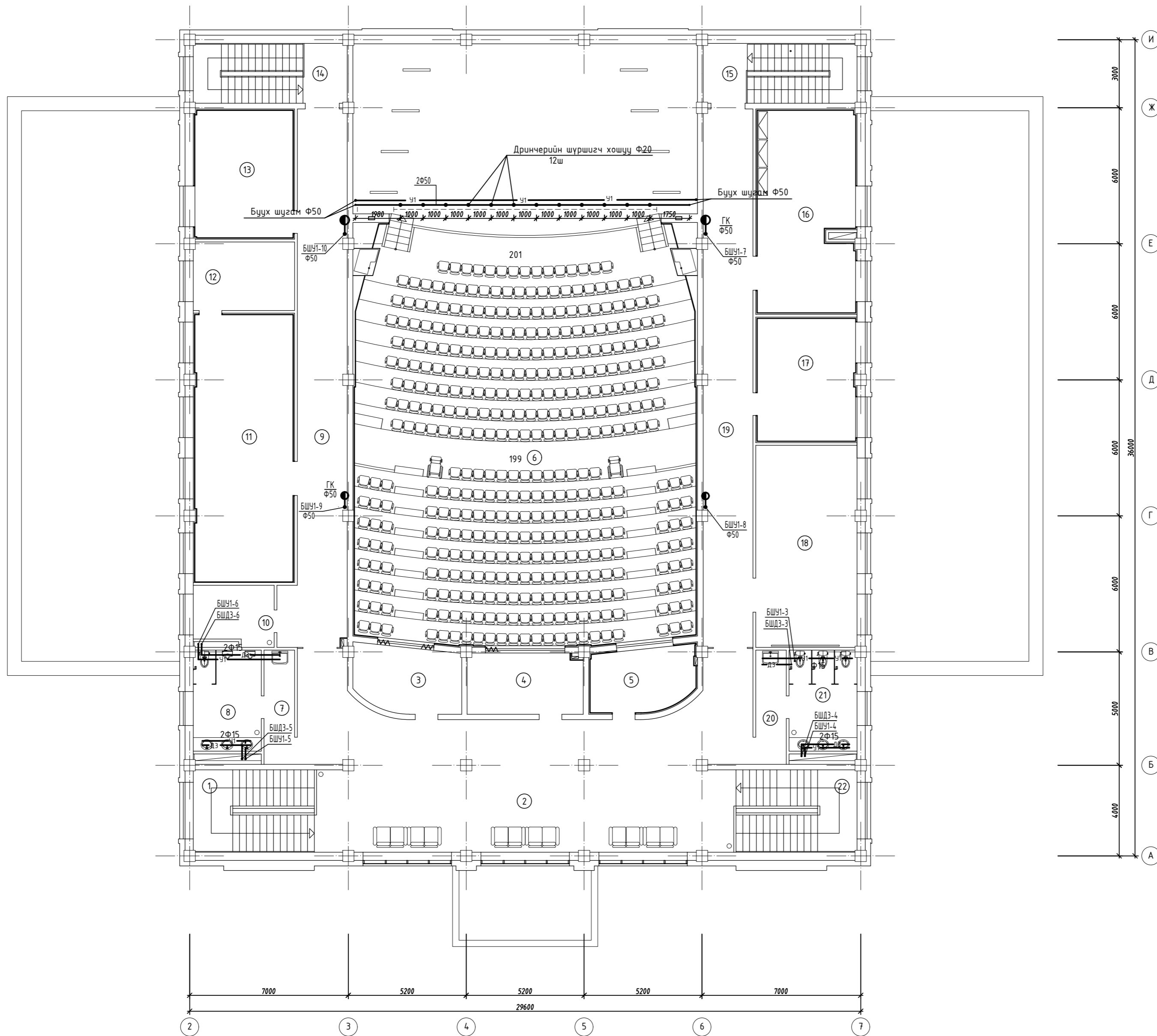

ӨРӨӨНИЙ ТОДОРХОЙЛОЛТ

Ө/Ө	Өрөөний нэр
1	Шатны хонгил
2	Вестибюль
3	Гэрэлтүүлгийн өрөө
4	Проекцын өрөө
5	Дууны төхөөрөмжийн өрөө
6	Үзэгчдийн танхим
7	Хонгил
8	Ариун цэврийн өрөө /эр/
9	Хонгил
10	Ажилчдын өрөө
11	Номын сан
12	Ном хадгалах өрөө
13	Студи
14	Шатны хонгил
15	Шатны хонгил
16	Хөгжмийн өрөө
17	Эрхлэгчийн өрөө
18	Сургалтын танхим
19	Хонгил
20	Хонгил
21	Ариун цэврийн өрөө /эм/
22	Шатны хонгил

Энэхүү зураг төсөл нь "ХАТАНБААТАР" ХХК-ийн ОЮУНЫ ӨМЧ тул зохиогчийн зөвшөөрөлгүйгээр өөрчлөх болон ашиглахыг хориглоно.

ЗӨВШӨӨРӨЛЦСӨН		400 хүний суудалтай соёлын төв		Хэнтий аймаг, Норовлин сум	
БА	Д.Хуягдаатар	Инженер		Үе шат:	А.3
ББ	С.Хулан	Гүйцэтгэсэн		Огноо:	2019
ХАС	Г.Отгонцүяа	Шалгасан		Бүх хуудас:	9
ДГ,ХТ	Б.Амарсайхан				
ХД	Б.Алтан-Оргил				
А	Б.Бүтвэан				



ХАТАНБААТАР ХХК
УБУЛБЭН 151/4
www.khatanbaatar.com

2-Р ДАВХРЫН АРИУТГАХ ТАТУУРГЫН ШУГАМЫН БАЙГУУЛАЛТ / 3.90/

M1:100

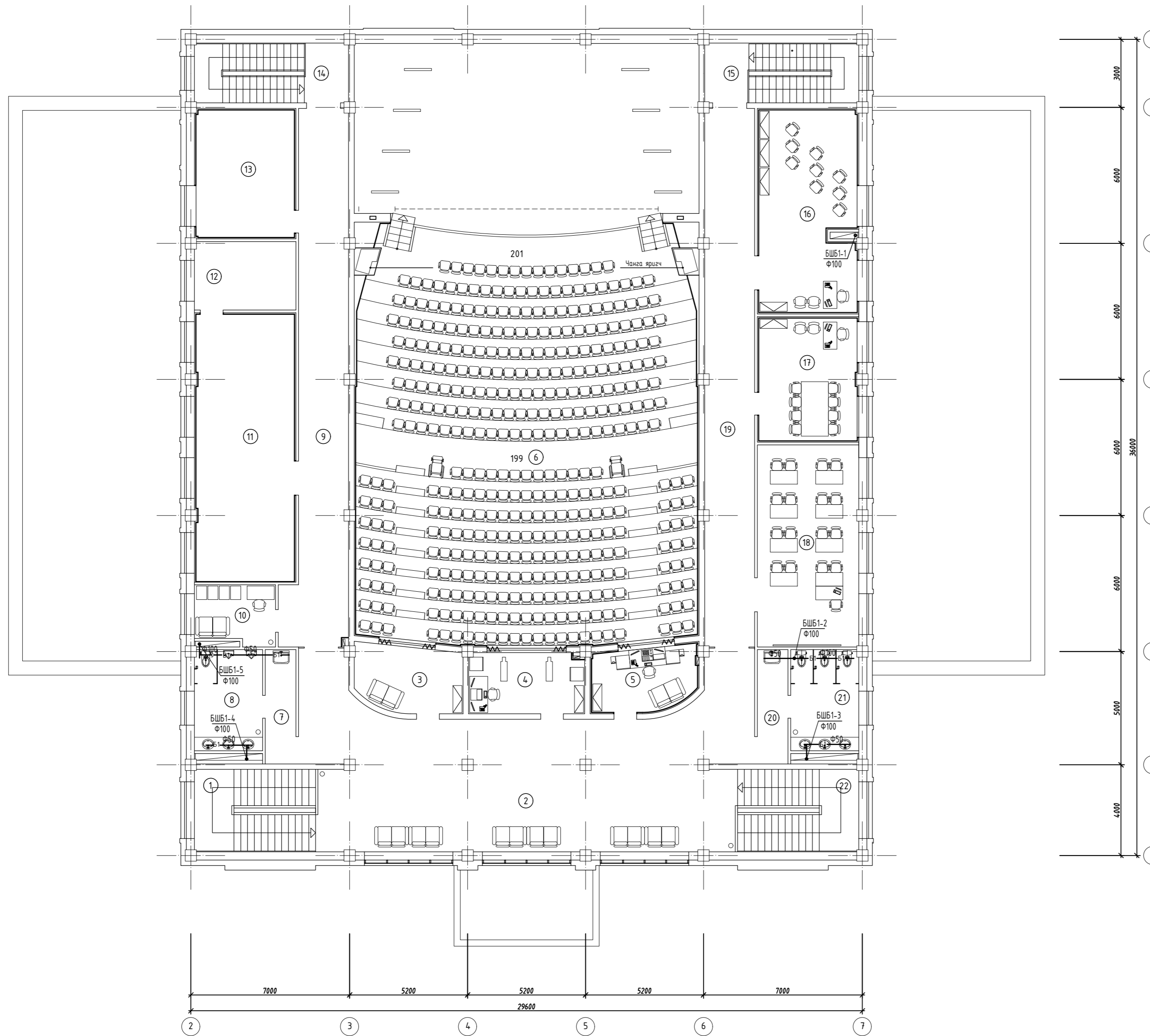

ӨРӨӨНИЙ ТОДОРХОЙЛОЛТ

д/д	Өрөөний нэр
1	Шатны хонгил
2	Вестибюль
3	Гэрэлтүүлгийн өрөө
4	Проекцын өрөө
5	Дууны төхөөрөмжийн өрөө
6	Үзэгчдийн танхим
7	Хонгил
8	Ариун цэврийн өрөө /эр/
9	Хонгил
10	Ажилчдын өрөө
11	Номын сан
12	Ном хадгалах өрөө
13	Студи
14	Шатны хонгил
15	Шатны хонгил
16	Хөгжмийн өрөө
17	Эрхлэгчийн өрөө
18	Сургалтын танхим
19	Хонгил
20	Хонгил
21	Ариун цэврийн өрөө /эм/
22	Шатны хонгил

Энэхүү зураг төсөл нь "ХАТАНБААТАР" ХХК-ийн ОЮУНЫ ӨМЧ тул зохиогчийн зөвшөөрөлгүйгээр өөрчлөх болон ашиглахыг хориглоно.

ЗӨВШӨӨРӨЛЦСӨН		400 хүний суудалтай соёлын төв				Хэнтий аймаг, Норовлин сум	
БА	Д.Хуягбаатар	Инженер				Гүйцэтгэсэн	
ББ	С.Хулан						
ХАС	Г.Отгонцэяа	Шалгасан				Шалгасан	
ДГ,ХТ	Б.Амарсайхан						
ХД	Б.Алтан-Оршил	Инженер				Гүйцэтгэсэн	
А	Б.Бүтвээн						
		ХАТ-15/19				Масштаб: М1:150	
		ХАТ-15/19				Огноо: 2019	
		ЦБҮ-6				Бүх хуудас: 9	

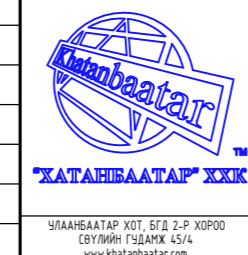

ХАТАНБААТАР ХХК
УТБИЙН ГУДАЖИ 45/4
www.khatanbaatar.com

УС ХАНГАМЖ, ХАЛУУН УСНЫ ТҮГЭЭХ БОЛОН ЭРГЭЛТИЙН ШУГАМЫН ТОЙМ /масштабгүй/

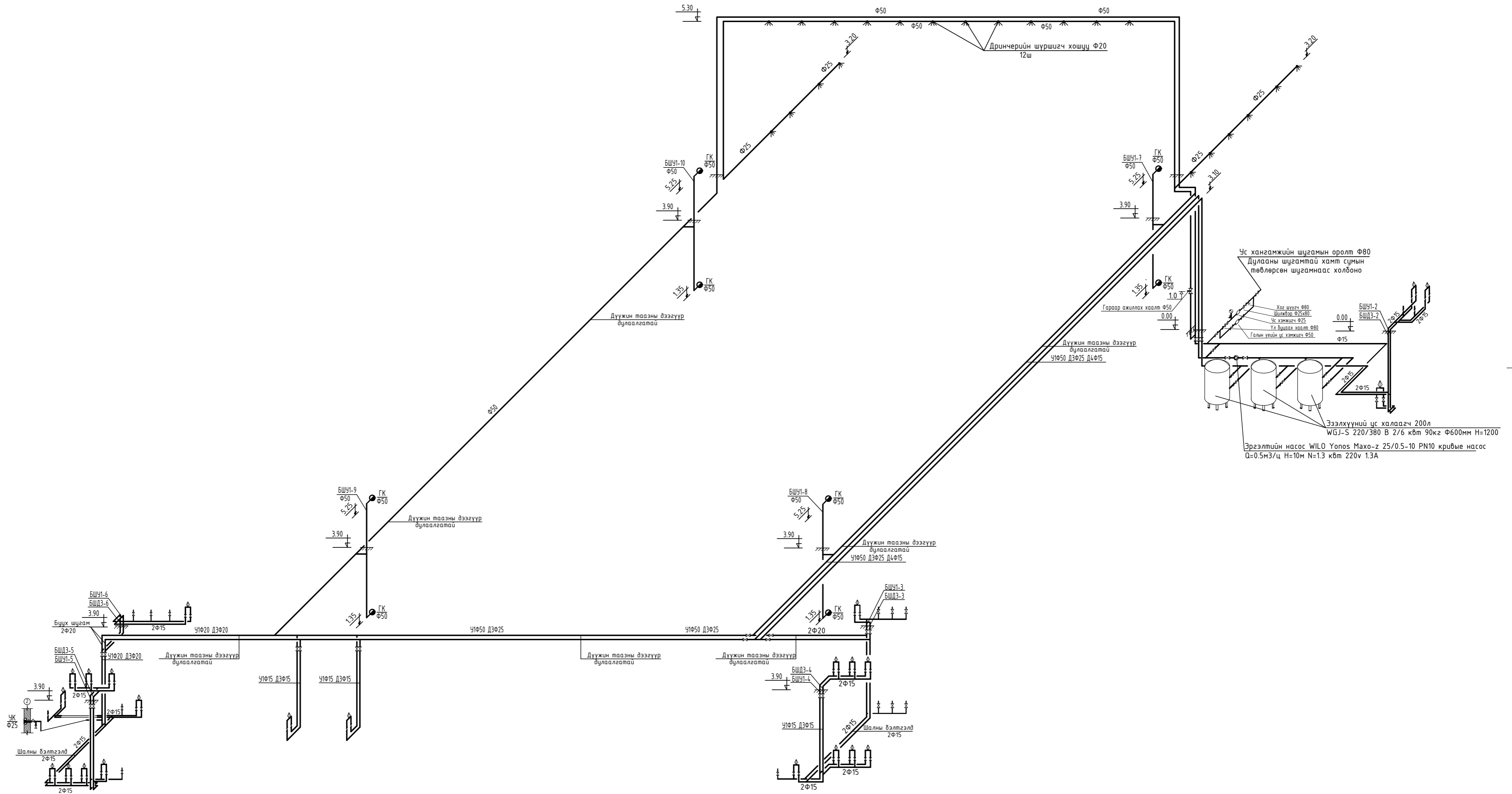

Тайлбар

1. Галын дринчерийн шугамыг тойм зурагт заасан өндөрт хананаас найдвартай дэхлэж тогтооно.
2. Галын краныг тухайн шалны түвшингээс дээш 1,35м-т байрлуулна.
3. Гадна зүлэг талбай услах краныг барилгын хаявчнаас дээш 0,30 м-т байрлуулна.
4. Дүүжин таазны дээгүүр болон сувагт явах ус хангамж, халуун усны шугамыг дулаална.

Энэхүү зураг төсөл нь "ХАТАНБААТАР" ХХК-ийн ОЮУНЫ ӨМЧ түл зөвшөөрлийгээр өөрчлөх болон ашиглахыг хориглоно.

		400 хүний суудалтай соёлын төв		Хэнтийн аймаг, Норовлин сум	
		Ус хангамж, халуун усны түгээх болон эргэлтийн шугамын тойм			
Инженер	Р.Батсэргэлэн	ЕГ Шифр:	ХАТ-15/19	Масштаб:	M1:150
Гүйцэтгэсэн	Р.Батсэргэлэн	ТГ Шифр:		Эзргүйн дугаар:	ЦБҮ-7
Шалгасан	Д.Дагвасүрэн			Огноо:	2019
				Бүх хуудас:	9

АРИУТГАХ ТАТУУРГЫН ШУГАМЫН ТОЙМ /масштадгүй/

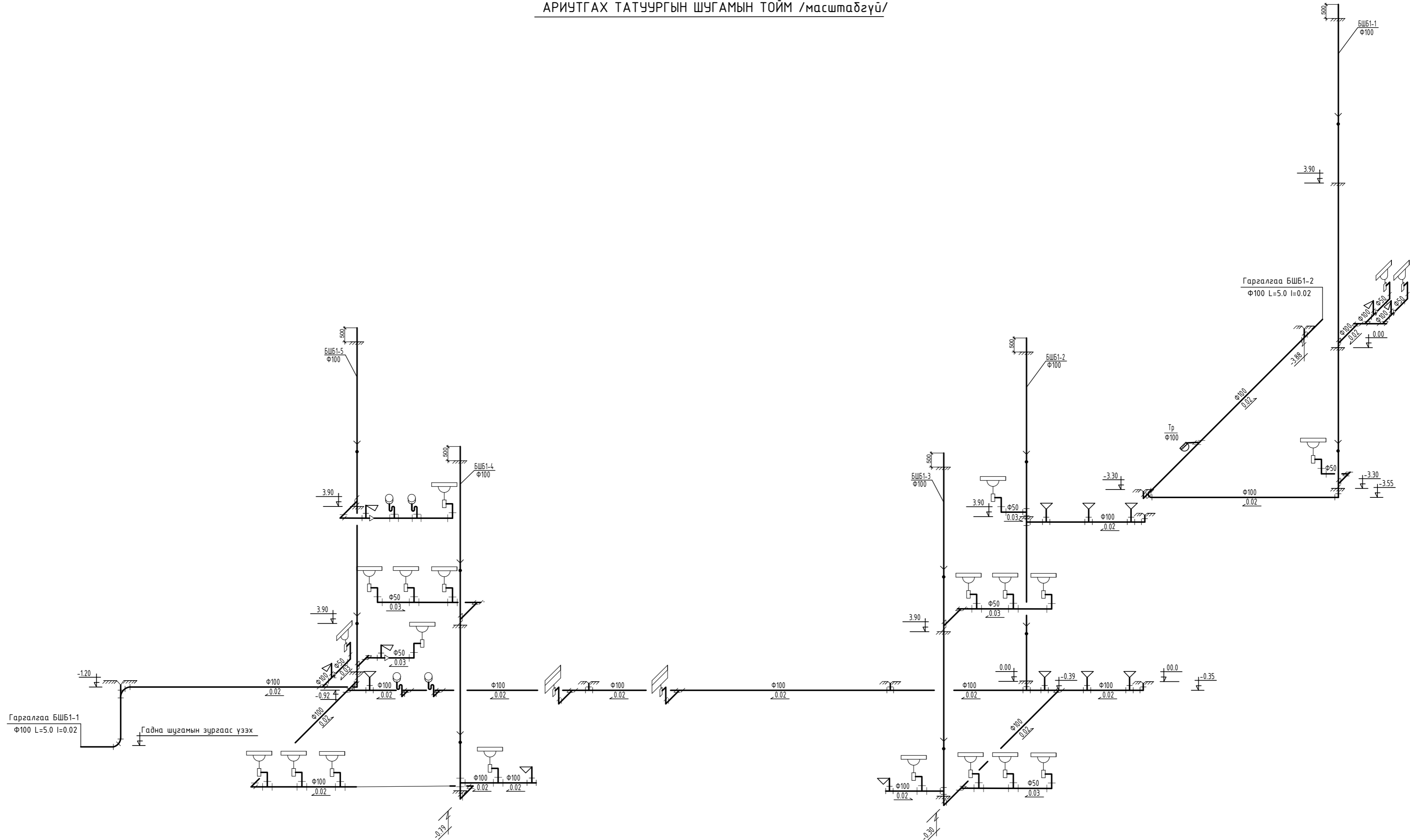

Тайлбар

1. Босоо шугаманд шалгах тагийг тухайн давхрын шалнаас дээш 1.0м-т байрлуулна.

Энэхүү зураг төсөл нь "ХАТАНБААТАР" ХХК-ийн ОЮУНЫ ӨМЧ тун зохисгчийн зөвшөөрөлгүйгээр өөрчлөх болон ашиглахыг хориглоно.

<p>ХАТАНБААТАР ХХК УЛААНБААТАР ХӨТ, БГД 2-р ХОРОО СӨУЛИЙН ГЗДАМЖ 45/4 www.khatanbaatar.com</p>	400 хүний суудалтай соёлын төв			Хэнтий аймаг, Норовлин сум		
	Ариутгах татуургын шугамын тойм				Үе шат: А.3	
	Инженер	Р.Батсэргэлэн	ЕГ Шифр:	ХАТ-15/19	Масштаб:	М1:150
	Гүйцэтгэсэн	Р.Батсэргэлэн	ТГ Шифр:	ЦБҮ-8	Огноо:	2019
Шалгасан	Д.Дагвасүрэн			Зургийн дугаар:	Бүх хуудас: 10	

Материалын түүвэр

Д/Д	Тэмдэглэгээ	Материалын нэр	Тоо шир	Нэгж	Тайлбар	Д/Д	Тэмдэглэгээ	Материалын нэр	Тоо шир	Нэгж	Тайлбар	Д/Д	Тэмдэглэгээ	Материалын нэр	Тоо шир	Нэгж	Тайлбар
Ариутгах татуургын шугам						Ус хангамж, галын энгийн систем						Халуун ус хангамжийн шугам					
1	PVC-U	Хуванцар хоолой Ф50	50	1.67		1	PPR	Ус дамжуулах хуванцар хоолой Ф15	53			1	PPR	Ус дамжуулах хуванцар хоолой Ф15	50		
2	PVC-U	Хуванцар хоолой Ф100	270	5.36		2	P=10 AT ГОСТ3262-80	Хий ус дамжуулах цайрдагсан ган хоолой Ф15	26	2.39		2	P=10 AT ГОСТ3262-80	Хий ус дамжуулах цайрдагсан ган хоолой Ф15	46	2.39	
3	PVC-U	Өвдрөвч Ф50 90°	14	7.2		3	P=10 AT ГОСТ3262-80	Хий ус дамжуулах цайрдагсан ган хоолой Ф20	16	2.39		3	P=10 AT ГОСТ3262-80	Хий ус дамжуулах цайрдагсан ган хоолой Ф20	17	2.39	
4	PVC-U	Өвдрөвч Ф100 90°	11			4	P=10 AT ГОСТ3262-80	Хий ус дамжуулах цайрдагсан ган хоолой Ф25	12	2.39		4	P=10 AT ГОСТ3262-80	Хий ус дамжуулах цайрдагсан ган хоолой Ф25	47	2.39	
5	PVC-U	Шулуун гураврагч Ф50x50	13			5	P=10 AT ГОСТ3262-80	Хий ус дамжуулах цайрдагсан ган хоолой Ф50	115	2.39		5	P=10am	Бөмбөлгөн хаалт Ф15	32		
6	PVC-U	Шулуун гураврагч Ф50x100	14			6	P=10 AT ГОСТ3262-80	Хий ус дамжуулах цайрдагсан ган хоолой Ф80	5	2.39		6	P=10am	Бөмбөлгөн хаалт Ф20	2		
7	PVC-U	Шулуун гураврагч Ф100x100	27			7	PPR	Бөмбөлгөн хаалт Ф15	45			7	P=10am	Бөмбөлгөн хаалт Ф25	5		
8	PVC-U	Ташуу гураврагч 100x100	5			8	PPR	Бөмбөлгөн хаалт Ф20	2			8	P=10am	Үл дугаах хаалт Ф15	3		
9	PVC-U	Өмбөд 0-135° Ф100	5			9	P=10am	Хаалт Ф50	6			9	STIEBEL ELTRON	Эзэлхүүний ус халаагч 200л WJL-S 220/380 В 2/69 кВт 90кг Ф600мм Н=1200	3		
10	PVC-U	Цэвэрлэгээний таг Ф50	4			10	P=10am	Хаалт Ф80	2			10	WILO	Эргэлтийн насос WIL0 Yonos Maxo-z 25/0.5-10 PN10 крибие, нарс Q=0.5м3/ц Н=10м N=1.3 кВт 220v 1.3A			
11	PVC-U	Цэвэрлэгээний таг Ф100	12			11	P=10am	Хөг шүүгч Ф50	1			11	P=10am	Үл дугаах хаалт Ф15	3		
12	PVC-U	Шилжвэртэй гураврагч Ф100xФ50	5			12	P=10am	Үл дугаах хаалт Ф15	1			12	ARMOSTRONG	Хоолойн дулаалга Ф15 ц.м	4.6		
13	PVC-U	Шалгах таг Ф100	10			13	P=10am	Үл дугаах хаалт Ф50	1			13	ARMOSTRONG	Хоолойн дулаалга Ф20 ц.м	17		
14	PVC-U	Трап Ф100	1			14	P=10am	Шилжвэр Ф25xФ50	2				ARMOSTRONG	Хоолойн дулаалга Ф25 ц.м	4.7		
15		Угсаагуур, холигч, сифоны хамт	21			15	P=10am	Манометр	1			Галын дринчерийн шугам					
16		Дор байрлалтай бочектой, шулуун гаргалгаатай суултуур	7			16	P=10am	Усгах кран Ф25	1			1	P=10 AT ГОСТ3262-80	Хий ус дамжуулах цайрдагсан ган хоолой Ф25	4.7		
17		Дор байрлалтай бочектой, ташуу гаргалгаатай суултуур	7			17	P=10am	Уян хоолой Ф25 ц.м	60			2	P=10 AT ГОСТ3262-80	Хий ус дамжуулах цайрдагсан ган хоолой Ф50	115		
18		Хананд байрлалтай хөмөвч сифоны хамт	4			18	P=10am	Ус юүлэгч Ф25	1			3		Дринчерийн хошуу Ф20	23		
19		Раковин, холигч, сифоны хамт	2			19	P=10am	Галын үеийн ус хэмжигч Ф50	1			4		Хөшүүргэмтэй хаалт /гараар түлхэж онгойлгох/	1		
20						20		Шкафанд байрлуулах галын кран Ф50 дрФ16 L=20м	8			5	ARMOSTRONG	Хоолойн дулаалга Ф25 ц.м	4.7		
21						21	ARMOSTRONG	Хоолойн дулаалга Ф15 ц.м	26			6	ARMOSTRONG	Хоолойн дулаалга Ф50 ц.м	115		
22						22	ARMOSTRONG	Хоолойн дулаалга Ф20 ц.м	16								
23						23	ARMOSTRONG	Хоолойн дулаалга Ф25 ц.м	12								
24						24	ARMOSTRONG	Хоолойн дулаалга Ф50 ц.м	115								
						25	ARMOSTRONG	Хоолойн дулаалга Ф80 ц.м	5								
						26		ISO стандартын ABC галын хор 4кг гар ажиллагаатай	16								

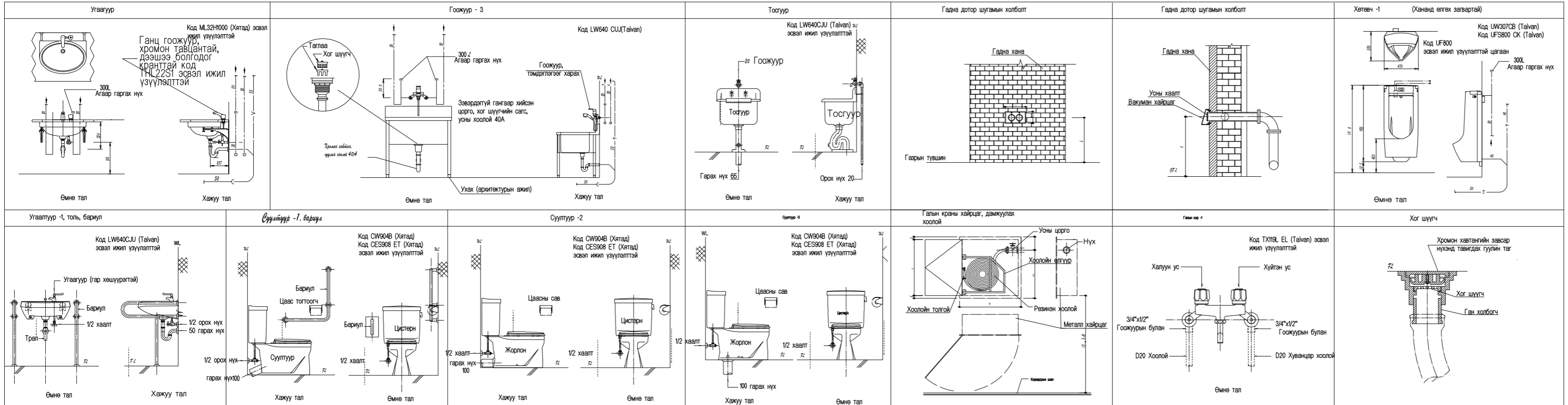

Энэхүү зураг төслөл нь "ХАТАНБААТАР" ХХК-ийн ОЮУНЫ ӨМН тун зөвлөлийн зөвшөөрлөгүйгээр өөрчлөх болон ашиглахыг хориглоно.

400 хүний суудалтай соёлын төв Хэнтий аймаг, Норовлин сум

Ус хангамж, халуун ус, ариутгах татуургын шугамын материалын түүвэр Ye шам: А.3

Тоног төхөөрөмжийн хэсэгзлэл

Инженер	Р.Батсэргэлэн	ЕГ Шифр:	ХАТ-15/19	Масштаб:	M1:150	Огноо:	2019
Гүйцэтгэсэн	Р.Батсэргэлэн	ТГ Шифр:		Зургийн дугаар:	ЦБУ-9	Бүх хуудас:	9
Шалсан	Д.Дагвасүрэн						

ХАТАНБААТАР ХХК
Улаанбаатар хот, 67 д. 2-р хороо
Сүхбаатар дүүрэг, 45/4
www.khatanbaatar.com