

САЛХИВЧИЙН СУВГИЙН ХАНА

ТӨМӨР БЕТОН ЗҮРХЭВЧ ЗҮР-6

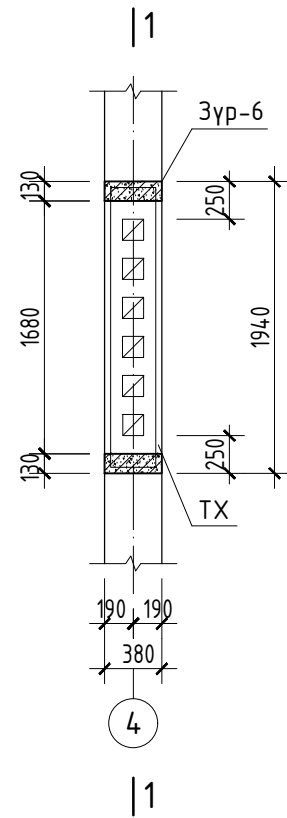

1 - 1

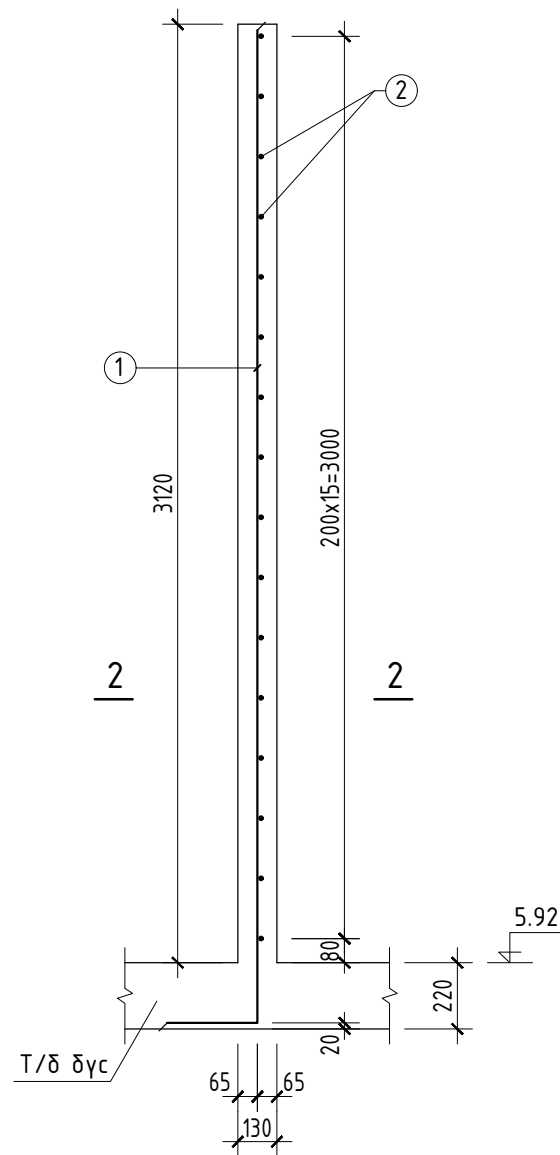
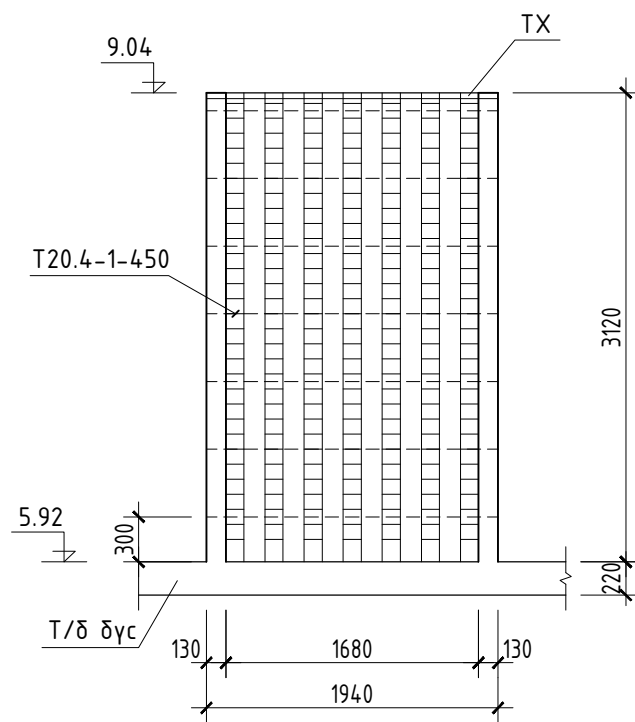

2 - 2

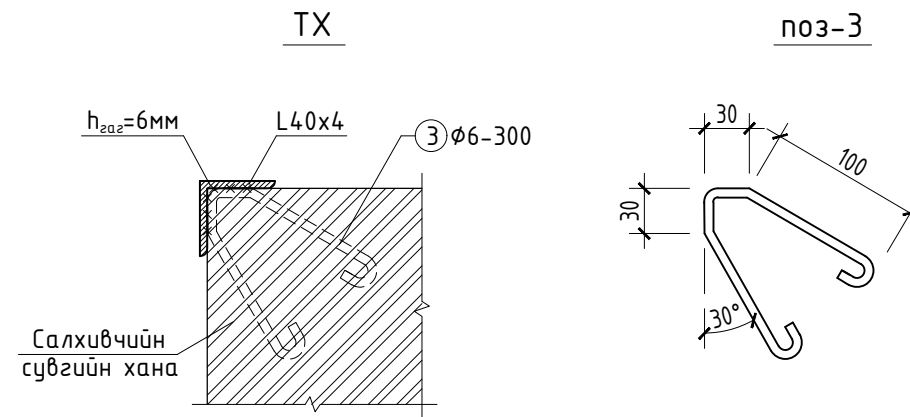
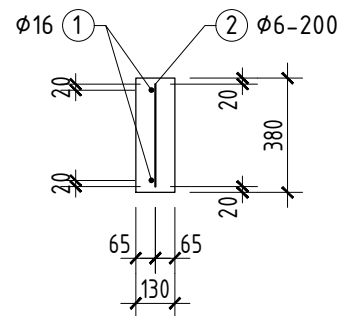

ХЭСГИЙН ТОДОРХОЙЛОЛТ

Поз.	Загвар
1	300 — 3300

НЭГ ЭЛЕМЕНТЭД ОРОХ ЭДЛЭХҮҮНИЙ ТОДОРХОЙЛОЛТ

Марк, поз.	Тэмдэглэгээ	Нэр	Тоо /ш/	Жин /кг/	
				Нэгж	Нийт
		Зүр-6	2	12.56	25.12
1		φ16SR235; MNS JIS G3112:2002; L=3600	2	5.61	11.22
2		φ6SR235; .. L=340	16	0.084	1.34
		Материал Бетон В10 0.154м³			0.308м³
T20.4-1	Г1.030.1-ЗГ.Д1.05.100 БЗ -01	Тор Т20.4-1	7	1.32	9.24
		Төмөр хүрээ TX			13.0
		L40x4; ГОСТ8509-86; L=4.64	у/м		11.22
3		φ6SR235; MNS JIS G3112:2002; L=340	14	0.084	1.76

1. Төмөр хүрээ TX-г газар дээр нь тохируулан хийнэ. TX-г салхивчийн сувгийн ханын дээд ирмэгээр эргэн тойронд нь бүслэн хийж өгнө.