



УВС АЙМАГ

**“УВС АЙМГИЙН УЛААНГОМ СУМАНД ШИНЭЭР БАРИГДАХ 2120М
АВТО ЗАМЫН ИНЖЕНЕРИЙН НАРИЙВЧИЛСАН,
ЗУРАГ ТӨСӨЛ**



УЛААНБААТАР ХОТ 2019 он



"ИХЭРМӨНХ" ХХК

УЛААНБААТАР ХОТ- БАЯНГОЛ ДҮҮРЭГ,
10-Р ХОРОО, 4-Р ХОРООЛОЛ,
ЗҮҮН НАРАН 02-07 ТООТ





Утас: 99081189

БАТЛАВ: УВС АЙМГИЙН ЕРӨНХИЙ АРХИТЕКТУР

Д.ГОМБОСҮРЭН

ЗУРГИЙН ШИФР : 601/2019

“УВС АЙМГИЙН УЛААНГОМ СУМАНД ШИНЭЭР БАРИГДАХ 2120М АВТО ЗАМЫН ИНЖЕНЕРИЙН НАРИЙВЧИЛСАН, ЗУРАГ ТӨСӨЛ

БАТАЛСАН:			БОЛОВСРУУЛСАН:		
Захиалагч:			Гүйцэтгэгч:		
Албан тушаал	Нэр	Гарын үсэг	Албан тушаал	Нэр	Гарын үсэг
 УВС АЙМГИЙН УЛААНГОМ СУМЫН ЗАСАГ ДАРГА	Ц.ПҮРЭВЖАВ		 "ИХЭРМӨНХ" ХХК-ИЙН ЗАХИРАЛ	Ч.МӨНХБАТ	
Зөвшилцсөн:					
Албан тушаал	Нэр	Гарын үсэг			
 АЙМГИЙН ГАЗРЫН ХАРИЛЦАА БАРИЛГА ХОТ БАЙГУУЛАЛТЫН ГАЗРЫН ДАРГА	Ц.ЭНХБААТАР				
 УВС АЙМГИЙН ОНЦГОЙ БАЙДЛЫН ГАЗРЫН ДАРГА	Б.БАТТУЛГА				

УЛААНБААТАР ХОТ 2019 он

“Увс аймгийн Улаангом суманд шинээр баригдах 2120 авто замын инженерийн нарийвчилсан, зураг төсөл



ХЯНАСАН:

- Чандмань Увс ХХК-ний ерөнхий инженер
Б.Батмөнх
- Увс цахилгаан түгээх сүлжээ ХХК-ний ерөнхий инженер
Н.Басанхүү
- Мэдээлэл холбооны сүлжээ ХХК-ний Увс аймгийн газрын ерөнхий инженер
Э.Баянжаргал
- Увс Дулааны станц ХХК-ний шугам сүлжээний албаны дарга
Т.Өсөхбаяр

ТАЙЛБАР:
 Автозам нь 3.5 м өргөнтэй 2 эгнээ замын зүүн талаараа 1.5м өргөнтэй явган замтай баруун талаараа 1м өргөнтэй унадаг дугуйн замтай байхаар тооцов. Автозамын гэрэлтүүлгийн орон зайг нийт трассын нэг талд 1м өргөн зай авч төлөвлөсөн.
 Зах доторх хэсэгт хучилтийн хийцийг байгалын чулуун замтай байхаар төлөвлөсөн.



“Увс аймгийн Улаангом суманд шинээр баригдах 2120 авто замын инженерийн нарийвчилсан, зураг төсөл			ДЗ		
Захирал	Ч.Мөнхбат	СХЕИМ	МАСШТАБ:		
ЗЕИнженер	Ц.Батзаяа		загвар	хуудас	бүх хуудас
Гүйцэтгэсэн	Б.Отгондаваа		А3	1	1
Шалгасан	Ч.Батмөнх		2019 он 07 сар		
“ИХЭР МӨНХ” ХХК		Шифр:601/2019			

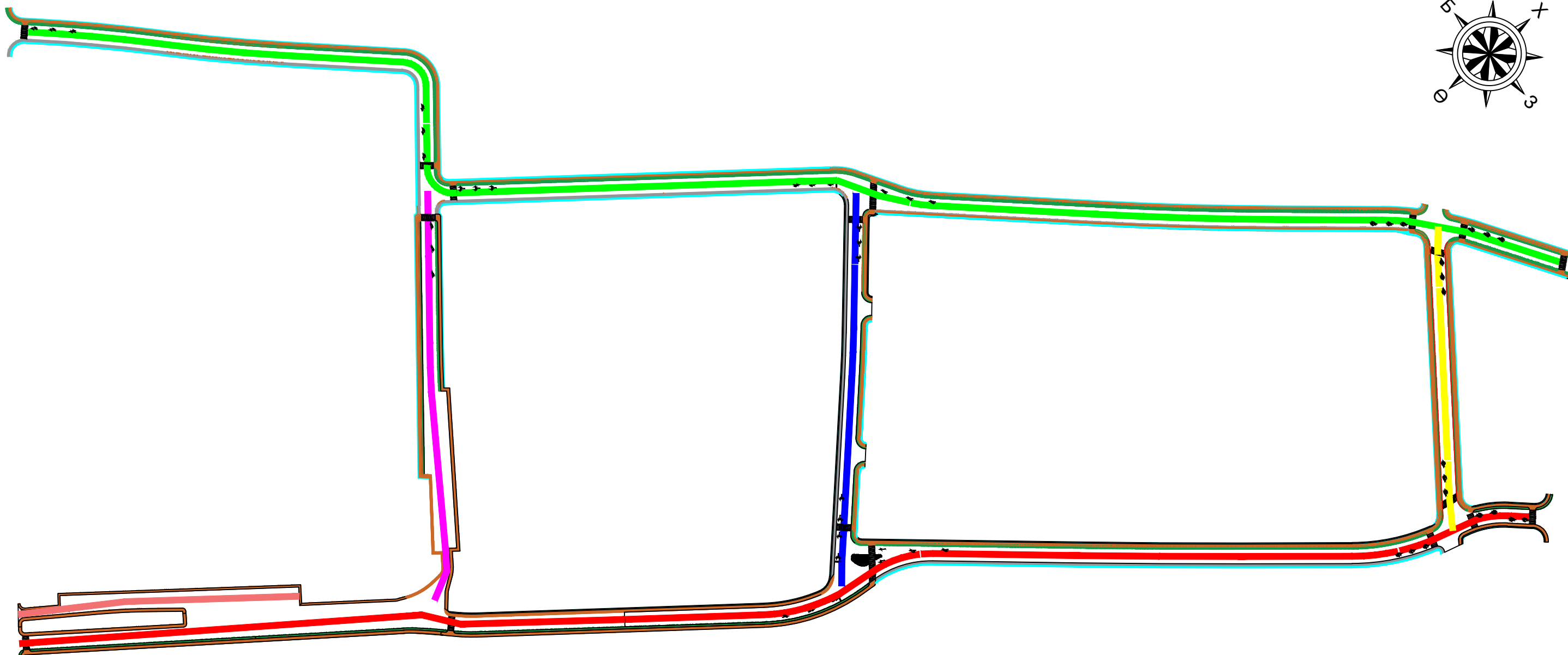
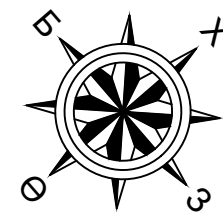

- 1-р хэсэг
- 2.1-р хэсэг
- 2.2-р хэсэг
- 3-р хэсэг
- 4-р хэсэг
- 5-р хэсэг

Тайлбар:

- 1-р хэсгийн авто замын нийт урт 815м
- 2.1 болон 2.2-р хэсгийн авто замын нийт урт 745м
- 3-р хэсгийн авто замын урт 215
- 4-р хэсгийн авто замын урт 195
- 5-р хэсгийн авто замын урт 150
- Нийт трассын урт 2120м



"ИХЭР МӨНХ" ХХК
УЛААНБААТАР ХОТ-
БАЯНГОЛ ДҮҮРЭГ, 10-р
хороо, 4-р хороолол, зүүн
наран 02-07 тоот

"ИХЭРМӨНХ"ХХК

"Увс аймгийн Улаангом суманд шинээр баригдах 2120м авто замын инженерийн нарийвчилсан, зураг төсөл"

Захирал	Ч.Мөнхбат
ЗЕИинженер	Ц.Батзаяа
Гүйцэтгэсэн	Б.Отгондаваа
Шалгасан	Ч.Батмөнх

Түлхүүр зураг		МАСШТАБ:		
		загвар	хуудас	бүх хуудас
Шифр:601/2019		A3	01	01

ПЗ		
МАСШТАБ:		
загвар	хуудас	бүх хуудас
A3	01	01
2019 он 07 сар		

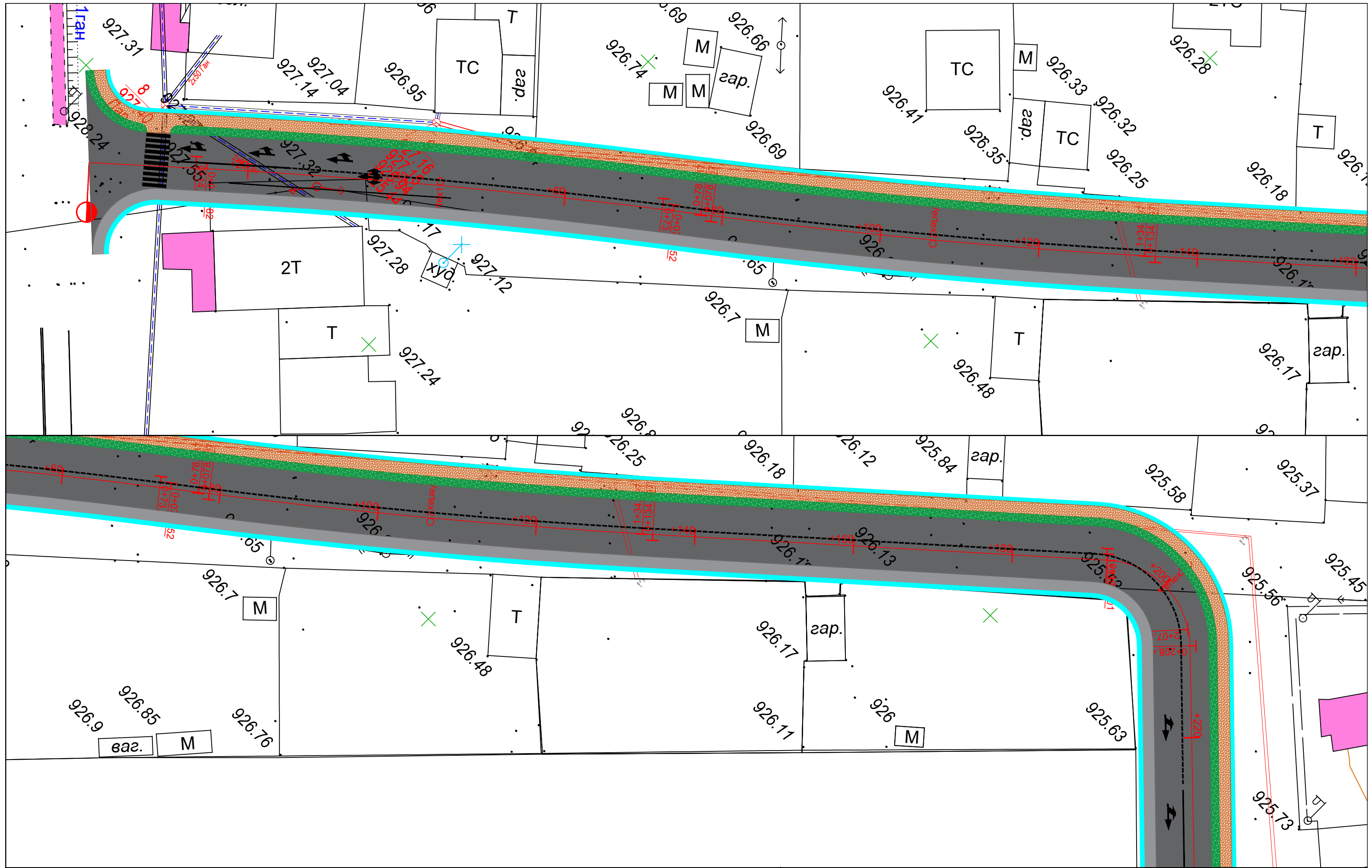

“Увс аймгийн Улаангом суманд шинээр баригдах 2120м авто замын инженерийн нарийвчилсан, зураг төсөл			ПЗ
Захирал	Ч.Мөнхбат	ПЛАН ЗУРАГ	МАСШТАБ:1:500
ЗЕИнженер	Ц.Батзаяа		загвар хуудас бүх хуудас
Гүйцэтгэсэн	Б.Отгондаваа		A3 01 08
Шалгасан	Ч.Батмөнх	Шифр:601/2019	2019 он 07 сар

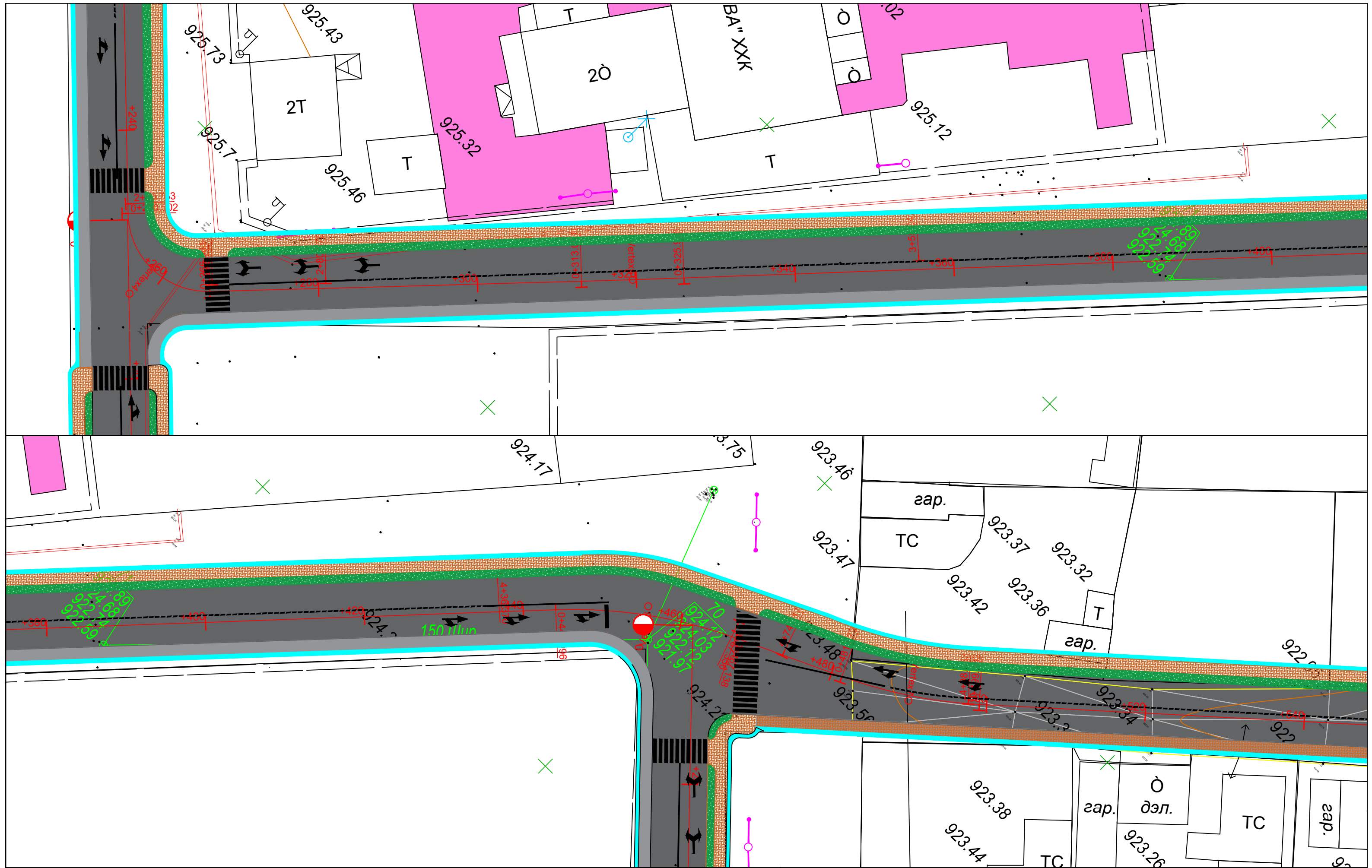

"ИХЭР МӨНХ" ХХК
 УЛААНБААТАР ХОТ-
 БАЯНГОЛ ДҮҮРЭГ, 10-р
 хороо, 4-р хороолол, зүүн
 наран 02-07 тоот

"Увс аймгийн Улаангом суманд шинээр баригдах 2120м авто замын инженерийн нарийвчилсан, зураг төсөл"

Захирал	Ч.Мөнхбат		ПЛАН ЗУРАГ
ЗЕИнженер	Ц.Батзаяа		
Гүйцэтгэсэн	Б.Отгондаваа		
Шалгасан	Ч.Батмөнх		
Шифр:601/2019			

ПЗ		
МАСШТАБ:1:500		
загвар	хуудас	бүх хуудас
A3	02	08
2019 он 07 сар		



“Увс аймгийн Улаангом суманд шинээр баригдах 2120м авто замын инженерийн нарийвчилсан, зураг төсөл

Захирал	Ч.Мөнхбат		ПЛАН ЗУРАГ
ЗЕИнженер	Ц.Батзаяа		
Гүйцэтгэсэн	Б.Отгондаваа		
Шалгасан	Ч.Батмөнх		Шифр:601/2019

ПЗ		
МАСШТАБ:1:500		
загвар	хуудас	бүх хуудас
A3	03	08
2019 он 07 сар		



“Увс аймгийн Улаангом суманд шинээр баригдах 2120м авто замын инженерийн нарийвчилсан, зураг төсөл

Захирал	Ч.Мөнхбат
ЗЕИнженер	Ц.Батзаяа
Гүйцэтгэсэн	Б.Отгондаваа
Шалгасан	Ч.Батмөнх

ПЛАН ЗУРАГ

Шифр:601/2019

ПЗ		
МАСШТАБ:1:500		
загвар	хуудас	бүх хуудас
A3	04	08
2019 он 07 сар		



"Увс аймгийн Улаангом суманд шинээр баригдах 2120м авто замын инженерийн нарийвчилсан, зураг төсөл"

Захирал	Ч.Мөнхбат		ПЛАН ЗУРАГ
ЗЕИинженер	Ц.Батзаяа		
Гүйцэтгэсэн	Б.Отгондаваа		
Шалгасан	Ч.Батмөнх		

ПЗ		
МАСШТАБ:1:500		
загвар	хуудас	бүх хуудас
A3	05	08
2019 он 07 сар		

Шифр:601/2019

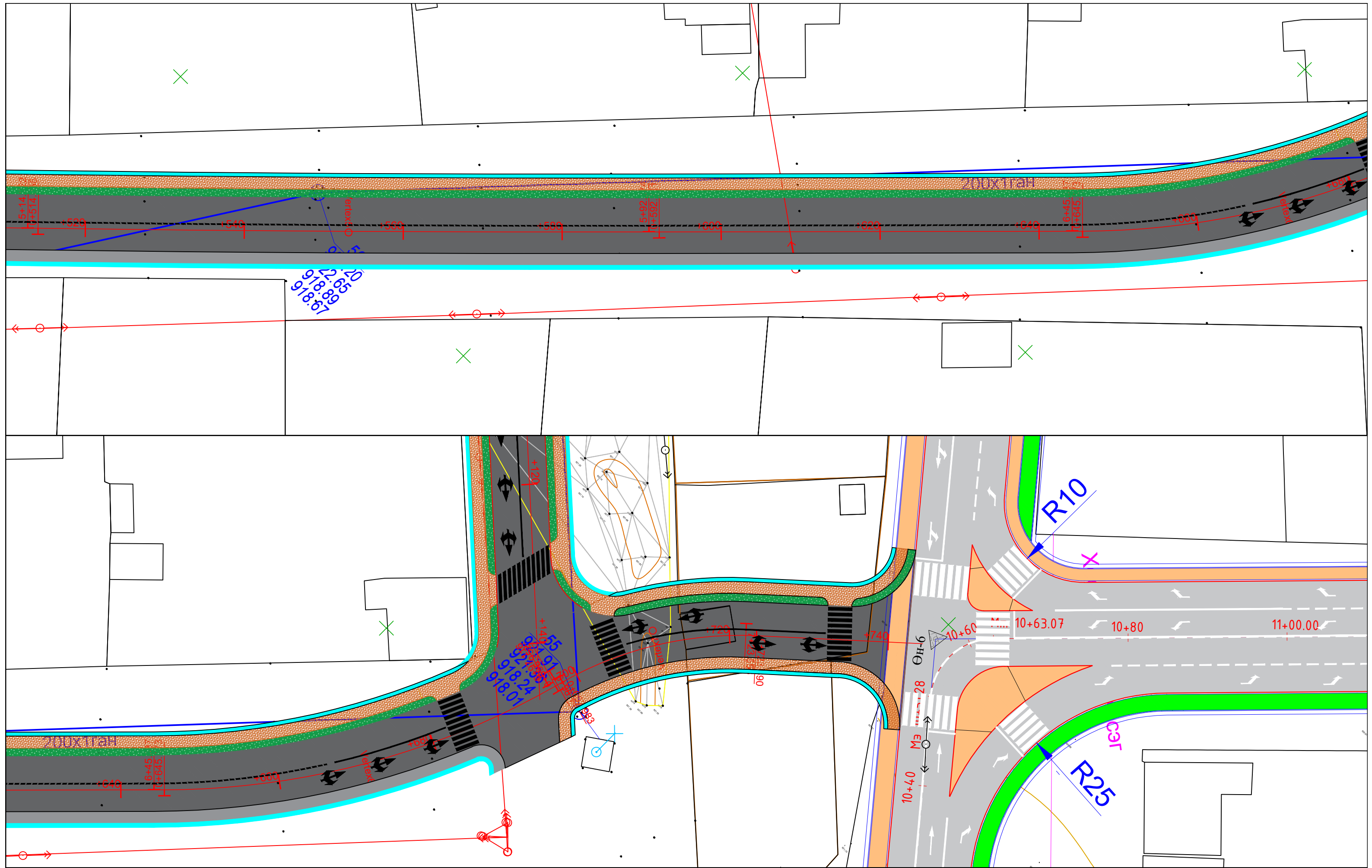

9199.16
9188.16
9178.16

9178.01
9182.24
9191.55



"ИХЭР МӨНХ" ХХК
УЛААНБААТАР ХОТ-
БАЯНГОЛ ДҮҮРЭГ, 10-р
хороо, 4-р хороолол, зүүн
наран 02-07 тоот

"Увс аймгийн Улаангом суманд шинээр баригдах 2120м авто замын инженерийн нарийвчилсан, зураг төсөл"			ПЗ		
Захирал	Ч.Мөнхбат		ПЛАН ЗУРАГ		
ЗЕИинженер	Ц.Батзаяа				
Гүйцэтгэсэн	Б.Отгондаваа				
Шалгасан	Ч.Батмөнх		Шифр:601/2019	2019 он 07 сар	

МАСШТАБ:1:500		
загвар	хуудас	бүх хуудас
A3	06	08

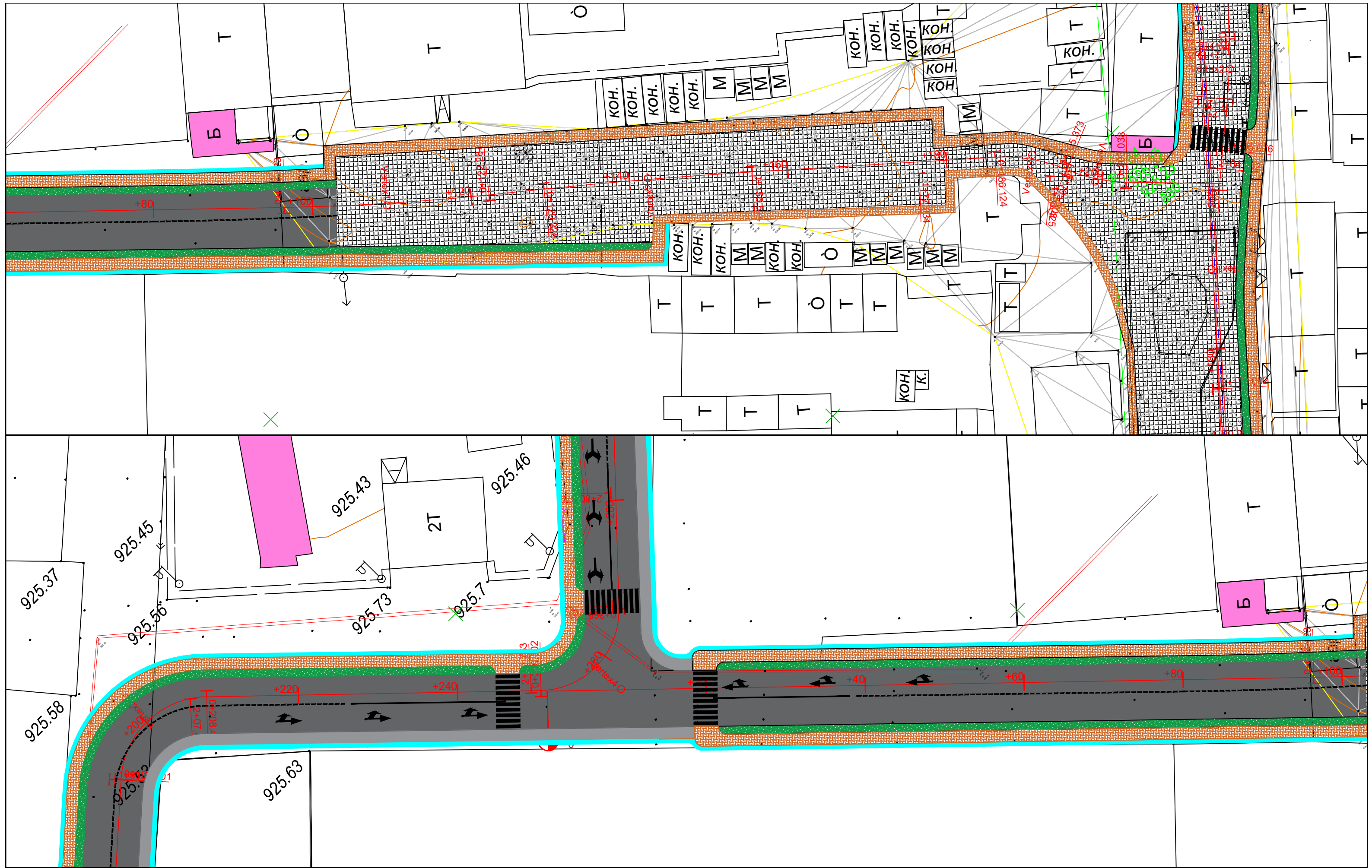

“Увс аймгийн Улаангом суманд шинээр баригдах 2120м авто замын инженерийн нарийвчилсан, зураг төсөл

Захирал	Ч.Мөнхбат
ЗЕИнженер	Ц.Батзаяа
Гүйцэтгэсэн	Б.Отгондаваа
Шалгасан	Ч.Батмөнх

ПЛАН ЗУРАГ

Шифр:601/2019

ПЗ		
МАСШТАБ:1:500		
загвар	хуудас	бүх хуудас
A3	07	08
2019 он 07 сар		

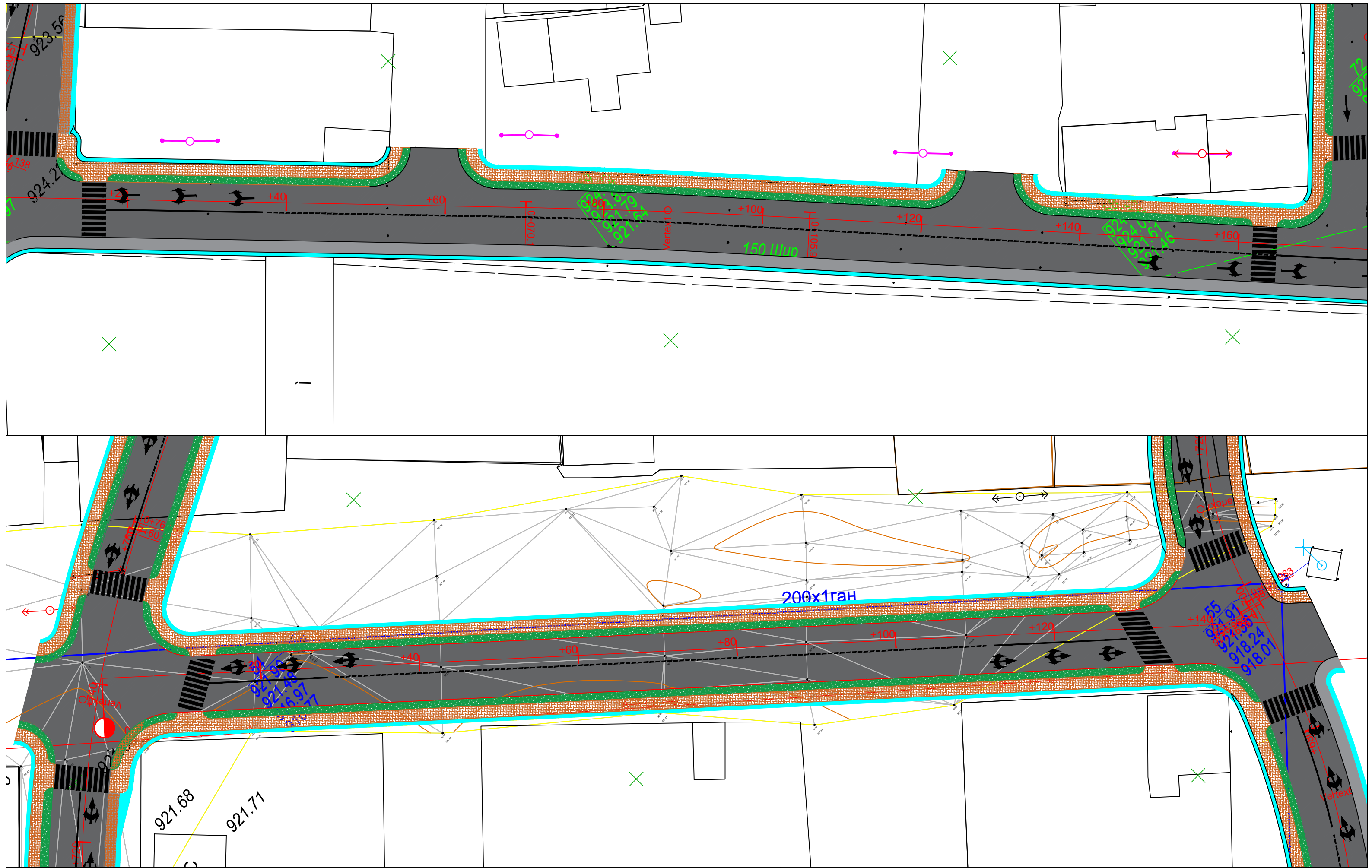

"ИХЭР МӨНХ" ХХК
УЛААНБААТАР ХОТ-
БАЯНГОЛ ДҮҮРЭГ, 10-р
хороо, 4-р хороолол, зүүн
наран 02-07 тоот

"ИХЭРМӨНХ" ХХК

"Увс аймгийн Улаангом суманд шинээр баригдах 2120м авто замын инженерийн нарийвчилсан, зураг төсөл"

Захирал	Ч.Мөнхбат
ЗЕИнженер	Ц.Батзаяа
Гүйцэтгэсэн	Б.Отгондаваа
Шалгасан	Ч.Батмөнх

ПЛАН ЗУРАГ		
загвар	хуудас	бүх хуудас
A3	08	08

Шифр:601/2019

ПЗ		
МАСШТАБ:1:500		
загвар	хуудас	бүх хуудас
A3	08	08
2019 он 07 сар		

Төрөл I

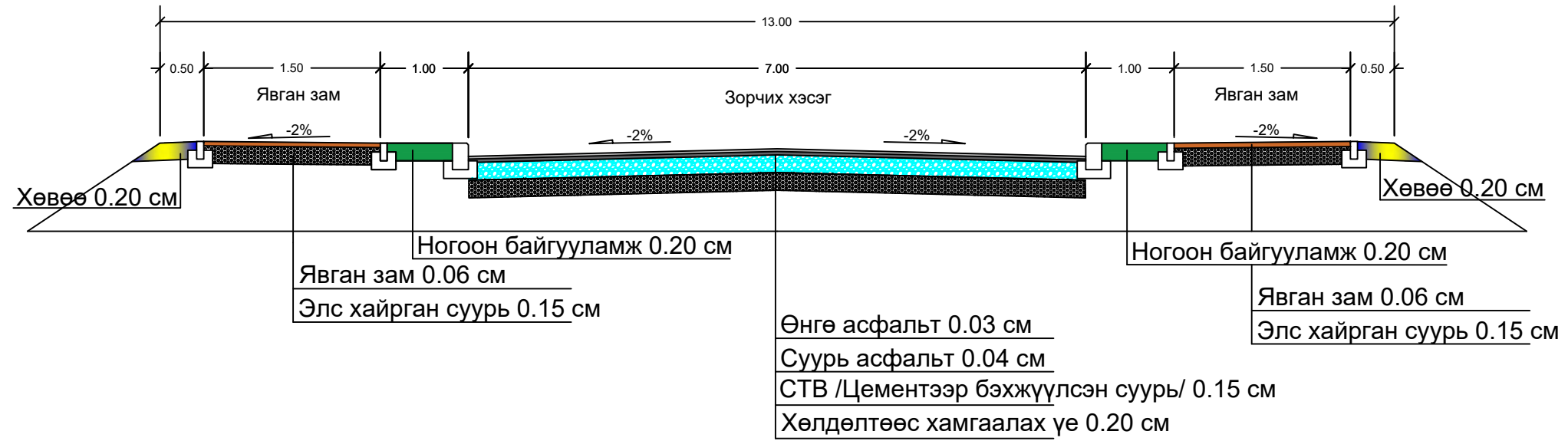

Төрөл II

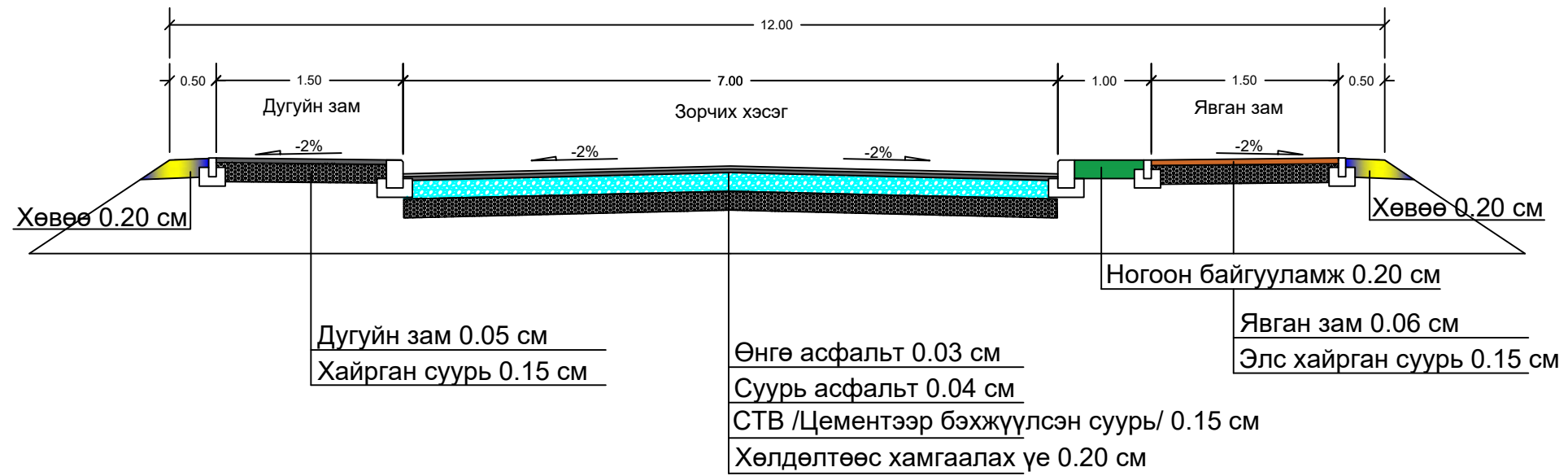

“ИХЭР МӨНХ” ХХК
УЛААНБААТАР ХОТ-
БАЯНГОЛ ДҮҮРЭГ, 10-р
хороо, 4-р хороолол, зүүн
наран 02-07 тоот

“ИХЭРМӨНХ”ХХК

“Увс аймгийн Улаангом суманд шинээр баригдах 2120м авто замын инженерийн нарийвчилсан, зураг төсөл

Захирал	Ч.Мөнхбат
ЗЕИинженер	Ц.Батзаяа
Гүйцэтгэсэн	Б.Отгондаваа
Шалгасан	Ч.Батмөнх

Нэг маягийн
хөндлөн огтлол

Шифр:601/2019

ХО

МАСШТАБ:

загвар	хуудас	бүх хуудас
A3	01	04

2019 он 07 сар

Төрөл III

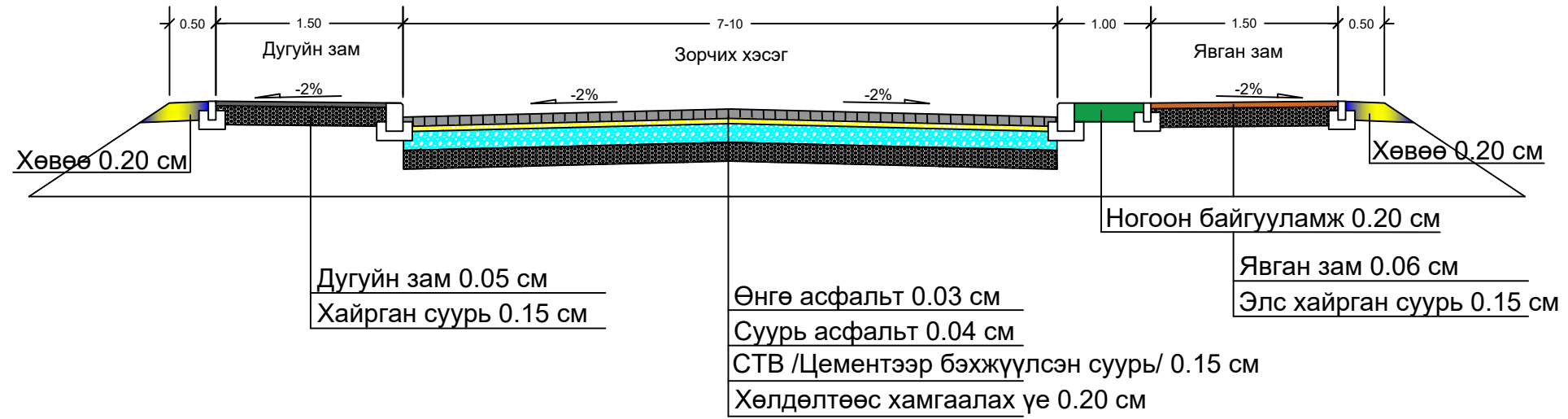

Төрөл IV

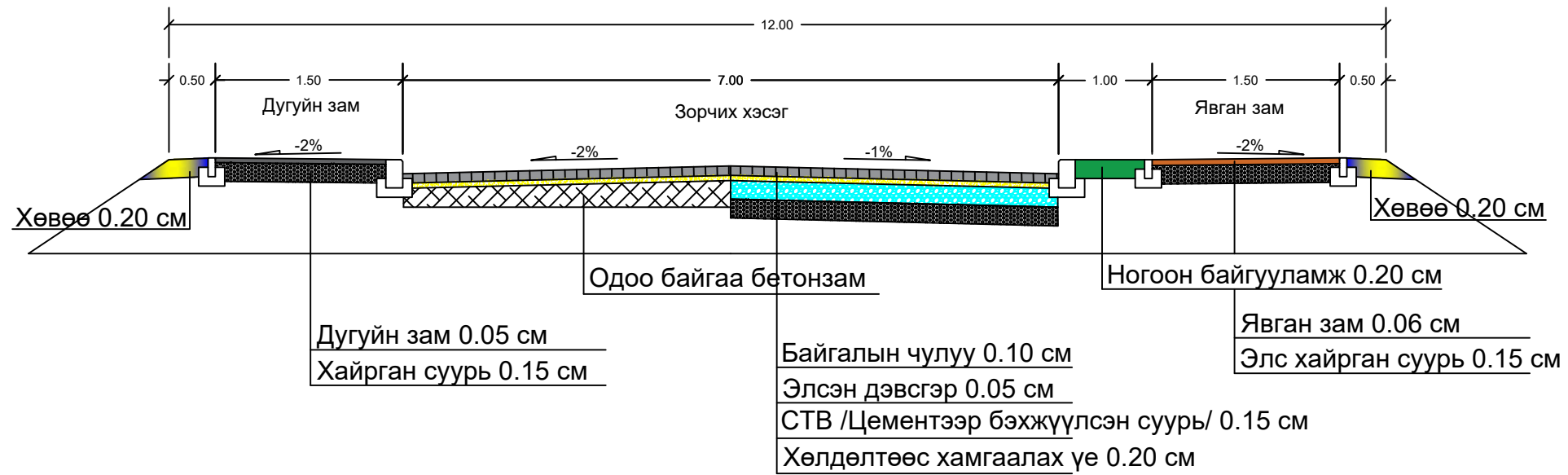

“ИХЭР МӨНХ” ХХК
УЛААНБААТАР ХОТ-
БАЯНГОЛ ДҮҮРЭГ, 10-р
хороо, 4-р хороолол, зүүн
наран 02-07 тоот

“ИХЭРМӨНХ”ХХК

“Увс аймгийн Улаангом суманд шинээр баригдах 2120м авто замын инженерийн нарийвчилсан, зураг төсөл

Захирал	Ч.Мөнхбат
ЗЕИинженер	Ц.Батзаяа
Гүйцэтгэсэн	Б.Отгондаваа
Шалгасан	Ч.Батмөнх

Нэг маягийн
хөндлөн огтлол

Шифр:601/2019

ХО

МАСШТАБ:

загвар	хуудас	бүх хуудас
A3	02	04

2019 он 07 сар

Төрөл V

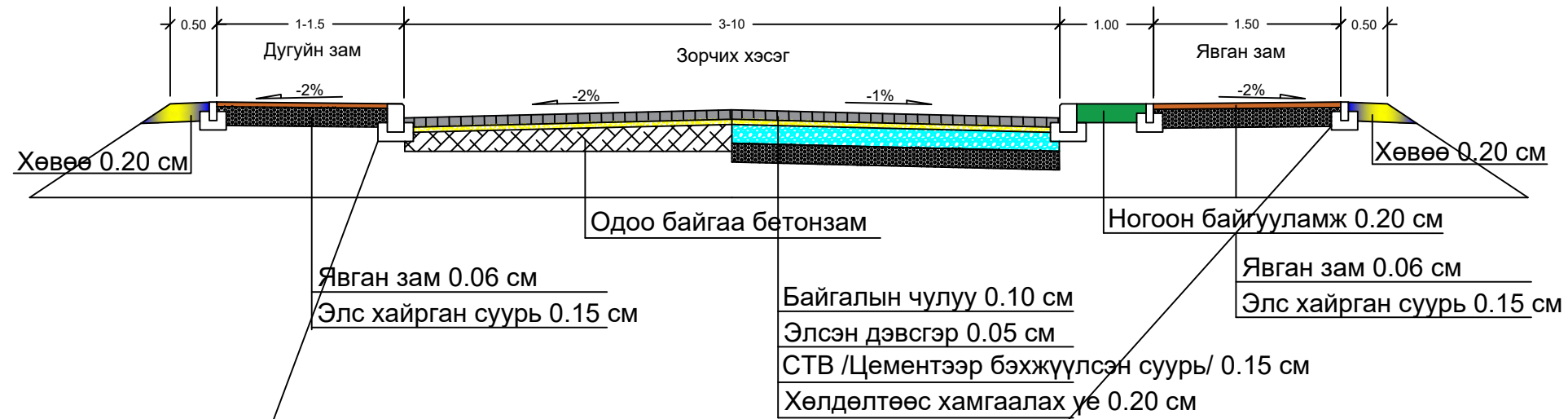

Бүтээц-1
Авто замын хашлага

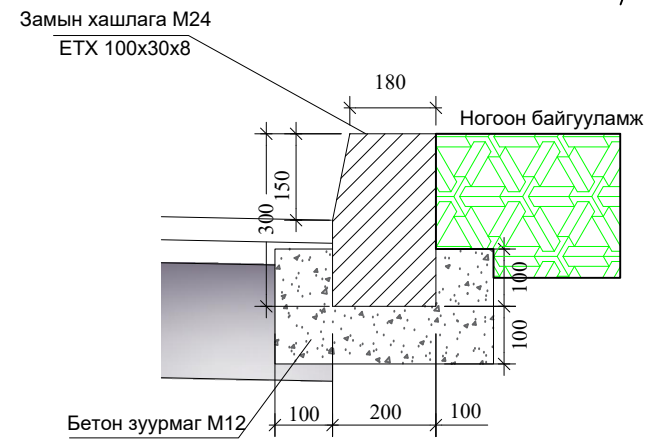

Бүтээц-2
Явган замын хашлага

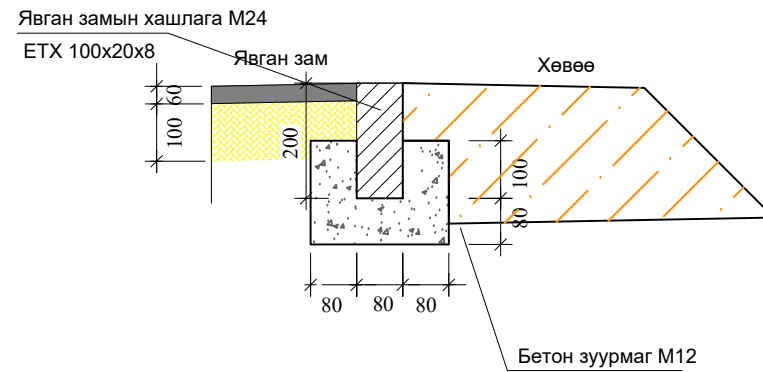

ЗАМЫН ХАШЛАГАНЫ ТЕХНИКИЙН ШААРДЛАГА

1. Явган замын хашлага нь чанар, хэмжээний хувьд Монгол Улсын стандартыг хангасан байна.
2. Явган зам тавих хэсгийг сайтар индүүдэж нягтруулсан байна. Нягтралтын коэффициент 98%-иас багагүй байна.
3. Явган замын хашлагыг тавихаас өмнө суурийн өндөр ба чигийг зурагт үзүүлсэний дагуу утсаар гадаслаж тэмдэглэсэн байна.
4. Явган замын хашлагыг чигийн дагуу цувуулж тавьсан байна.
5. Зурагт үзүүлсэн хэмжээний дагуу хашлага тавих суурийг бэлтгэж засна.
6. Зассан суурин дээр зургийн дагуу M20 маркийн бетоныг тараана.
7. Бетон суурин дээр хашлагыг шигтгэж суулган хоёр талаас нь манана. (манаасны зузаан асфальтобетон 20.0 см. боломжтой байна).
8. Хашлага хоорондын зайг 1.0 см-ээс илүүгүй байна.
9. Хучилт хийхээс өмнө уг зайг элс цементэн зуурмагаар бөглөнө.



"ИХЭР МӨНХ" ХХК
УЛААНБААТАР ХОТ-
БАЯНГОЛ ДҮҮРЭГ, 10-р
хороо, 4-р хороолол, зүүн
наран 02-07 тоот

"ИХЭР МӨНХ" ХХК

"Увс аймгийн Улаангом суманд шинээр баригдах 2120м авто замын инженерийн нарийвчилсан, зураг төсөл"

Захирал	Ч.Мөнхбат
ЗЕИ инженер	Ц.Батзаяа
Гүйцэтгэсэн	Б.Отгондаваа
Шалгасан	Ч.Батмөнх

Нэг маягийн
хөндлөн огтлол

Шифр:601/2019

ХО

МАСШТАБ:		
загвар	хуудас	бүх хуудас
A3	03	04

2019 он 07 сар

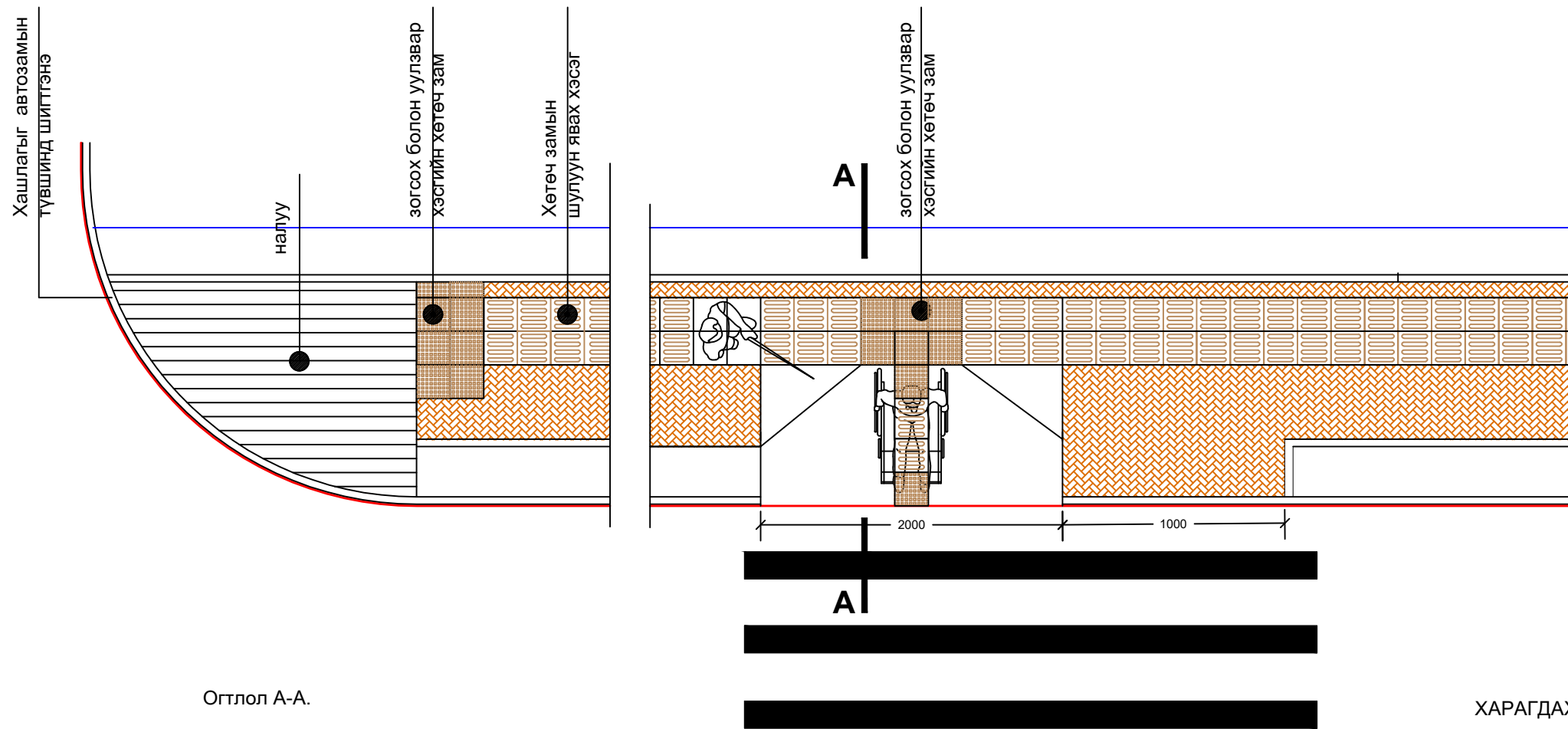

Огтлол А-А.

ХАРАГДАХ БАЙДАЛ

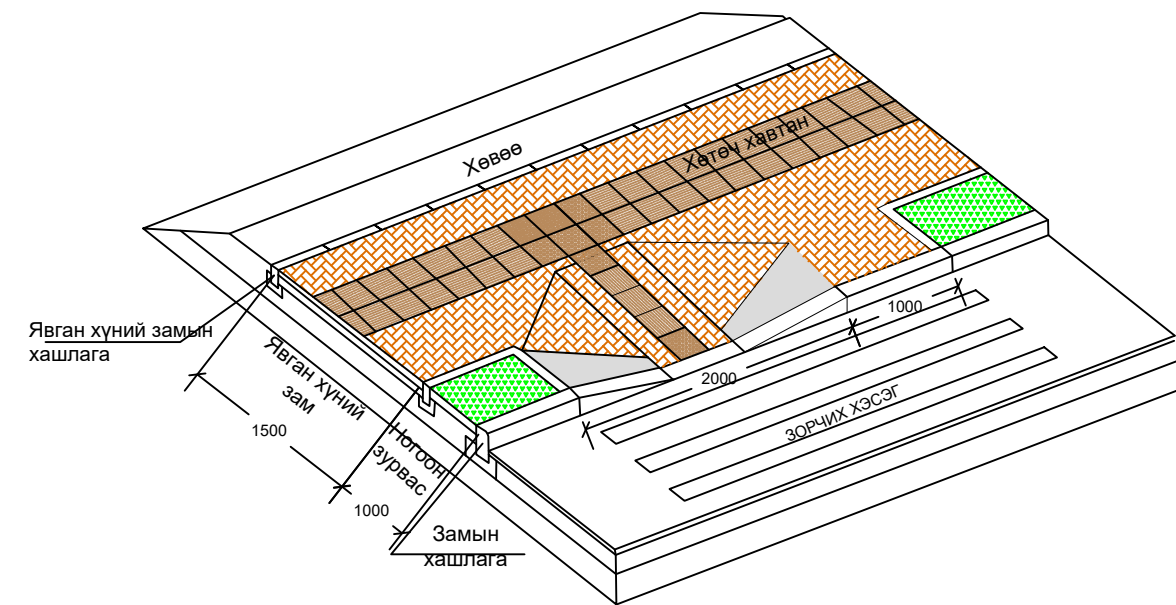
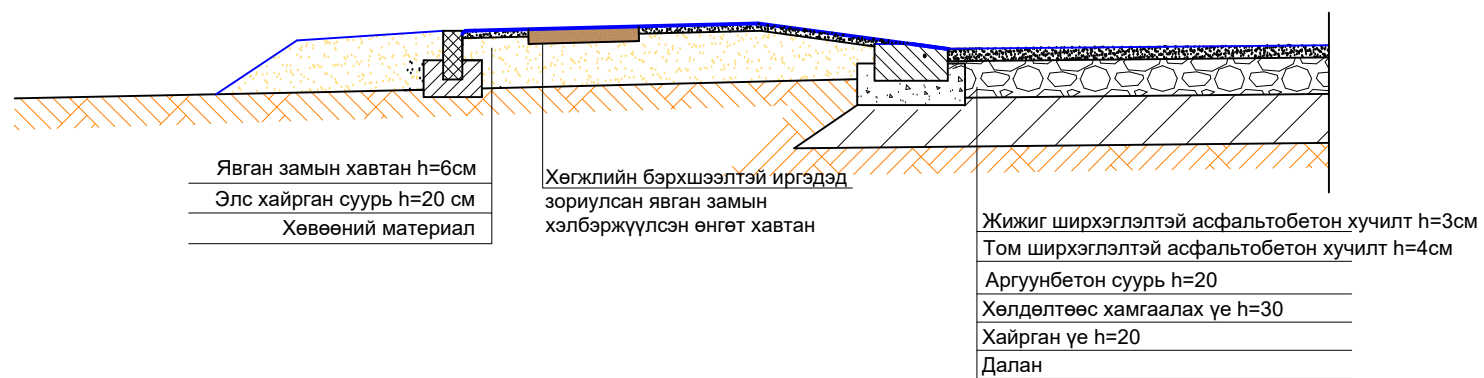

Тайлбар:

1. Зай хэмжээг мм-ээр өгөв.
2. Явган хүн, хөгжлийн бэрхшээлтэй иргэдэд зориулсан замыг MNS 5682 - 2006 17 х стандартыг баримтлан гүйцэтгэнэ.
3. Явган хүний замын хавтан нь MNS4699:99 "Явган зам, талбайн хавтан" стандартын шаардлагыг хангасан байна.
4. Хавтангаар хучлага хийхдээ тэргэнцэртэй хүний тэргэнцрийн дугуй хавтангуудын хооронд орж хөдөлгөөнд саад учруулахгүй байхад анхаарвал зохино. Хавтангуудын хоорондох зай 12.5 мм-ээс ихгүй байна.
5. Явган хүний замын хучилтын суурийн материал MNS ASTM D 1241:2002 стандартын шаардлага хангасан, далангийн дээд /хуурай/ үеийн хамгийн их нягт нь 90%-иас дээш байна.



УЛААНБААТАР ХОТ-
БАЯНГОЛ ДҮҮРЭГ, 10-р
хороо, 4-р хороолол, зүүн
наран 02-07 тоот

"ИХЭРМӨНХ"ХХК

"Увс аймгийн Улаангом суманд шинээр баригдах 2120м авто замын инженерийн нарийвчилсан, зураг төсөл

Захирал	Ч.Мөнхбат
ЗЕИнженер	Ц.Батзаяа
Гүйцэтгэсэн	Б.Отгондаваа
Шалгасан	Ч.Батмөнх

Нэг маягийн
хөндлөн огтлол

Шифр:601/2019

ХО

МАСШТАБ:

загвар	хуудас	бүх хуудас
A3	04	04

2019 он 07 сар

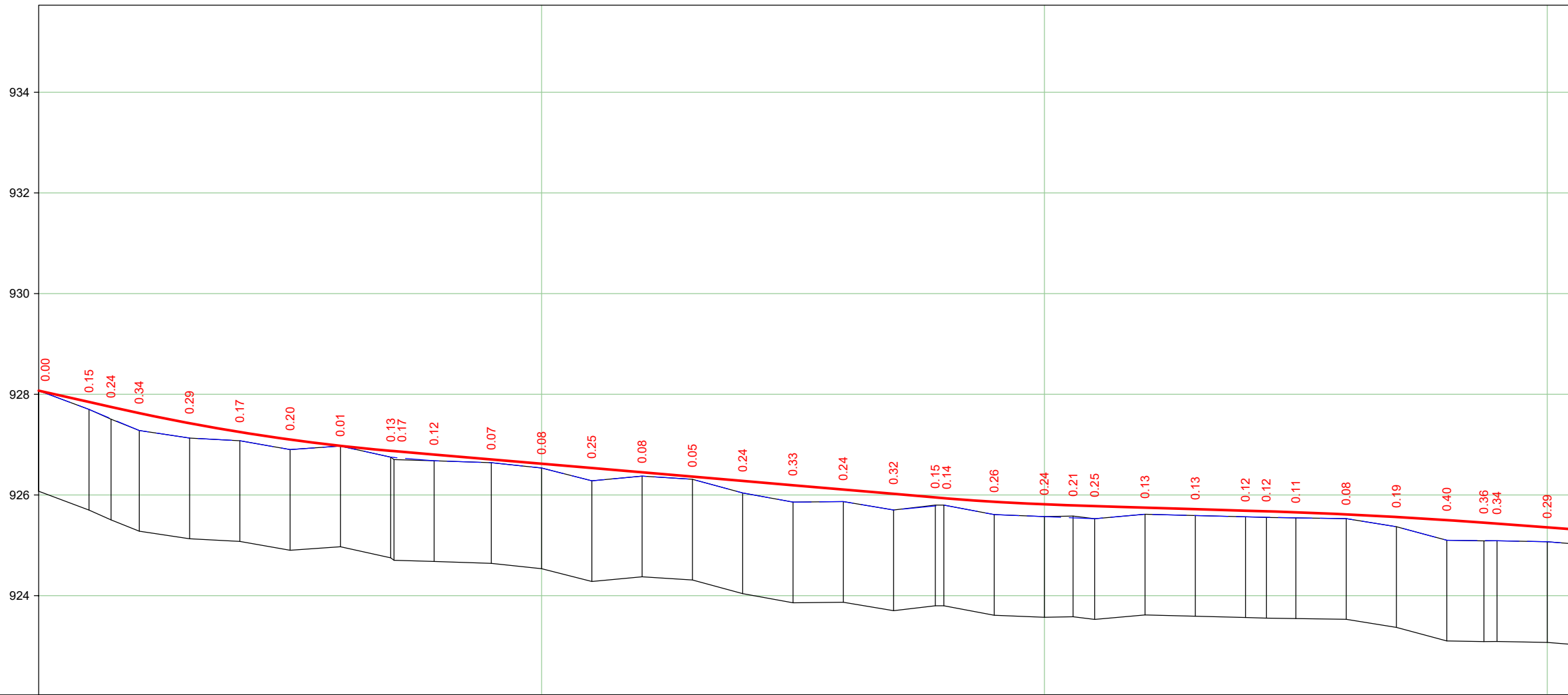

М 1:1000 - хэвтээ
 М 1:100 - босоо
 М 1:100 - хөрсний босоо

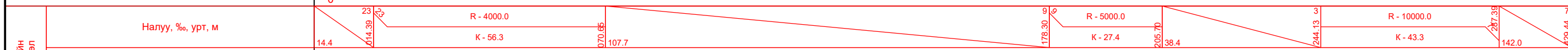
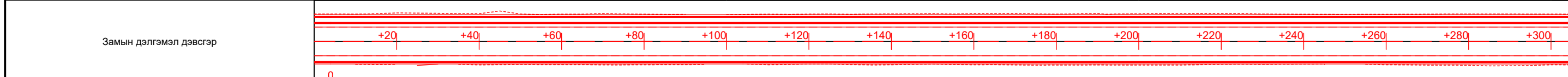

Төслийн өгөгдөл	Налуу, %, урт, м	Ероолын түвшин, м
	14.4	928.07
	14.39	927.85
	23	927.75
	107.7	927.62
	107.7	927.42
	107.7	927.25
	107.7	927.10
	107.7	926.98
	107.7	926.88
	107.7	926.87
	107.7	926.80
	107.7	926.71
	107.7	926.62
	107.7	926.53
	107.7	926.45
	107.7	926.36
	107.7	926.28
	107.7	926.19
	107.7	926.11
	107.7	926.02
	107.7	925.95
	107.7	925.94
	107.7	925.87
	107.7	925.81
	107.7	925.79
	107.7	925.78
	107.7	925.75
	107.7	925.72
	107.7	925.69
	107.7	925.67
	107.7	925.65
	107.7	925.61
	107.7	925.56
	107.7	925.50
	107.7	925.45
	107.7	925.43
	107.7	925.36

Бодит өгөгдөл	Газрын түвшин, м
	928.07
	927.70
	927.51
	927.28
	927.13
	927.08
	926.90
	926.97
	926.75
	926.70
	926.68
	926.64
	926.54
	926.28
	926.37
	926.31
	926.04
	925.86
	925.87
	925.70
	925.80
	925.80
	925.61
	925.57
	925.58
	925.53
	925.62
	925.59
	925.57
	925.55
	925.54
	925.53
	925.37
	925.10
	925.09
	925.09
	925.07

Бодит өгөгдөл	Зай, м
	10.0
	4.4
	5.6
	10.0
	10.0
	10.0
	10.0
	10.0
	8.0
	11.4
	10.0
	10.0
	10.0
	10.0
	10.0
	10.0
	10.0
	10.0
	10.0
	8.3
	1.7
	10.0
	10.0
	5.7
	4.3
	10.0
	10.0
	10.0
	4.1
	5.9
	10.0
	10.0
	10.0
	7.4
	2.6
	10.0
	10.0

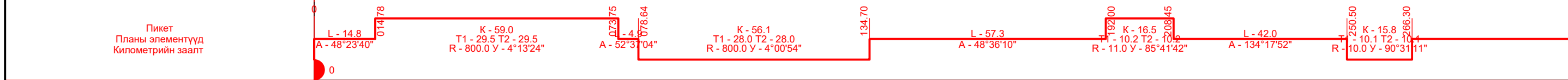

<p>“ИХЭР МОНХ” ХХК</p> <p>Авто замын зураг төслийн “Ихэрмөнх” ХХК</p>	<p>“Увс аймгийн Улаангом суманд шинээр баригдах 2120 авто замын инженерийн нарийвчилсан, зураг төсөл</p>			<p>Авто зам</p>					
	Захирал	Ч.Батмөнх		<p>Дагуу огтлол 1-р хэсэг</p>					
	Зур. инженер	Ц.Батзаяа							
	Гүйцэтгэсэн	Б.Отгондаваа		Маштаб: 1:100					
Шалгасан	Ч.Батмөнх		<table border="1"> <tr> <td>Үе шат</td> <td>Хуудас</td> <td>Бүх хуудас</td> </tr> <tr> <td>A/3</td> <td>1</td> <td>3</td> </tr> </table>	Үе шат	Хуудас	Бүх хуудас	A/3	1	3
Үе шат	Хуудас	Бүх хуудас							
A/3	1	3							
<p>Шифр: 601/2019</p>				<p>2019 он 7 сар</p>					

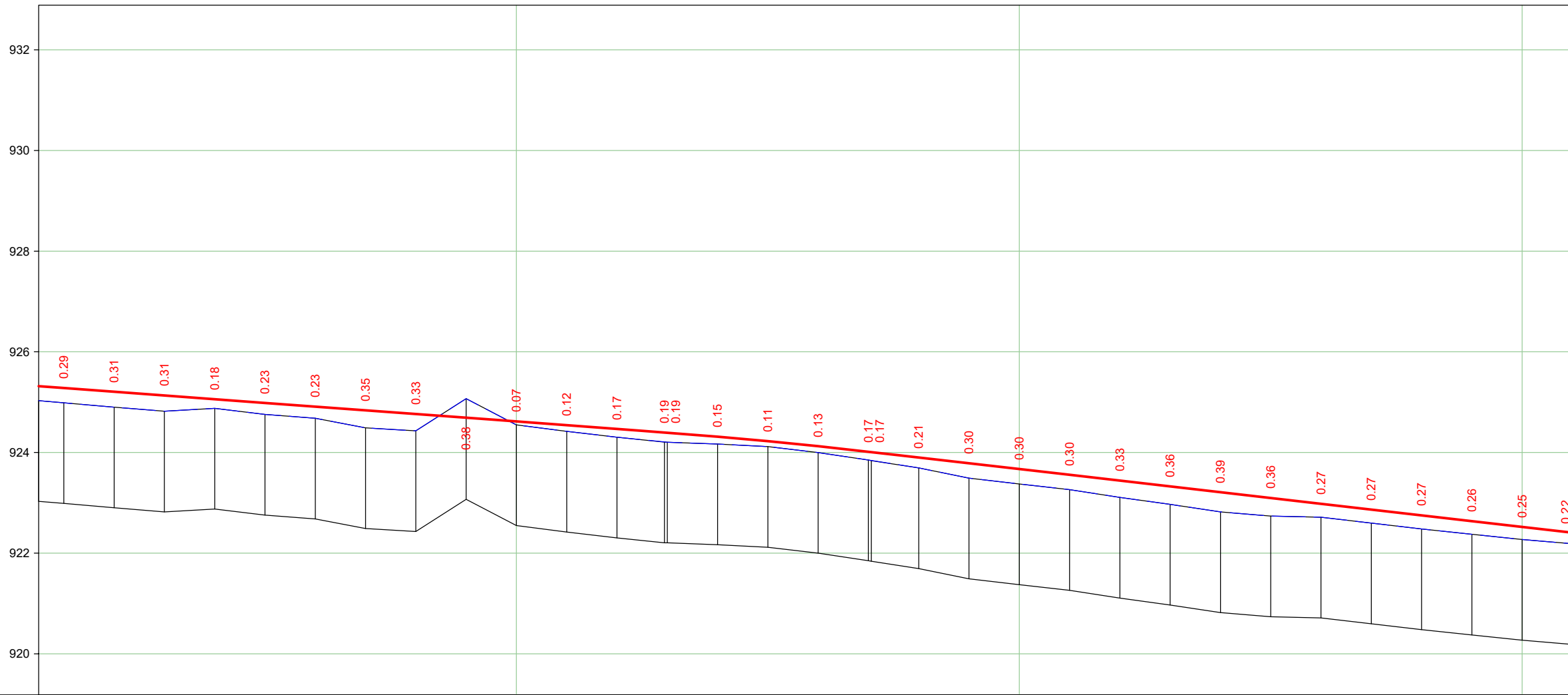

М 1:1000 - хэвтээ
 М 1:100 - босоо
 М 1:100 - хөрсний босоо

Замын дэлгэмэл дэвсгэр		+320	+340	+360	+380	+400	+420	+440	+460	+480	+500	+520	+540	+560	+580	+600																		
Төслийн өгөгдөл	Налуу, %, урт, м																																	
	Ёроолын түвшин, м	925.28	925.21	925.13	925.06	924.99	924.91	924.84	924.76	924.69	924.62	924.54	924.47	924.40	924.39	924.32	924.23	924.13	924.02	924.01	923.90	923.79	923.67	923.56	923.44	923.33	923.21	923.10	922.98	922.87	922.75	922.64	922.52	922.41
Бодит өгөгдөл	Газрын түвшин, м	924.99	924.90	924.82	924.88	924.76	924.68	924.49	924.43	925.07	924.55	924.42	924.30	924.21	924.20	924.17	924.12	924.00	923.85	923.84	923.69	923.49	923.37	923.26	923.11	922.97	922.82	922.74	922.71	922.60	922.48	922.38	922.27	922.19
	Зай, м	10.0	10.0	10.0	10.0	10.0	10.0	10.0	10.0	10.0	10.0	10.0	9.4	0.8	10.0	10.0	10.0	10.0	0.8	9.4	10.0	10.0	10.0	10.0	10.0	10.0	10.0	10.0	10.0	10.0	10.0	10.0	10.0	10.0
Пикет Планы элементүүд Километрийн заалт																																		



“Увс аймгийн Улаангом суманд шинээр баригдах 2120 авто замын инженерийн нарийвчилсан, зураг төсөл”

Захирал	Ч.Батмөнх
Зур. инженер	Ц.Батзаяа
Гүйцэтгэсэн	Б.Отгондаваа
Шалгасан	Ч.Батмөнх

Дагуу огтлол
1-р хэсэг

Шифр: 601/2019

Авто зам

Маштаб: 1:100

Үе шат	Хуудас	Бүх хуудас
A/3	2	3

2019 он 7 сар

Пикет	Төлөвлөсөн газрын түвшин, м	Газрын түвшин, м	Итг. пер. түвшин, м
0+810.90	921.19	921.05	

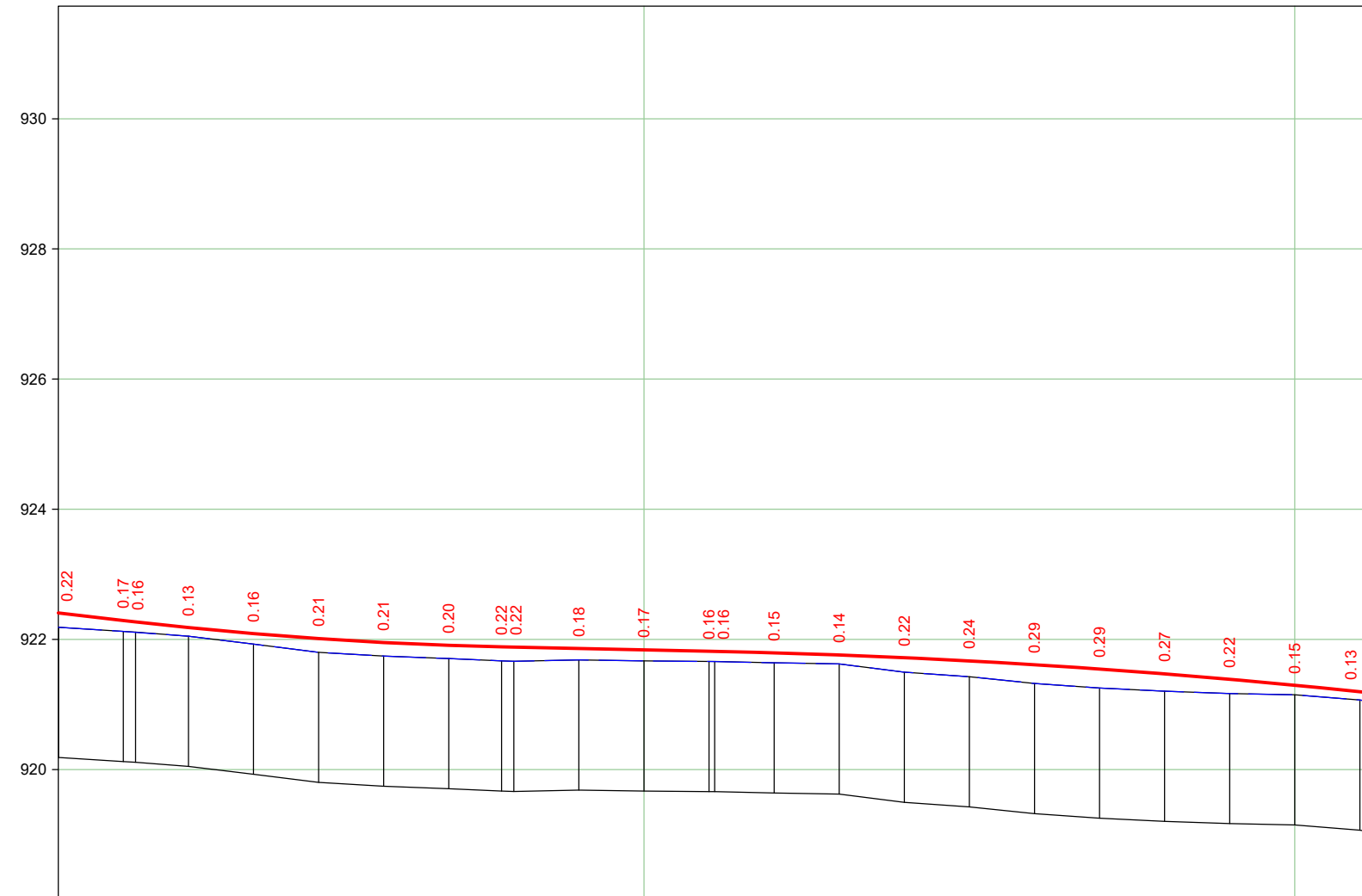

М 1:1000 - хэвтээ
М 1:100 - босоо
М 1:100 - хөрсний босоо

Замын дэлгэмэл дэвсгэр																										
Төслийн өгөгдөл	Налуу, %, урт, м																									
	Ероолын түвшин, м	922.41	922.29	922.27	922.18	922.09	922.01	921.95	921.91	921.89	921.88	921.86	921.84	921.82	921.82	921.79	921.76	921.72	921.67	921.61	921.54	921.47	921.39	921.30	921.20	921.17
Бодит өгөгдөл	Газрын түвшин, м	922.19	922.12	922.11	922.05	921.93	921.80	921.74	921.71	921.67	921.66	921.68	921.67	921.66	921.66	921.64	921.62	921.50	921.43	921.32	921.25	921.20	921.17	921.15	921.07	921.03
	Зай, м	10.0	1.9	8.1	10.0	10.0	10.0	10.0	10.0	8.1	1.9	10.0	10.0	10.0	0.9	9.1	10.0	10.0	10.0	10.0	10.0	10.0	10.0	10.0	10.0	1.9
Пикет Планы элементүүд Километрийн заалт																										



“Увс аймгийн Улаангом суманд шинээр баригдах 2120 авто замын инженерийн нарийвчилсан, зураг төсөл”

Захирал	Ч.Батмөнх
Зур. инженер	Ц.Батзаяа
Гүйцэтгэсэн	Б.Отгондаваа
Шалгасан	Ч.Батмөнх

Дагуу огтлол
1-р хэсэг

Шифр: 601/2019

Авто зам		
Маштаб: 1:100		
Үе шат	Хуудас	Бүх хуудас
А/З	3	3
2019 он 7 сар		

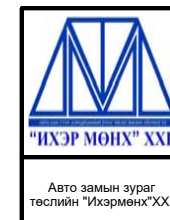
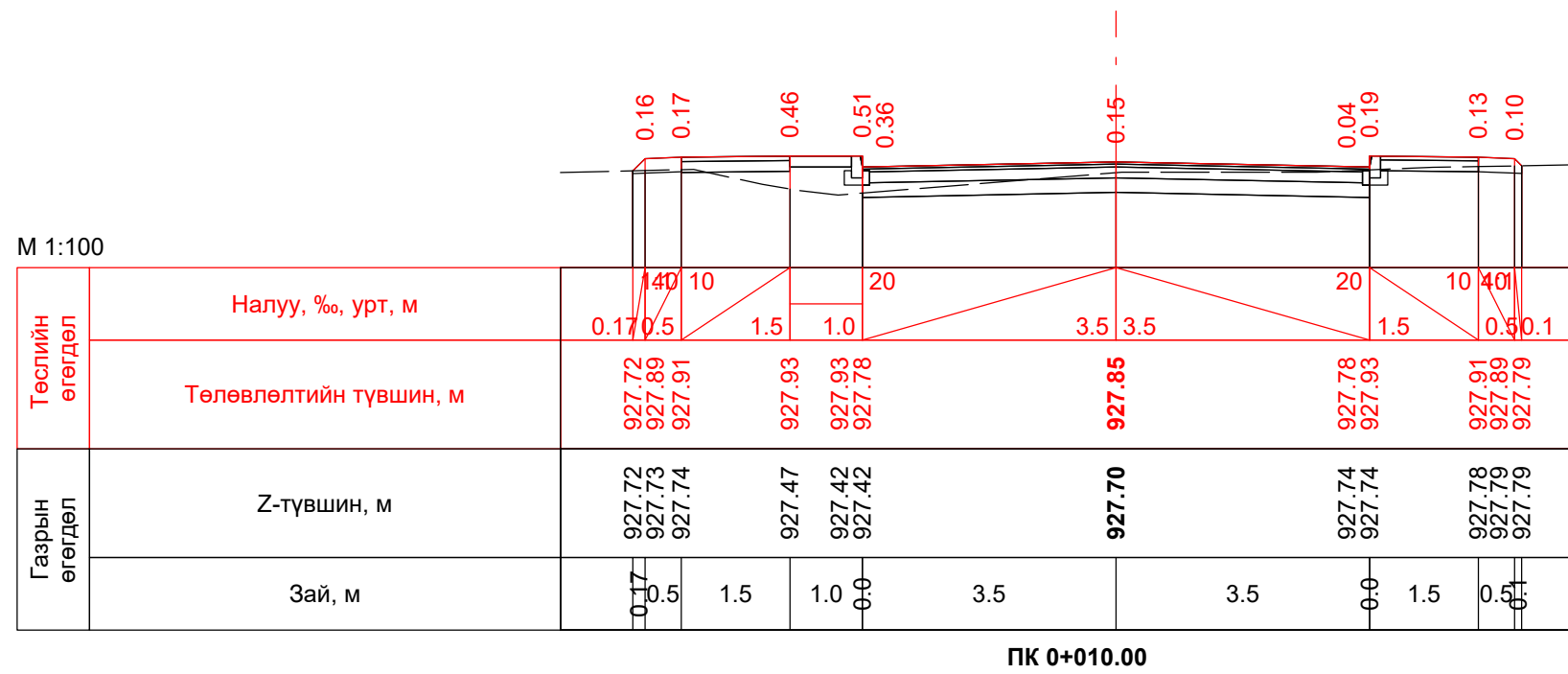
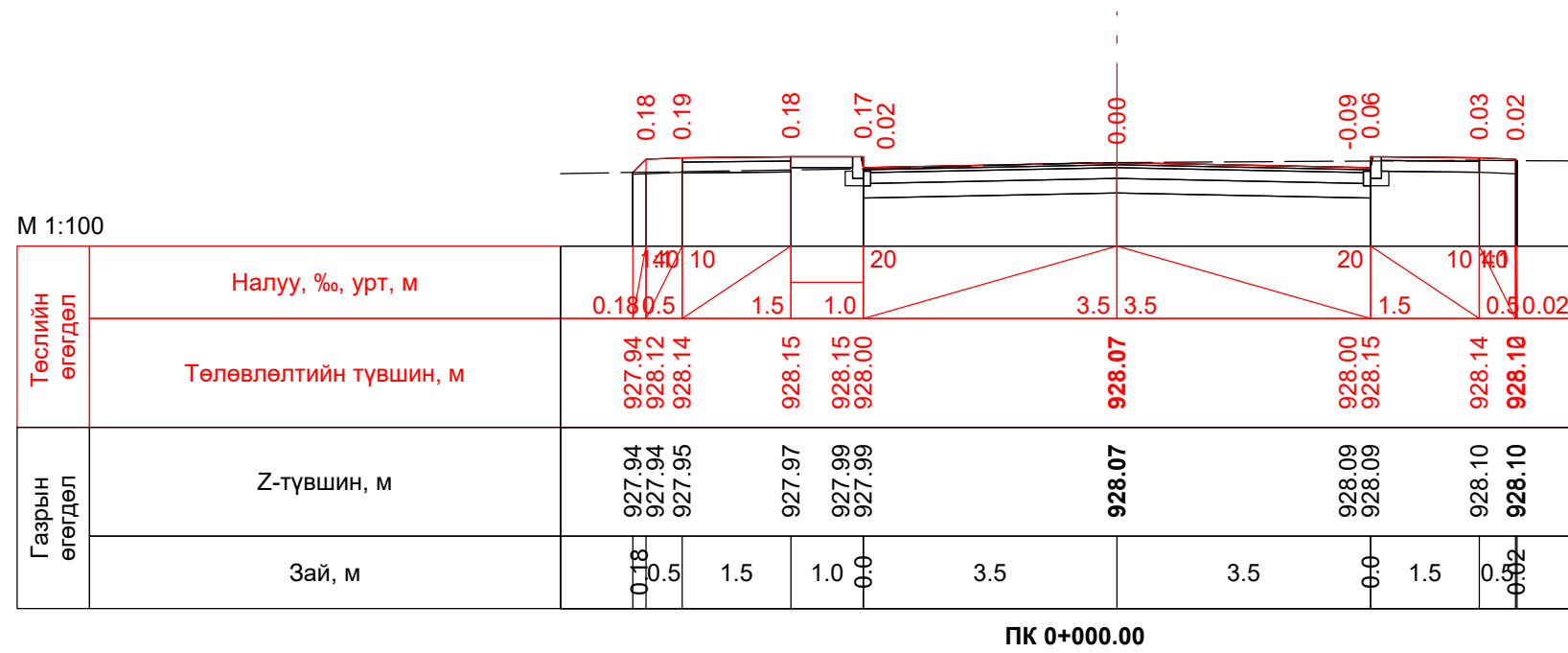

“Увс аймгийн Улаангом суманд шинээр баригдах 2120 авто замын инженерийн нарийвчилсан, зураг төсөл”

Захирал	Ч.Батмөнх
Зур. инженер	Ц.Батзаяа
Гүйцэтгэсэн	Б.Отгондаваа
Шалгасан	Ч.Батмөнх

Хөндлөн огтлол
1-р хэсэг

Шифр: 601/2019

Авто зам		
Маштаб: 1:100		
Үе шат	Хуудас	Бүх хуудас
A/3	1	42
2019 он 7 сар		

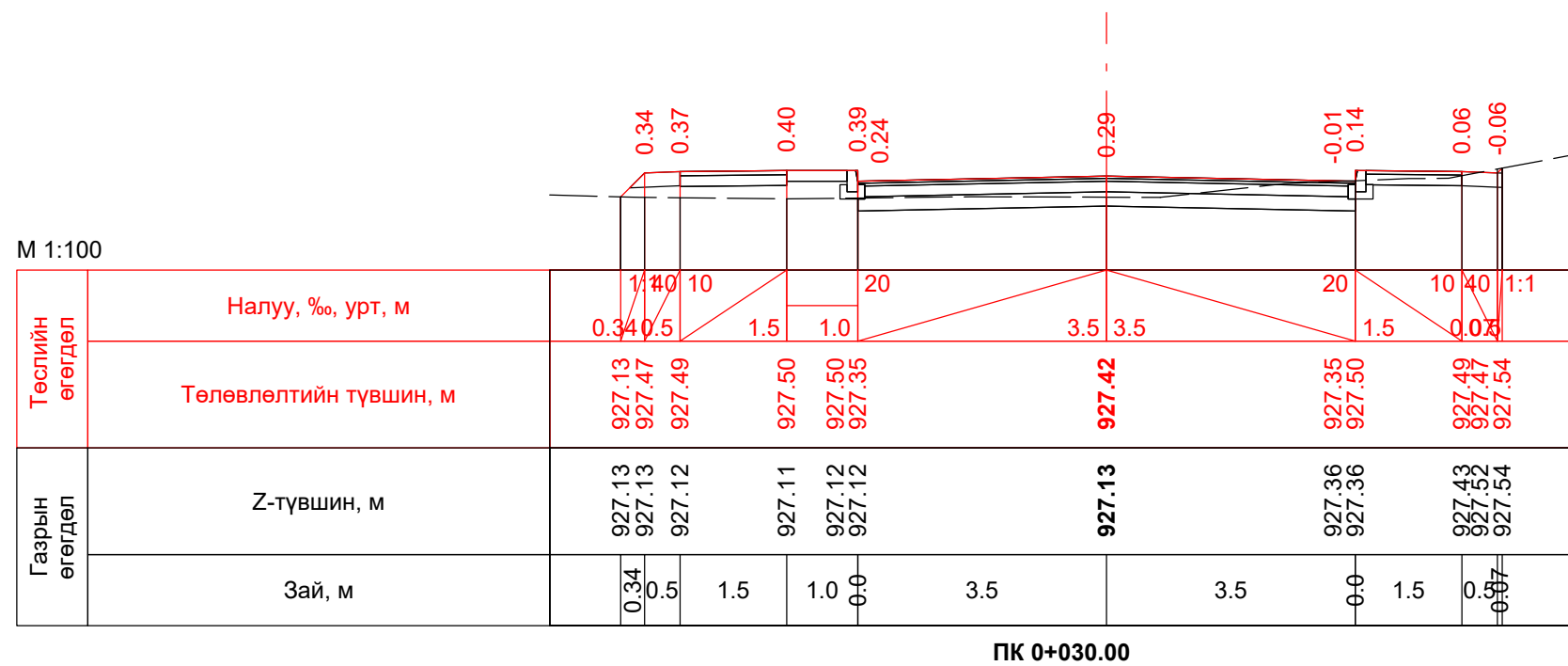
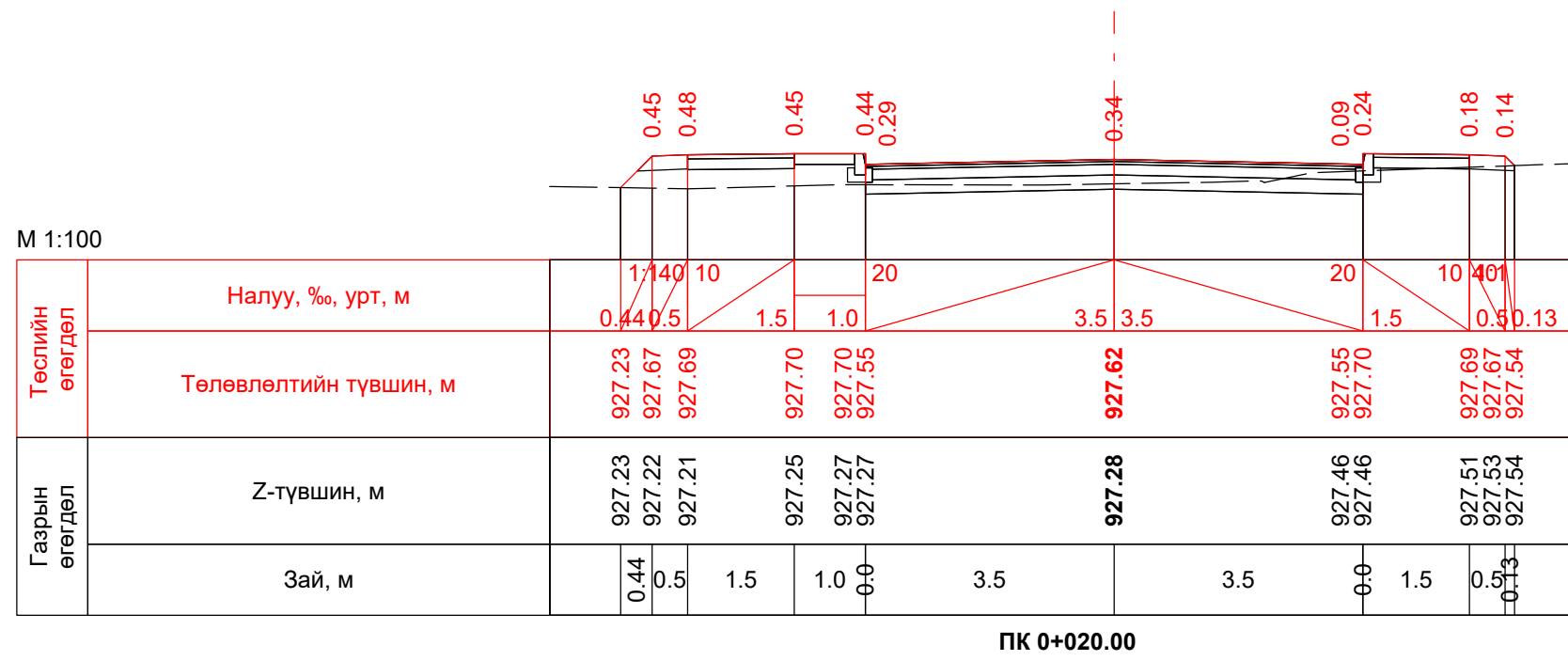

 "ИХЭР МОНХ" ХХК Авто замын зураг төслийн "Ихэрмөнх" ХХК	"Увс аймгийн Улаангом суманд шинээр баригдах 2120 авто замын инженерийн нарийвчилсан, зураг төсөл"			Авто зам		
	Захирал	Ч.Батмөнх		Хөндлөн огтлол 1-р хэсэг		
	Зур. инженер	Ц.Батзаяа				
	Гүйцэтгэсэн	Б.Отгондаваа		Маштаб: 1:100		
Шалгасан	Ч.Батмөнх		Шифр: 601/2019	Үе шат	Хуудас	Бүх хуудас
				A/3	2	42
				2019 он 7 сар		

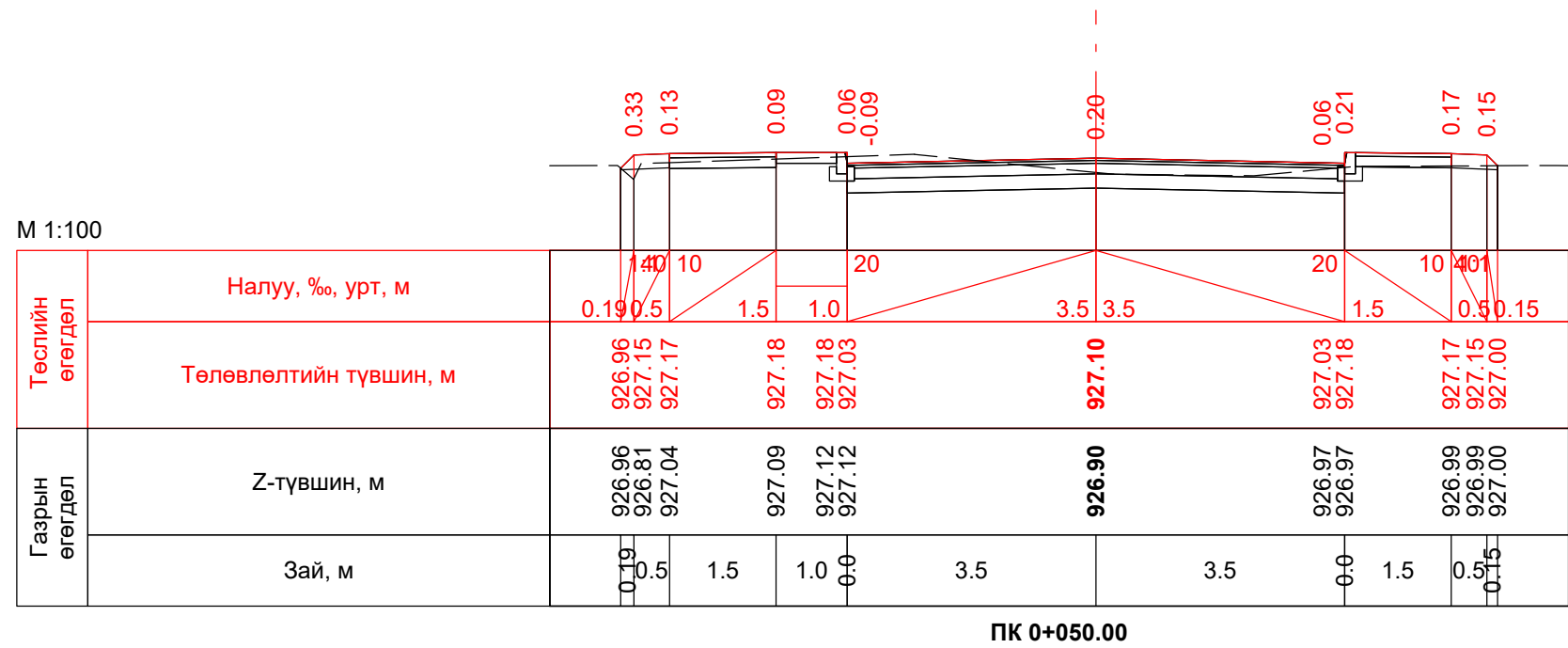
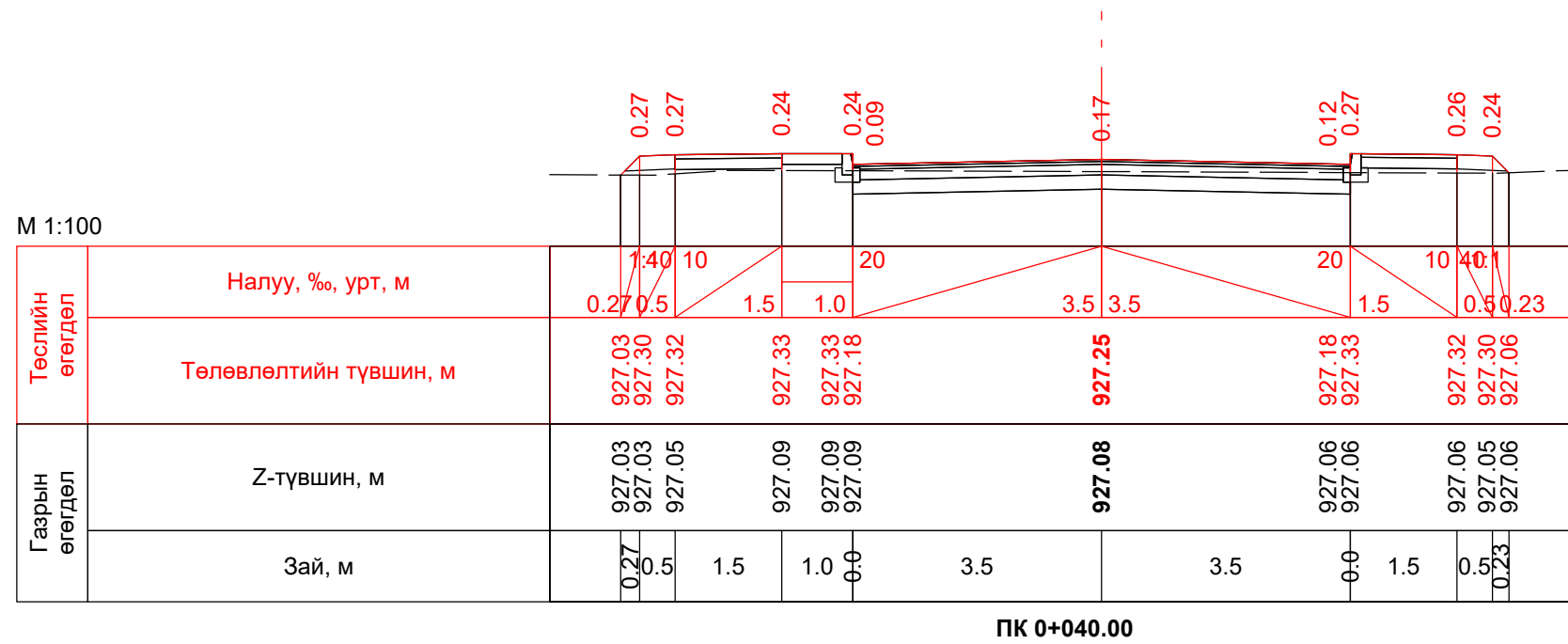

 "ИХЭР МОНХ" ХХК Авто замын зураг төслийн "Ихэрмөнх" ХХК	"Увс аймгийн Улаангом суманд шинээр баригдах 2120 авто замын инженерийн нарийвчилсан, зураг төсөл"			Авто зам		
	Захирал	Ч.Батмөнх		Хөндлөн огтлол 1-р хэсэг		
	Зур. инженер	Ц.Батзаяа				
	Гүйцэтгэсэн	Б.Отгондаваа		Маштаб: 1:100		
Шалгасан	Ч.Батмөнх		Үе шат	Хуудас	Бүх хуудас	
			А/З	3	42	
			Шифр: 601/2019			2019 он 7 сар

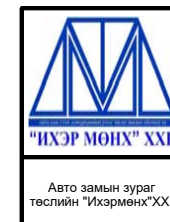
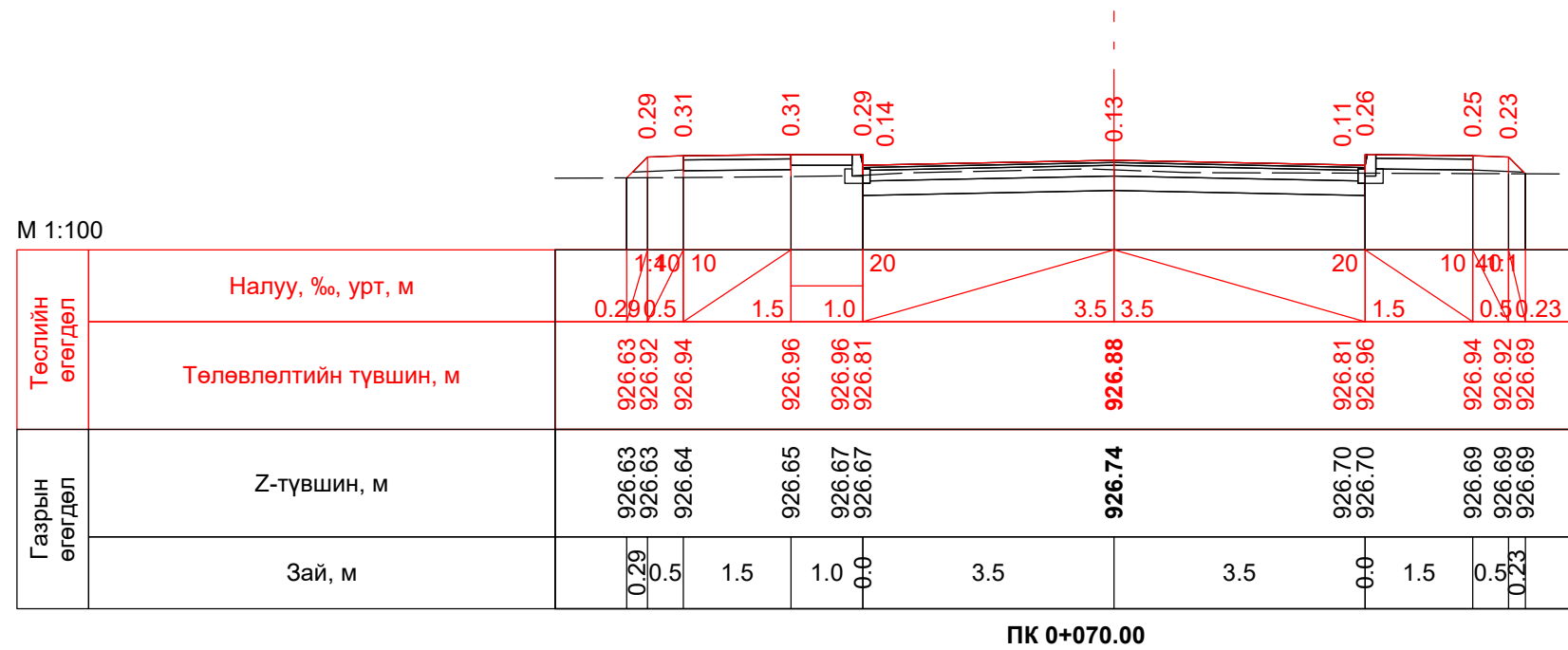
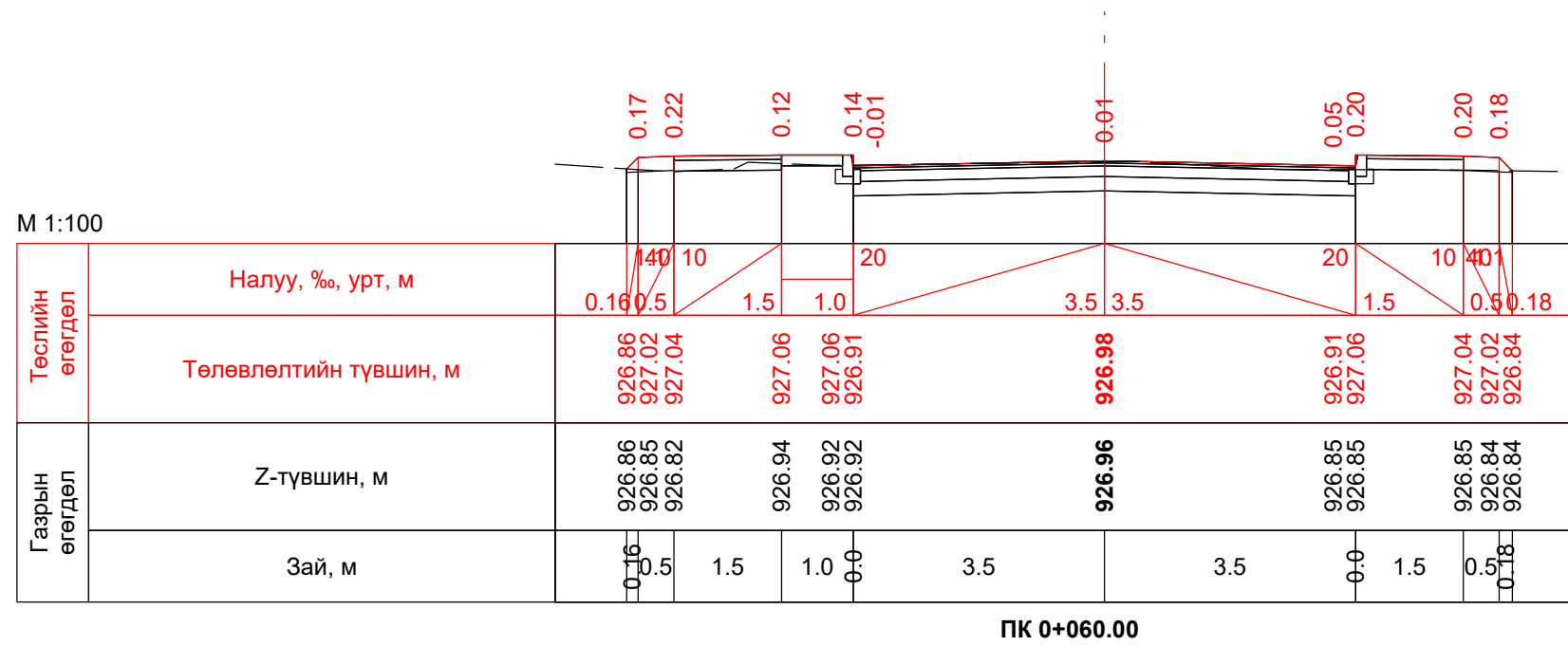

“Увс аймгийн Улаангом суманд шинээр баригдах 2120 авто замын инженерийн нарийвчилсан, зураг төсөл

Захирал	Ч.Батмөнх
Зур. инженер	Ц.Батзаяа
Гүйцэтгэсэн	Б.Отгондаваа
Шалгасан	Ч.Батмөнх

Хөндлөн огтлол
1-р хэсэг

Шифр: 601/2019

Авто зам		
Маштаб: 1:100		
Үе шат	Хуудас	Бүх хуудас
A/3	4	42
2019 он 7 сар		

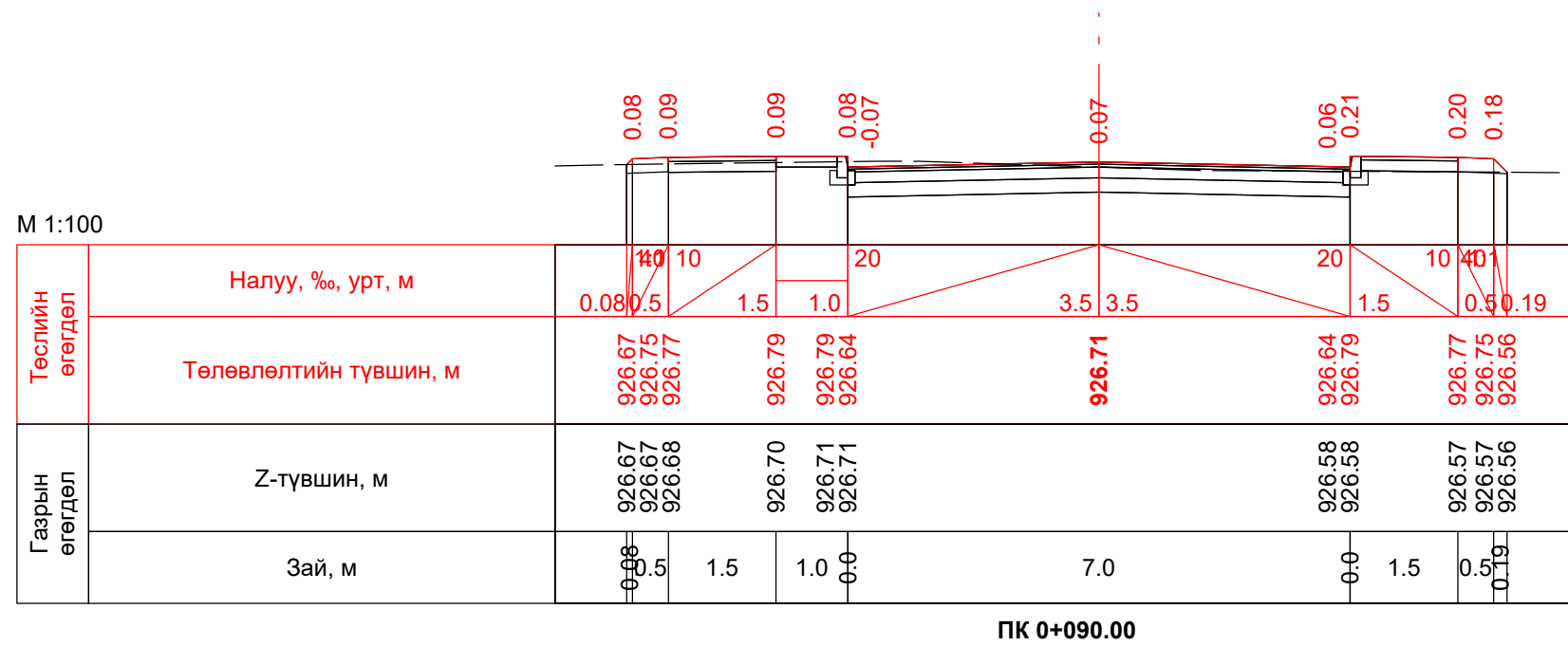
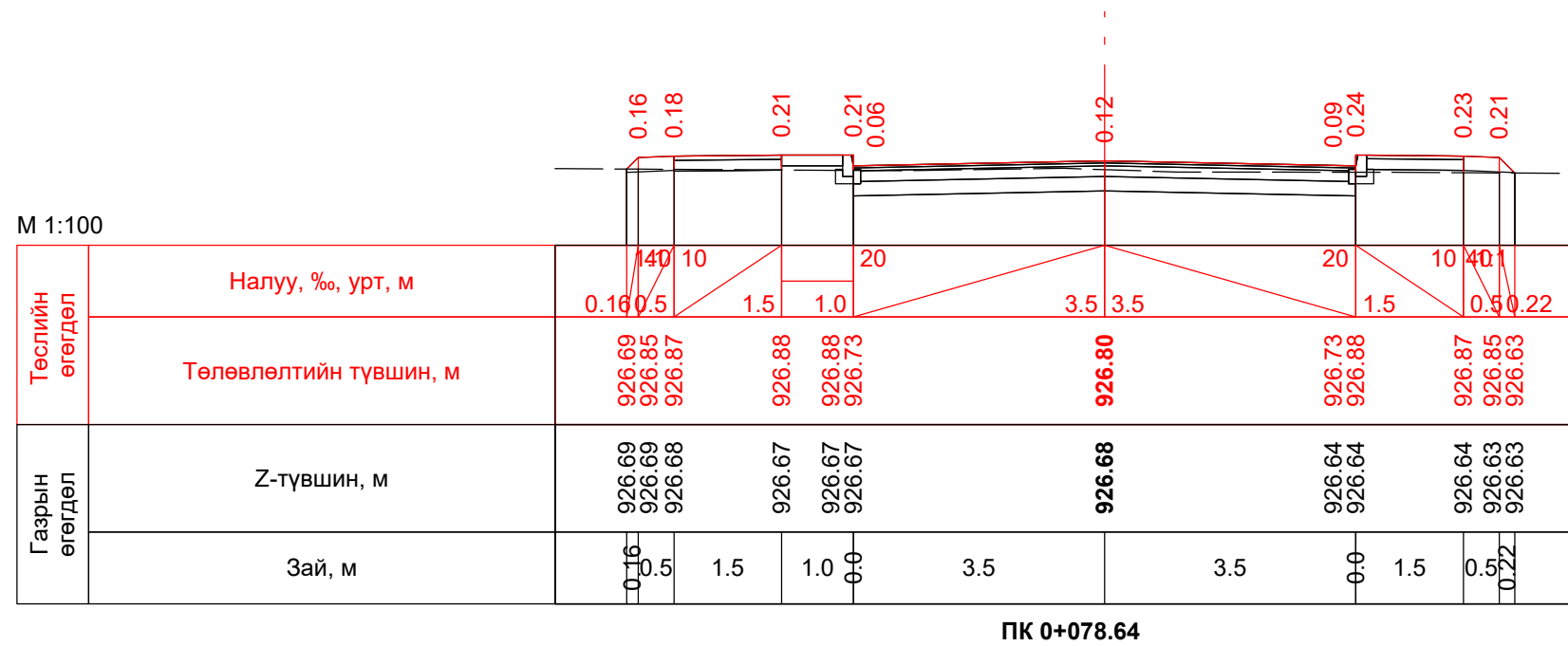

 "ИХЭР МОНХ" ХХК Авто замын зураг төслийн "Ихэрмөнх" ХХК	"Увс аймгийн Улаангом суманд шинээр баригдах 2120 авто замын инженерийн нарийвчилсан, зураг төсөл"			Авто зам		
	Захирал	Ч.Батмөнх		Хөндлөн огтлол 1-р хэсэг		
	Зур. инженер	Ц.Батзаяа				
	Гүйцэтгэсэн	Б.Отгондаваа		Маштаб: 1:100		
Шалгасан	Ч.Батмөнх		Үе шат	Хуудас	Бүх хуудас	
			A/3	5	42	
			Шифр: 601/2019			2019 он 7 сар

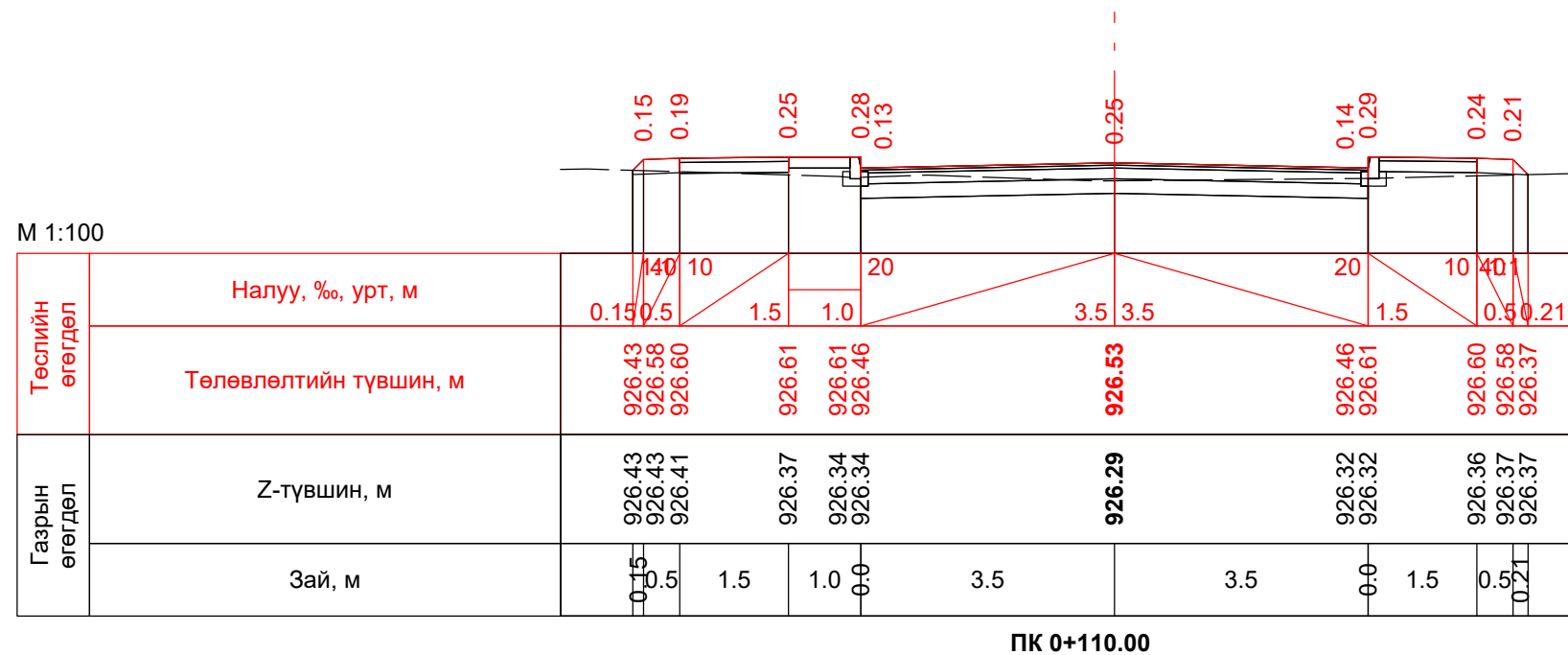
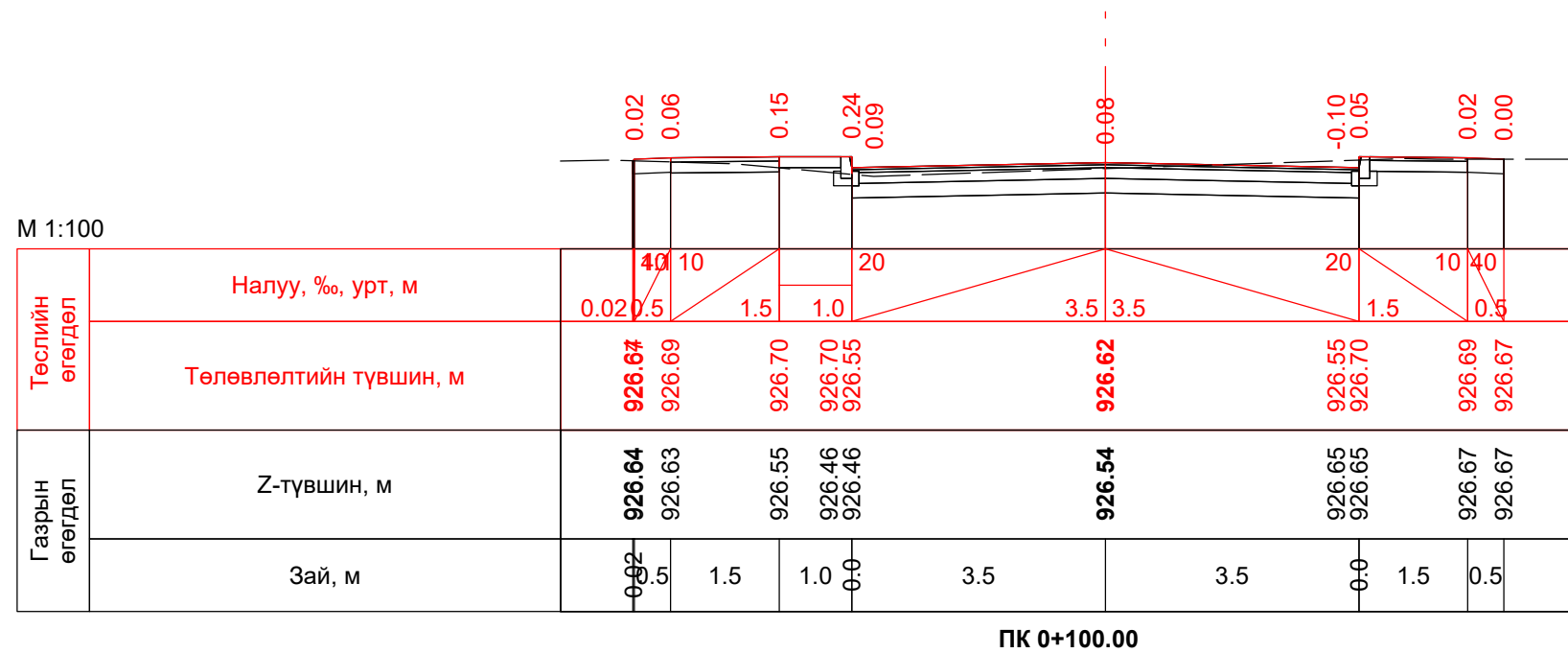

 "ИХЭР МОНХ" ХХК Авто замын зураг төслийн "Ихэрмөнх" ХХК	"Увс аймгийн Улаангом суманд шинээр баригдах 2120 авто замын инженерийн нарийвчилсан, зураг төсөл"			Авто зам		
	Захирал	Ч.Батмөнх		Хөндлөн огтлол 1-р хэсэг		
	Зур. инженер	Ц.Батзаяа				
	Гүйцэтгэсэн	Б.Отгондаваа		Маштаб: 1:100		
Шалгасан	Ч.Батмөнх		Шифр: 601/2019	Үе шат	Хуудас	Бүх хуудас
				A/3	6	42
				2019 он 7 сар		

М 1:100

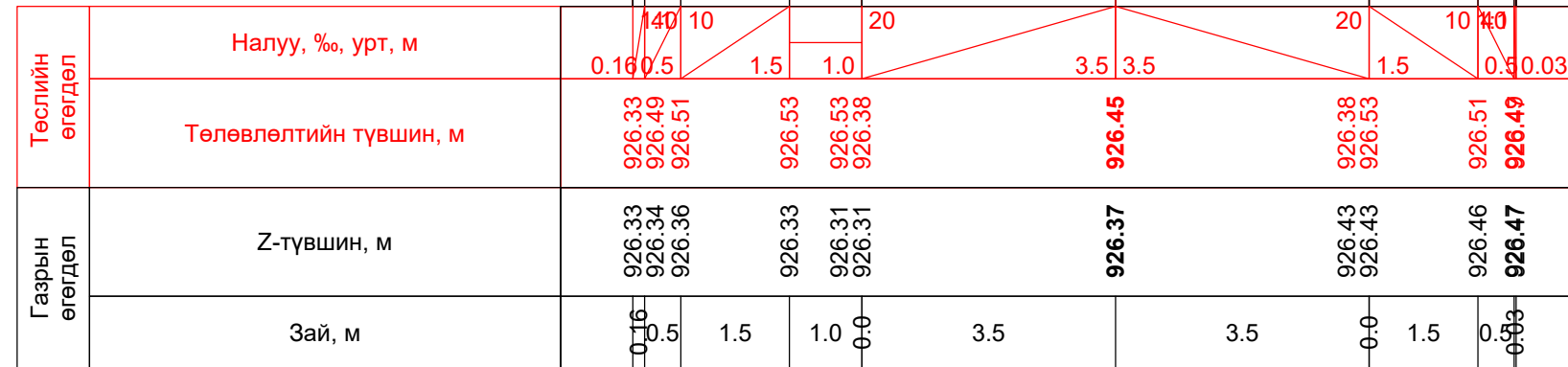

ПК 0+120.00

М 1:100

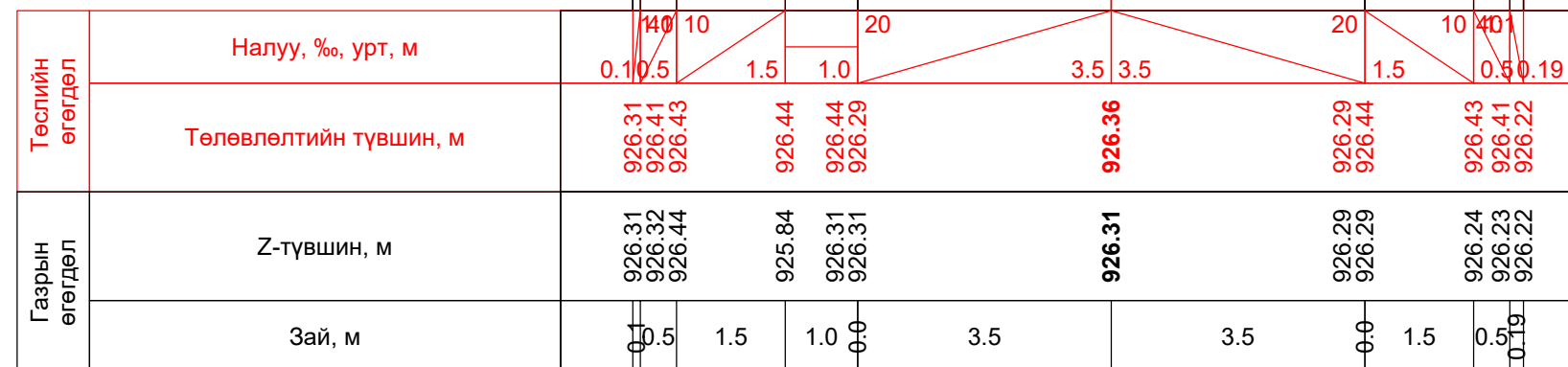

ПК 0+130.00

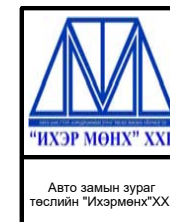

“Увс аймгийн Улаангом суманд шинээр баригдах 2120 авто замын инженерийн нарийвчилсан, зураг төсөл”

Захирал Ч.Батмөнх
Зур. инженер Ц.Батзаяа
Гүйцэтгэсэн Б.Отгондаваа
Шалгасан Ч.Батмөнх

Хөндлөн огтлол
1-р хэсэг

Шифр: 601/2019

Авто зам		
Маштаб: 1:100		
Үе шат	Хуудас	Бүх хуудас
A/3	7	42
2019 он 7 сар		

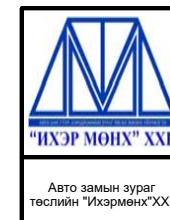
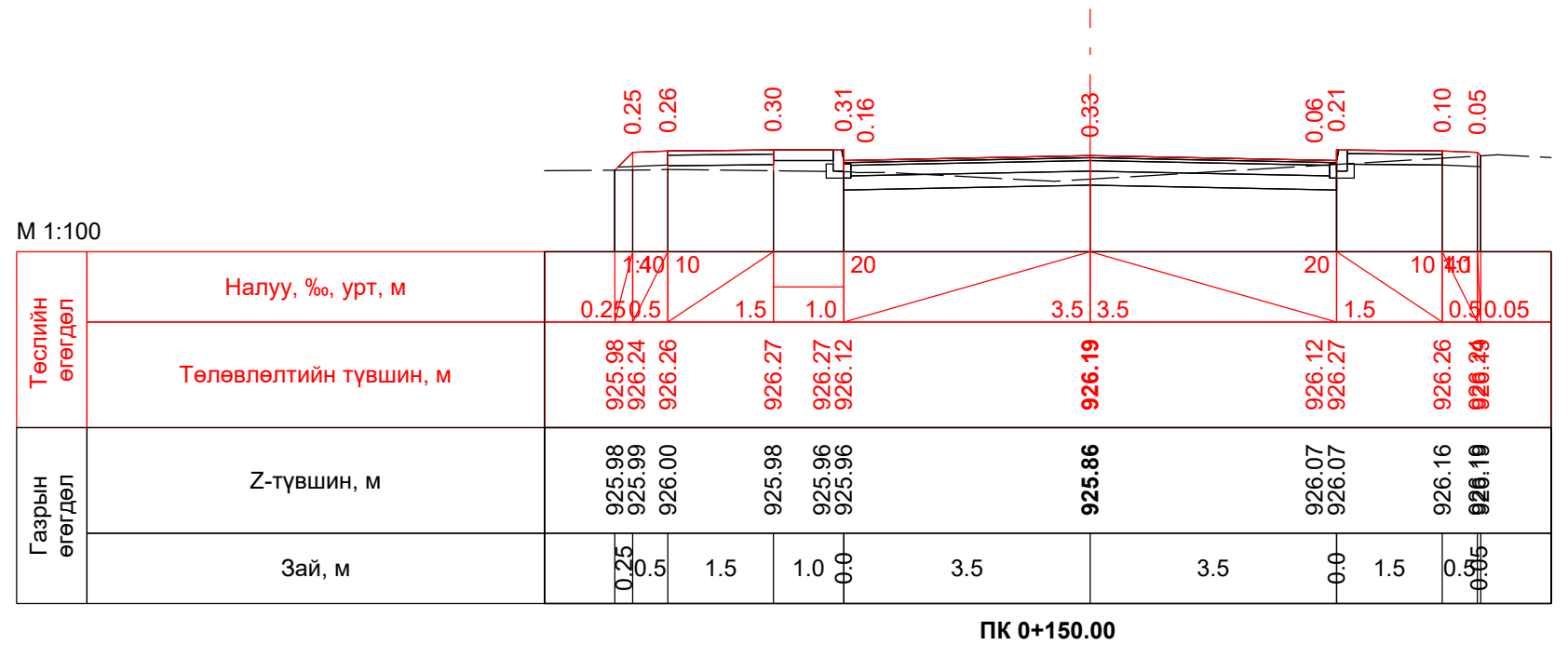
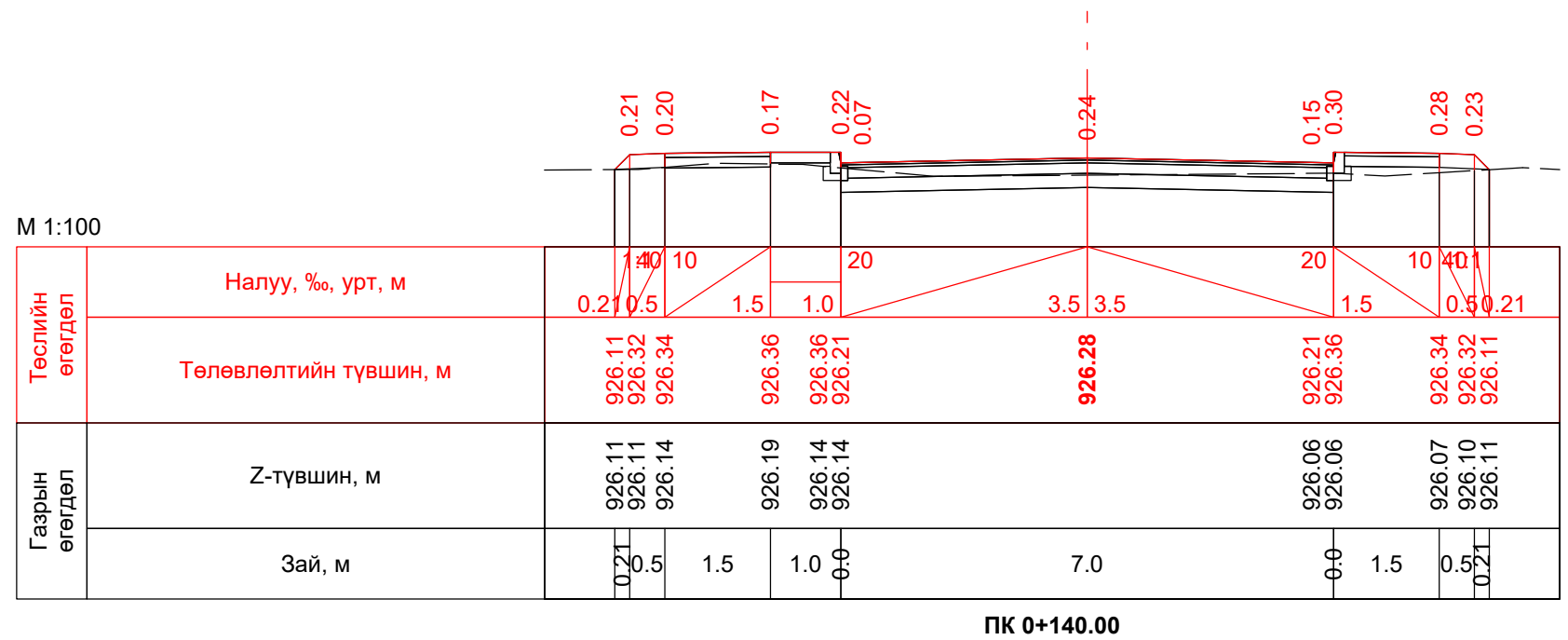

“Увс аймгийн Улаангом суманд шинээр баригдах 2120 авто замын инженерийн нарийвчилсан, зураг төсөл				Авто зам		
Захирал	Ч.Батмөнх			Маштаб: 1:100		
Зур. инженер	Ц.Батзаяа			Үе шат	Хуудас	Бүх хуудас
Гүйцэтгэсэн	Б.Отгондаваа			A/3	8	42
Шалгасан	Ч.Батмөнх			Шифр: 601/2019		2019 он 7 сар

Хөндлөн огтлол
1-р хэсэг

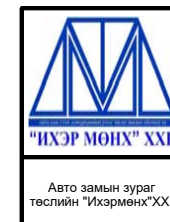
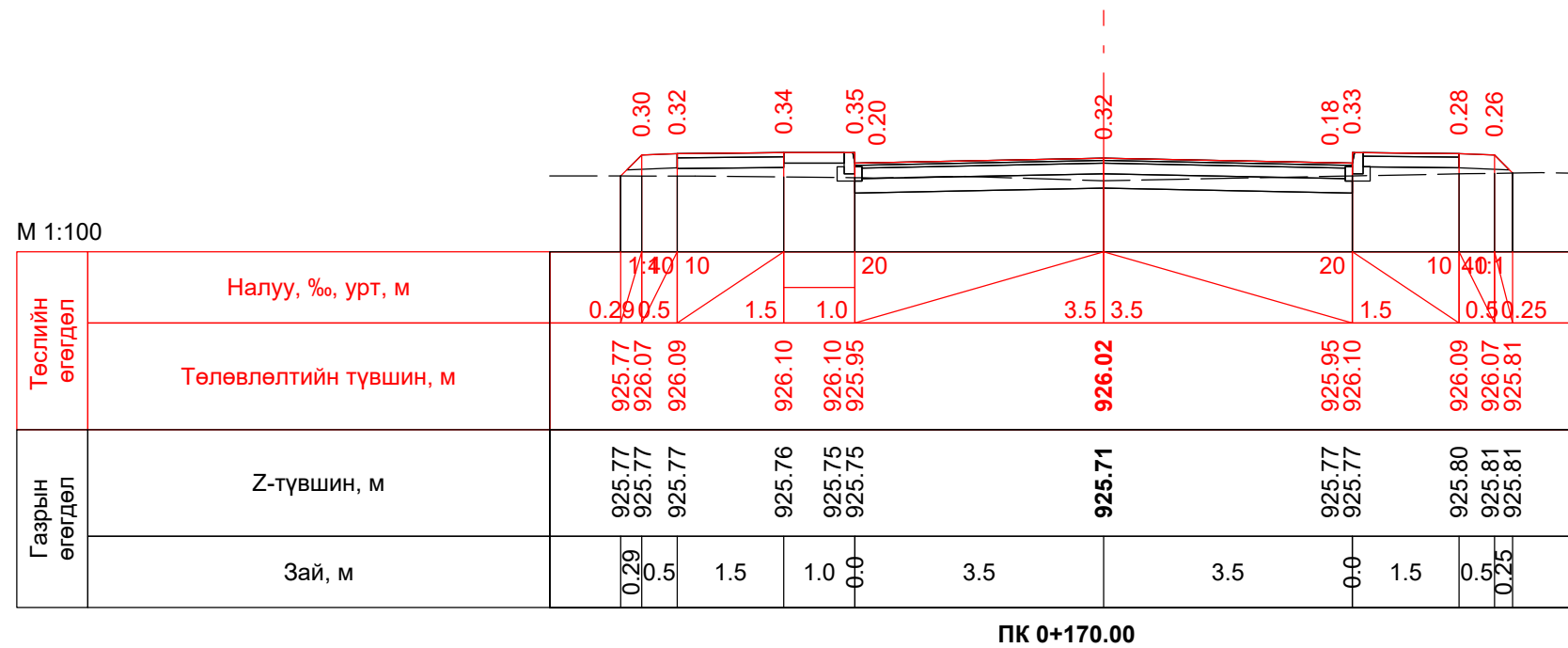
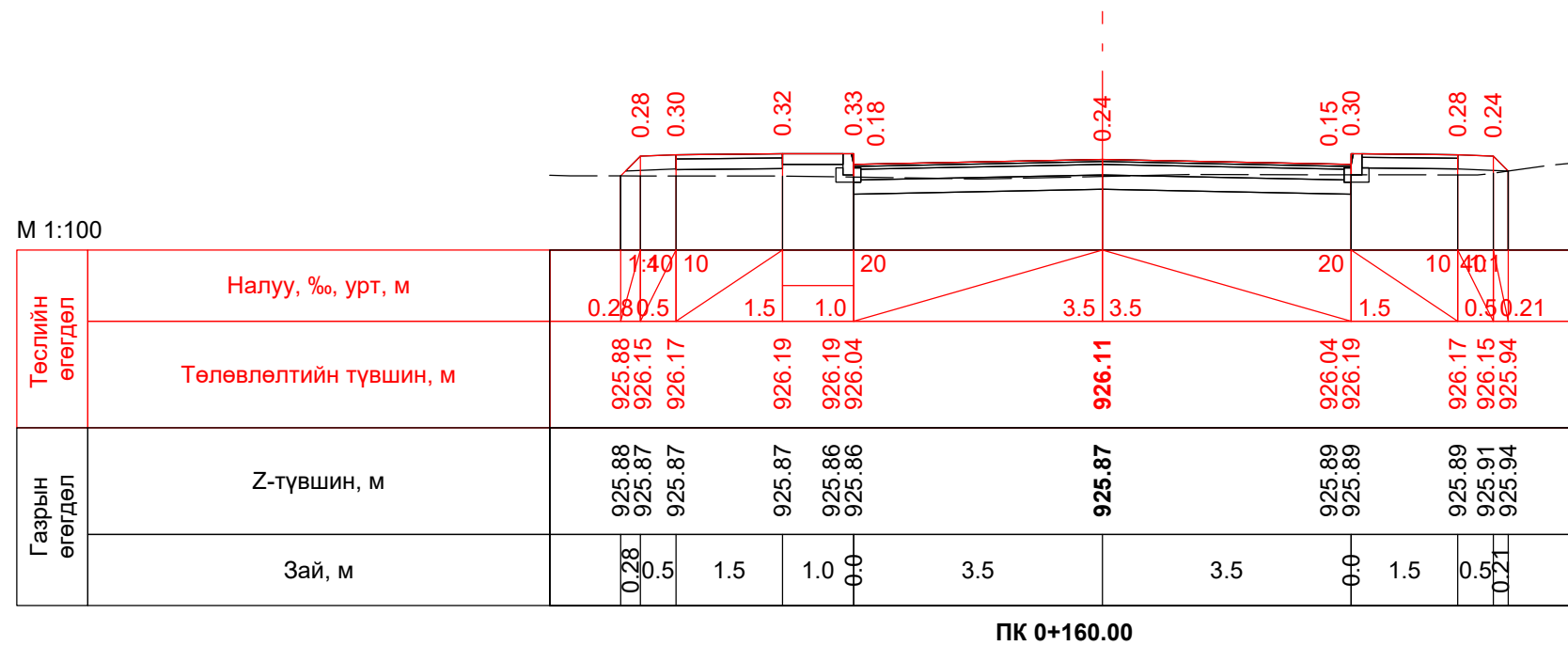

“Увс аймгийн Улаангом суманд шинээр баригдах 2120 авто замын инженерийн нарийвчилсан, зураг төсөл

Захирал	Ч.Батмөнх
Зур. инженер	Ц.Батзаяа
Гүйцэтгэсэн	Б.Отгондаваа
Шалгасан	Ч.Батмөнх

Хөндлөн огтлол
1-р хэсэг

Шифр: 601/2019

Авто зам		
Маштаб: 1:100		
Үе шат	Хуудас	Бүх хуудас
A/3	9	42
2019 он 7 сар		

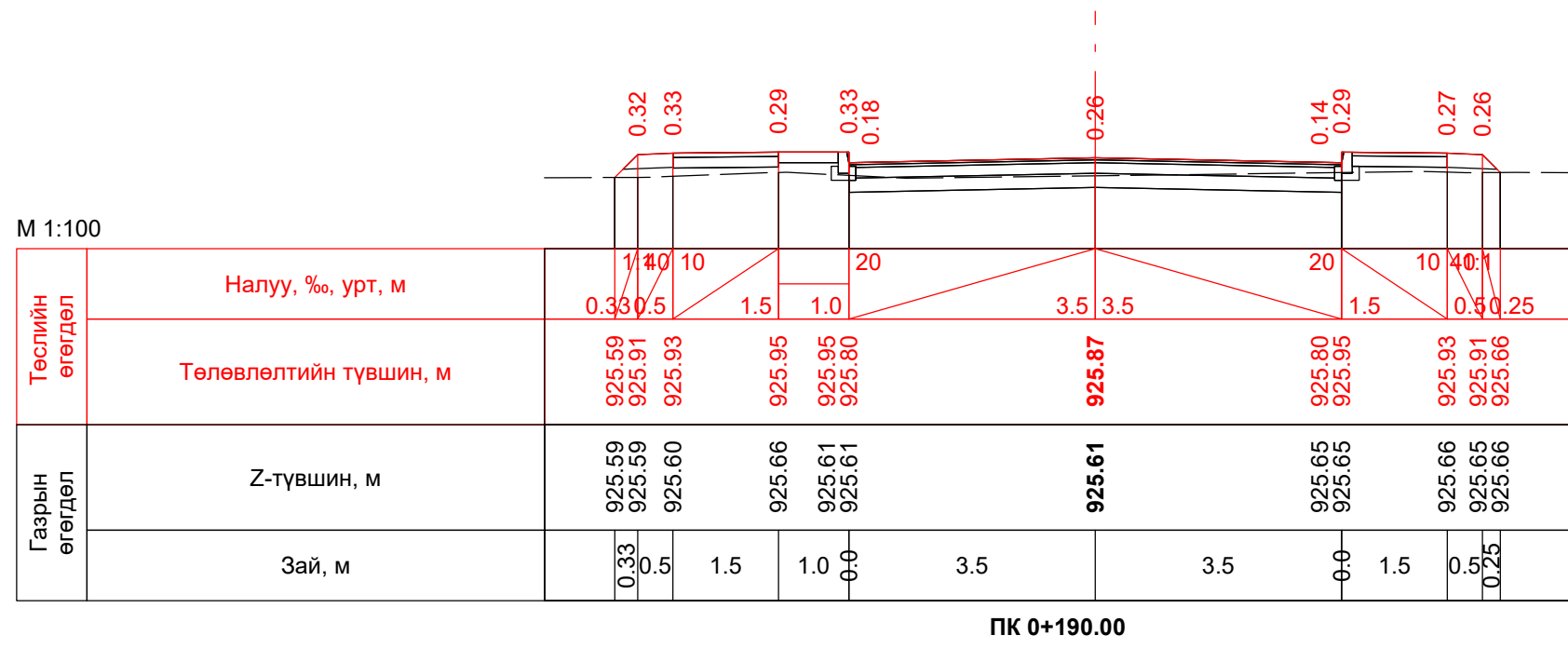
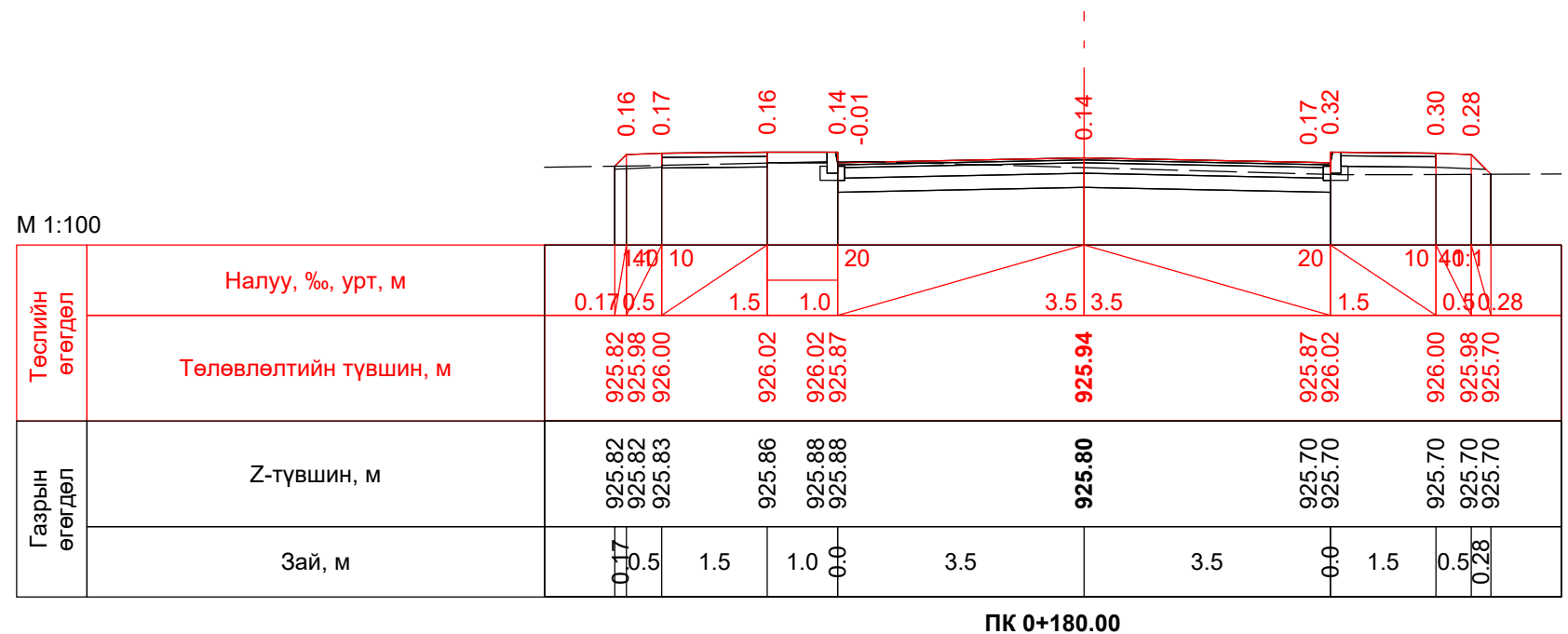

"Увс аймгийн Улаангом суманд шинээр баригдах 2120 авто замын инженерийн нарийвчилсан, зураг төсөл"				Авто зам		
Захирал	Ч.Батмөнх			Маштаб: 1:100		
Зур. инженер	Ц.Батзаяа			Хөндлөн огтлол 1-р хэсэг		
Гүйцэтгэсэн	Б.Отгондаваа			Үе шат	Хуудас	Бүх хуудас
Шалгасан	Ч.Батмөнх			A/3	10	42
Шифр: 601/2019				2019 он 7 сар		

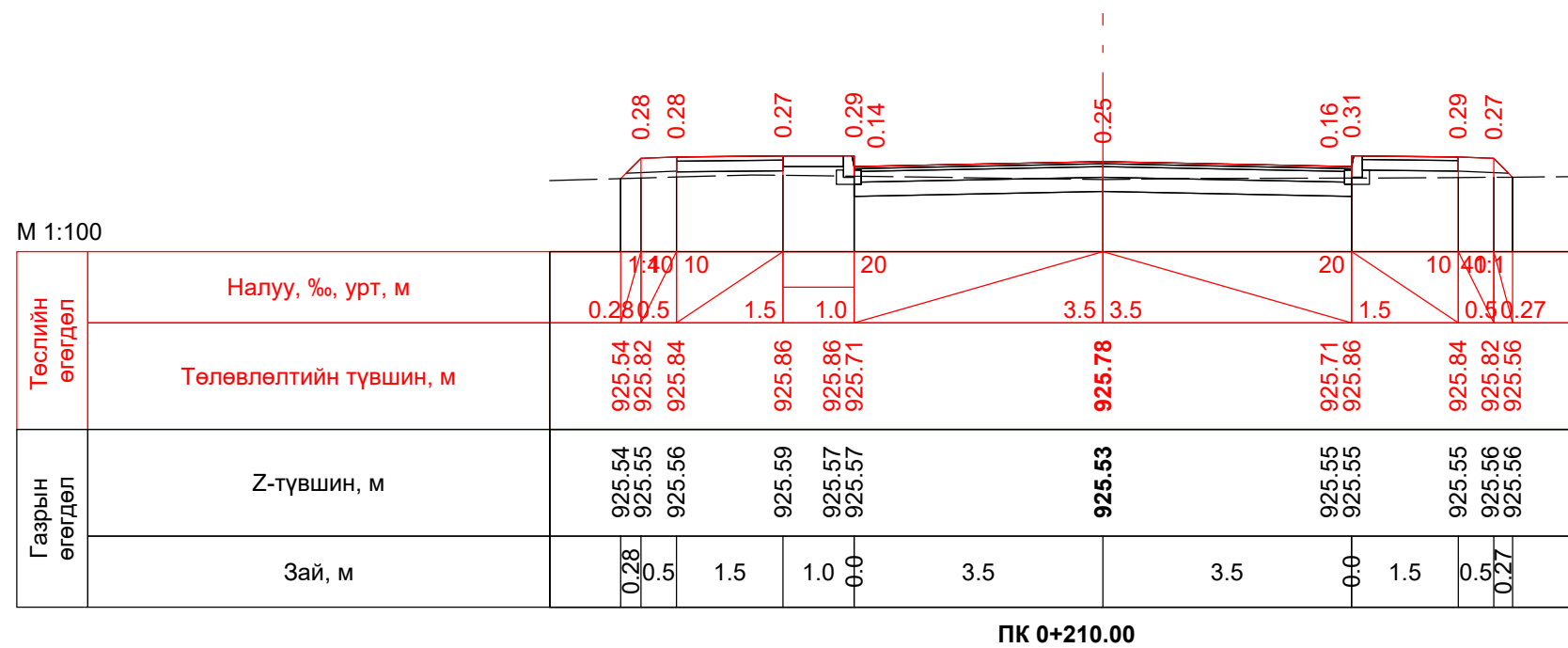
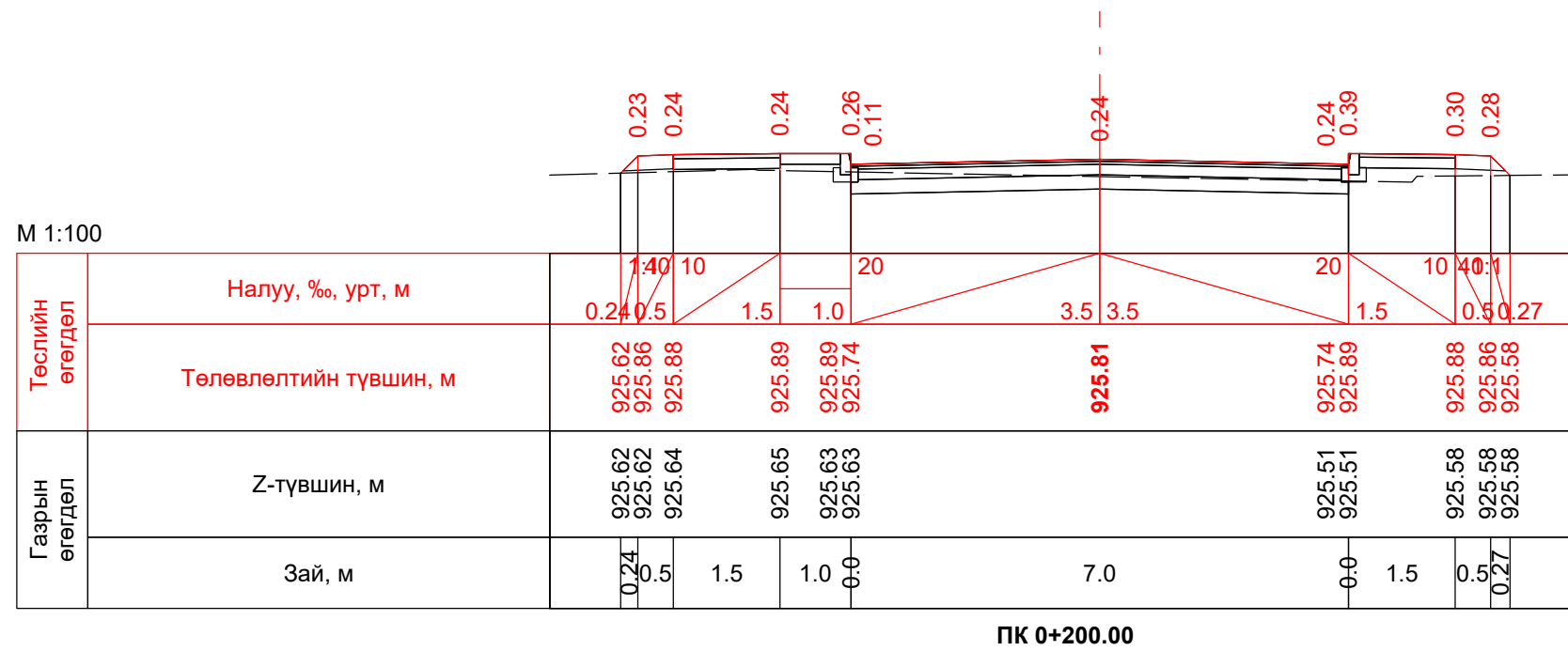

 "ИХЭР МОНХ" ХХК Авто замын зураг төслийн "Ихэрмөнх" ХХК	"Увс аймгийн Улаангом суманд шинээр баригдах 2120 авто замын инженерийн нарийвчилсан, зураг төсөл"			Авто зам		
	Захирал	Ч.Батмөнх		Хөндлөн огтлол 1-р хэсэг		
	Зур. инженер	Ц.Батзаяа				
	Гүйцэтгэсэн	Б.Отгондаваа		Маштаб: 1:100		
Шалгасан	Ч.Батмөнх		Шифр: 601/2019	Үе шат	Хуудас	Бүх хуудас
				A/3	11	42
				2019 он 7 сар		

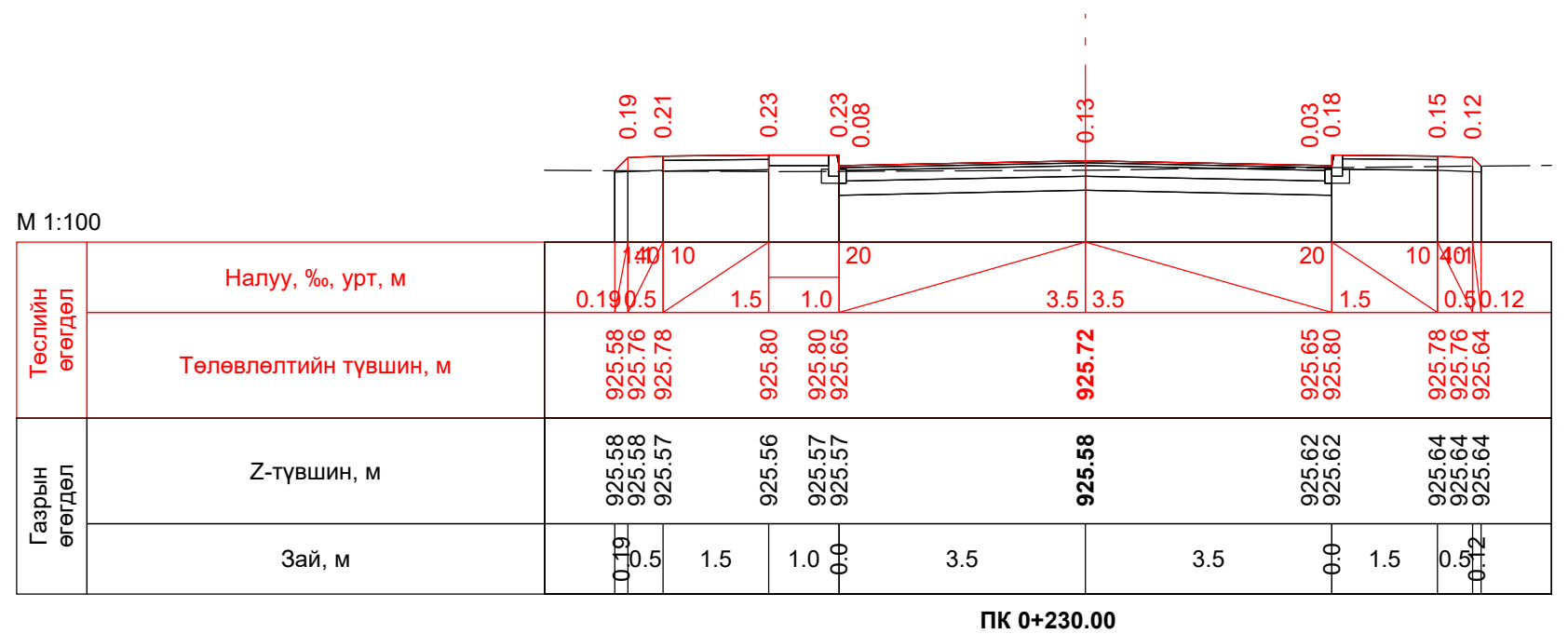
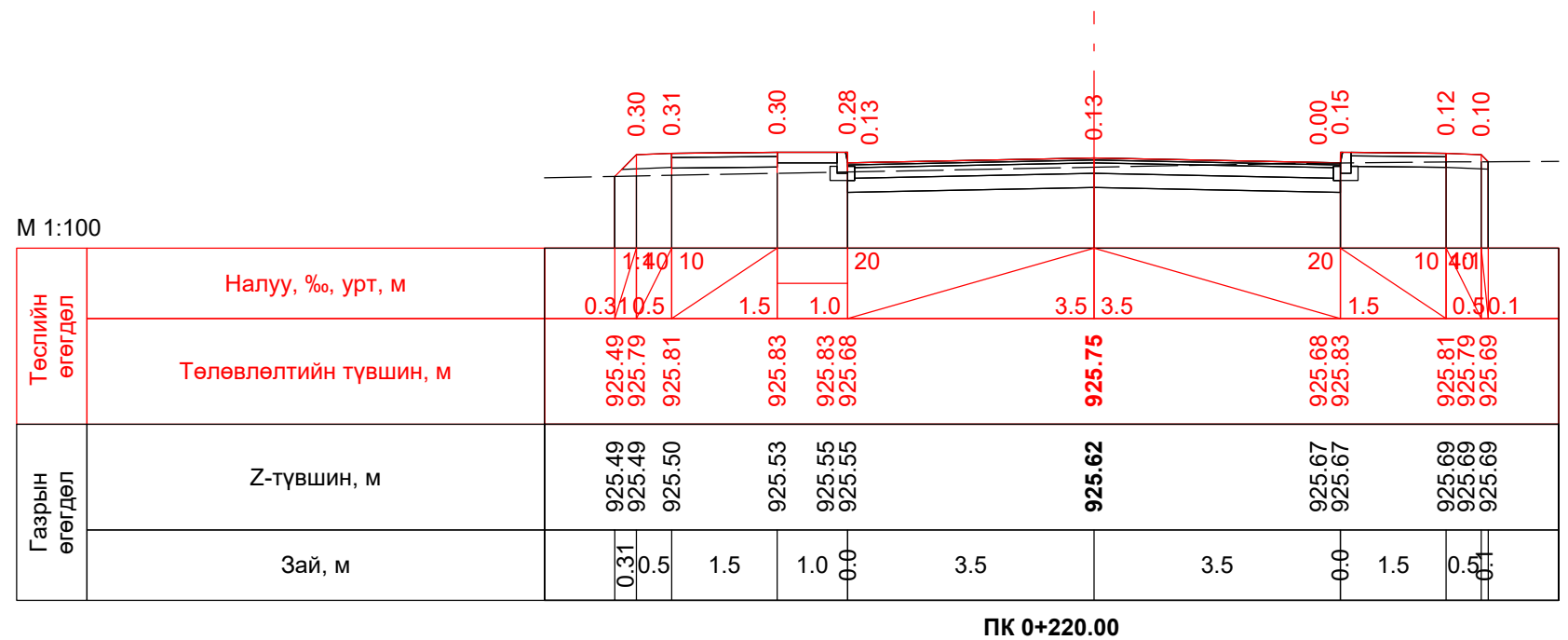

 "ИХЭР МОНХ" ХХК Авто замын зураг төслийн "Ихэрмөнх" ХХК	"Увс аймгийн Улаангом суманд шинээр баригдах 2120 авто замын инженерийн нарийвчилсан, зураг төсөл"			Авто зам		
	Захирал	Ч.Батмөнх		Хөндлөн огтлол 1-р хэсэг		
	Зур. инженер	Ц.Батзаяа				
	Гүйцэтгэсэн	Б.Отгондаваа		Маштаб: 1:100		
Шалгасан	Ч.Батмөнх		Үе шат	Хуудас	Бүх хуудас	
			A/3	12	42	
			Шифр: 601/2019			2019 он 7 сар

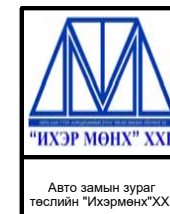
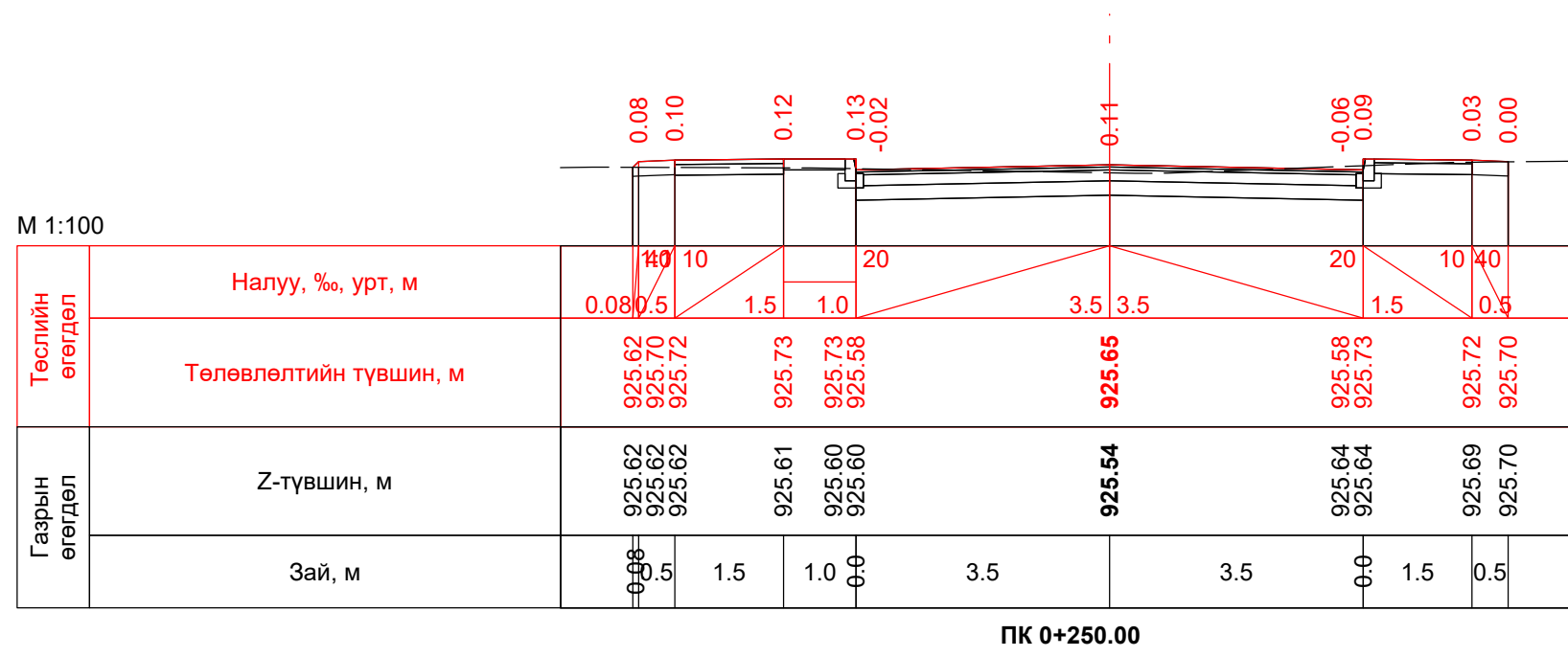
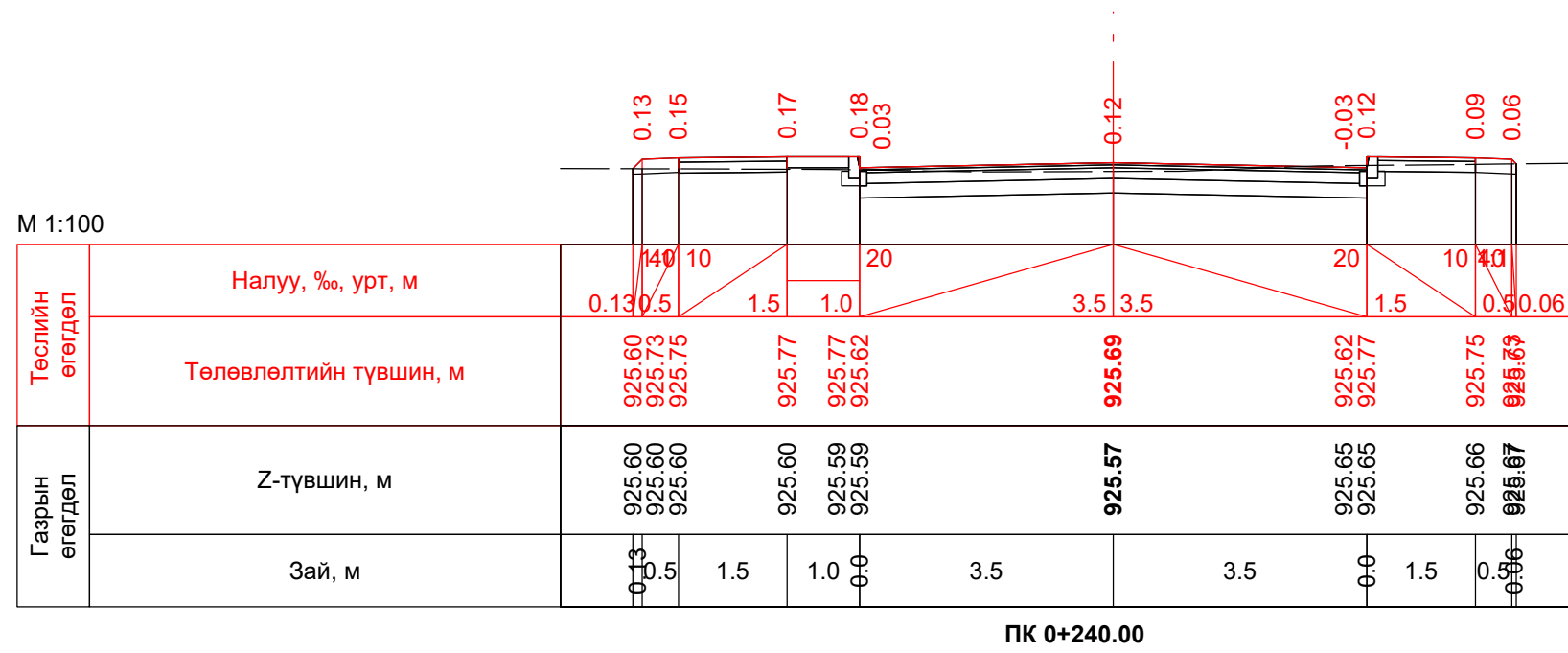

“Увс аймгийн Улаангом суманд шинээр баригдах 2120 авто замын инженерийн нарийвчилсан, зураг төсөл

Захирал	Ч.Батмөнх
Зур. инженер	Ц.Батзаяа
Гүйцэтгэсэн	Б.Отгондаваа
Шалгасан	Ч.Батмөнх

Хөндлөн огтлол
1-р хэсэг

Шифр: 601/2019

Авто зам		
Маштаб: 1:100		
Үе шат	Хуудас	Бүх хуудас
A/3	13	42
2019 он 7 сар		

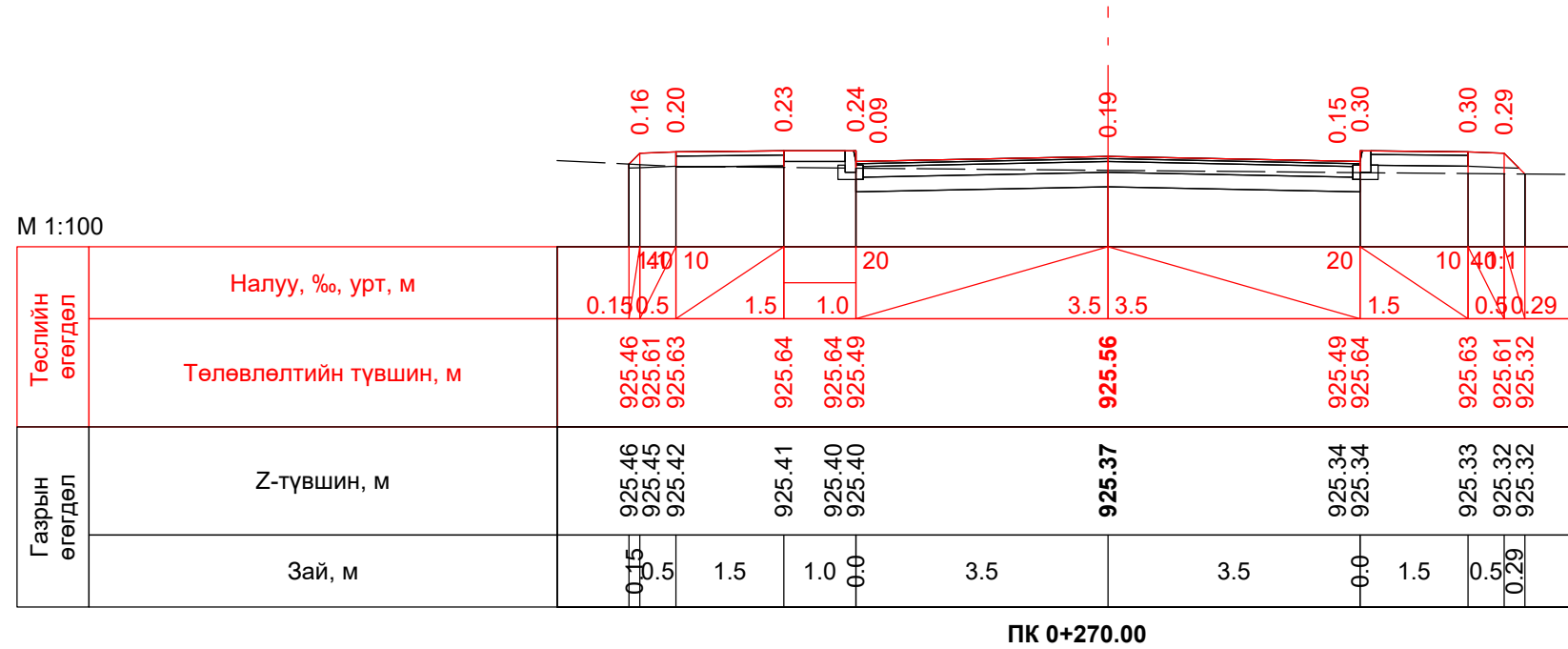
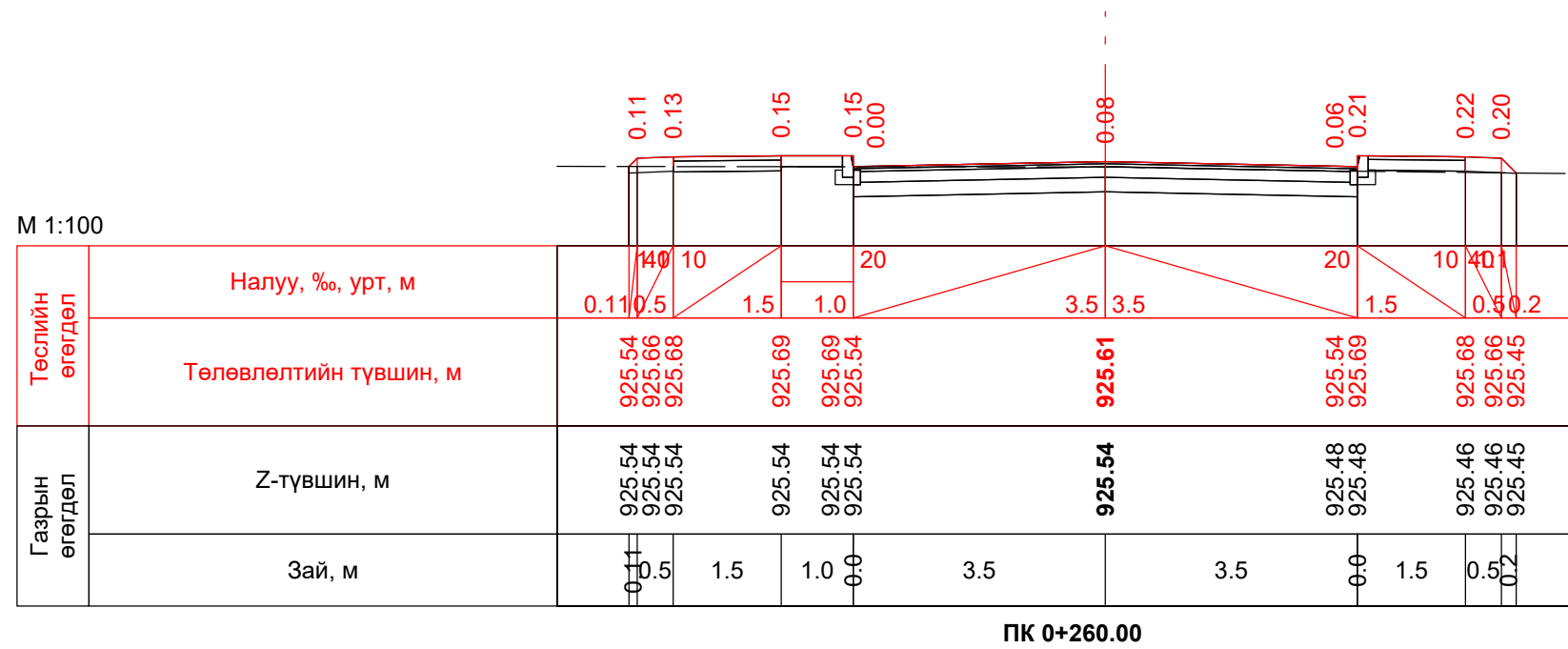

“Увс аймгийн Улаангом суманд шинээр баригдах 2120 авто замын инженерийн нарийвчилсан, зураг төсөл

Захирал	Ч.Батмөнх
Зур. инженер	Ц.Батзаяа
Гүйцэтгэсэн	Б.Отгондаваа
Шалгасан	Ч.Батмөнх

Хөндлөн огтлол
1-р хэсэг

Шифр: 601/2019

Авто зам		
Маштаб: 1:100		
Үе шат	Хуудас	Бүх хуудас
A/3	14	42
2019 он 7 сар		

М 1:100

Төслийн өгөгдөл	Налуу, ‰, урт, м	0.20	0.24	0.31	0.39	0.24	0.40	0.23	0.38	0.34	0.32	
	Төлөвлөлтийн түвшин, м	925.35	925.55	925.57	925.58	925.58	925.43	925.58	925.43	925.57	925.55	925.23
Газрын өгөгдөл	Z-түвшин, м	925.35	925.34	925.33	925.27	925.19	925.19	925.10	925.20	925.20	925.22	925.23
	Зай, м	0.2	0.5	1.5	1.0	0.0	3.5	3.5	0.0	1.5	0.5	0.31

ПК 0+280.00

М 1:100

Төслийн өгөгдөл	Налуу, ‰, урт, м	0.19	0.22	0.30	0.37	0.22	0.34	0.30	0.45	0.45	0.44	
	Төлөвлөлтийн түвшин, м	925.29	925.47	925.49	925.51	925.51	925.36	925.51	925.36	925.49	925.47	925.04
Газрын өгөгдөл	Z-түвшин, м	925.29	925.29	925.27	925.21	925.14	925.14	925.08	925.06	925.06	925.04	925.04
	Зай, м	0.18	0.5	1.5	1.0	0.0	3.5	3.5	0.0	1.5	0.5	0.44

ПК 0+290.00

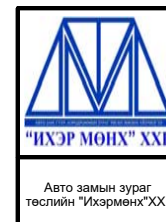

“Увс аймгийн Улаангом суманд шинээр баригдах 2120 авто замын инженерийн нарийвчилсан, зураг төсөл”

Захирал	Ч.Батмөнх
Зур. инженер	Ц.Батзаяа
Гүйцэтгэсэн	Б.Отгондаваа
Шалгасан	Ч.Батмөнх

Хөндлөн огтлол
1-р хэсэг

Шифр: 601/2019

Авто зам

Маштаб: 1:100

Үе шат	Хуудас	Бүх хуудас
A/3	15	42

2019 он 7 сар

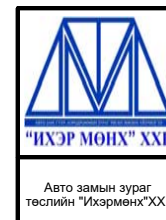
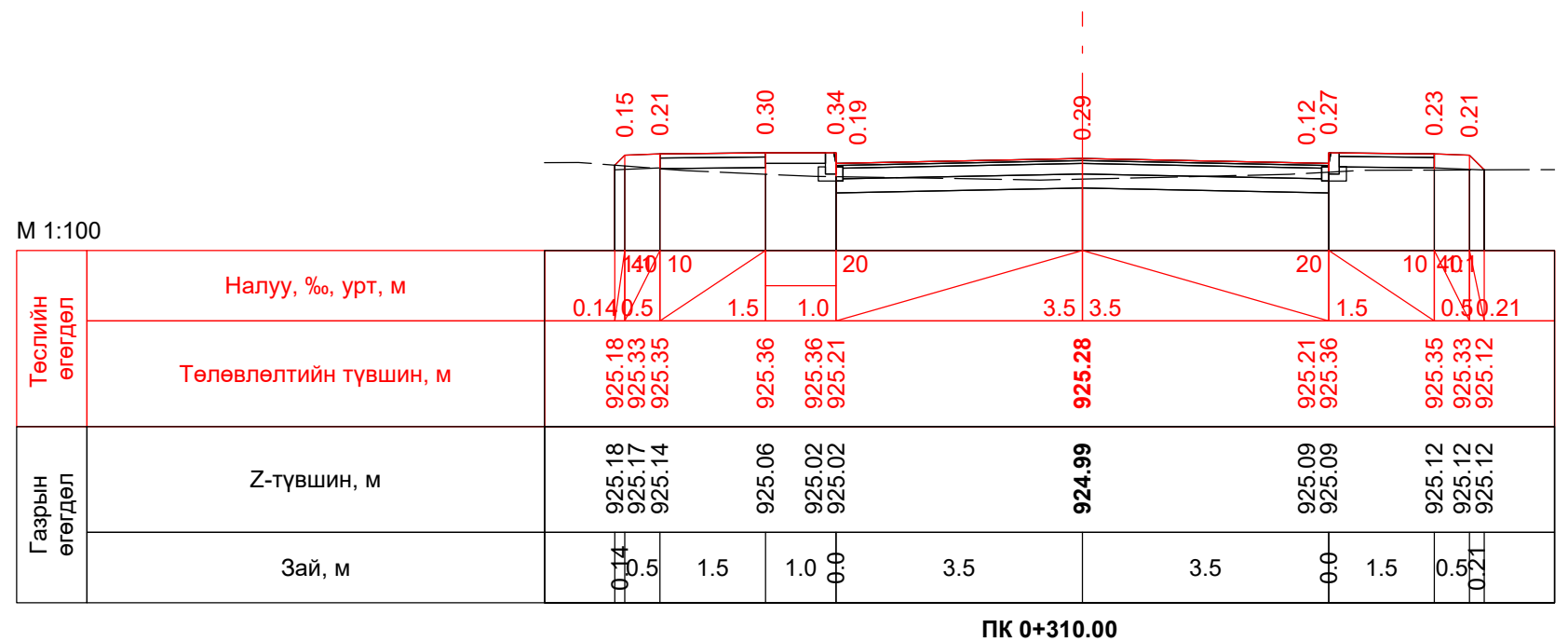
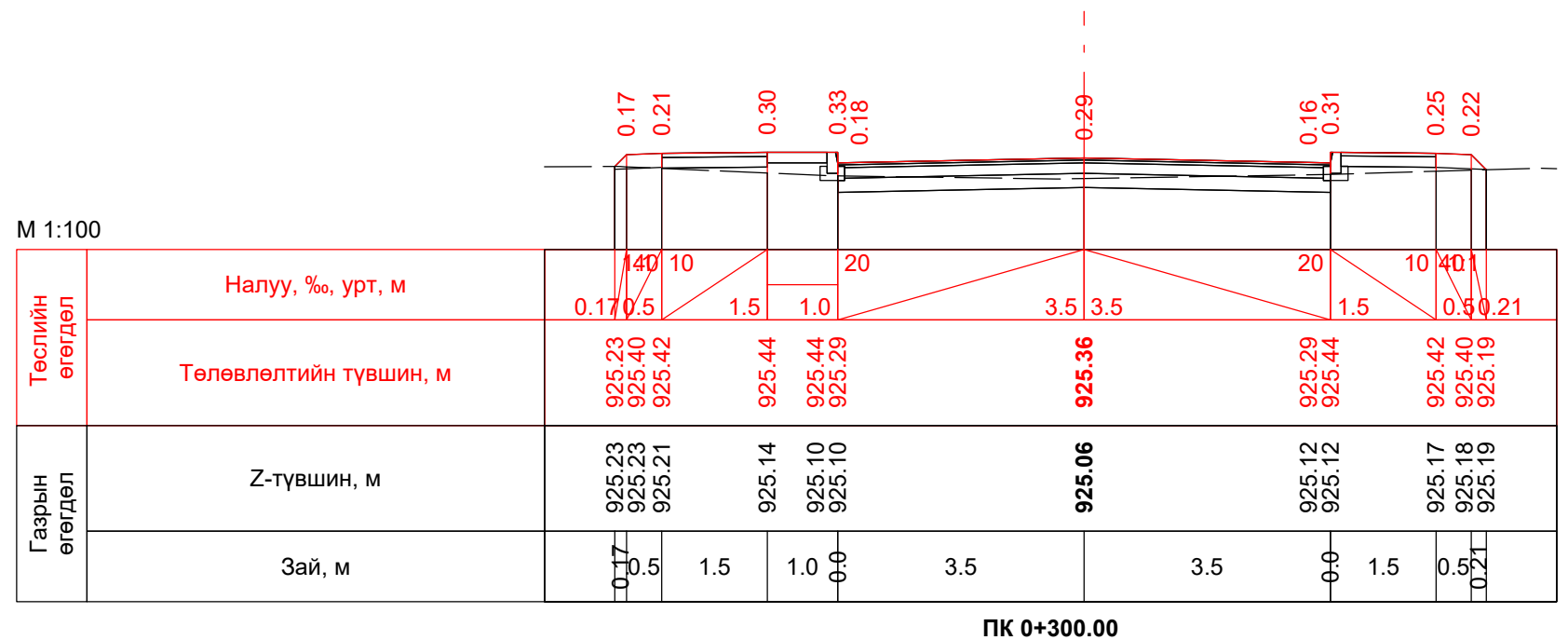

“Увс аймгийн Улаангом суманд шинээр баригдах 2120 авто замын инженерийн нарийвчилсан, зураг төсөл				Авто зам		
Захирал	Ч.Батмөнх			Маштаб: 1:100		
Зур. инженер	Ц.Батзаяа			Үе шат	Хуудас	Бүх хуудас
Гүйцэтгэсэн	Б.Отгондаваа			A/3	16	42
Шалгасан	Ч.Батмөнх			Шифр: 601/2019		2019 он 7 сар

Хөндлөн огтлол
1-р хэсэг

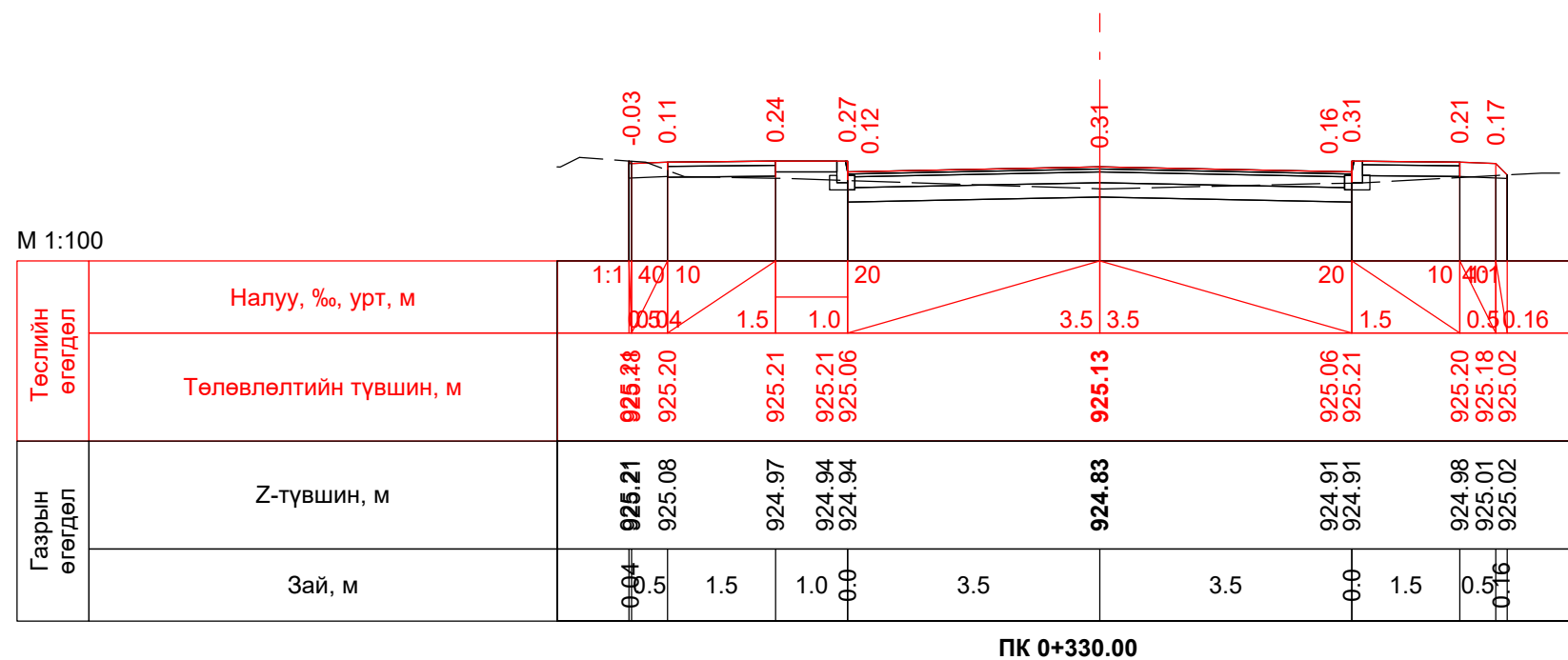
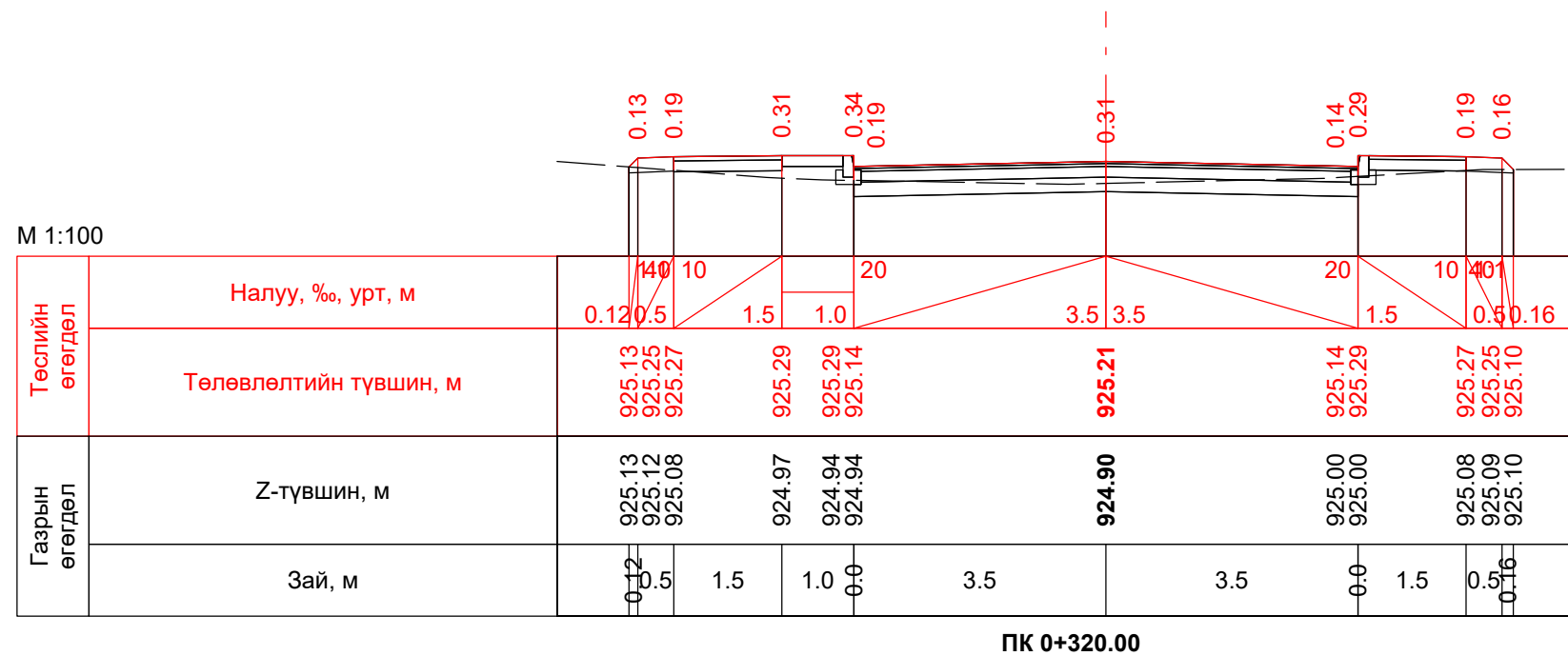

“Увс аймгийн Улаангом суманд шинээр баригдах 2120 авто замын инженерийн нарийвчилсан, зураг төсөл

Захирал	Ч.Батмөнх
Зур. инженер	Ц.Батзаяа
Гүйцэтгэсэн	Б.Отгондаваа
Шалгасан	Ч.Батмөнх

Хөндлөн огтлол
1-р хэсэг

Шифр: 601/2019

Авто зам

Маштаб: 1:100

Үе шат	Хуудас	Бүх хуудас
A/3	17	42

2019 он 7 сар

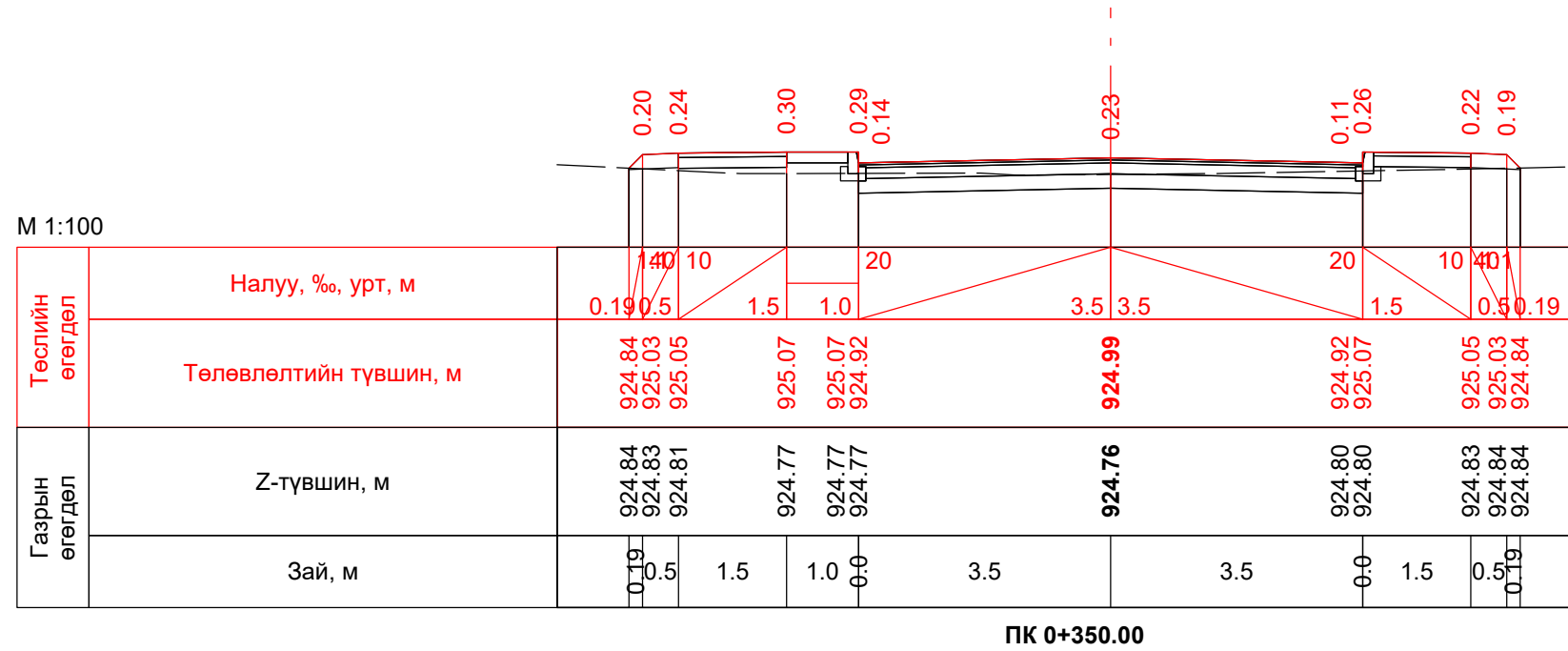
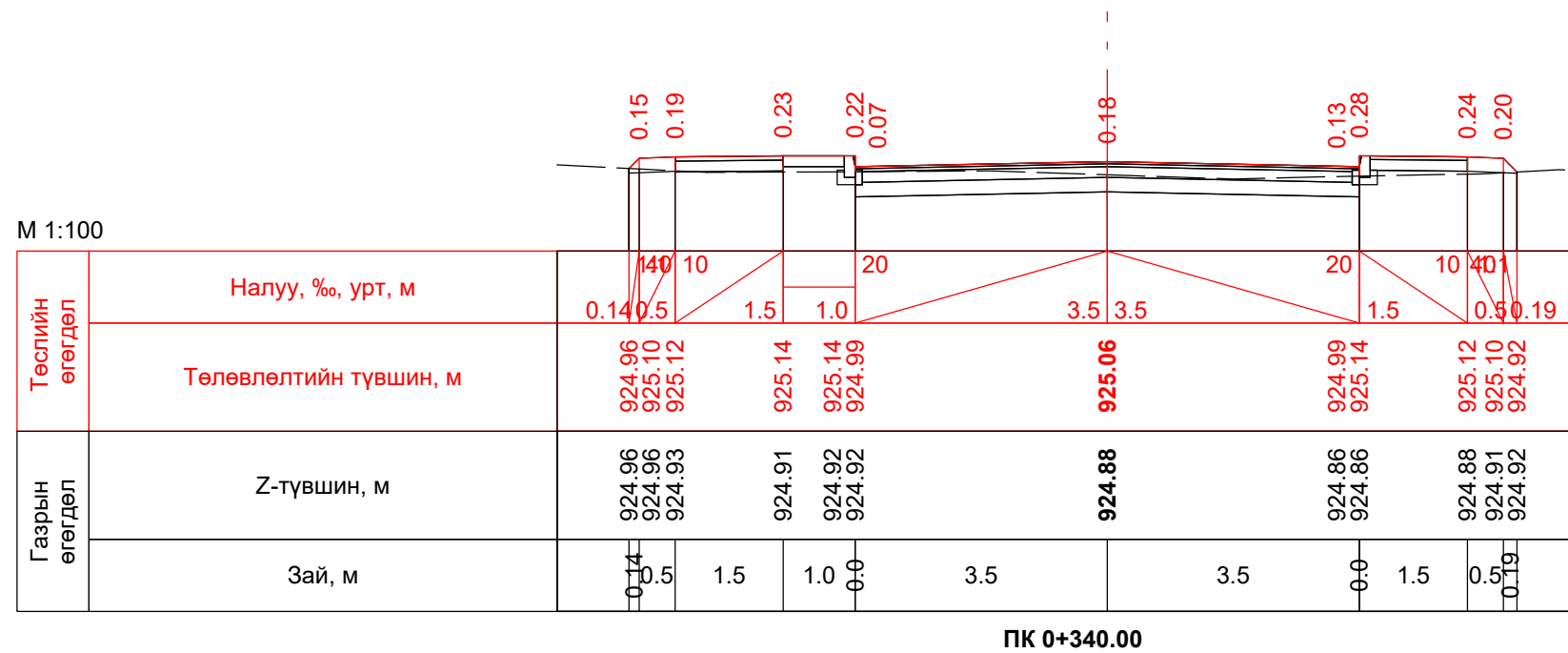

 "ИХЭР МОНХ" ХХК Авто замын зураг төслийн "Ихэрмөнх" ХХК	"Увс аймгийн Улаангом суманд шинээр баригдах 2120 авто замын инженерийн нарийвчилсан, зураг төсөл"			Авто зам		
	Захирал	Ч.Батмөнх		Хөндлөн огтлол 1-р хэсэг		
	Зур. инженер	Ц.Батзаяа				
	Гүйцэтгэсэн	Б.Отгондаваа		Маштаб: 1:100		
Шалгасан	Ч.Батмөнх		Үе шат	Хуудас	Бүх хуудас	
			А/З	18	42	
			Шифр: 601/2019			2019 он 7 сар

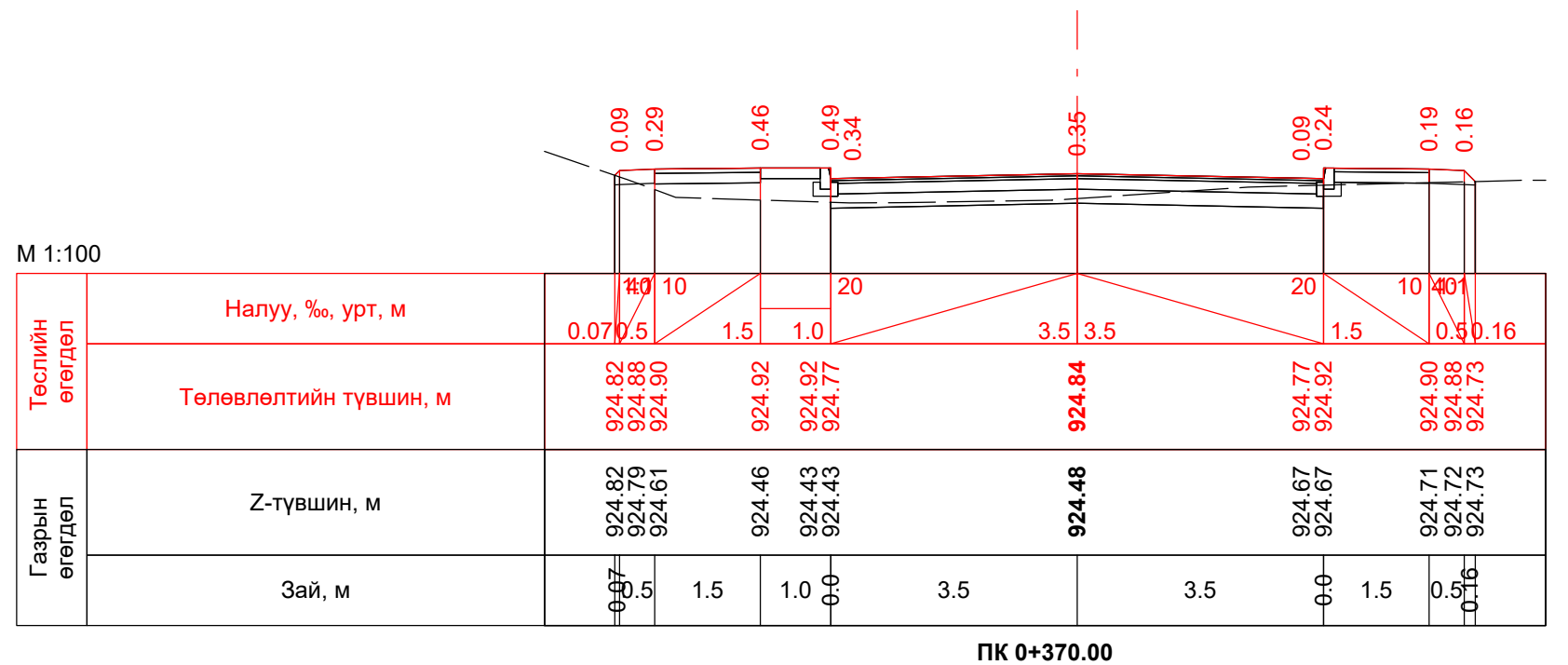
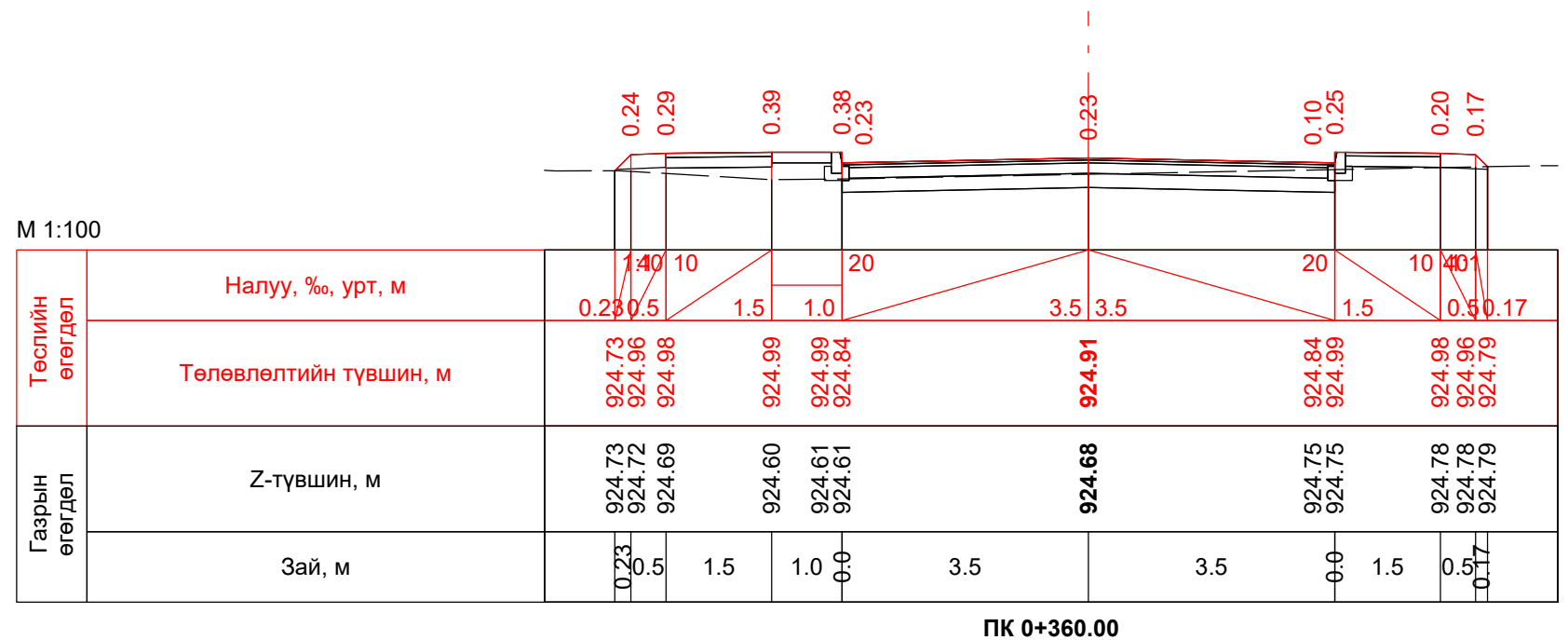

“Увс аймгийн Улаангом суманд шинээр баригдах 2120 авто замын инженерийн нарийвчилсан, зураг төсөл

Захирал	Ч.Батмөнх
Зур. инженер	Ц.Батзаяа
Гүйцэтгэсэн	Б.Отгондаваа
Шалгасан	Ч.Батмөнх

Хөндлөн огтлол 1-р хэсэг

Шифр: 601/2019

Авто зам		
Маштаб: 1:100		
Үе шат	Хуудас	Бүх хуудас
A/3	19	42
2019 он 7 сар		

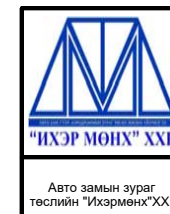
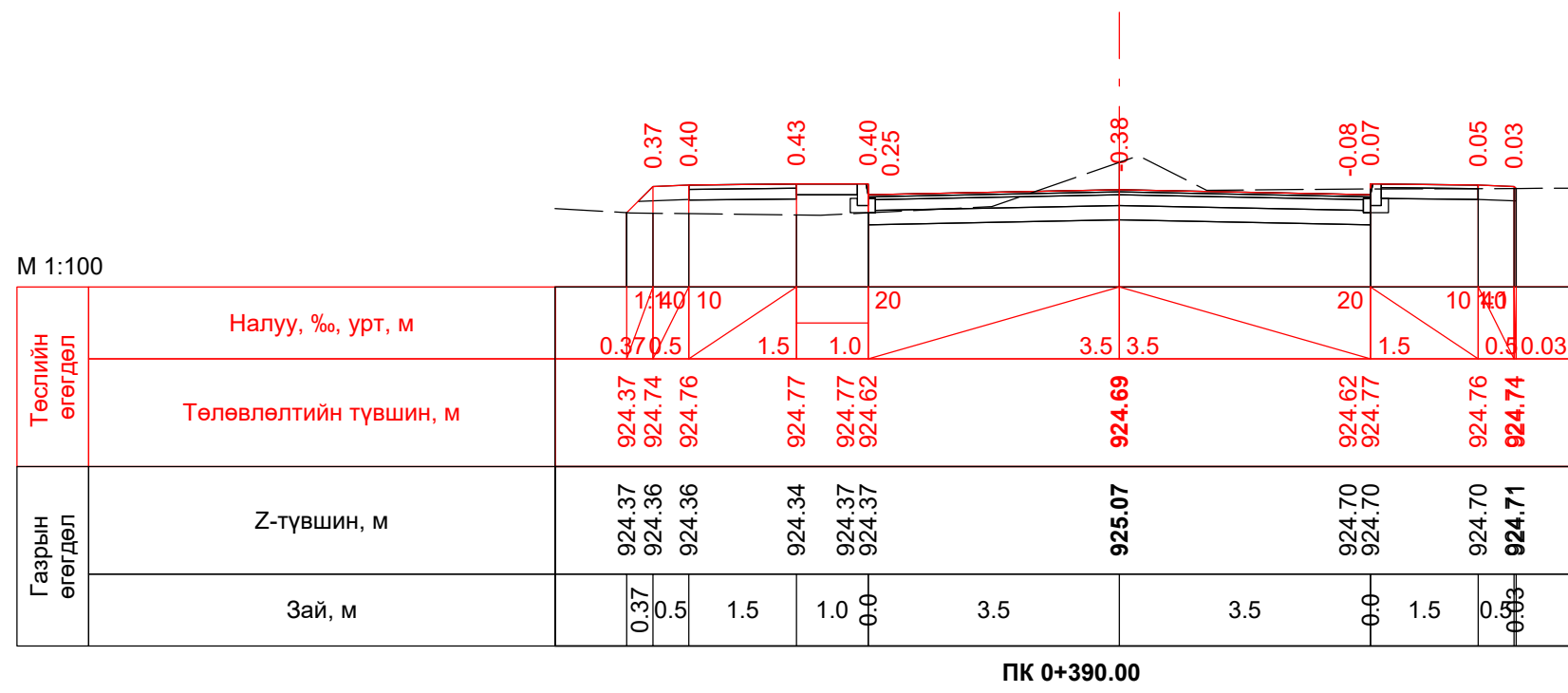
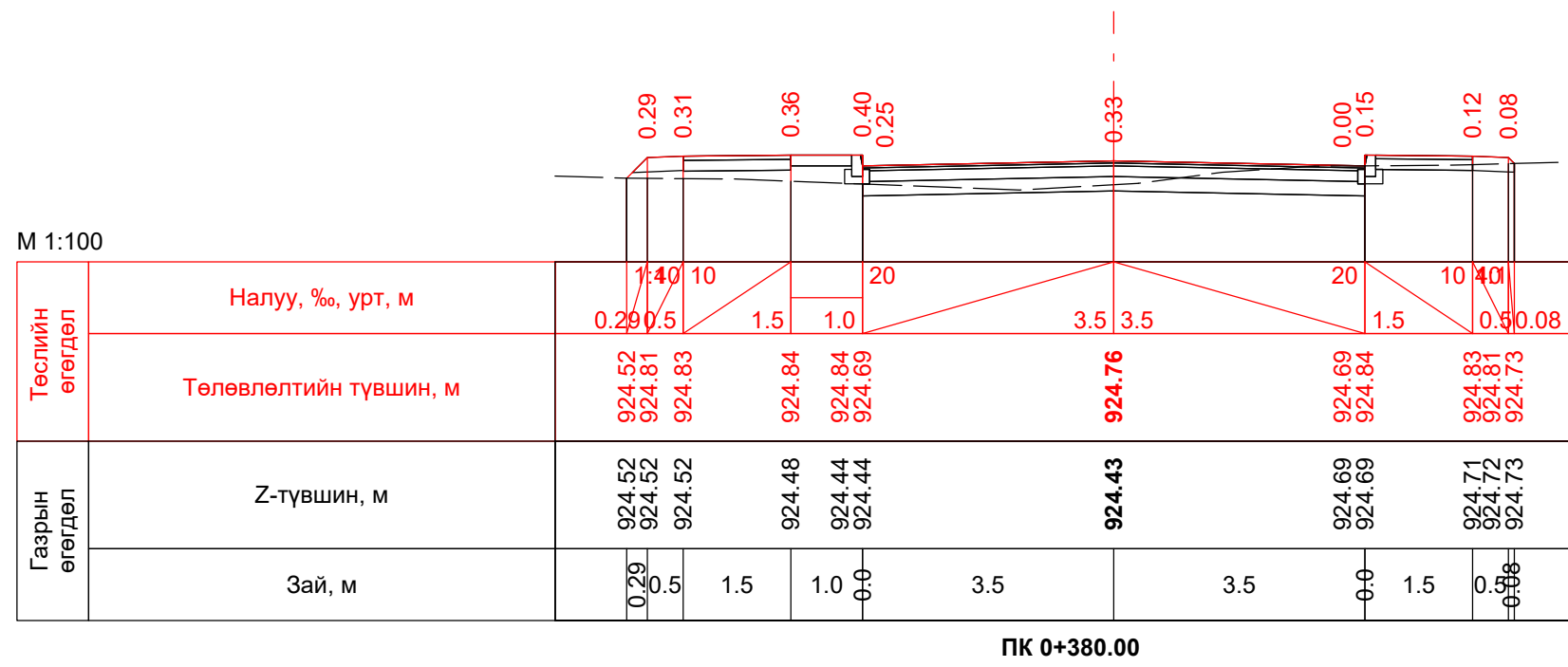

“Увс аймгийн Улаангом суманд шинээр баригдах 2120 авто замын инженерийн нарийвчилсан, зураг төсөл

Захирал	Ч.Батмөнх
Зур. инженер	Ц.Батзаяа
Гүйцэтгэсэн	Б.Отгондаваа
Шалгасан	Ч.Батмөнх

Хөндлөн огтлол
1-р хэсэг

Шифр: 601/2019

Авто зам		
Маштаб: 1:100		
Үе шат	Хуудас	Бүх хуудас
A/3	20	42
2019 он 7 сар		

М 1:100

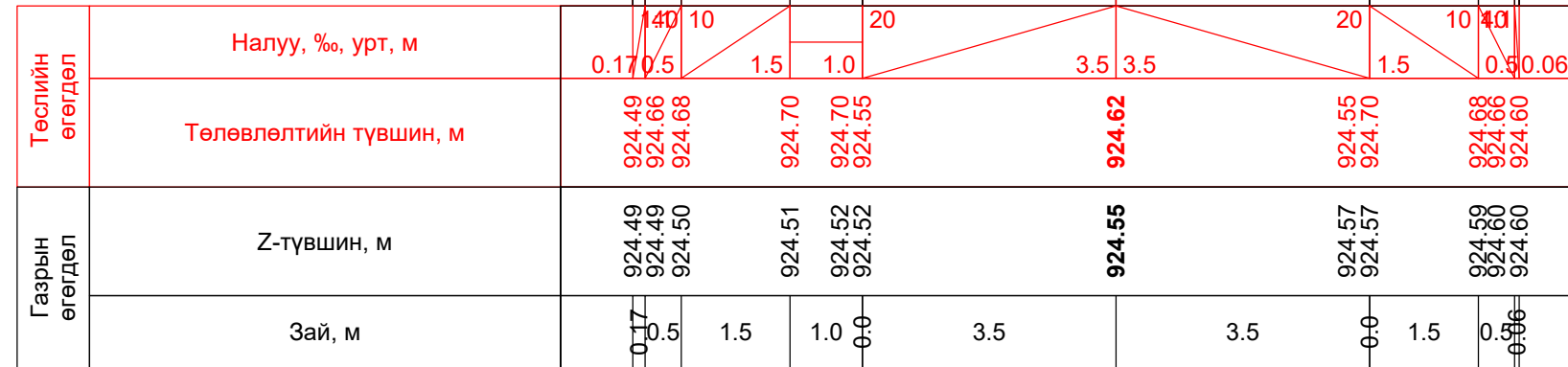

ПК 0+400.00

М 1:100

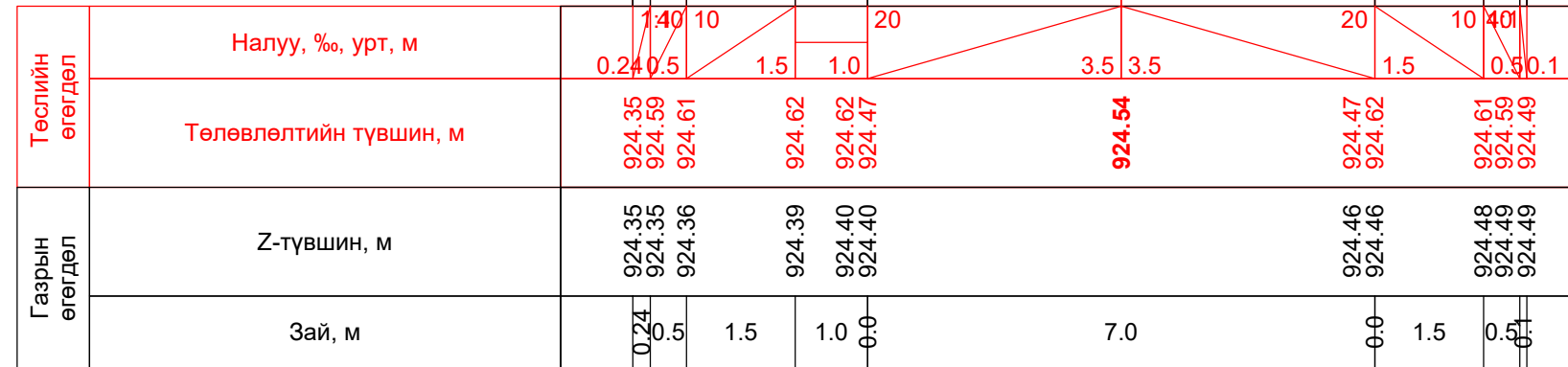

ПК 0+410.00



“ИХЭР МӨНХ” ХХК
Авто замын зураг
төслийн “Ихэрмөнх” ХХК

“Увс аймгийн Улаангом суманд шинээр баригдах 2120 авто замын инженерийн нарийвчилсан, зураг төсөл

Захирал	Ч.Батмөнх
Зур. инженер	Ц.Батзаяа
Гүйцэтгэсэн	Б.Отгондаваа
Шалгасан	Ч.Батмөнх

Хөндлөн огтлол
1-р хэсэг

Шифр: 601/2019

Авто зам		
Маштаб: 1:100		
Үе шат	Хуудас	Бүх хуудас
A/3	21	42
2019 он 7 сар		

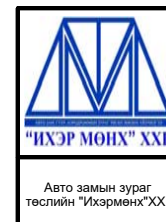
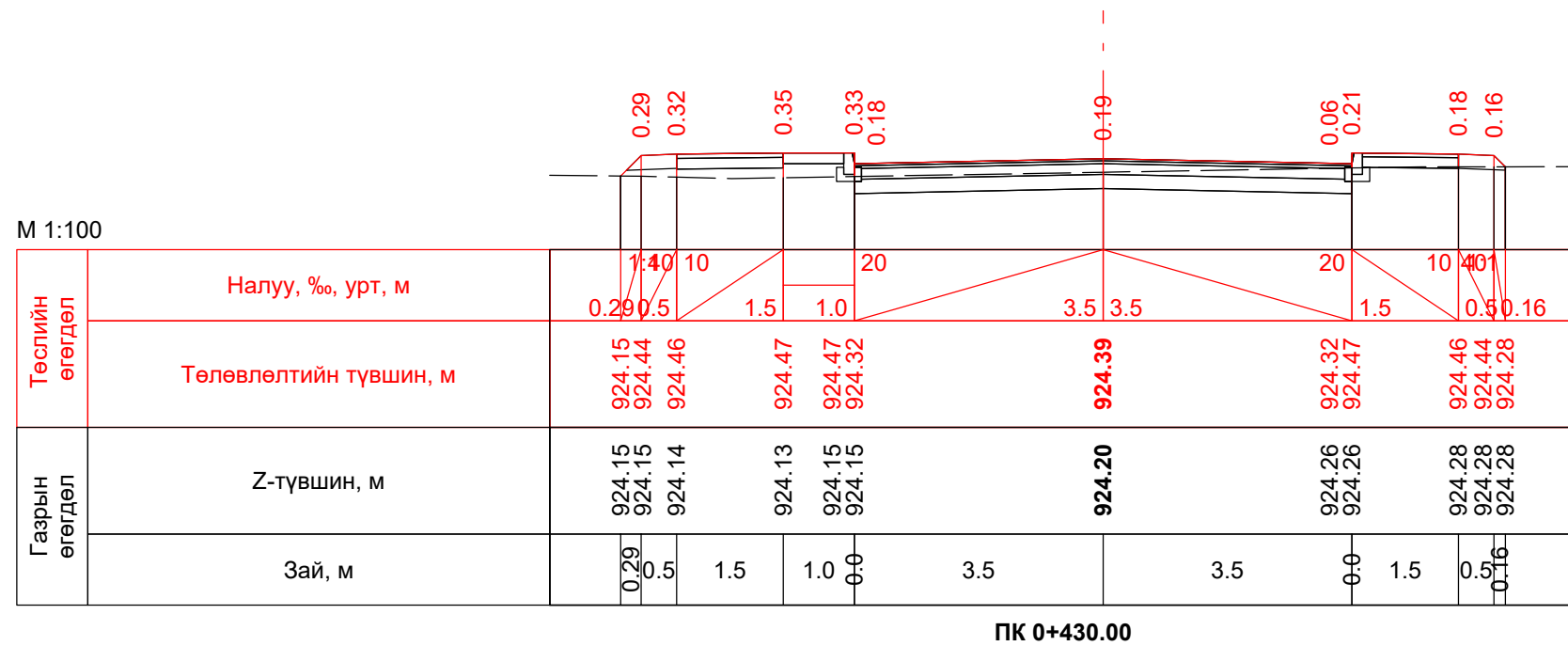
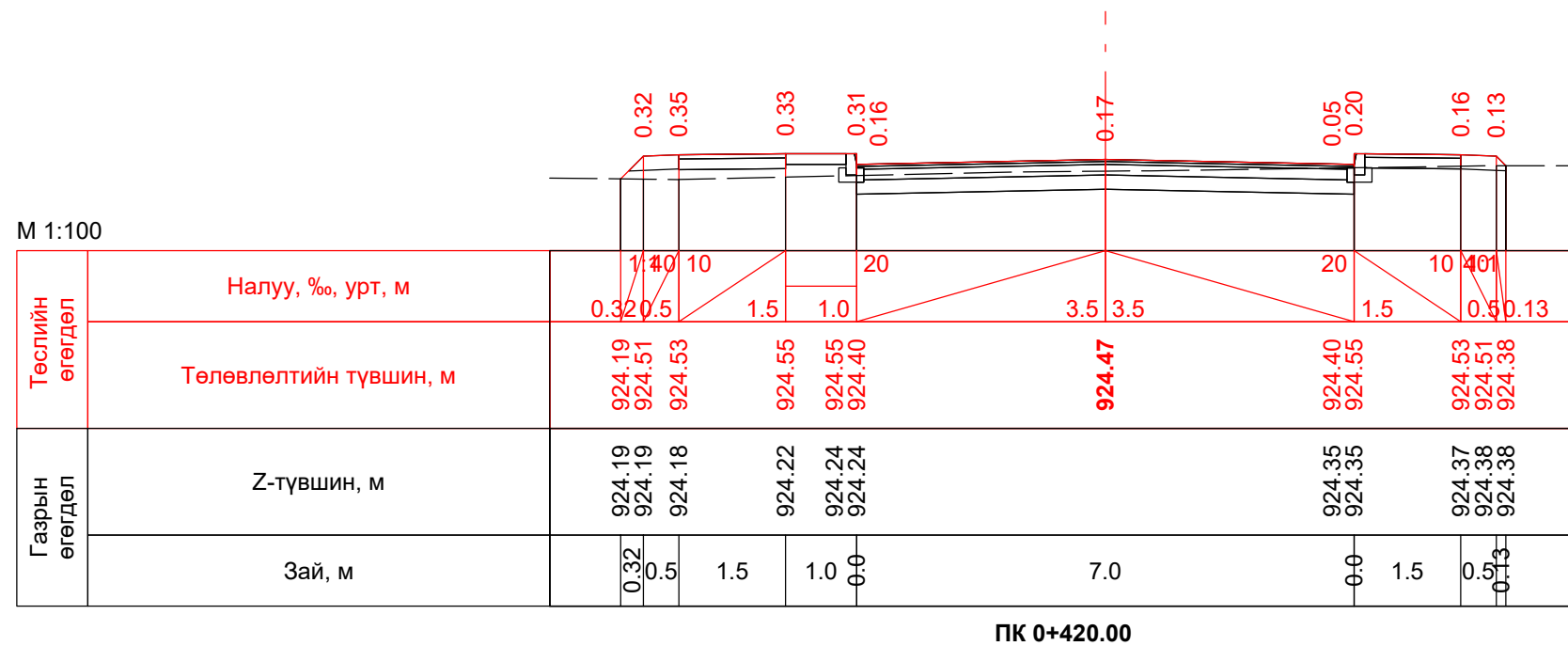

“Увс аймгийн Улаангом суманд шинээр баригдах 2120 авто замын инженерийн нарийвчилсан, зураг төсөл

Захирал	Ч.Батмөнх
Зур. инженер	Ц.Батзаяа
Гүйцэтгэсэн	Б.Отгондаваа
Шалгасан	Ч.Батмөнх

Хөндлөн огтлол
1-р хэсэг

Шифр: 601/2019

Авто зам		
Маштаб: 1:100		
Үе шат	Хуудас	Бүх хуудас
A/3	22	42
2019 он 7 сар		

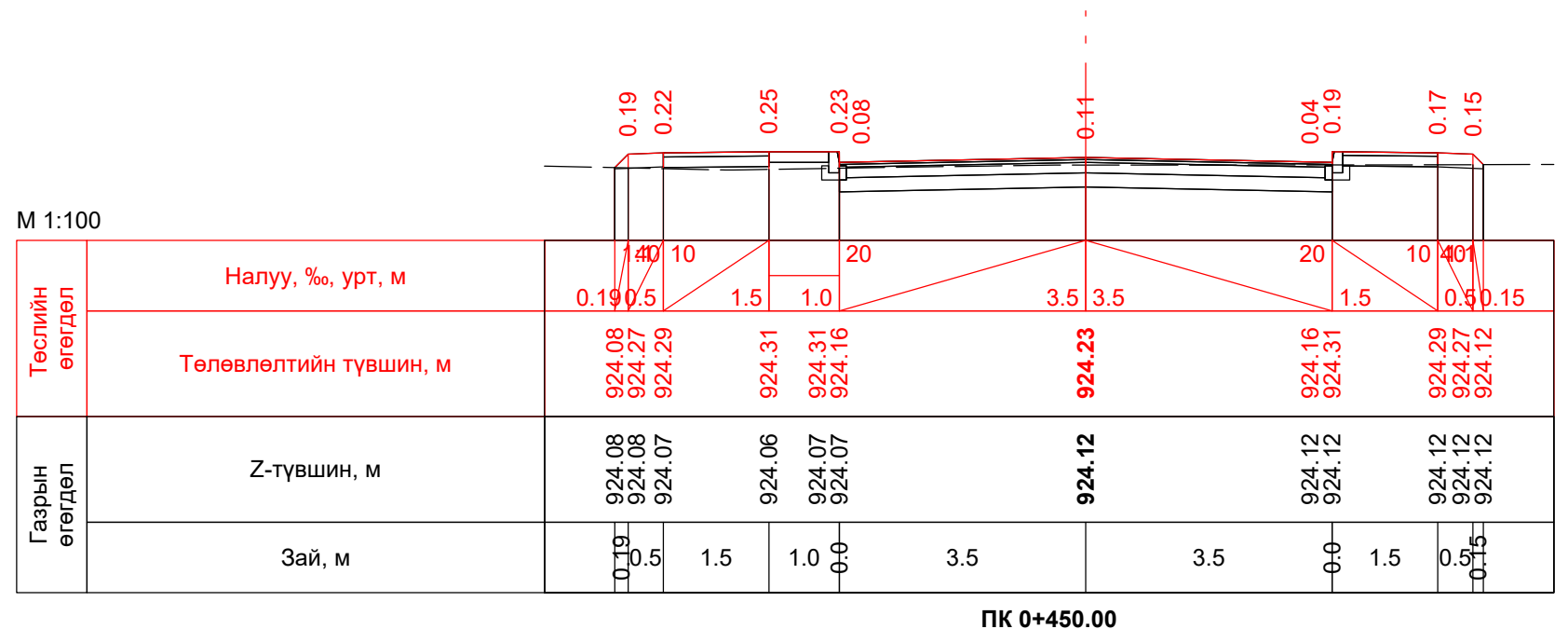
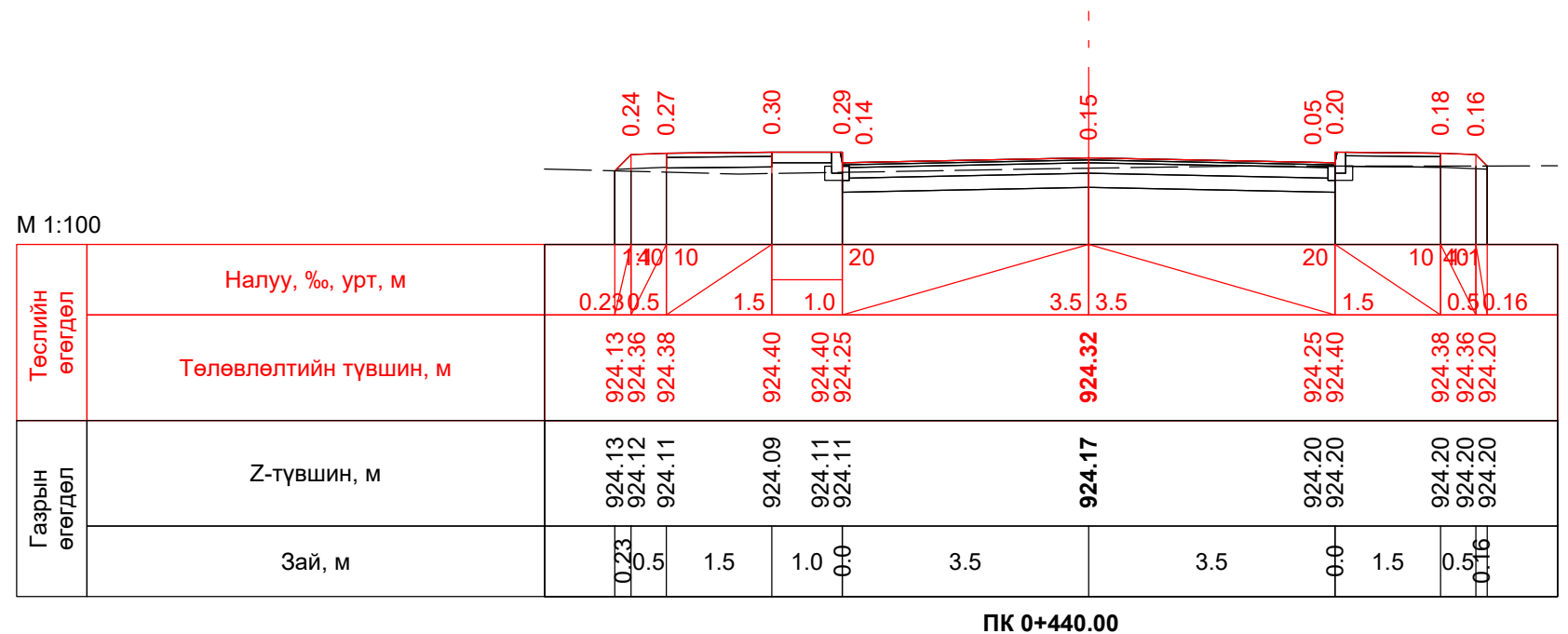

“Увс аймгийн Улаангом суманд шинээр баригдах 2120 авто замын инженерийн нарийвчилсан, зураг төсөл

Захирал	Ч.Батмөнх
Зур. инженер	Ц.Батзаяа
Гүйцэтгэсэн	Б.Отгондаваа
Шалгасан	Ч.Батмөнх

Хөндлөн огтлол 1-р хэсэг

Шифр: 601/2019

Авто зам		
Маштаб: 1:100		
Үе шат	Хуудас	Бүх хуудас
A/3	23	42
2019 он 7 сар		

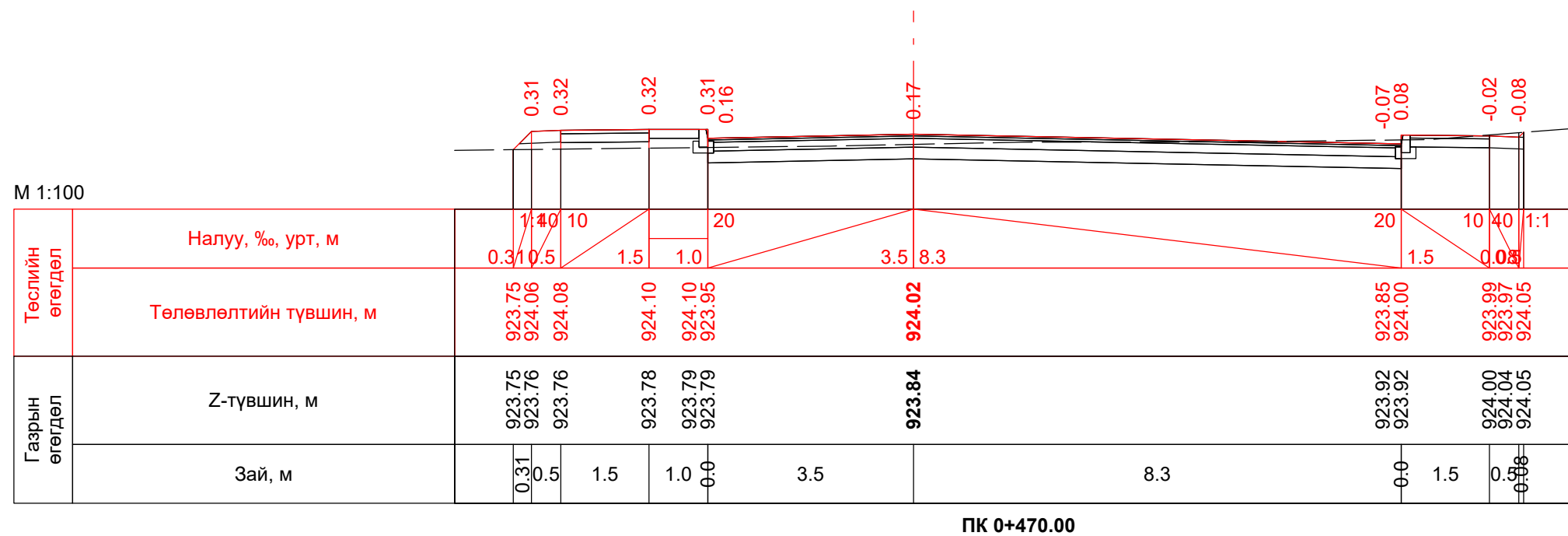
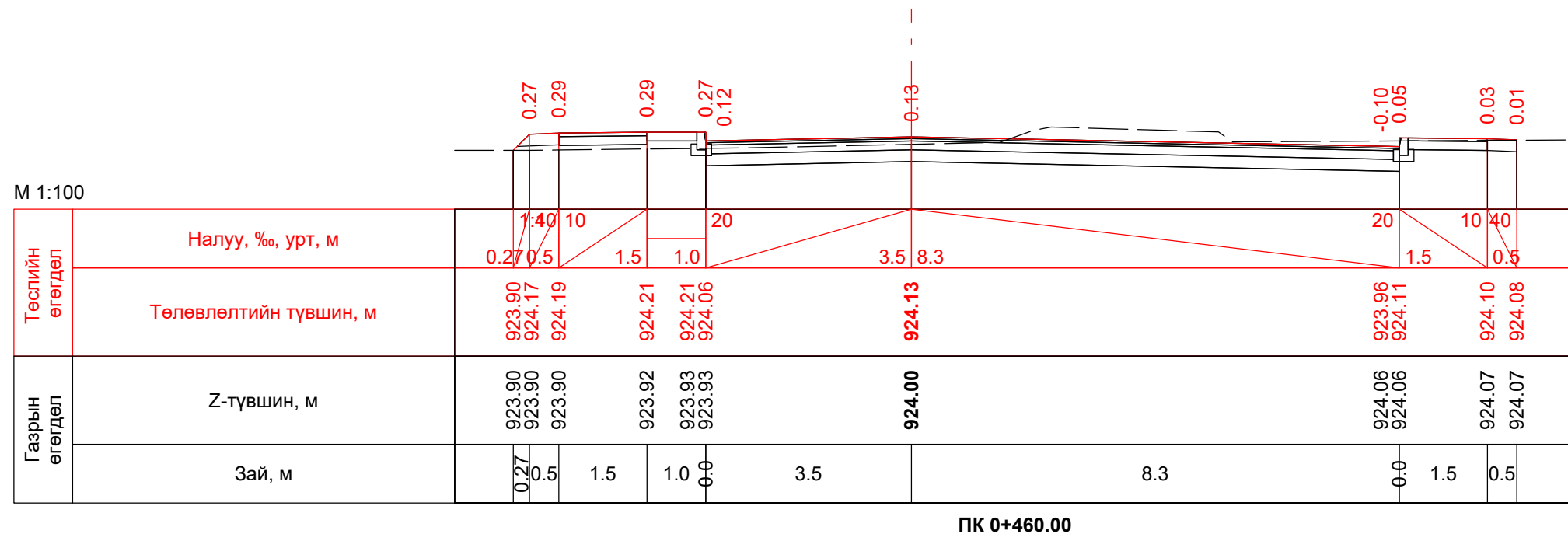

 "ИХЭР МОНХ" ХХК Авто замын зураг төслийн "Ихэрмөнх" ХХК	"Увс аймгийн Улаангом суманд шинээр баригдах 2120 авто замын инженерийн нарийвчилсан, зураг төсөл"			Авто зам		
	Захирал	Ч.Батмөнх		Хөндлөн огтлол 1-р хэсэг		
	Зур. инженер	Ц.Батзаяа				
	Гүйцэтгэсэн	Б.Отгондаваа		Маштаб: 1:100		
Шалгасан	Ч.Батмөнх		Үе шат	Хуудас	Бүх хуудас	
			A/3	24	42	
			Шифр: 601/2019			
			2019 он 7 сар			

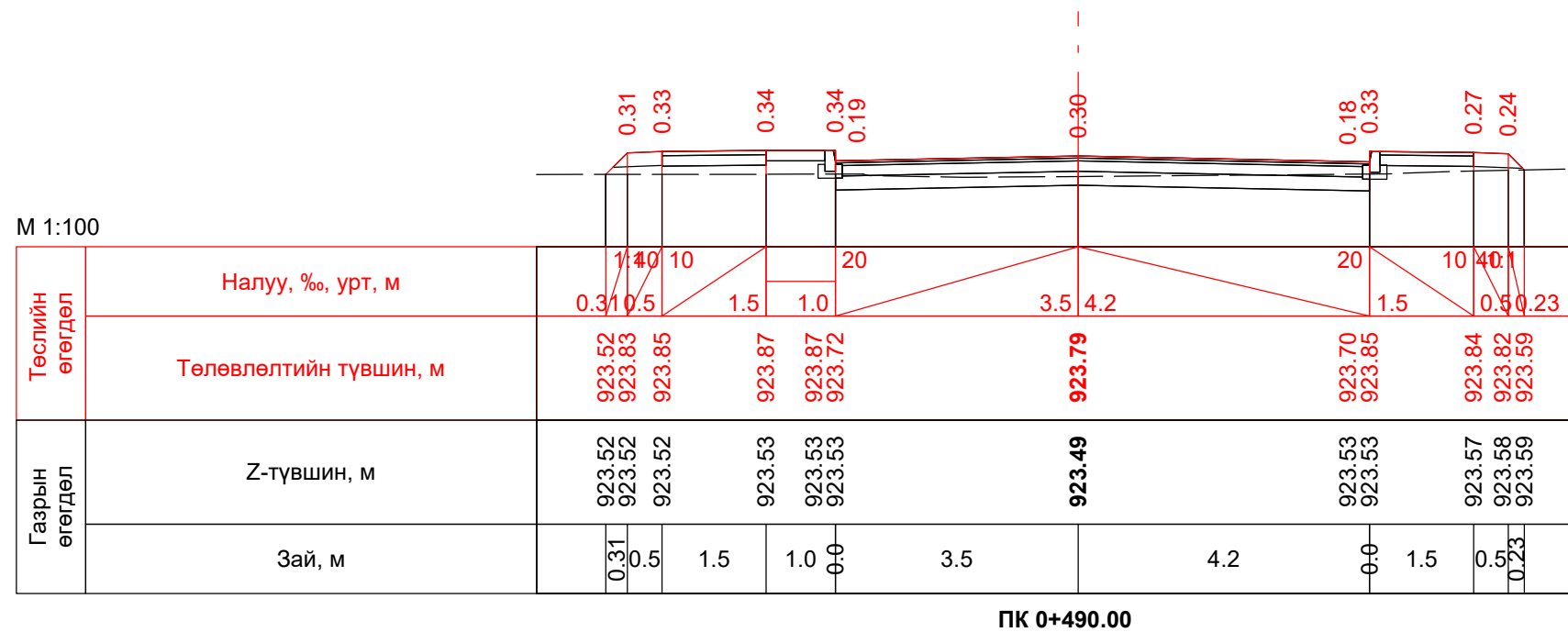
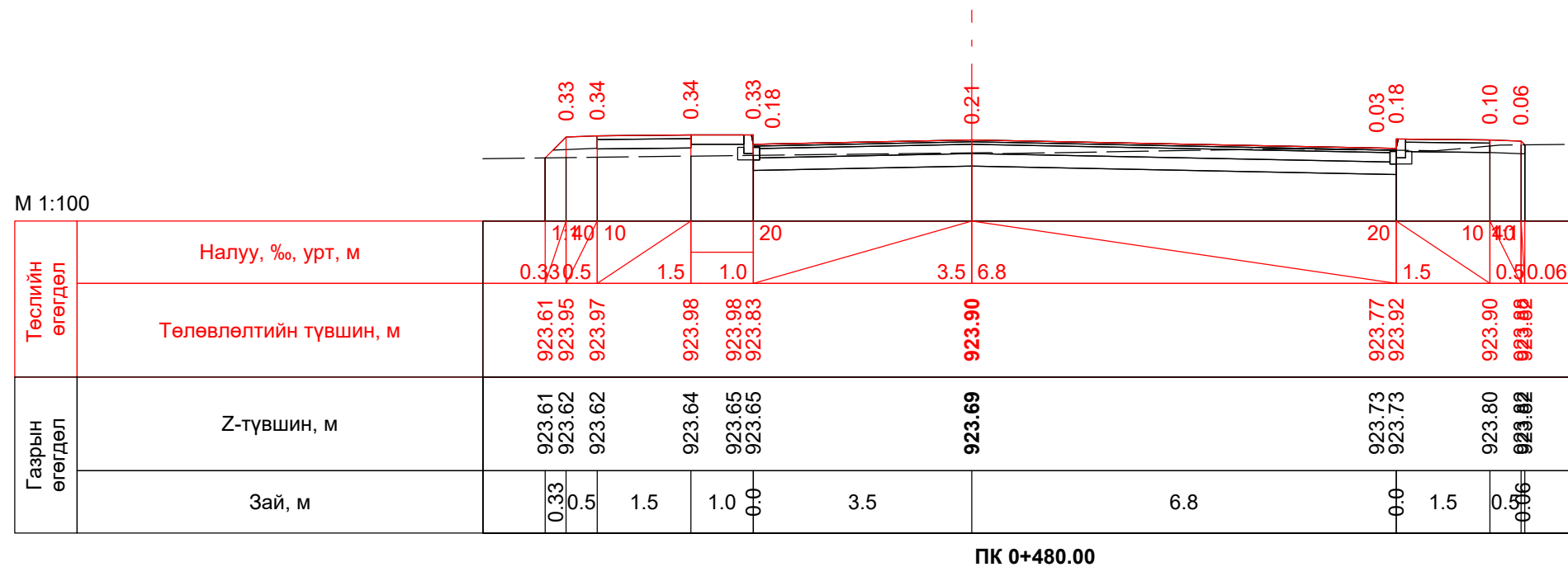

 "ИХЭР МОНХ" ХХК Авто замын зураг төслийн "Ихэрмөнх" ХХК	"Увс аймгийн Улаангом суманд шинээр баригдах 2120 авто замын инженерийн нарийвчилсан, зураг төсөл"			Авто зам		
	Захирал	Ч.Батмөнх		Хөндлөн огтлол 1-р хэсэг		
	Зур. инженер	Ц.Батзаяа				
	Гүйцэтгэсэн	Б.Отгондаваа		Маштаб: 1:100		
Шалгасан	Ч.Батмөнх		Шифр: 601/2019	Үе шат	Хуудас	Бүх хуудас
				A/3	25	42
				2019 он 7 сар		

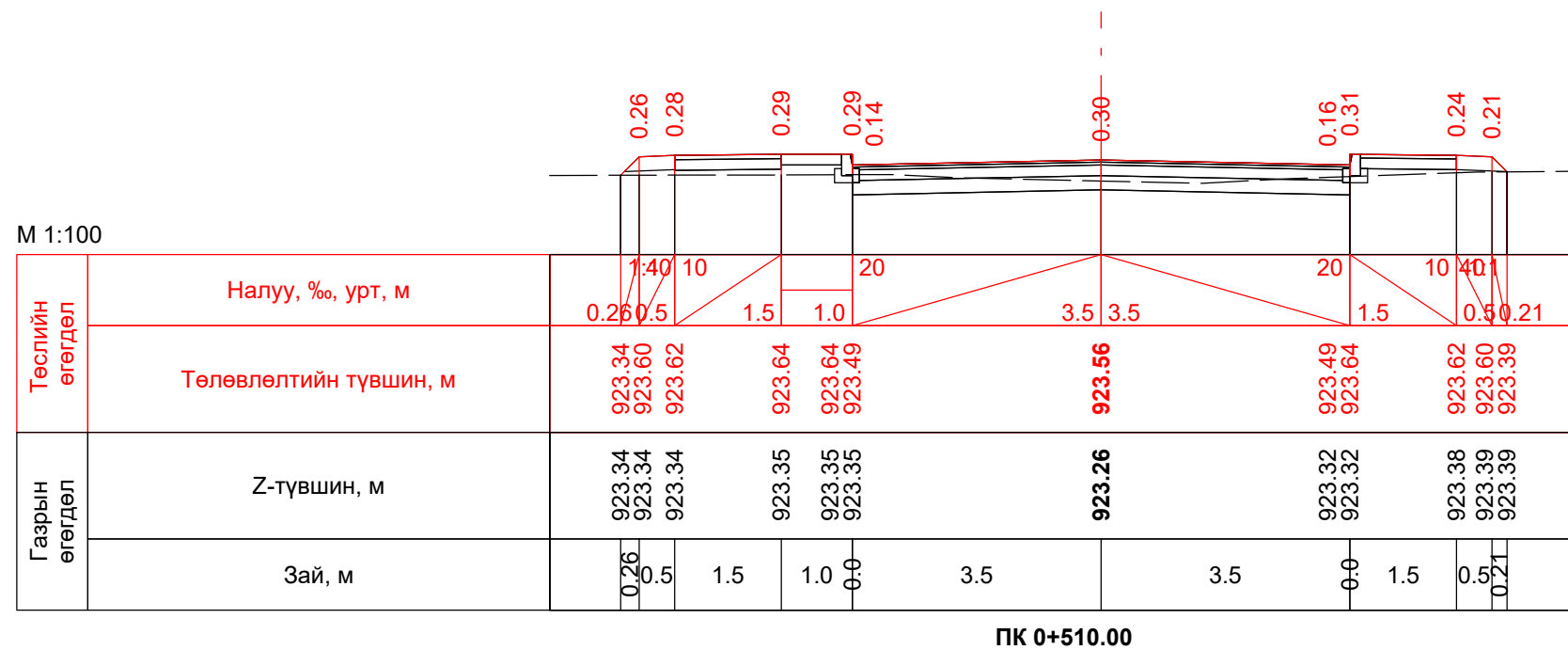
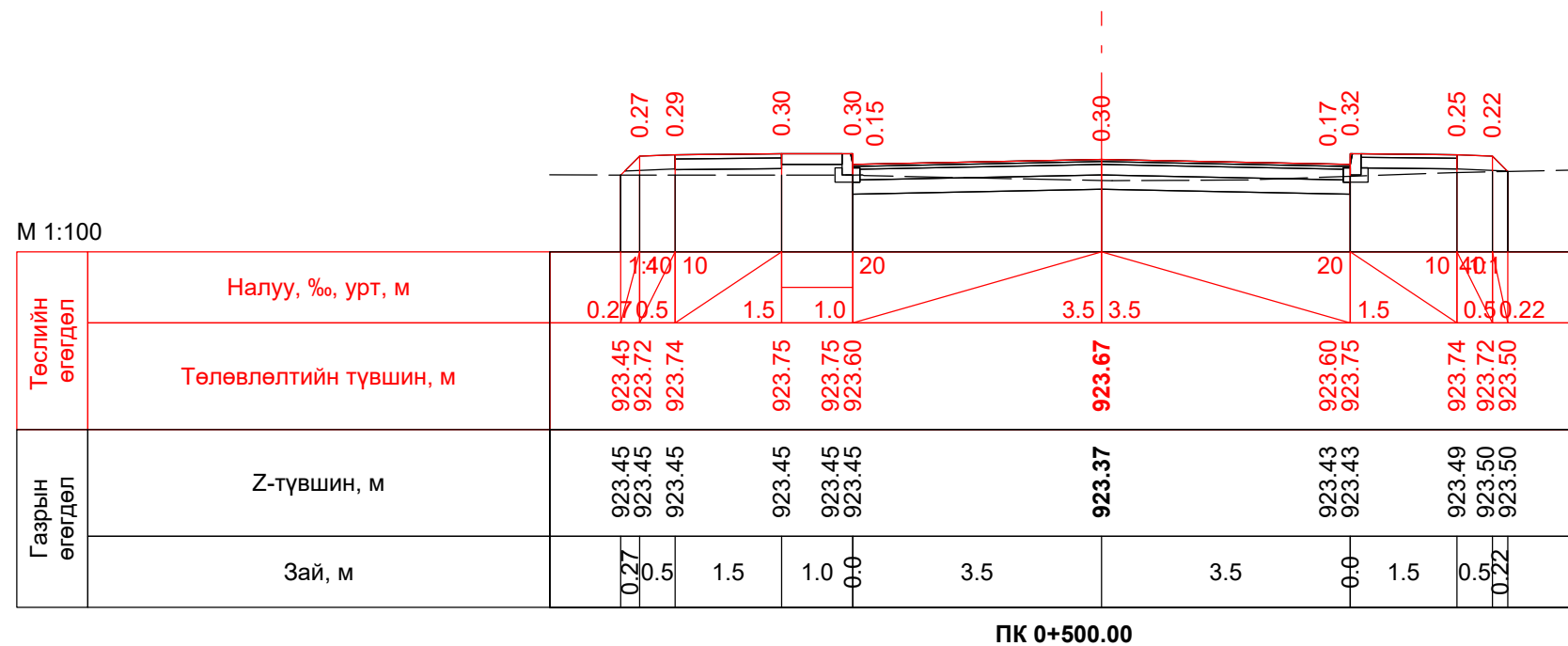

“Увс аймгийн Улаангом суманд шинээр баригдах 2120 авто замын инженерийн нарийвчилсан, зураг төсөл

Захирал	Ч.Батмөнх
Зур. инженер	Ц.Батзаяа
Гүйцэтгэсэн	Б.Отгондаваа
Шалгасан	Ч.Батмөнх

Хөндлөн огтлол
1-р хэсэг

Шифр: 601/2019

Авто зам

Маштаб: 1:100

Үе шат	Хуудас	Бүх хуудас
A/3	26	42

2019 он 7 сар

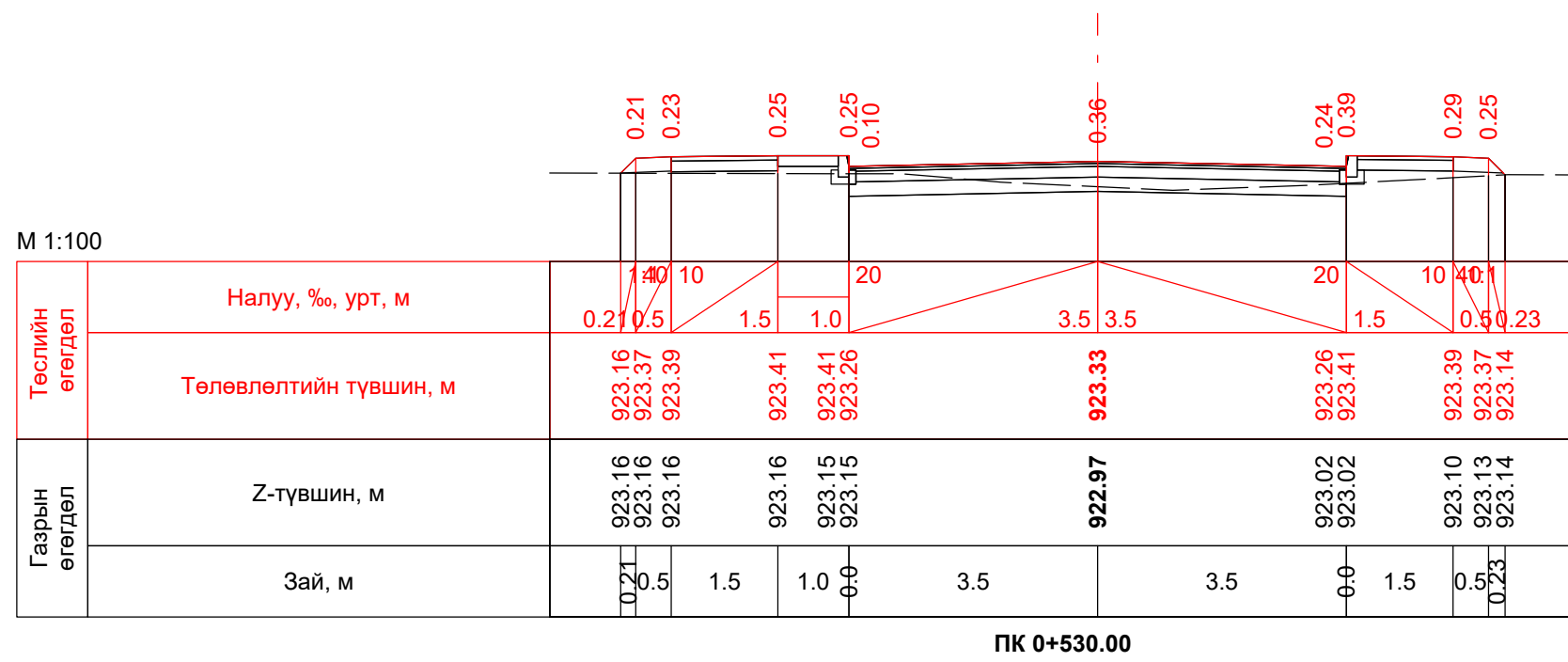
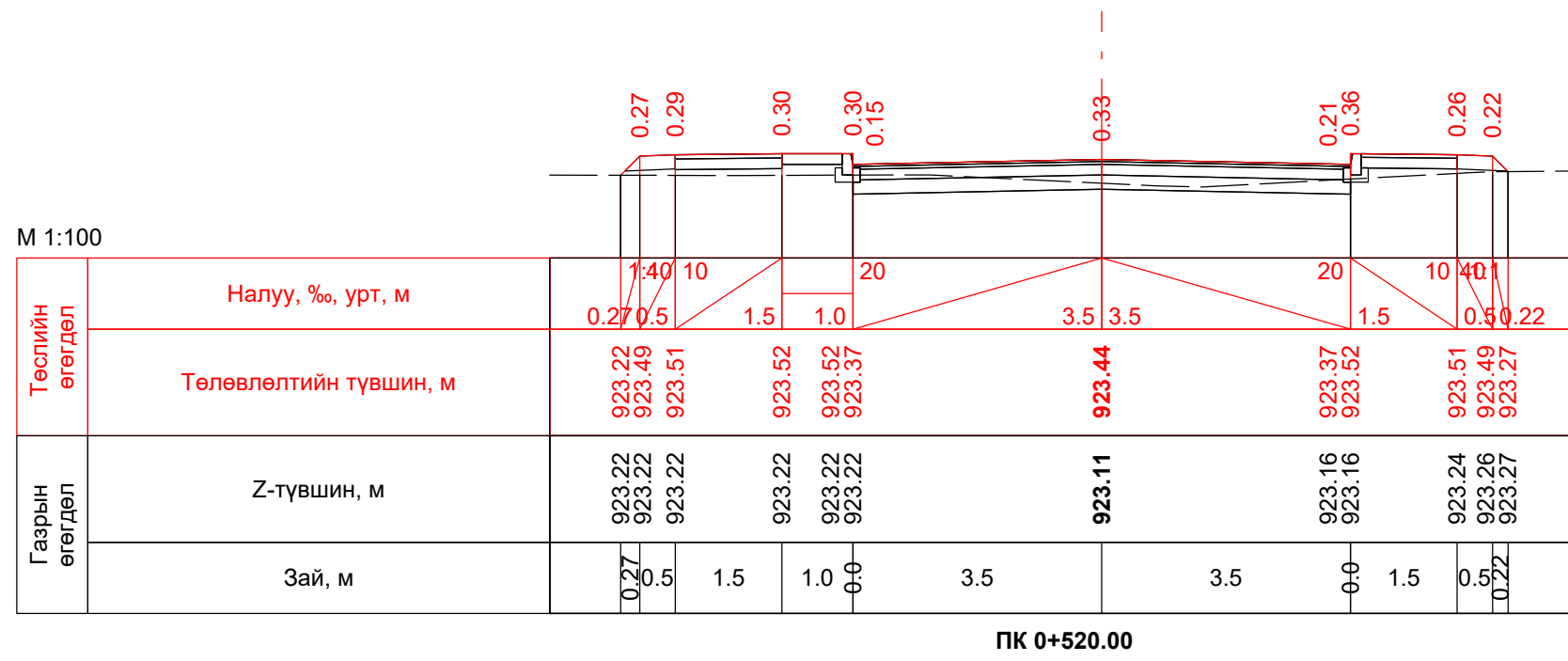

 "ИХЭР МОНХ" ХХК Авто замын зураг төслийн "Ихэрмөнх" ХХК	"Увс аймгийн Улаангом суманд шинээр баригдах 2120 авто замын инженерийн нарийвчилсан, зураг төсөл"			Авто зам		
	Захирал	Ч.Батмөнх		Хөндлөн огтлол 1-р хэсэг		
	Зур. инженер	Ц.Батзаяа				
	Гүйцэтгэсэн	Б.Отгондаваа		Маштаб: 1:100		
Шалгасан	Ч.Батмөнх		Шифр: 601/2019	Үе шат	Хуудас	Бүх хуудас
				A/3	27	42
				2019 он 7 сар		

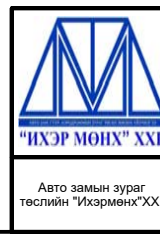
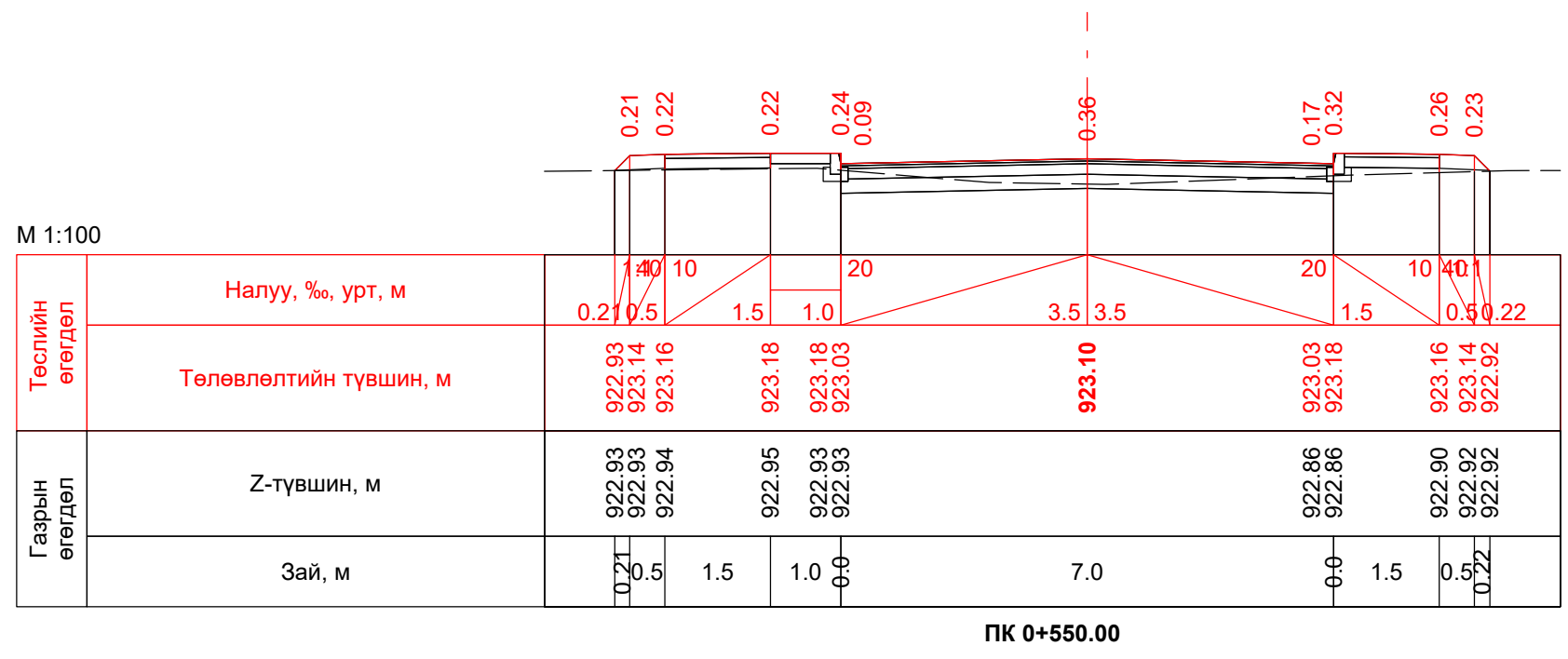
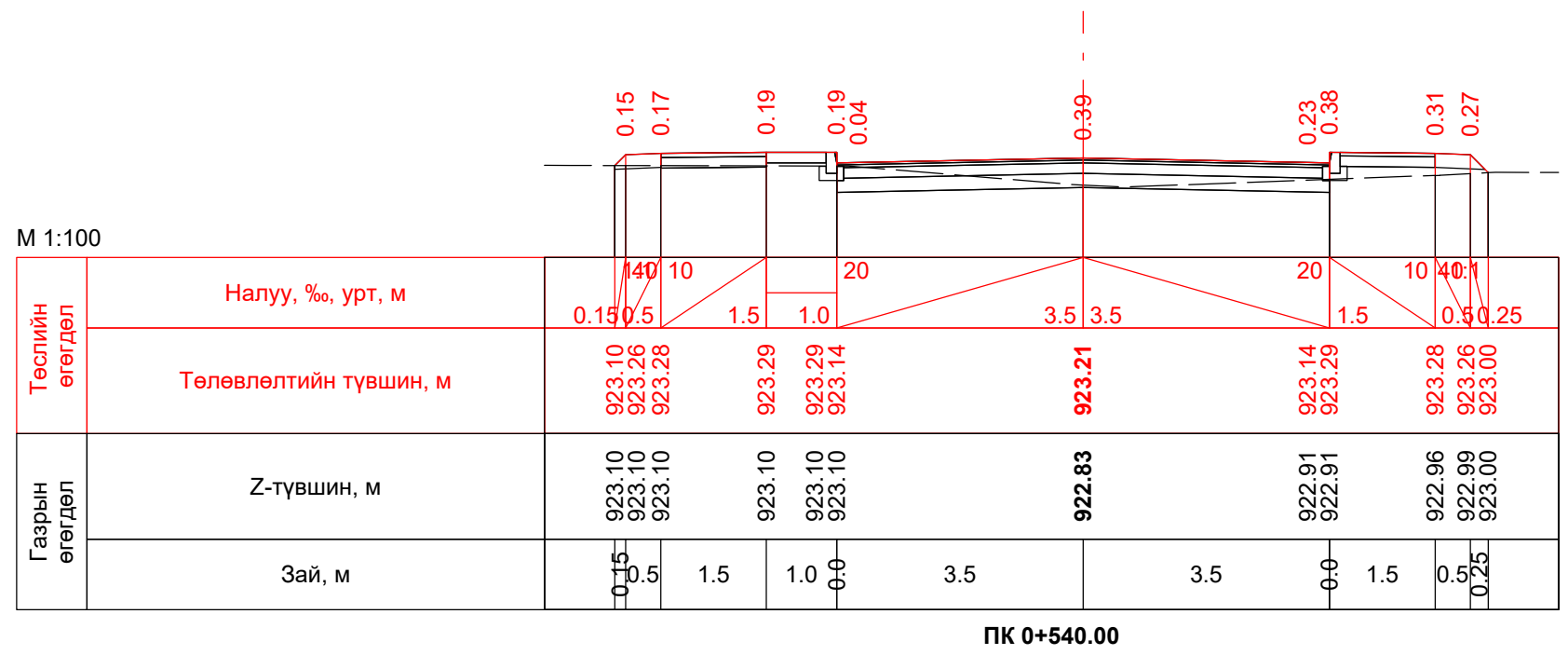

“Увс аймгийн Улаангом суманд шинээр баригдах 2120 авто замын инженерийн нарийвчилсан, зураг төсөл				Авто зам		
Захирал	Ч.Батмөнх			Маштаб: 1:100		
Зур. инженер	Ц.Батзаяа			Үе шат	Хуудас	Бүх хуудас
Гүйцэтгэсэн	Б.Отгондаваа			A/3	28	42
Шалгасан	Ч.Батмөнх			Шифр: 601/2019		2019 он 7 сар

Авто зам		
Маштаб: 1:100		
Үе шат	Хуудас	Бүх хуудас
A/3	28	42
2019 он 7 сар		

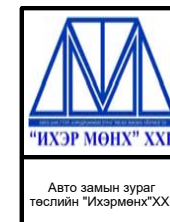
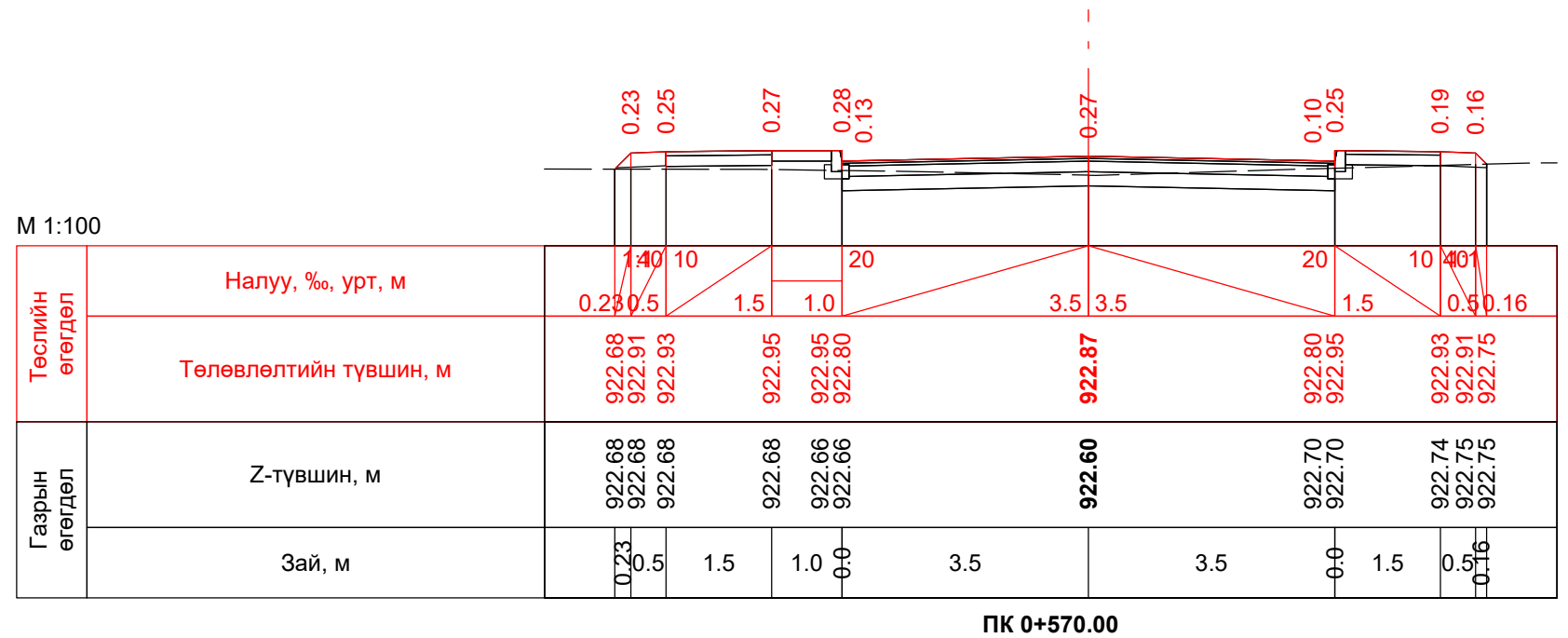
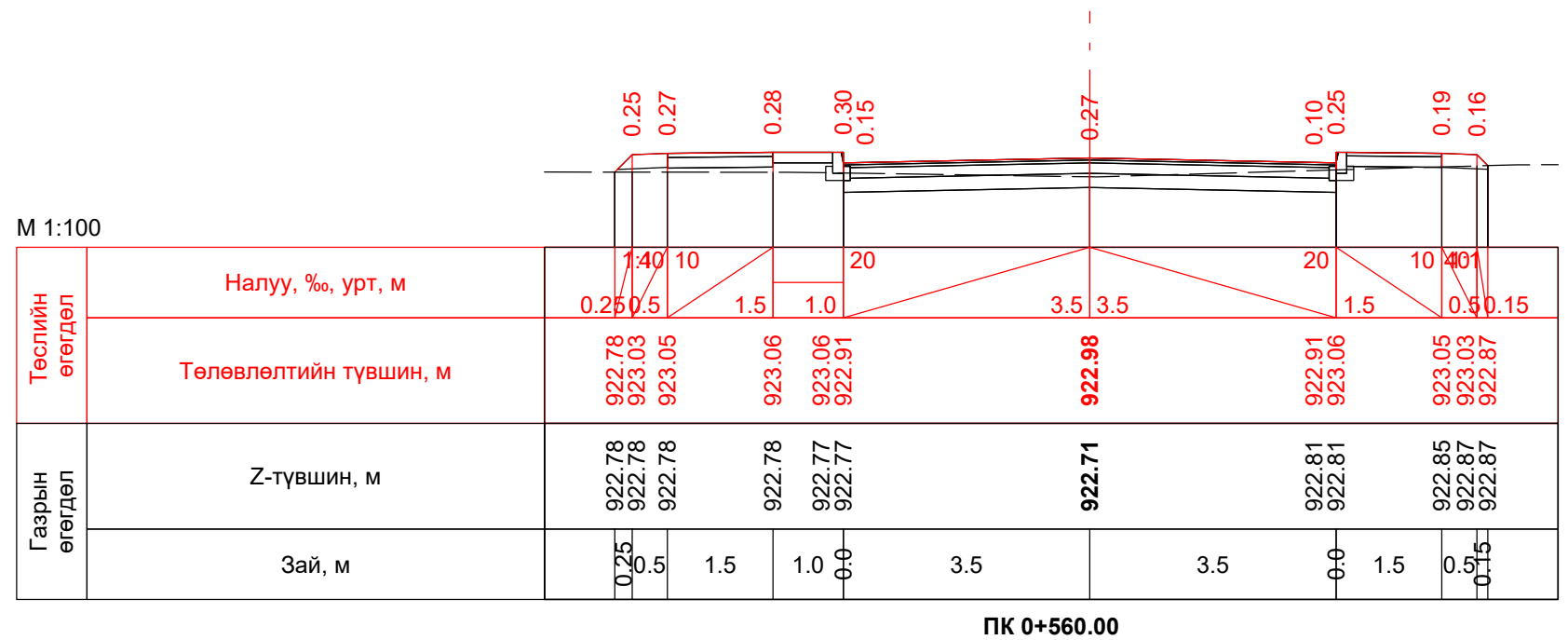

“Увс аймгийн Улаангом суманд шинээр баригдах 2120 авто замын инженерийн нарийвчилсан, зураг төсөл

Захирал	Ч.Батмөнх
Зур. инженер	Ц.Батзаяа
Гүйцэтгэсэн	Б.Отгондаваа
Шалгасан	Ч.Батмөнх

Хөндлөн огтлол
1-р хэсэг

Шифр: 601/2019

Авто зам

Маштаб: 1:100

Үе шат	Хуудас	Бүх хуудас
A/3	29	42

2019 он 7 сар

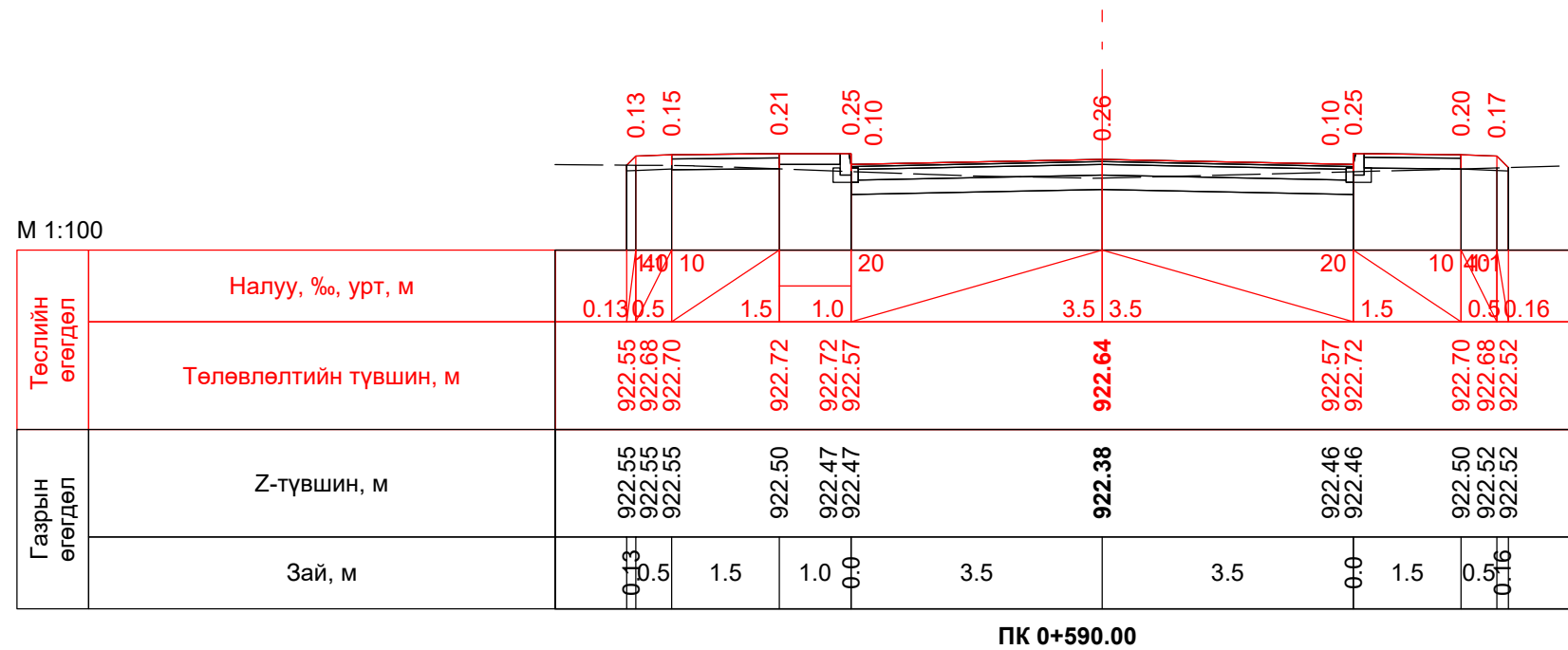
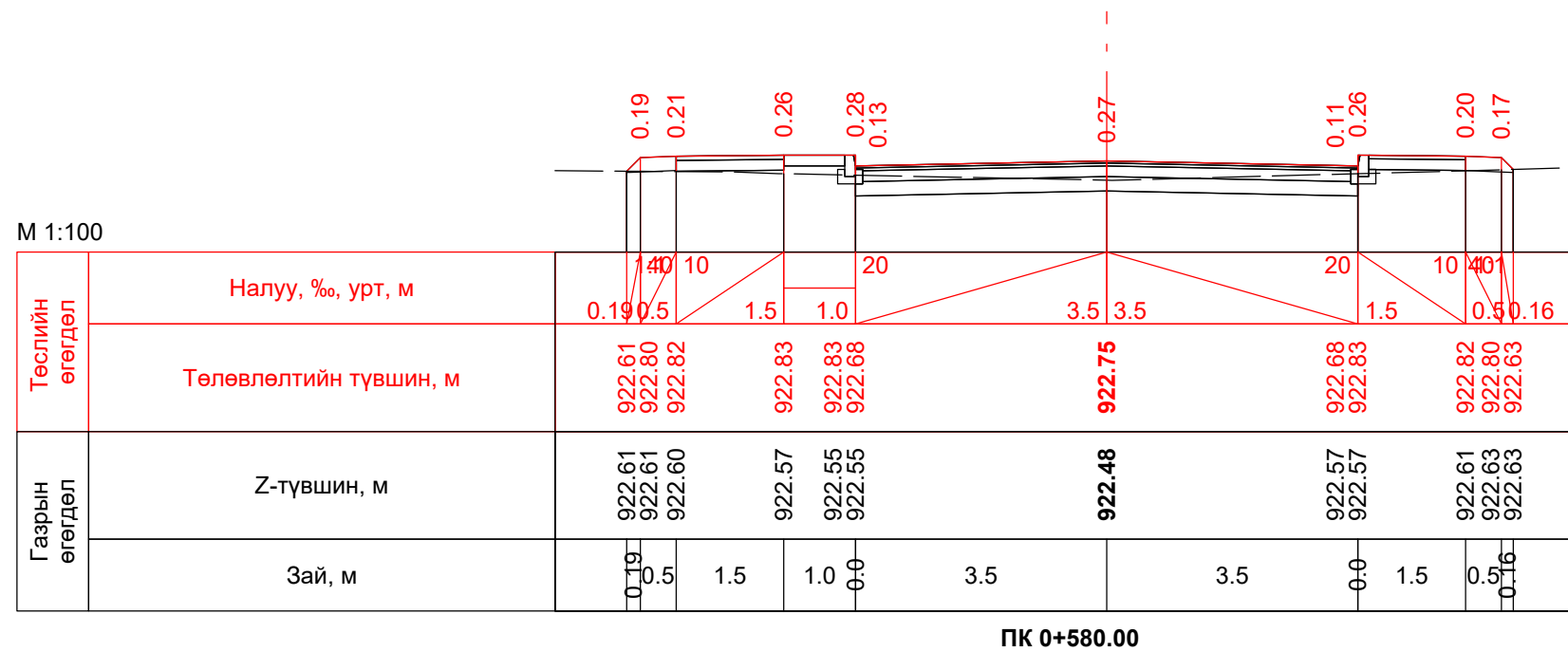

 "ИХЭР МОНХ" ХХК Авто замын зураг төслийн "Ихэрмөнх" ХХК	"Увс аймгийн Улаангом суманд шинээр баригдах 2120 авто замын инженерийн нарийвчилсан, зураг төсөл"			Авто зам		
	Захирал	Ч.Батмөнх		Хөндлөн огтлол 1-р хэсэг		
	Зур. инженер	Ц.Батзаяа				
	Гүйцэтгэсэн	Б.Отгондаваа		Маштаб: 1:100		
Шалгасан	Ч.Батмөнх		Үе шат	Хуудас	Бүх хуудас	
			A/3	30	42	
			Шифр: 601/2019			2019 он 7 сар

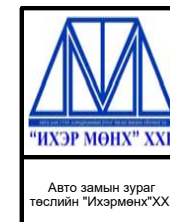
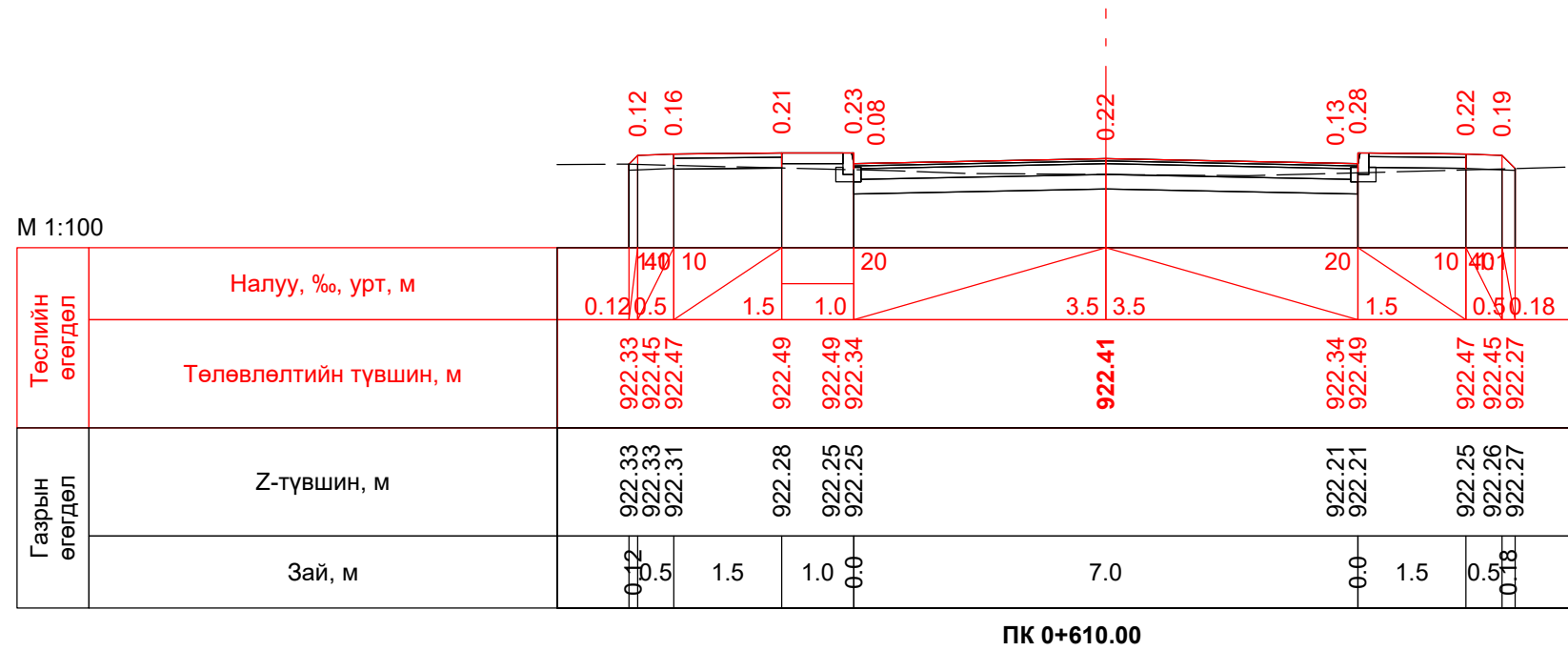
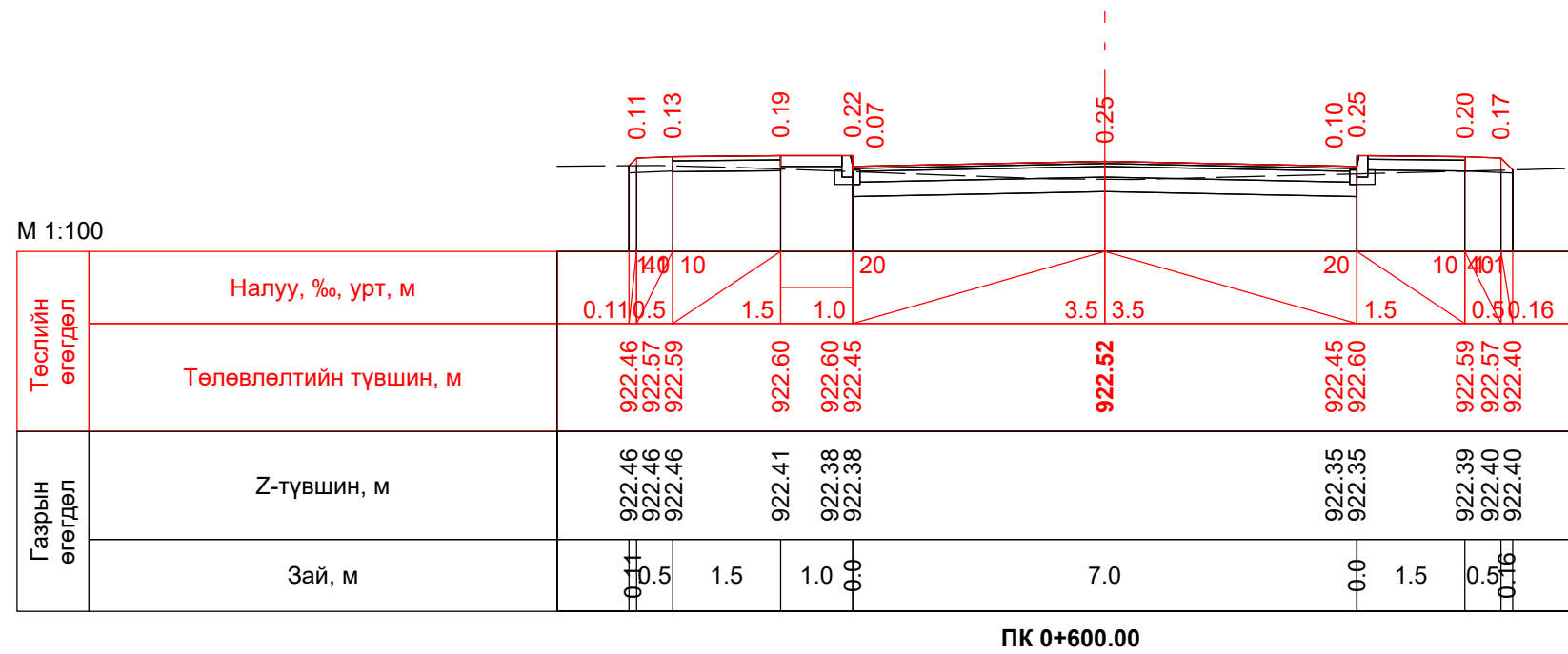

“Увс аймгийн Улаангом суманд шинээр баригдах 2120 авто замын инженерийн нарийвчилсан, зураг төсөл

Захирал	Ч.Батмөнх
Зур. инженер	Ц.Батзаяа
Гүйцэтгэсэн	Б.Отгондаваа
Шалгасан	Ч.Батмөнх

Хөндлөн огтлол
1-р хэсэг

Шифр: 601/2019

Авто зам		
Маштаб: 1:100		
Үе шат	Хуудас	Бүх хуудас
A/3	31	42
2019 он 7 сар		

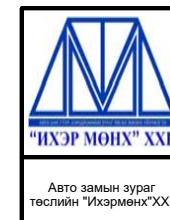
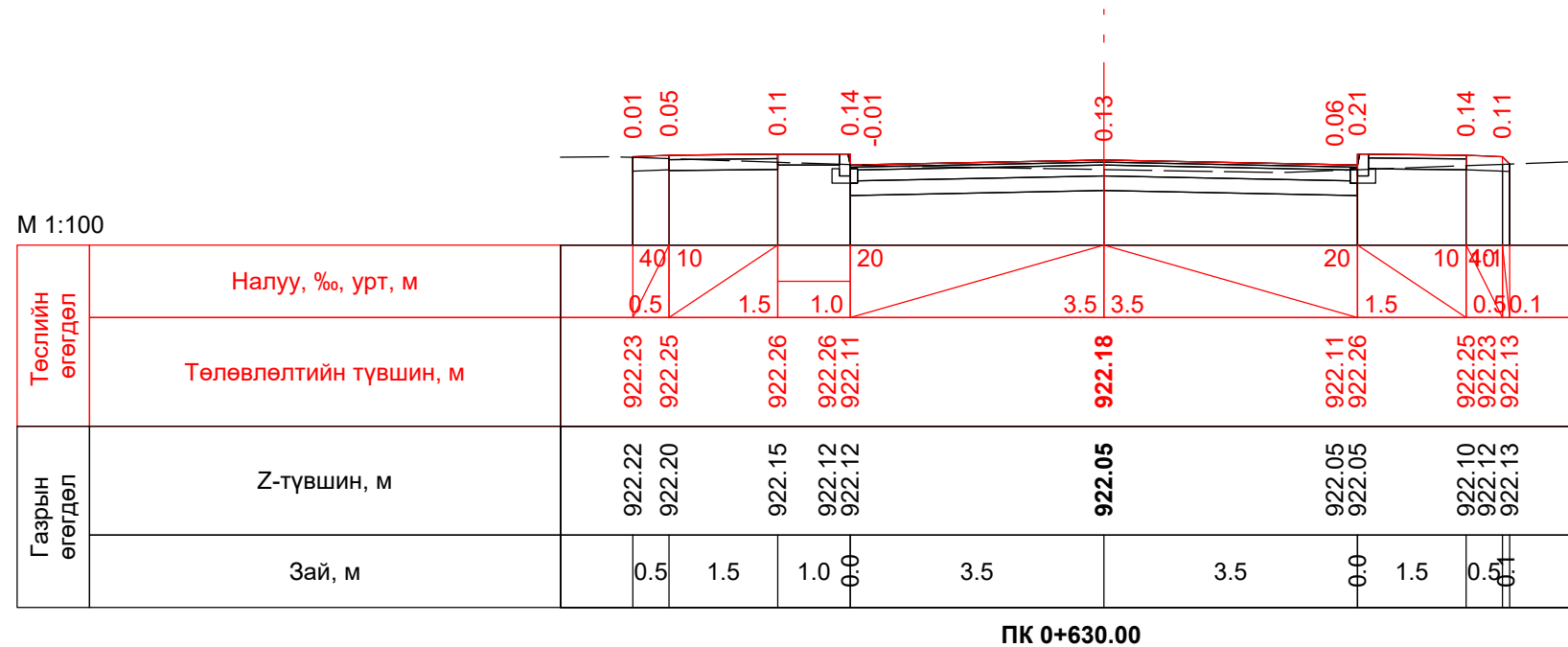
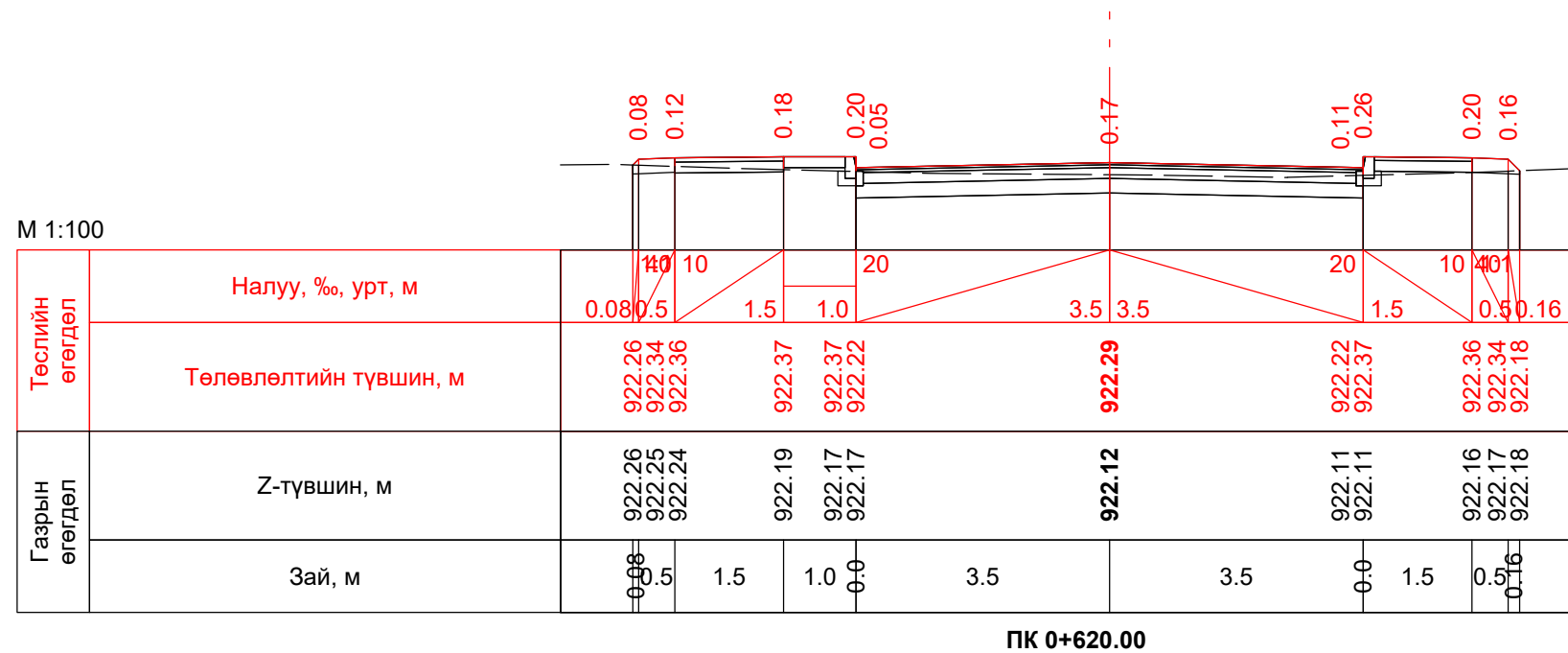

“Увс аймгийн Улаангом суманд шинээр баригдах 2120 авто замын инженерийн нарийвчилсан, зураг төсөл				Авто зам		
Захирал	Ч.Батмөнх			Маштаб: 1:100		
Зур. инженер	Ц.Батзаяа			Хөндлөн огтлол 1-р хэсэг		
Гүйцэтгэсэн	Б.Отгондаваа			Үе шат	Хуудас	Бүх хуудас
Шалгасан	Ч.Батмөнх			A/3	32	42
Шифр: 601/2019				2019 он 7 сар		

М 1:100

Төслийн өгөгдөл	Налуу, ‰, урт, м	0.05	0.5	1.5	1.0	3.5	3.5	1.5	0.5	0.13	
	Төлөвлөлтийн түвшин, м	922.09	922.15	922.17	922.17	922.02	922.09	922.02	922.17	922.15	922.01
Газрын өгөгдөл	Z-түвшин, м	922.09	922.07	922.02	921.98	921.98	921.93	921.93	921.98	922.00	922.01
	Зай, м	0.05	0.5	1.5	1.0	0.0	3.5	3.5	0.0	1.5	0.5

ПК 0+640.00

М 1:100

Төслийн өгөгдөл	Налуу, ‰, урт, м	0.10	0.5	1.5	1.0	3.5	3.5	1.5	0.5	0.16	
	Төлөвлөлтийн түвшин, м	921.96	922.06	922.08	922.09	922.09	922.01	921.94	922.09	922.08	921.90
Газрын өгөгдөл	Z-түвшин, м	921.96	921.96	921.95	921.90	921.87	921.80	921.83	921.83	921.88	921.90
	Зай, м	0.10	0.5	1.5	1.0	0.0	3.5	3.5	0.0	1.5	0.5

ПК 0+650.00

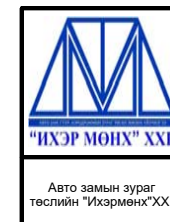

“Увс аймгийн Улаангом суманд шинээр баригдах 2120 авто замын инженерийн нарийвчилсан, зураг төсөл

Захирал	Ч.Батмөнх
Зур. инженер	Ц.Батзаяа
Гүйцэтгэсэн	Б.Отгондаваа
Шалгасан	Ч.Батмөнх

Хөндлөн огтлол
1-р хэсэг

Шифр: 601/2019

Авто зам

Маштаб: 1:100

Үе шат	Хуудас	Бүх хуудас
A/3	33	42

2019 он 7 сар

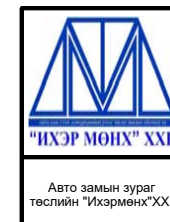
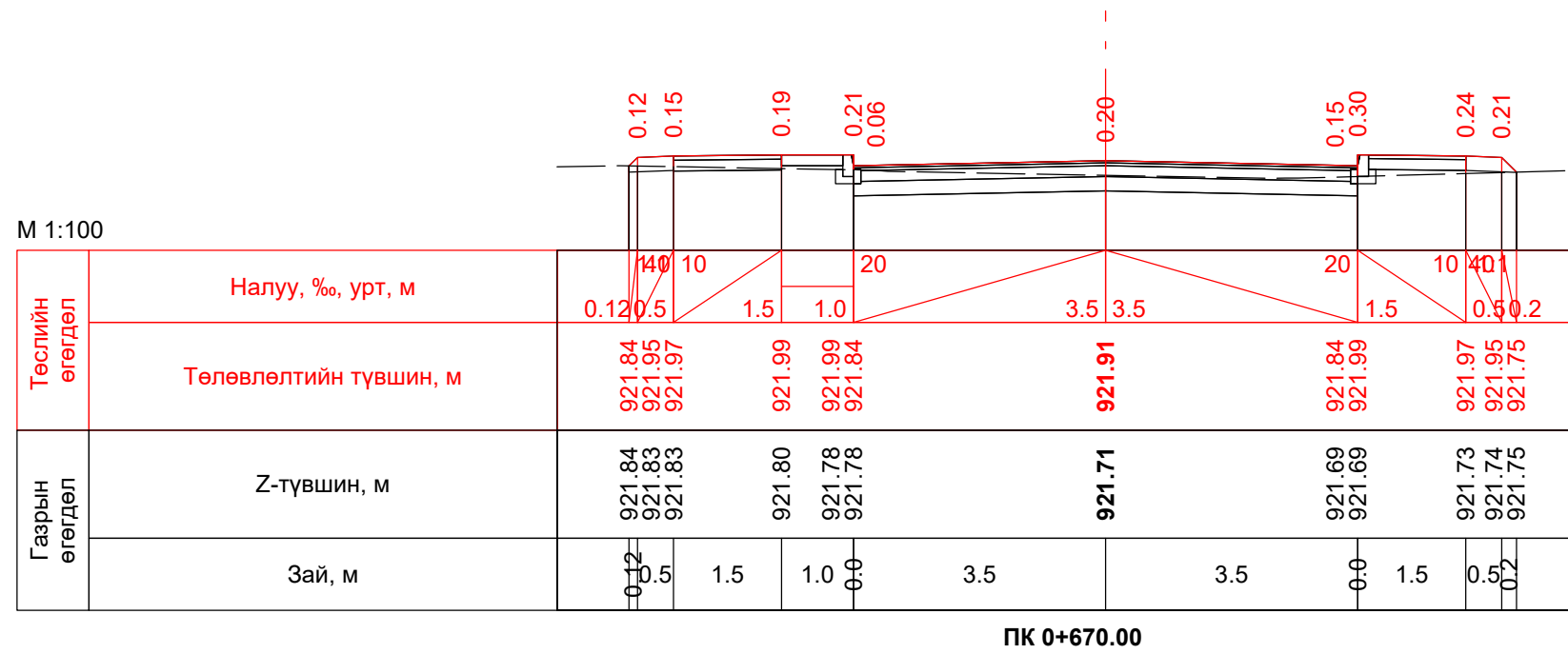
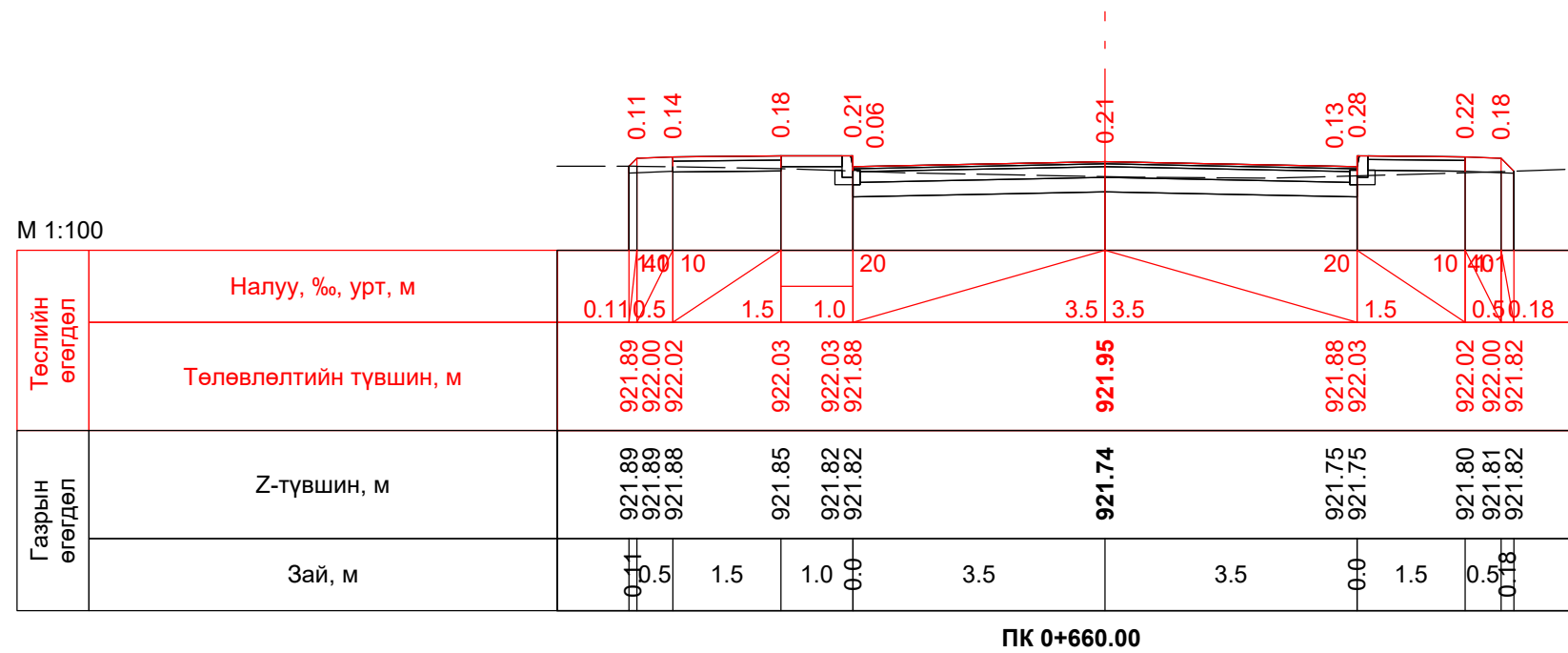

“Увс аймгийн Улаангом суманд шинээр баригдах 2120 авто замын инженерийн нарийвчилсан, зураг төсөл

Захирал	Ч.Батмөнх
Зур. инженер	Ц.Батзаяа
Гүйцэтгэсэн	Б.Отгондаваа
Шалгасан	Ч.Батмөнх

Хөндлөн огтлол
1-р хэсэг

Шифр: 601/2019

Авто зам		
Маштаб: 1:100		
Үе шат	Хуудас	Бүх хуудас
A/3	34	42
2019 он 7 сар		

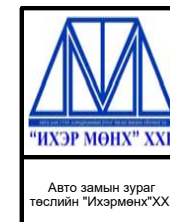
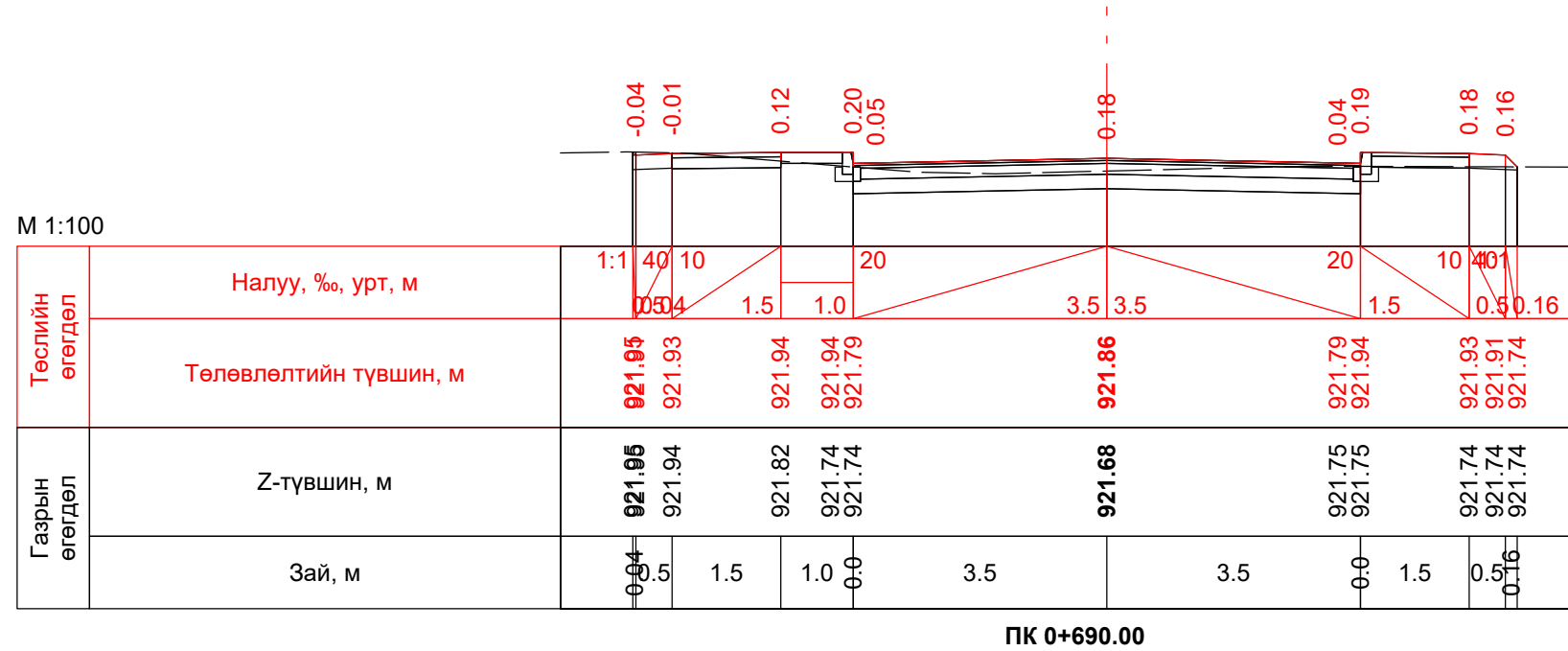
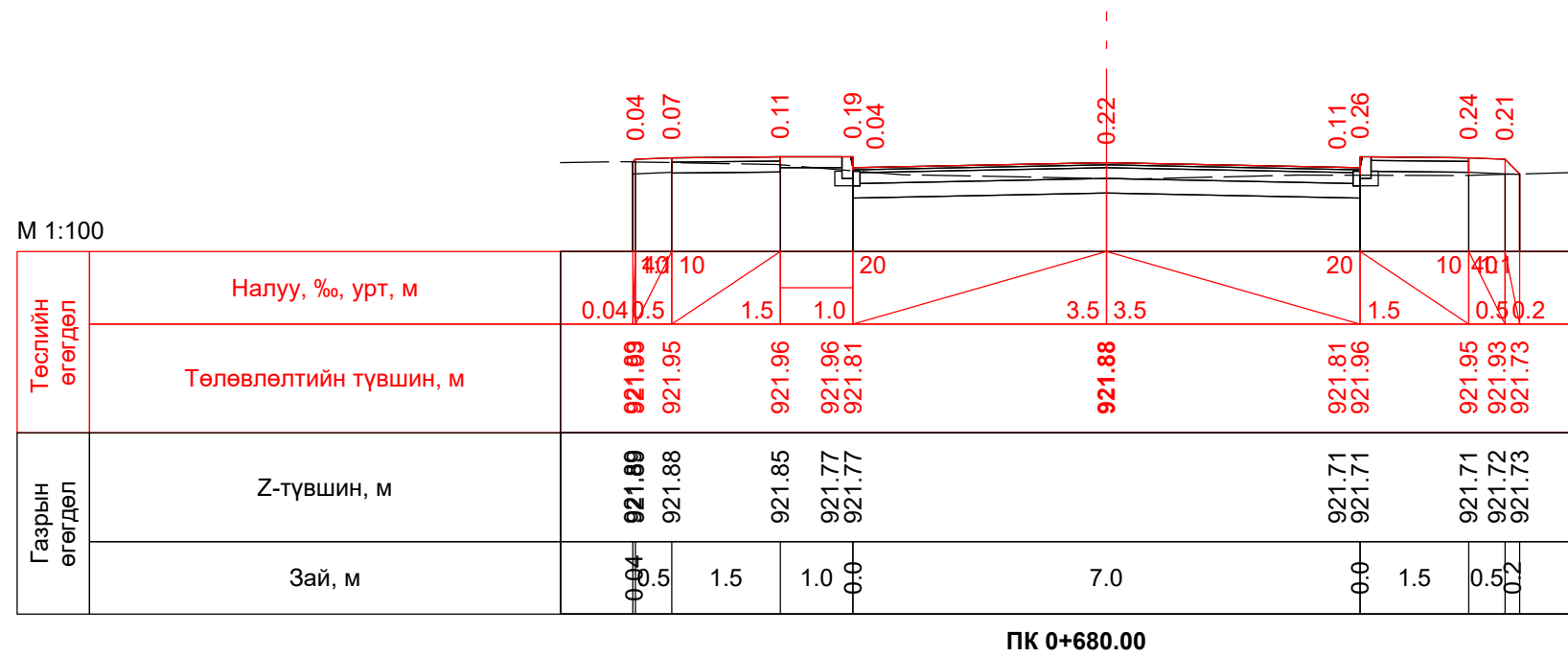

“Увс аймгийн Улаангом суманд шинээр баригдах 2120 авто замын инженерийн нарийвчилсан, зураг төсөл

Захирал	Ч.Батмөнх
Зур. инженер	Ц.Батзаяа
Гүйцэтгэсэн	Б.Отгондаваа
Шалгасан	Ч.Батмөнх

Хөндлөн огтлол
1-р хэсэг

Шифр: 601/2019

Авто зам		
Маштаб: 1:100		
Үе шат	Хуудас	Бүх хуудас
A/3	35	42
2019 он 7 сар		

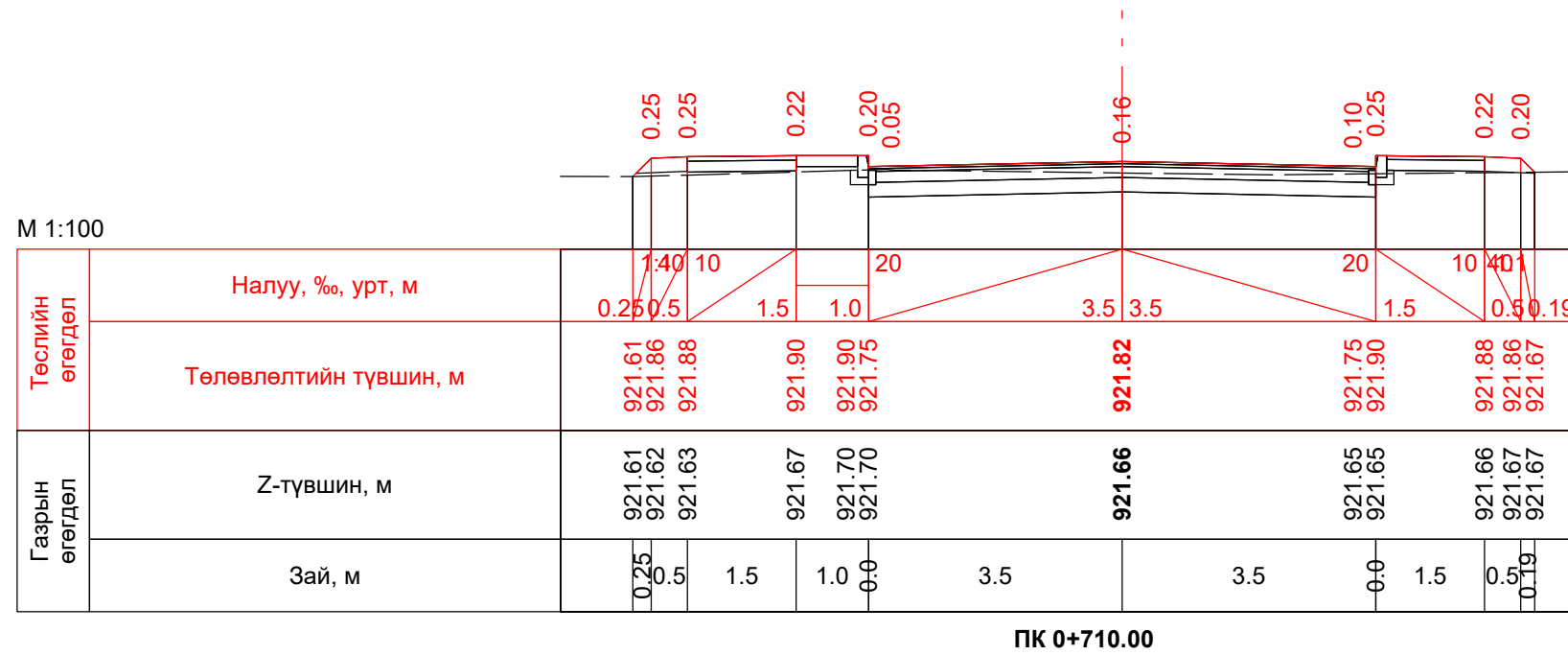
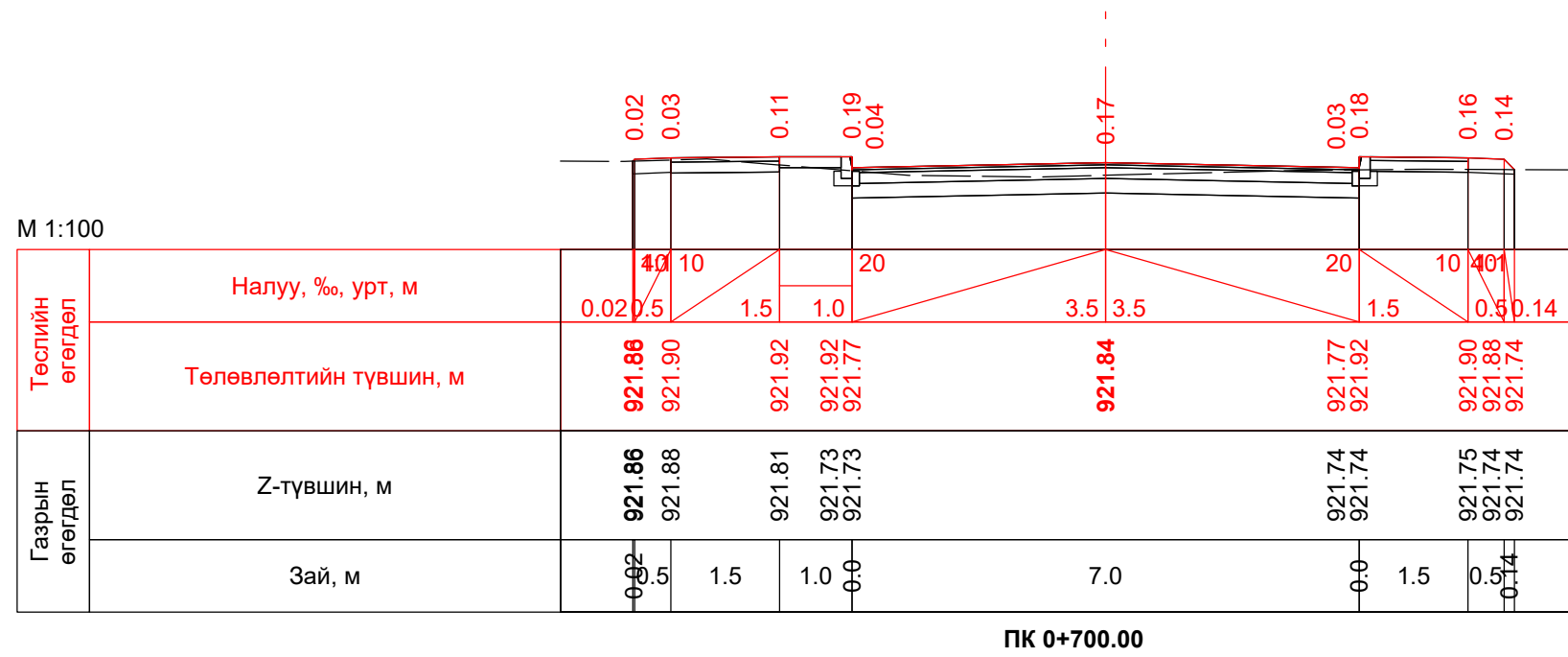

“Увс аймгийн Улаангом суманд шинээр баригдах 2120 авто замын инженерийн нарийвчилсан, зураг төсөл

Захирал	Ч.Батмөнх
Зур. инженер	Ц.Батзаяа
Гүйцэтгэсэн	Б.Отгондаваа
Шалгасан	Ч.Батмөнх

Хөндлөн огтлол
1-р хэсэг

Шифр: 601/2019

Авто зам

Маштаб: 1:100

Үе шат	Хуудас	Бүх хуудас
A/3	36	42

2019 он 7 сар

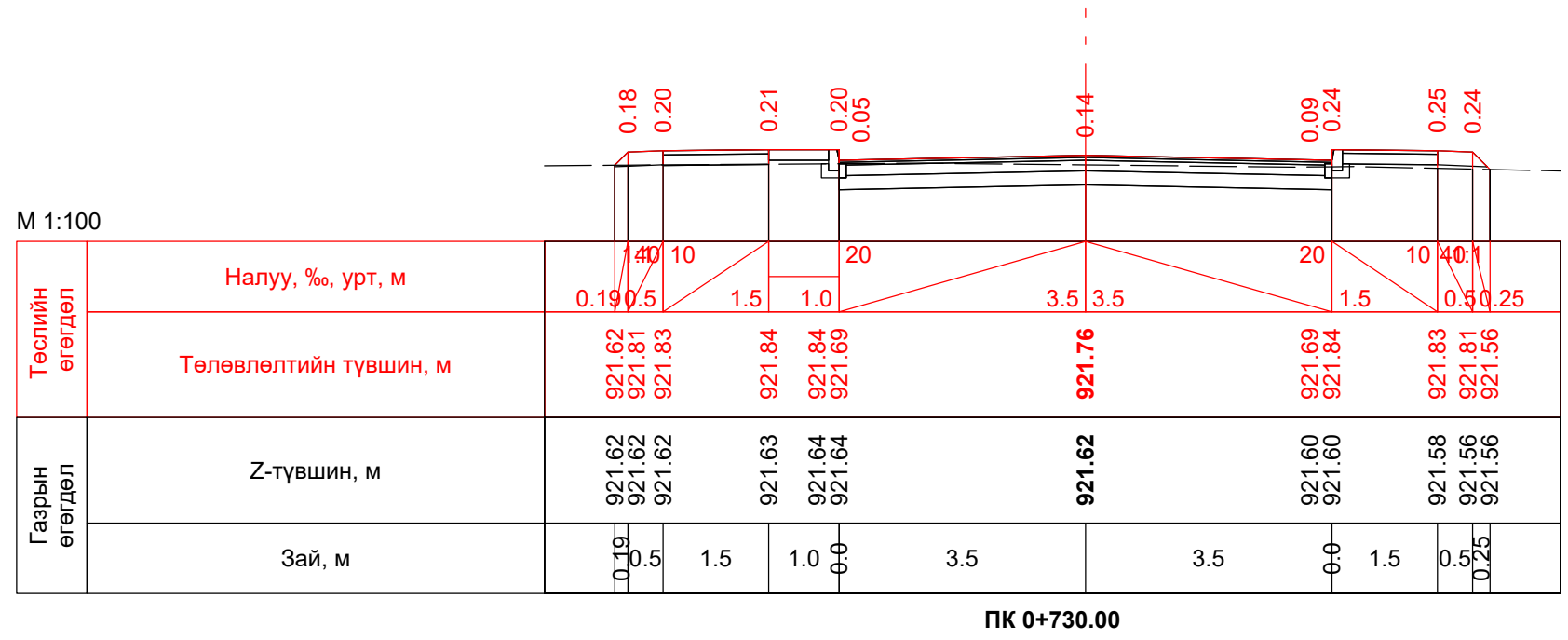
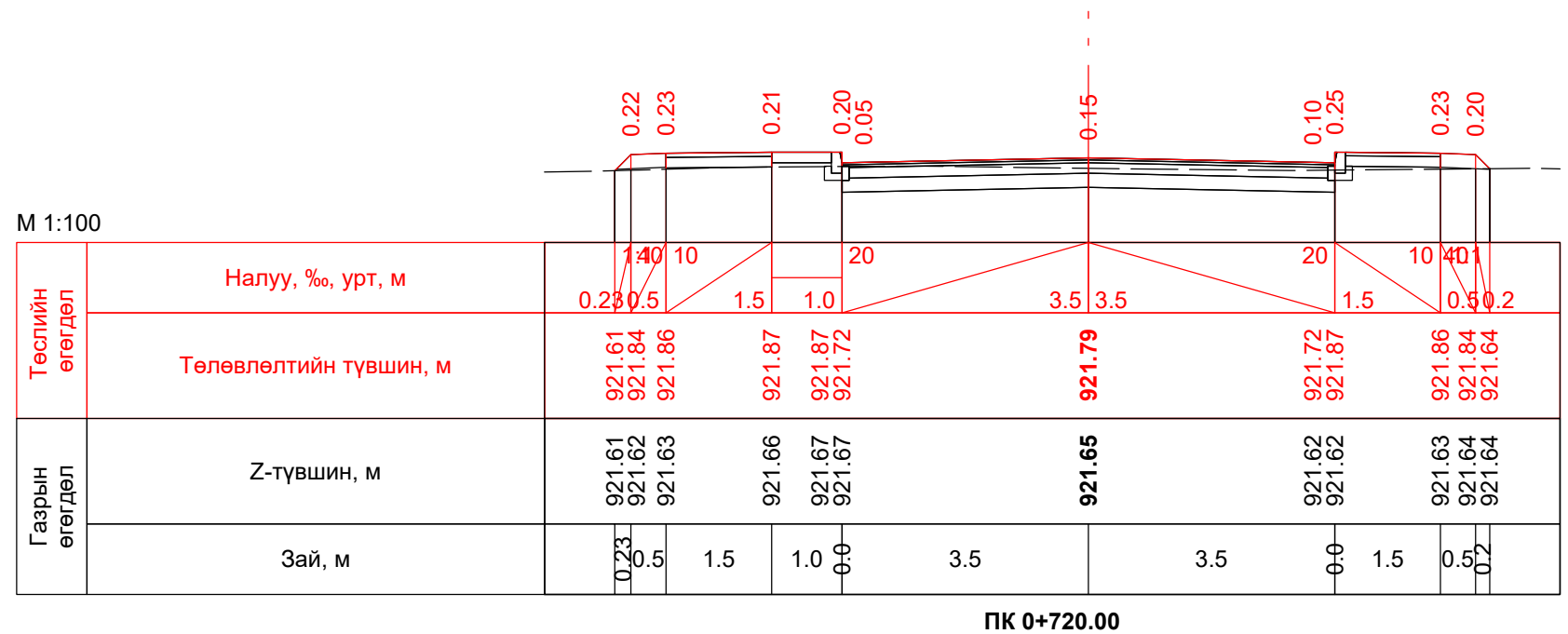

“Увс аймгийн Улаангом суманд шинээр баригдах 2120 авто замын инженерийн нарийвчилсан, зураг төсөл”				Авто зам		
Захирал	Ч.Батмөнх			Хөндлөн огтлол 1-р хэсэг		
Зур. инженер	Ц.Батзаяа					
Гүйцэтгэсэн	Б.Отгондаваа			А/З	37	42
Шалгасан	Ч.Батмөнх			Шифр: 601/2019		2019 он 7 сар

Маштаб: 1:100		
Үе шат	Хуудас	Бүх хуудас
А/З	37	42

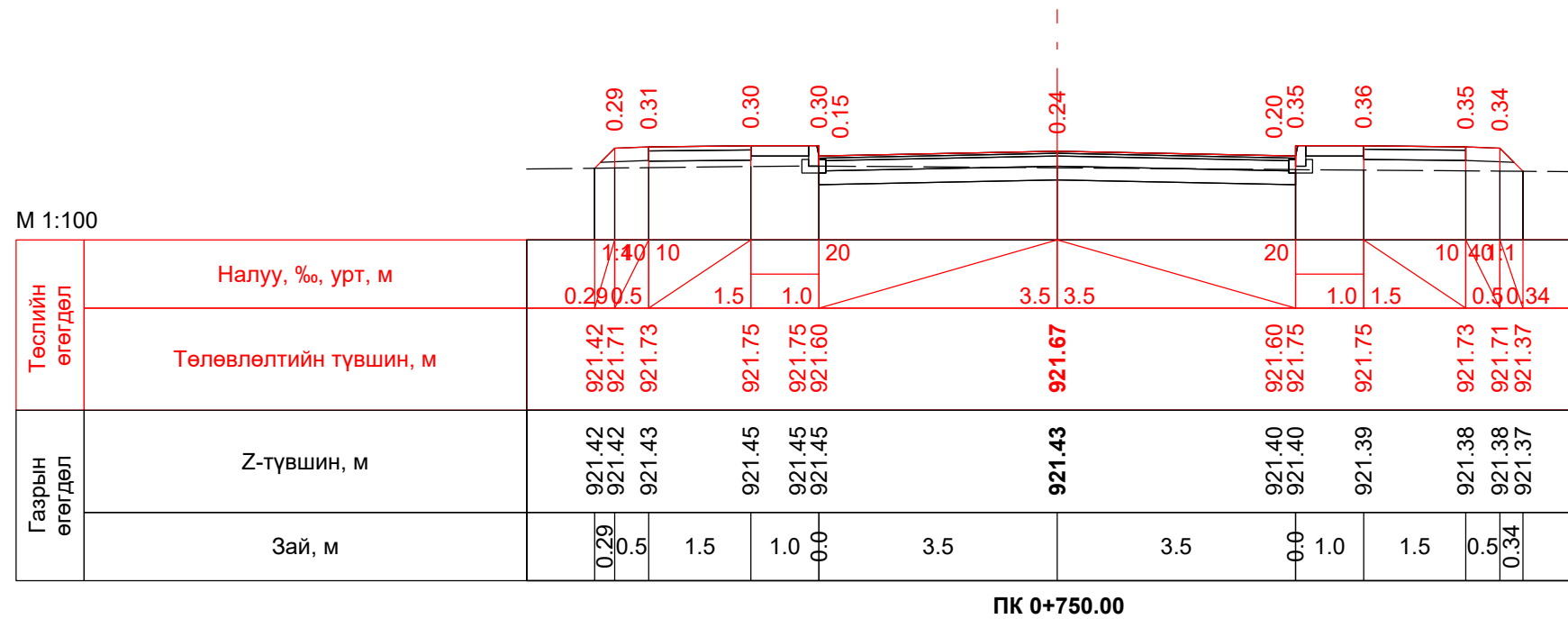
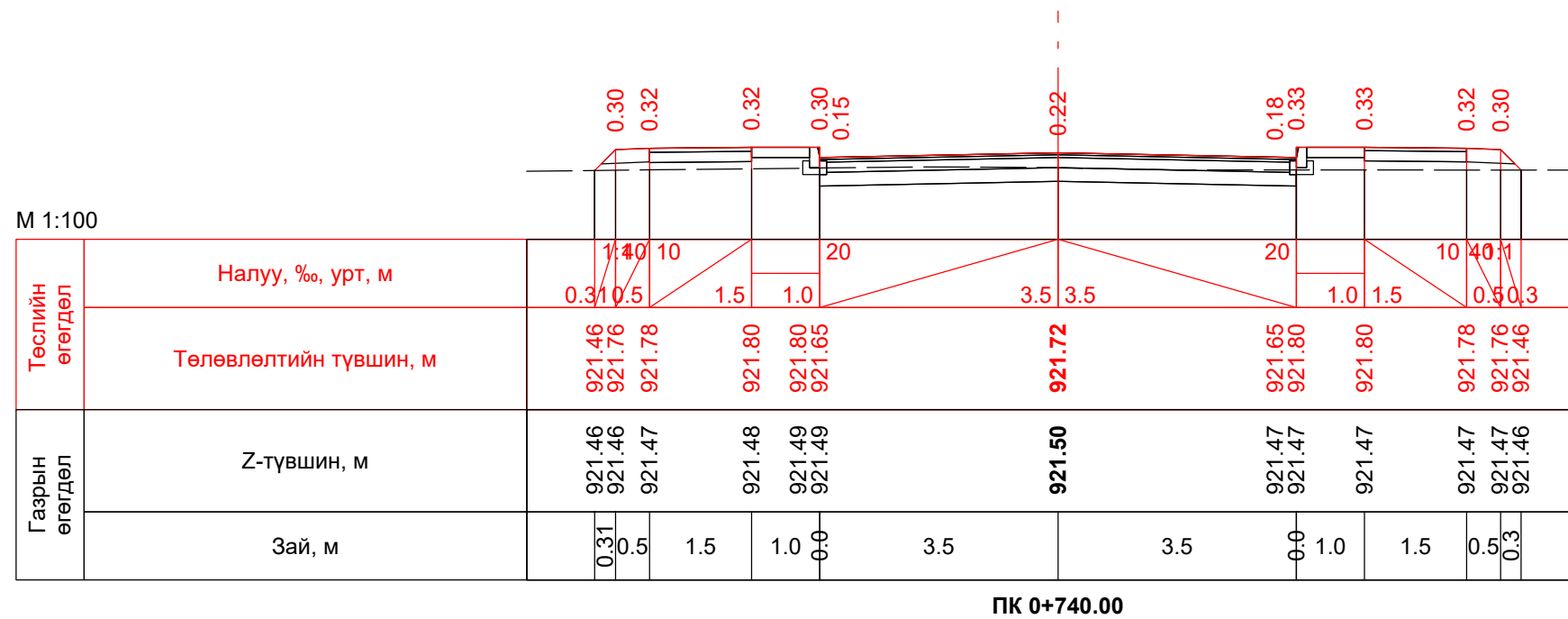

 "ИХЭР МОНХ" ХХК Авто замын зураг төслийн "Ихэрмөнх" ХХК	"Увс аймгийн Улаангом суманд шинээр баригдах 2120 авто замын инженерийн нарийвчилсан, зураг төсөл"			Авто зам		
	Захирал	Ч.Батмөнх		Хөндлөн огтлол 1-р хэсэг		
	Зур. инженер	Ц.Батзаяа				
	Гүйцэтгэсэн	Б.Отгондаваа		Маштаб: 1:100		
Шалгасан	Ч.Батмөнх		Шифр: 601/2019	Үе шат	Хуудас	Бүх хуудас
				A/3	38	42
				2019 он 7 сар		

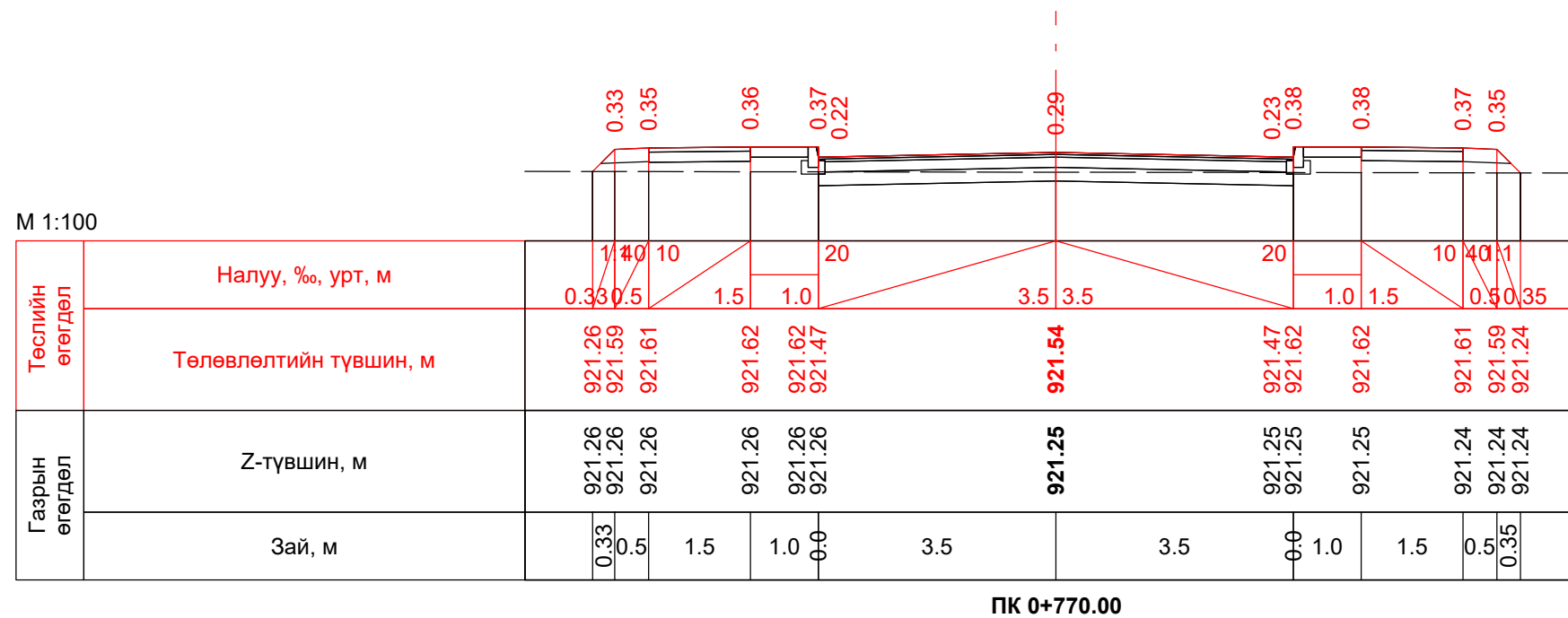
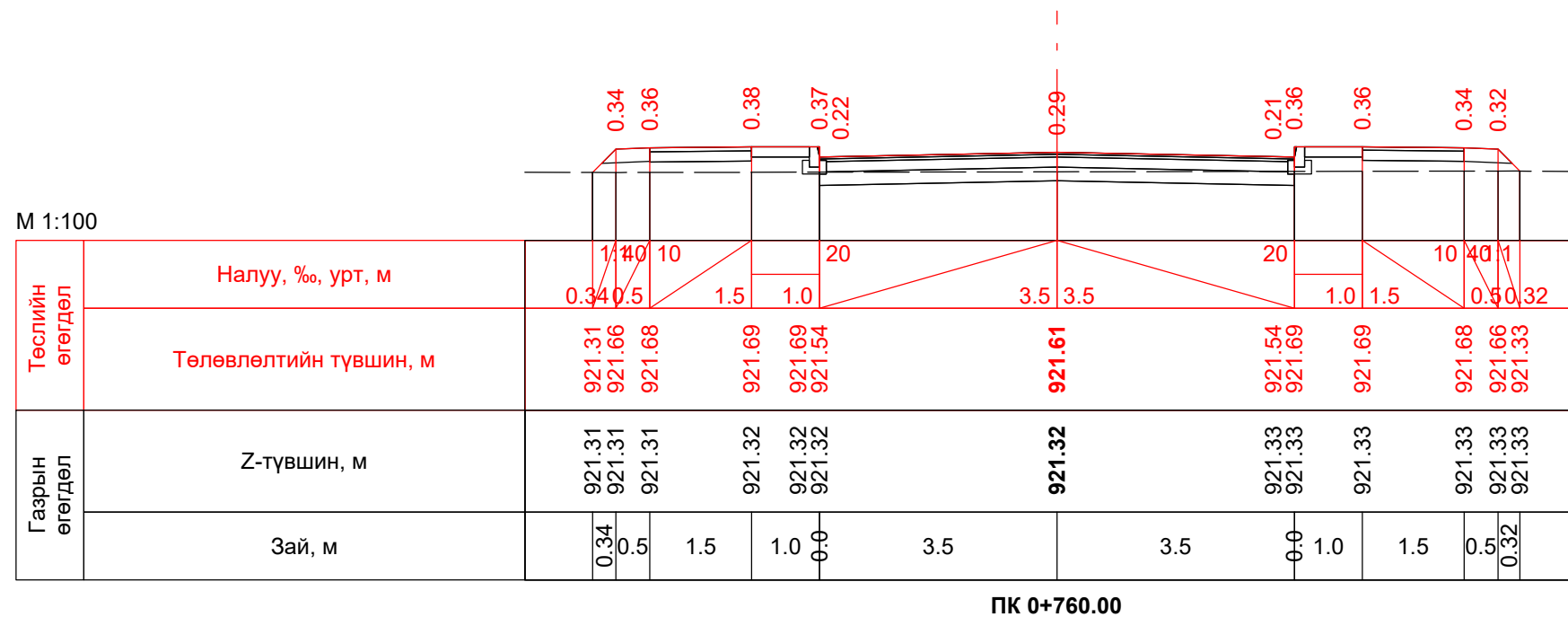

“Увс аймгийн Улаангом суманд шинээр баригдах 2120 авто замын инженерийн нарийвчилсан, зураг төсөл

Захирал	Ч.Батмөнх
Зур. инженер	Ц.Батзаяа
Гүйцэтгэсэн	Б.Отгондаваа
Шалгасан	Ч.Батмөнх

Хөндлөн огтлол
1-р хэсэг

Шифр: 601/2019

Авто зам		
Маштаб: 1:100		
Үе шат	Хуудас	Бүх хуудас
A/3	39	42
2019 он 7 сар		

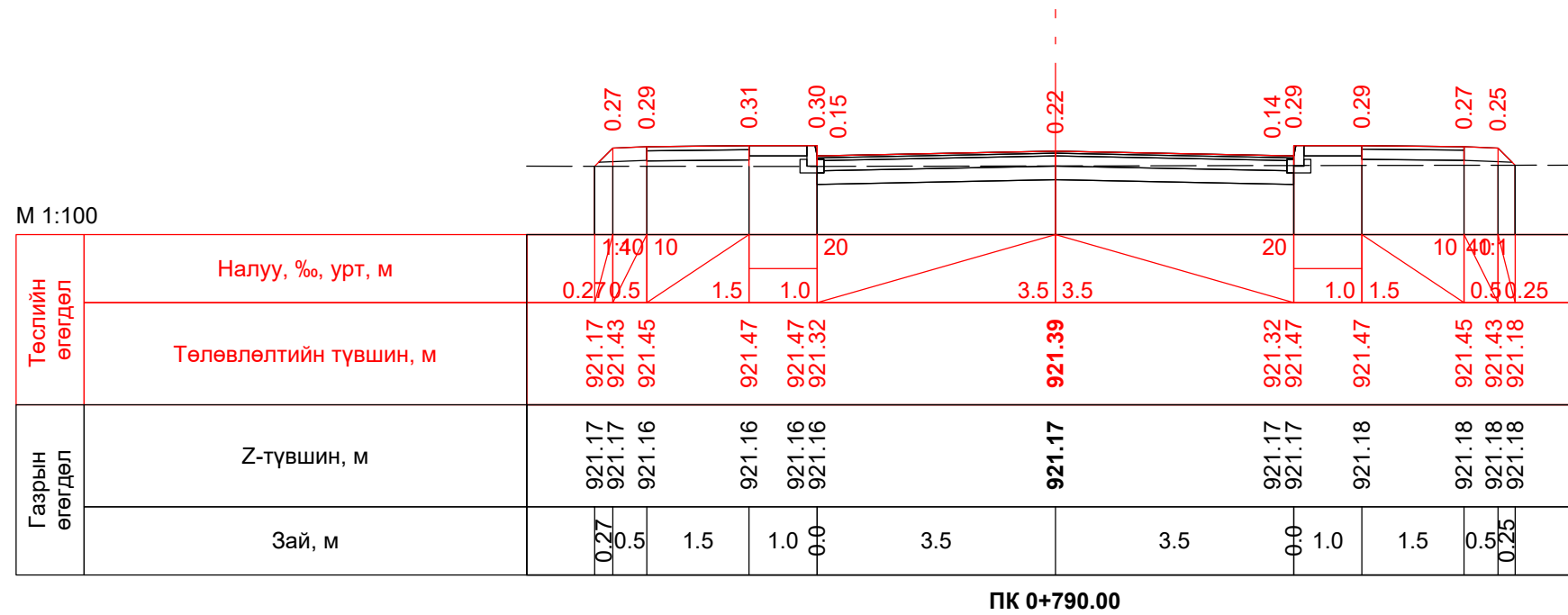
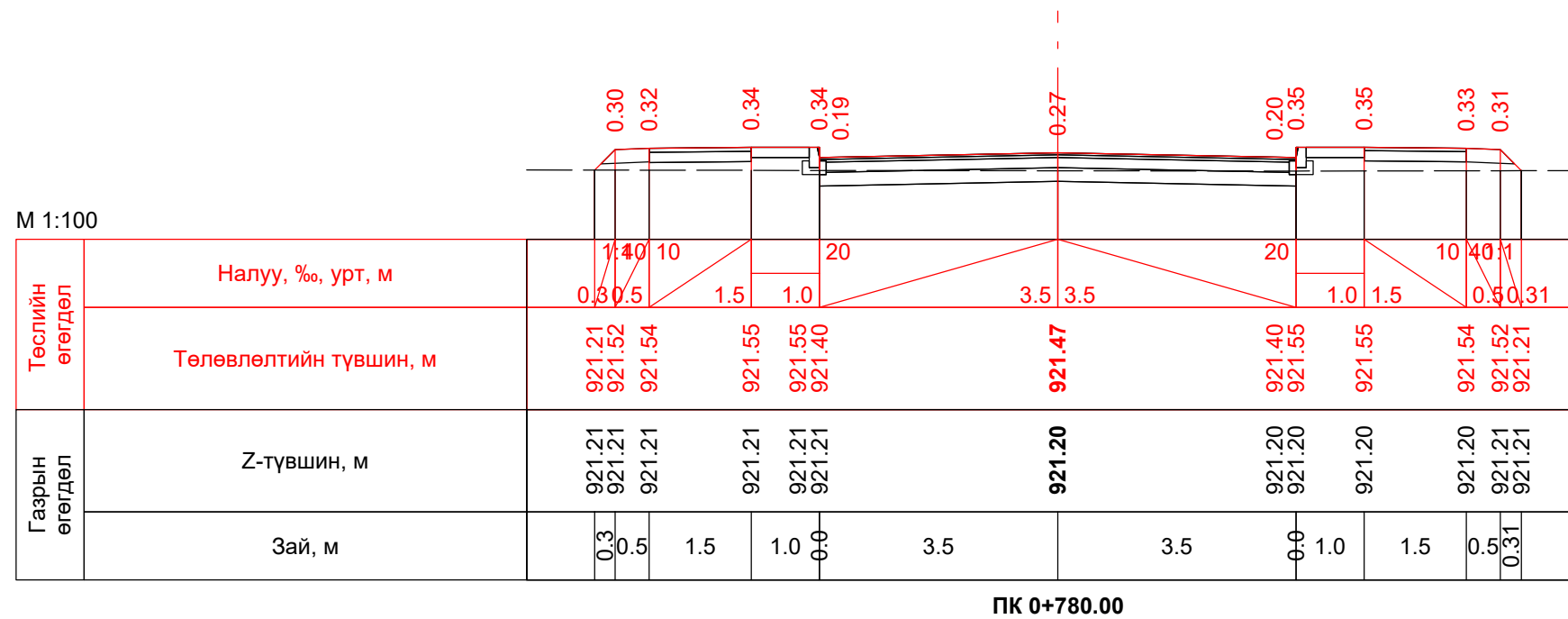

 "ИХЭР МӨНХ" ХХК Авто замын зураг төслийн "Ихэрмөнх" ХХК	"Увс аймгийн Улаангом суманд шинээр баригдах 2120 авто замын инженерийн нарийвчилсан, зураг төсөл"			Авто зам	
	Захирал	Ч.Батмөнх		Маштаб: 1:100	
	Зур. инженер	Ц.Батзаяа		Хөндлөн огтлол 1-р хэсэг	
	Гүйцэтгэсэн	Б.Отгондаваа		Үе шат	Хуудас
Шалгасан	Ч.Батмөнх		A/3	40	42
Шифр: 601/2019			2019 он 7 сар		

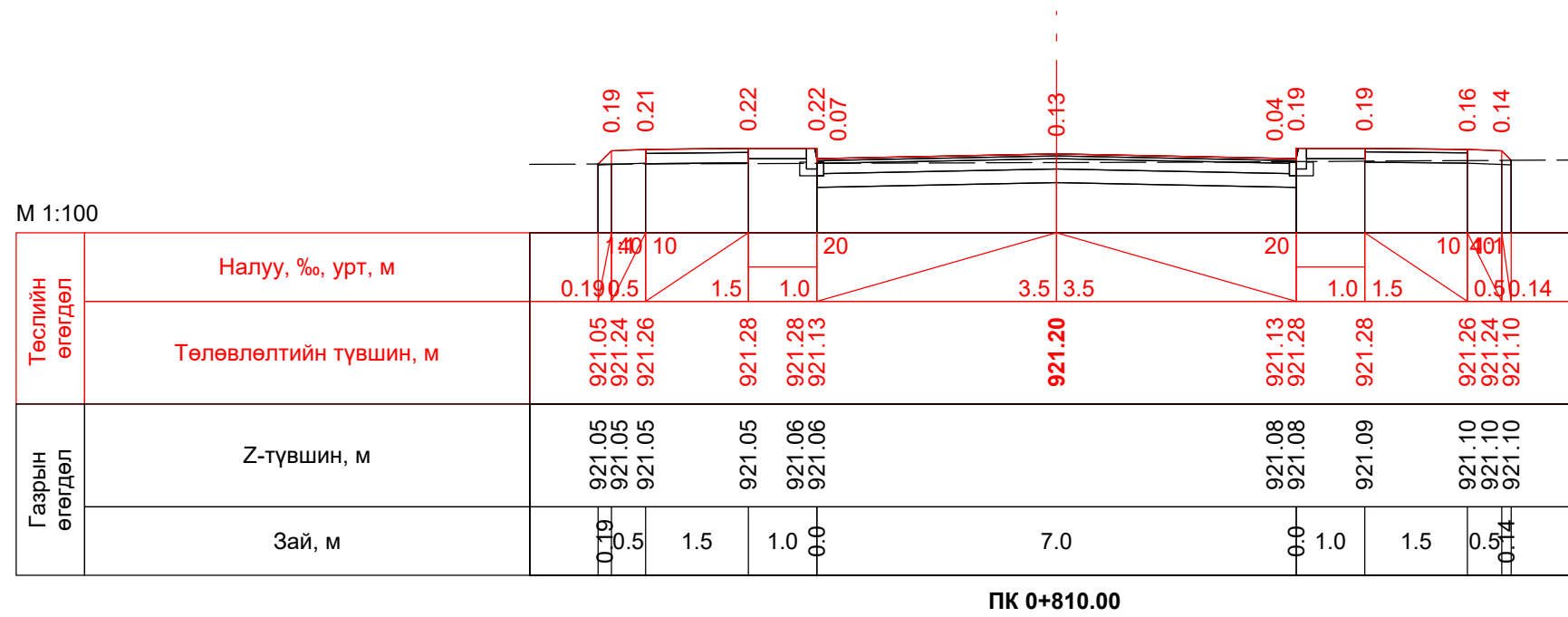
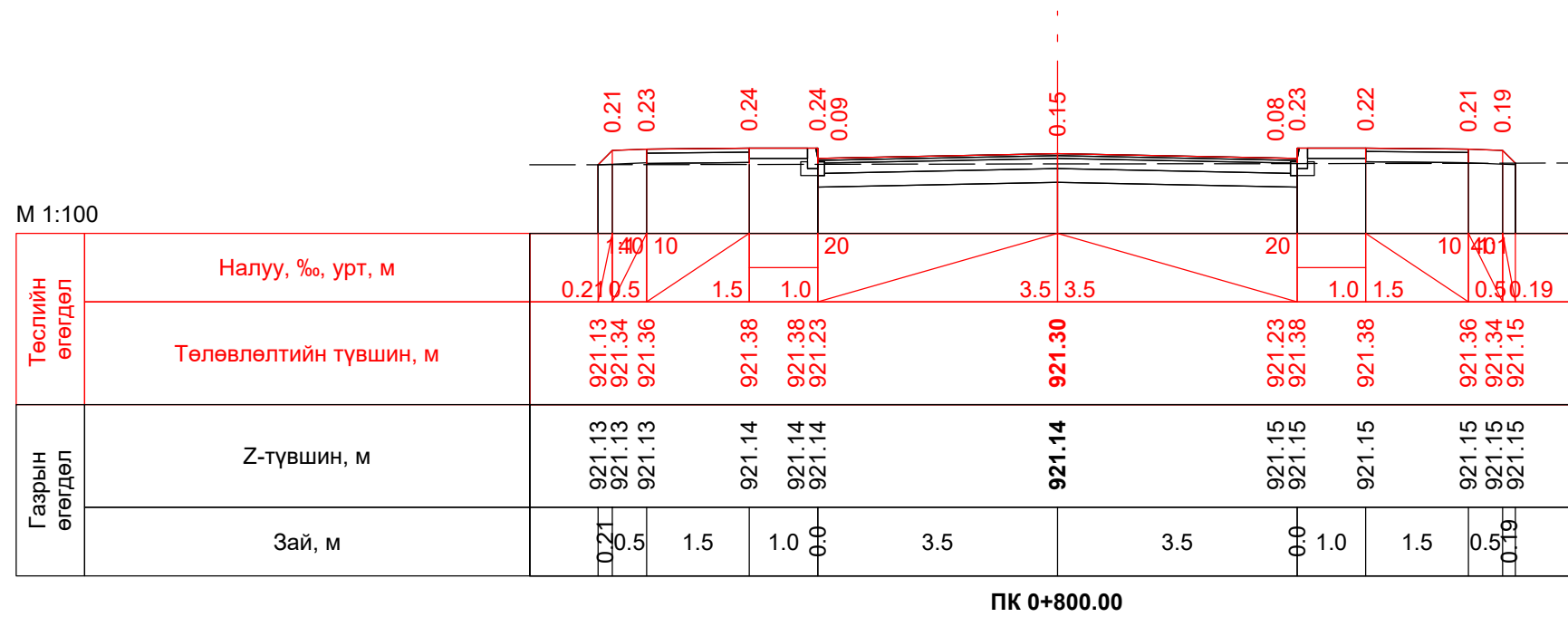

“Увс аймгийн Улаангом суманд шинээр баригдах 2120 авто замын инженерийн нарийвчилсан, зураг төсөл

Захирал	Ч.Батмөнх
Зур. инженер	Ц.Батзаяа
Гүйцэтгэсэн	Б.Отгондаваа
Шалгасан	Ч.Батмөнх

Хөндлөн огтлол
1-р хэсэг

Шифр: 601/2019

Авто зам		
Маштаб: 1:100		
Үе шат	Хуудас	Бүх хуудас
A/3	41	42
2019 он 7 сар		

М 1:100

Төслийн өгөгдөл	Налуу, ‰, урт, м	0.22	0.5	1.5	1.0	0.0	3.5	3.5	0.0	1.0	1.5	0.5	0.17
	Төлөвлөлтийн түвшин, м	921.00 921.21 921.23	10	20	20	3.5	3.5	20	10	40	10	40	17
Газрын өгөгдөл	Z-түвшин, м	921.00 921.00 921.00	921.01 921.01 921.01	921.02	921.03 921.03	921.04	921.04 921.04 921.04						
	Зай, м	0.22	0.5	1.5	1.0	0.0	3.5	3.5	0.0	1.0	1.5	0.5	0.17

ПК 0+812.84

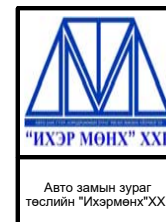

“Увс аймгийн Улаангом суманд шинээр баригдах 2120 авто замын инженерийн нарийвчилсан, зураг төсөл

Захирал	Ч.Батмөнх
Зур. инженер	Ц.Батзаяа
Гүйцэтгэсэн	Б.Отгондаваа
Шалгасан	Ч.Батмөнх

Хөндлөн огтлол
1-р хэсэг

Шифр: 601/2019

Авто зам

Маштаб: 1:100

Үе шат	Хуудас	Бүх хуудас
A/3	42	42

2019 он 7 сар

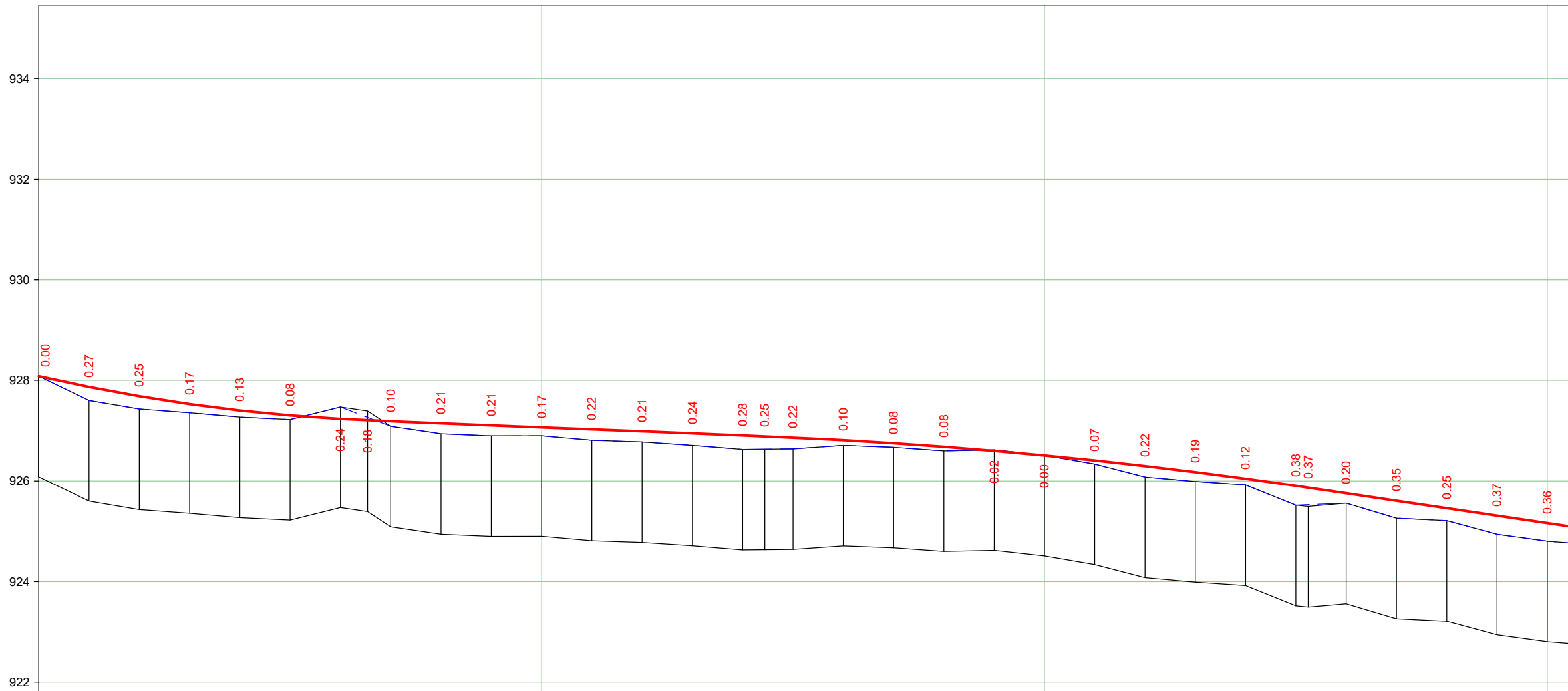

М 1:1000 - хэвтээ
 М 1:100 - босоо
 М 1:100 - хөрсний босоо

Замын дэлгэмэл дэвсгэр



Төслийн өгөгдөл	Налуу, ‰, урт, м	
	0	23
Ероолын түвшин, м	928.08	925.16
	928.08	925.16
Бодит өгөгдөл	Газрын түвшин, м	
	928.08	924.80
Зай, м	Газрын түвшин, м	
	0.0	10.0

Пикет
 Планы элементүүд
 Километрийн заалт



 "ИХЭР МОНХ" ХХК Авто замын зураг төслийн "Ихэрмөнх" ХХК	“Увс аймгийн Улаангом суманд шинээр баригдах 2120 авто замын инженерийн нарийвчилсан, зураг төсөл”			Авто зам					
	Захирал	Ч.Батмөнх		Дагуу огтлол 2-р хэсэг					
	Зур. инженер	Ц.Батзаяа							
	Гүйцэтгэсэн	Б.Отгондаваа		Маштаб: 1:100					
Шалгасан	Ч.Батмөнх		<table border="1"> <tr> <td>Үе шат</td> <td>Хуудас</td> <td>Бүх хуудас</td> </tr> <tr> <td>A/3</td> <td>1</td> <td>3</td> </tr> </table>	Үе шат	Хуудас	Бүх хуудас	A/3	1	3
Үе шат	Хуудас	Бүх хуудас							
A/3	1	3							
Шифр: 601/2019			2019 он 7 сар						

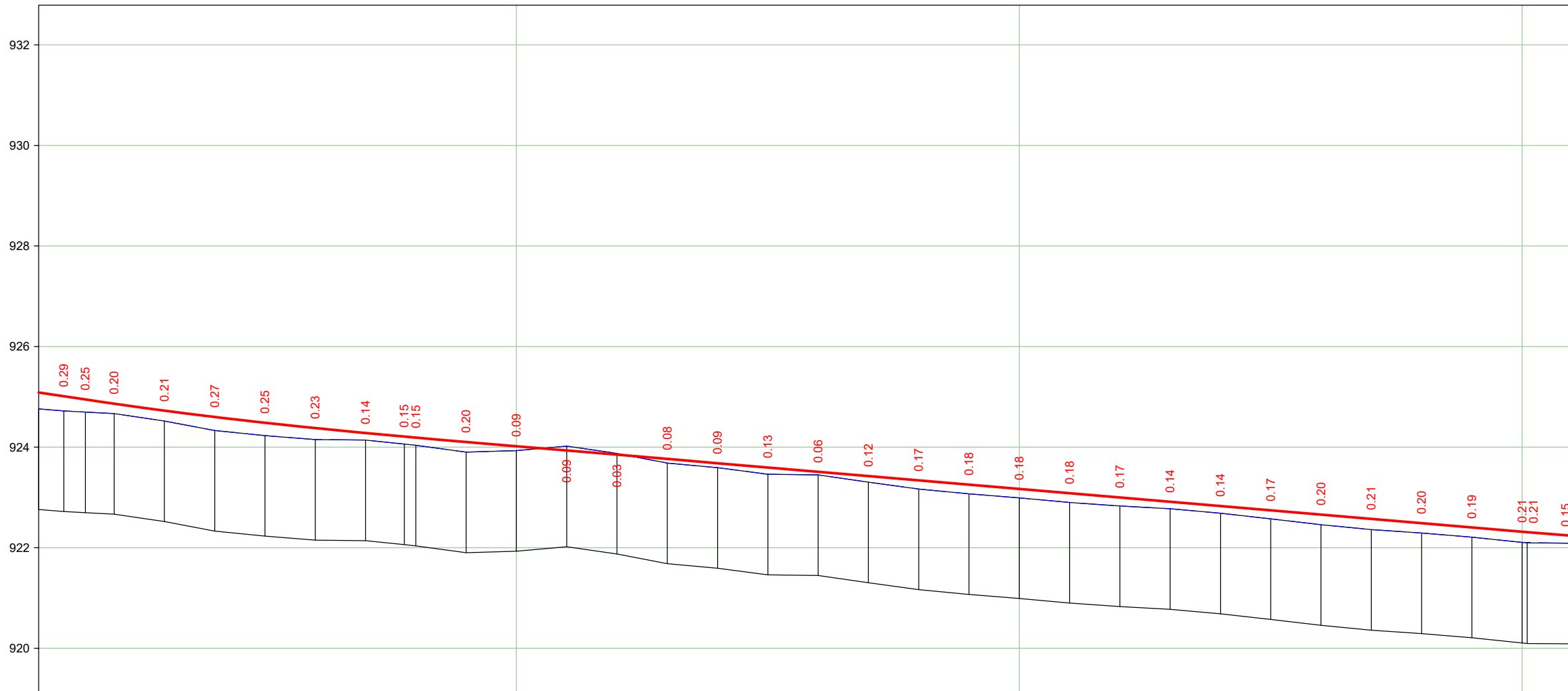

М 1:1000 - хэвтээ
 М 1:100 - босоо
 М 1:100 - хөрсний босоо

Замын дэлгэмэл дэвсгэр		+320 +340 +360 +380 +400 +420 +440 +460 +480 +500 +520 +540 +560 +580 +600																																	
Төслийн өгөгдөл	Налуу, %, урт, м	$\frac{15}{61.8}$ R - 10000.0 K - 63.4 $\frac{10}{223.3}$ $\frac{10}{600.99}$ K - 35.74																																	
	Ёроолын түвшин, м	925.01	924.95	924.87	924.73	924.60	924.48	924.38	924.28	924.21	924.19	924.10	924.02	923.93	923.85	923.76	923.68	923.59	923.51	923.42	923.34	923.25	923.17	923.08	923.00	922.91	922.83	922.74	922.66	922.57	922.49	922.40	922.32	922.31	922.24
Бодит өгөгдөл	Газрын түвшин, м	924.72	924.70	924.67	924.52	924.33	924.23	924.15	924.14	924.06	924.04	923.90	923.93	924.02	923.88	923.68	923.59	923.46	923.45	923.30	923.17	923.07	922.99	922.90	922.83	922.77	922.69	922.57	922.46	922.36	922.29	922.21	922.11	922.10	922.09
	Зай, м	10.0	4.3	5.7	10.0	10.0	10.0	10.0	10.0	7.7	2.3	10.0	10.0	10.0	10.0	10.0	10.0	10.0	10.0	10.0	10.0	10.0	10.0	10.0	10.0	10.0	10.0	10.0	10.0	10.0	10.0	10.0	10.0	9.0	10.0
Пикет Планы элементүүд Километрийн заалт		L - 138.3 A - 43°24'41" 357.42 K - 47.0 T1 - 24.2 T2 - 24.2 R - 80.0 Y - 33°41'21" 404.46 L - 8.5 A - 9°43'20" 412.96 K - 31.8 T1 - 16.5 T2 - 16.5 R - 50.0 Y - 36°25'37" 444.75 L - 69.3 A - 46°08'57" 514.06 K - 78.2 T1 - 39.1 T2 - 39.1 R - 5000.0 Y - 0°53'44" 592.21																																	



“Увс аймгийн Улаангом суманд шинээр баригдах 2120 авто замын инженерийн нарийвчилсан, зураг төсөл”

Захирал	Ч.Батмөнх
Зур. инженер	Ц.Батзаяа
Гүйцэтгэсэн	Б.Отгондаваа
Шалгасан	Ч.Батмөнх

Дагуу огтлол 2-р хэсэг

Шифр: 601/2019

Авто зам

Маштаб: 1:100

Үе шат	Хуудас	Бүх хуудас
A/3	2	3

2019 он 7 сар

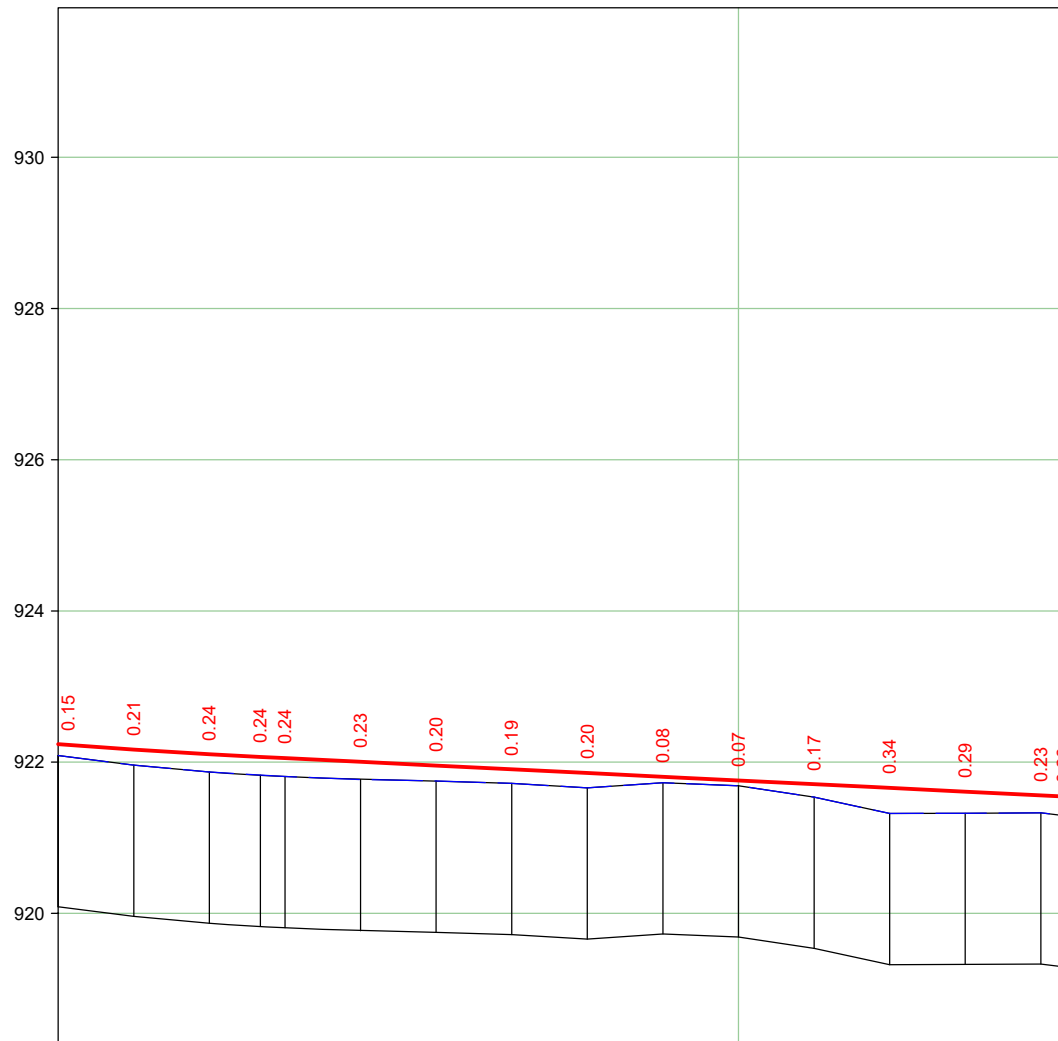

М 1:1000 - хэвтээ
 М 1:100 - босоо
 М 1:100 - хөрсний босоо

Замын дэлгэмэл дэвсгэр																	
Төслийн өгөгдөл	Налуу, %, урт, м																
	Ёроолын түвшин, м	922.24	922.17	922.11	922.07	922.05	922.00	921.95	921.91	921.86	921.81	921.76	921.71	921.66	921.61	921.56	921.54
Бодит өгөгдөл	Газрын түвшин, м	922.09	921.96	921.87	921.83	921.81	921.77	921.75	921.72	921.66	921.73	921.69	921.54	921.32	921.32	921.33	921.28
	Зай, м	0.0	10.0	10.0	6.7	3.3	10.0	10.0	10.0	10.0	10.0	10.0	10.0	10.0	10.0	4.3	
Пикет Планы элементүүд Километрийн заалт																	



“Увс аймгийн Улаангом суманд шинээр баригдах 2120 авто замын инженерийн нарийвчилсан, зураг төсөл”

Захирал	Ч.Батмөнх
Зур. инженер	Ц.Батзаяа
Гүйцэтгэсэн	Б.Отгондаваа
Шалгасан	Ч.Батмөнх

Дагуу огтлол
2-р хэсэг

Шифр: 601/2019

Авто зам		
Маштаб: 1:100		
Үе шат	Хуудас	Бүх хуудас
A/3	3	3
2019 он 7 сар		

М 1:100

Төслийн өгөгдөл	Налуу, ‰, урт, м	0.09	1:10	10	3.0	3.5	10	1.0	1.5	10	40	0.5
	Төлөвлөлтийн түвшин, м	928.09	928.19	928.20	928.05	928.08	928.05	928.20	928.20	928.18	928.16	928.16
Газрын өгөгдөл	Z-түвшин, м	928.09	928.09	928.09	928.09	928.08	928.05	928.20	928.20	928.18	928.16	928.16
	Зай, м	0.09	1.5	0.0								

ПК 0+000.00

М 1:100

Төслийн өгөгдөл	Налуу, ‰, урт, м	0.34	1:10	10	3.0	1.0	2.5	10	1.0	1.5	10	40	0.5
	Төлөвлөлтийн түвшин, м	927.62	927.96	927.97	927.82	927.85	927.84	927.82	927.97	927.97	927.95	927.93	927.93
Газрын өгөгдөл	Z-түвшин, м	927.62	927.61	927.59	927.59	927.60	927.60	927.53	927.53	927.51	927.48	927.47	927.47
	Зай, м	0.34	1.5	0.0	3.0	1.0	2.5	0.0	1.0	1.5	0.5		

ПК 0+010.00

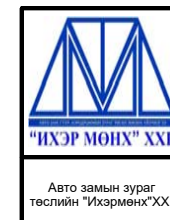

“Увс аймгийн Улаангом суманд шинээр баригдах 2120 авто замын инженерийн нарийвчилсан, зураг төсөл

Захирал	Ч.Батмөнх
Зур. инженер	Ц.Батзаяа
Гүйцэтгэсэн	Б.Отгондаваа
Шалгасан	Ч.Батмөнх

Хөндлөн огтлол
2-р хэсэг

Шифр: 601/2019

Авто зам

Маштаб: 1:100

Үе шат	Хуудас	Бүх хуудас
A/3	1	38

2019 он 7 сар

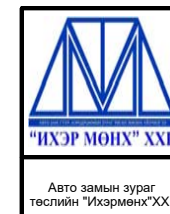
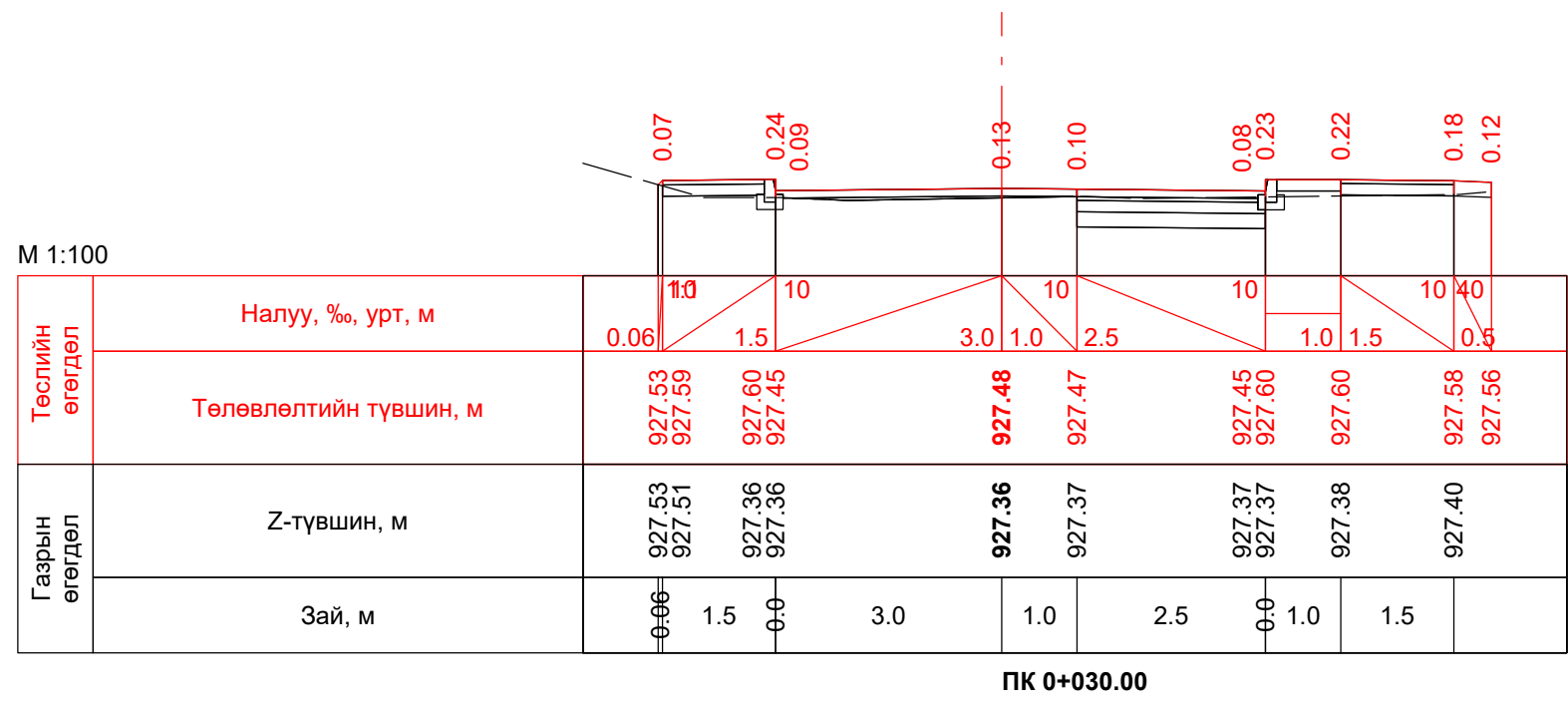
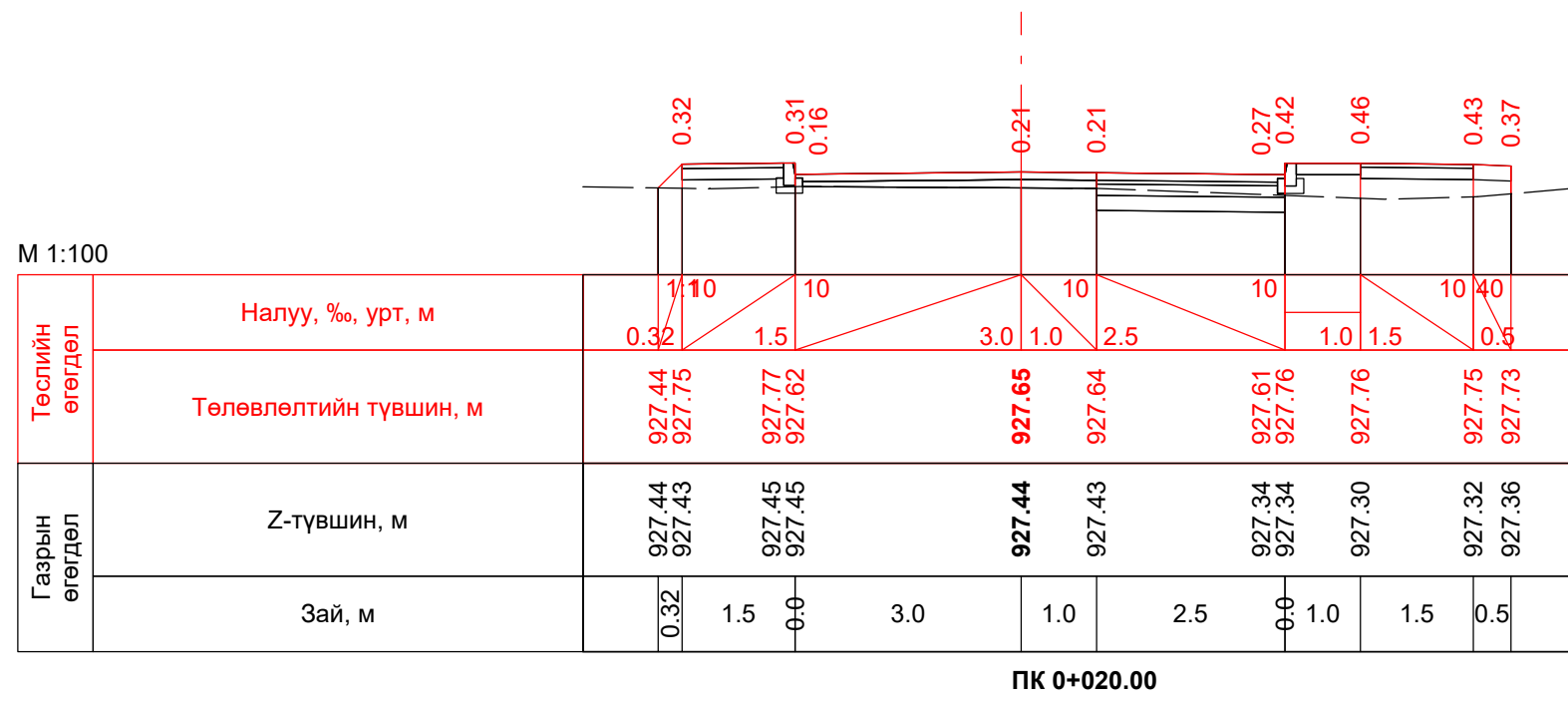

“Увс аймгийн Улаангом суманд шинээр баригдах 2120 авто замын инженерийн нарийвчилсан, зураг төсөл

Захирал	Ч.Батмөнх
Зур. инженер	Ц.Батзаяа
Гүйцэтгэсэн	Б.Отгондаваа
Шалгасан	Ч.Батмөнх

Хөндлөн огтлол
2-р хэсэг

Шифр: 601/2019

Авто зам		
Маштаб: 1:100		
Үе шат	Хуудас	Бүх хуудас
A/3	2	38
2019 он 7 сар		

М 1:100

Төслийн өгөгдөл	Налуу, ‰, урт, м	0.23	1.10	10	3.0	1.0	2.5	10	1.0	1.5	10	0.40
	Төлөвлөлтийн түвшин, м	927.24 927.46	927.48 927.33	927.36	927.35	927.32 927.47	927.47	927.46 927.44				
Газрын өгөгдөл	Z-түвшин, м	927.24 927.23	927.27 927.27	927.28	927.27	927.29 927.29	927.29	927.31				
	Зай, м	0.23	1.5	0.0	3.0	1.0	2.5	0.0	1.0	1.5		

ПК 0+040.00

М 1:100

Төслийн өгөгдөл	Налуу, ‰, урт, м	0.18	1.10	10	3.0	1.0	2.5	10	1.0	1.5	10	0.40
	Төлөвлөлтийн түвшин, м	927.19 927.38	927.39 927.24	927.27	927.26	927.24 927.39	927.39	927.37 927.35				
Газрын өгөгдөл	Z-түвшин, м	927.19 927.19	927.19 927.19	927.22	927.23	927.30 927.30	927.31	927.22				
	Зай, м	0.18	1.5	0.0	3.0	1.0	2.5	0.0	1.0	1.5		

ПК 0+050.00

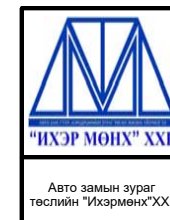

“Увс аймгийн Улаангом суманд шинээр баригдах 2120 авто замын инженерийн нарийвчилсан, зураг төсөл”

Захирал	Ч.Батмөнх
Зур. инженер	Ц.Батзаяа
Гүйцэтгэсэн	Б.Отгондаваа
Шалгасан	Ч.Батмөнх

Хөндлөн огтлол
2-р хэсэг

Шифр: 601/2019

Авто зам		
Маштаб: 1:100		
Үе шат	Хуудас	Бүх хуудас
A/3	3	38
2019 он 7 сар		

М 1:100

Төслийн өгөгдөл	Налуу, ‰, урт, м	0.11	110	10	10	0.01	0.00	-0.08	0.07	0.13	0.20	0.22
	Төлөвлөлтийн түвшин, м	927.21 927.31	927.33 927.18	927.21 927.21	927.21 927.21	927.17 927.32	927.32	927.31 927.29				
Газрын өгөгдөл	Z-түвшин, м	927.21 927.21	927.21 927.21	927.21	927.26 927.26	927.20	927.11					
	Зай, м	0.11	1.5	0.0	3.35	3.15	0.0	1.0	1.5			

ПК 0+060.00

М 1:100

Төслийн өгөгдөл	Налуу, ‰, урт, м	0.15	1:1	1.5	2.65	10	10	0.05	0.06	-0.01	0.14	0.18	0.26	0.27
	Төлөвлөлтийн түвшин, м	927.18 927.33	927.33 927.18	927.15 927.15	927.11 927.26	927.26	927.25 927.23							
Газрын өгөгдөл	Z-түвшин, м	927.18 927.17	927.16 927.16	927.10 927.09	927.12 927.12	927.08								
	Зай, м	0.15	1.5	0.0	2.65	0.35	3.5	0.0	1.0					

ПК 0+070.00

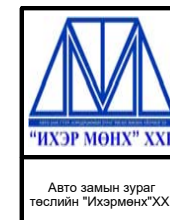

“Увс аймгийн Улаангом суманд шинээр баригдах 2120 авто замын инженерийн нарийвчилсан, зураг төсөл

Захирал	Ч.Батмөнх
Зур. инженер	Ц.Батзаяа
Гүйцэтгэсэн	Б.Отгондаваа
Шалгасан	Ч.Батмөнх

Хөндлөн огтлол
2-р хэсэг

Шифр: 601/2019

Авто зам		
Маштаб: 1:100		
Үе шат	Хуудас	Бүх хуудас
A/3	4	38
2019 он 7 сар		

М 1:100

Төслийн өгөгдөл	Налуу, ‰, урт, м	0.24	1.5	2.0	1.0	3.5	1.0	1.5	0.5
	Төлөвлөлтийн түвшин, м	927.03 927.26	927.26 927.11	927.09	927.08	927.05 927.20	927.20	927.18	927.16
Газрын өгөгдөл	Z-түвшин, м	927.03 927.02	926.99 926.99	926.96	926.93	926.91 926.91	926.93		
	Зай, м	0.24	1.5	0.0	2.0	1.0	3.5	0.0	1.0

ПК 0+080.00

М 1:100

Төслийн өгөгдөл	Налуу, ‰, урт, м	8.65	1.35	3.5	0.0	1.0	1.5	0.5
	Төлөвлөлтийн түвшин, м	927.12	927.03	927.02	926.99 927.14	927.14	927.12	927.10
Газрын өгөгдөл	Z-түвшин, м	926.92	926.91	926.90	927.00 927.00	927.00	927.07	
	Зай, м	8.65	1.35	3.5	0.0	1.0	1.5	

ПК 0+090.00



“Увс аймгийн Улаангом суманд шинээр баригдах 2120 авто замын инженерийн нарийвчилсан, зураг төсөл

Захирал	Ч.Батмөнх
Зур. инженер	Ц.Батзаяа
Гүйцэтгэсэн	Б.Отгондаваа
Шалгасан	Ч.Батмөнх

Хөндлөн огтлол
2-р хэсэг

Шифр: 601/2019

Авто зам

Маштаб: 1:100

Үе шат	Хуудас	Бүх хуудас
A/3	5	38

2019 он 7 сар

М 1:100

Төслийн өгөгдөл	Налуу, ‰, урт, м	8.3	10	10	10	10	10	10	10	10	10
	Төлөвлөлтийн түвшин, м	927.07	926.99	926.97	926.94	927.09	927.09	927.07	927.05		
Газрын өгөгдөл	Z-түвшин, м	926.89	926.87	926.89	926.88	926.88	926.87	926.99	926.99		
	Зай, м		8.3	1.7	3.5	0.9	1.0	1.5	0.5		

ПК 0+100.00

М 1:100

Төслийн өгөгдөл	Налуу, ‰, урт, м	8.03	10	10	10	10	10	10	10	10	
	Төлөвлөлтийн түвшин, м	927.03	926.95	926.93	926.90	927.05	927.05	927.03	927.01		
Газрын өгөгдөл	Z-түвшин, м	926.83	926.84	926.80	926.81	926.81	926.83	926.93	926.91		
	Зай, м		8.03	2.0	3.5	0.9	1.0	1.5	0.5		

ПК 0+110.00



"ИХЭР МОНХ" ХХК

Авто замын зураг төслийн "Ихэрмөнх" ХХК

"Увс аймгийн Улаангом суманд шинээр баригдах 2120 авто замын инженерийн нарийвчилсан, зураг төсөл"

Захирал	Ч.Батмөнх
Зур. инженер	Ц.Батзаяа
Гүйцэтгэсэн	Б.Отгондаваа
Шалгасан	Ч.Батмөнх

Хөндлөн огтлол
2-р хэсэг

Шифр: 601/2019

Авто зам

Маштаб: 1:100

Үе шат	Хуудас	Бүх хуудас
A/3	6	38

2019 он 7 сар

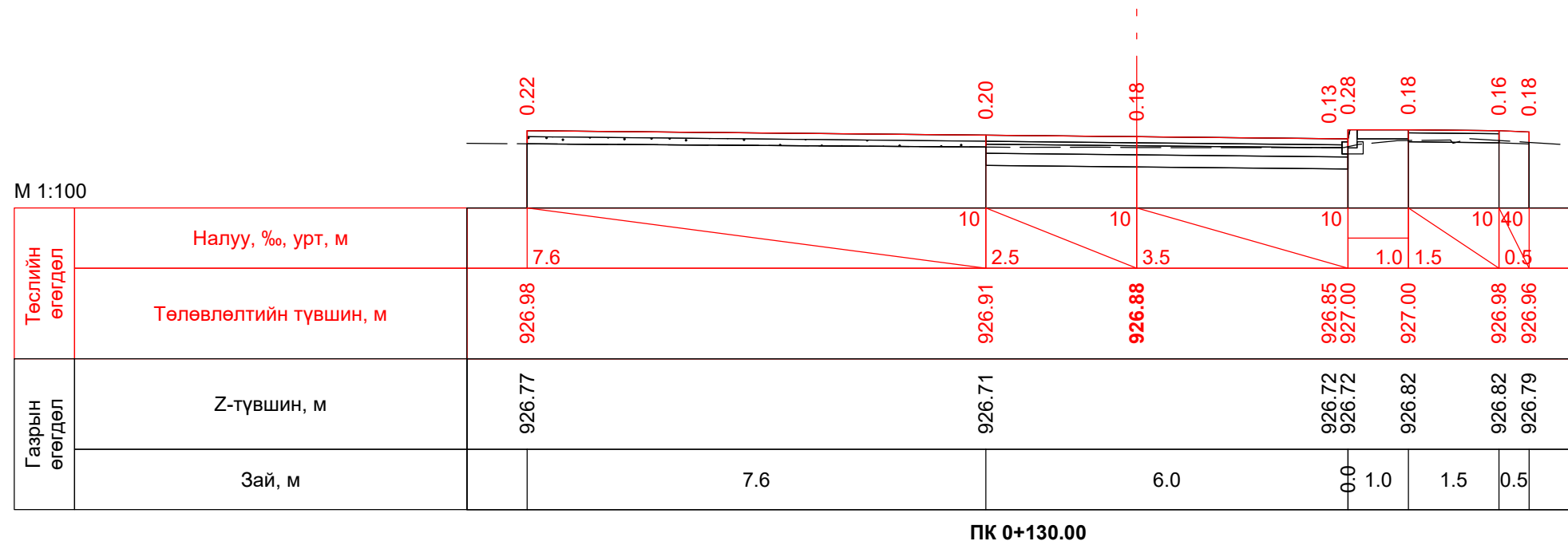
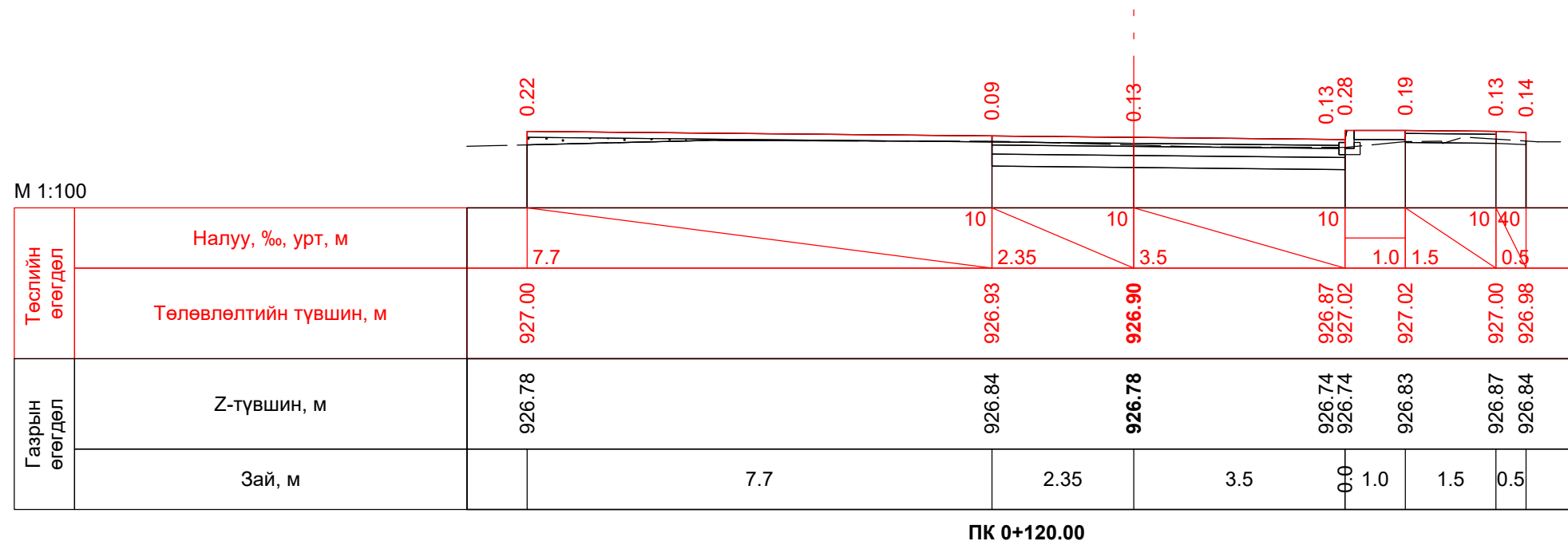

 "ИХЭР МОНХ" ХХК Авто замын зураг төслийн "Ихэрмөнх" ХХК	"Увс аймгийн Улаангом суманд шинээр баригдах 2120 авто замын инженерийн нарийвчилсан, зураг төсөл"			Авто зам			
	Захирал	Ч.Батмөнх		Хөндлөн огтлол 2-р хэсэг		Маштаб: 1:100	
	Зур. инженер	Ц.Батзаяа				Үе шат	Хуудас
	Гүйцэтгэсэн	Б.Отгондаваа		A/3	7	38	
Шалгасан	Ч.Батмөнх		Шифр: 601/2019	2019 он 7 сар			

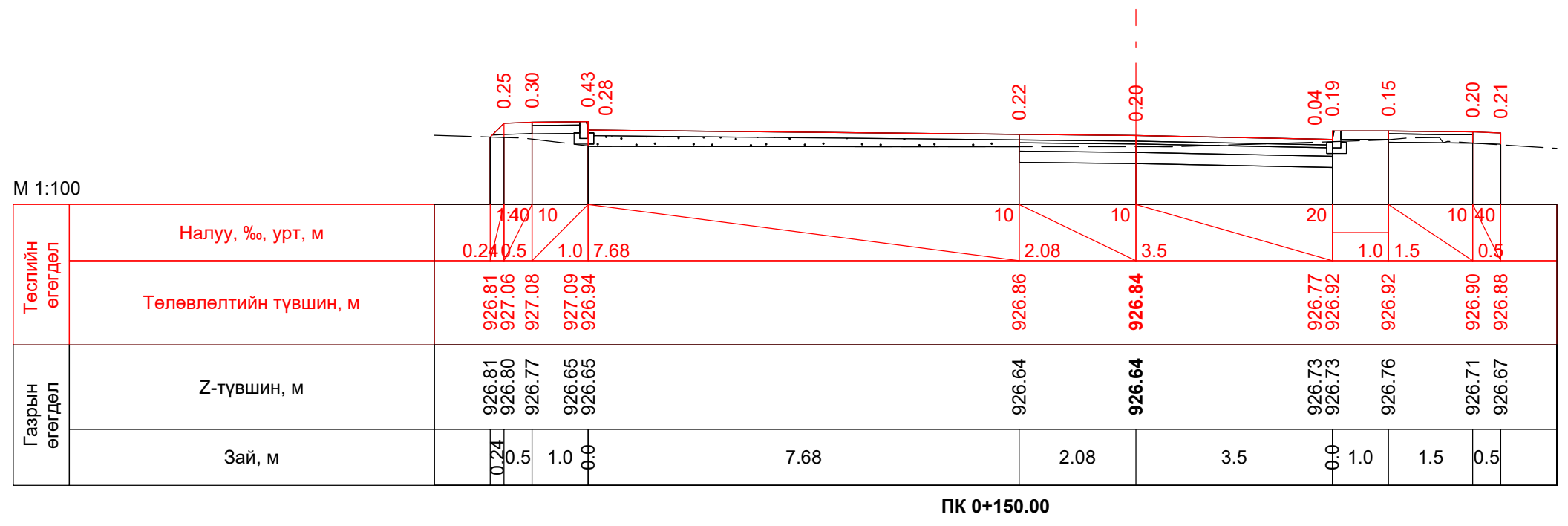
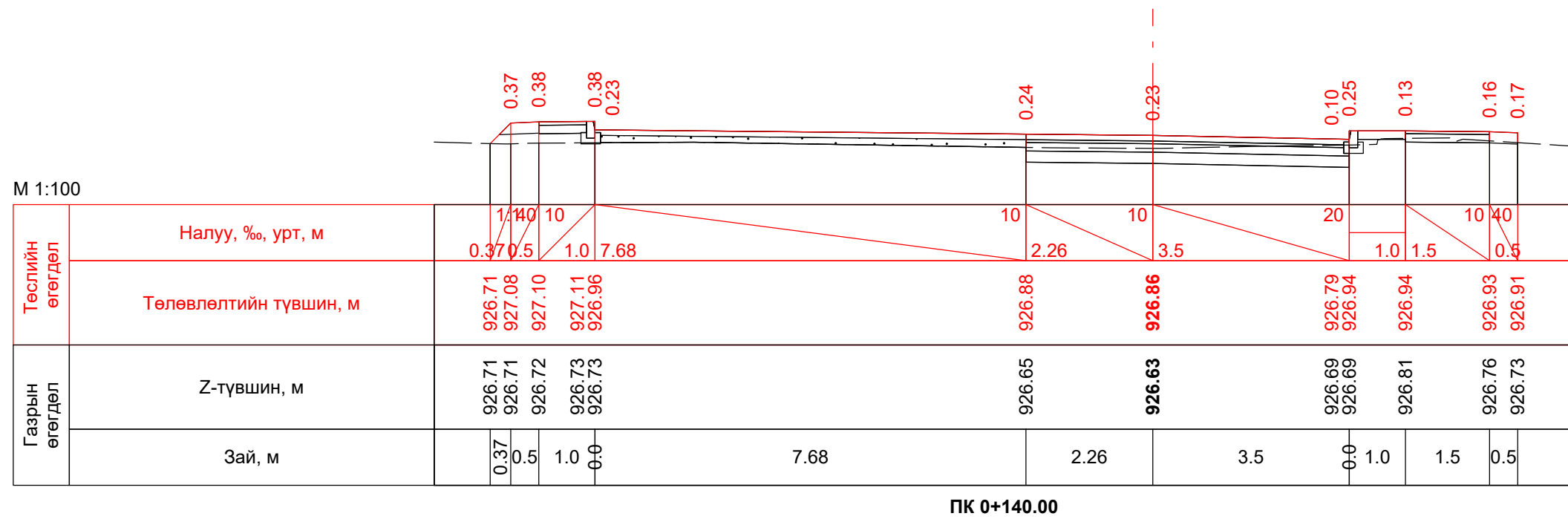

“Увс аймгийн Улаангом суманд шинээр баригдах 2120 авто замын инженерийн нарийвчилсан, зураг төсөл

Захирал
Зур. инженер
Гүйцэтгэсэн
Шалгасан

Ч.Батмөнх
Ц.Батзаяа
Б.Отгондаваа
Ч.Батмөнх

Хөндлөн огтлол
2-р хэсэг

Шифр: 601/2019

Авто зам

Маштаб: 1:100

Үе шат	Хуудас	Бүх хуудас
A/3	8	38

2019 он 7 сар

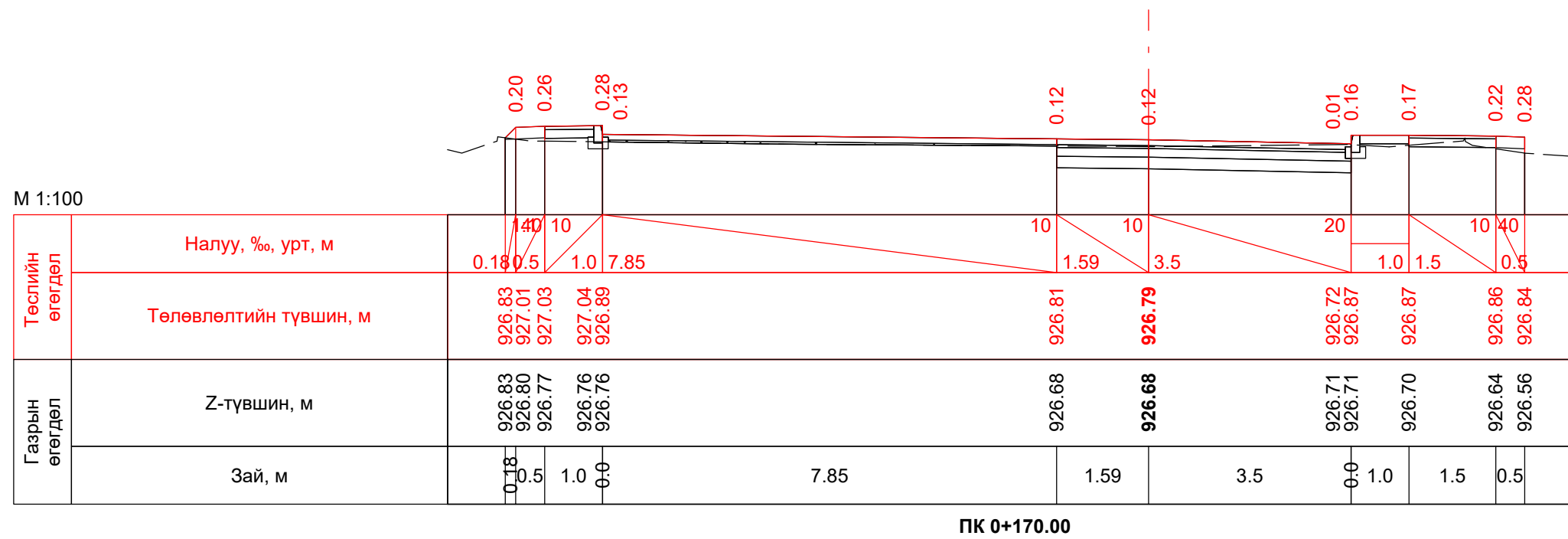
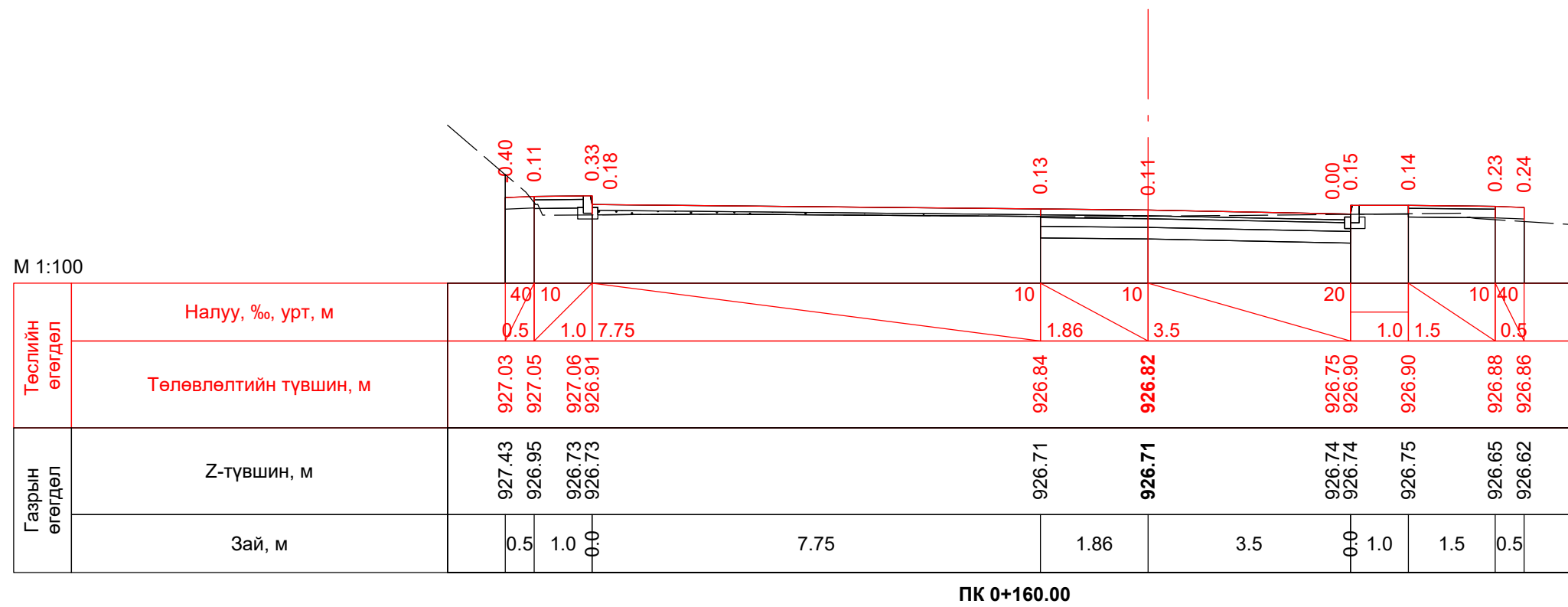

 "ИХЭР МӨНХ" ХХК Авто замын зураг төслийн "Ихэрмөнх" ХХК	"Увс аймгийн Улаангом суманд шинээр баригдах 2120 авто замын инженерийн нарийвчилсан, зураг төсөл"			Авто зам			
	Захирал	Ч.Батмөнх		Хөндлөн огтлол 2-р хэсэг		Маштаб: 1:100	
	Зур. инженер	Ц.Батзаяа				Үе шат	Хуудас
	Гүйцэтгэсэн	Б.Отгондаваа		A/3	9	38	
Шалгасан	Ч.Батмөнх		Шифр: 601/2019	2019 он 7 сар			

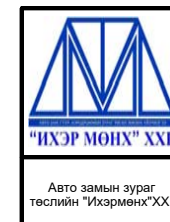
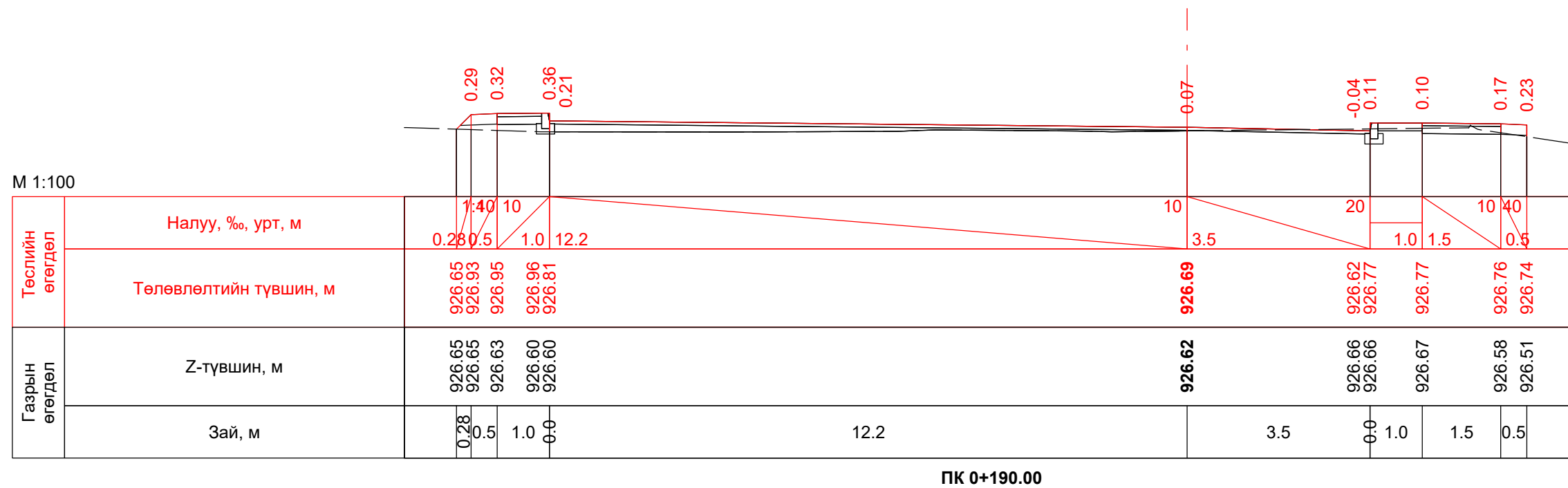
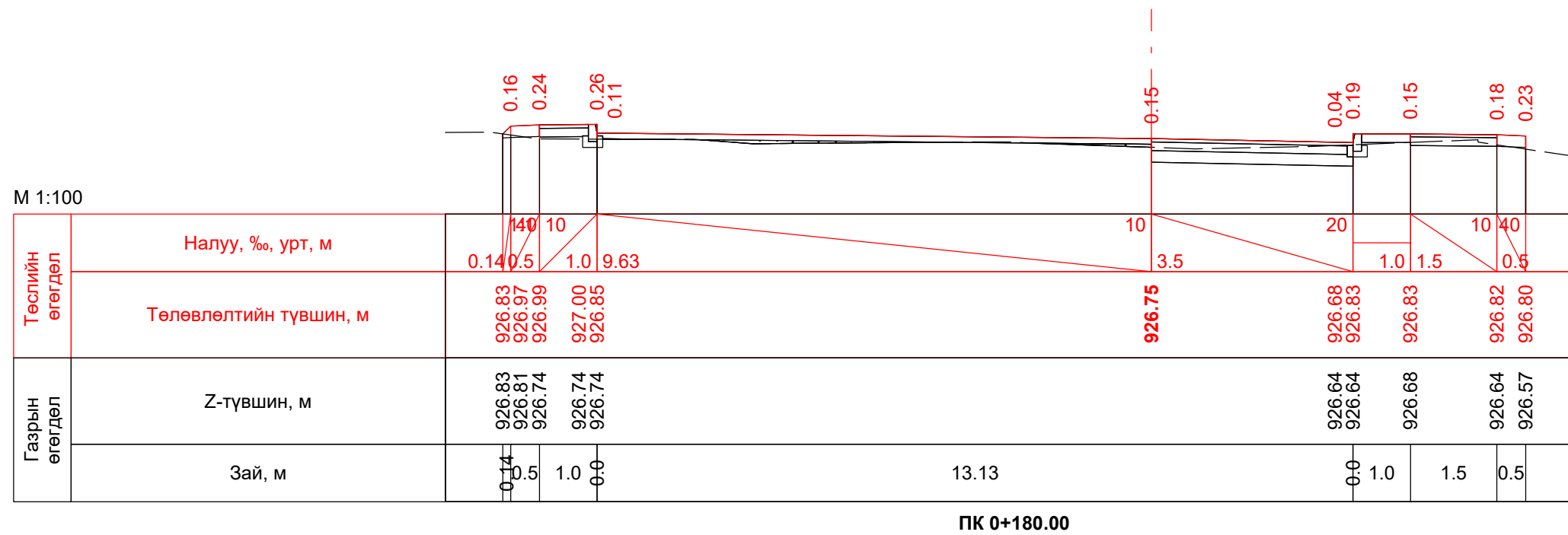

“Увс аймгийн Улаангом суманд шинээр баригдах 2120 авто замын инженерийн нарийвчилсан, зураг төсөл”

Захирал	Ч.Батмөнх
Зур. инженер	Ц.Батзаяа
Гүйцэтгэсэн	Б.Отгондаваа
Шалгасан	Ч.Батмөнх

Хөндлөн огтлол
2-р хэсэг

Шифр: 601/2019

Авто зам

Маштаб: 1:100

Үе шат	Хуудас	Бүх хуудас
A/3	10	38

2019 он 7 сар

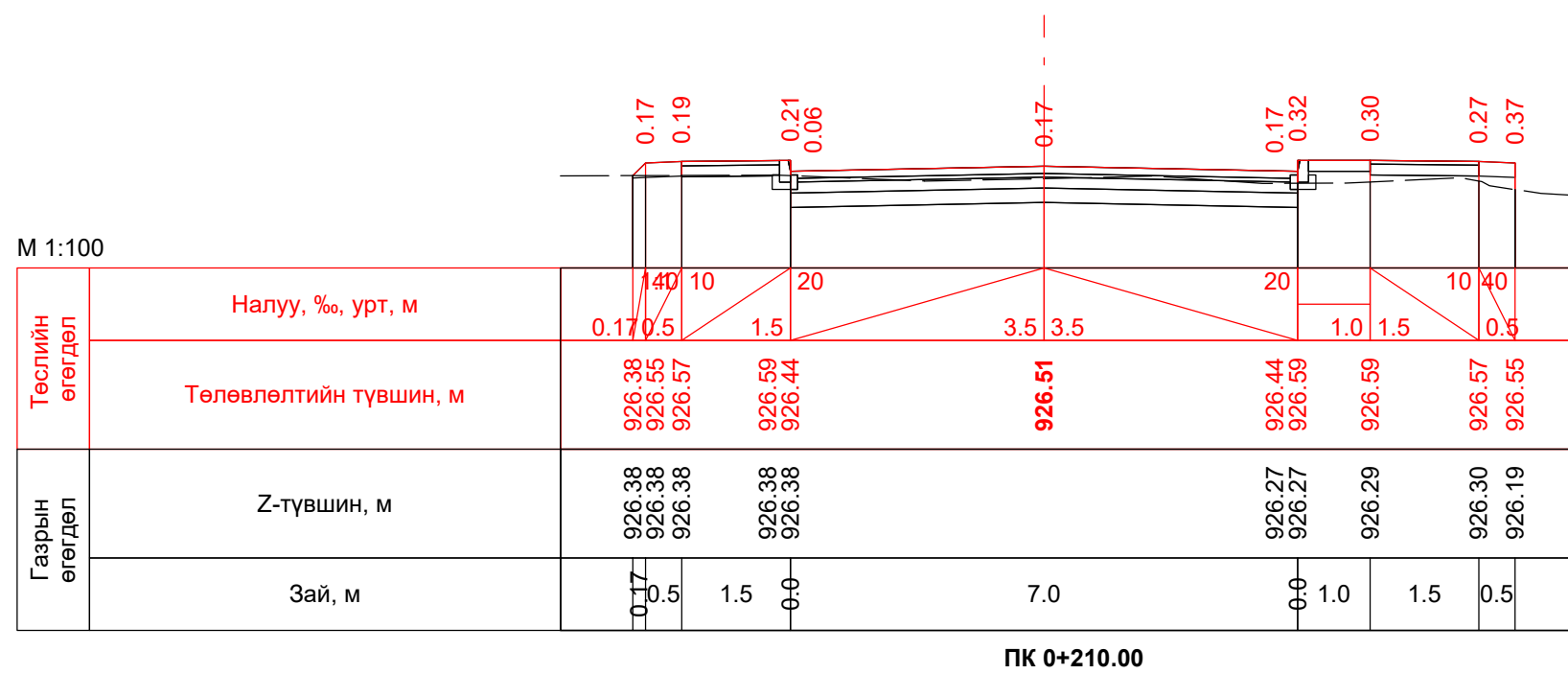
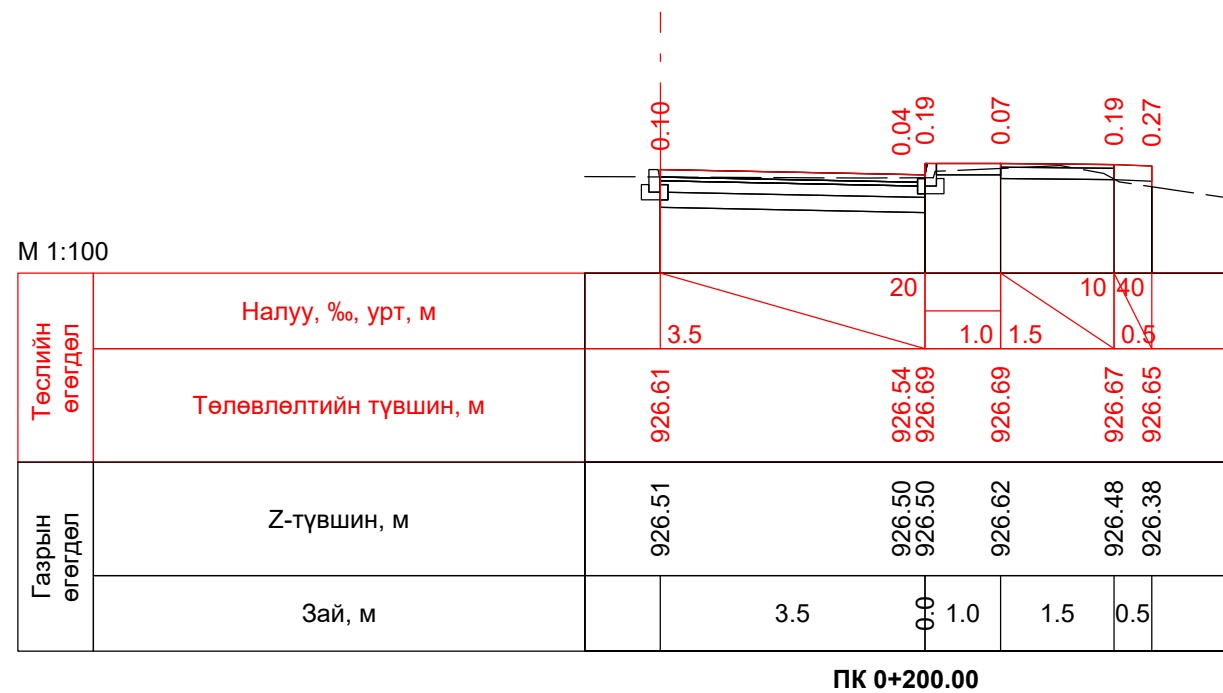

 "ИХЭР МӨНХ" ХХК Авто замын зураг төслийн "Ихэрмөнх" ХХК	"Увс аймгийн Улаангом суманд шинээр баригдах 2120 авто замын инженерийн нарийвчилсан, зураг төсөл"				Авто зам					
	Захирал	Ч.Батмөнх			Хөндлөн огтлол 2-р хэсэг			Маштаб: 1:100		
	Зур. инженер	Ц.Батзаяа						Үе шат	Хуудас	Бүх хуудас
	Гүйцэтгэсэн	Б.Отгондаваа			A/3	11	38			
Шалгасан	Ч.Батмөнх			Шифр: 601/2019	2019 он 7 сар					

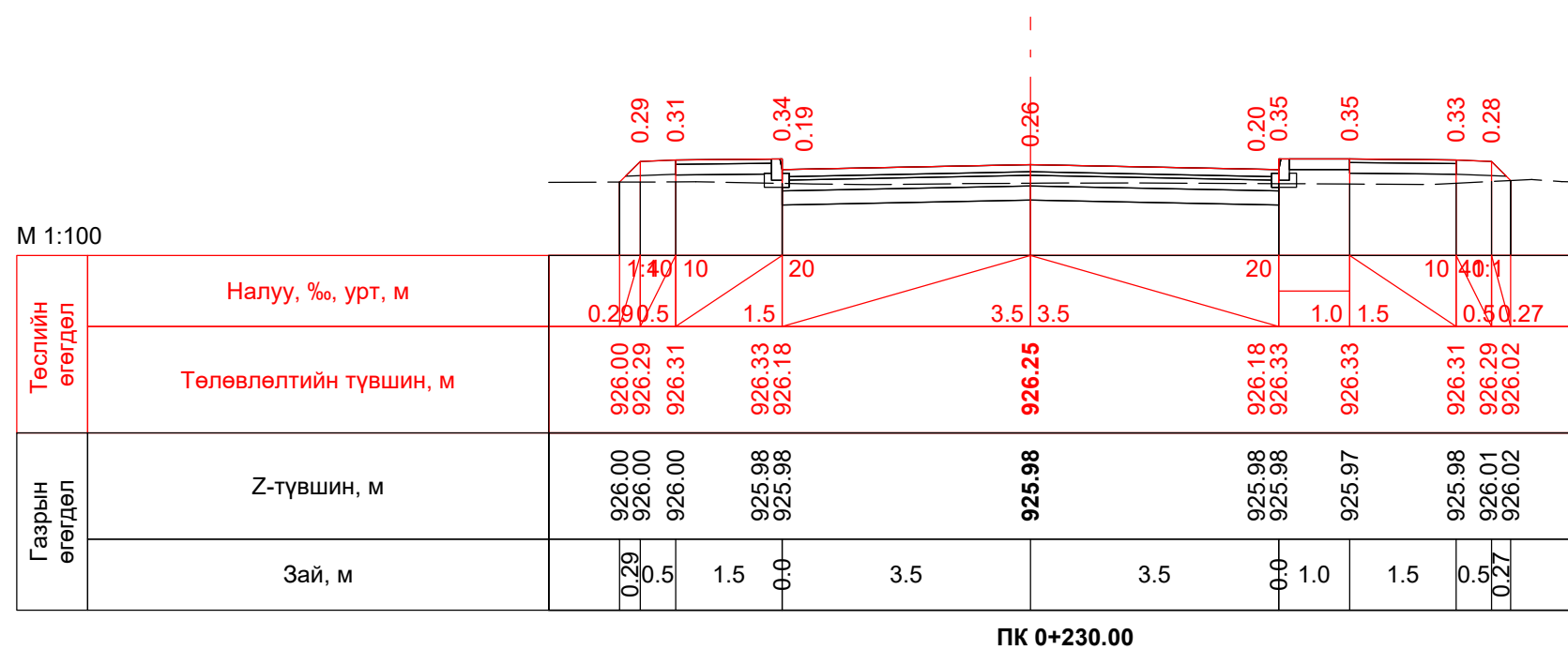
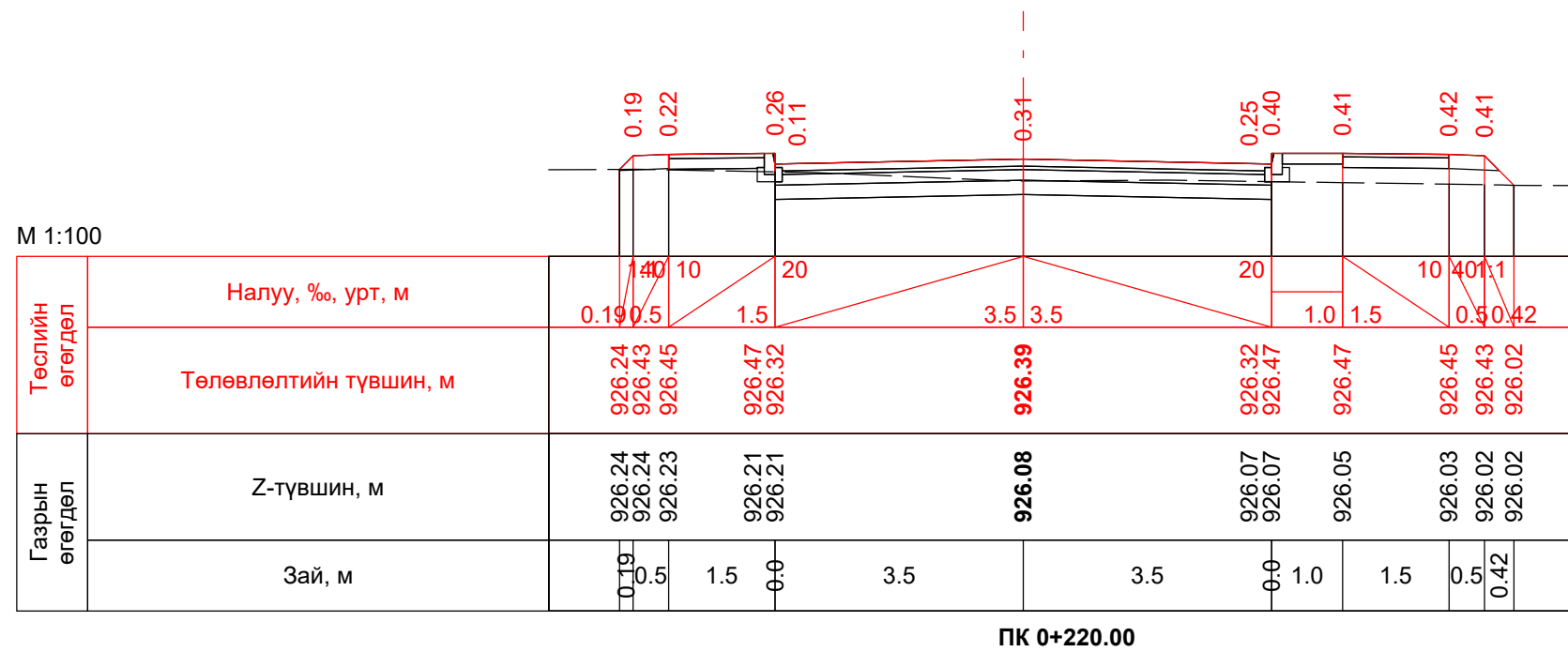

 "ИХЭР МОНХ" ХХК Авто замын зураг төслийн "Ихэрмөнх" ХХК	"Увс аймгийн Улаангом суманд шинээр баригдах 2120 авто замын инженерийн нарийвчилсан, зураг төсөл"			Авто зам		
	Захирал	Ч.Батмөнх		Хөндлөн огтлол 2-р хэсэг		
	Зур. инженер	Ц.Батзаяа				
	Гүйцэтгэсэн	Б.Отгондаваа		Маштаб: 1:100		
Шалгасан	Ч.Батмөнх		Үе шат	Хуудас	Бүх хуудас	
			А/З	12	38	
			Шифр: 601/2019			2019 он 7 сар

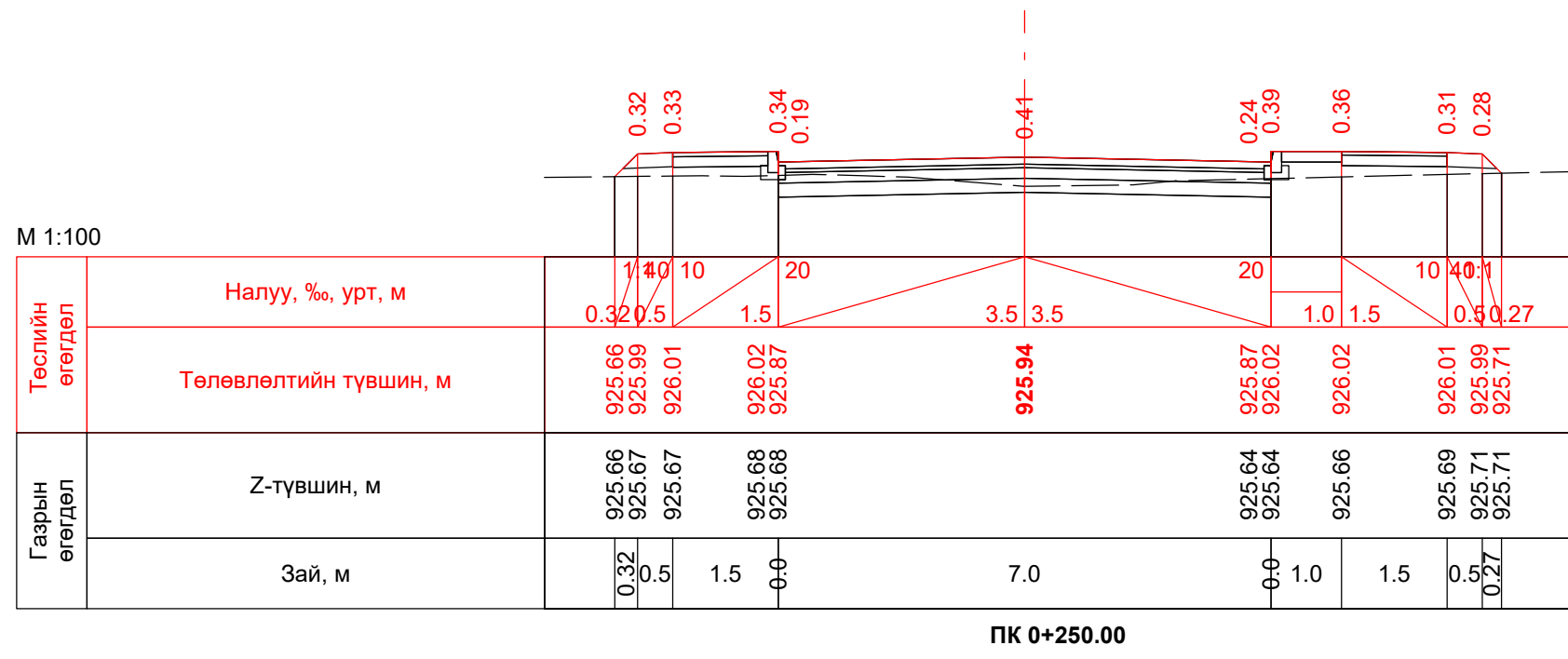
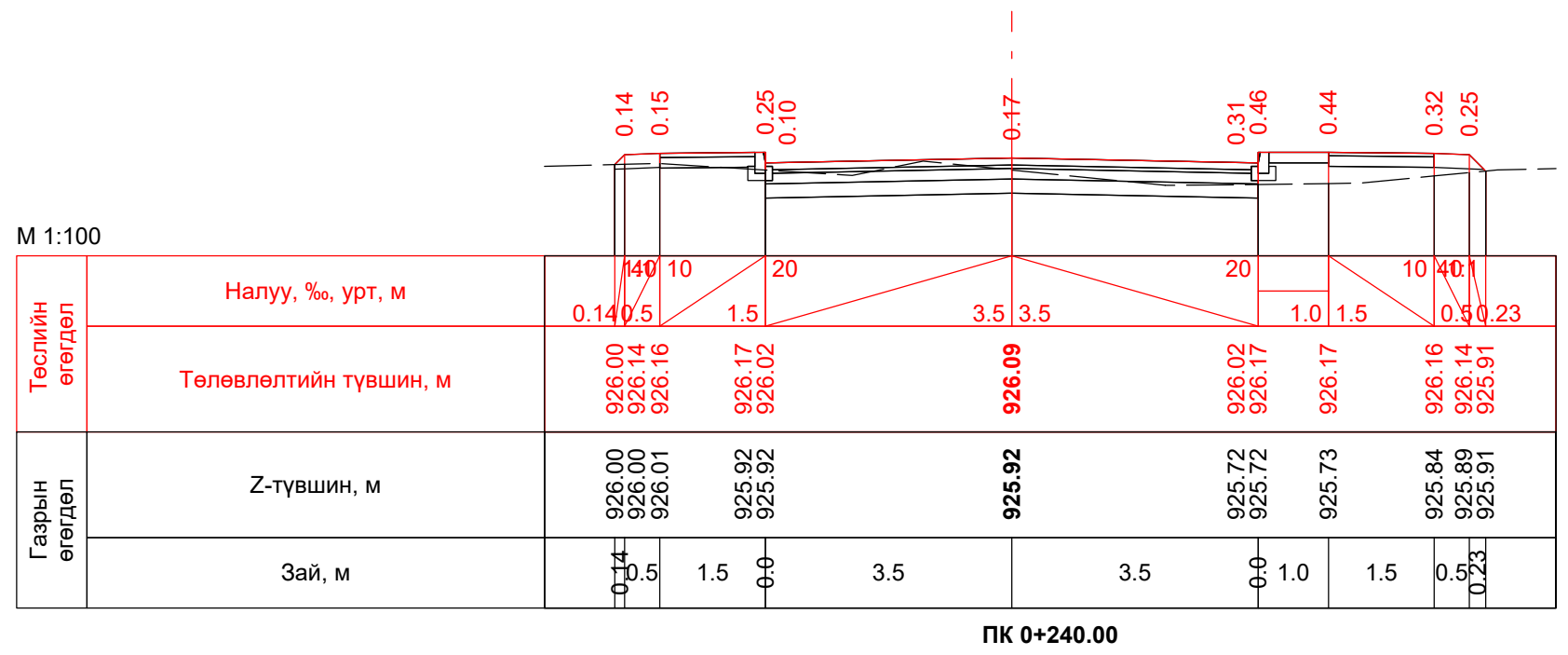

 "ИХЭР МӨНХ" ХХК Авто замын зураг төслийн "Ихэрмөнх" ХХК	"Увс аймгийн Улаангом суманд шинээр баригдах 2120 авто замын инженерийн нарийвчилсан, зураг төсөл"			Авто зам		
	Захирал	Ч.Батмөнх		Хөндлөн огтлол 2-р хэсэг		
	Зур. инженер	Ц.Батзаяа				
	Гүйцэтгэсэн	Б.Отгондаваа		Маштаб: 1:100		
Шалгасан	Ч.Батмөнх		Шифр: 601/2019	Үе шат	Хуудас	Бүх хуудас
				A/3	13	38
				2019 он 7 сар		

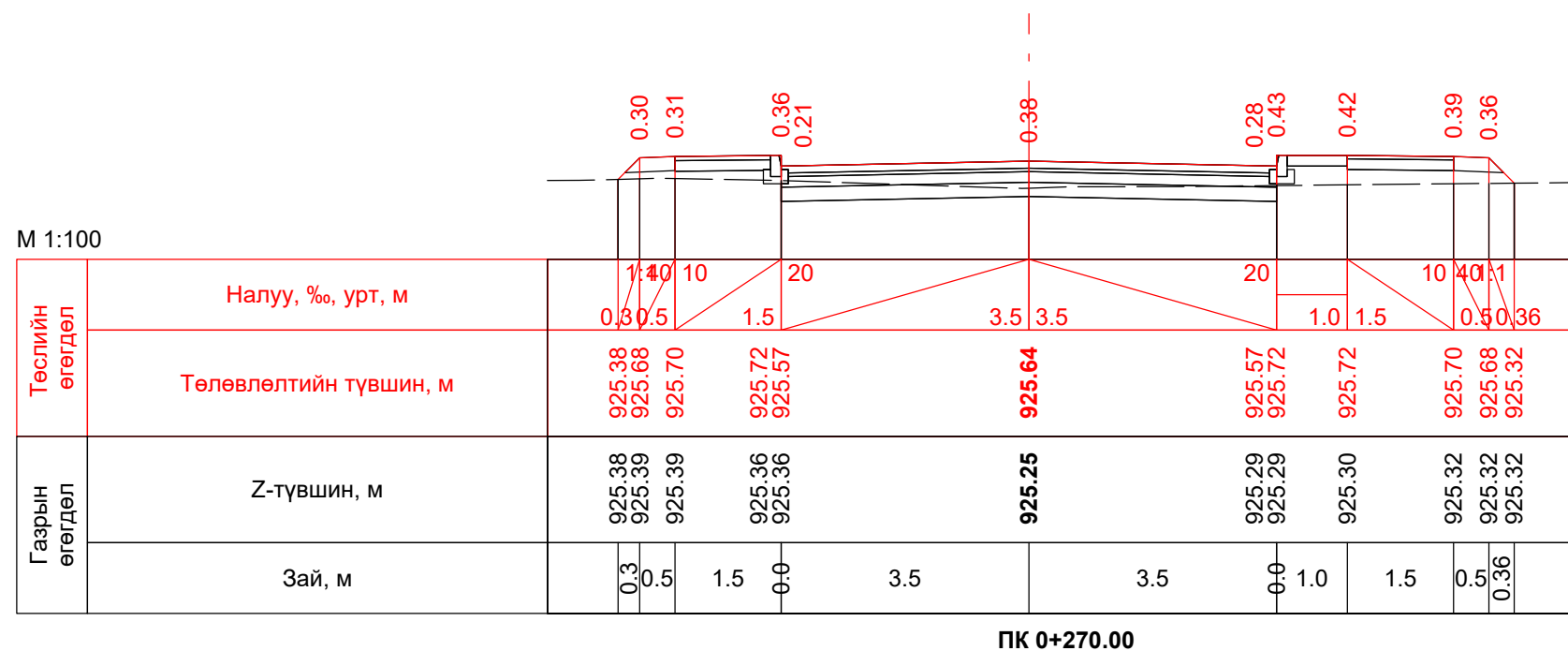
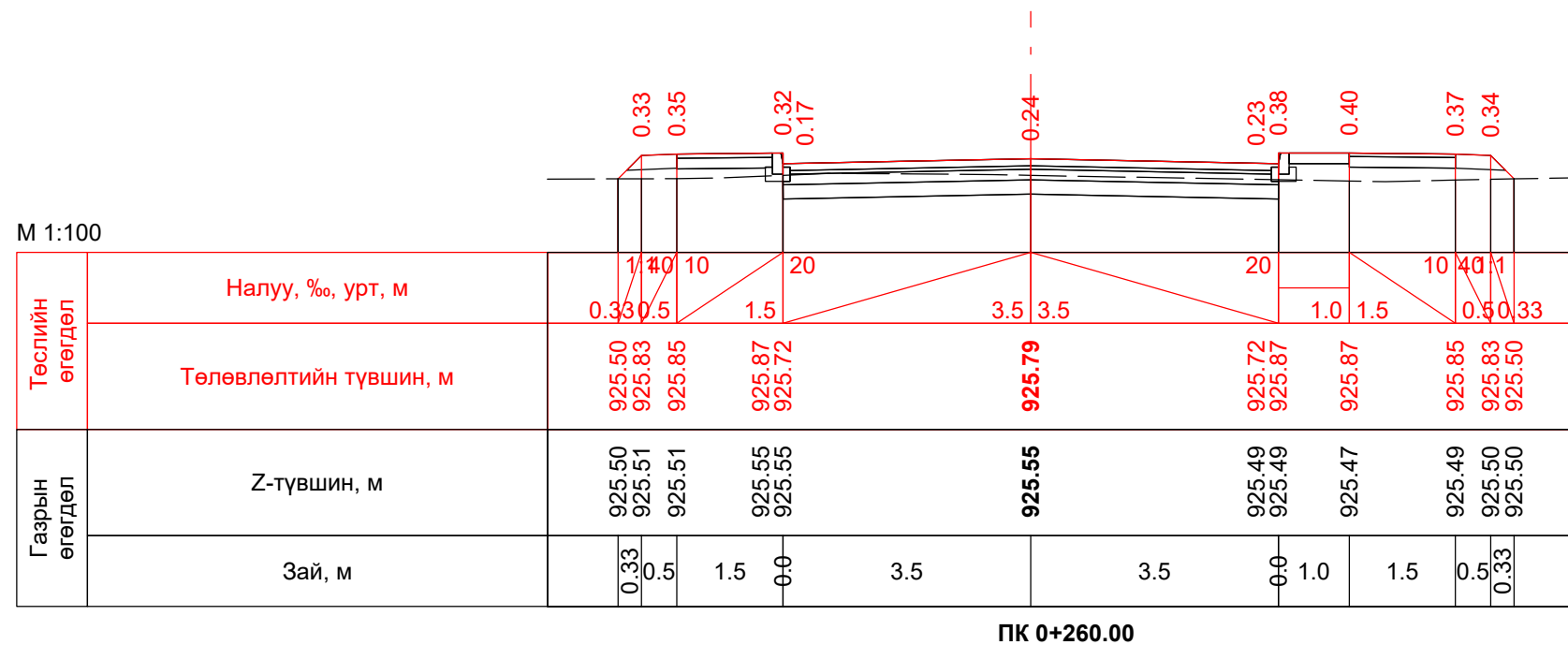

 "ИХЭР МӨНХ" ХХК Авто замын зураг төслийн "Ихэрмөнх" ХХК	"Увс аймгийн Улаангом суманд шинээр баригдах 2120 авто замын инженерийн нарийвчилсан, зураг төсөл"			Авто зам		
	Захирал	Ч.Батмөнх		Хөндлөн огтлол 2-р хэсэг		
	Зур. инженер	Ц.Батзаяа				
	Гүйцэтгэсэн	Б.Отгондаваа		Маштаб: 1:100		
Шалгасан	Ч.Батмөнх		Үе шат	Хуудас	Бүх хуудас	
			А/З	14	38	
			Шифр: 601/2019			2019 он 7 сар

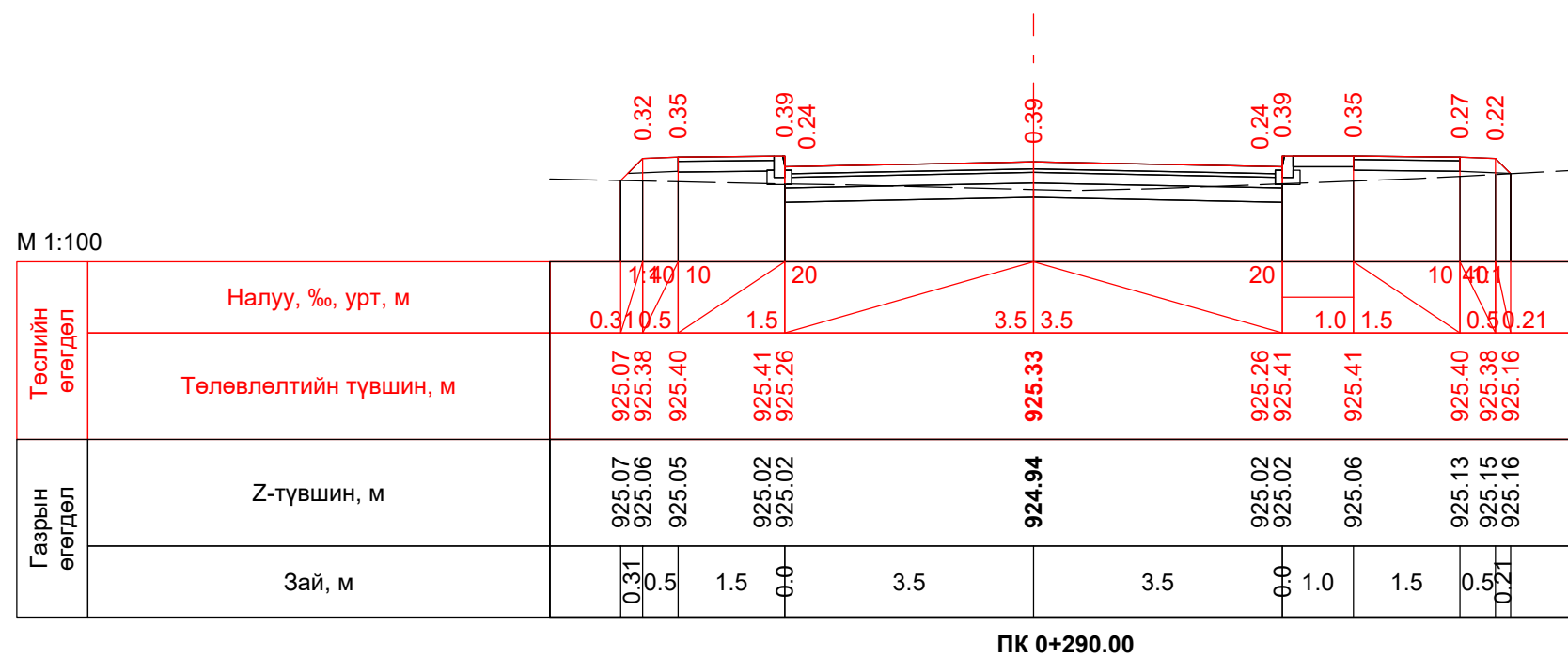
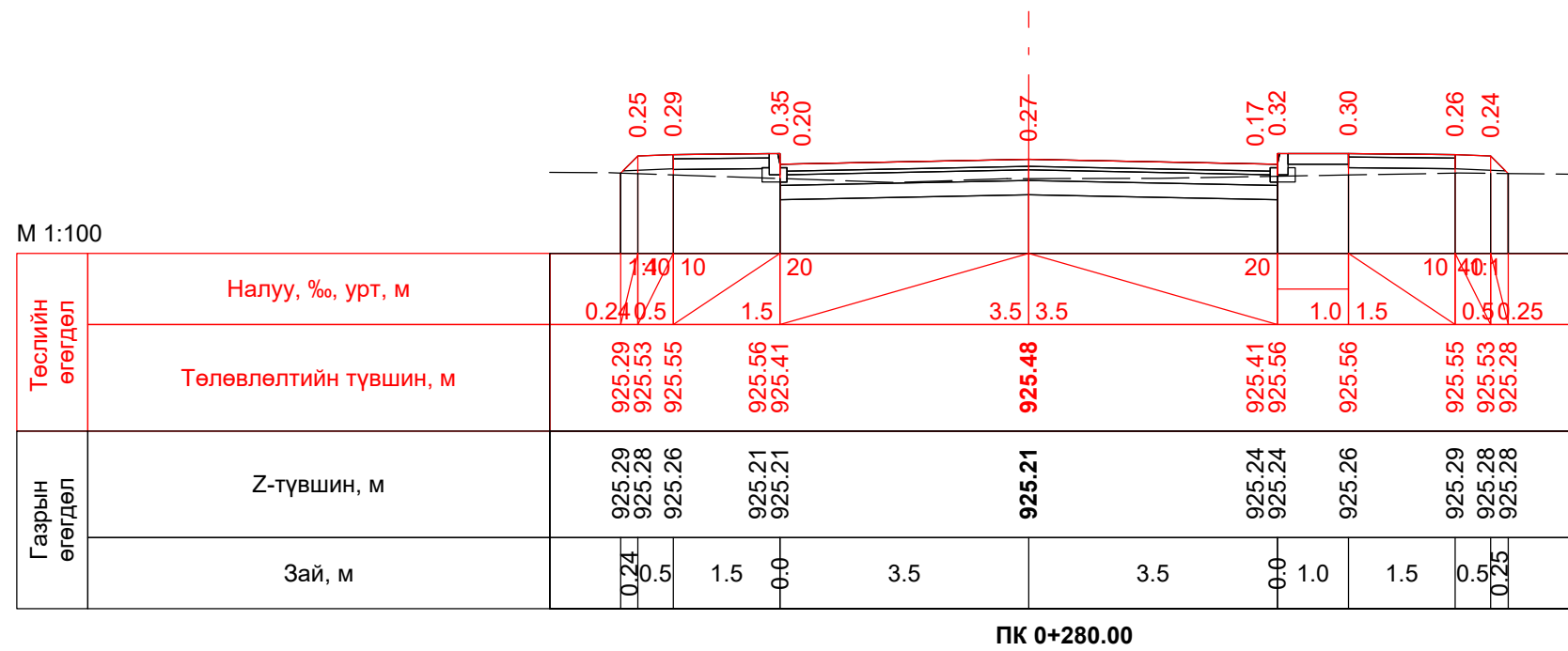

 "ИХЭР МОНХ" ХХК Авто замын зураг төслийн "Ихэрмөнх" ХХК	"Увс аймгийн Улаангом суманд шинээр баригдах 2120 авто замын инженерийн нарийвчилсан, зураг төсөл"			Авто зам			
	Захирал	Ч.Батмөнх		Хөндлөн огтлол 2-р хэсэг		Маштаб: 1:100	
	Зур. инженер	Ц.Батзаяа				Үе шат	Хуудас
	Гүйцэтгэсэн	Б.Отгондаваа		A/3	15	38	
Шалгасан	Ч.Батмөнх		Шифр: 601/2019		2019 он 7 сар		

М 1:100

Төслийн өгөгдөл	Налуу, ‰, урт, м	0.30 0.31	0.34 0.19	0.38	0.24 0.39	0.36	0.30 0.27
	Төлөвлөлтийн түвшин, м	924.93 924.93 924.93	925.26 925.11	925.18	925.11 925.26	925.26	925.24 925.22 924.96
Газрын өгөгдөл	Z-түвшин, м	924.93 924.93 924.93	924.92 924.92	924.80	924.87 924.87	924.90	924.94 924.95 924.96
	Зай, м	0.3 0.5	1.5 0.0	3.5	3.5 0.0	1.0 1.5	0.5 0.26

ПК 0+300.00

М 1:100

Төслийн өгөгдөл	Налуу, ‰, урт, м	0.22 0.24	0.28 0.13	0.31	0.22 0.37	0.34	0.28 0.23
	Төлөвлөлтийн түвшин, м	924.85 925.07 925.09	925.11 924.96	925.03	924.96 925.11	925.11	925.09 925.07 924.85
Газрын өгөгдөл	Z-түвшин, м	924.85 924.85 924.85	924.83 924.83	924.72	924.74 924.74	924.77	924.82 924.84 924.85
	Зай, м	0.22 0.5	1.5 0.0	3.5	3.5 0.0	1.0 1.5	0.5 0.22

ПК 0+310.00

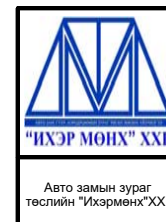

“Увс аймгийн Улаангом суманд шинээр баригдах 2120 авто замын инженерийн нарийвчилсан, зураг төсөл

Захирал	Ч.Батмөнх
Зур. инженер	Ц.Батзаяа
Гүйцэтгэсэн	Б.Отгондаваа
Шалгасан	Ч.Батмөнх

Хөндлөн огтлол
2-р хэсэг

Шифр: 601/2019

Авто зам

Маштаб: 1:100

Үе шат	Хуудас	Бүх хуудас
A/3	16	38

2019 он 7 сар

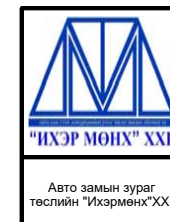
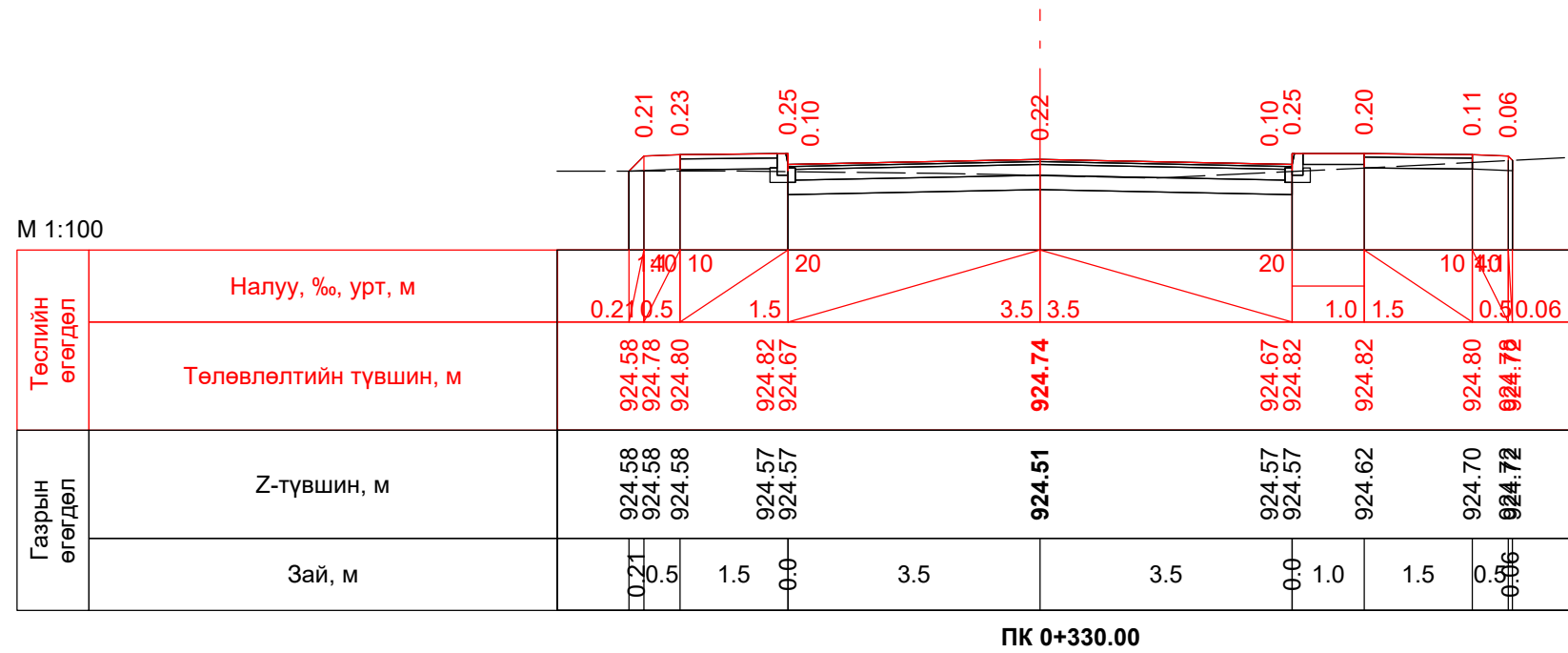
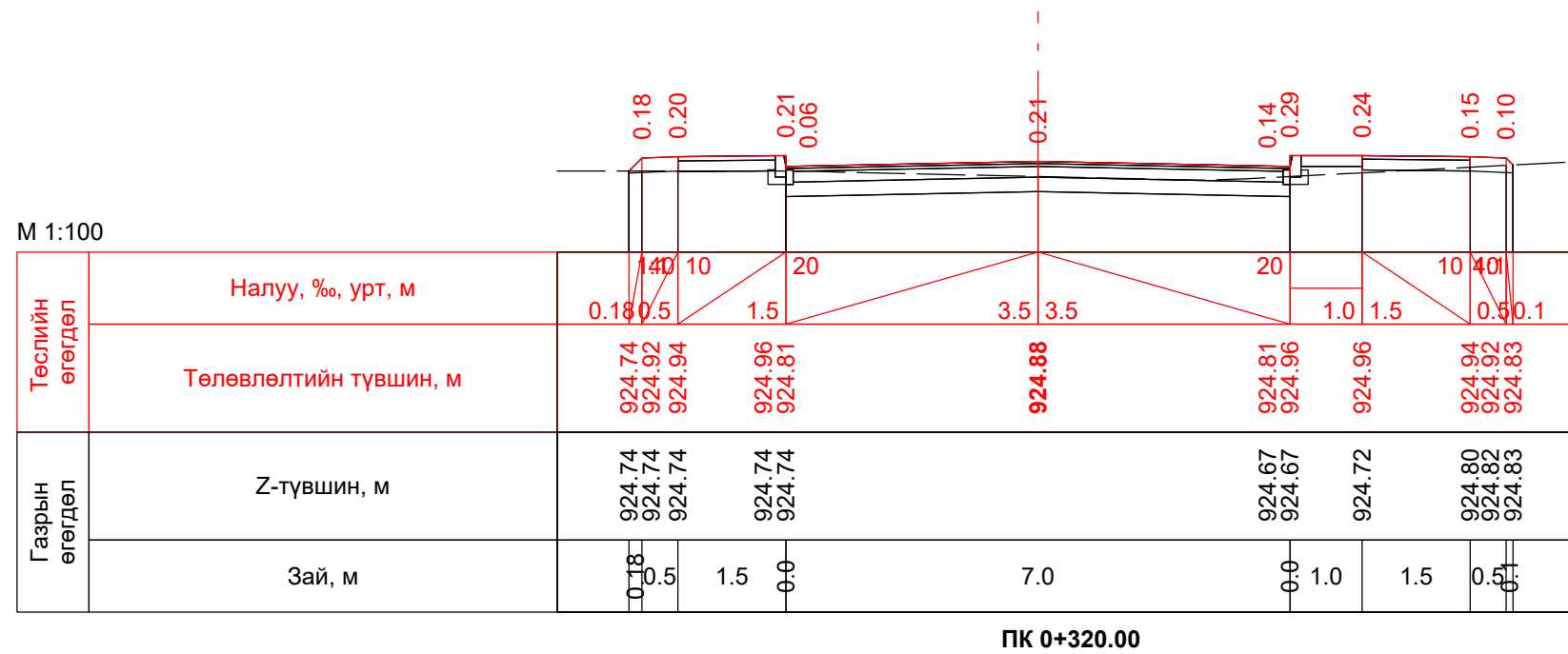

“Увс аймгийн Улаангом суманд шинээр баригдах 2120 авто замын инженерийн нарийвчилсан, зураг төсөл

Захирал	Ч.Батмөнх
Зур. инженер	Ц.Батзаяа
Гүйцэтгэсэн	Б.Отгондаваа
Шалгасан	Ч.Батмөнх

Хөндлөн огтлол
2-р хэсэг

Шифр: 601/2019

Авто зам		
Маштаб: 1:100		
Үе шат	Хуудас	Бүх хуудас
A/3	17	38
2019 он 7 сар		

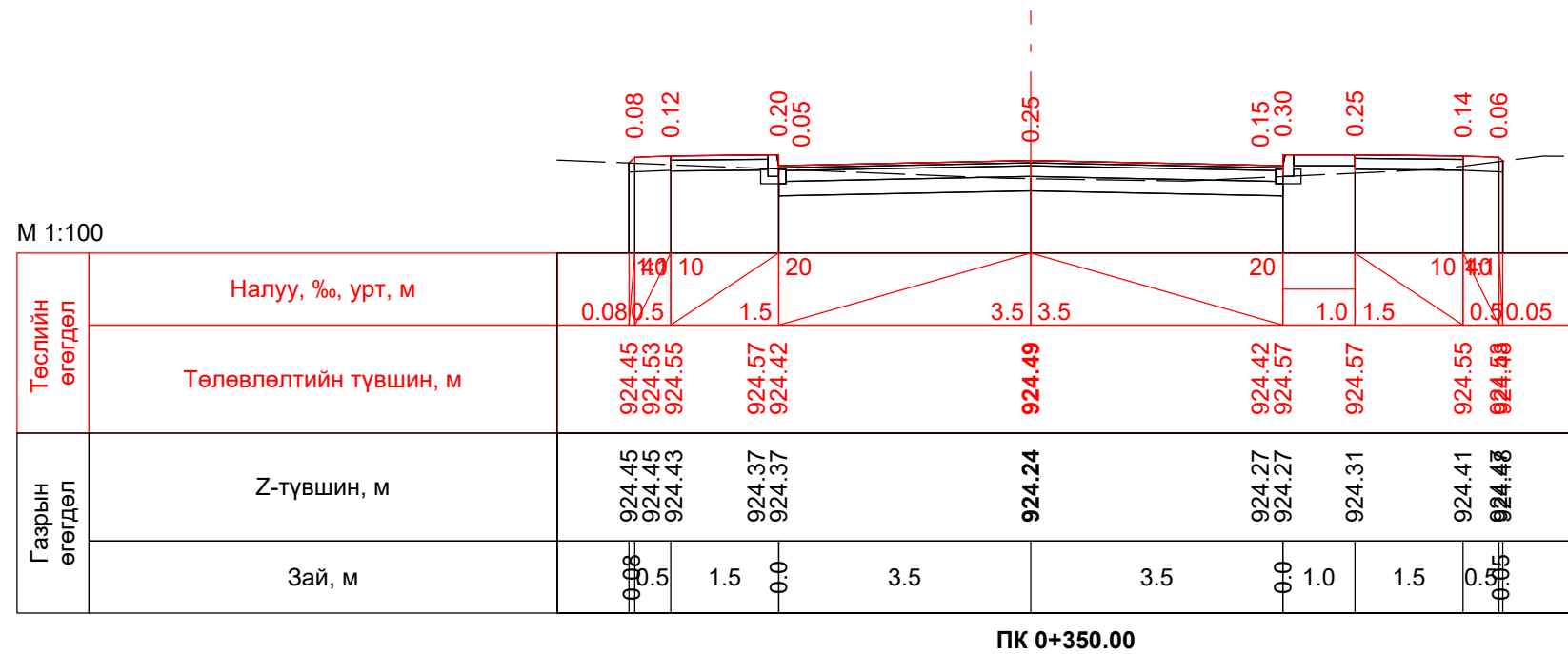
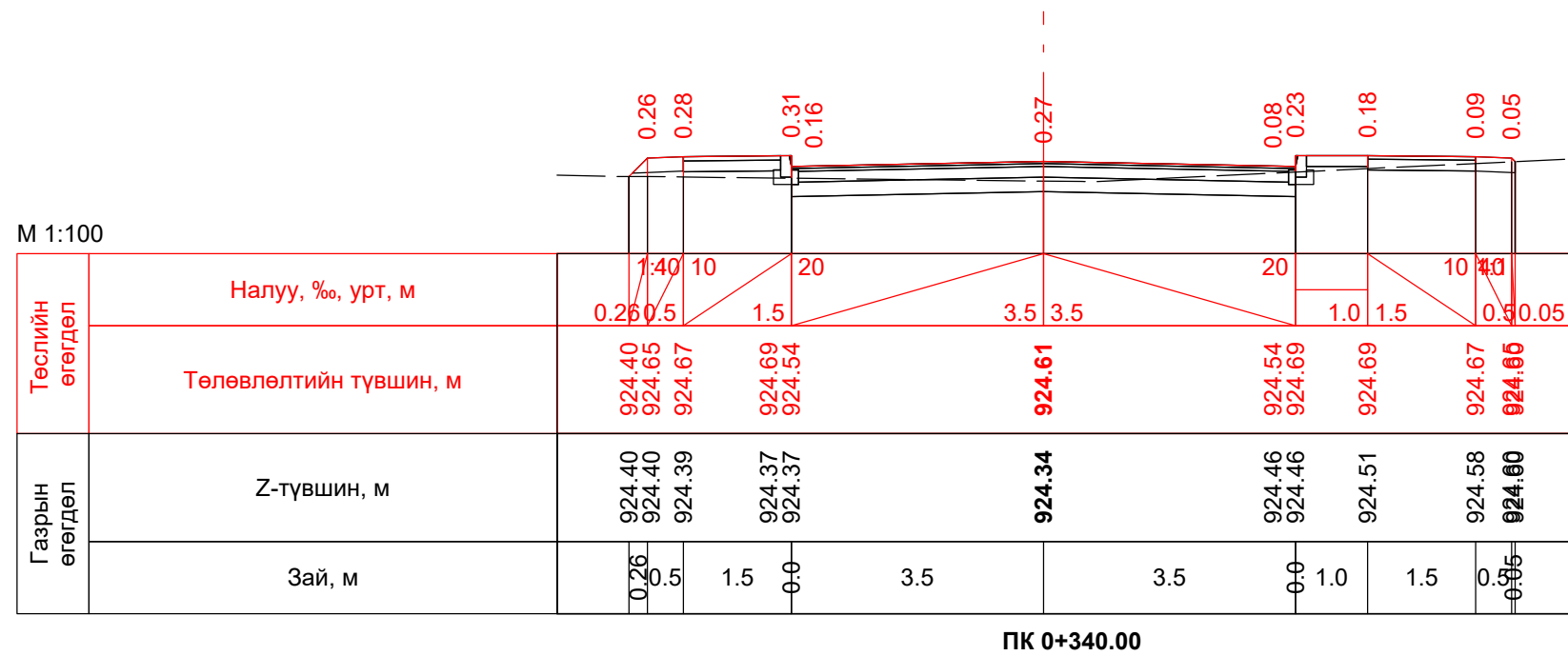

 "ИХЭР МОНХ" ХХК Авто замын зураг төслийн "Ихэрмөнх" ХХК	"Увс аймгийн Улаангом суманд шинээр баригдах 2120 авто замын инженерийн нарийвчилсан, зураг төсөл"			Авто зам		
	Захирал	Ч.Батмөнх		Хөндлөн огтлол 2-р хэсэг		
	Зур. инженер	Ц.Батзаяа				
	Гүйцэтгэсэн	Б.Отгондаваа		Маштаб: 1:100		
Шалгасан	Ч.Батмөнх		Үе шат	Хуудас	Бүх хуудас	
			A/3	18	38	
			Шифр: 601/2019			2019 он 7 сар

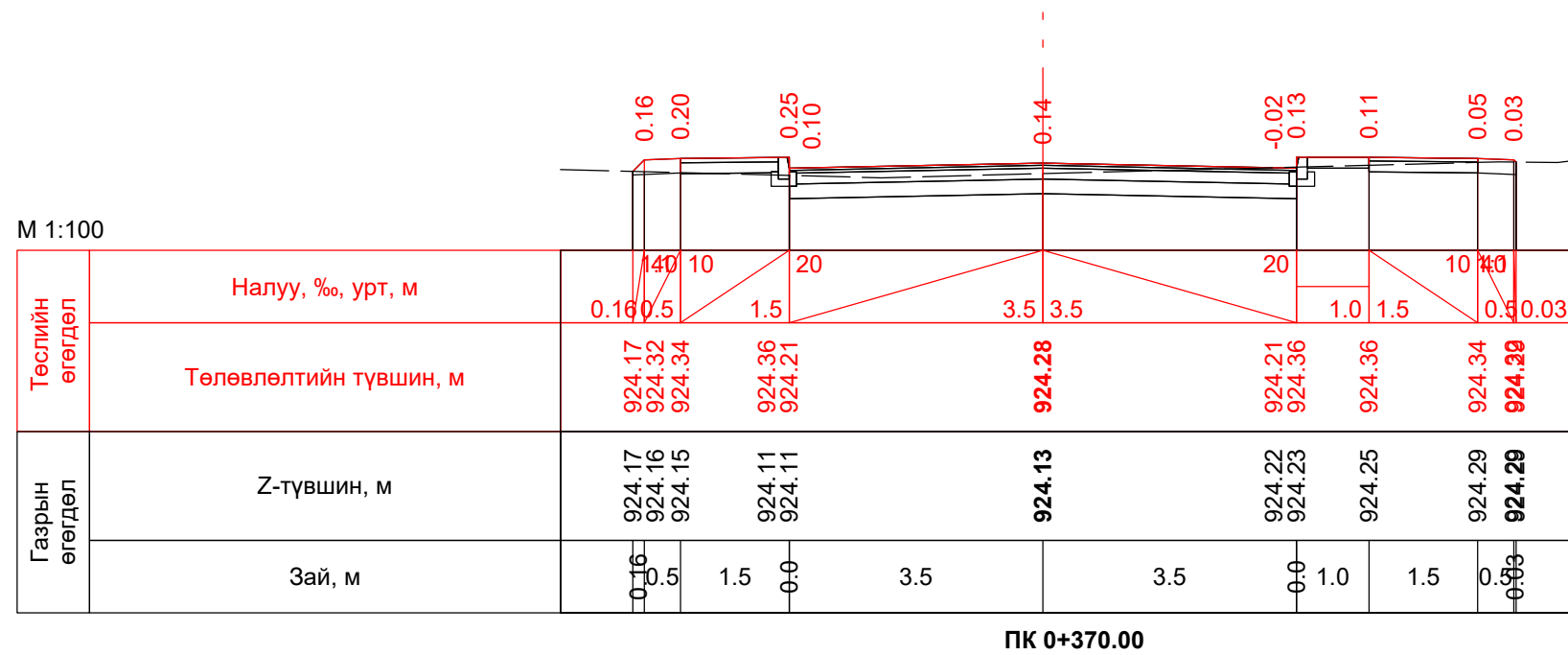
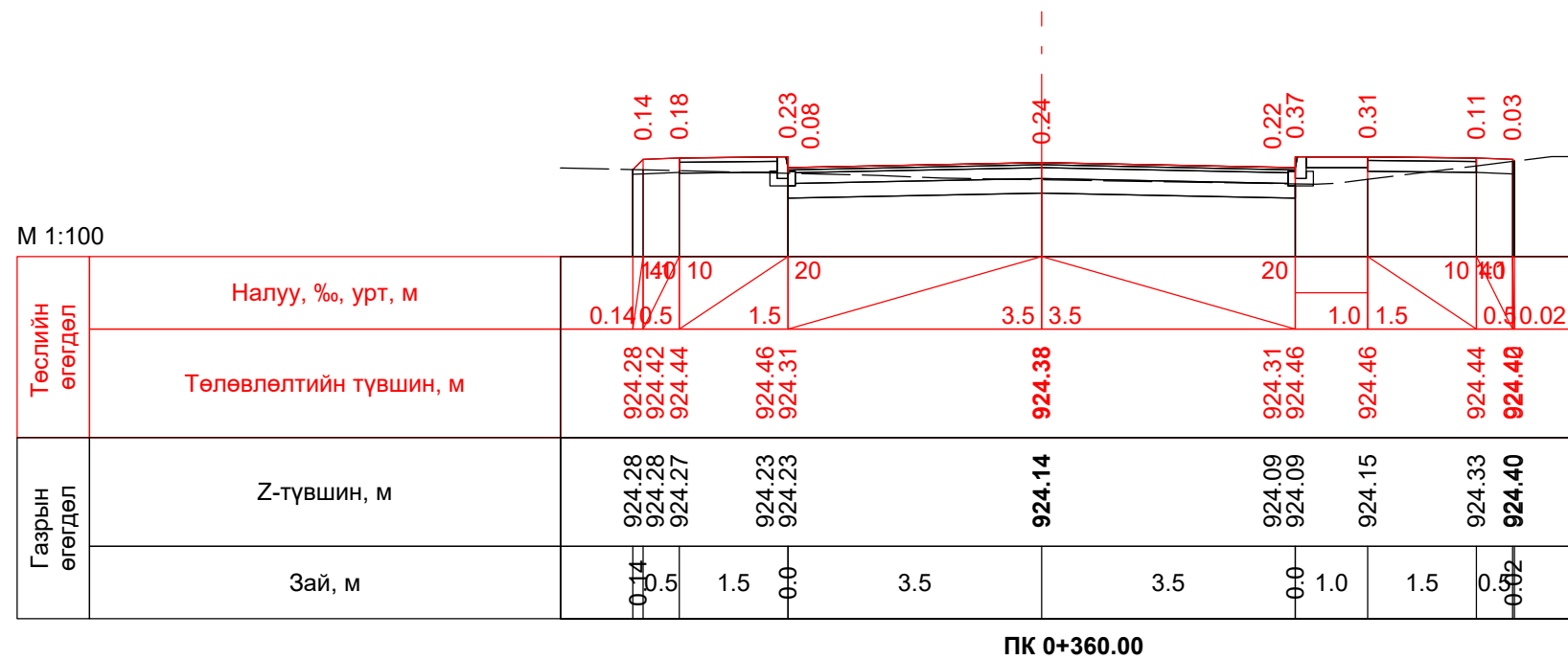

 "ИХЭР МӨНХ" ХХК Авто замын зураг төслийн "Ихэрмөнх" ХХК	"Увс аймгийн Улаангом суманд шинээр баригдах 2120 авто замын инженерийн нарийвчилсан, зураг төсөл"			Авто зам			
	Захирал	Ч.Батмөнх		Хөндлөн огтлол 2-р хэсэг		Маштаб: 1:100	
	Зур. инженер	Ц.Батзаяа				Үе шат	Хуудас
	Гүйцэтгэсэн	Б.Отгондаваа		А/З	19	38	
Шалгасан	Ч.Батмөнх		Шифр: 601/2019	2019 он 7 сар			

М 1:100

Төслийн өгөгдөл	Налуу, ‰, урт, м	0.16	0.5	1.5	3.5	3.5	0.0	1.0	1.5	0.5	0.15
	Төлөвлөлтийн түвшин, м	924.07 924.23 924.25	10	20	20	20	924.12 924.27	924.27	10	40	924.25 924.23 924.09
Газрын өгөгдөл	Z-түвшин, м	924.07 924.07 924.06	924.03 924.03	924.04	924.09 924.09	924.09	924.09	924.09	924.09	924.09 924.09 924.09	
	Зай, м	0.16	0.5	1.5	0.0	3.5	3.5	0.0	1.0	1.5	0.5

ПК 0+380.00

М 1:100

Төслийн өгөгдөл	Налуу, ‰, урт, м	20	3.5	3.5	20	1.0	1.5	0.5	0.21
	Төлөвлөлтийн түвшин, м	924.03	924.10	924.03 924.18	924.18	924.17 924.15 923.94			
Газрын өгөгдөл	Z-түвшин, м	923.92	923.90	923.92 923.92	923.93	923.94 923.94 923.94			
	Зай, м	3.5	3.5	0.0	1.0	1.5	0.5	0.21	

ПК 0+390.00



Авто замын зураг
төслийн "Ихэрмөнх" ХХК

"Увс аймгийн Улаангом суманд шинээр баригдах 2120 авто замын инженерийн нарийвчилсан, зураг төсөл"

Захирал	Ч.Батмөнх
Зур. инженер	Ц.Батзаяа
Гүйцэтгэсэн	Б.Отгондаваа
Шалгасан	Ч.Батмөнх

Хөндлөн огтлол
2-р хэсэг

Шифр: 601/2019

Авто зам

Маштаб: 1:100

Үе шат	Хуудас	Бүх хуудас
A/3	20	38

2019 он 7 сар

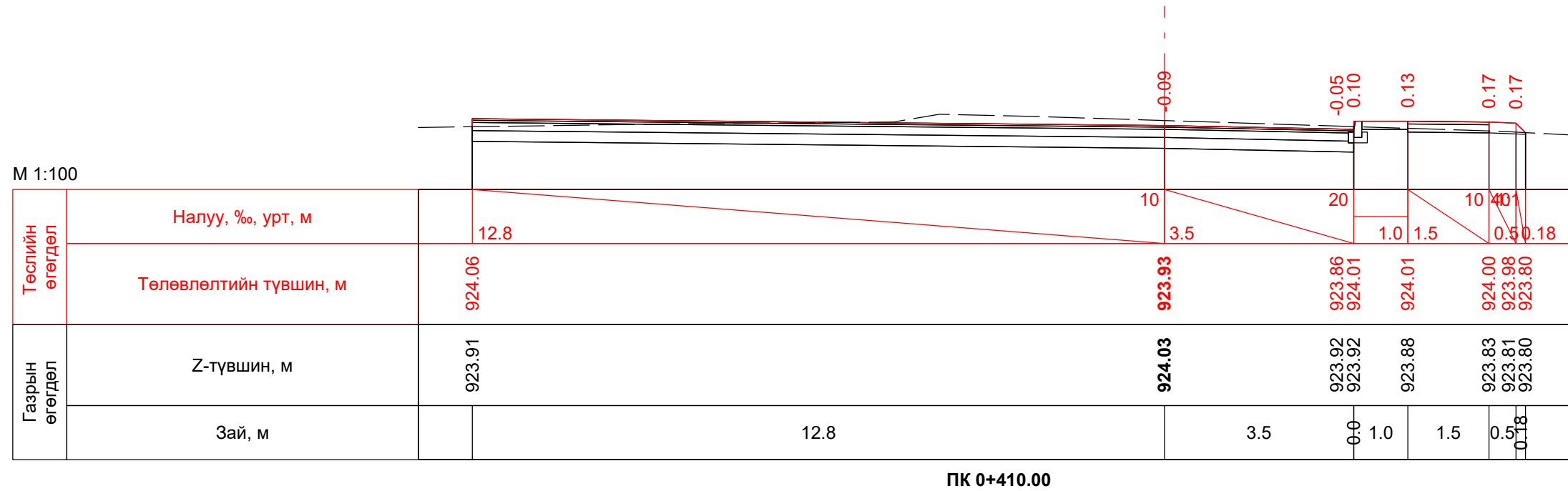
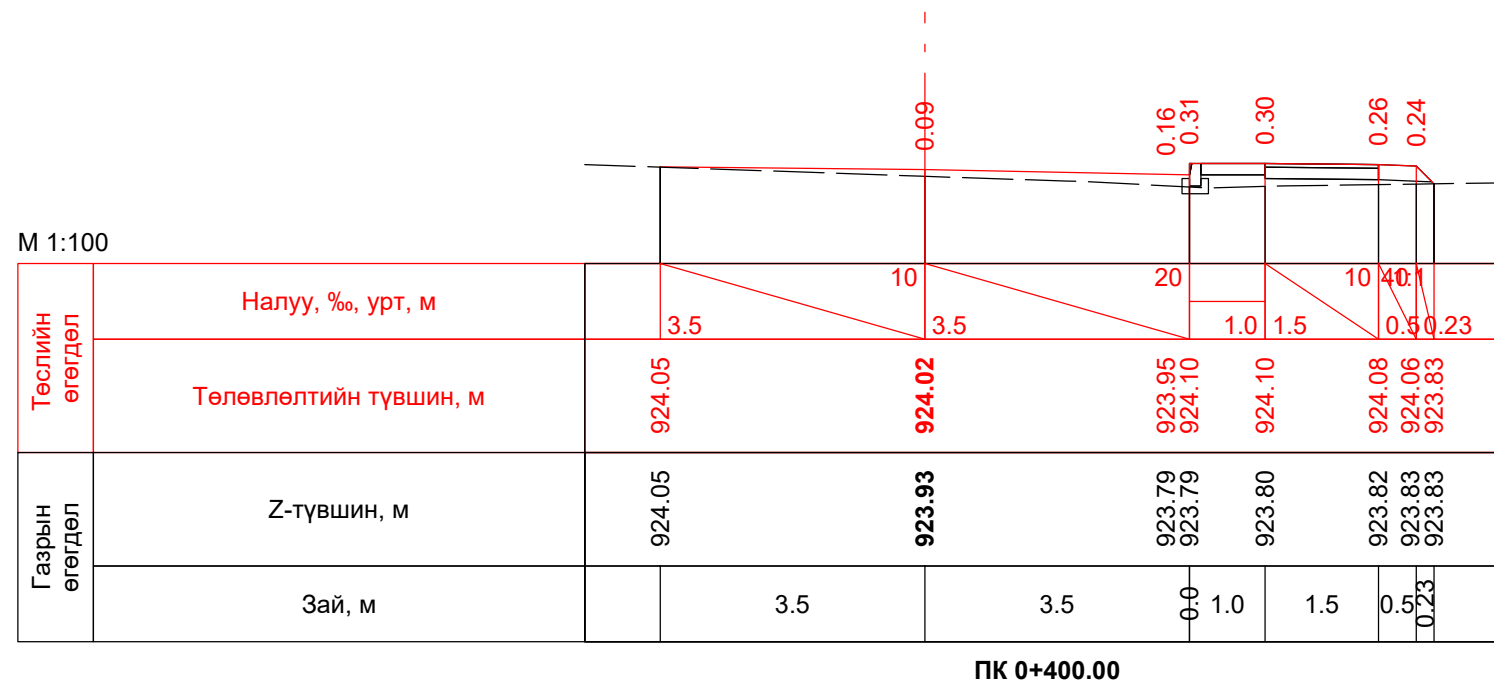

 "ИХЭР МОНХ" ХХК Авто замын зураг төслийн "Ихэрмөнх" ХХК	"Увс аймгийн Улаангом суманд шинээр баригдах 2120 авто замын инженерийн нарийвчилсан, зураг төсөл"			Авто зам			
	Захирал	Ч.Батмөнх		Хөндлөн огтлол 2-р хэсэг		Маштаб: 1:100	
	Зур. инженер	Ц.Батзаяа				Үе шат	Хуудас
	Гүйцэтгэсэн	Б.Отгондаваа		А/З	21	38	
Шалгасан	Ч.Батмөнх		Шифр: 601/2019	2019 он 7 сар			

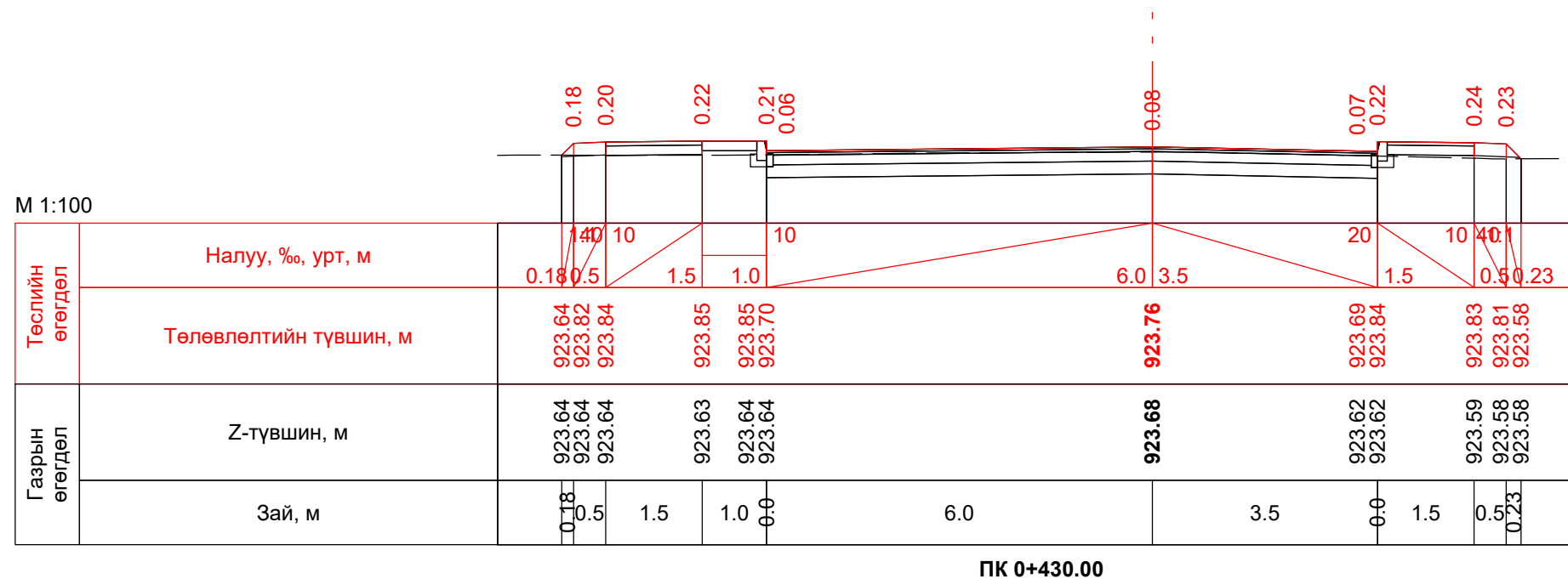
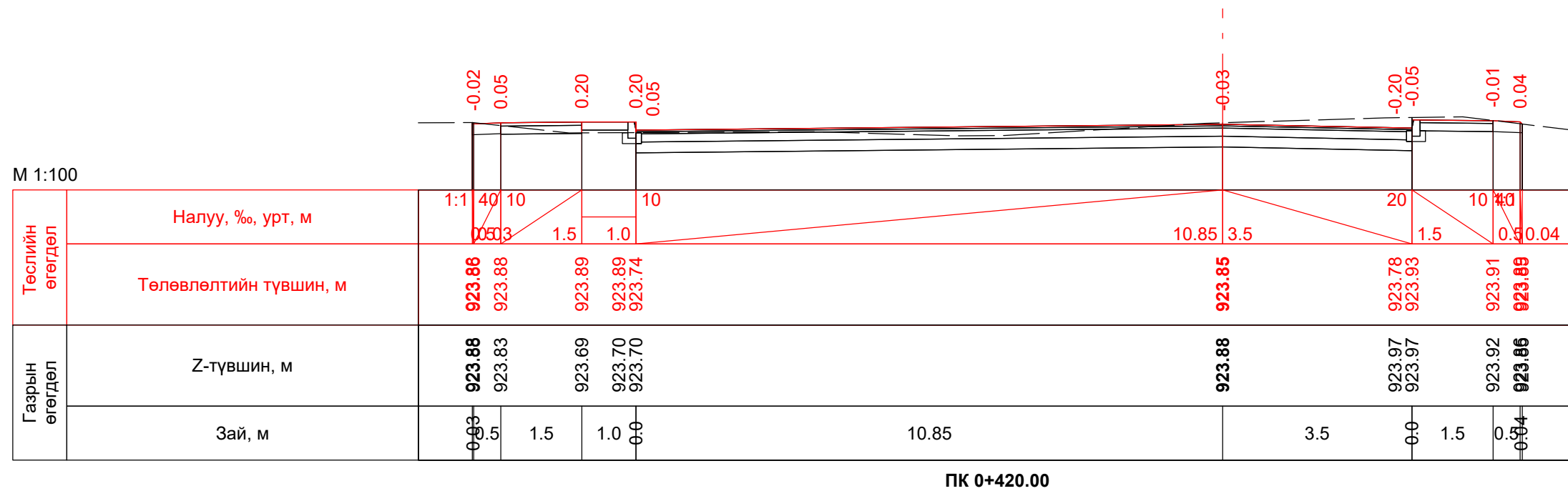

 "ИХЭР МОНХ" ХХК Авто замын зураг төслийн "Ихэрмөнх" ХХК	"Увс аймгийн Улаангом суманд шинээр баригдах 2120 авто замын инженерийн нарийвчилсан, зураг төсөл"			Авто зам					
	Захирал	Ч.Батмөнх		Хөндлөн огтлол 2-р хэсэг			Маштаб: 1:100		
	Зур. инженер	Ц.Батзаяа					Үе шат	Хуудас	Бүх хуудас
	Гүйцэтгэсэн	Б.Отгондаваа		A/3	22	38			
Шалгасан	Ч.Батмөнх		Шифр: 601/2019			2019 он 7 сар			

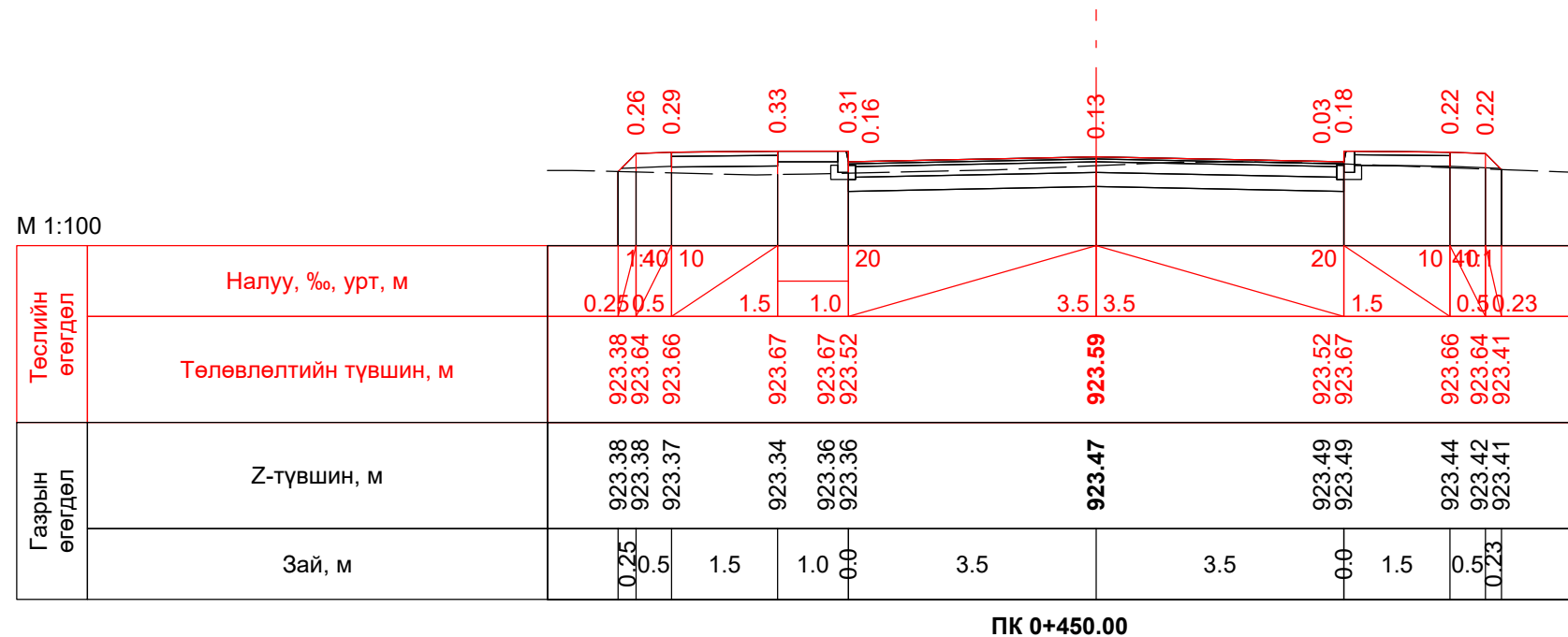
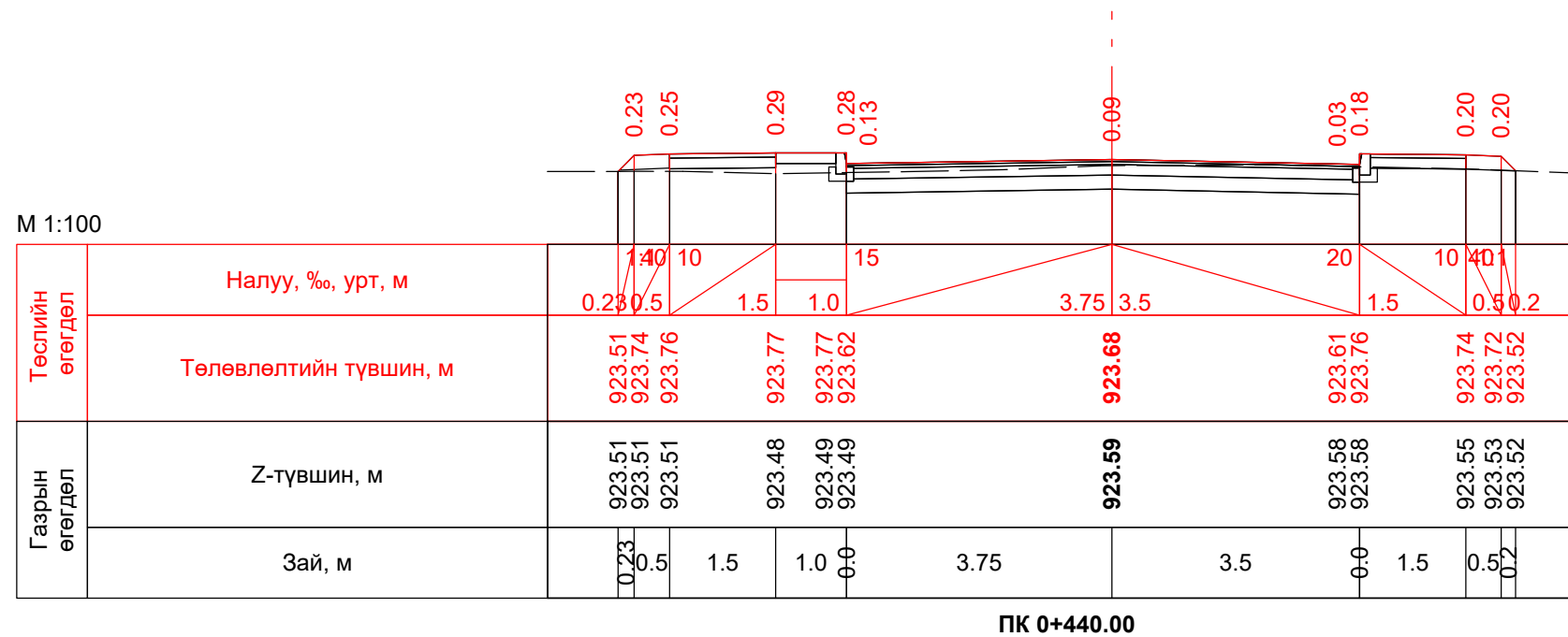

 "ИХЭР МОНХ" ХХК Авто замын зураг төслийн "Ихэрмөнх" ХХК	"Увс аймгийн Улаангом суманд шинээр баригдах 2120 авто замын инженерийн нарийвчилсан, зураг төсөл"			Авто зам		
	Захирал	Ч.Батмөнх		Хөндлөн огтлол 2-р хэсэг		
	Зур. инженер	Ц.Батзаяа				
	Гүйцэтгэсэн	Б.Отгондаваа		Маштаб: 1:100		
Шалгасан	Ч.Батмөнх		Үе шат	Хуудас	Бүх хуудас	
			А/З	23	38	
			Шифр: 601/2019			2019 он 7 сар

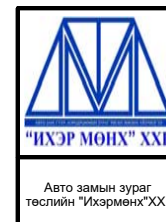
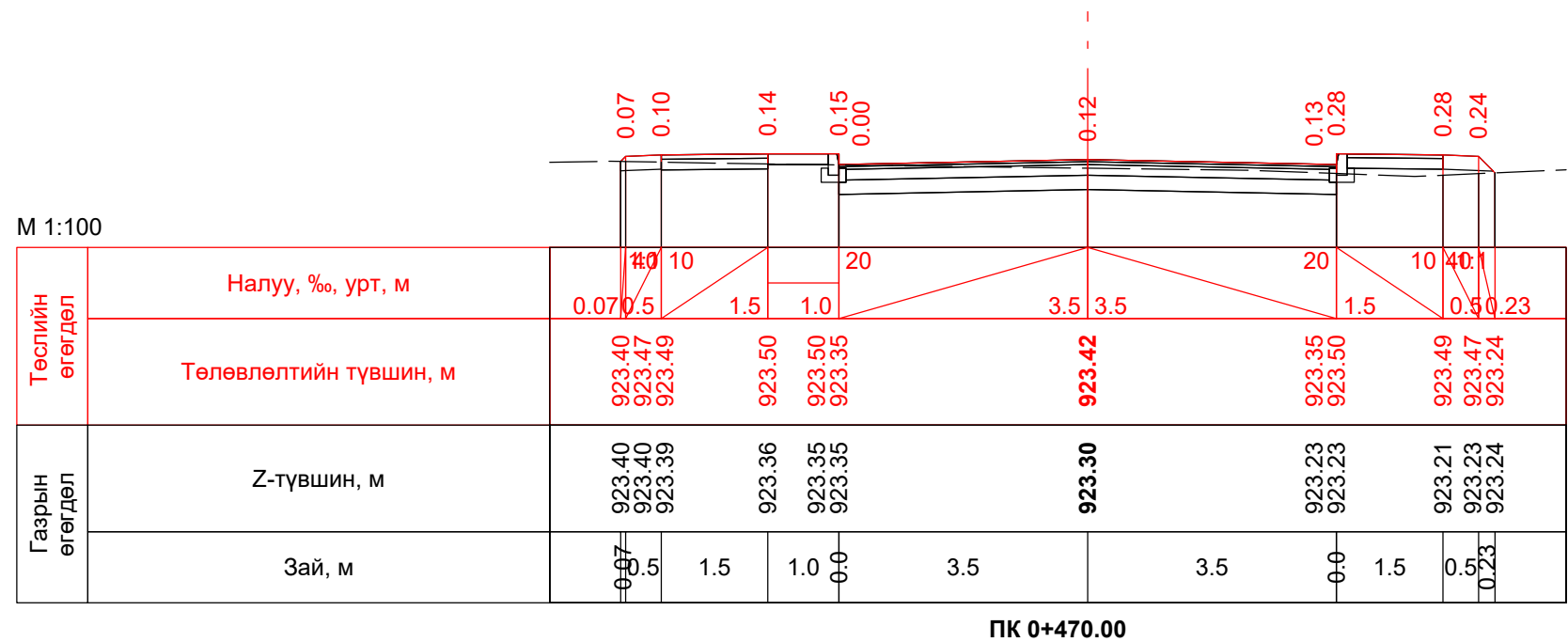
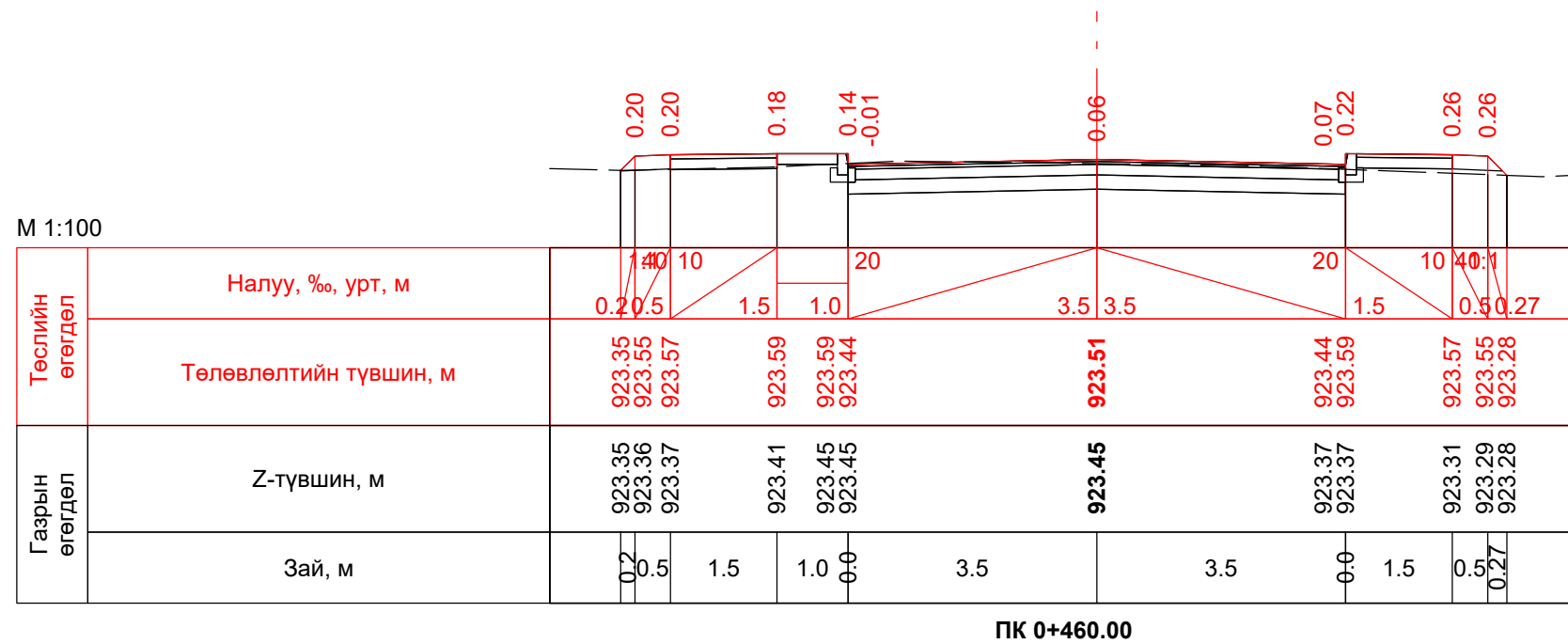

“Увс аймгийн Улаангом суманд шинээр баригдах 2120 авто замын инженерийн нарийвчилсан, зураг төсөл

Захирал	Ч.Батмөнх
Зур. инженер	Ц.Батзаяа
Гүйцэтгэсэн	Б.Отгондаваа
Шалгасан	Ч.Батмөнх

Хөндлөн огтлол
2-р хэсэг

Шифр: 601/2019

Авто зам

Маштаб: 1:100

Үе шат	Хуудас	Бүх хуудас
A/3	24	38

2019 он 7 сар

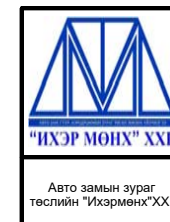
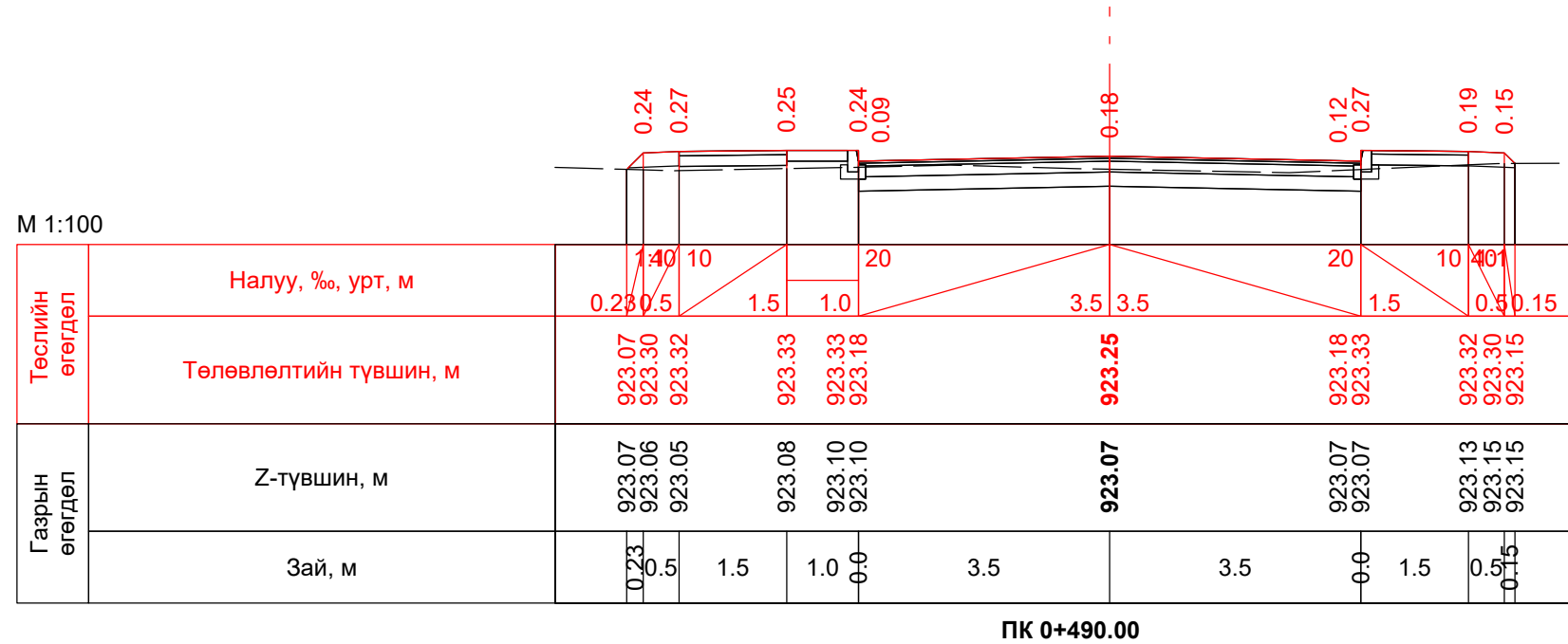
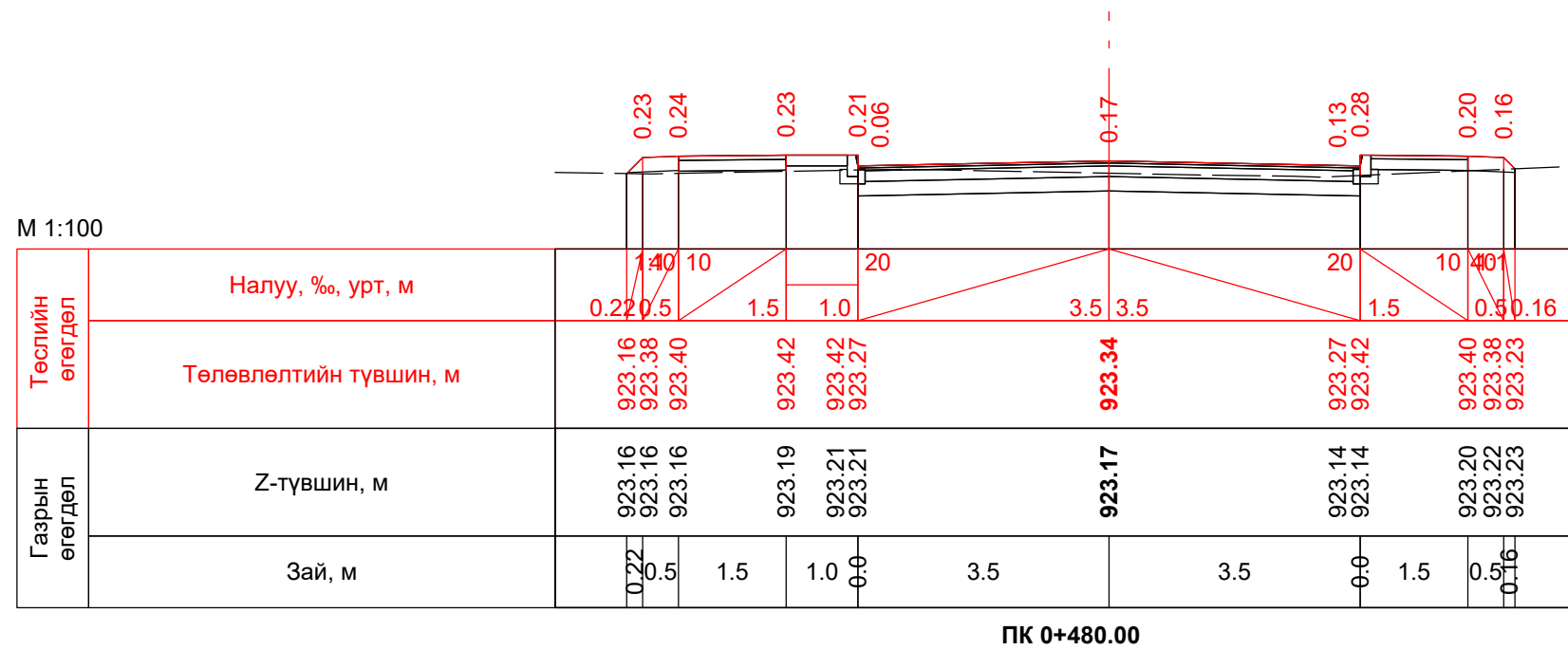

“Увс аймгийн Улаангом суманд шинээр баригдах 2120 авто замын инженерийн нарийвчилсан, зураг төсөл

Захирал	Ч.Батмөнх
Зур. инженер	Ц.Батзаяа
Гүйцэтгэсэн	Б.Отгондаваа
Шалгасан	Ч.Батмөнх

Хөндлөн огтлол
2-р хэсэг

Шифр: 601/2019

Авто зам		
Маштаб: 1:100		
Үе шат	Хуудас	Бүх хуудас
A/3	25	38
2019 он 7 сар		

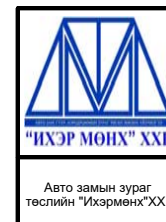
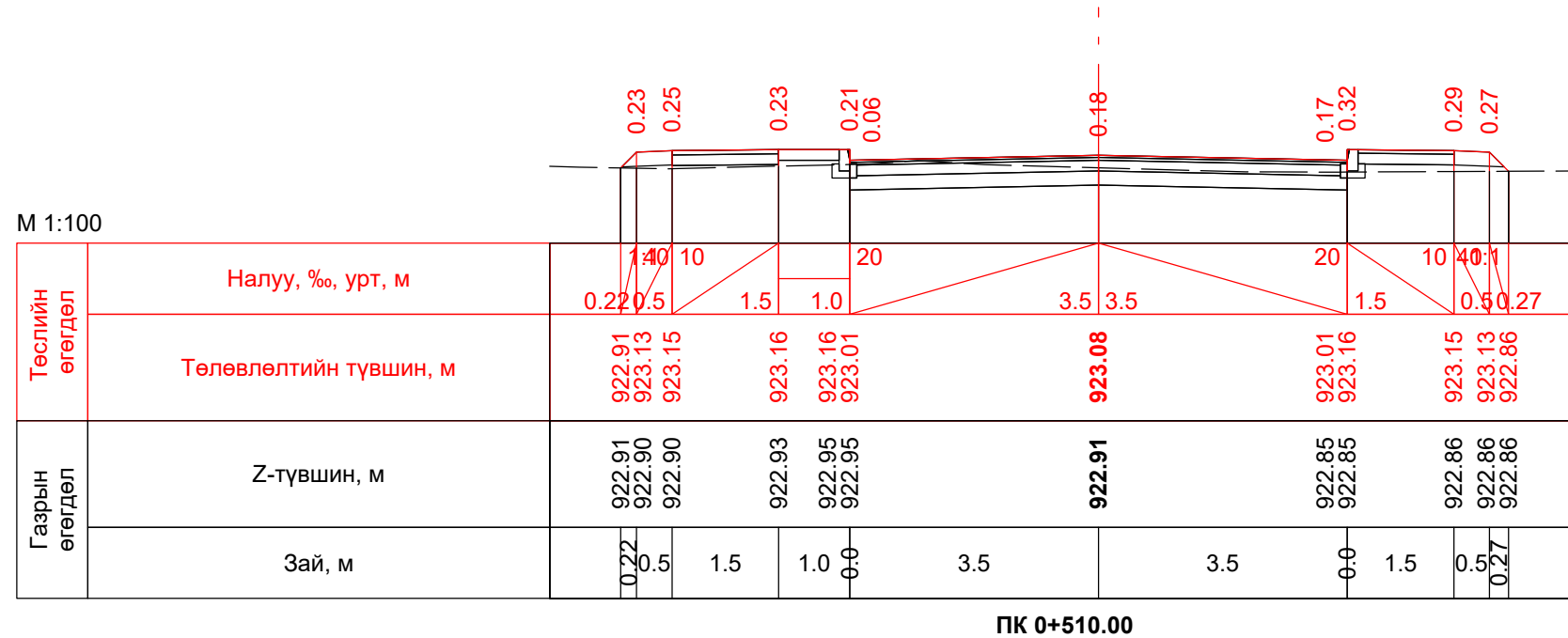
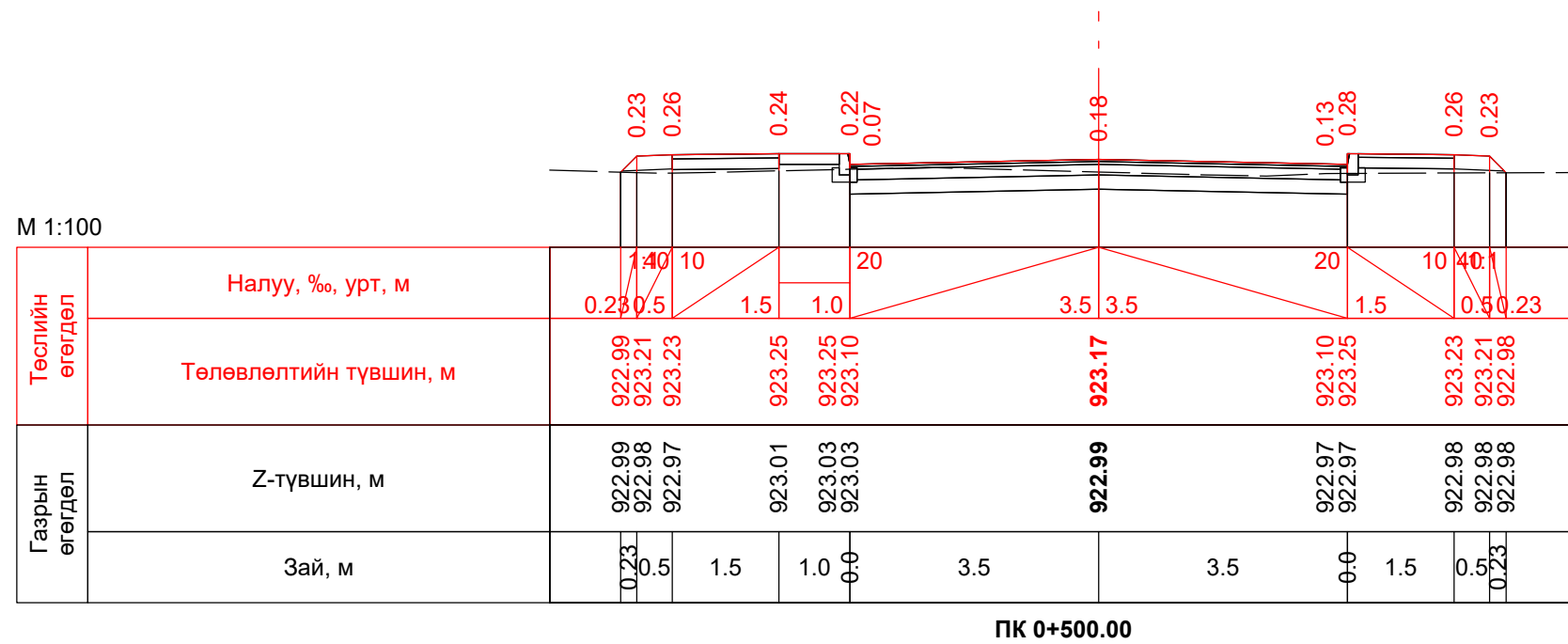

“Увс аймгийн Улаангом суманд шинээр баригдах 2120 авто замын инженерийн нарийвчилсан, зураг төсөл

Захирал	Ч.Батмөнх
Зур. инженер	Ц.Батзаяа
Гүйцэтгэсэн	Б.Отгондаваа
Шалгасан	Ч.Батмөнх

Хөндлөн огтлол
2-р хэсэг

Шифр: 601/2019

Авто зам

Маштаб: 1:100

Үе шат	Хуудас	Бүх хуудас
A/3	26	38

2019 он 7 сар

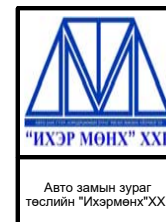
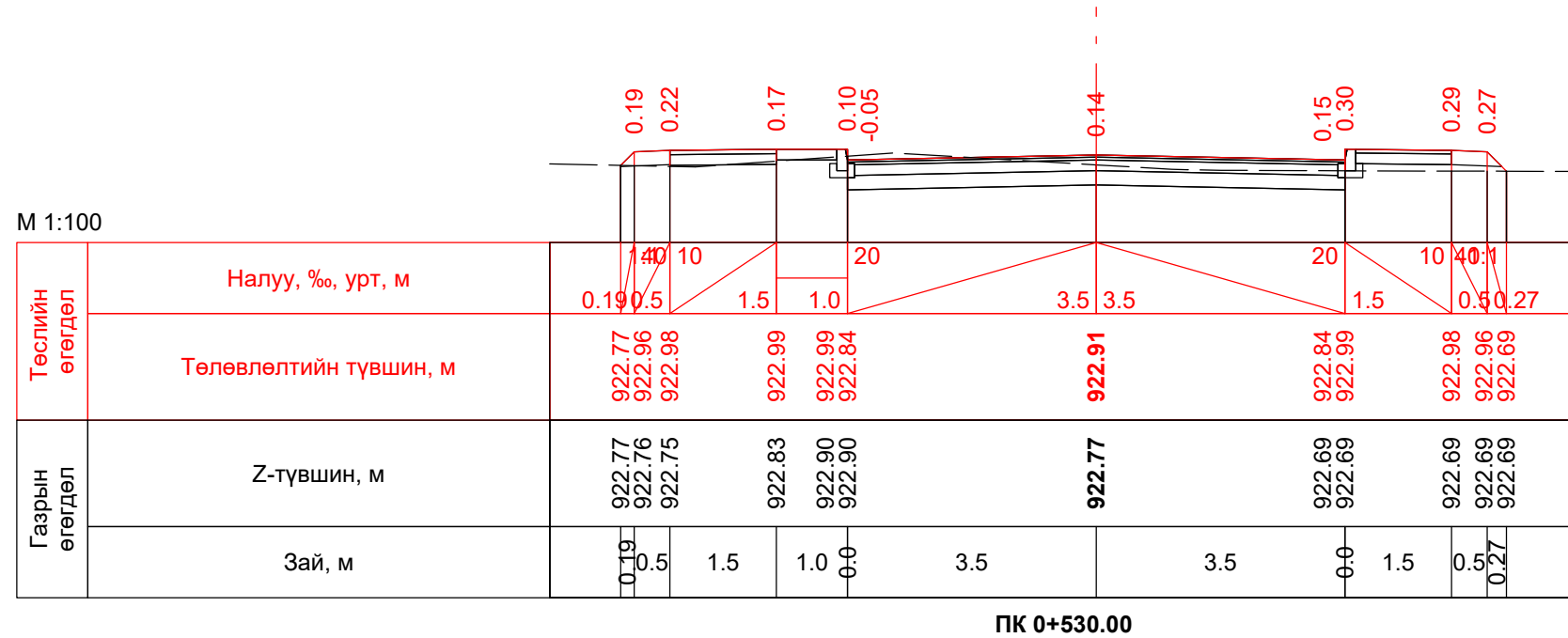
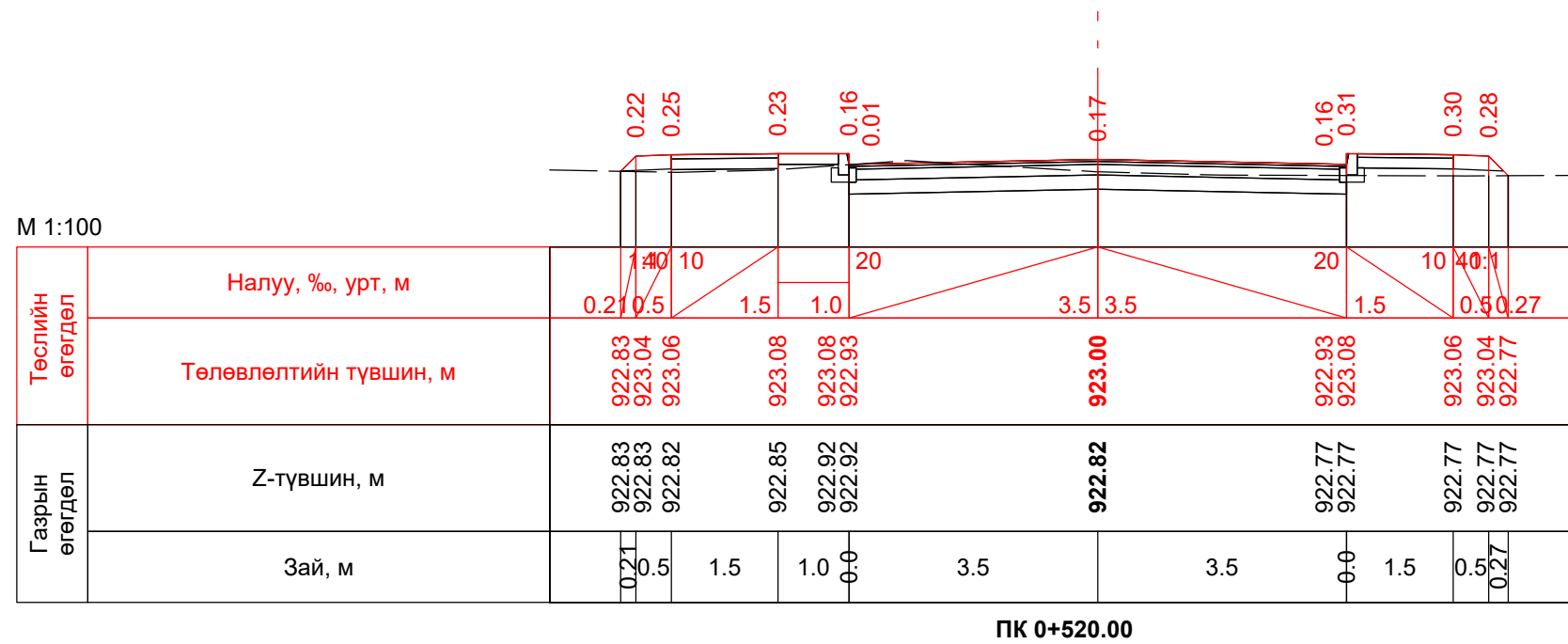

“Увс аймгийн Улаангом суманд шинээр баригдах 2120 авто замын инженерийн нарийвчилсан, зураг төсөл

Захирал	Ч.Батмөнх
Зур. инженер	Ц.Батзаяа
Гүйцэтгэсэн	Б.Отгондаваа
Шалгасан	Ч.Батмөнх

Хөндлөн огтлол
2-р хэсэг

Шифр: 601/2019

Авто зам

Маштаб: 1:100

Үе шат	Хуудас	Бүх хуудас
A/3	27	38

2019 он 7 сар

М 1:100

Төслийн өгөгдөл	Налуу, ‰, урт, м	0.10	0.13	0.15	0.08	-0.07	0.14	0.29	0.31	0.29	
	Төлөвлөлтийн түвшин, м	922.77	922.87	922.89	922.91	922.91	922.76	922.91	922.89	922.87	922.58
Газрын өгөгдөл	Z-түвшин, м	922.77	922.77	922.76	922.75	922.82	922.82	922.69	922.61	922.61	922.58
	Зай, м	0.5	1.5	1.0	0.0	3.5	3.5	0.0	1.5	0.5	0.29

ПК 0+540.00

М 1:100

Төслийн өгөгдөл	Налуу, ‰, урт, м	0.17	0.19	0.20	0.30	-0.45	0.17	0.19	0.34	0.30	0.28
	Төлөвлөлтийн түвшин, м	922.62	922.79	922.81	922.82	922.82	922.67	922.82	922.81	922.79	922.52
Газрын өгөгдөл	Z-түвшин, м	922.62	922.61	922.62	923.02	923.12	923.12	922.57	922.48	922.48	922.51
	Зай, м	0.5	1.5	1.0	0.0	3.5	3.5	0.0	1.5	0.5	0.27

ПК 0+550.00

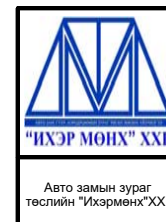

“Увс аймгийн Улаангом суманд шинээр баригдах 2120 авто замын инженерийн нарийвчилсан, зураг төсөл

Захирал	Ч.Батмөнх
Зур. инженер	Ц.Батзаяа
Гүйцэтгэсэн	Б.Отгондаваа
Шалгасан	Ч.Батмөнх

Хөндлөн огтлол
2-р хэсэг

Шифр: 601/2019

Авто зам

Маштаб: 1:100

Үе шат	Хуудас	Бүх хуудас
A/3	28	38

2019 он 7 сар

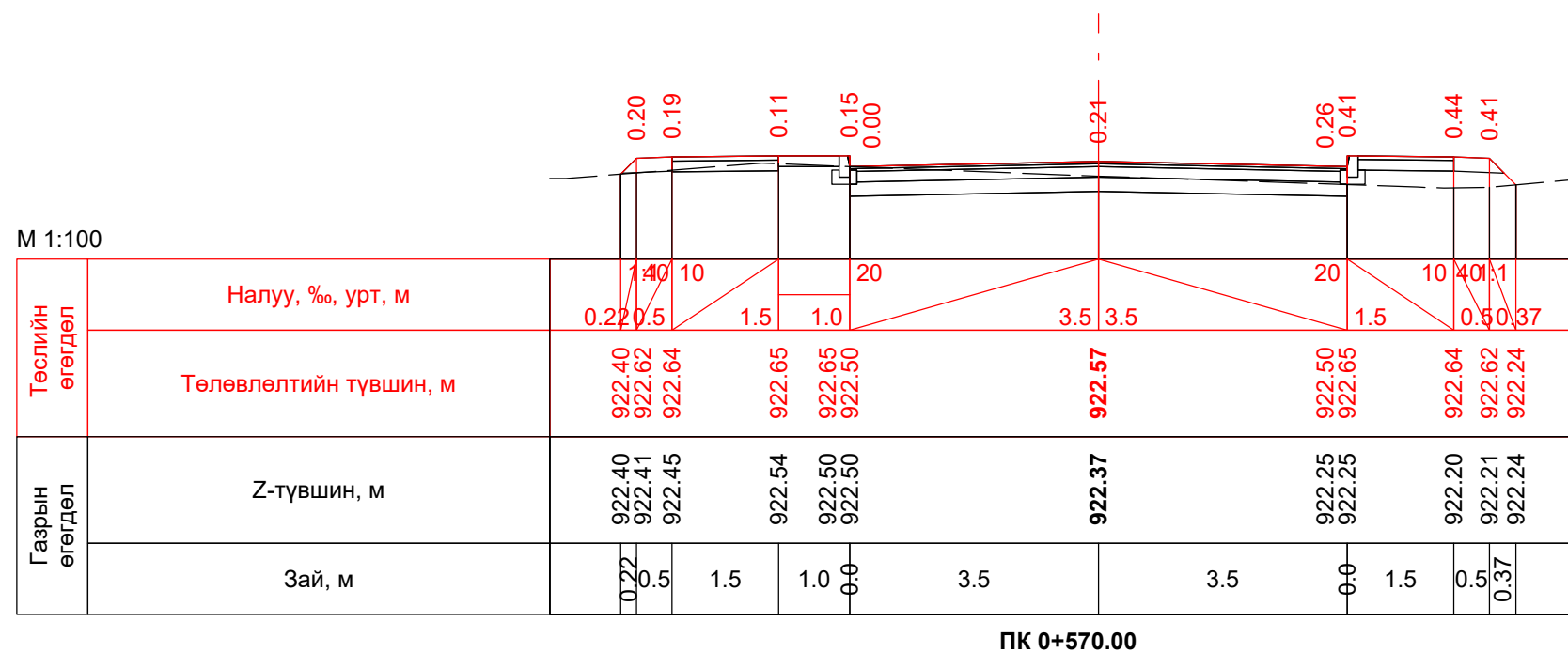
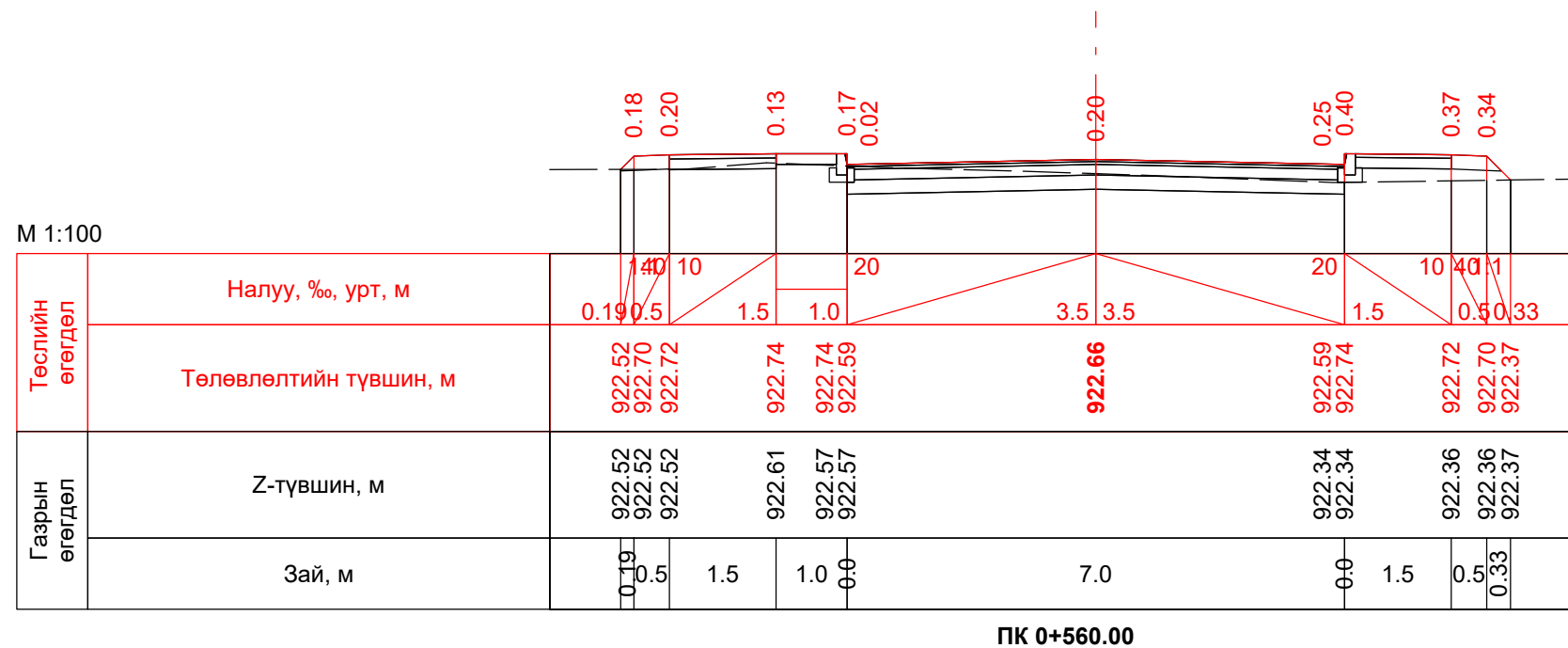

 "ИХЭР МОНХ" ХХК Авто замын зураг төслийн "Ихэрмөнх" ХХК	"Увс аймгийн Улаангом суманд шинээр баригдах 2120 авто замын инженерийн нарийвчилсан, зураг төсөл"			Авто зам		
	Захирал	Ч.Батмөнх		Хөндлөн огтлол 2-р хэсэг		
	Зур. инженер	Ц.Батзаяа				
	Гүйцэтгэсэн	Б.Отгондаваа		Маштаб: 1:100		
Шалгасан	Ч.Батмөнх		Шифр: 601/2019	Үе шат	Хуудас	Бүх хуудас
				A/3	29	38
				2019 он 7 сар		

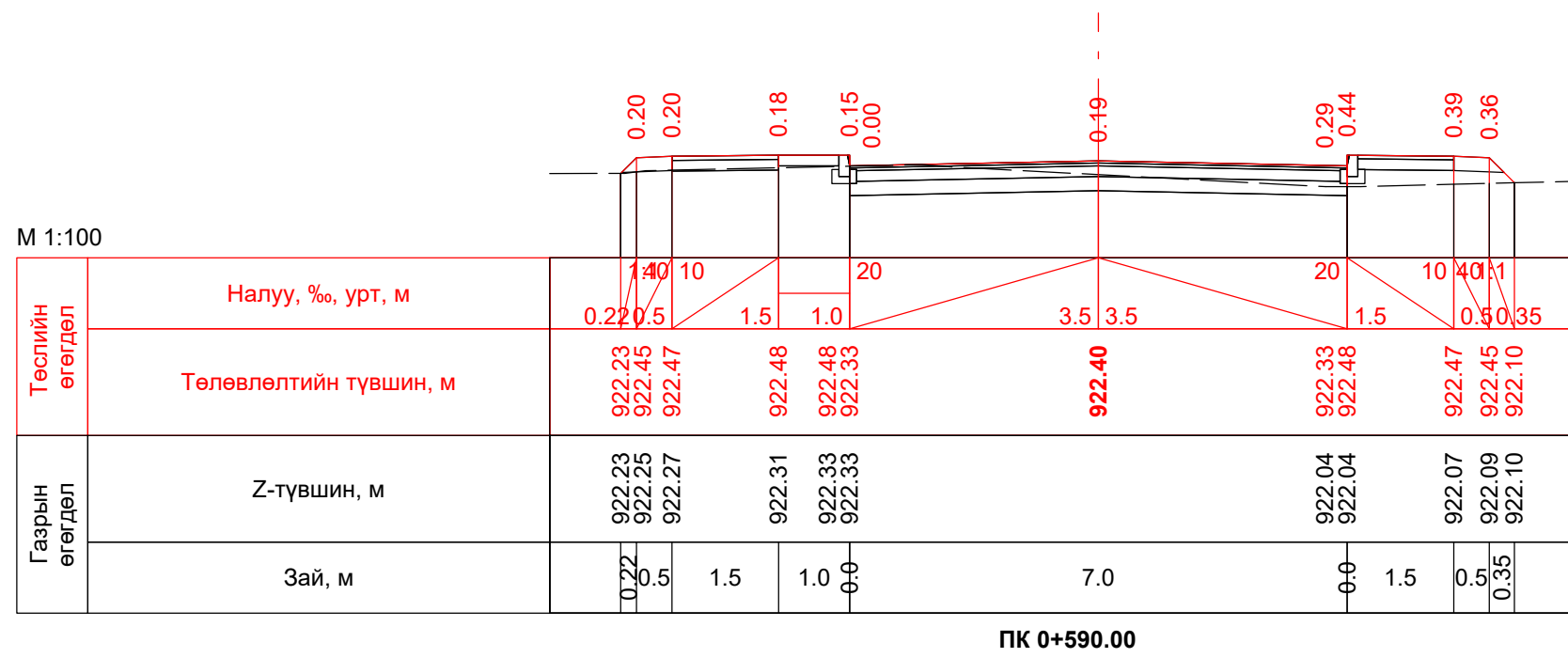
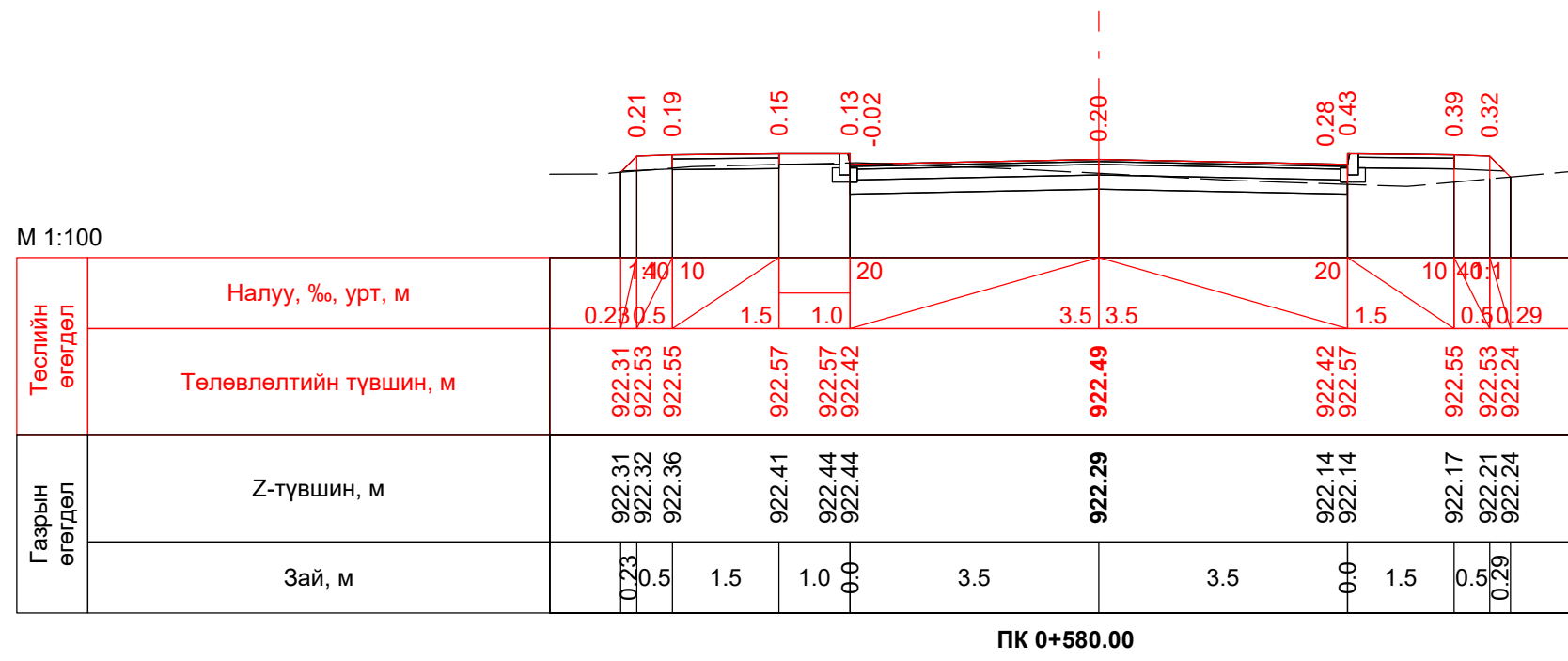

“Увс аймгийн Улаангом суманд шинээр баригдах 2120 авто замын инженерийн нарийвчилсан, зураг төсөл

Захирал	Ч.Батмөнх
Зур. инженер	Ц.Батзаяа
Гүйцэтгэсэн	Б.Отгондаваа
Шалгасан	Ч.Батмөнх

Хөндлөн огтлол
2-р хэсэг

Шифр: 601/2019

Авто зам

Маштаб: 1:100

Үе шат	Хуудас	Бүх хуудас
A/3	30	38

2019 он 7 сар

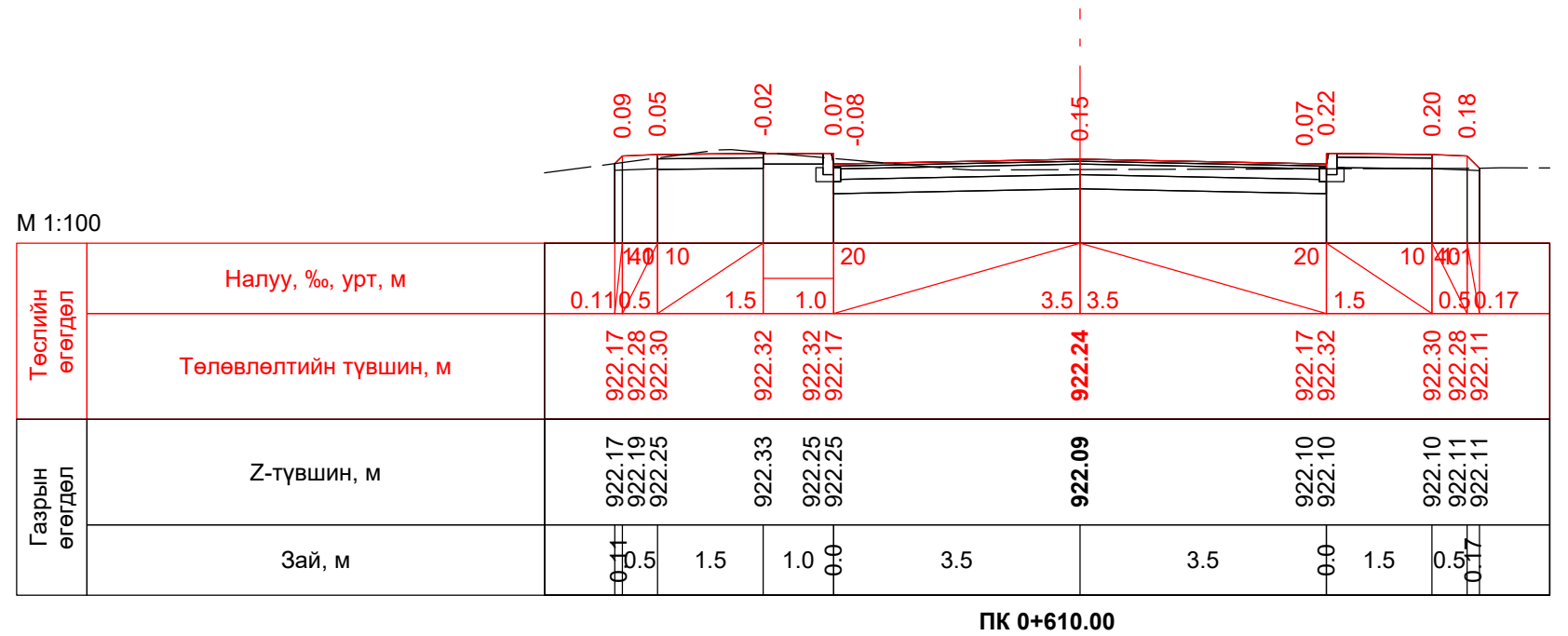
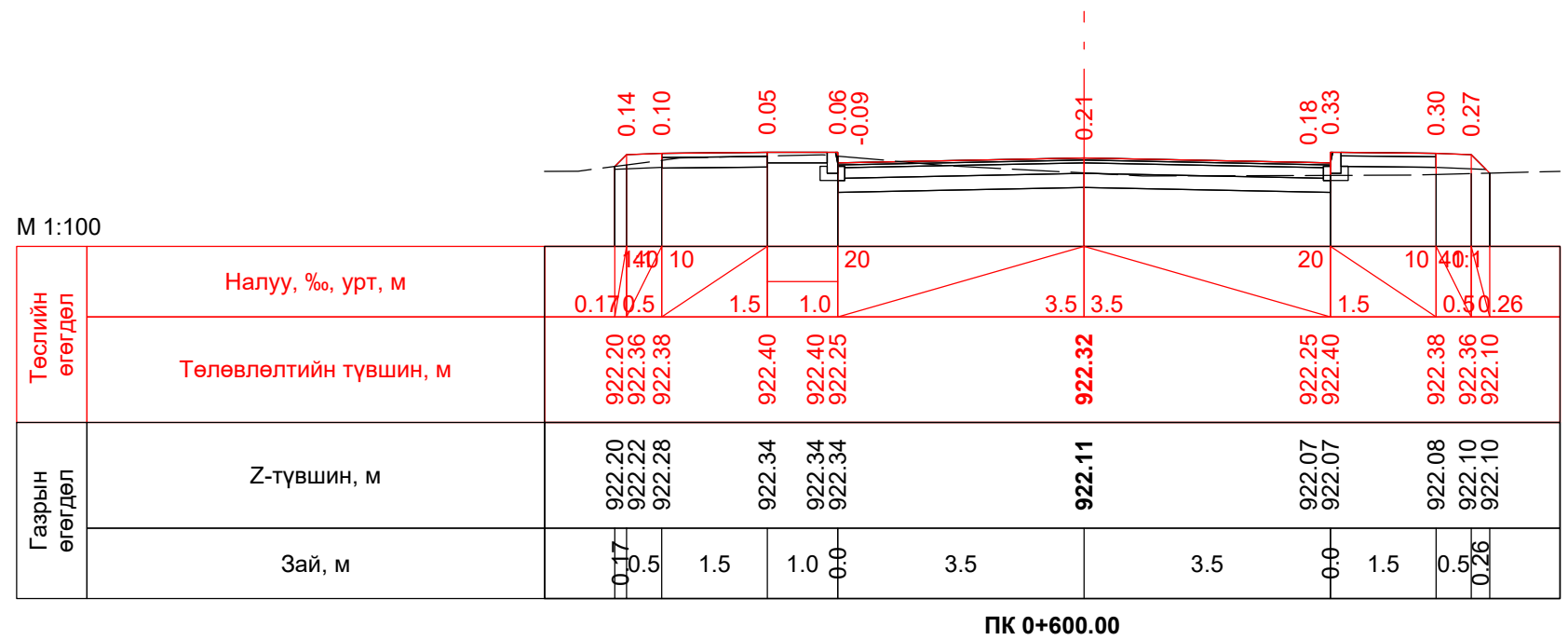

“Увс аймгийн Улаангом суманд шинээр баригдах 2120 авто замын инженерийн нарийвчилсан, зураг төсөл”

Захирал	Ч.Батмөнх
Зур. инженер	Ц.Батзаяа
Гүйцэтгэсэн	Б.Отгондаваа
Шалгасан	Ч.Батмөнх

Хөндлөн огтлол
2-р хэсэг

Шифр: 601/2019

Авто зам		
Маштаб: 1:100		
Үе шат	Хуудас	Бүх хуудас
A/3	31	38
2019 он 7 сар		

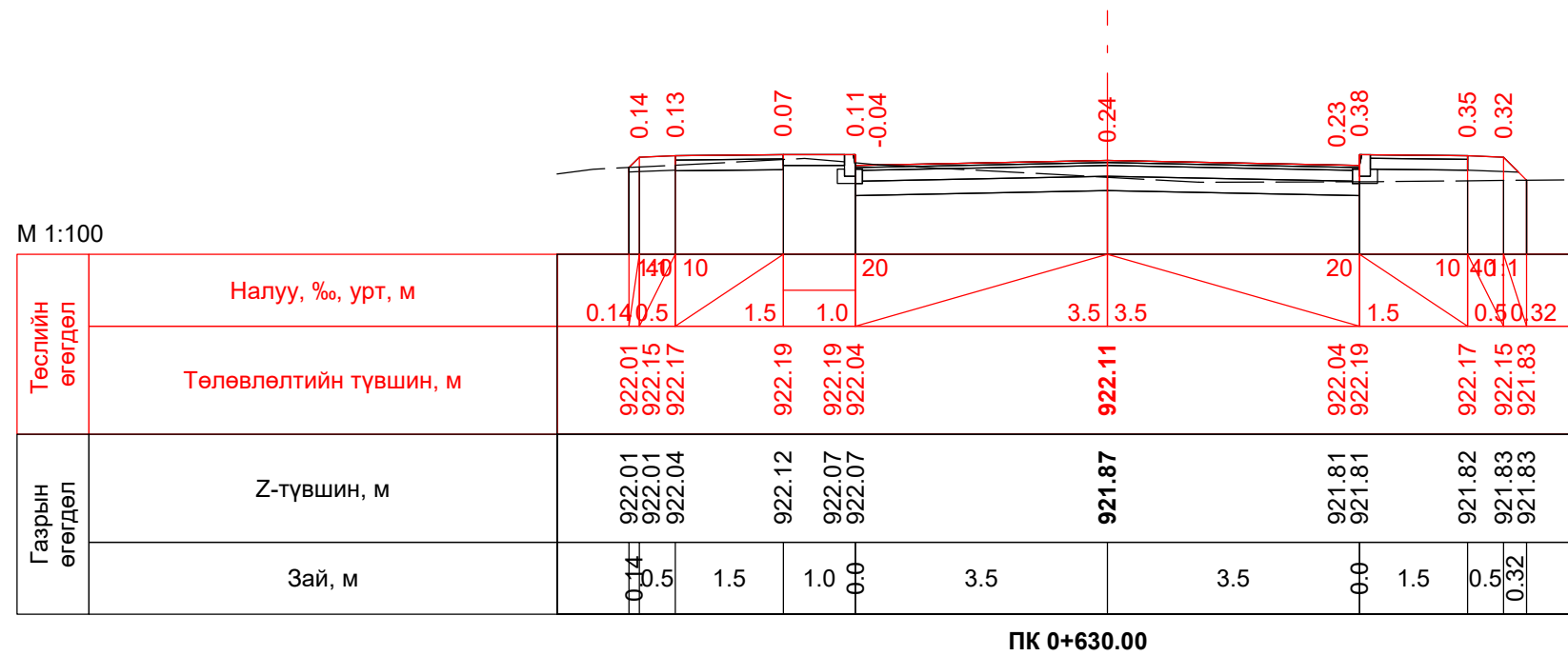
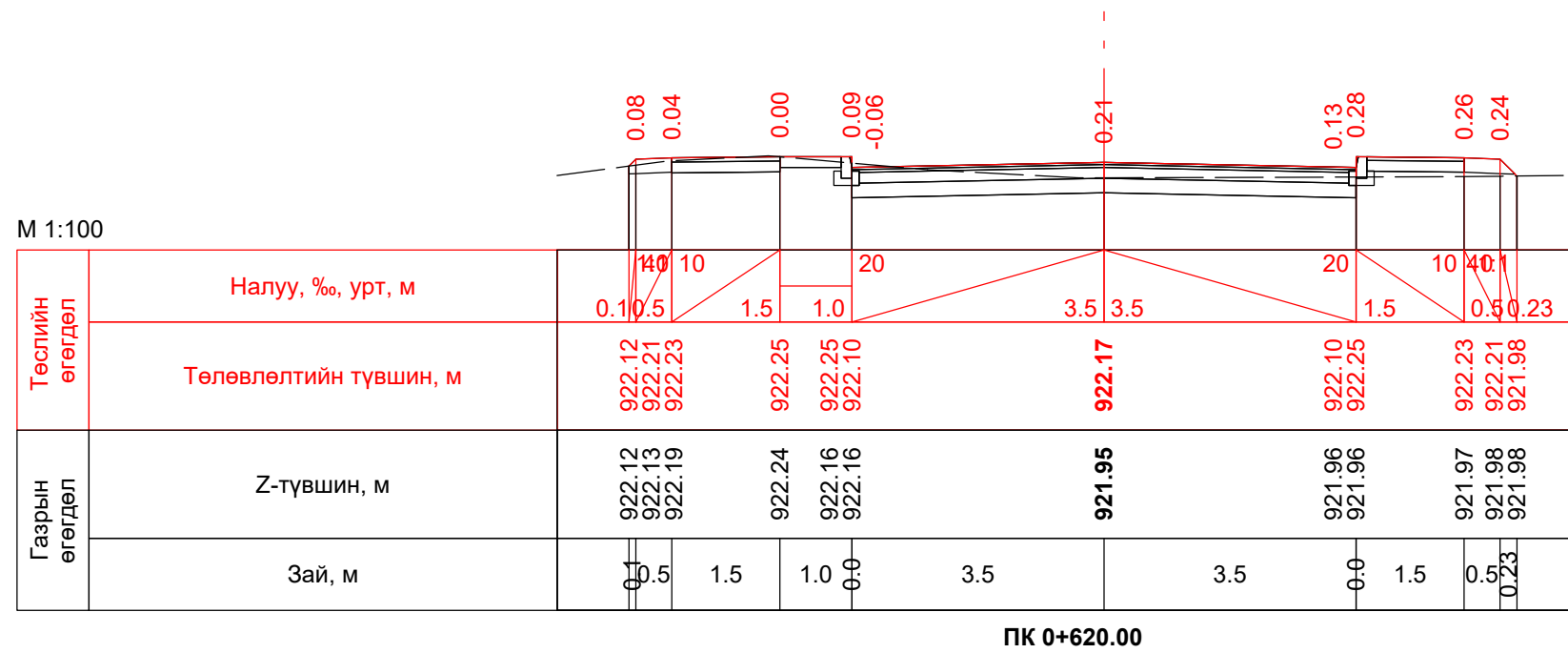

 "ИХЭР МОНХ" ХХК Авто замын зураг төслийн "Ихэрмөнх" ХХК	"Увс аймгийн Улаангом суманд шинээр баригдах 2120 авто замын инженерийн нарийвчилсан, зураг төсөл"			Авто зам		
	Захирал	Ч.Батмөнх		Хөндлөн огтлол 2-р хэсэг		
	Зур. инженер	Ц.Батзаяа				
	Гүйцэтгэсэн	Б.Отгондаваа		Маштаб: 1:100		
Шалгасан	Ч.Батмөнх		Үе шат	Хуудас	Бүх хуудас	
			A/3	32	38	
			Шифр: 601/2019			2019 он 7 сар

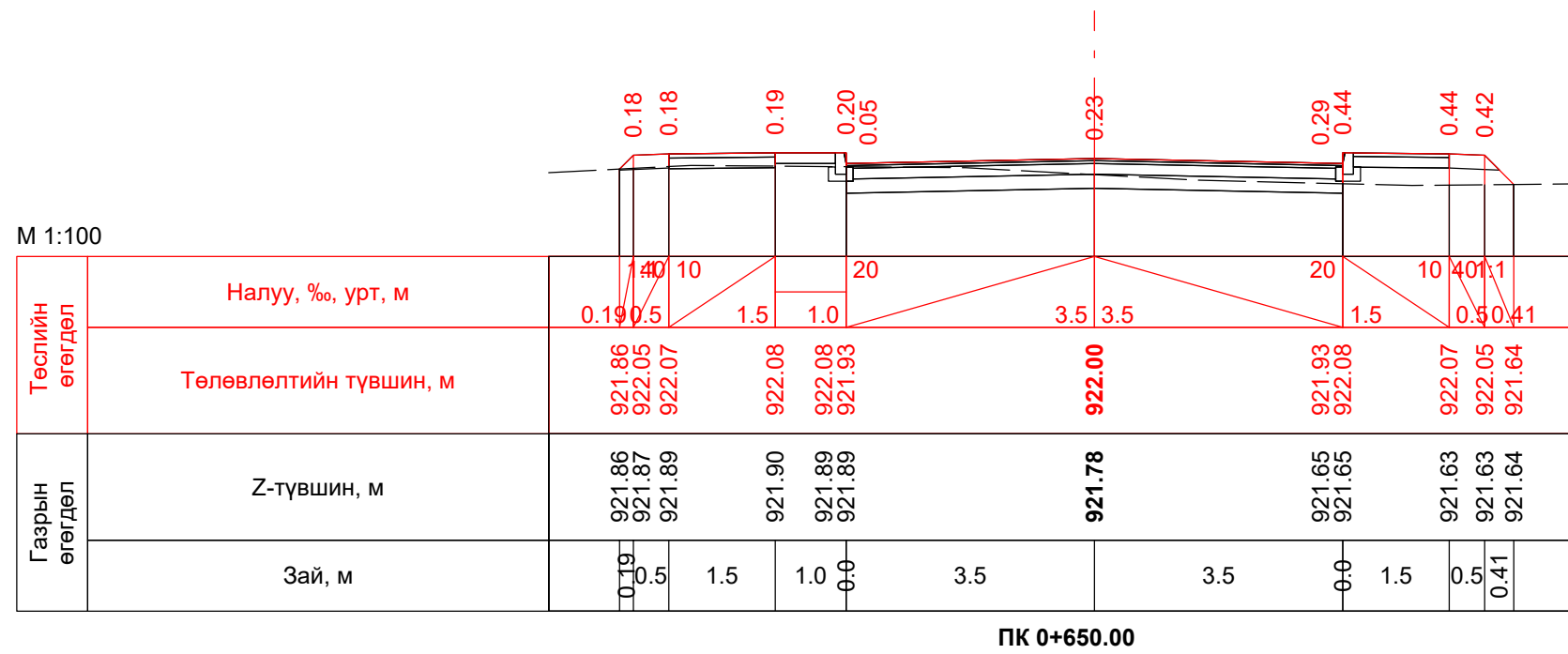
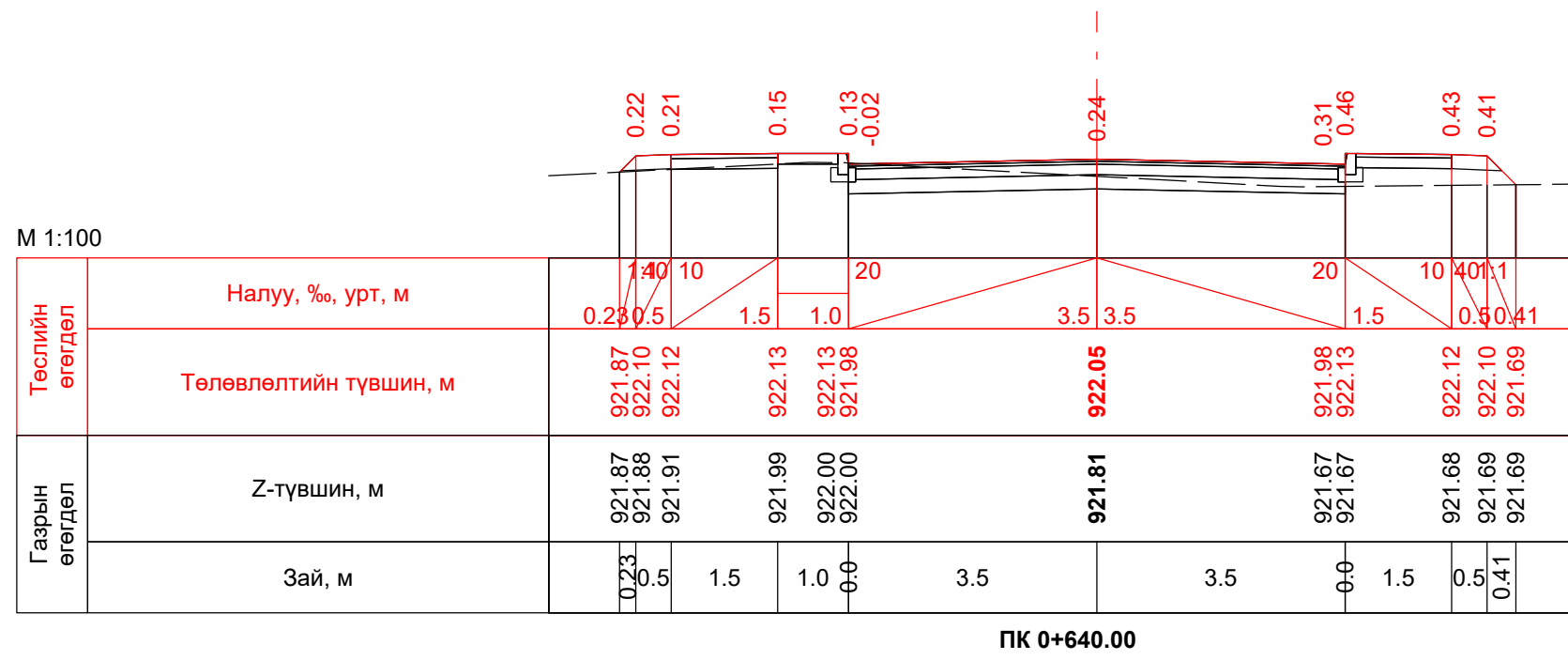

 "ИХЭР МОНХ" ХХК Авто замын зураг төслийн "Ихэрмөнх" ХХК	"Увс аймгийн Улаангом суманд шинээр баригдах 2120 авто замын инженерийн нарийвчилсан, зураг төсөл"			Авто зам					
	Захирал	Ч.Батмөнх		Хөндлөн огтлол 2-р хэсэг			Маштаб: 1:100		
	Зур. инженер	Ц.Батзаяа					Үе шат	Хуудас	Бүх хуудас
	Гүйцэтгэсэн	Б.Отгондаваа		A/3	33	38			
Шалгасан	Ч.Батмөнх		Шифр: 601/2019			2019 он 7 сар			

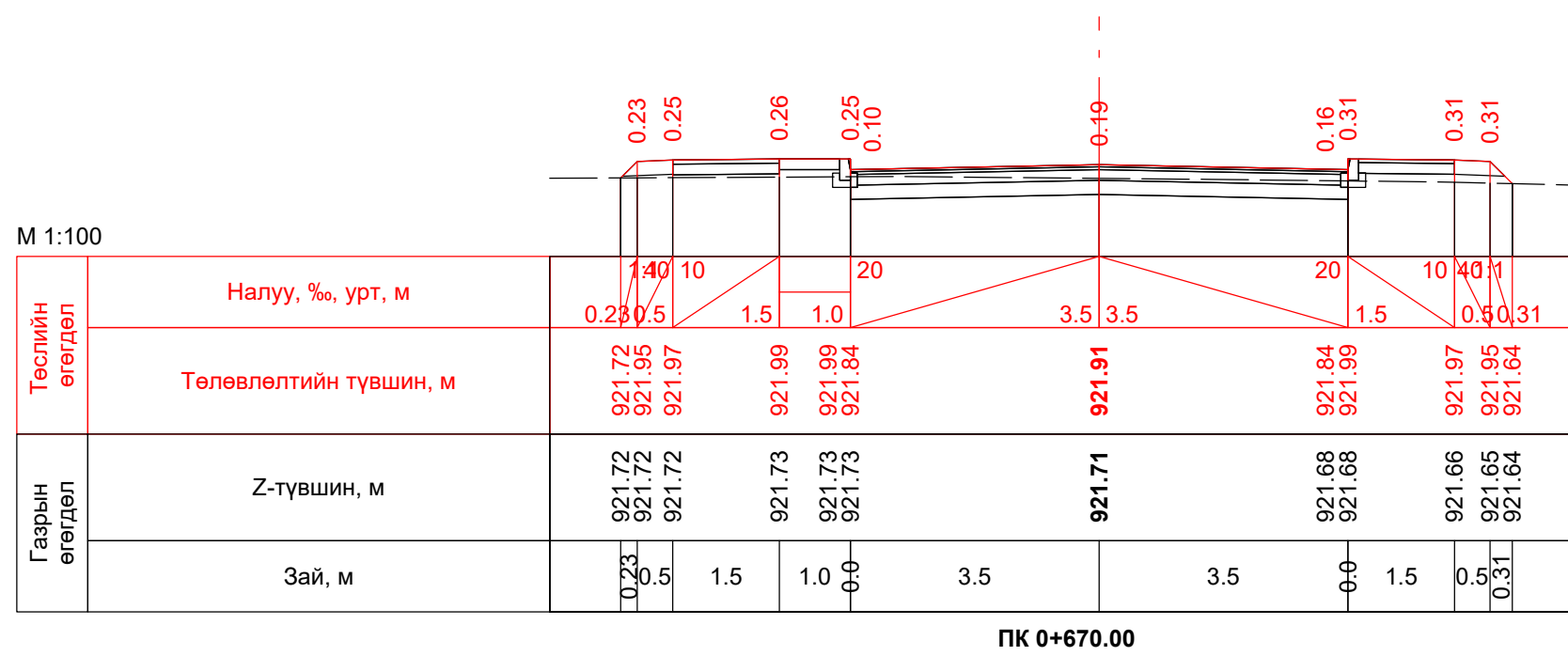
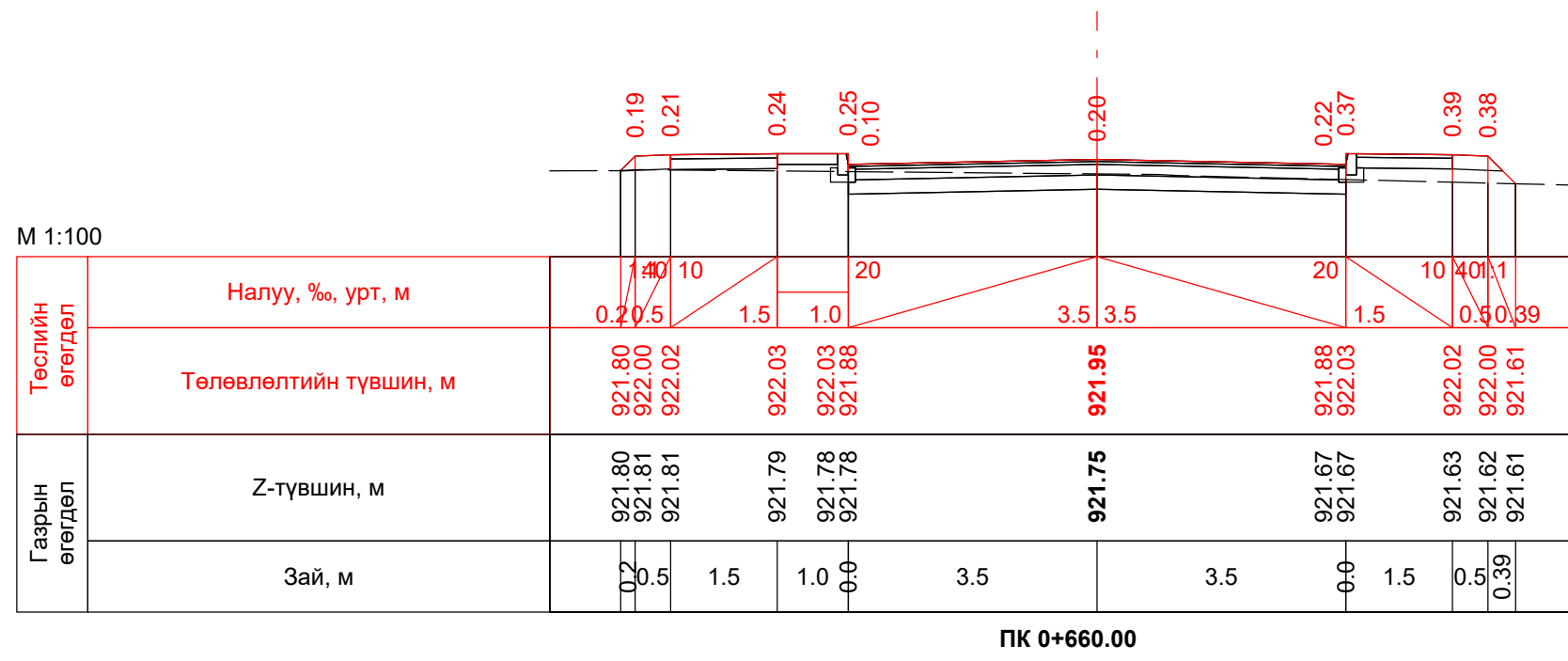

 "ИХЭР МОНХ" ХХК Авто замын зураг төслийн "Ихэрмөнх" ХХК	"Увс аймгийн Улаангом суманд шинээр баригдах 2120 авто замын инженерийн нарийвчилсан, зураг төсөл"			Авто зам		
	Захирал	Ч.Батмөнх		Хөндлөн огтлол 2-р хэсэг		
	Зур. инженер	Ц.Батзаяа				
	Гүйцэтгэсэн	Б.Отгондаваа		Маштаб: 1:100		
Шалгасан	Ч.Батмөнх		Шифр: 601/2019	Үе шат	Хуудас	Бүх хуудас
				A/3	34	38
				2019 он 7 сар		

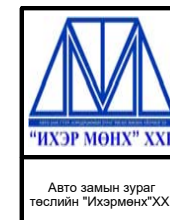
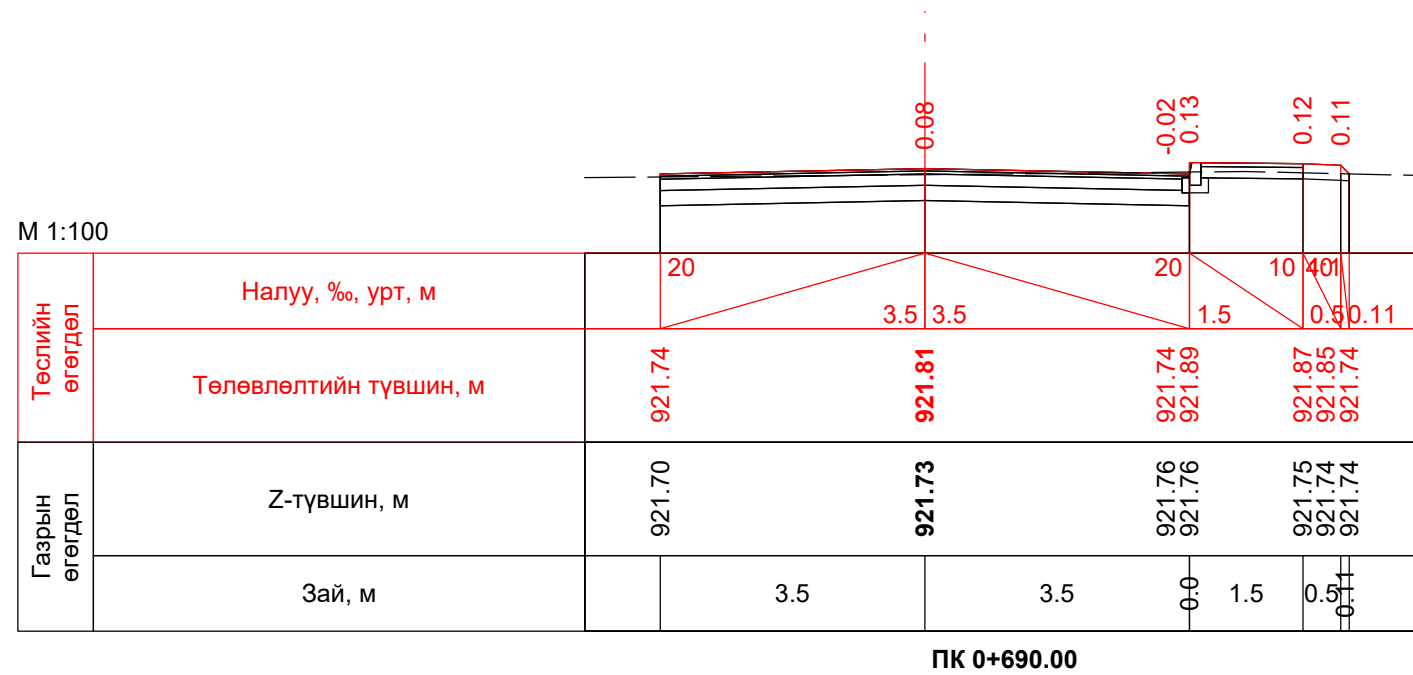
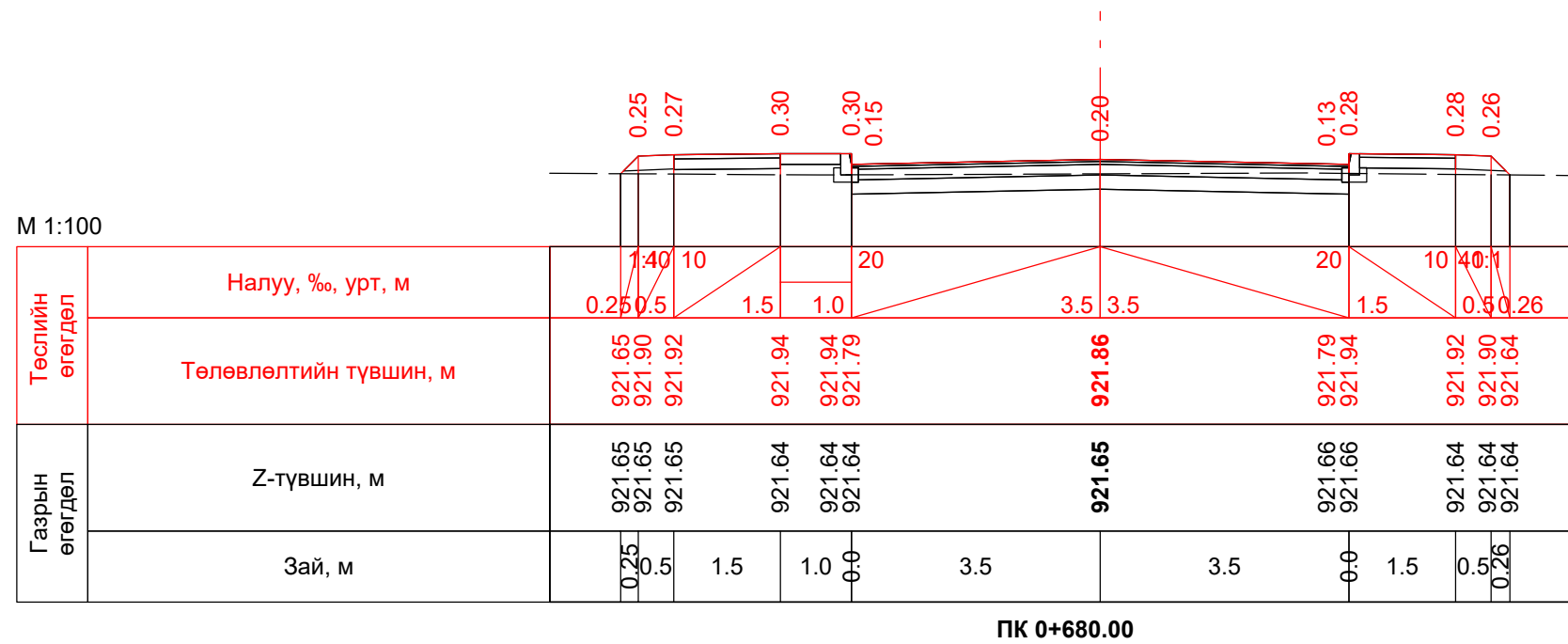

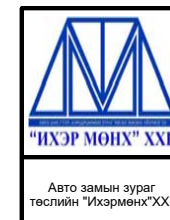
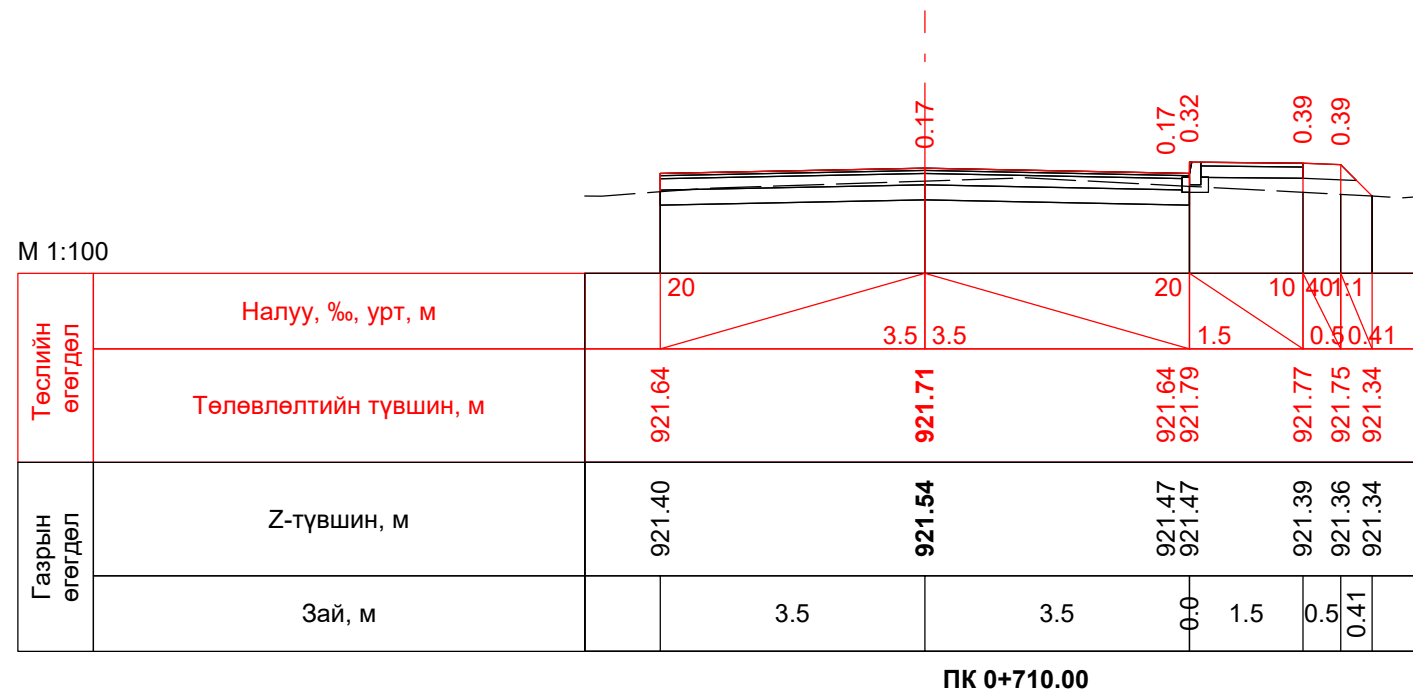
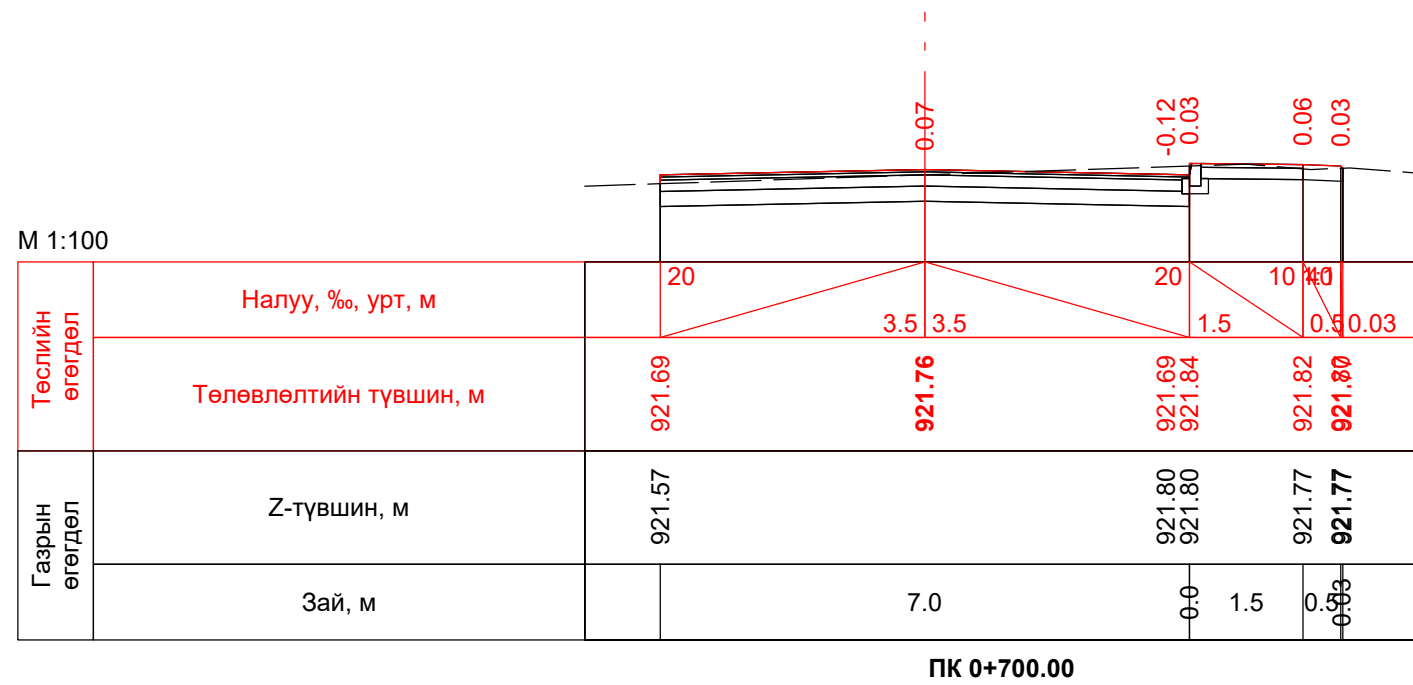

“Увс аймгийн Улаангом суманд шинээр баригдах 2120 авто замын инженерийн нарийвчилсан, зураг төсөл				Авто зам		
Захирал	Ч.Батмөнх			Маштаб: 1:100		
Зур. инженер	Ц.Батзаяа			Үе шат	Хуудас	Бүх хуудас
Гүйцэтгэсэн	Б.Отгондаваа			A/3	35	38
Шалгасан	Ч.Батмөнх			Шифр: 601/2019		2019 он 7 сар



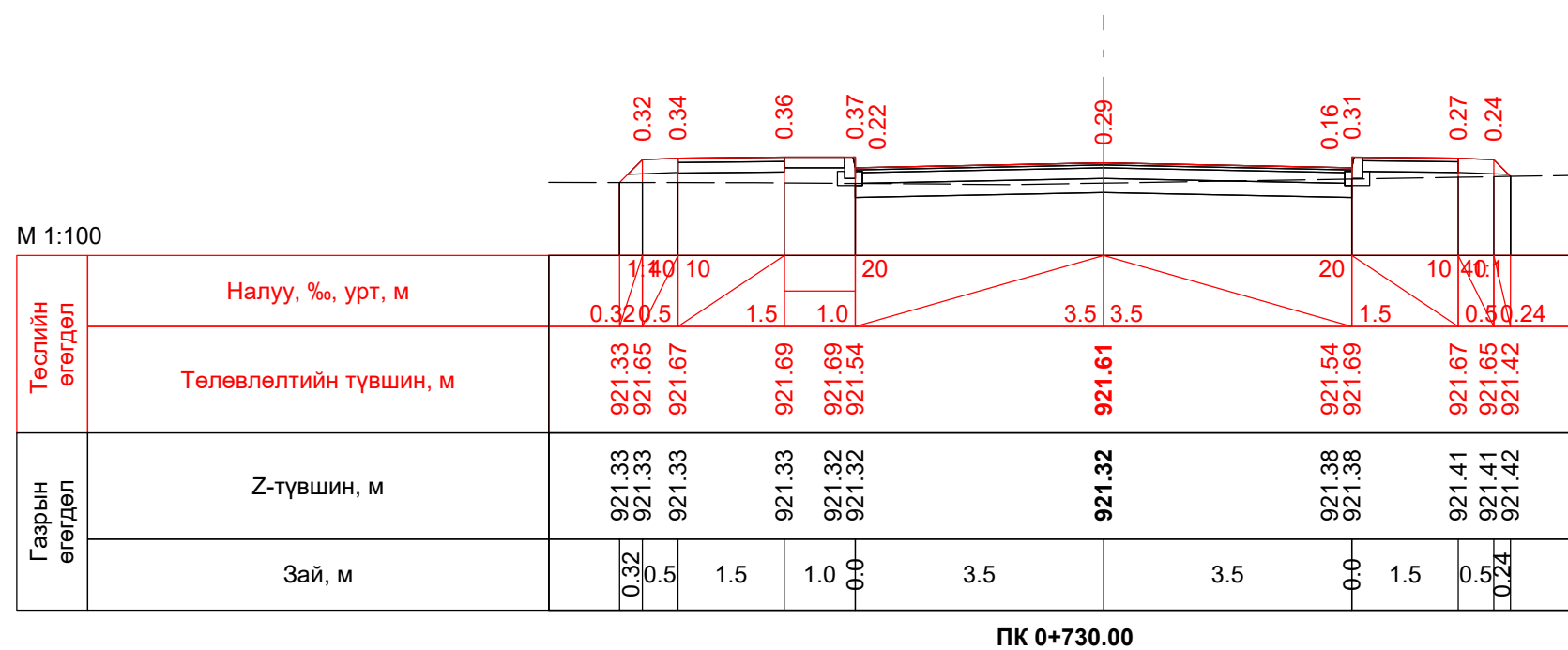
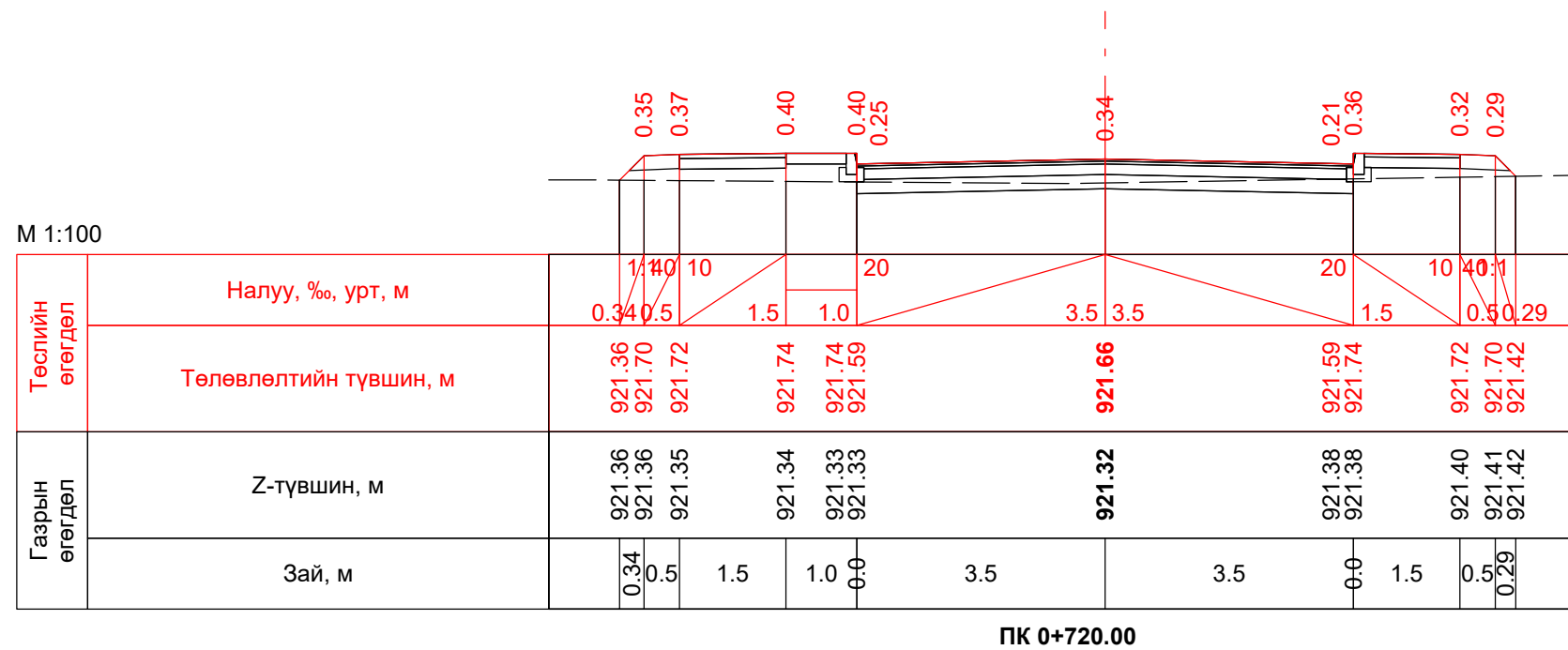

“Увс аймгийн Улаангом суманд шинээр баригдах 2120 авто замын инженерийн нарийвчилсан, зураг төсөл				Авто зам		
Захирал	Ч.Батмөнх			Маштаб: 1:100		
Зур. инженер	Ц.Батзаяа			Үе шат	Хуудас	Бүх хуудас
Гүйцэтгэсэн	Б.Отгондаваа			A/3	36	38
Шалгасан	Ч.Батмөнх			Шифр: 601/2019		2019 он 7 сар

Хөндлөн огтлол
2-р хэсэг

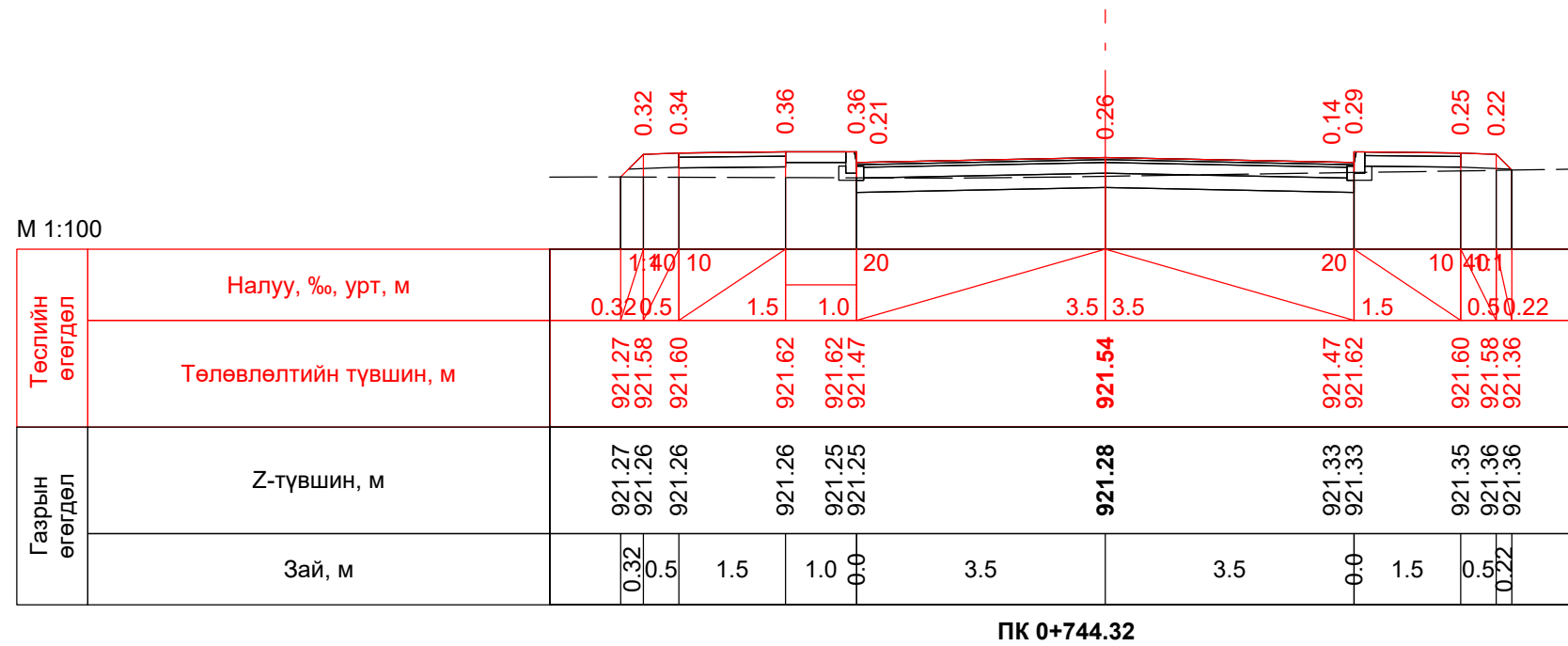
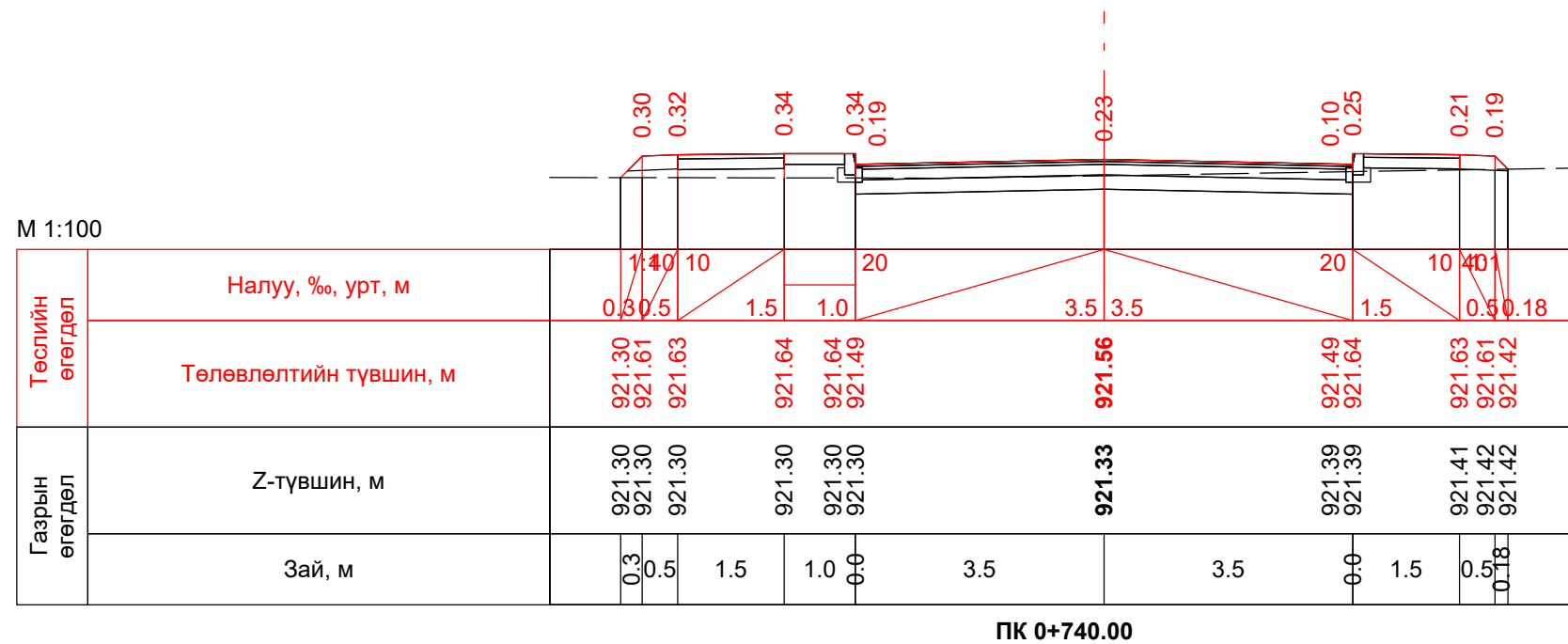

 "ИХЭР МОНХ" ХХК Авто замын зураг төслийн "Ихэрмөнх" ХХК	"Увс аймгийн Улаангом суманд шинээр баригдах 2120 авто замын инженерийн нарийвчилсан, зураг төсөл"			Авто зам		
	Захирал	Ч.Батмөнх		Хөндлөн огтлол 2-р хэсэг		
	Зур. инженер	Ц.Батзаяа				
	Гүйцэтгэсэн	Б.Отгондаваа		Маштаб: 1:100		
Шалгасан	Ч.Батмөнх		Шифр: 601/2019	Үе шат	Хуудас	Бүх хуудас
				A/3	37	38
				2019 он 7 сар		



 "ИХЭР МОНХ" ХХК Авто замын зураг төслийн "Ихэрмөнх" ХХК	"Увс аймгийн Улаангом суманд шинээр баригдах 2120 авто замын инженерийн нарийвчилсан, зураг төсөл"			Авто зам		
	Захирал	Ч.Батмөнх		Хөндлөн огтлол 2-р хэсэг		
	Зур. инженер	Ц.Батзаяа				
	Гүйцэтгэсэн	Б.Отгондаваа		Маштаб: 1:100		
Шалгасан	Ч.Батмөнх		Үе шат	Хуудас	Бүх хуудас	
			A/3	38	38	
			Шифр: 601/2019			2019 он 7 сар

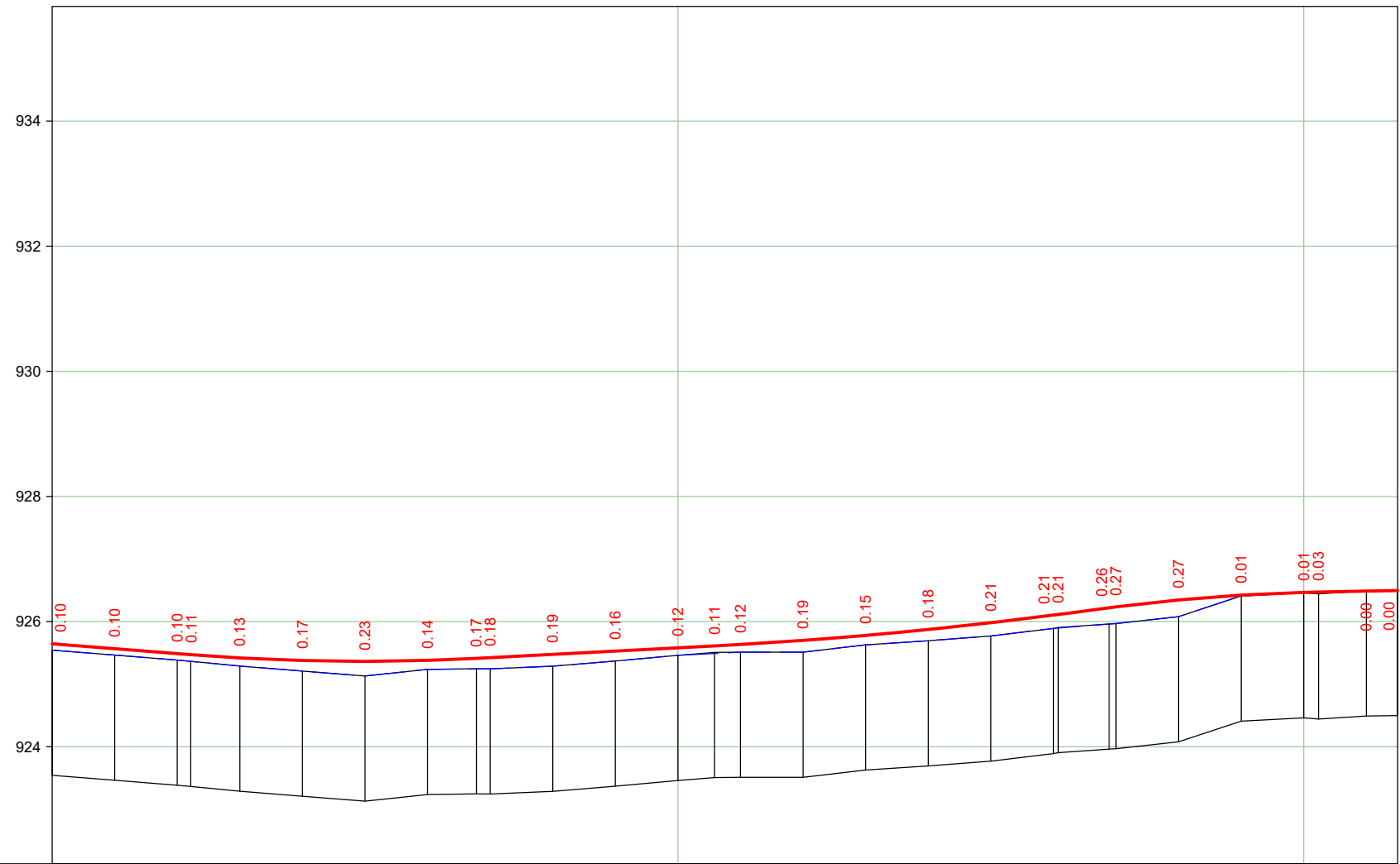

М 1:1000 - хэвтээ
 М 1:100 - босоо
 М 1:100 - хөрсний босоо

Замын дэлгэмэл дэвсгэр																														
Төслийн өгөгдөл	Налуу, %, урт, м																													
	Ёроолын түвшин, м	925.64	925.57	925.49	925.47	925.42	925.38	925.36	925.38	925.41	925.42	925.48	925.53	925.58	925.61	925.63	925.70	925.78	925.87	925.98	926.10	926.11	926.22	926.24	926.35	926.42	926.47	926.47	926.49	926.50
Бодит өгөгдөл	Газрын түвшин, м	925.54	925.47	925.39	925.37	925.29	925.21	925.13	925.24	925.25	925.24	925.29	925.37	925.46	925.51	925.51	925.51	925.63	925.69	925.77	925.89	925.91	925.96	925.97	926.08	926.41	926.46	926.44	926.49	926.50
	Зай, м	10.0	10.0	2.2	7.8	10.0	10.0	10.0	7.8	2.2	10.0	10.0	10.0	5.8	4.2	10.0	10.0	10.0	10.0	10.0	8.8	8.1	10.0	10.0	10.0	10.0	2.4	7.6	5.0	
Пикет Планы элементүүд Километрийн заалт																														

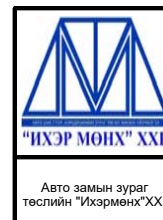

“Увс аймгийн Улаангом суманд шинээр баригдах 2120 авто замын инженерийн нарийвчилсан, зураг төсөл

Захирал	Ч.Батмөнх
Зур. инженер	Ц.Батзаяа
Гүйцэтгэсэн	Б.Отгондаваа
Шалгасан	Ч.Батмөнх

Дагуу огтлол
3-р хэсэг

Шифр: 601/2019

Авто зам		
Маштаб: 1:100		
Үе шат	Хуудас	Бүх хуудас
A/3	1	1
2019 он 7 сар		

М 1:100

Төслийн өгөгдөл	Налуу, ‰, урт, м	
	Төлөвлөлтийн түвшин, м	925.64
Газрын өгөгдөл	Z-түвшин, м	925.54
	Зай, м	

ПК 0+000.00

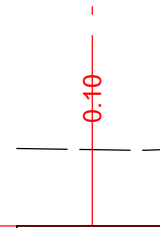

М 1:100

Төслийн өгөгдөл	Налуу, ‰, урт, м	3.5	20	10	40	1:1
	Төлөвлөлтийн түвшин, м	925.57	925.50 925.65	925.63	925.65	
Газрын өгөгдөл	Z-түвшин, м	925.47	925.54 925.54	925.62	925.65	
	Зай, м		3.5	0.0	1.5	0.5 0.04

ПК 0+010.00

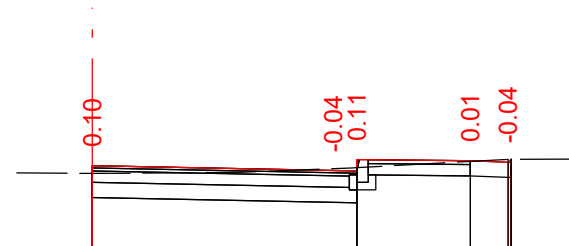

М 1:100

The diagram shows a cross-section of a road with a central elevation of 925.49. The road width is 7.0m (3.5m on each side). The road surface is 2.0m wide. The roadbed is 3.5m wide. The road is on a 0.10% slope. The road is 0.23m high on the left and 0.01m high on the right. The road is 0.23m wide on the left and 0.01m wide on the right. The road is 0.21m wide on the left and 0.18m wide on the right. The road is 0.18m wide on the left and 0.03m wide on the right. The road is 0.18m wide on the left and 0.03m wide on the right. The road is 0.18m wide on the left and 0.03m wide on the right.

Төслийн өгөгдөл	Налуу, ‰, урт, м	0.23	0.5	1.5	1.0	3.5	3.5	20	1.0	1.5	10	40
	Төлөвлөлтийн түвшин, м	925.30	925.53	925.55	925.57	925.57	925.42	925.57	925.42	925.57	925.55	925.53
Газрын өгөгдөл	Z-түвшин, м	925.30	925.31	925.32	925.36	925.39	925.39	925.42	925.42	925.46	925.53	925.52
	Зай, м	0.23	0.5	1.5	1.0	0.0	3.5	3.5	0.0	1.0	1.5	0.5

ПК 0+020.00

М 1:100

The diagram shows a cross-section of a road with a central elevation of 925.42. The road width is 7.0m (3.5m on each side). The road surface is 2.0m wide. The roadbed is 3.5m wide. The road is on a 0.13% slope. The road is 0.12m high on the left and 0.06m high on the right. The road is 0.14m wide on the left and 0.06m wide on the right. The road is 0.15m wide on the left and 0.15m wide on the right. The road is 0.15m wide on the left and 0.00m wide on the right. The road is 0.15m wide on the left and 0.00m wide on the right. The road is 0.15m wide on the left and 0.00m wide on the right.

Төслийн өгөгдөл	Налуу, ‰, урт, м	0.12	0.5	1.5	1.0	3.5	3.5	20	1.0	1.5	10	40
	Төлөвлөлтийн түвшин, м	925.35	925.46	925.48	925.50	925.50	925.35	925.50	925.35	925.50	925.48	925.46
Газрын өгөгдөл	Z-түвшин, м	925.35	925.35	925.35	925.34	925.35	925.35	925.31	925.31	925.34	925.40	925.40
	Зай, м	0.12	0.5	1.5	1.0	0.0	3.5	3.5	0.0	1.0	1.5	0.5

ПК 0+030.00

М 1:100

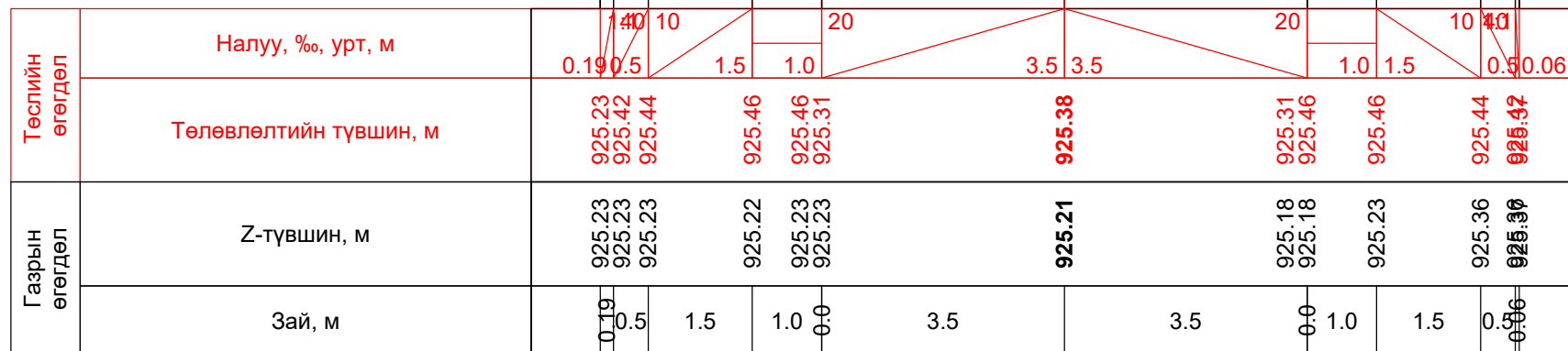

ПК 0+040.00

М 1:100

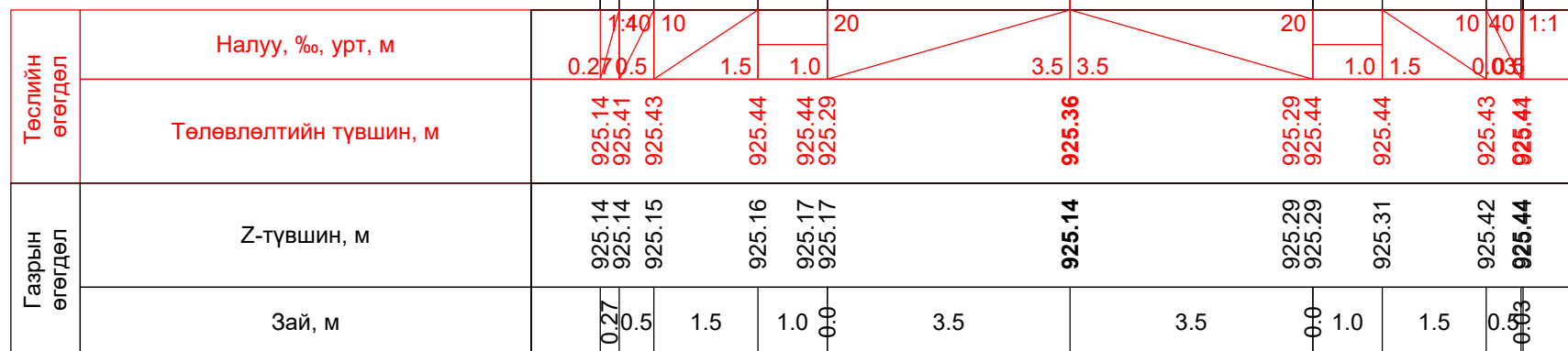

ПК 0+050.00

М 1:100

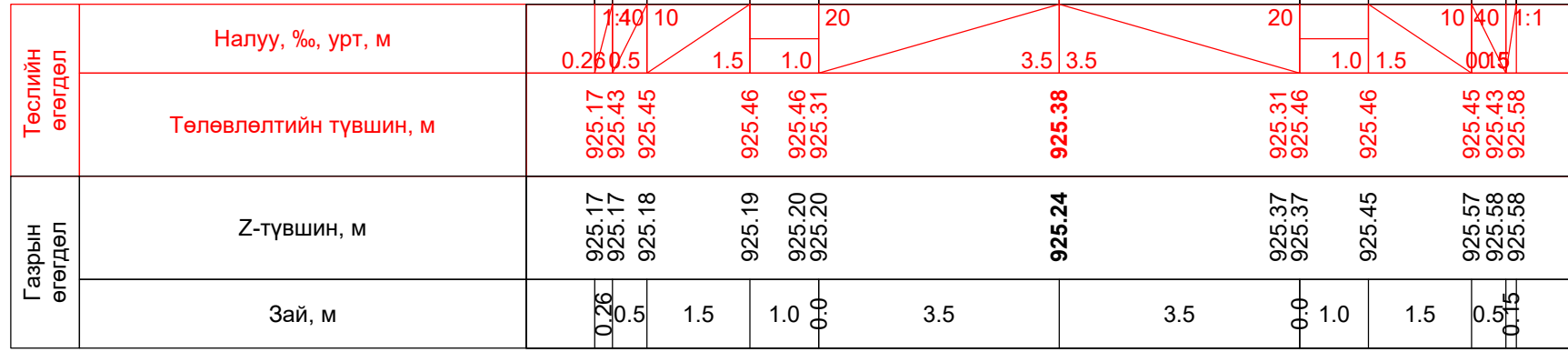

ПК 0+060.00

М 1:100

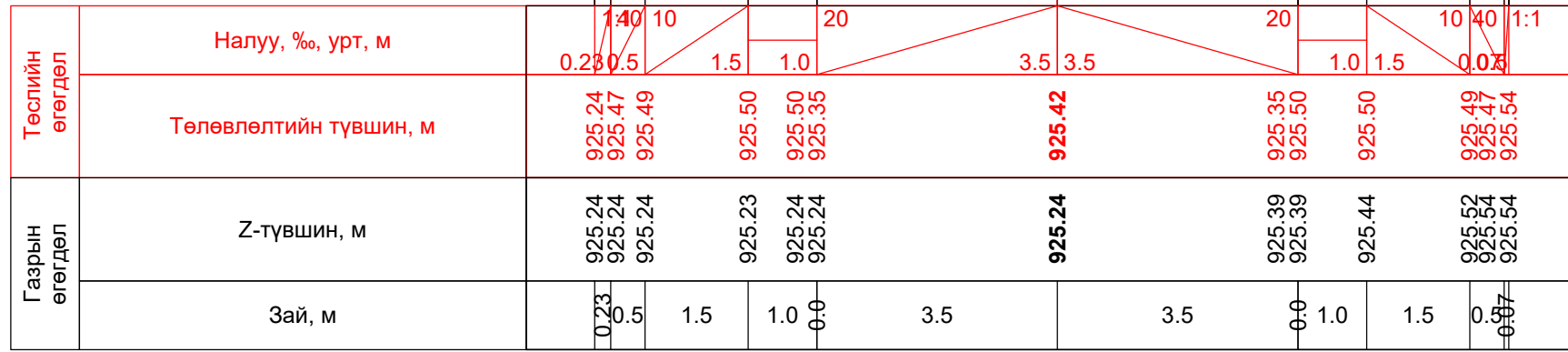

ПК 0+070.00

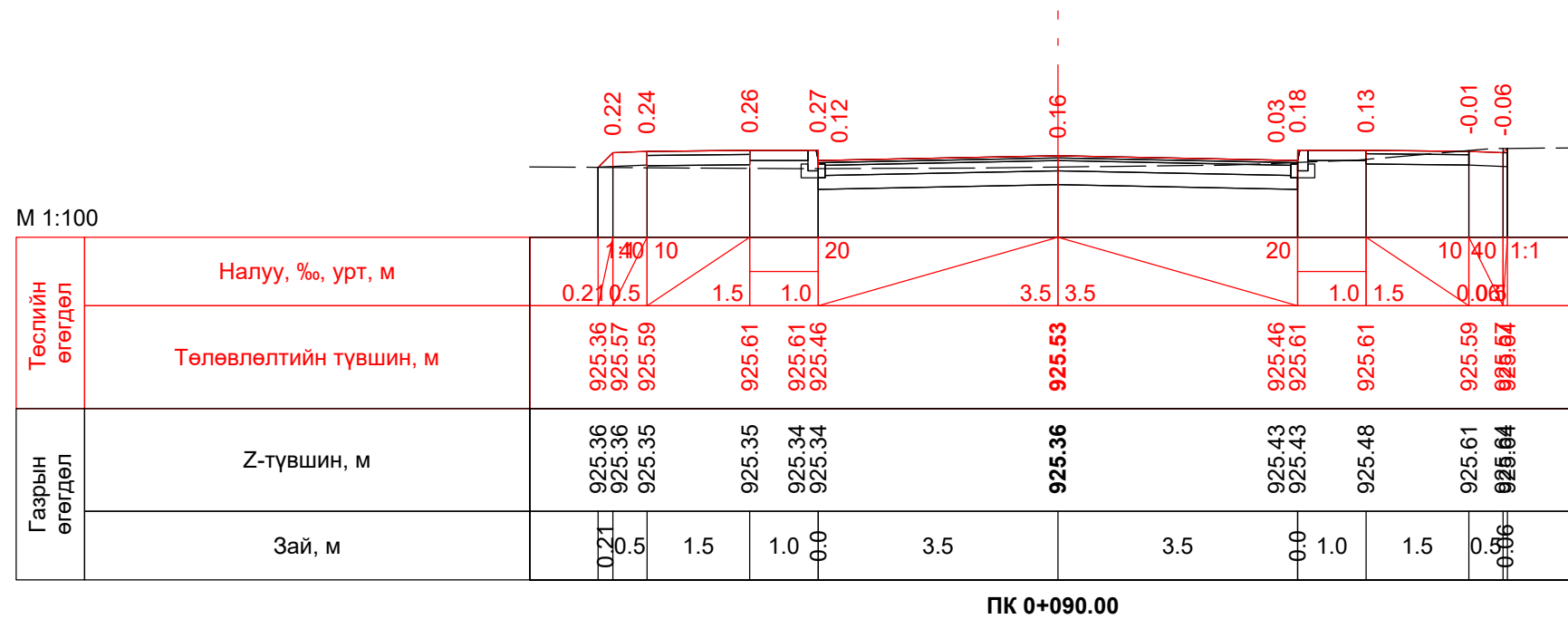
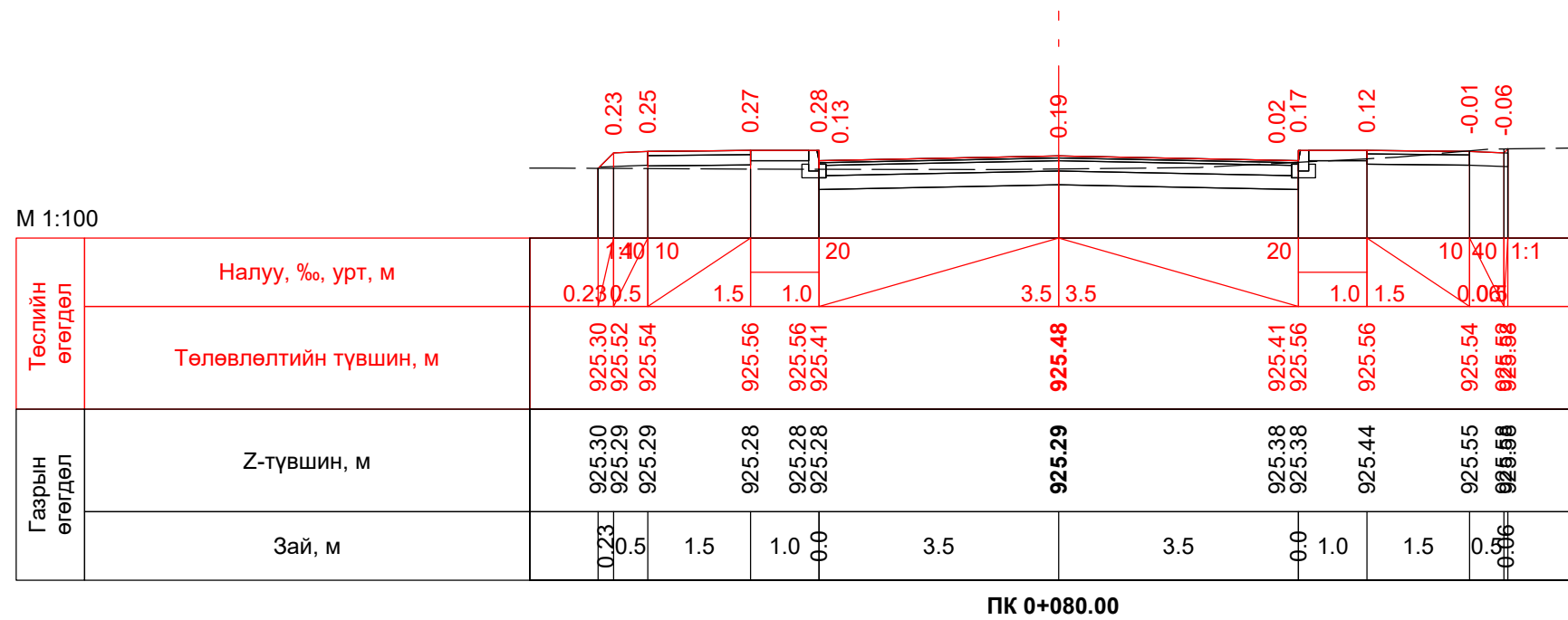

М 1:100

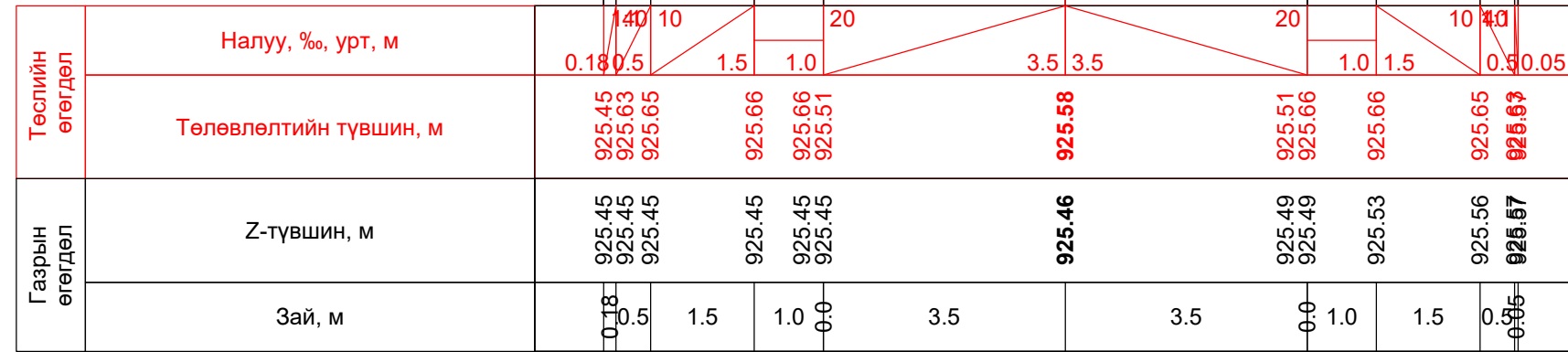

ПК 0+100.00

М 1:100

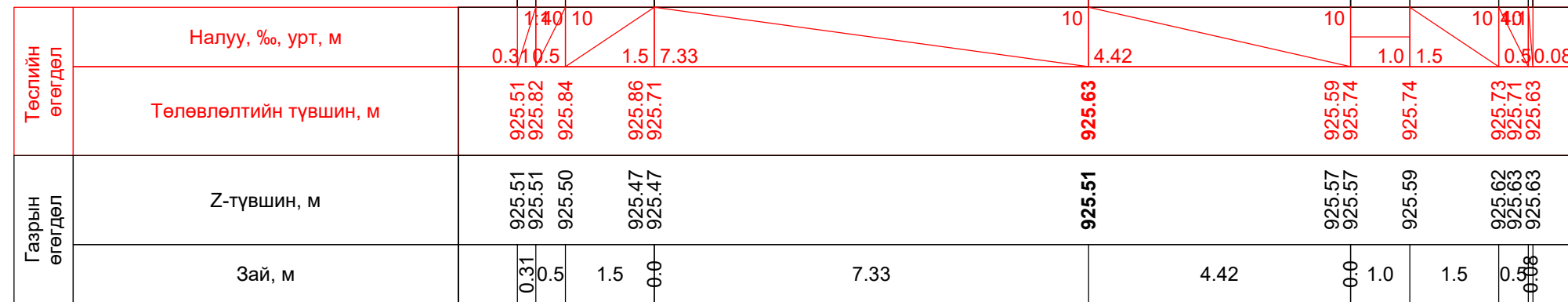

ПК 0+110.00

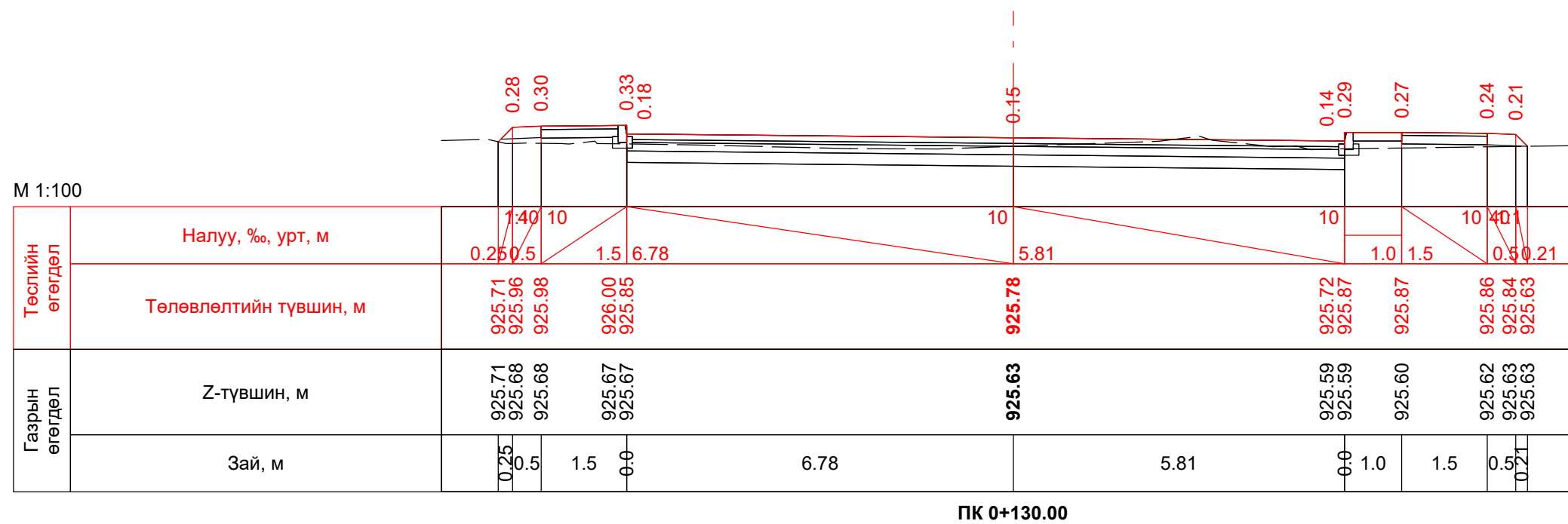
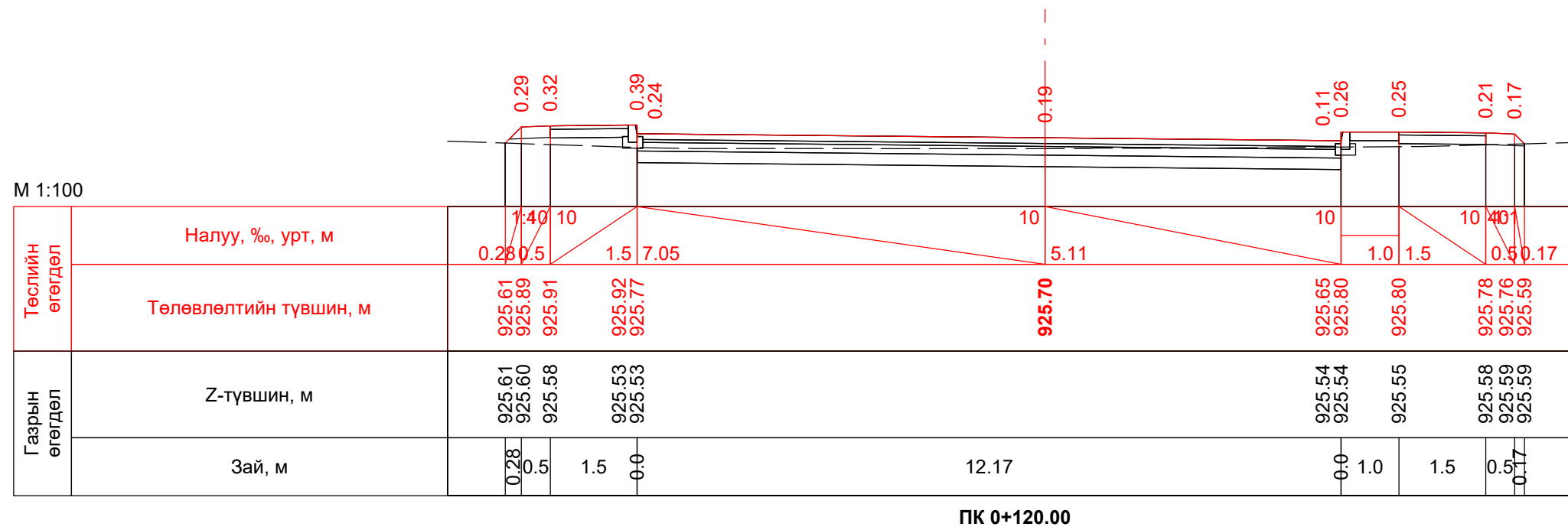

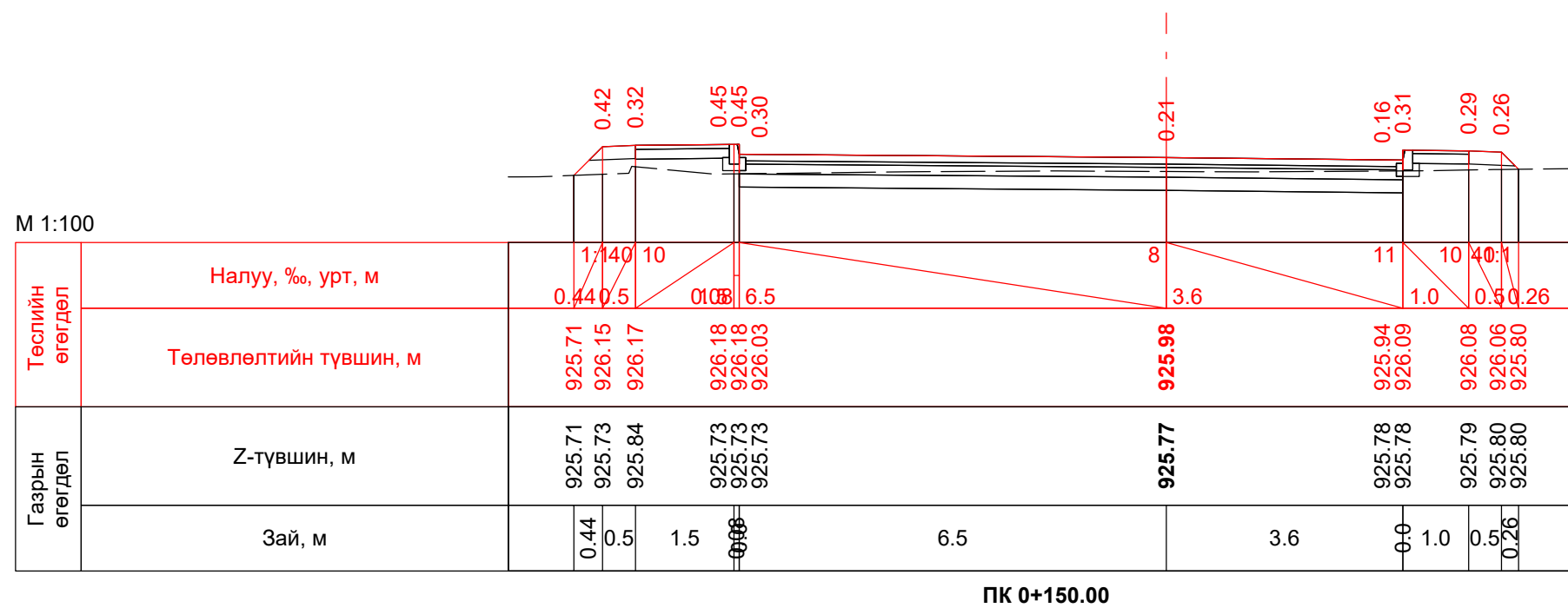
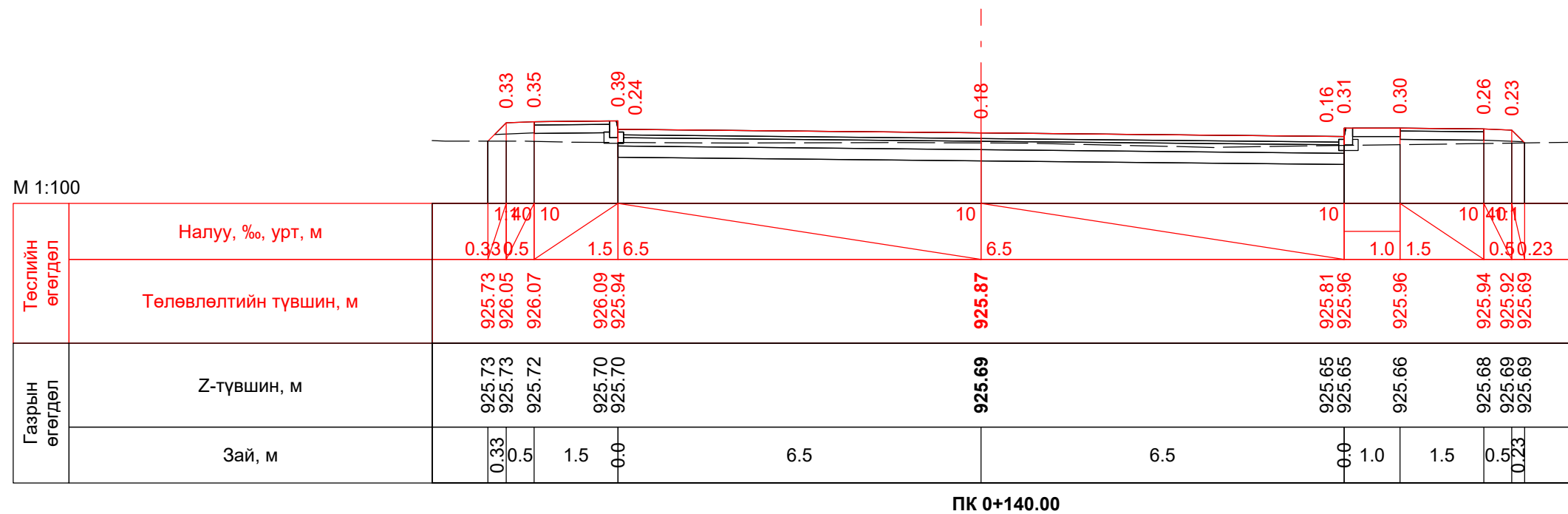

М 1:100

Төслийн өгөгдөл	Налуу, ‰, урт, м	
		0.39 0.5 1.5 6.5 3.8 1.0 0.5 0.28
Газрын өгөгдөл	Төлөвлөлтийн түвшин, м	
		925.88 925.87 925.85 926.01 926.30 926.15 926.10 926.06 926.21 926.20 926.18 925.91
Газрын өгөгдөл	Z-түвшин, м	
		925.88 925.87 925.85 926.01 926.30 926.01 925.89 925.90 925.90 925.90 925.90 925.91
Газрын өгөгдөл	Зай, м	
		0.39 0.5 1.5 6.5 3.8 1.0 0.5 0.28

ПК 0+160.00

М 1:100

Төслийн өгөгдөл	Налуу, ‰, урт, м	
		0.61 0.5 1.5 6.5 4.0 1.0 0.5 0.31
Газрын өгөгдөл	Төлөвлөлтийн түвшин, м	
		925.79 926.40 926.42 926.44 926.44 926.29 926.24 926.19 926.34 926.33 926.31 926.01
Газрын өгөгдөл	Z-түвшин, м	
		925.79 925.72 925.73 925.86 925.86 925.86 925.97 925.99 925.99 926.00 926.00 926.01
Газрын өгөгдөл	Зай, м	
		0.61 0.5 1.5 6.5 4.0 1.0 0.5 0.31

ПК 0+170.00

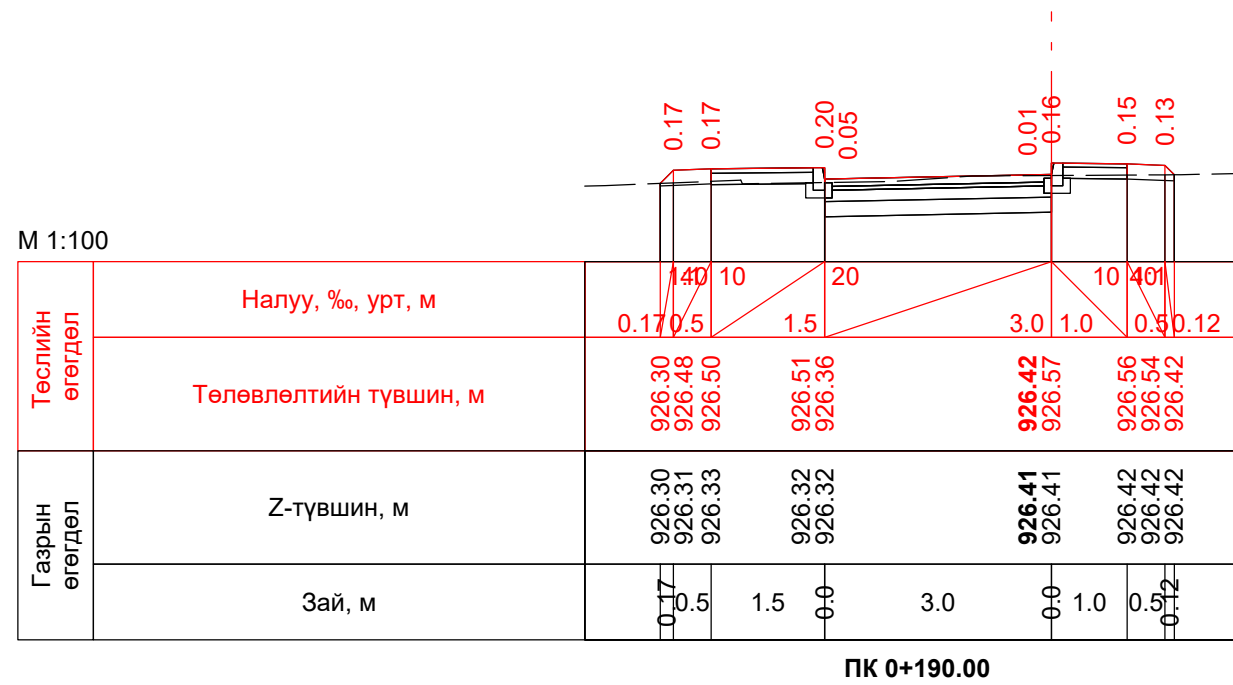
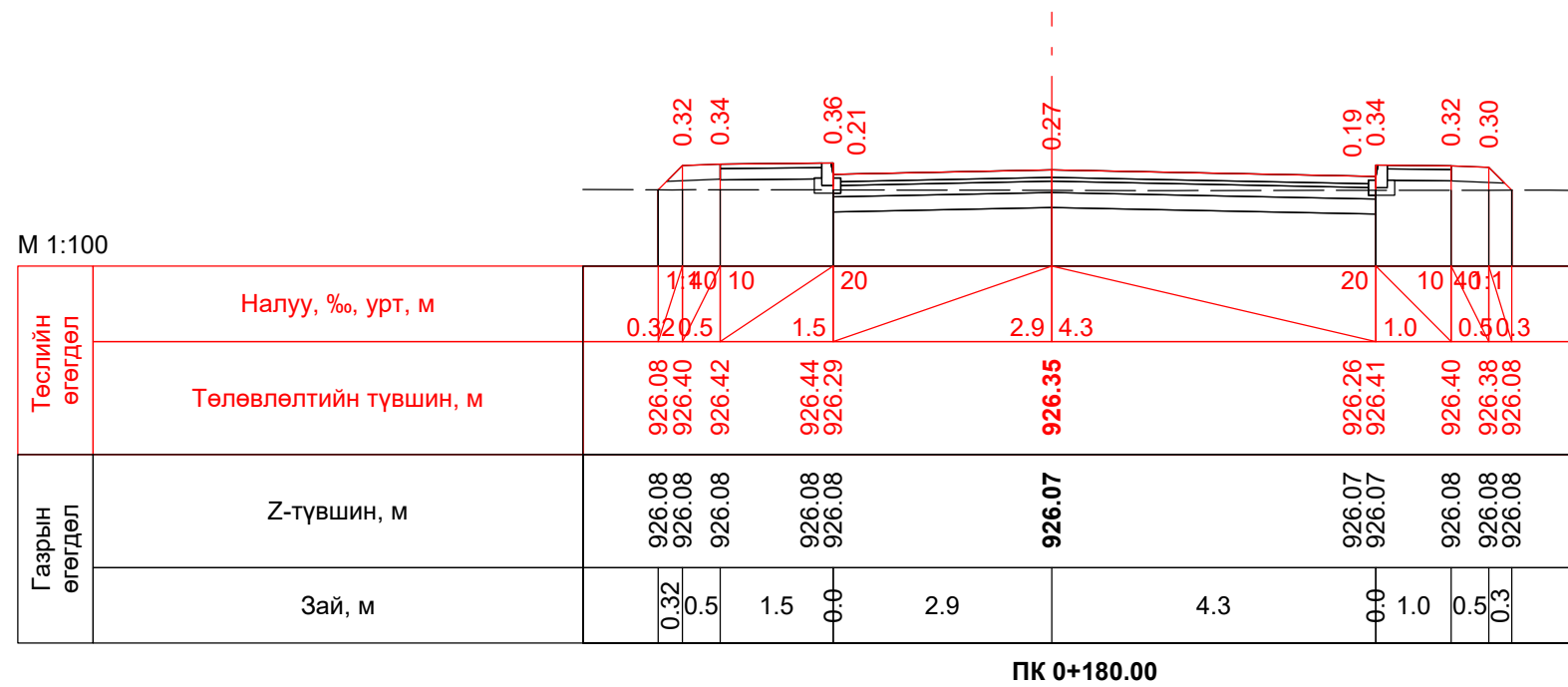

М 1:100

Төслийн өгөгдөл	Налуу, ‰, урт, м	0.13	0.5	10	20	3.5	15	5.8	1.0	10	0.5	0.04
	Төлөвлөлтийн түвшин, м	926.38	926.51	926.53	926.55	926.40	926.47	926.55	926.70	926.69	926.63	926.63
Газрын өгөгдөл	Z-түвшин, м	926.38	926.38	926.39	926.41	926.41	926.46	926.60	926.60	926.62	926.63	926.63
	Зай, м	0.13	0.5	1.5	0.0	3.5		5.8	0.0	1.0	0.5	0.04

ПК 0+200.00

М 1:100

Төслийн өгөгдөл	Налуу, ‰, урт, м	0.13	0.5	10	20	3.5	20	6.2
	Төлөвлөлтийн түвшин, м	926.53	926.55	926.57	926.42	926.49	926.49	926.61
Газрын өгөгдөл	Z-түвшин, м	926.40	926.41	926.43	926.43	926.49	926.49	926.59
	Зай, м	0.5	1.5	0.0	3.5		6.2	

ПК 0+210.00

М 1:100

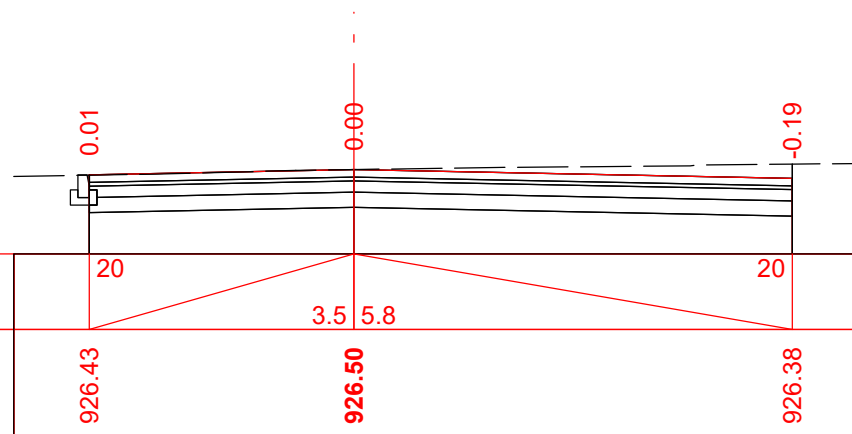

Төслийн өгөгдөл	Налуу, ‰, урт, м	20		20	
	Төлөвлөлтийн түвшин, м	926.43	926.50	926.50	926.38
Газрын өгөгдөл	Z-түвшин, м	926.42	926.50	926.50	926.57
	Зай, м		3.5	5.8	

ПК 0+215.01

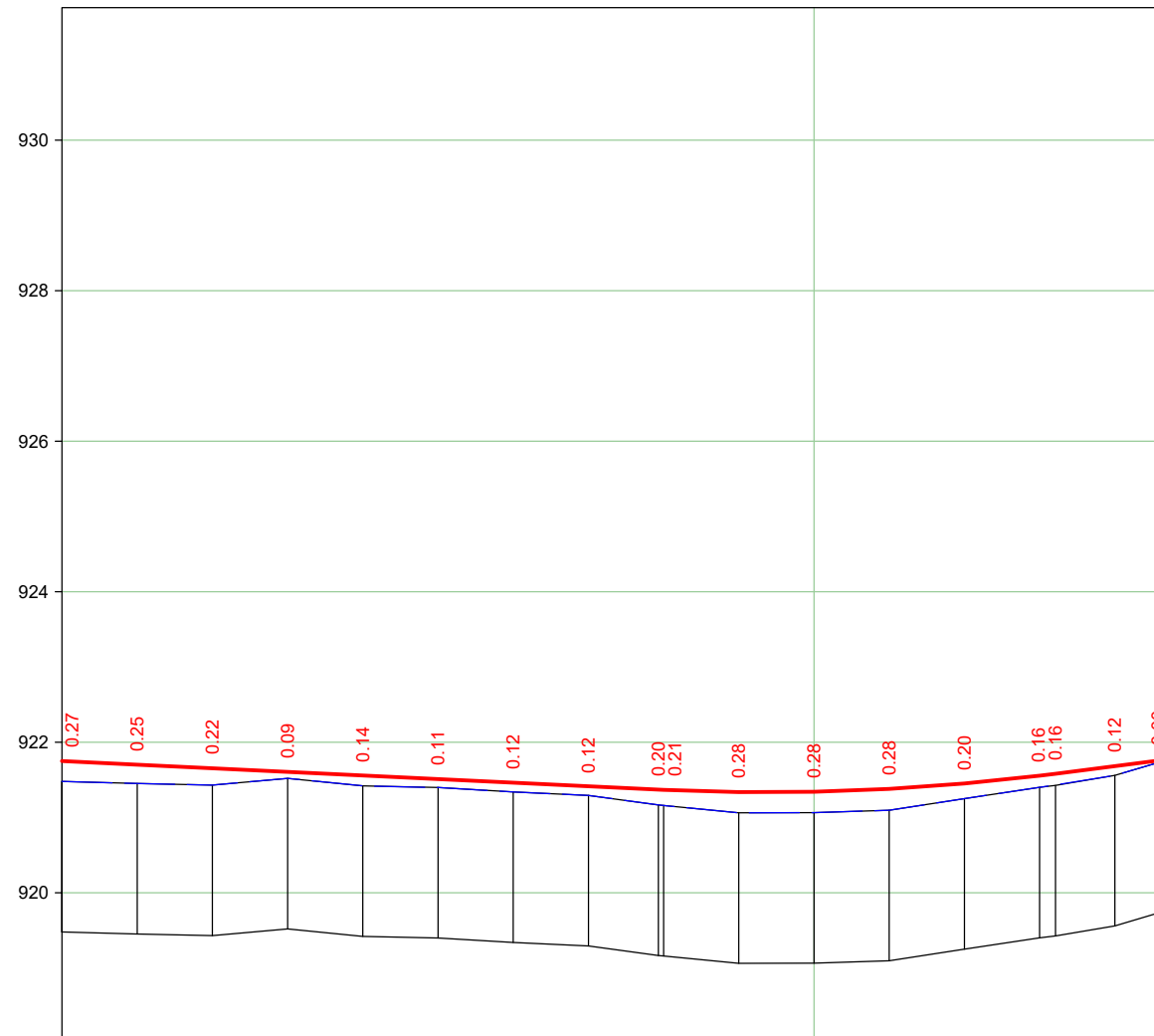

M 1:1000 - хэвтээ
M 1:100 - босоо
M 1:100 - хөрсний босоо

Замын дэлгэмэл дэвсгэр																			
Төслийн өгөгдөл	Налуу, %, урт, м																		
	Ёроолын түвшин, м	921.75	921.70	921.65	921.61	921.56	921.51	921.46	921.41	921.37	921.37	921.34	921.34	921.38	921.45	921.56	921.56	921.68	921.77
Бодит өгөгдөл	Газрын түвшин, м	921.48	921.45	921.43	921.52	921.42	921.40	921.34	921.29	921.17	921.16	921.06	921.06	921.10	921.25	921.40	921.43	921.56	921.77
	Зай, м	10.0	10.0	10.0	10.0	10.0	10.0	10.0	10.0	9.3	0.7	10.0	10.0	10.0	10.0	2.1	7.9	7.1	
Пикет Планы элементүүд Километрийн заалт																			



“Увс аймгийн Улаангом суманд шинээр баригдах 2120 авто замын инженерийн нарийвчилсан, зураг төсөл”

Захирал	Ч.Батмөнх
Зур. инженер	Ц.Батзаяа
Гүйцэтгэсэн	Б.Отгондаваа
Шалгасан	Ч.Батмөнх

Дагуу огтлол
4-р хэсэг

Шифр: 601/2019

Авто зам

Маштаб: 1:100

Үе шат	Хуудас	Бүх хуудас
A/3	1	1

2019 он 7 сар

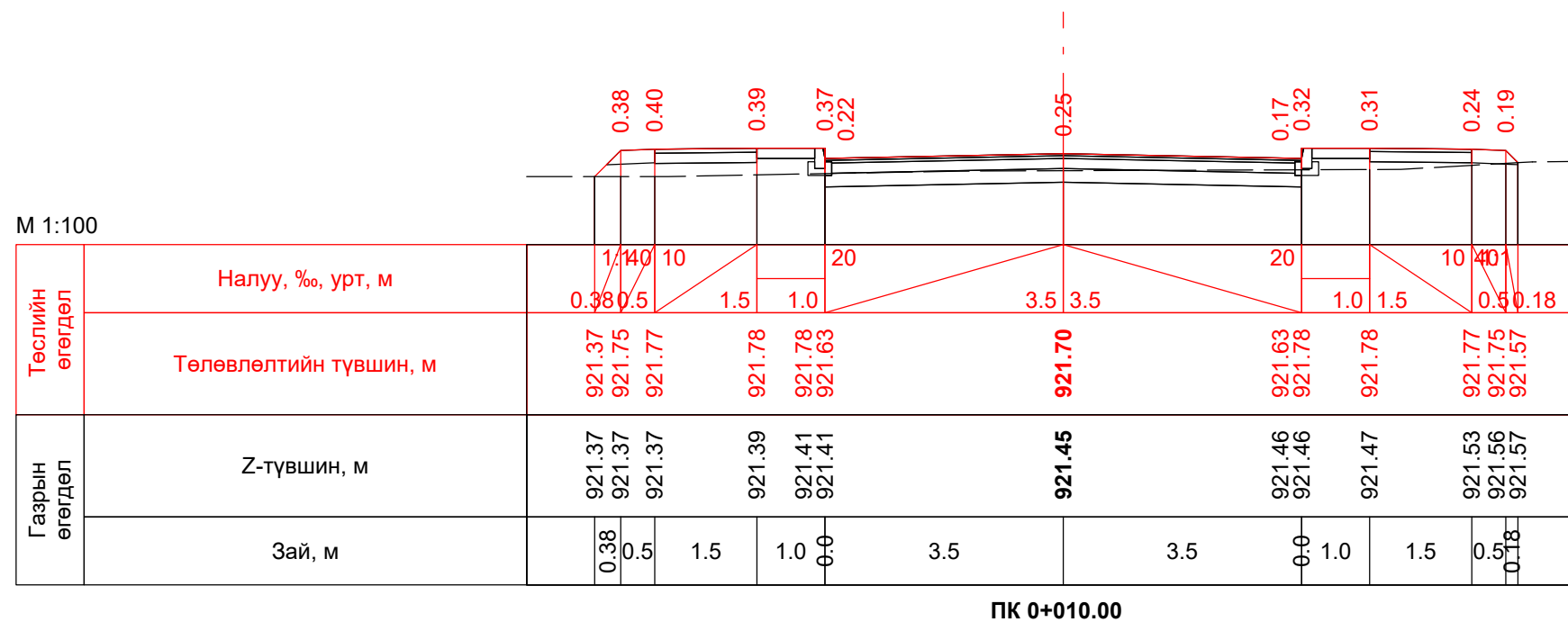
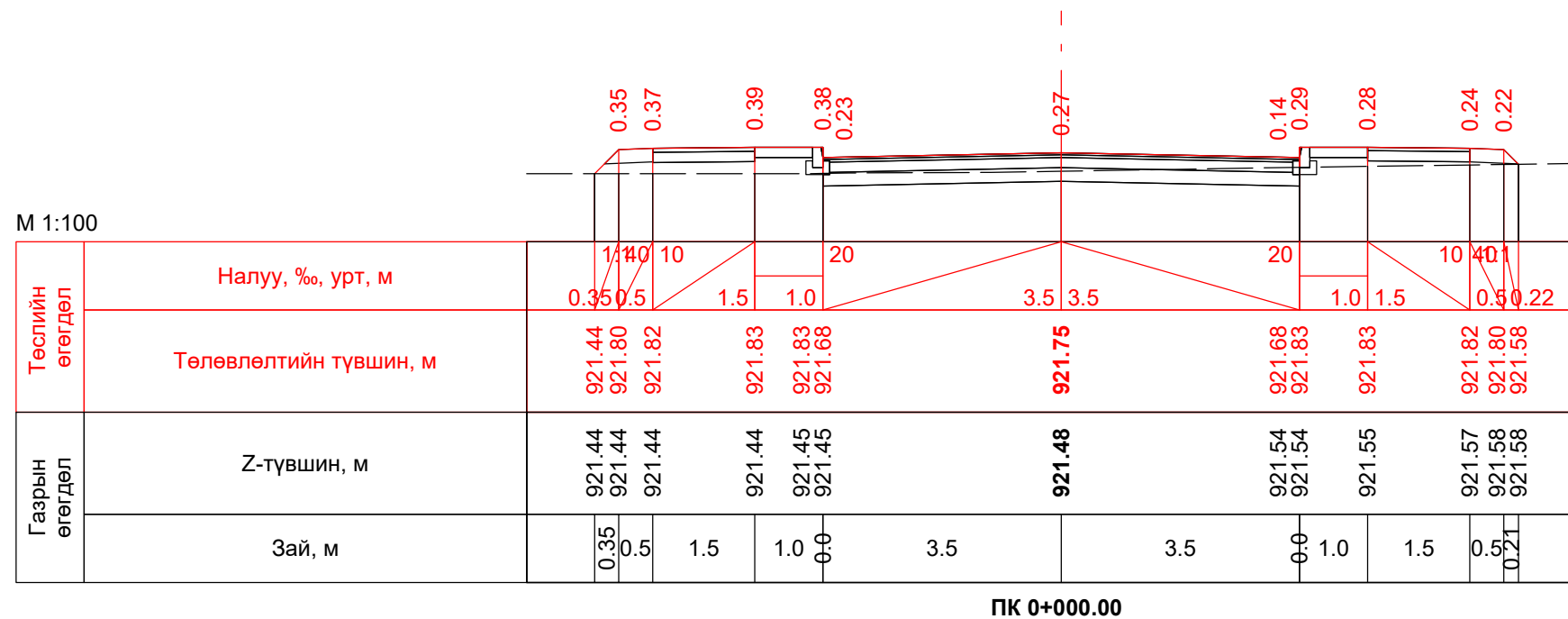

 "ИХЭР МОНХ" ХХК Авто замын зураг төслийн "Ихэрмөнх" ХХК	"Увс аймгийн Улаангом суманд шинээр баригдах 2120 авто замын инженерийн нарийвчилсан, зураг төсөл"			Авто зам		
	Захирал	Ч.Батмөнх		Хөндлөн огтлол 4-р хэсэг		
	Зур. инженер	Ц.Батзаяа				
	Гүйцэтгэсэн	Б.Отгондаваа		Маштаб: 1:100		
Шалгасан	Ч.Батмөнх		Үе шат	Хуудас	Бүх хуудас	
			А/З	1	8	
			Шифр: 601/2019			2019 он 7 сар

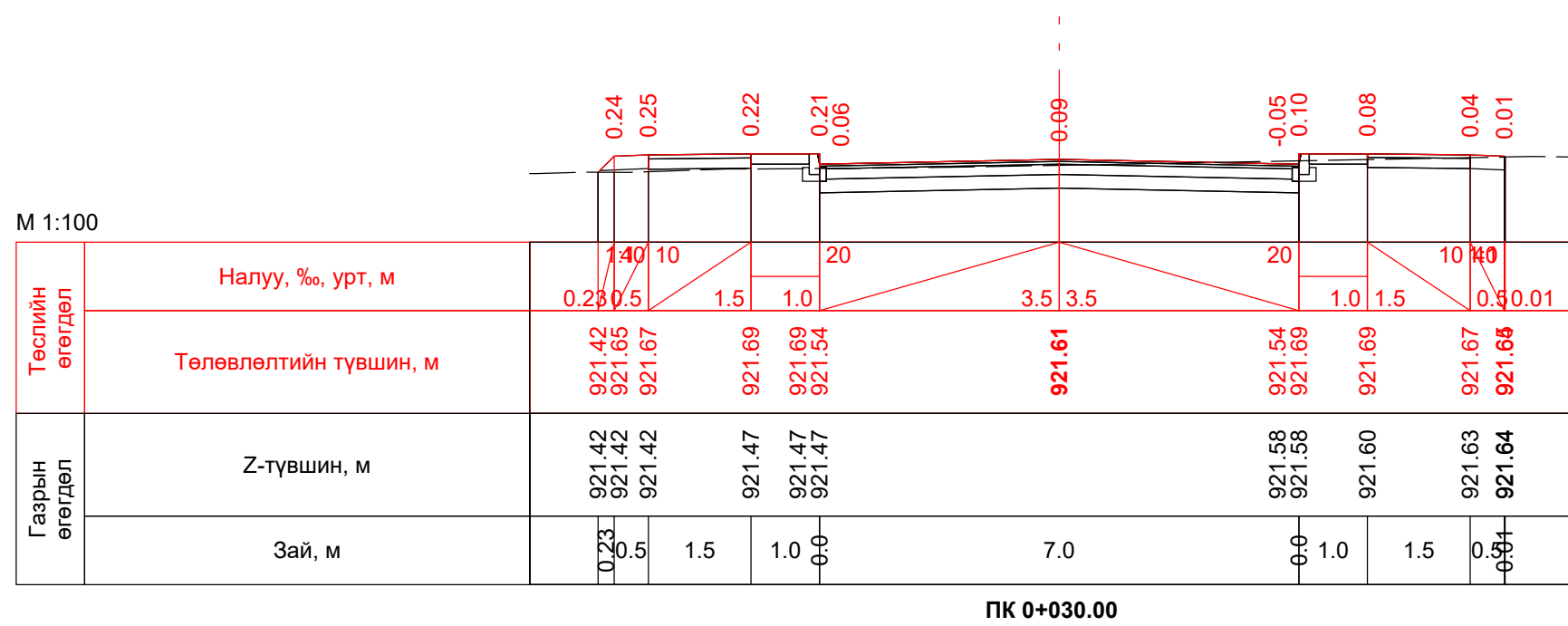
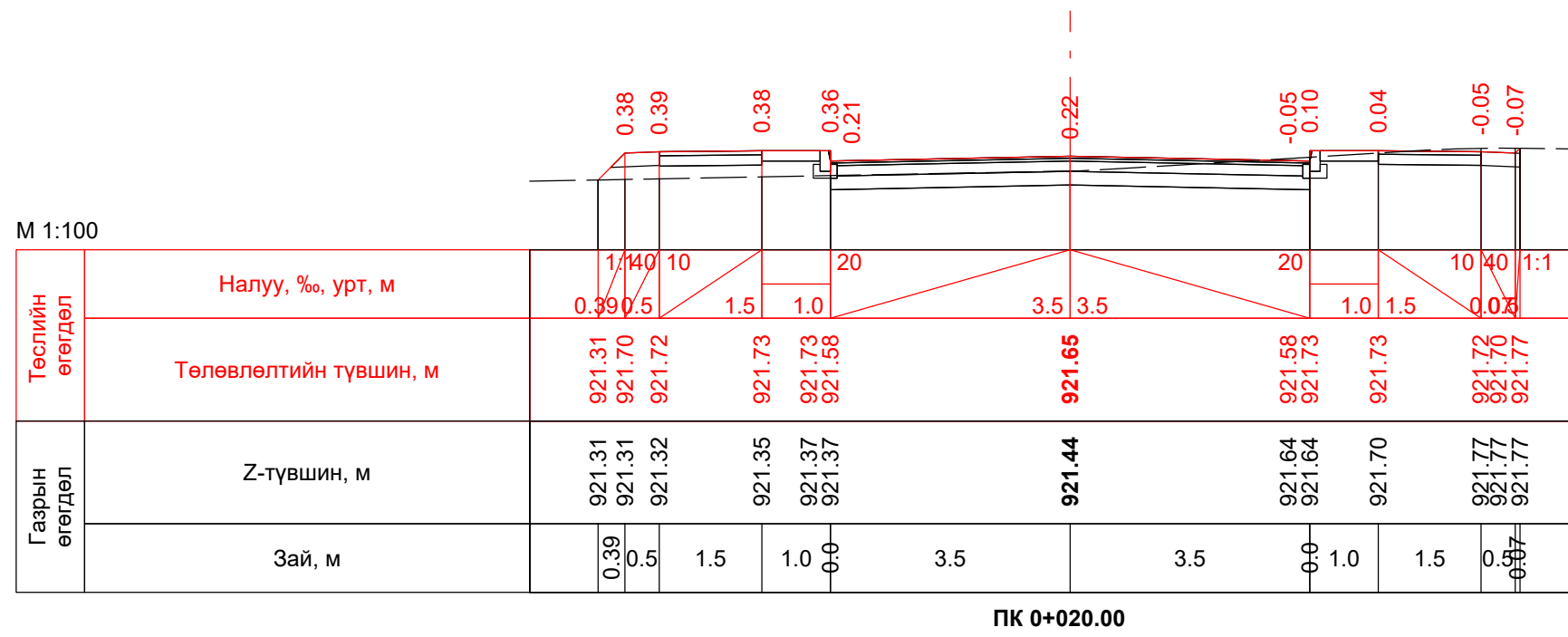

 "ИХЭР МОНХ" ХХК Авто замын зураг төслийн "Ихэрмөнх" ХХК	"Увс аймгийн Улаангом суманд шинээр баригдах 2120 авто замын инженерийн нарийвчилсан, зураг төсөл"			Авто зам		
	Захирал	Ч.Батмөнх		Хөндлөн огтлол 4-р хэсэг		
	Зур. инженер	Ц.Батзаяа				
	Гүйцэтгэсэн	Б.Отгондаваа		Маштаб: 1:100		
Шалгасан	Ч.Батмөнх		Шифр: 601/2019	Үе шат	Хуудас	Бүх хуудас
				A/3	2	8
				2019 он 7 сар		

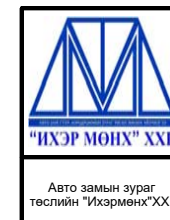
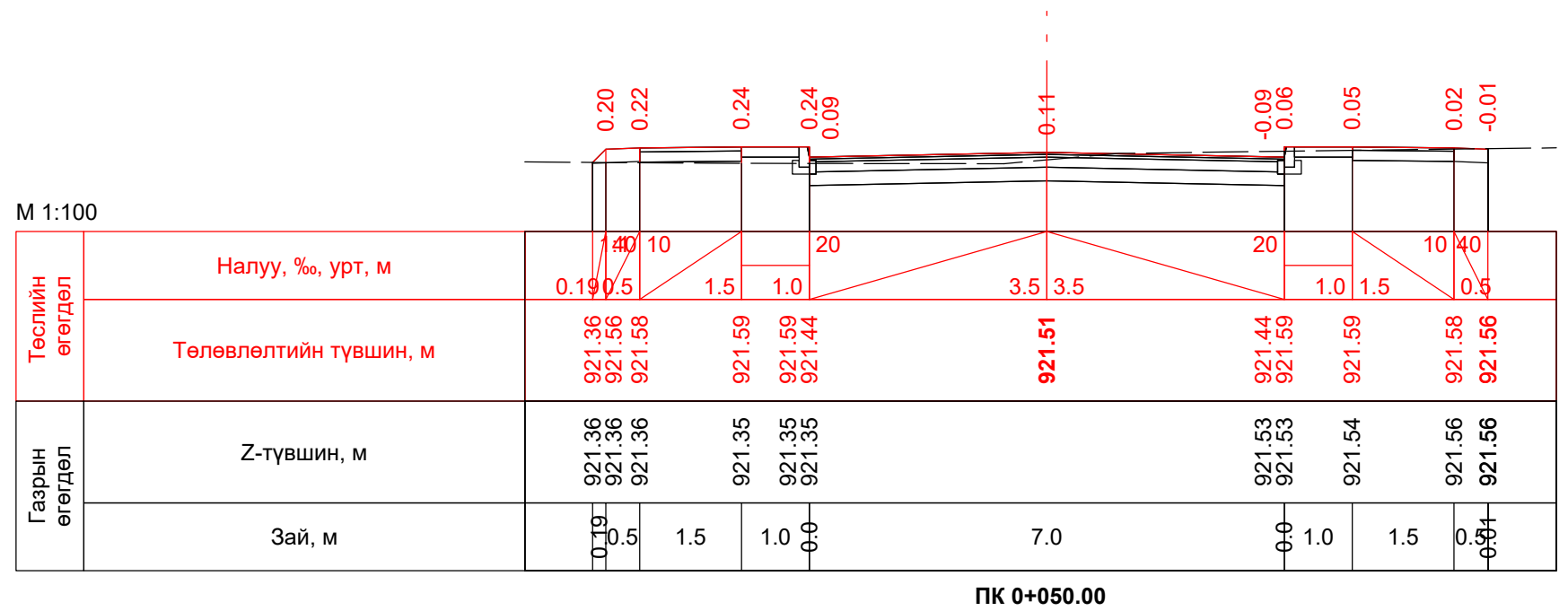
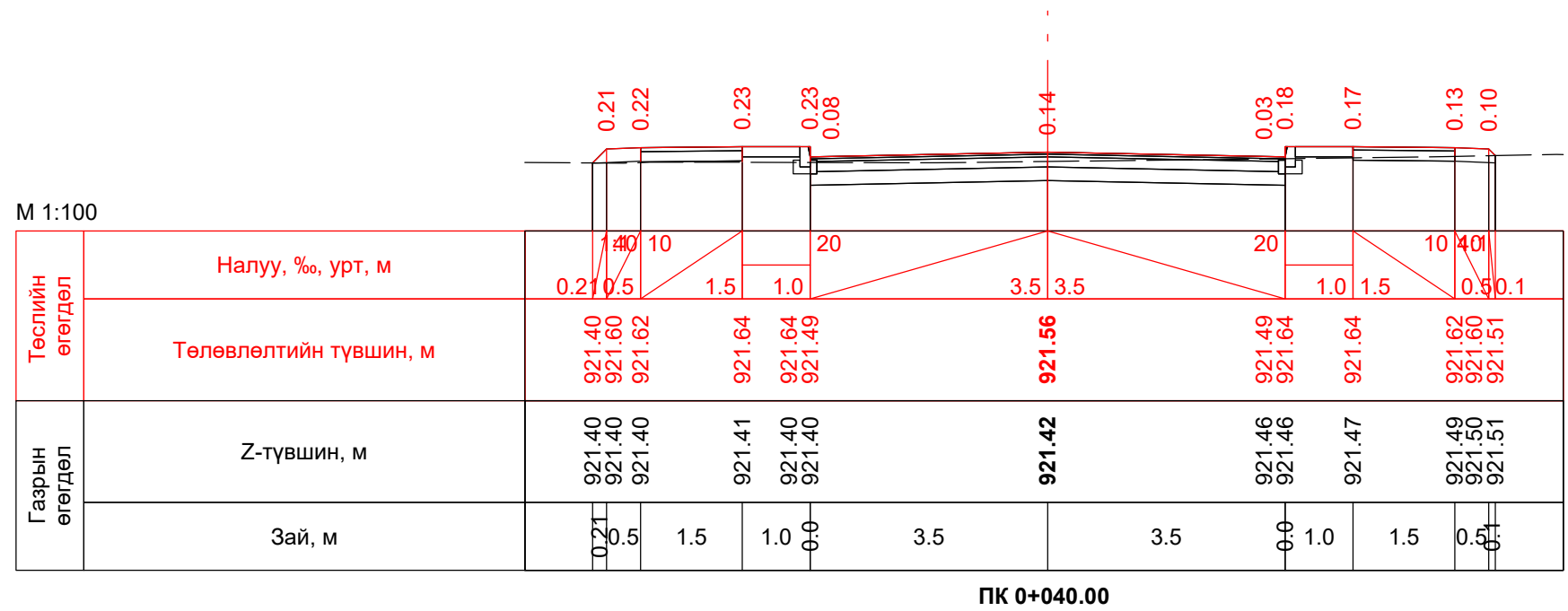

“Увс аймгийн Улаангом суманд шинээр баригдах 2120 авто замын инженерийн нарийвчилсан, зураг төсөл

Захирал	Ч.Батмөнх
Зур. инженер	Ц.Батзаяа
Гүйцэтгэсэн	Б.Отгондаваа
Шалгасан	Ч.Батмөнх

Хөндлөн огтлол
4-р хэсэг

Шифр: 601/2019

Авто зам		
Маштаб: 1:100		
Үе шат	Хуудас	Бүх хуудас
A/3	3	8
2019 он 7 сар		

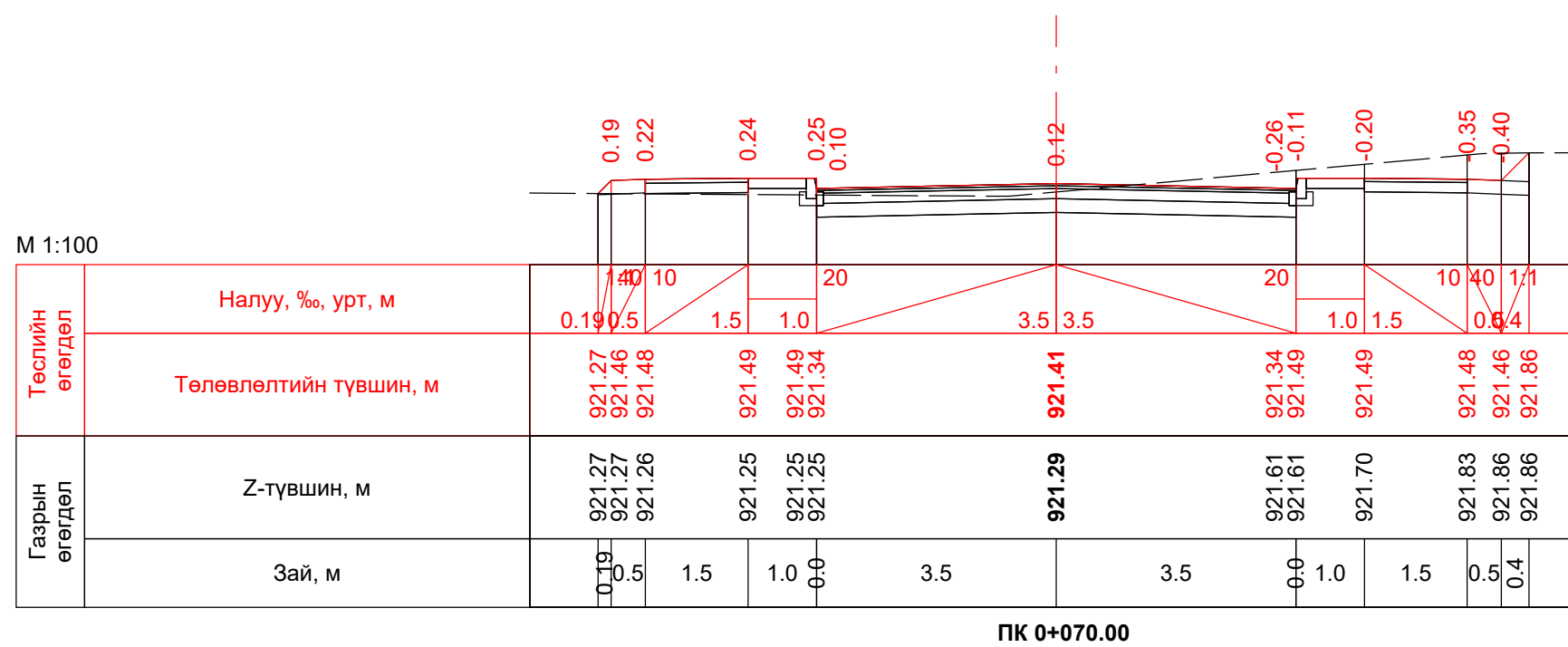
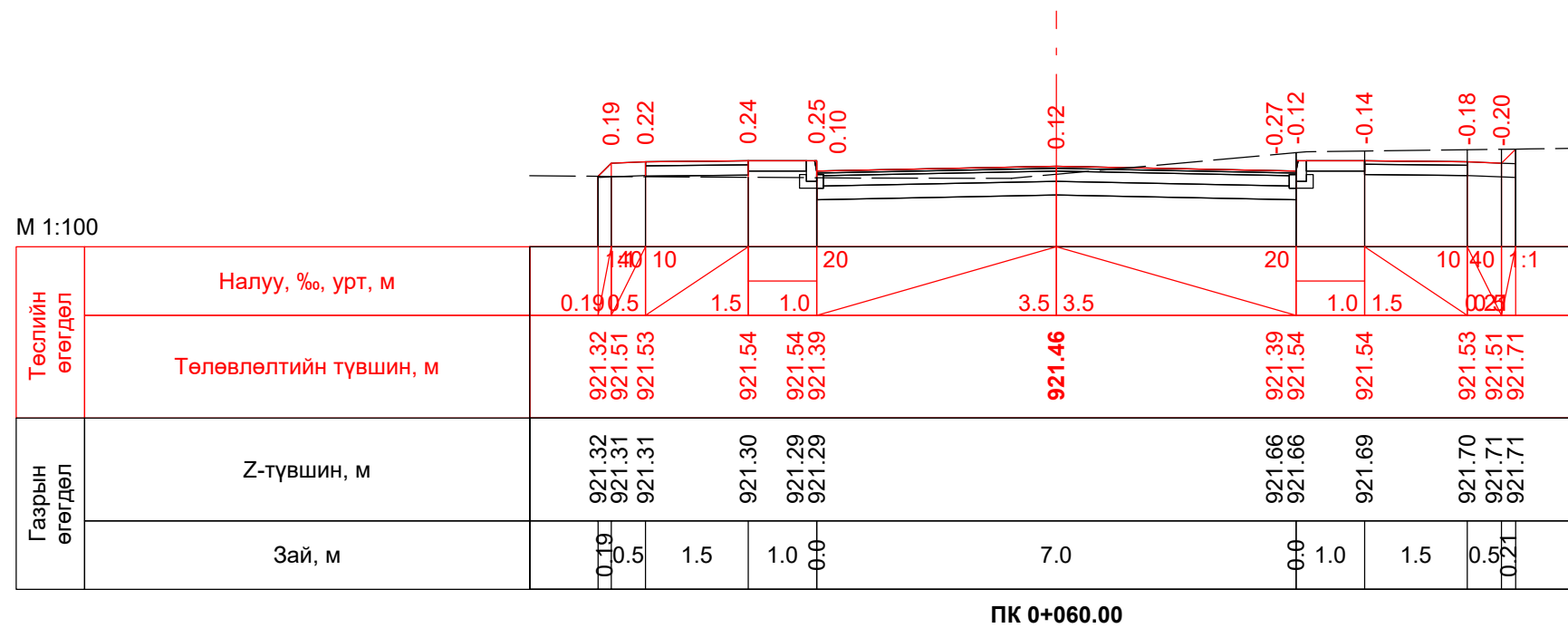

 "ИХЭР МОНХ" ХХК Авто замын зураг төслийн "Ихэрмөнх" ХХК	"Увс аймгийн Улаангом суманд шинээр баригдах 2120 авто замын инженерийн нарийвчилсан, зураг төсөл"			Авто зам					
	Захирал	Ч.Батмөнх		Хөндлөн огтлол 4-р хэсэг			Маштаб: 1:100		
	Зур. инженер	Ц.Батзаяа					Үе шат	Хуудас	Бүх хуудас
	Гүйцэтгэсэн	Б.Отгондаваа		A/3	4	8			
Шалгасан	Ч.Батмөнх		Шифр: 601/2019			2019 он 7 сар			

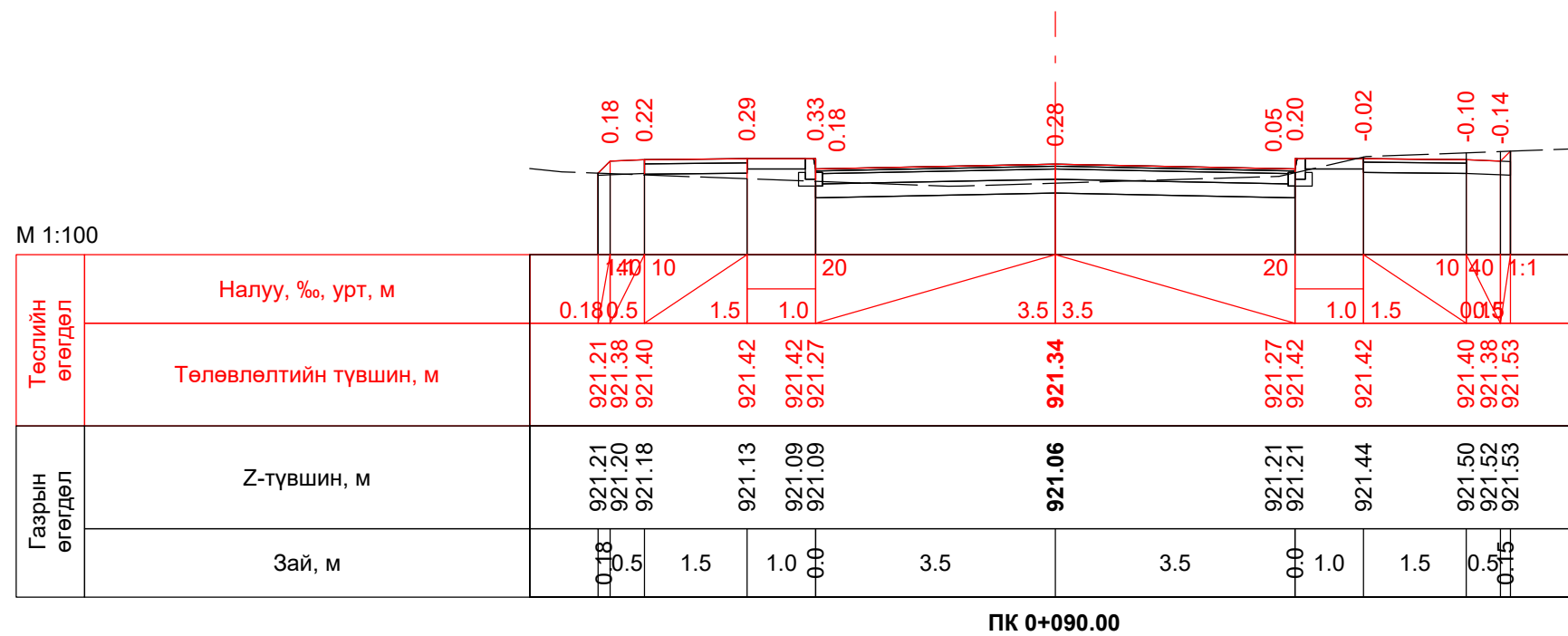
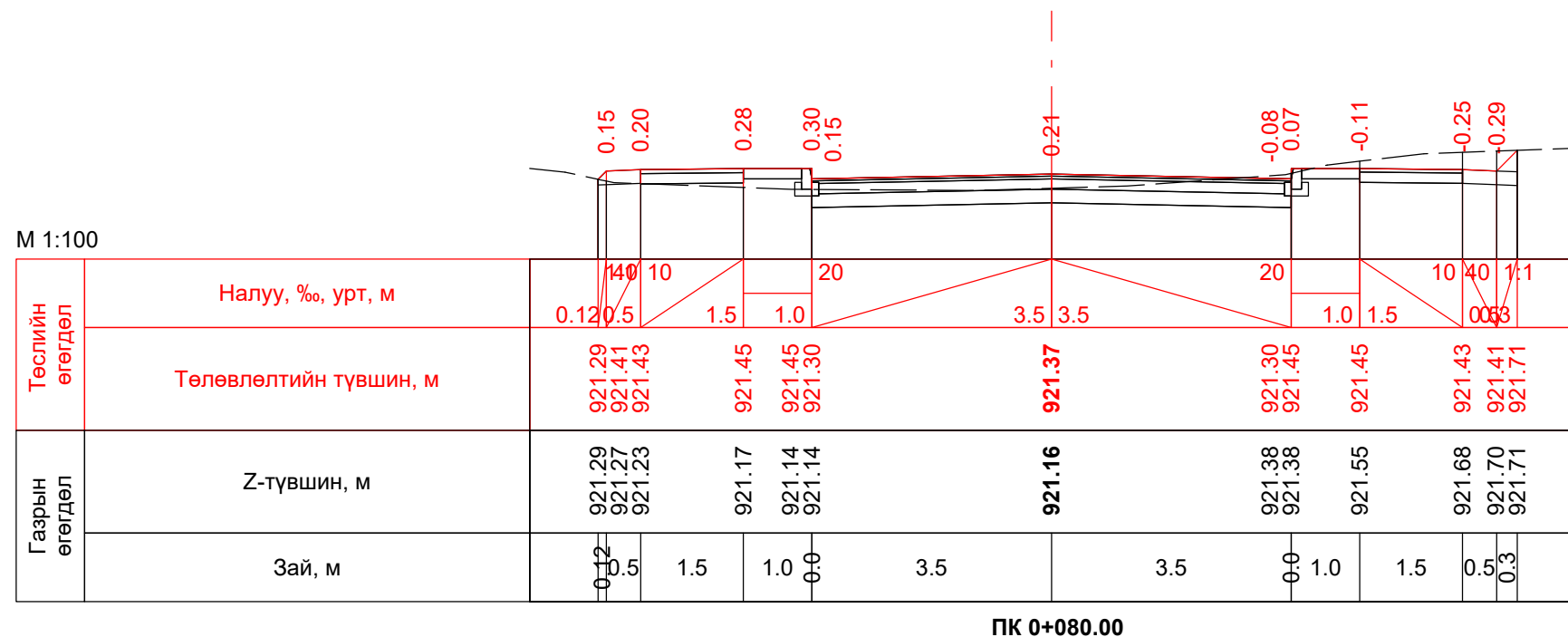

 "ИХЭР МӨНХ" ХХК Авто замын зураг төслийн "Ихэрмөнх" ХХК	"Увс аймгийн Улаангом суманд шинээр баригдах 2120 авто замын инженерийн нарийвчилсан, зураг төсөл"			Авто зам		
	Захирал	Ч.Батмөнх		Хөндлөн огтлол 4-р хэсэг		
	Зур. инженер	Ц.Батзаяа				
	Гүйцэтгэсэн	Б.Отгондаваа		Маштаб: 1:100		
Шалгасан	Ч.Батмөнх		Үе шат	Хуудас	Бүх хуудас	
			A/3	5	8	
			Шифр: 601/2019			2019 он 7 сар

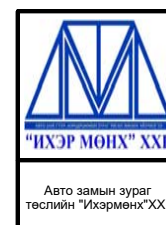
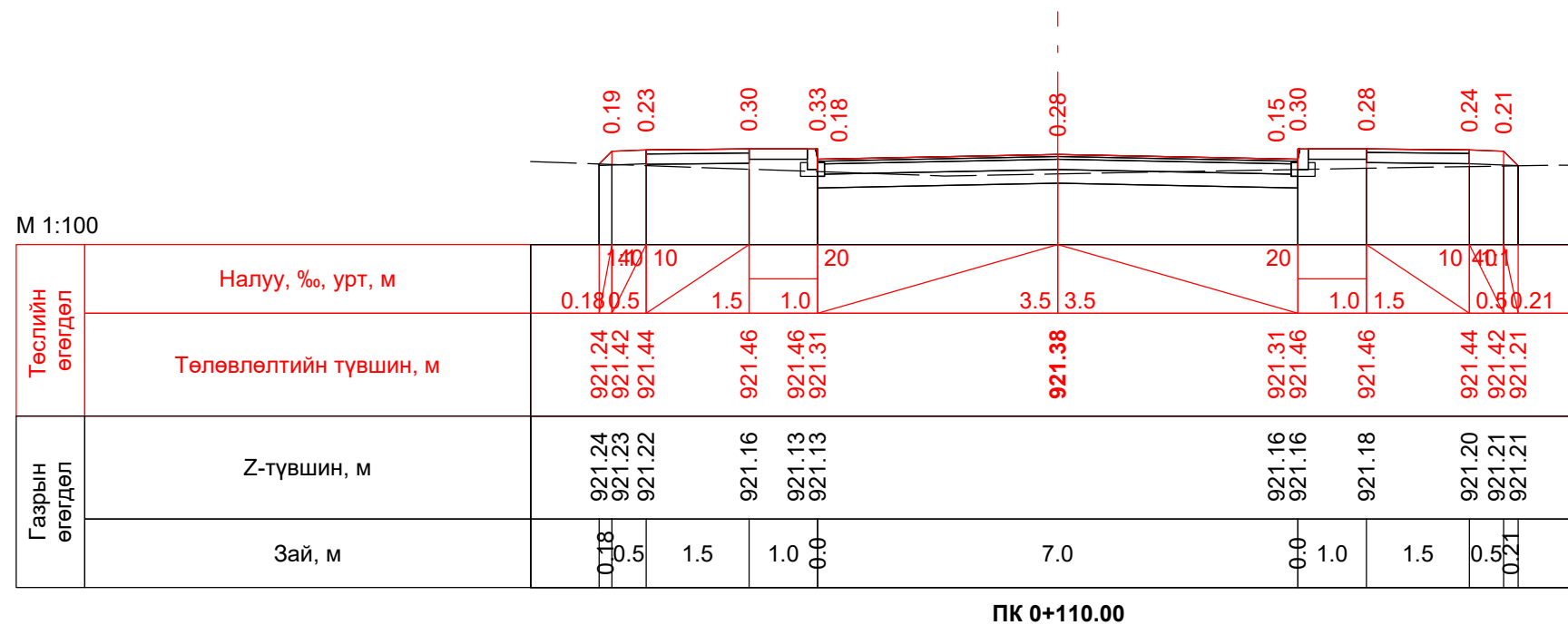
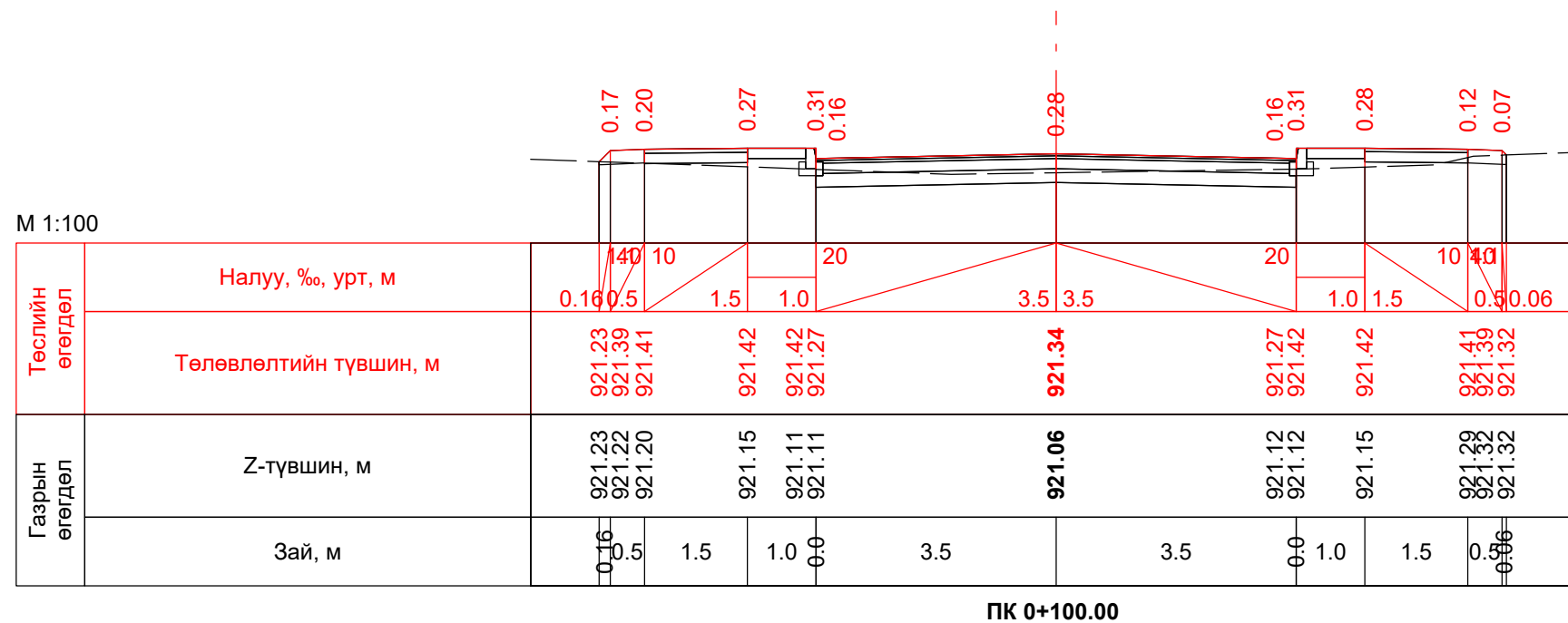

“Увс аймгийн Улаангом суманд шинээр баригдах 2120 авто замын инженерийн нарийвчилсан, зураг төсөл

Захирал	Ч.Батмөнх
Зур. инженер	Ц.Батзаяа
Гүйцэтгэсэн	Б.Отгондаваа
Шалгасан	Ч.Батмөнх

Хөндлөн огтлол
4-р хэсэг

Шифр: 601/2019

Авто зам

Маштаб: 1:100

Үе шат	Хуудас	Бүх хуудас
A/3	6	8

2019 он 7 сар

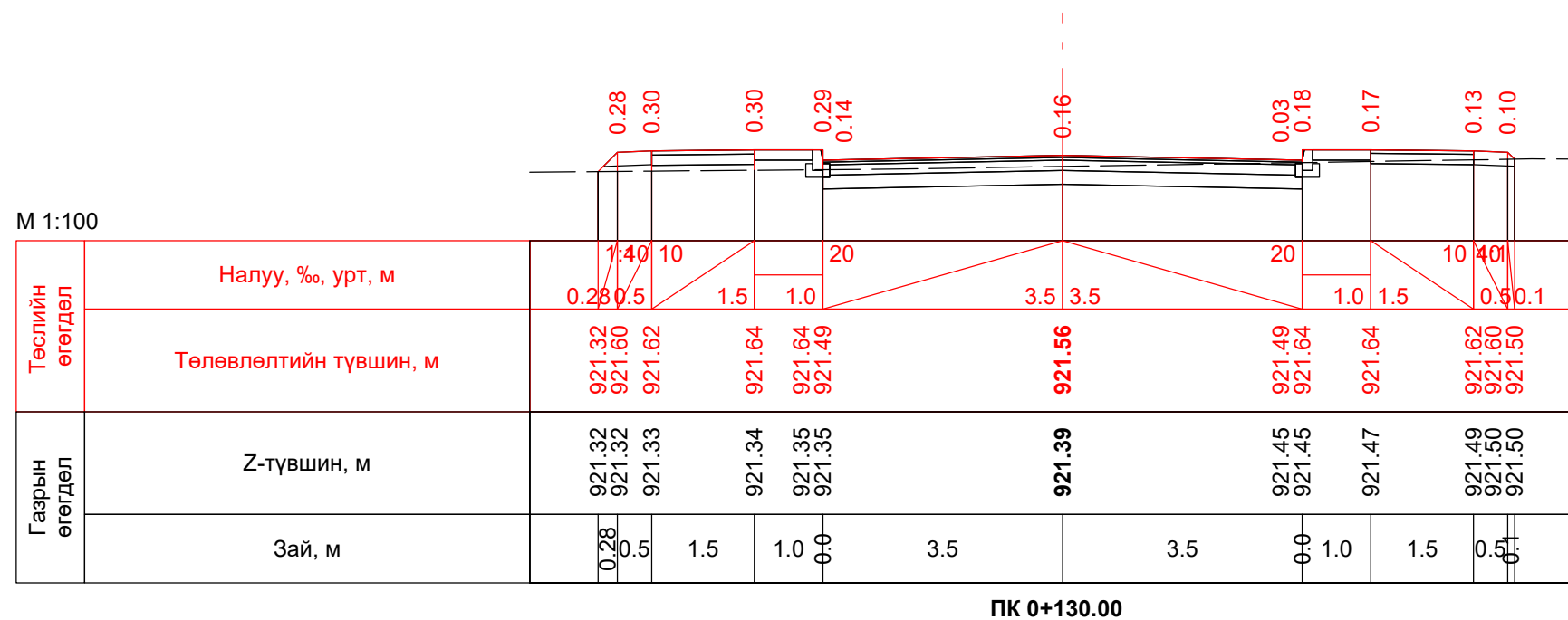
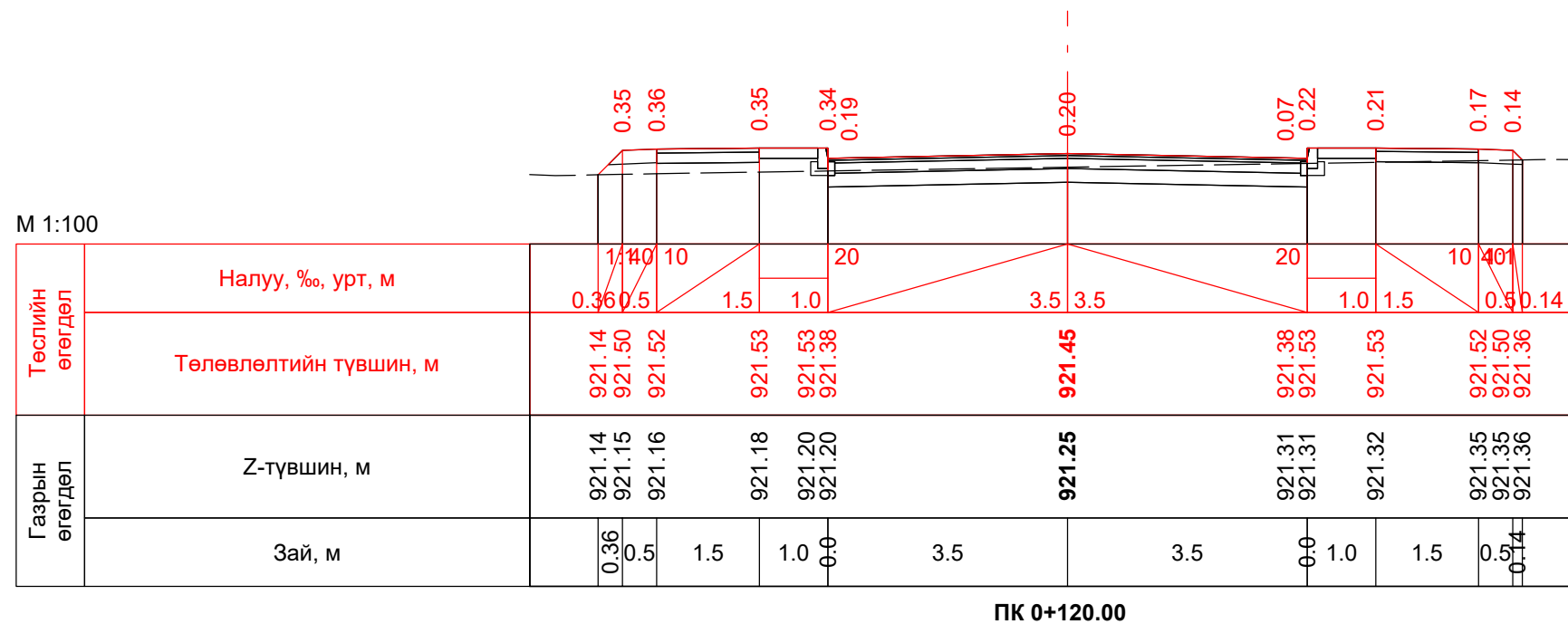

“Увс аймгийн Улаангом суманд шинээр баригдах 2120 авто замын инженерийн нарийвчилсан, зураг төсөл

Захирал	Ч.Батмөнх
Зур. инженер	Ц.Батзаяа
Гүйцэтгэсэн	Б.Отгондаваа
Шалгасан	Ч.Батмөнх

Хөндлөн огтлол
4-р хэсэг

Шифр: 601/2019

Авто зам

Маштаб: 1:100

Үе шат	Хуудас	Бүх хуудас
A/3	7	8

2019 он 7 сар

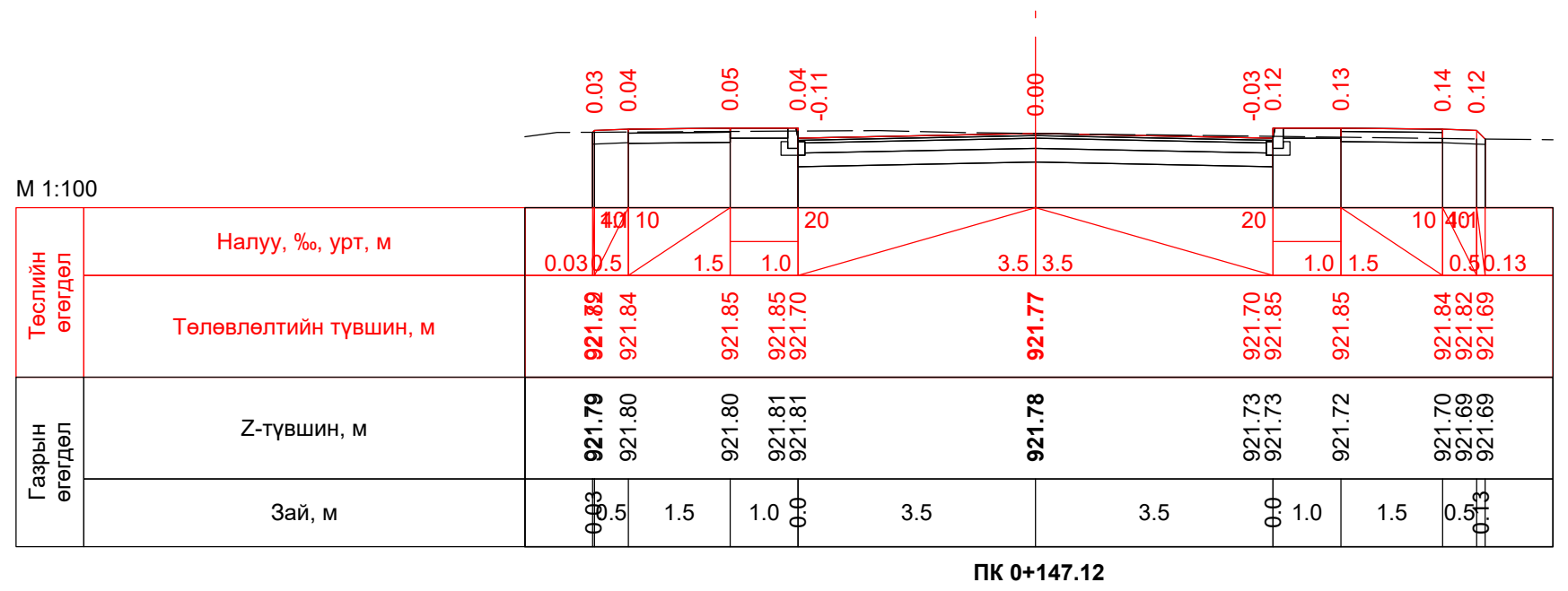
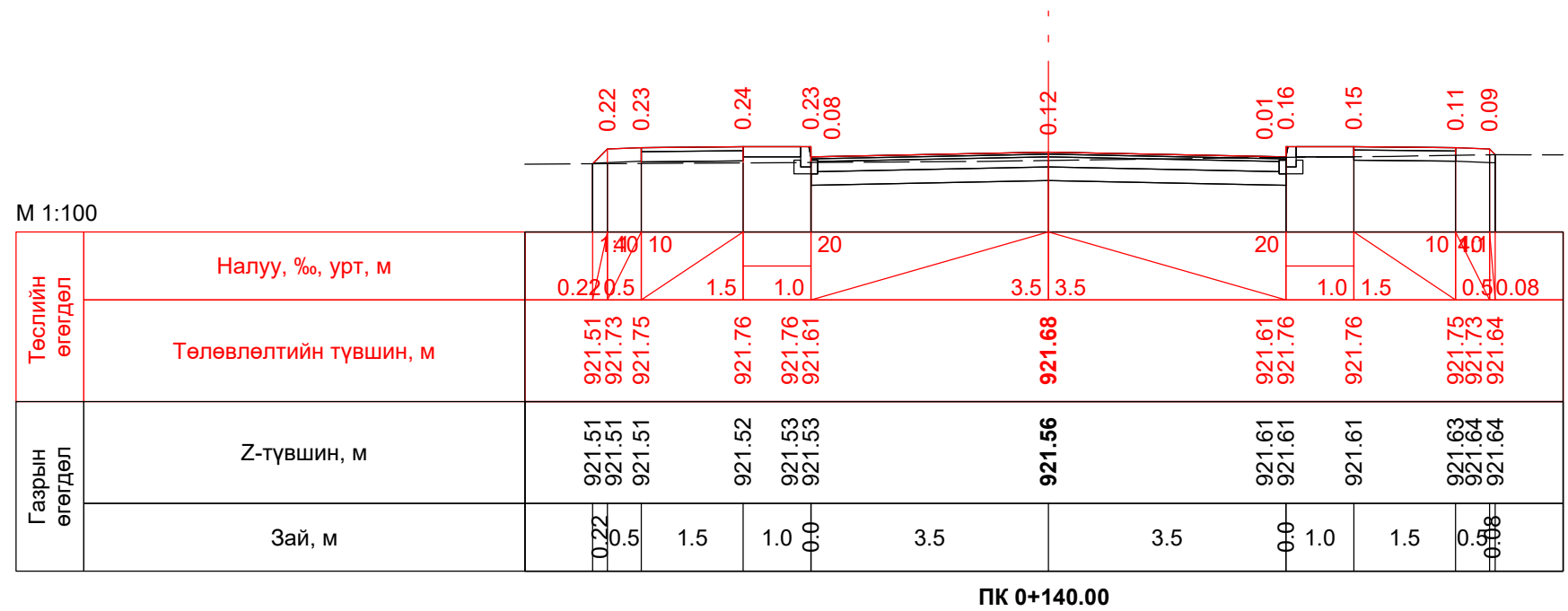

“Увс аймгийн Улаангом суманд шинээр баригдах 2120 авто замын инженерийн нарийвчилсан, зураг төсөл

Захирал	Ч.Батмөнх
Зур. инженер	Ц.Батзаяа
Гүйцэтгэсэн	Б.Отгондаваа
Шалгасан	Ч.Батмөнх

Хөндлөн огтлол
4-р хэсэг

Шифр: 601/2019

Авто зам		
Маштаб: 1:100		
Үе шат	Хуудас	Бүх хуудас
A/3	8	8
2019 он 7 сар		

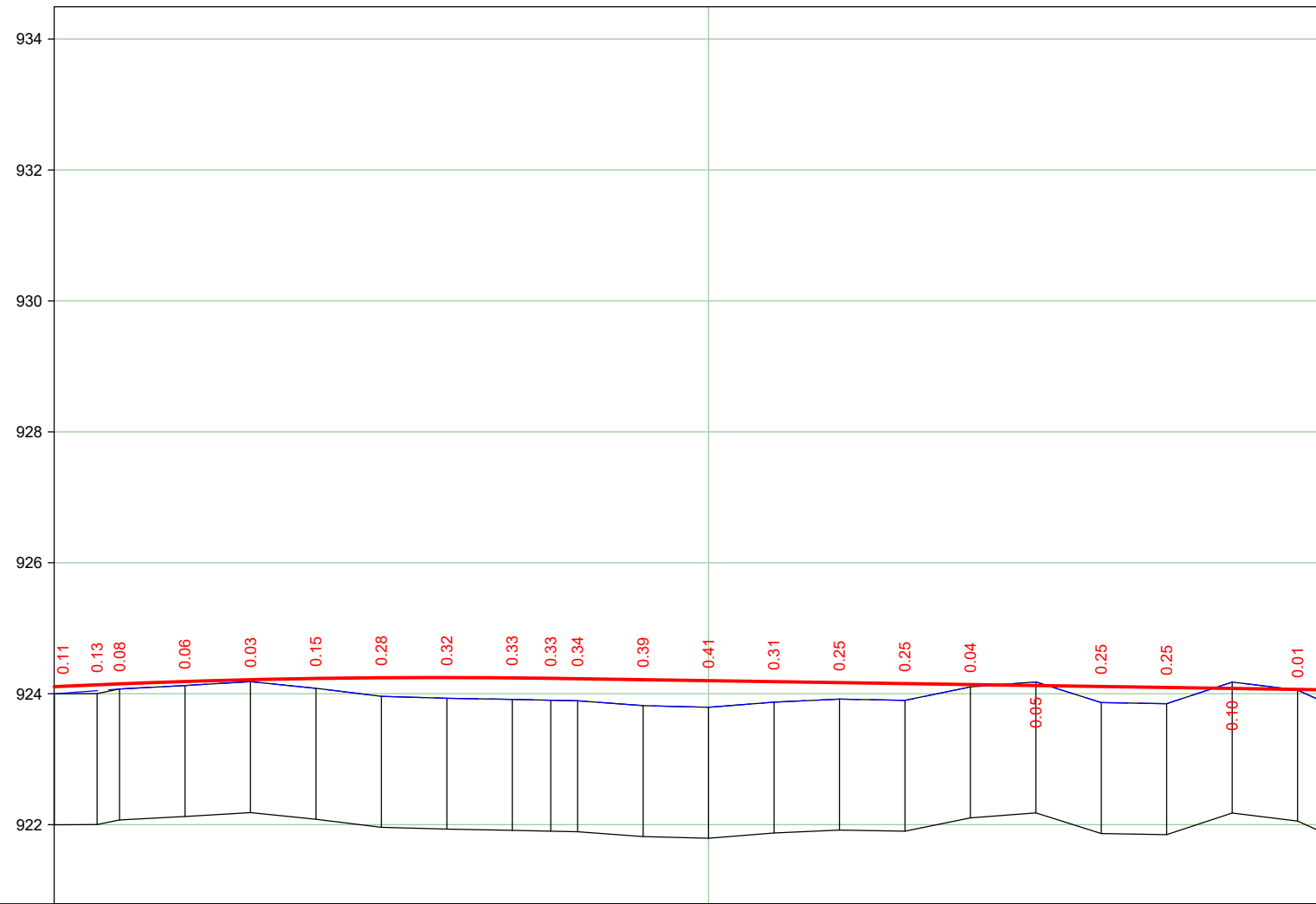

М 1:1000 - хэвтээ
 М 1:100 - босоо
 М 1:100 - хөрсний босоо

Замын дэлгэмэл дэвсгэр																								
Төслийн өгөгдөл	Налуу, ‰, урт, м																							
	Ёроолын түвшин, м	924.11	924.14	924.15	924.19	924.21	924.23	924.24	924.25	924.24	924.23	924.23	924.21	924.20	924.18	924.17	924.15	924.14	924.13	924.11	924.10	924.08	924.07	924.06
Бодит өгөгдөл	Газрын түвшин, м	924.00	924.00	924.07	924.13	924.18	924.08	923.96	923.93	923.91	923.90	923.89	923.82	923.79	923.87	923.92	923.90	924.10	924.18	923.86	923.85	924.18	924.06	923.83
	Зай, м	6.6	3.4	10.0	10.0	10.0	10.0	10.0	10.0	5.9	4.1	10.0	10.0	10.0	10.0	10.0	10.0	10.0	10.0	10.0	10.0	10.0	5.0	
Пикет Планы элементүүд Километрийн заалт																								

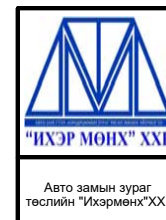

“Увс аймгийн Улаангом суманд шинээр баригдах 2120 авто замын инженерийн нарийвчилсан, зураг төсөл”

Захирал	Ч.Батмөнх
Зур. инженер	Ц.Батзаяа
Гүйцэтгэсэн	Б.Отгондаваа
Шалгасан	Ч.Батмөнх

Дагуу огтлол
5-р хэсэг

Шифр: 601/2019

Авто зам		
Маштаб: 1:100		
Үе шат	Хуудас	Бүх хуудас
A/3	1	1
2019 он 7 сар		

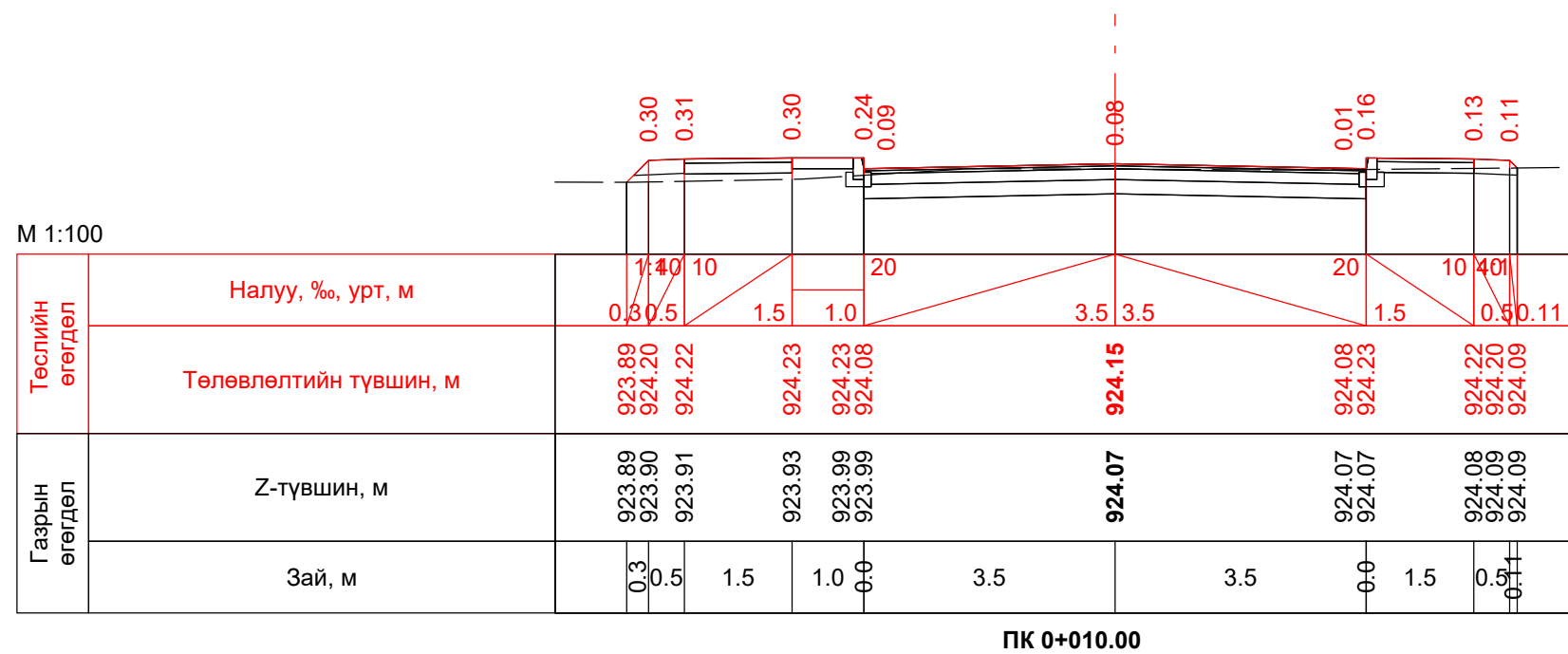
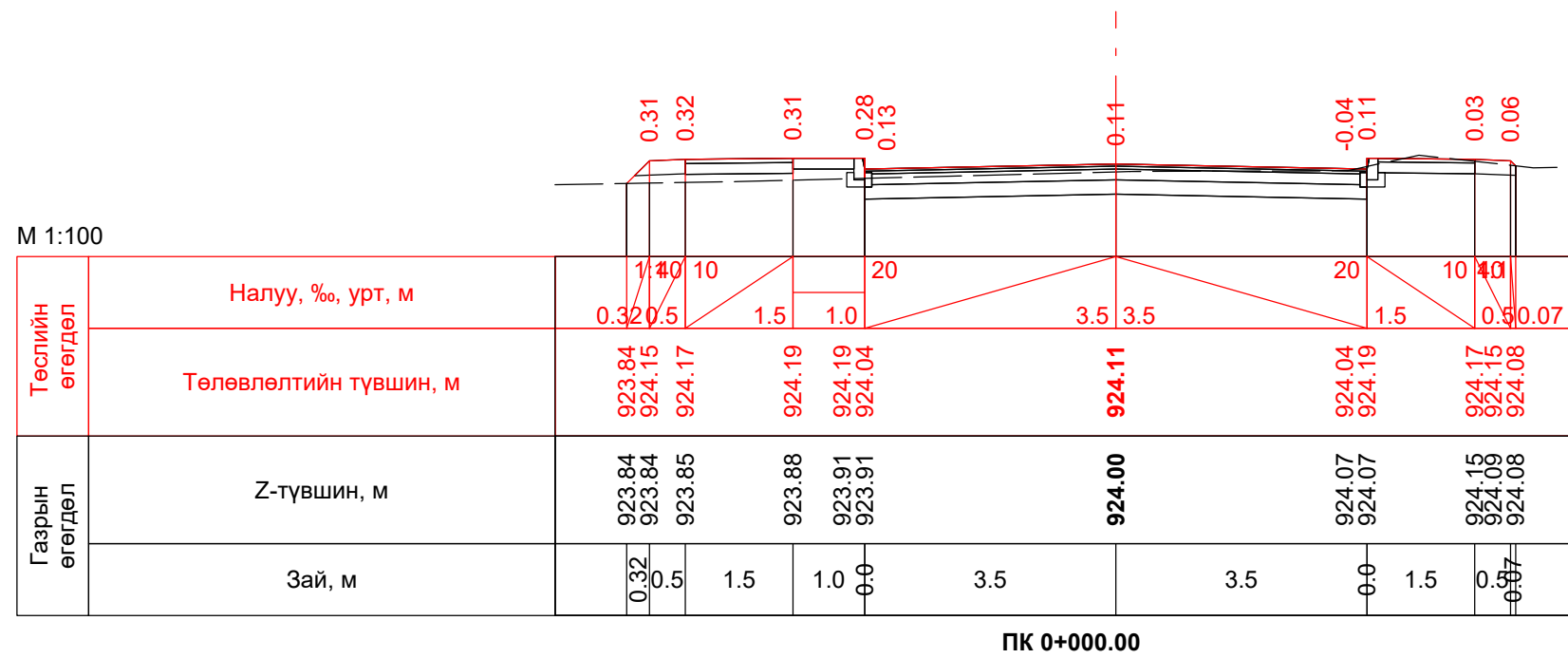

 "ИХЭР МОНХ" ХХК Авто замын зураг төслийн "Ихэрмөнх" ХХК	"Увс аймгийн Улаангом суманд шинээр баригдах 2120 авто замын инженерийн нарийвчилсан, зураг төсөл"			Авто зам		
	Захирал	Ч.Батмөнх		Хөндлөн огтлол 5-р хэсэг		
	Зур. инженер	Ц.Батзаяа				
	Гүйцэтгэсэн	Б.Отгондаваа		Маштаб: 1:100		
Шалгасан	Ч.Батмөнх		Үе шат	Хуудас	Бүх хуудас	
			А/З	1	11	
			Шифр: 601/2019			2019 он 7 сар

М 1:100

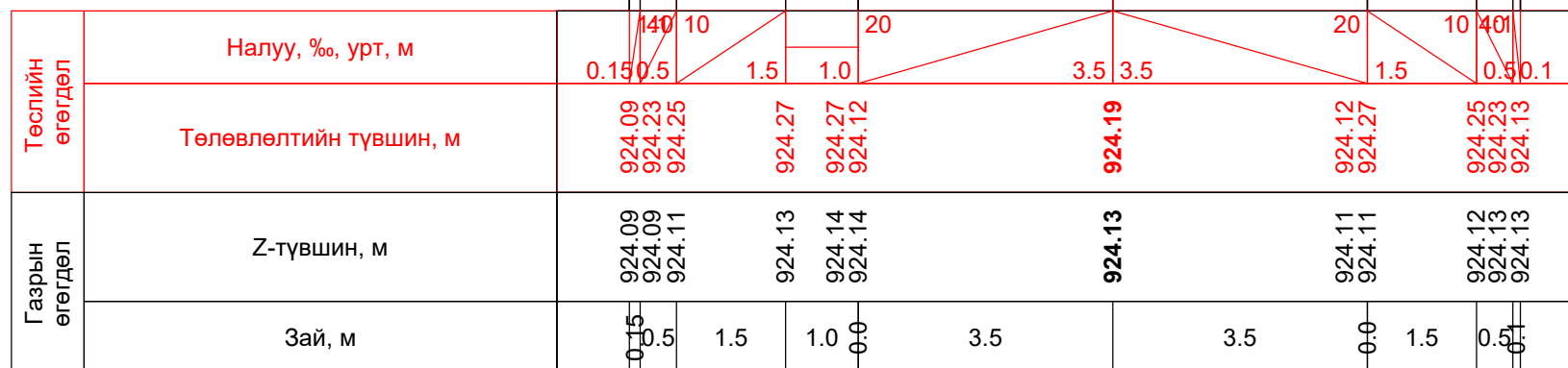

ПК 0+020.00

М 1:100

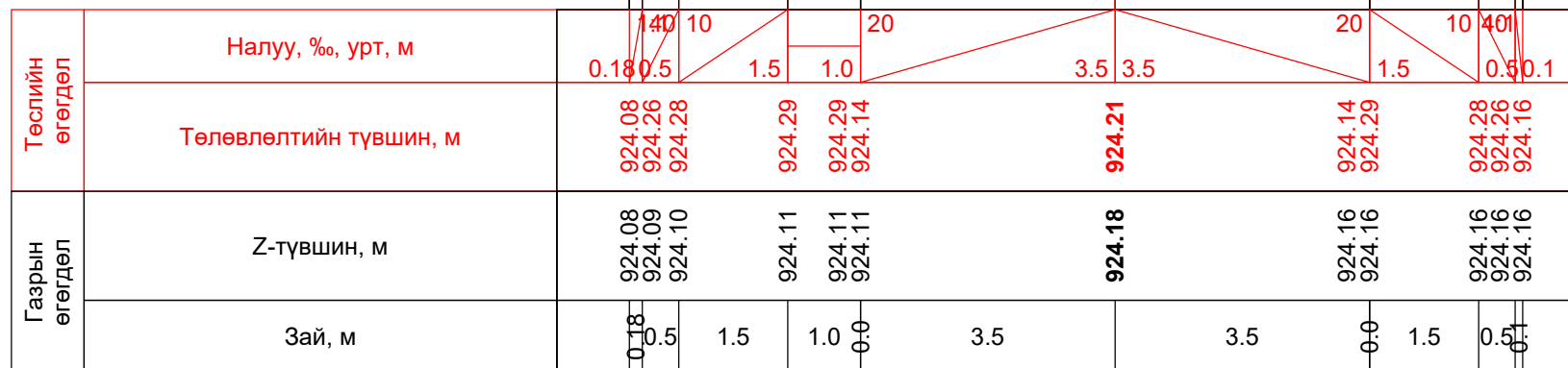

ПК 0+030.00



"ИХЭР МОНХ" ХХК

Авто замын зураг
төслийн "Ихэрмөнх" ХХК

"Увс аймгийн Улаангом суманд шинээр баригдах 2120 авто замын инженерийн нарийвчилсан, зураг төсөл"

Захирал	Ч.Батмөнх
Зур. инженер	Ц.Батзаяа
Гүйцэтгэсэн	Б.Отгондаваа
Шалгасан	Ч.Батмөнх

Хөндлөн огтлол
5-р хэсэг

Шифр: 601/2019

Авто зам

Маштаб: 1:100

Үе шат	Хуудас	Бүх хуудас
A/3	2	11

2019 он 7 сар

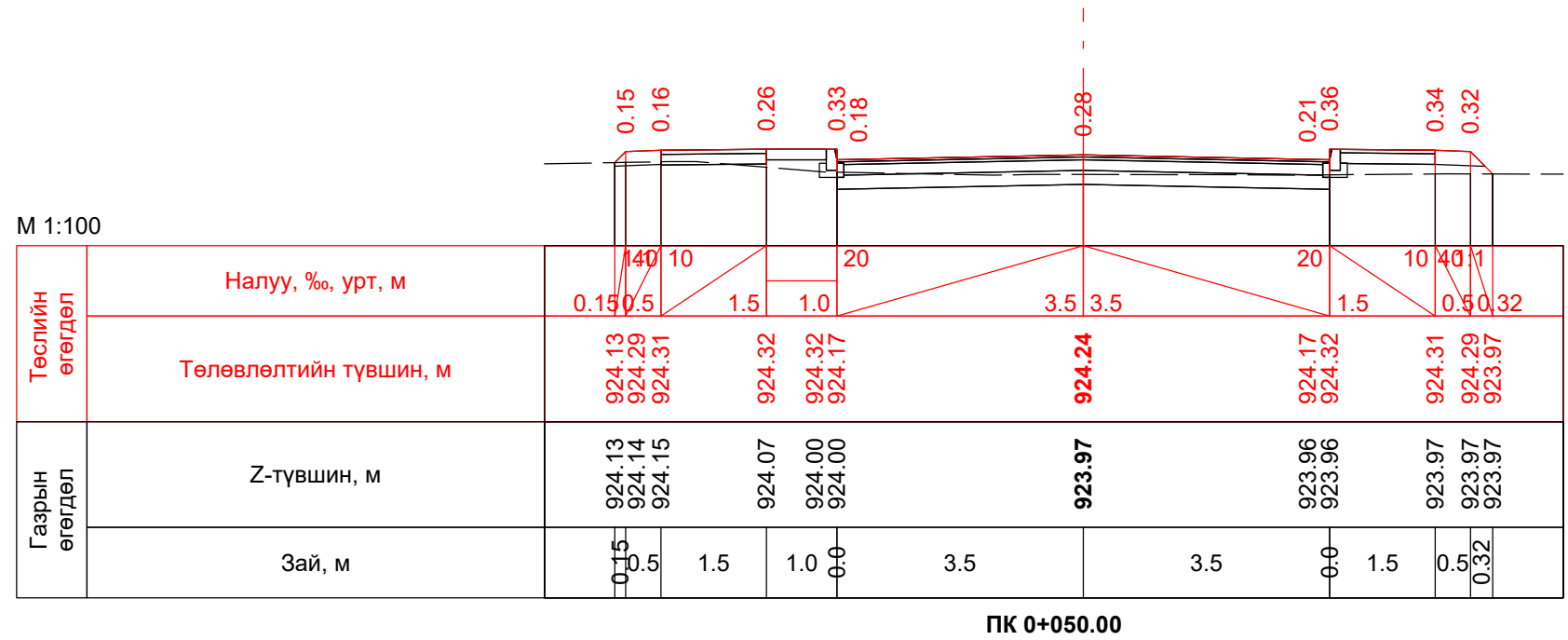
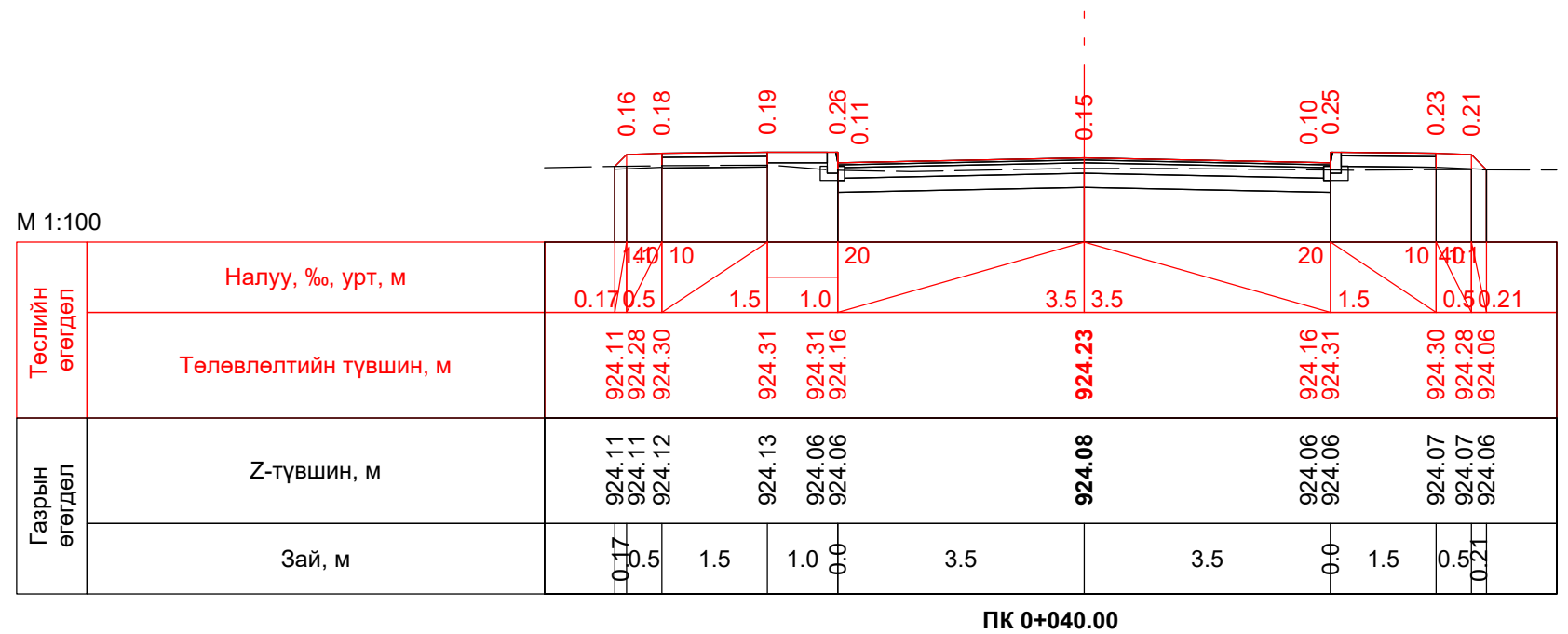

“Увс аймгийн Улаангом суманд шинээр баригдах 2120 авто замын инженерийн нарийвчилсан, зураг төсөл

Захирал	Ч.Батмөнх
Зур. инженер	Ц.Батзаяа
Гүйцэтгэсэн	Б.Отгондаваа
Шалгасан	Ч.Батмөнх

Хөндлөн огтлол
5-р хэсэг

Шифр: 601/2019

Авто зам		
Маштаб: 1:100		
Үе шат	Хуудас	Бүх хуудас
A/3	3	11
2019 он 7 сар		

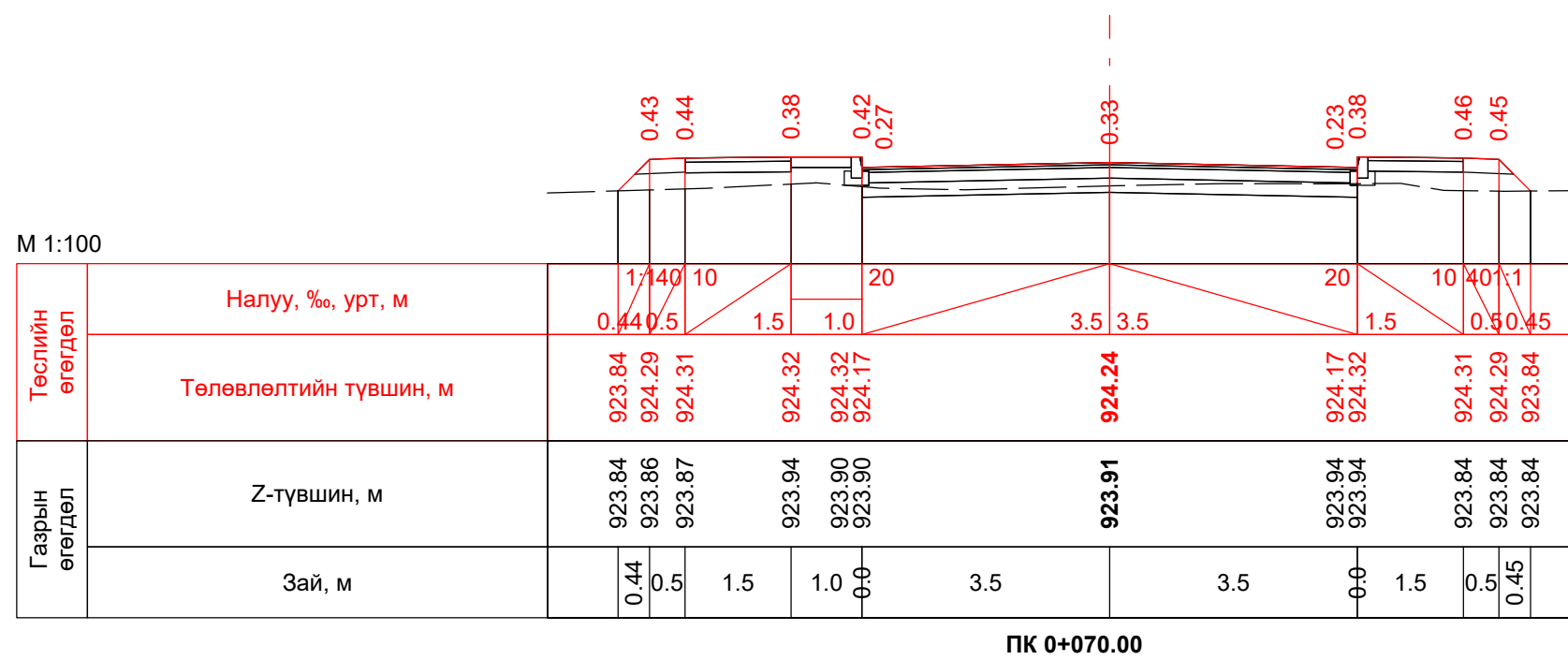
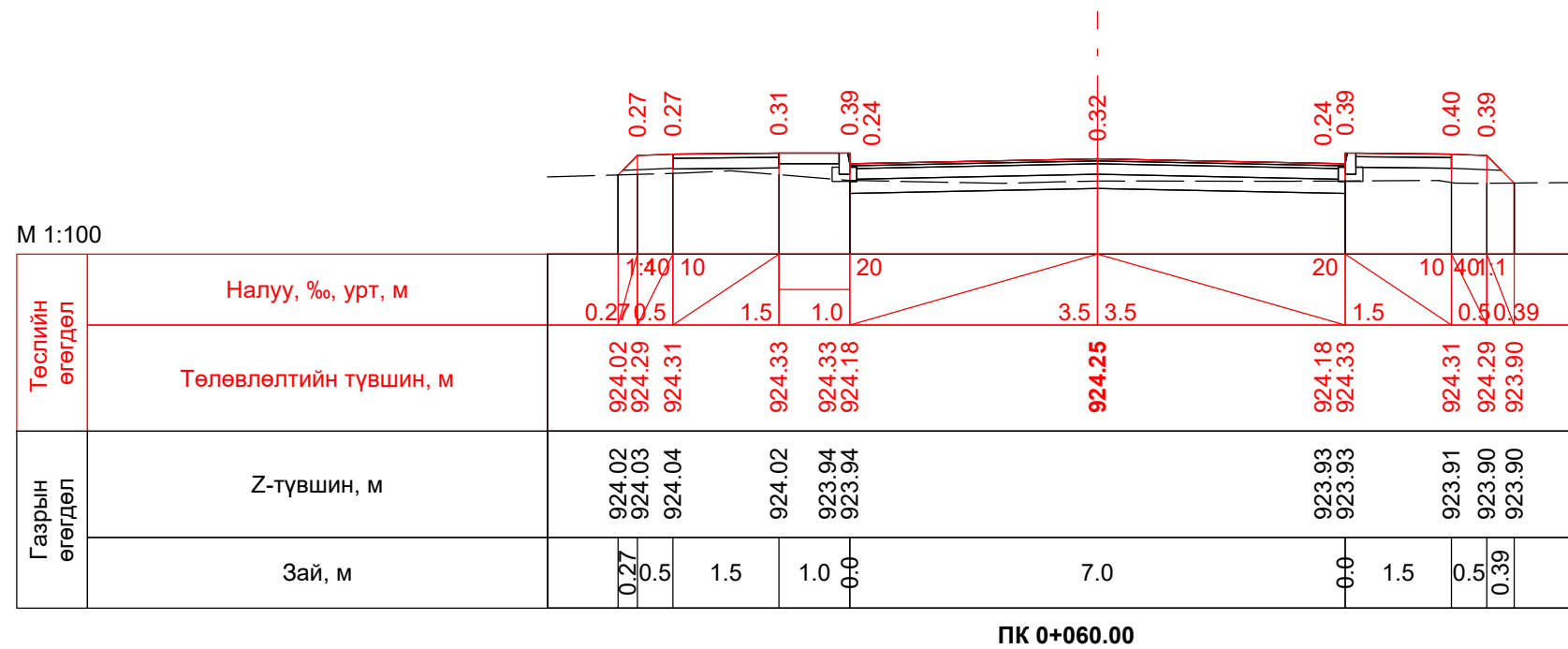

 "ИХЭР МОНХ" ХХК Авто замын зураг төслийн "Ихэрмөнх" ХХК	"Увс аймгийн Улаангом суманд шинээр баригдах 2120 авто замын инженерийн нарийвчилсан, зураг төсөл"			Авто зам		
	Захирал	Ч.Батмөнх		Хөндлөн огтлол 5-р хэсэг		
	Зур. инженер	Ц.Батзаяа				
	Гүйцэтгэсэн	Б.Отгондаваа		Маштаб: 1:100		
Шалгасан	Ч.Батмөнх		Үе шат	Хуудас	Бүх хуудас	
			A/3	4	11	
			Шифр: 601/2019			2019 он 7 сар

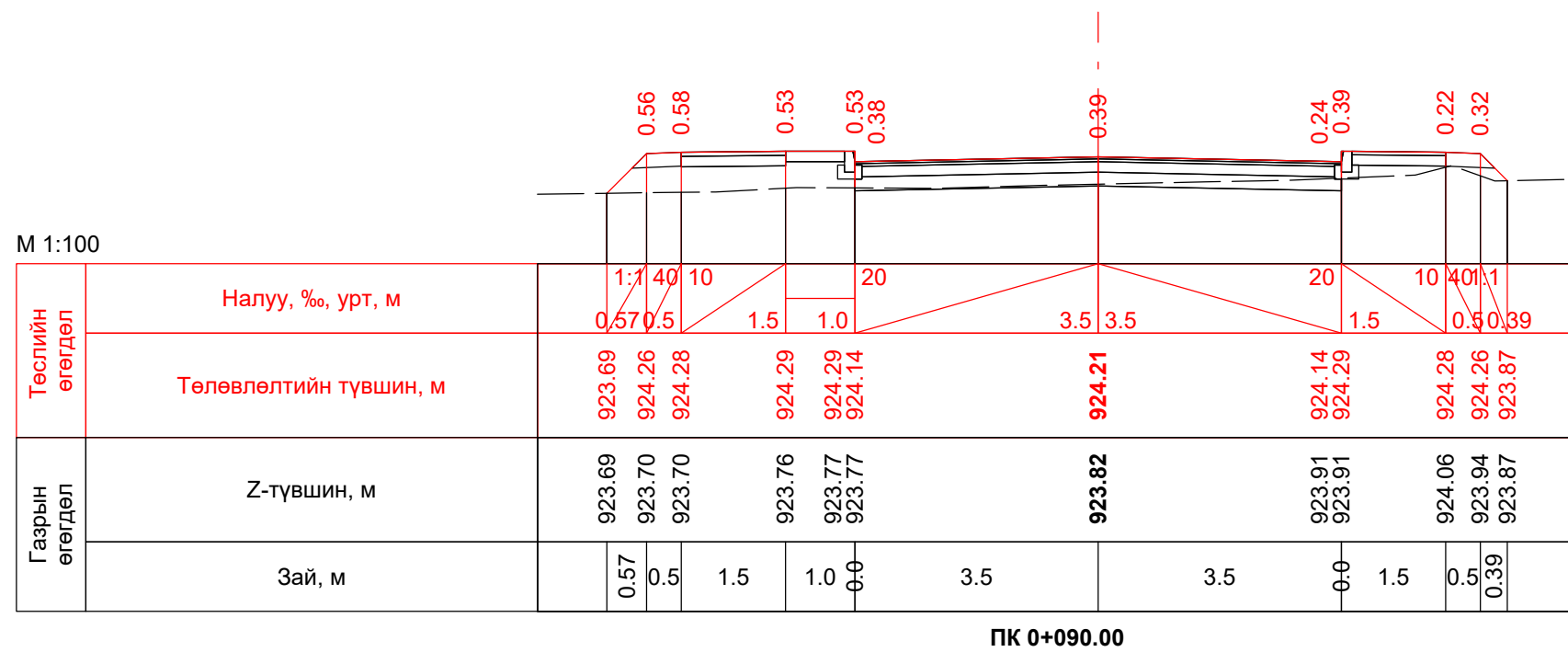
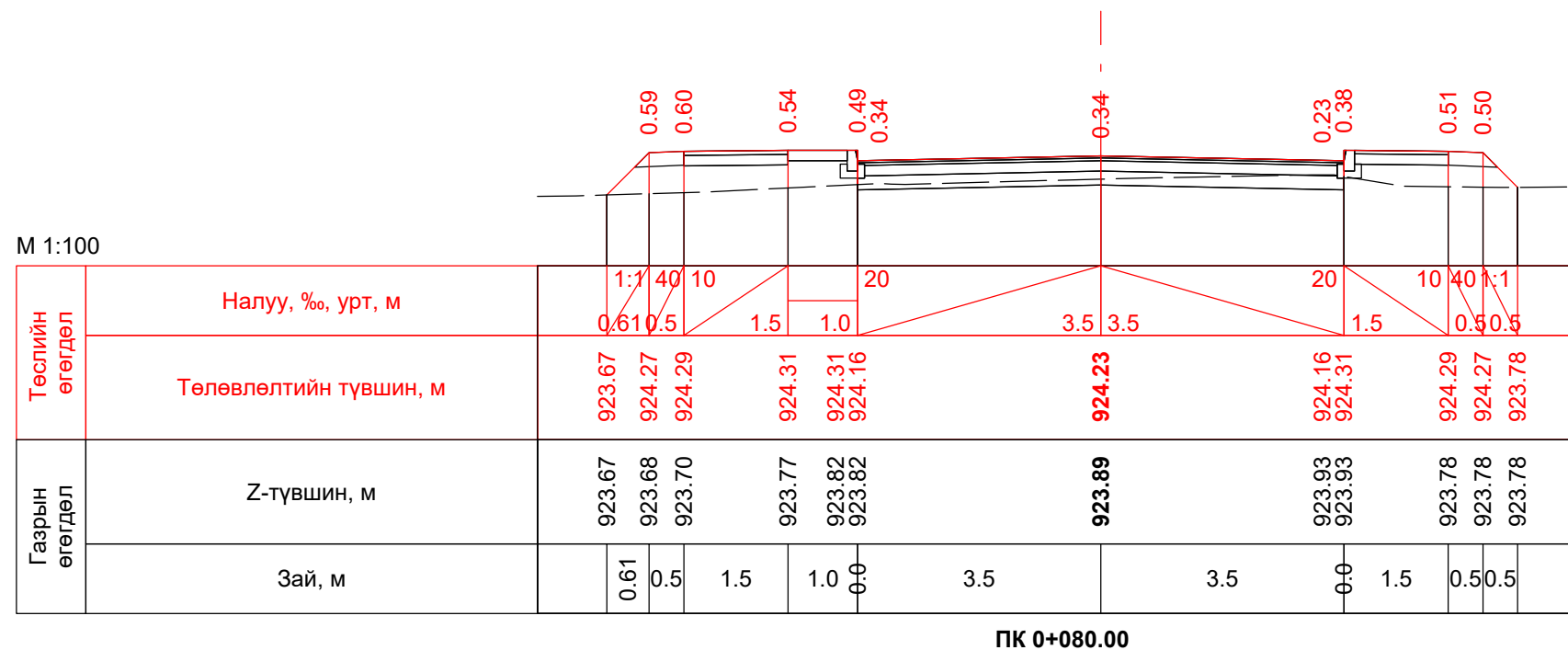

 "ИХЭР МОНХ" ХХК Авто замын зураг төслийн "Ихэрмөнх" ХХК	"Увс аймгийн Улаангом суманд шинээр баригдах 2120 авто замын инженерийн нарийвчилсан, зураг төсөл"			Авто зам		
	Захирал	Ч.Батмөнх		Хөндлөн огтлол 5-р хэсэг		
	Зур. инженер	Ц.Батзаяа				
	Гүйцэтгэсэн	Б.Отгондаваа		Маштаб: 1:100		
Шалгасан	Ч.Батмөнх		Үе шат	Хуудас	Бүх хуудас	
			A/3	5	11	
			Шифр: 601/2019			2019 он 7 сар

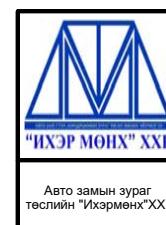
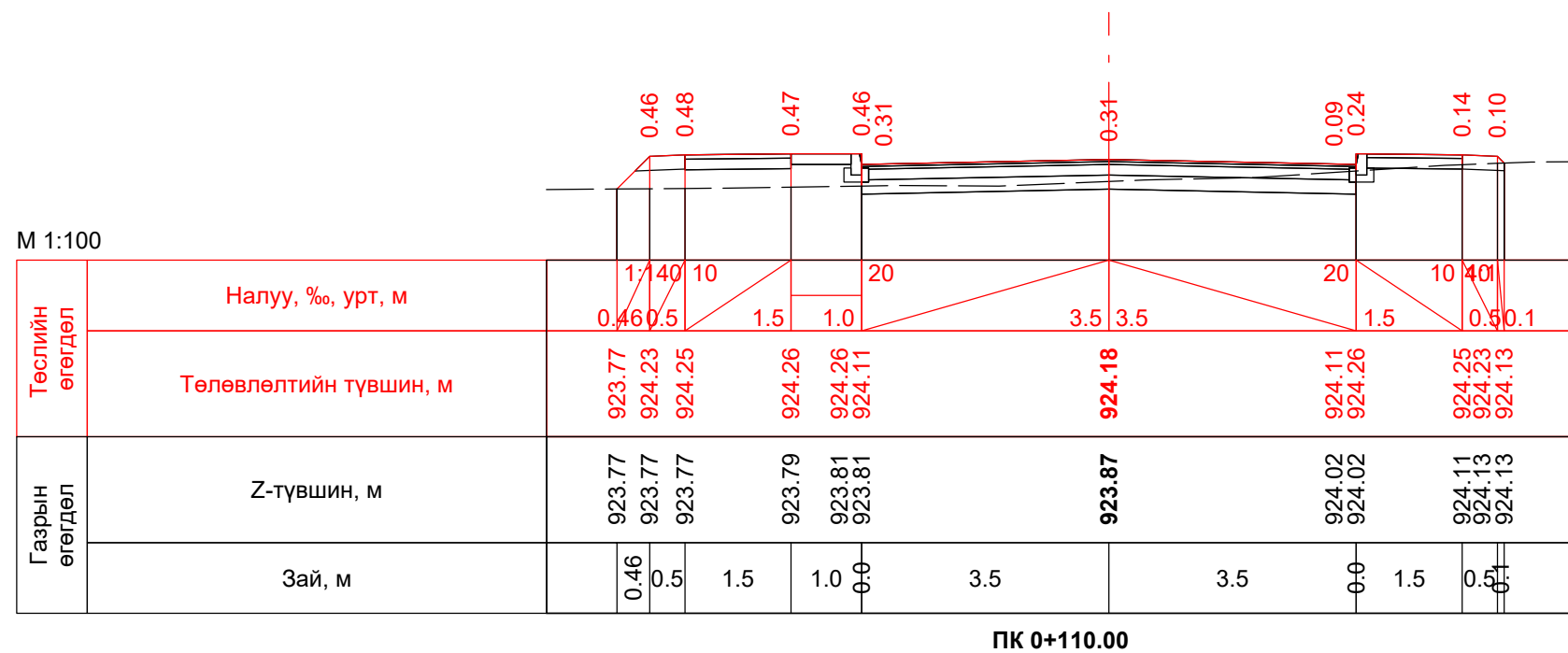
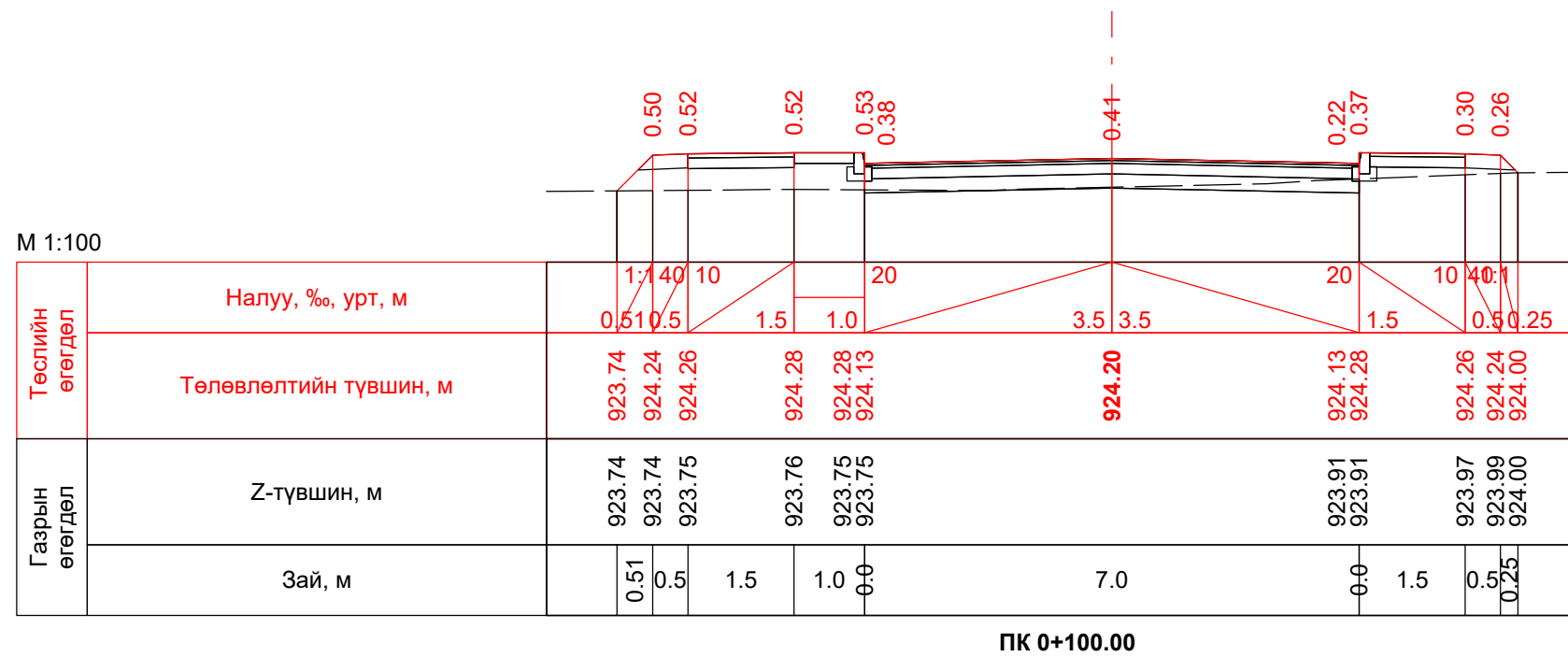

“Увс аймгийн Улаангом суманд шинээр баригдах 2120 авто замын инженерийн нарийвчилсан, зураг төсөл

Захирал	Ч.Батмөнх
Зур. инженер	Ц.Батзаяа
Гүйцэтгэсэн	Б.Отгондаваа
Шалгасан	Ч.Батмөнх

Хөндлөн огтлол
5-р хэсэг

Шифр: 601/2019

Авто зам

Маштаб: 1:100

Үе шат	Хуудас	Бүх хуудас
A/3	6	11

2019 он 7 сар

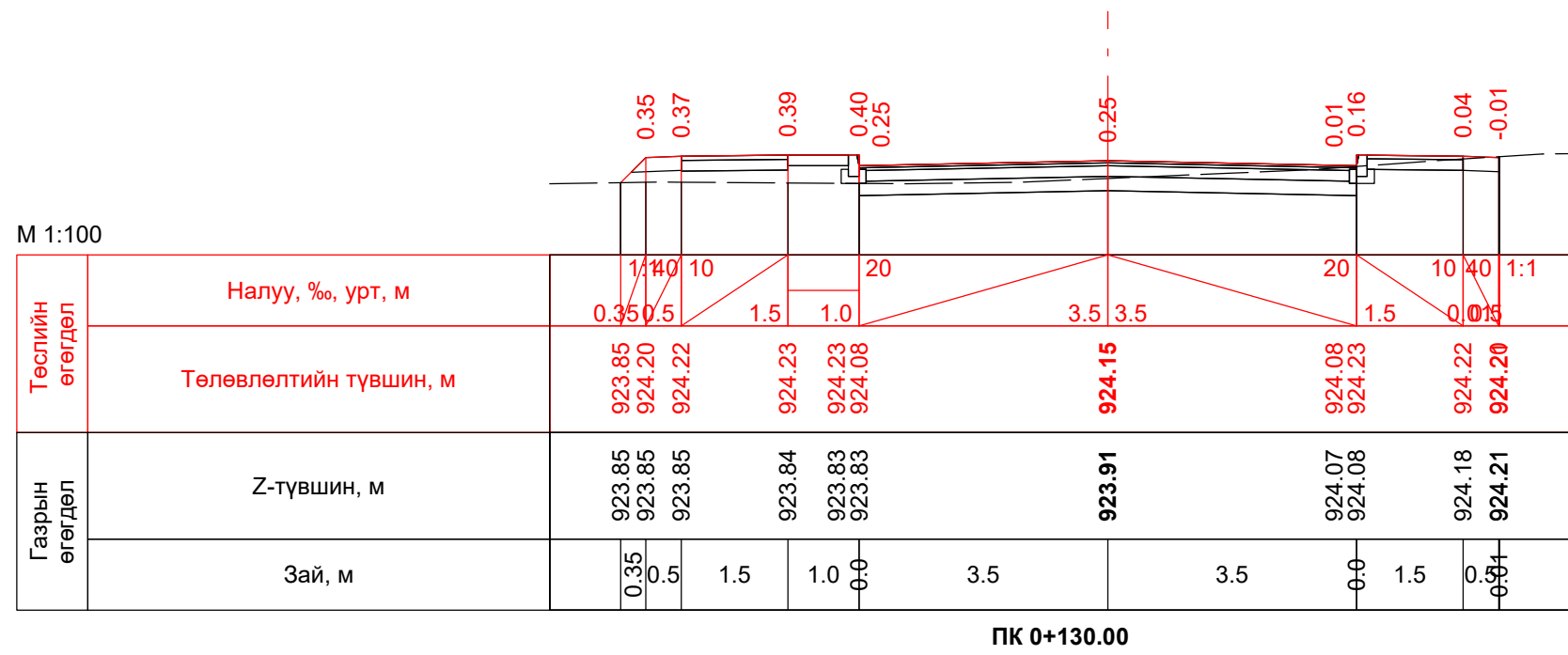
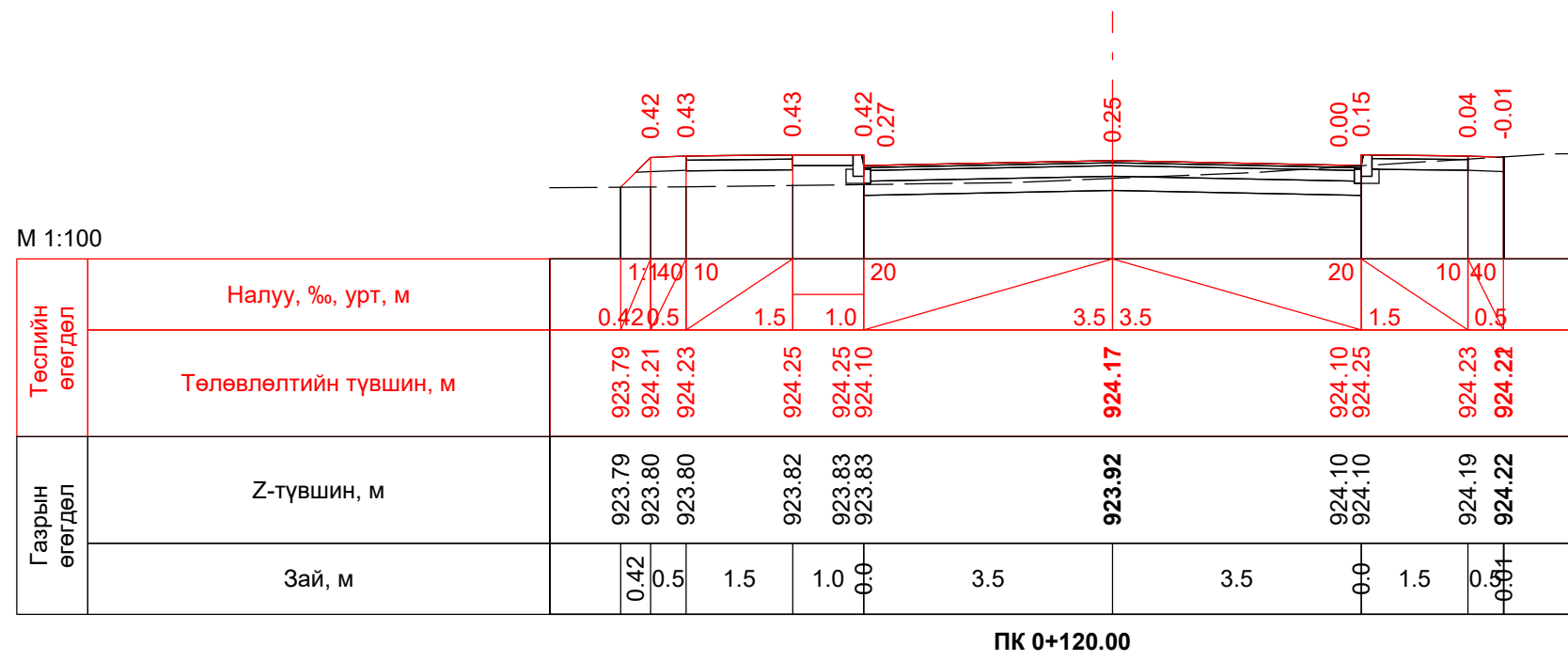

"Увс аймгийн Улаангом суманд шинээр баригдах 2120 авто замын инженерийн нарийвчилсан, зураг төсөл"				Авто зам		
Захирал	Ч.Батмөнх			Маштаб: 1:100		
Зур. инженер	Ц.Батзаяа			Үе шат	Хуудас	Бүх хуудас
Гүйцэтгэсэн	Б.Отгондаваа			A/3	7	11
Шалгасан	Ч.Батмөнх			Шифр: 601/2019		2019 он 7 сар

Хөндлөн огтлол
5-р хэсэг

М 1:100

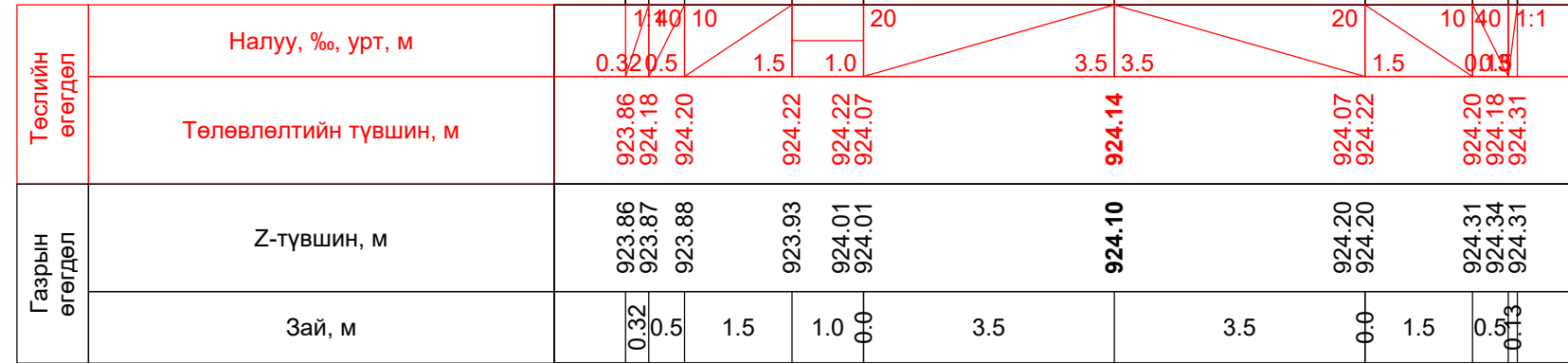

ПК 0+140.00

М 1:100

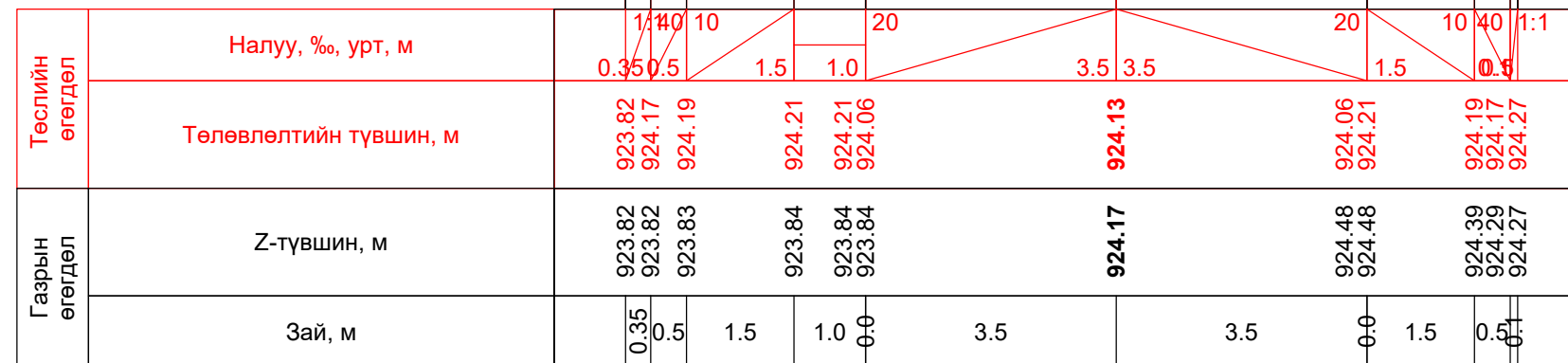

ПК 0+150.00

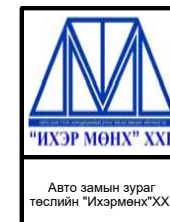

“Увс аймгийн Улаангом суманд шинээр баригдах 2120 авто замын инженерийн нарийвчилсан, зураг төсөл”

Захирал	Ч.Батмөнх
Зур. инженер	Ц.Батзаяа
Гүйцэтгэсэн	Б.Отгондаваа
Шалгасан	Ч.Батмөнх

Хөндлөн огтлол
5-р хэсэг

Шифр: 601/2019

Авто зам		
Маштаб: 1:100		
Үе шат	Хуудас	Бүх хуудас
A/3	8	11
2019 он 7 сар		

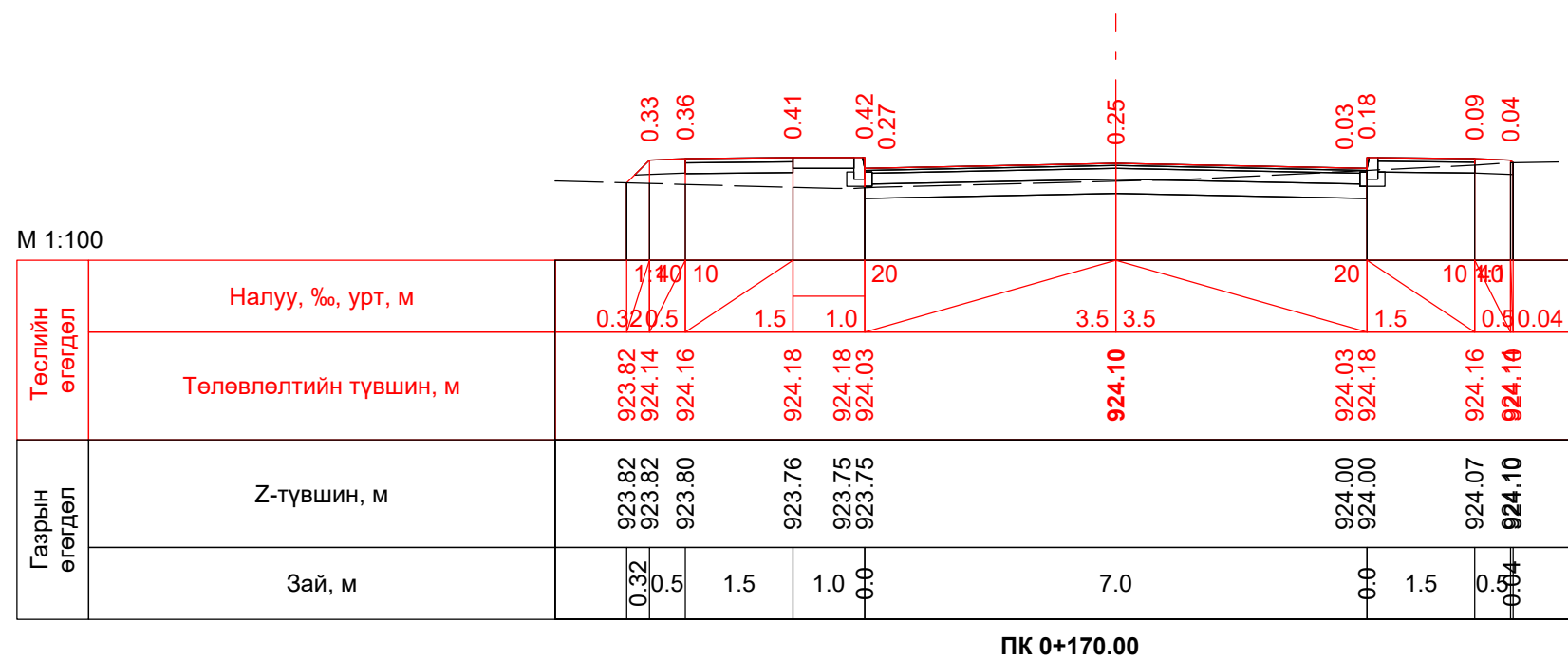
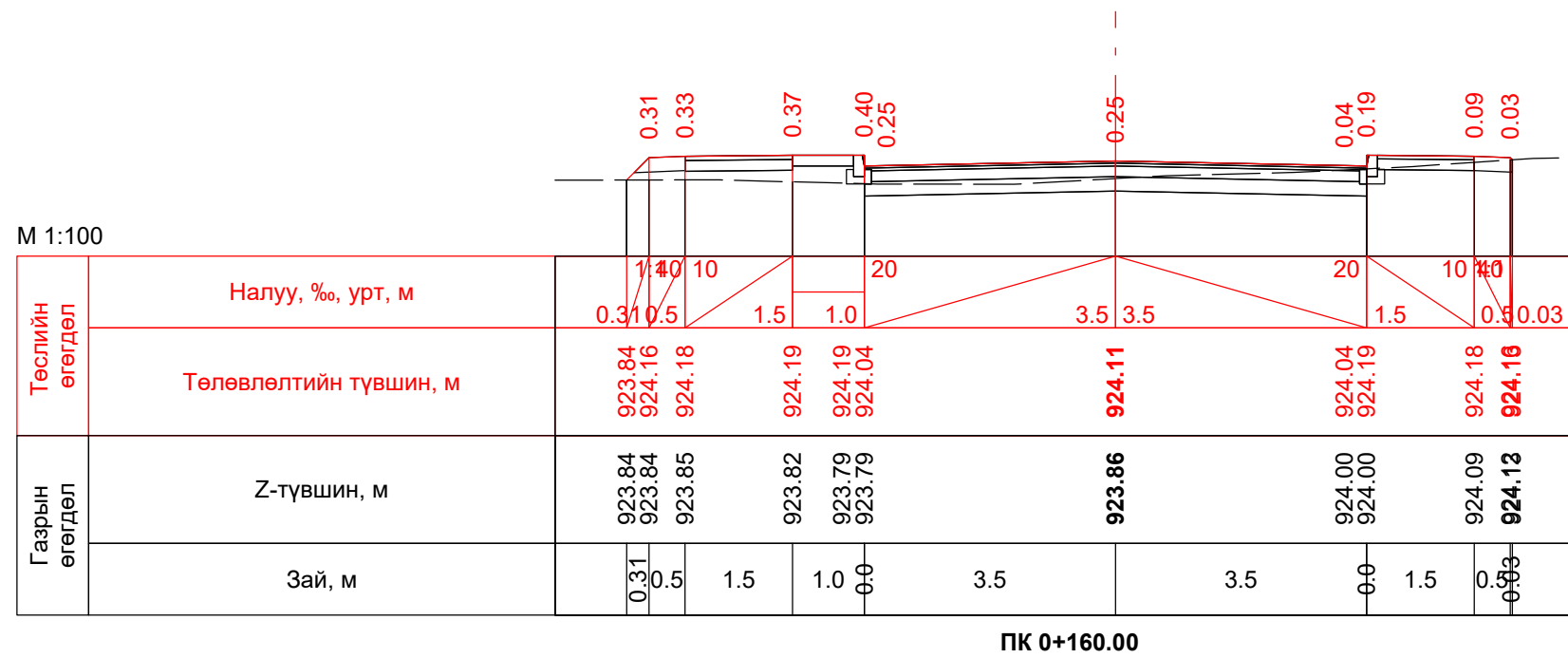

 "ИХЭР МОНХ" ХХК Авто замын зураг төслийн "Ихэрмөнх" ХХК	"Увс аймгийн Улаангом суманд шинээр баригдах 2120 авто замын инженерийн нарийвчилсан, зураг төсөл"			Авто зам		
	Захирал	Ч.Батмөнх		Хөндлөн огтлол 5-р хэсэг		
	Зур. инженер	Ц.Батзаяа				
	Гүйцэтгэсэн	Б.Отгондаваа		Маштаб: 1:100		
Шалгасан	Ч.Батмөнх		Үе шат	Хуудас	Бүх хуудас	
			А/З	9	11	
			Шифр: 601/2019			2019 он 7 сар

М 1:100

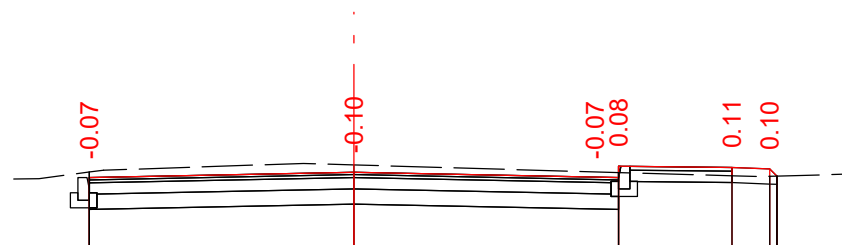

Төслийн өгөгдөл	Налуу, ‰, урт, м	20	3.5	3.5	20	10	0.5	0.1
	Төлөвлөлтийн түвшин, м	924.01		924.08		924.01	924.16	924.15 924.13 924.03
Газрын өгөгдөл	Z-түвшин, м	924.08		924.18		924.08	924.08	924.03 924.03 924.03
	Зай, м		3.5		3.5	0.0	1.5	0.5

ПК 0+180.00

М 1:100

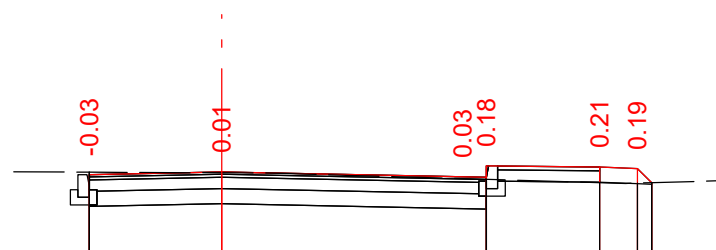

Төслийн өгөгдөл	Налуу, ‰, урт, м	20	1.75	3.5	20	10	0.5	0.19
	Төлөвлөлтийн түвшин, м	924.03		924.07		924.00	924.15	924.13 924.11 923.92
Газрын өгөгдөл	Z-түвшин, м	924.06				923.97	923.97	923.92 923.92 923.92
	Зай, м		5.25		0.0	1.5	0.5	0.19

ПК 0+190.00

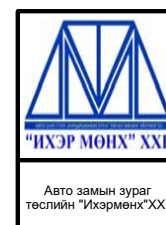

“Увс аймгийн Улаангом суманд шинээр баригдах 2120 авто замын инженерийн нарийвчилсан, зураг төсөл

Захирал	Ч.Батмөнх
Зур. инженер	Ц.Батзаяа
Гүйцэтгэсэн	Б.Отгондаваа
Шалгасан	Ч.Батмөнх

Хөндлөн огтлол
5-р хэсэг

Шифр: 601/2019

Авто зам		
Маштаб: 1:100		
Үе шат	Хуудас	Бүх хуудас
A/3	10	11
2019 он 7 сар		

М 1:100

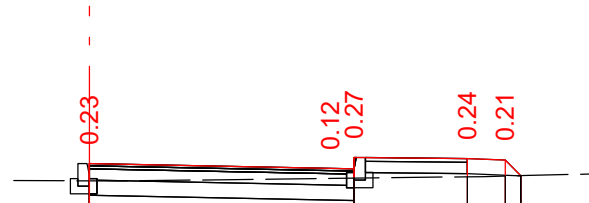

Төслийн өгөгдөл	Налуу, ‰, урт, м	3.5	20	1.5	10	0.5	0.21
	Төлөвлөлтийн түвшин, м	924.06	923.99 924.14	924.12 924.10	923.90		
Газрын өгөгдөл	Z-түвшин, м	923.83	923.86 923.86	923.88 923.89	923.90		
	Зай, м		3.5	0.0	1.5	0.5	0.21

ПК 0+195.00

М 1:100

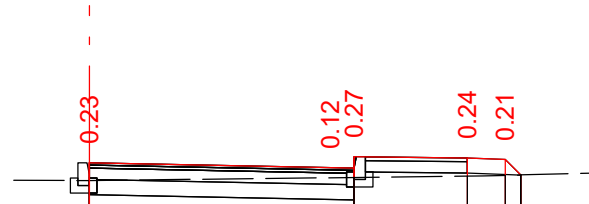

Төслийн өгөгдөл	Налуу, ‰, урт, м	3.5	20	1.5	10	0.5	0.21
	Төлөвлөлтийн түвшин, м	924.06	923.99 924.14	924.12 924.10	923.90		
Газрын өгөгдөл	Z-түвшин, м	923.82	923.86 923.86	923.88 923.89	923.90		
	Зай, м		3.5	0.0	1.5	0.5	0.21

ПК 0+195.14



“ИХЭР МОНХ” ХХК
Авто замын зураг
төслийн “Ихэрмөнх” ХХК

“Увс аймгийн Улаангом суманд шинээр баригдах 2120 авто замын инженерийн нарийвчилсан, зураг төсөл

Захирал	Ч.Батмөнх
Зур. инженер	Ц.Батзаяа
Гүйцэтгэсэн	Б.Отгондаваа
Шалгасан	Ч.Батмөнх

Хөндлөн огтлол
5-р хэсэг
Шифр: 601/2019

Авто зам		
Маштаб: 1:100		
Үе шат	Хуудас	Бүх хуудас
A/3	11	11
2019 он 7 сар		

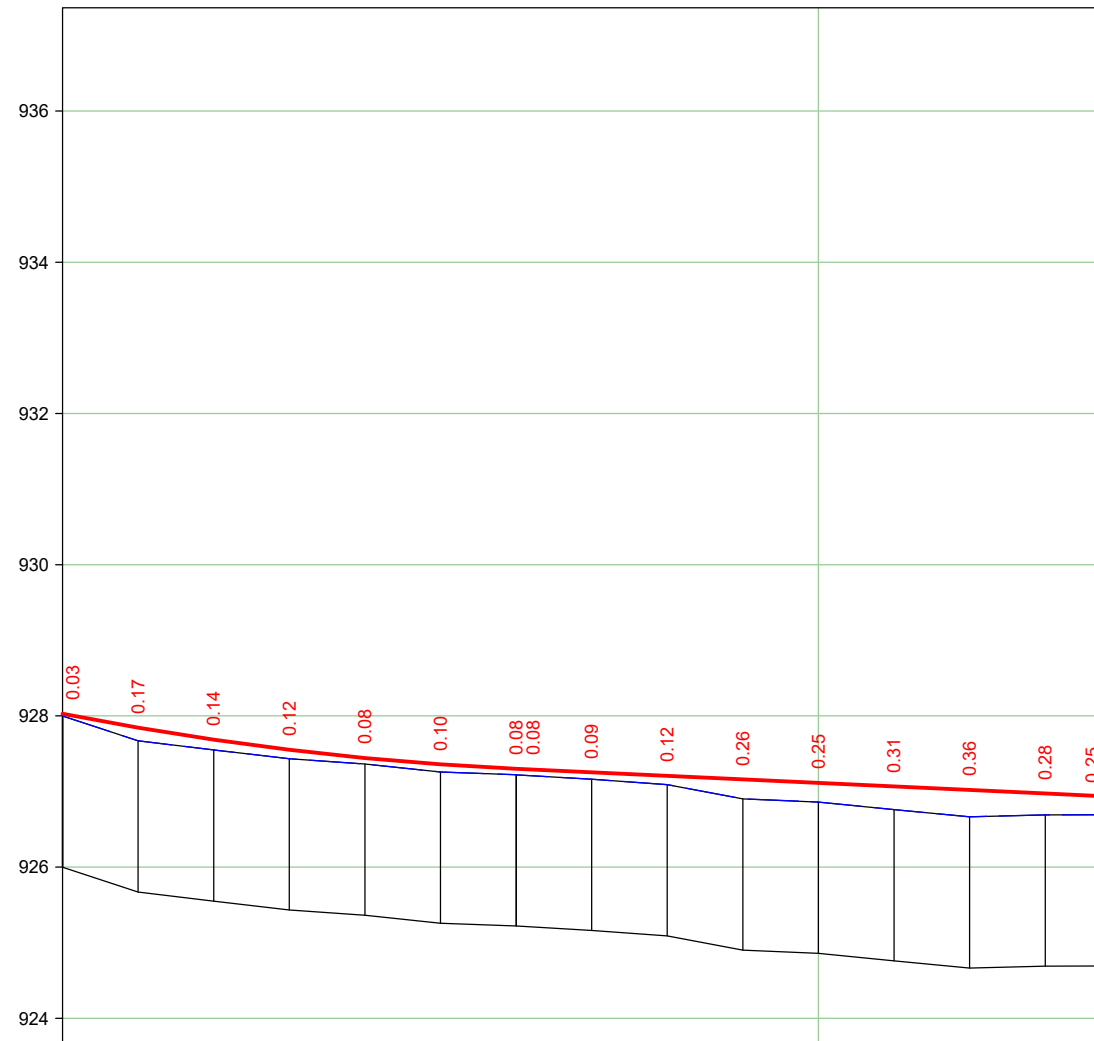

М 1:1000 - хэвтээ
 М 1:100 - босоо
 М 1:100 - хөрсний босоо

Замын дэлгэмэл дэвсгэр																		
Төслийн өгөгдөл	Налуу, ‰, урт, м																	
	Ёроолын түвшин, м	928.03	928.03	927.84	927.69	927.55	927.44	927.36	927.30	927.30	927.25	927.21	927.16	927.11	927.07	927.02	926.97	926.94
Бодит өгөгдөл	Газрын түвшин, м	928.00	928.00	927.67	927.55	927.43	927.36	927.26	927.22	927.22	927.16	927.09	926.90	926.86	926.76	926.66	926.69	926.69
	Зай, м	0.0	10.0	10.0	10.0	10.0	10.0	10.0	0.0	10.0	10.0	10.0	10.0	10.0	10.0	10.0	7.6	
Пикет Планы элементүүд Километрийн заалт																		



“ИХЭР МОНХ” ХХК
 Авто замын зураг
 төслийн “Ихэрмөнх” ХХК

“Увс аймгийн Улаангом суманд шинээр баригдах 2120 авто замын инженерийн нарийвчилсан, зураг төсөл

Захирал	Ч.Батмөнх
Зур. инженер	Ц.Батзаяа
Гүйцэтгэсэн	Б.Отгондаваа
Шалгасан	Ч.Батмөнх

Дагуу огтлол
 6-р хэсэг
 Шифр: 601/2019

Авто зам		
Маштаб: 1:100		
Үе шат	Хуудас	Бүх хуудас
A/3	1	1
2019 он 7 сар		

М 1:100

Төслийн өгөгдөл	Налуу, ‰, урт, м	0.16	10	1.0	3.5	20	1.5	10
	Төлөвлөлтийн түвшин, м	928.01 928.17	928.18	928.03		927.96 928.11		928.09
Газрын өгөгдөл	Z-түвшин, м	928.01 928.01	928.00 928.00					
	Зай, м	0.16	1.0	0.0				

ПК 0+000.00

М 1:100

Төслийн өгөгдөл	Налуу, ‰, урт, м	0.33	10	1.0	3.5	20	1.5	10	0.28
	Төлөвлөлтийн түвшин, м	927.66 927.98	927.99	927.84		927.77 927.92		927.91 927.63	
Газрын өгөгдөл	Z-түвшин, м	927.66 927.66	927.68 927.68			927.68 927.68		927.65 927.63	
	Зай, м	0.33	1.0	0.0	3.5	0.0	1.5	0.28	

ПК 0+010.00



“Увс аймгийн Улаангом суманд шинээр баригдах 2120 авто замын инженерийн нарийвчилсан, зураг төсөл

Захирал	Ч.Батмөнх
Зур. инженер	Ц.Батзаяа
Гүйцэтгэсэн	Б.Отгондаваа
Шалгасан	Ч.Батмөнх

Хөндлөн огтлол
6-р хэсэг

Шифр: 601/2019

Авто зам		
Маштаб: 1:100		
Үе шат	Хуудас	Бүх хуудас
A/3	1	8
2019 он 7 сар		

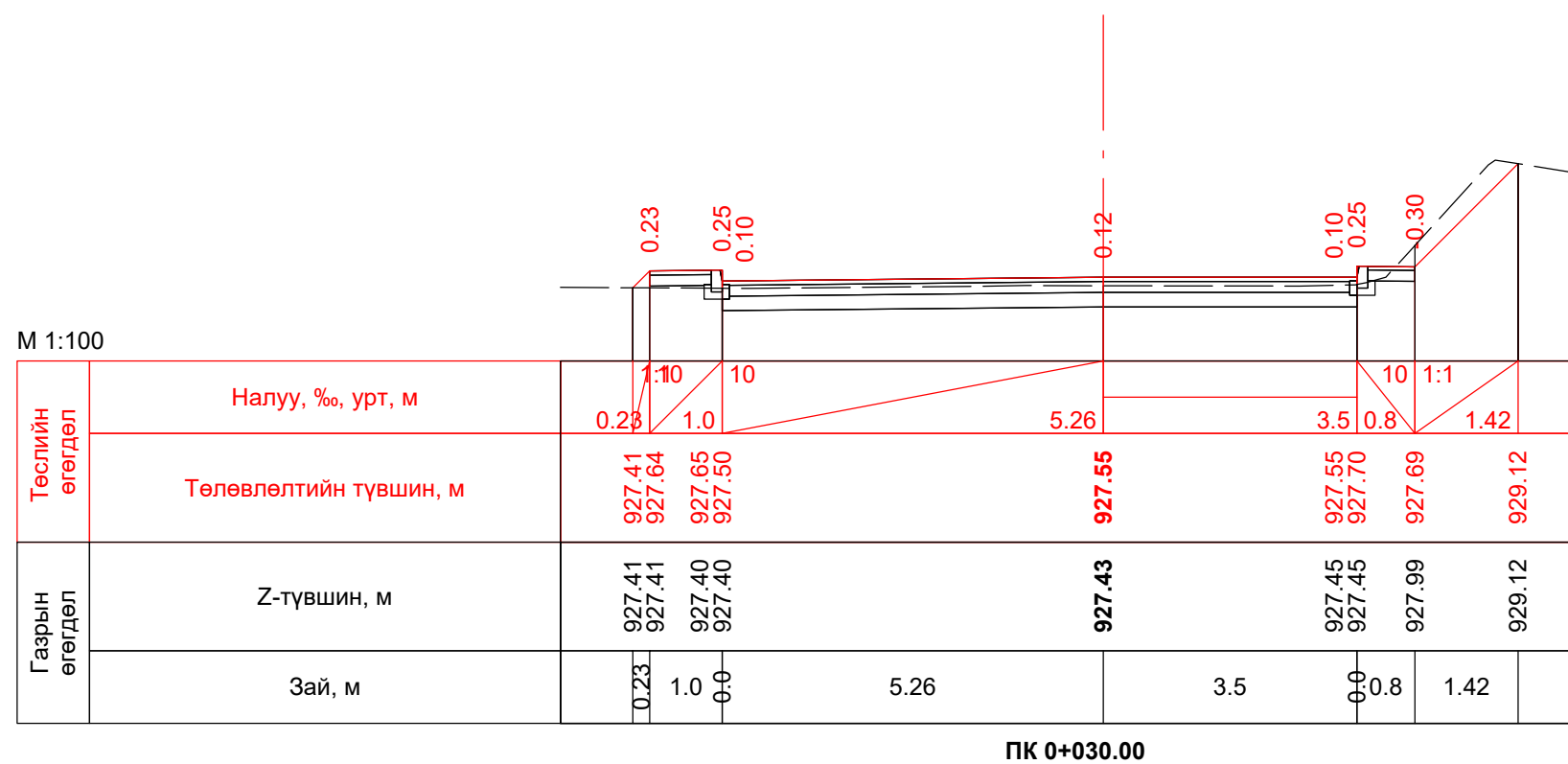
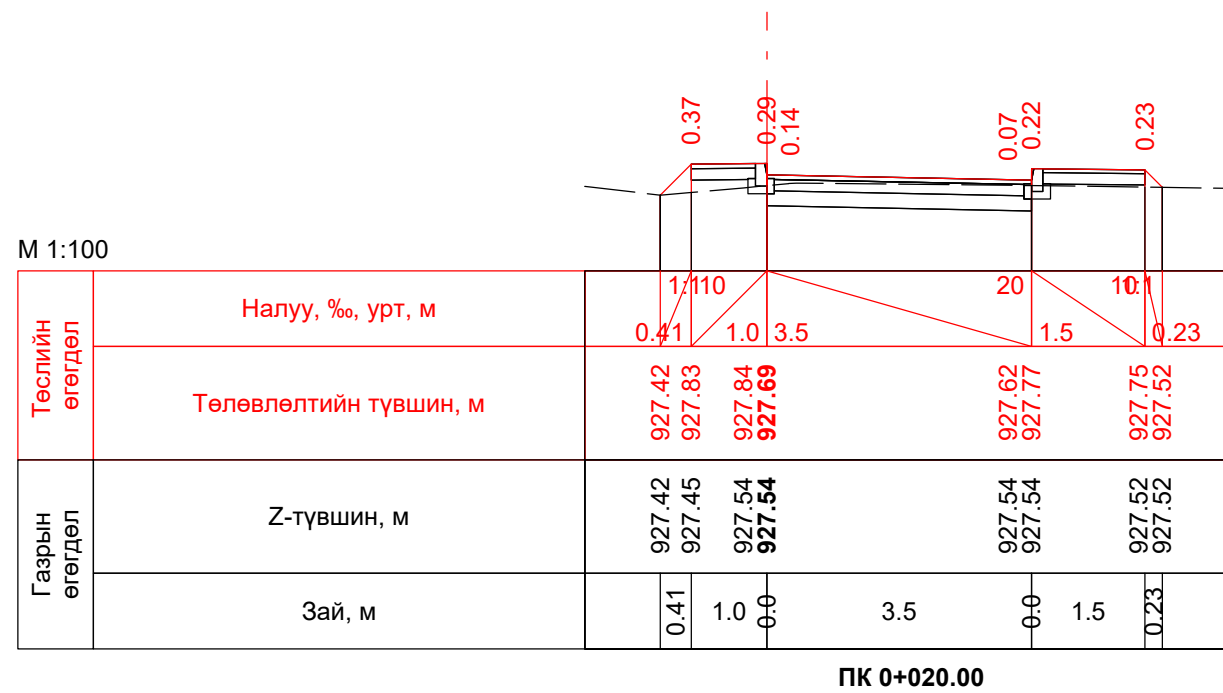

 "ИХЭР МӨНХ" ХХК Авто замын зураг төслийн "Ихэрмөнх" ХХК	"Увс аймгийн Улаангом суманд шинээр баригдах 2120 авто замын инженерийн нарийвчилсан, зураг төсөл"			Авто зам			
	Захирал	Ч.Батмөнх		Хөндлөн огтлол 6-р хэсэг		Маштаб: 1:100	
	Зур. инженер	Ц.Батзаяа				Үе шат	Хуудас
	Гүйцэтгэсэн	Б.Отгондаваа		A/3	2	8	
Шалгасан	Ч.Батмөнх		Шифр: 601/2019	2019 он 7 сар			

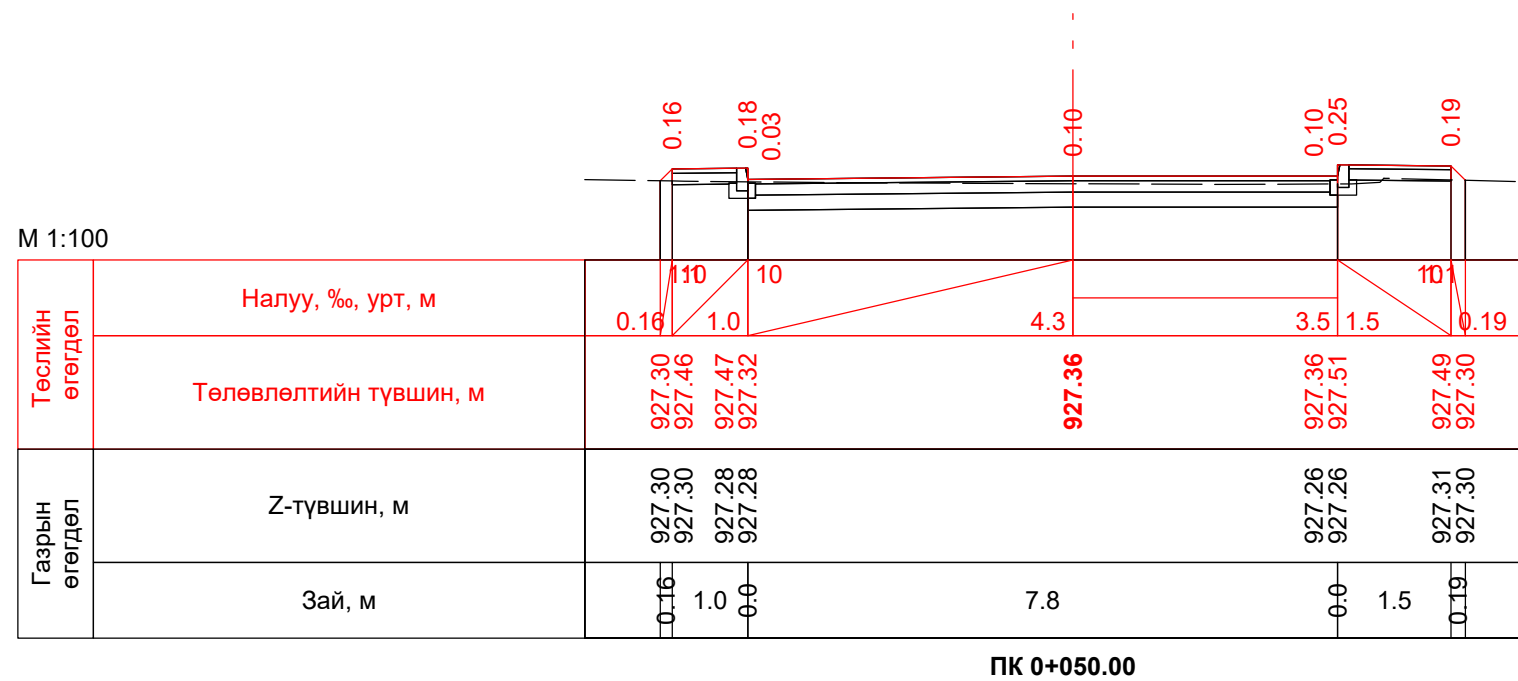
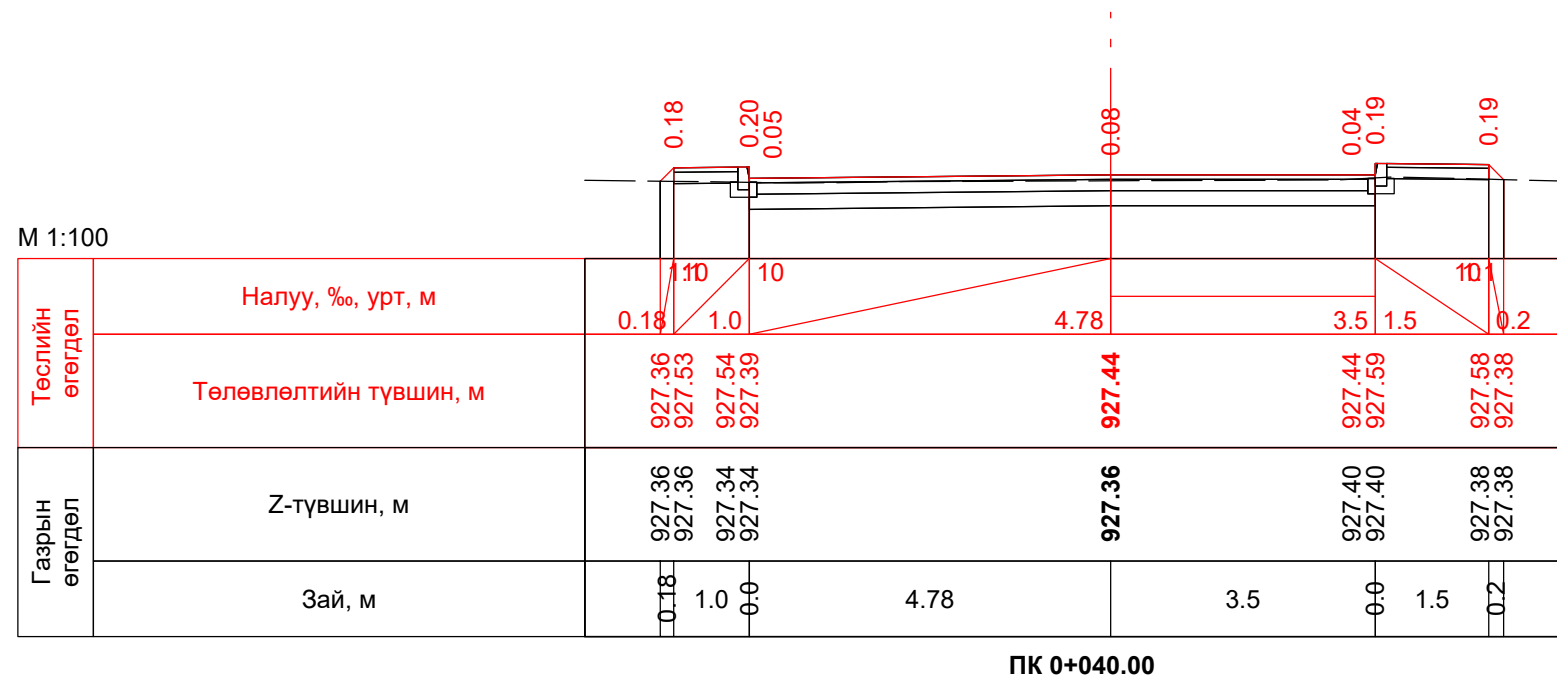

 "ИХЭР МОНХ" ХХК Авто замын зураг төслийн "Ихэрмөнх" ХХК	"Увс аймгийн Улаангом суманд шинээр баригдах 2120 авто замын инженерийн нарийвчилсан, зураг төсөл"			Авто зам		
	Захирал	Ч.Батмөнх		Хөндлөн огтлол 6-р хэсэг		
	Зур. инженер	Ц.Батзаяа				
	Гүйцэтгэсэн	Б.Отгондаваа		Маштаб: 1:100		
Шалгасан	Ч.Батмөнх		Үе шат	Хуудас	Бүх хуудас	
			А/З	3	8	
			Шифр: 601/2019			2019 он 7 сар

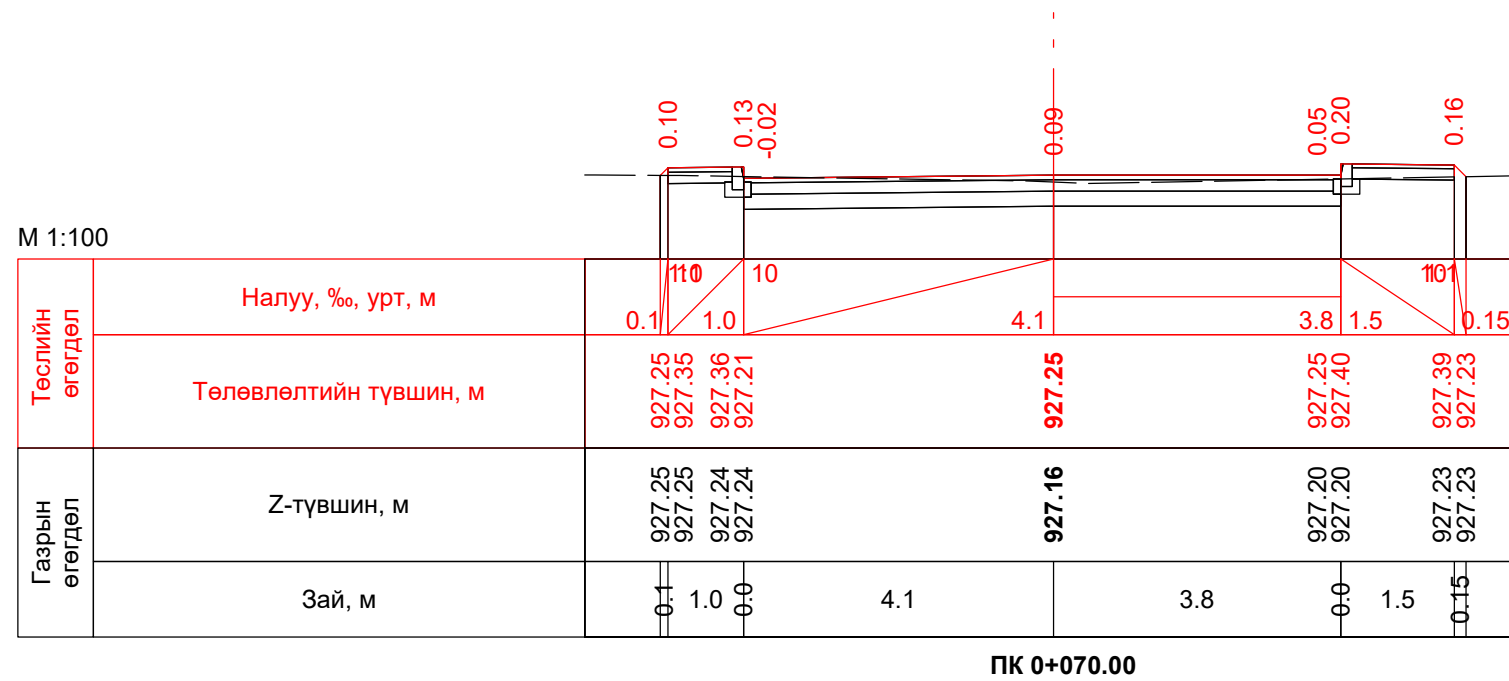
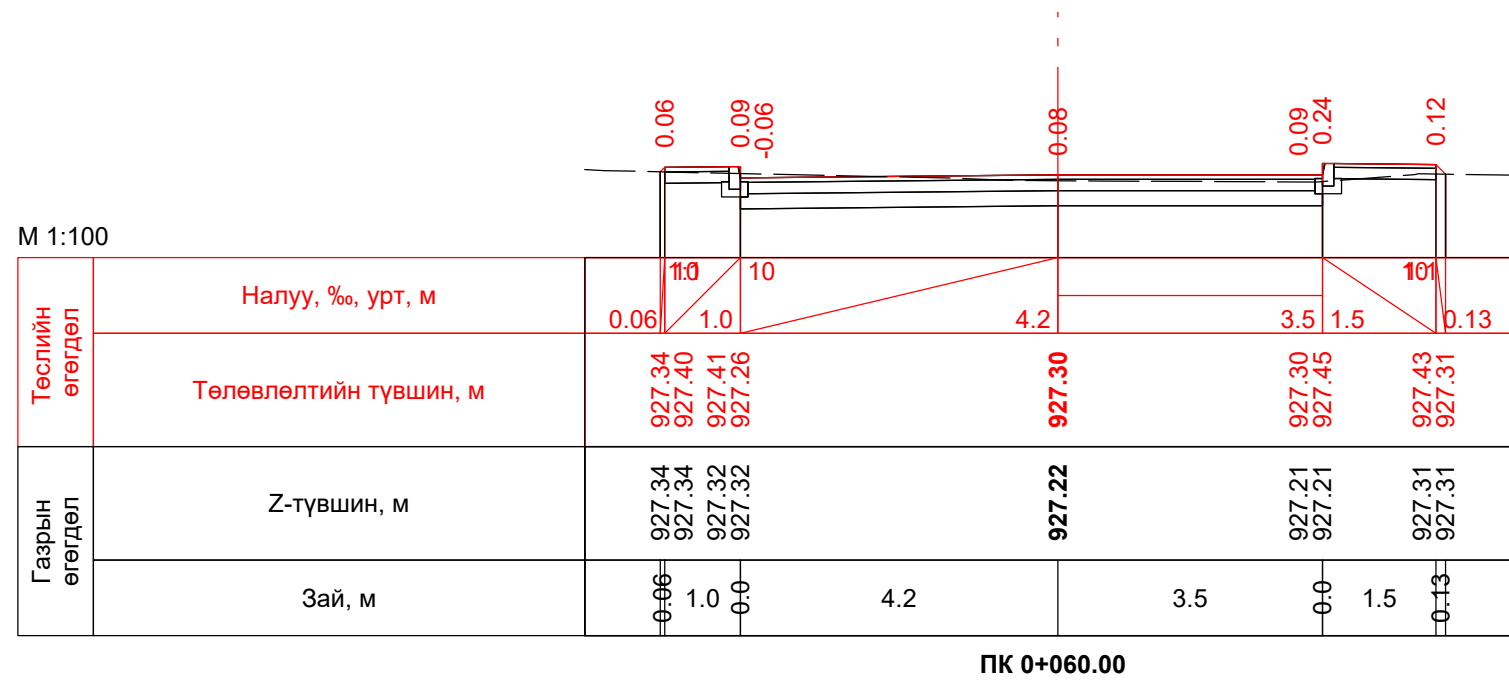

 "ИХЭР МОНХ" ХХК Авто замын зураг төслийн "Ихэрмөнх" ХХК	"Увс аймгийн Улаангом суманд шинээр баригдах 2120 авто замын инженерийн нарийвчилсан, зураг төсөл"			Авто зам		
	Захирал	Ч.Батмөнх		Хөндлөн огтлол 6-р хэсэг		
	Зур. инженер	Ц.Батзаяа				
	Гүйцэтгэсэн	Б.Отгондаваа		Маштаб: 1:100		
Шалгасан	Ч.Батмөнх		Шифр: 601/2019	Үе шат	Хуудас	Бүх хуудас
				A/3	4	8
				2019 он 7 сар		

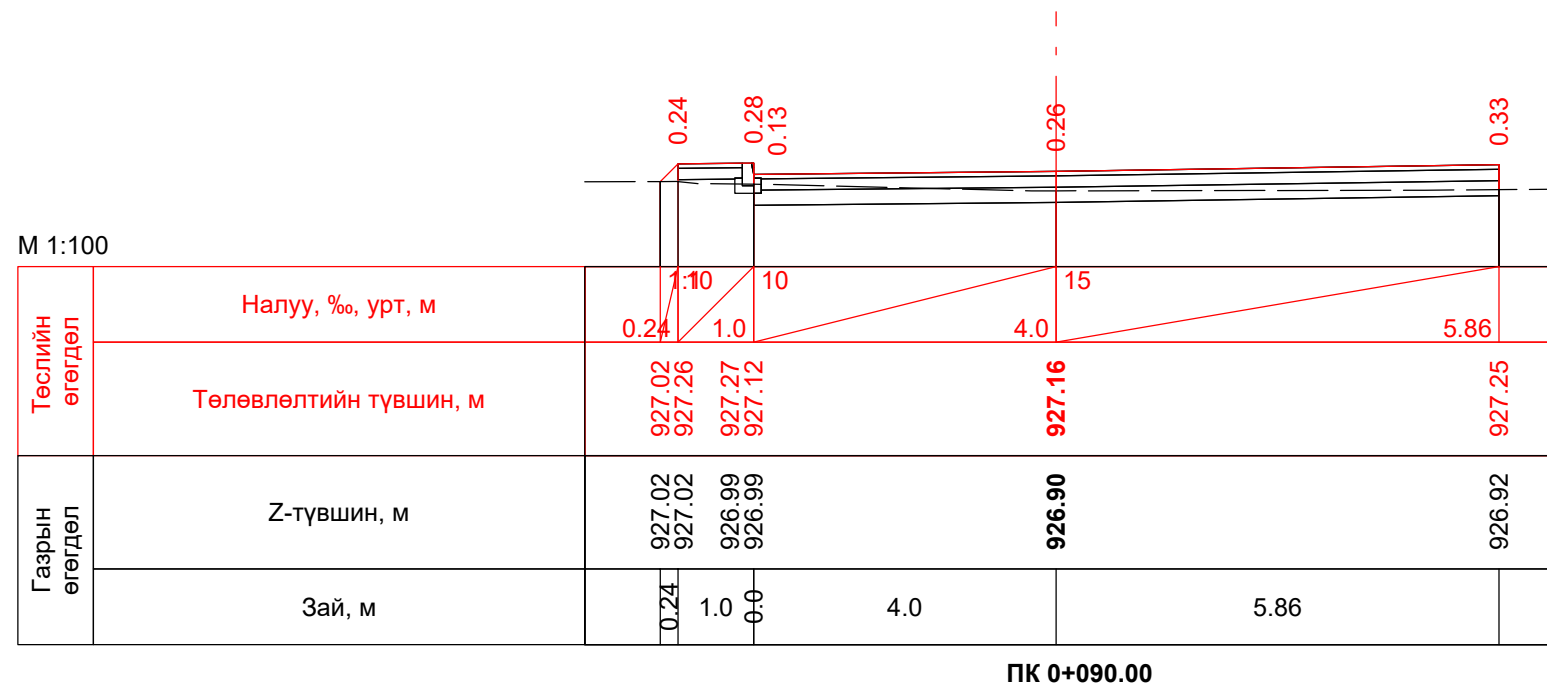
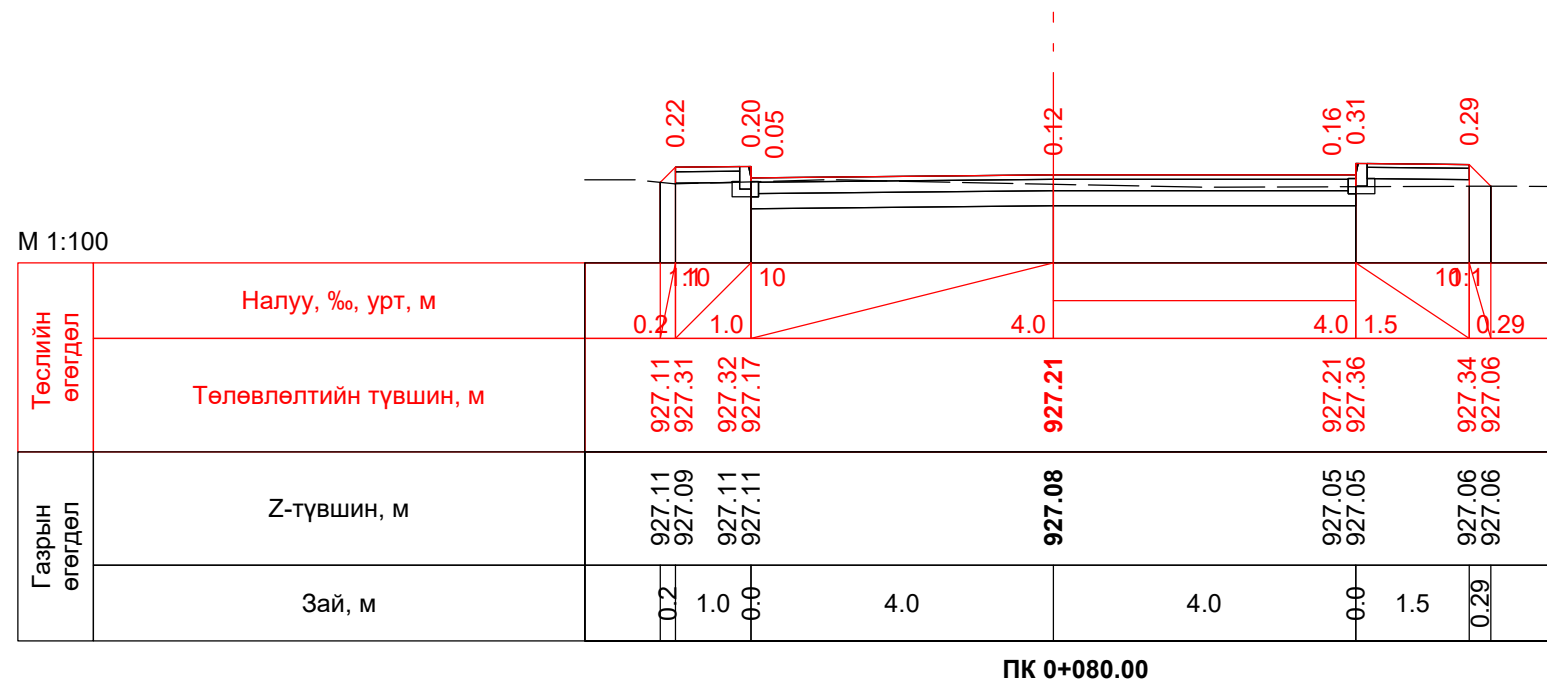

“Увс аймгийн Улаангом суманд шинээр баригдах 2120 авто замын инженерийн нарийвчилсан, зураг төсөл

Захирал
Зур. инженер
Гүйцэтгэсэн
Шалгасан

Ч.Батмөнх
Ц.Батзаяа
Б.Отгондаваа
Ч.Батмөнх

Хөндлөн огтлол
6-р хэсэг
Шифр: 601/2019

Авто зам
Маштаб: 1:100
Үе шат
Хуудас
Бүх хуудас
А/З 5 8
2019 он 7 сар

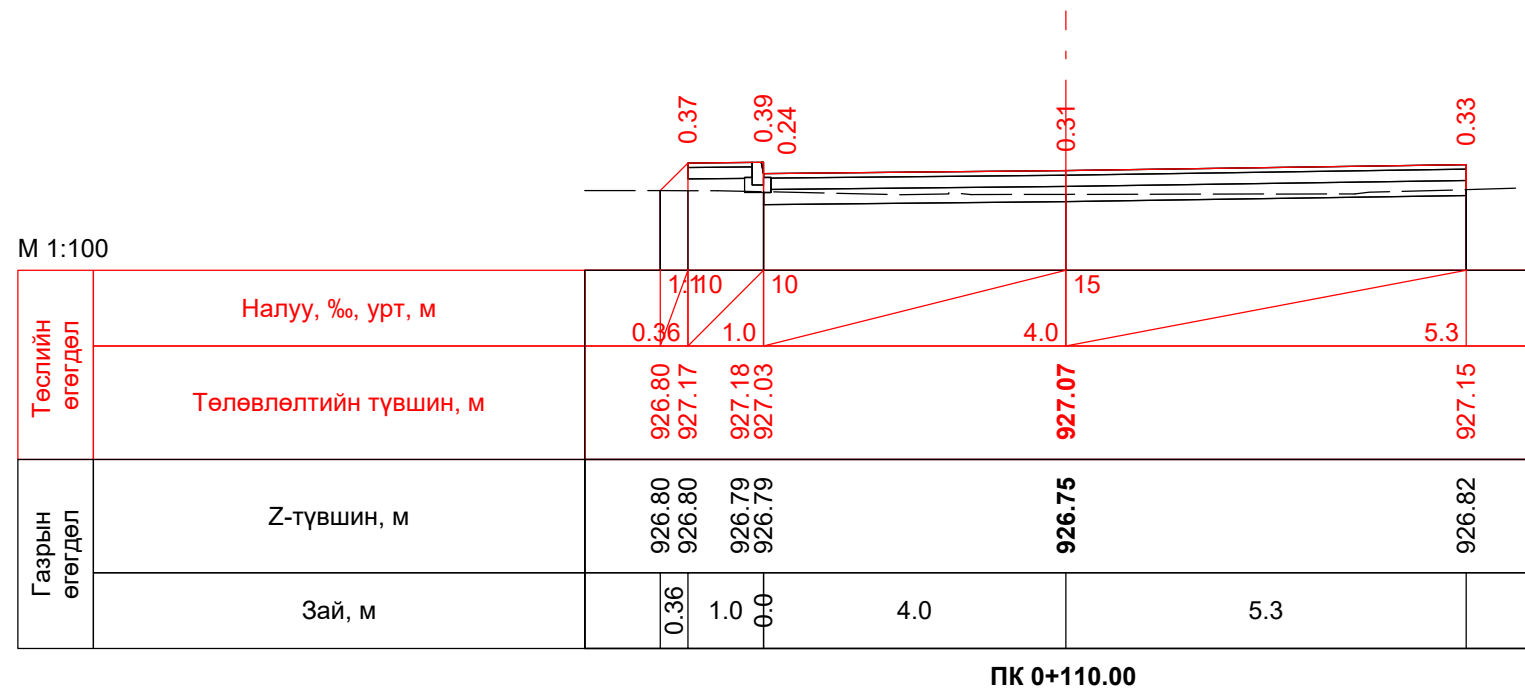
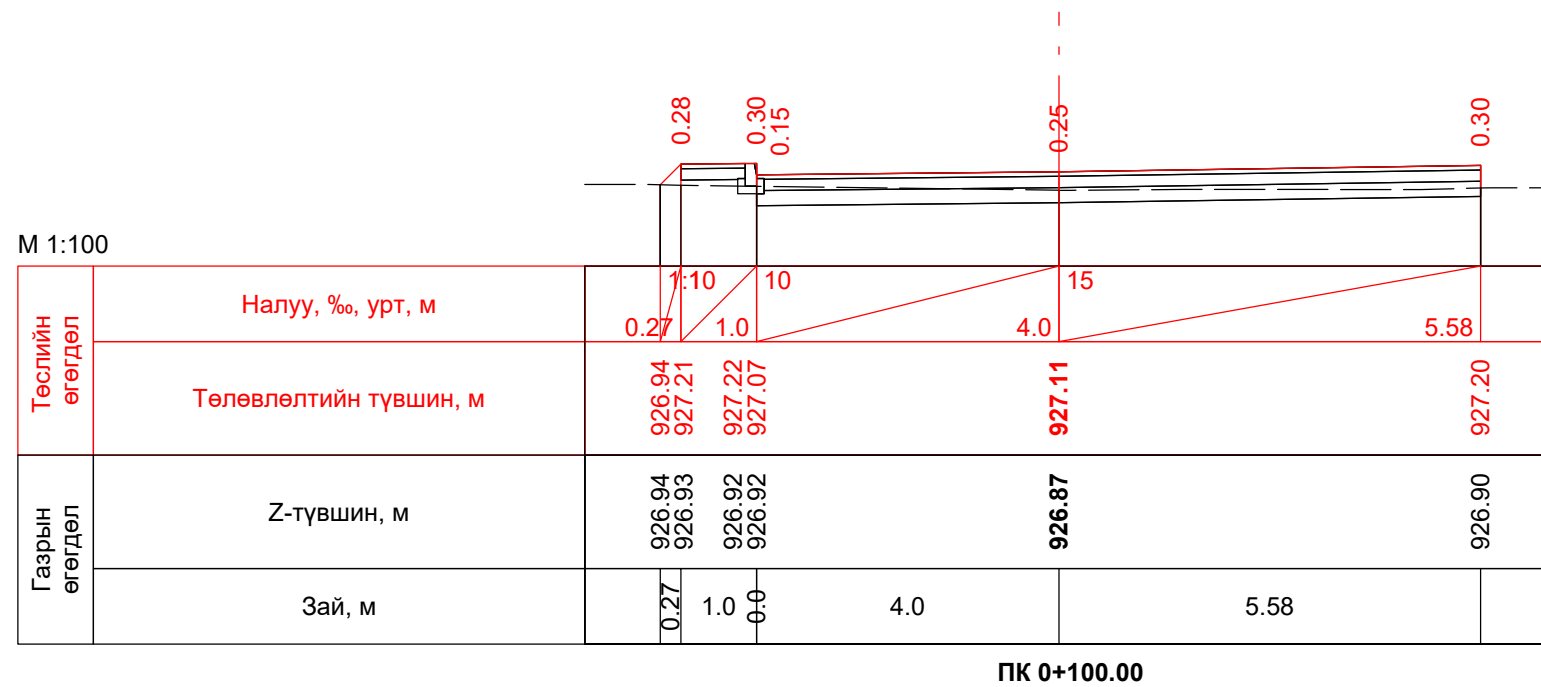

“Увс аймгийн Улаангом суманд шинээр баригдах 2120 авто замын инженерийн нарийвчилсан, зураг төсөл

Захирал	Ч.Батмөнх
Зур. инженер	Ц.Батзаяа
Гүйцэтгэсэн	Б.Отгондаваа
Шалгасан	Ч.Батмөнх

Хөндлөн огтлол
6-р хэсэг

Шифр: 601/2019

Авто зам

Маштаб: 1:100

Үе шат	Хуудас	Бүх хуудас
A/3	6	8

2019 он 7 сар

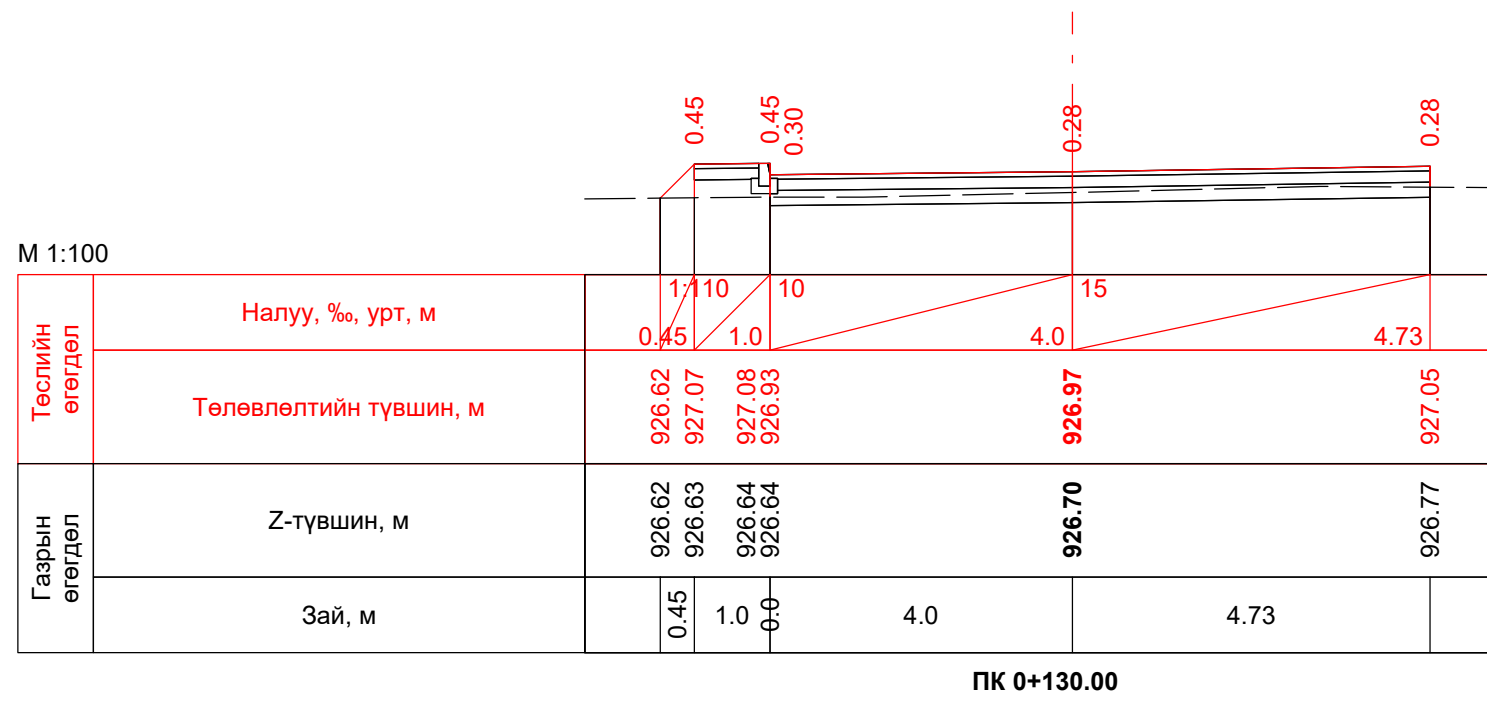
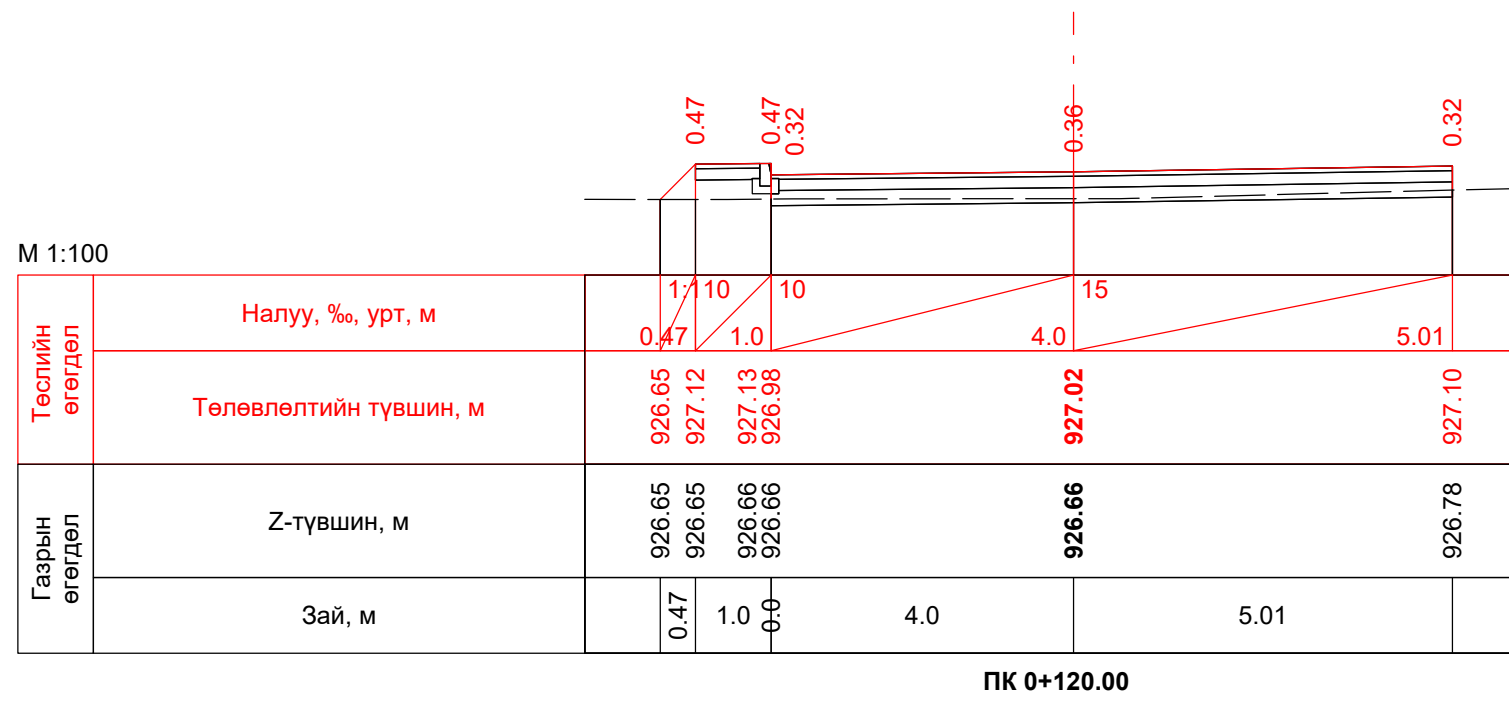

 "ИХЭР МОНХ" ХХК Авто замын зураг төслийн "Ихэрмөнх" ХХК	"Увс аймгийн Улаангом суманд шинээр баригдах 2120 авто замын инженерийн нарийвчилсан, зураг төсөл"			Авто зам		
	Захирал	Ч.Батмөнх		Хөндлөн огтлол 6-р хэсэг		
	Зур. инженер	Ц.Батзаяа				
	Гүйцэтгэсэн	Б.Отгондаваа		Маштаб: 1:100		
Шалгасан	Ч.Батмөнх		Үе шат	Хуудас	Бүх хуудас	
			А/З	7	8	
			Шифр: 601/2019			2019 он 7 сар

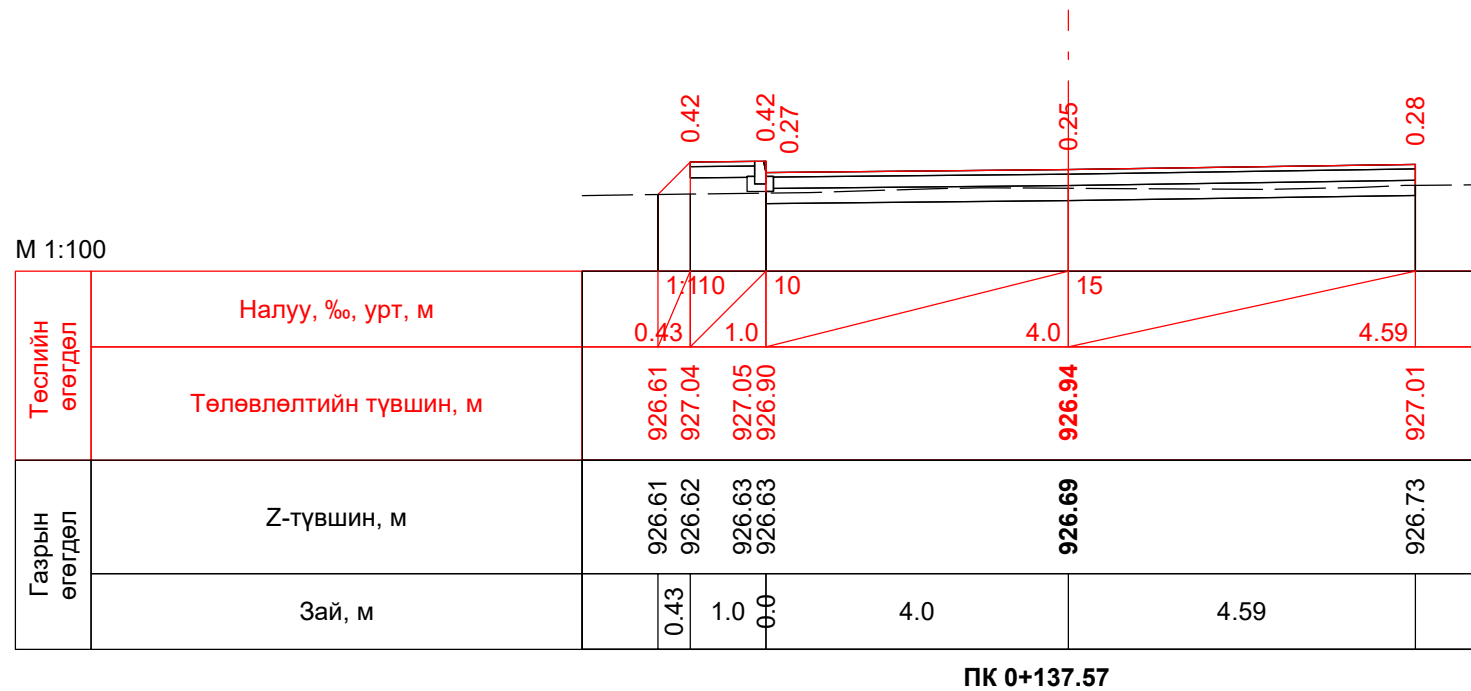

 "ИХЭР МОНХ" ХХК <small>Авто замын зураг төслийн "Ихэрмөнх" ХХК</small>	"Увс аймгийн Улаангом суманд шинээр баригдах 2120 авто замын инженерийн нарийвчилсан, зураг төсөл"			Авто зам					
	Захирал	Ч.Батмөнх		Хөндлөн огтлол 6-р хэсэг			Маштаб: 1:100		
	Зур. инженер	Ц.Батзаяа					Үе шат	Хуудас	Бүх хуудас
	Гүйцэтгэсэн	Б.Отгондаваа		A/3	8	8			
Шалгасан	Ч.Батмөнх		Шифр: 601/2019			2019 он 7 сар			