

ТЕХНИКИЙН ТОДОРХОЙЛОЛТ

Цахилгаан хөдөлгүүр

Мэдээлэл:

Цахилгаан хөдөлгүүрүүд нь Хэнтий аймгийн “Бор-Өндөр” суман дахь “МОНГОЛПРОСЦВЕТМЕТ” ТӨҮГ -ийн харъяа “Бор-Өндөр” УБҮ -ийн Уулын цехийн Баргилт хэсгийн Kaishen компрессорын хөргөлтөнд ашиглагдана.

Бараанд тавигдах шаардлага:

- Нийлүүлэх бараанд төрөл марк, эдийн дугаарыг үзүүлсэн, техникийн баримт бичиг, гэрчилгээтэй, үйлдвэрлэгч байгууллагын паспорт сертификаттай байна.
- Бараа нь доорх цахилгаан хөдөлгүүр тус бүрийн хүснэгтэд үзүүлсэн үзүүлэлттэй нийцэж байх ба чанар, стандартын шаардлага хангасан шинэ байх шаардлагатай.
- Бараа нь төхөөрөмжид угсрагдан ажиллаж эхэлсэн цагаас эхлэн худалдан авагч талаас 12 сараас багагүй хугацааны баталгаа шаардана.
- Ашиглалтын баталгаат хугацаанд цахилгаан хөдөлгүүрийн чанараас үүдэлтэй доголдол гарах, ашиглалтын нөхцөлийг хангахгүй байх эрсдэл учирвал нийлүүлэгч нь учирсан аливаа хохирлыг барагдуулах үүрэг хүлээнэ.
- Цахилгаан хөдөлгүүрүүд нь IE3 стандартыг хангасан хөдөлгүүр байх.
- YSF-2200-4kW, 1440 эрг/мин, сэнстэй цахилгаан хөдөлгүүр.
- Тоо: **2 ширхэг.**#

Цахилгаан хөдөлгүүрийн техникийн үзүүлэлт:

№	Үзүүлэлт	Тоон утга	
1	Тип, марк, төрөл	YSF-2200-4	
2	Хөдөлгүүрийн хүчин чадал	2200W	
3	Хөдөлгүүрийн эргэлт эрг/мин	1440	
4	Гүйдлийн давтамж	Гц	50
5	Хэвийн гүйдэл	А	5
6	Тэжээлийн хүчдэл	В	3 фазын, 380
7	Ажлын горим		S1
8	АҮК (КПД)	%	83.6
9	Хамгаалалтын зэрэг		IP 54
10	Стандарт		IE3
11	Хийц		IM 1081
12	Тусгаарлагчийн ангилал		F
13	Голны диаметр	мм	22
14	Жин	кг	15

Винтелятор. YSF-2200-4 зураг

Үндсэн хэмжээ, мм			
A	B	C	D
24	50	8	238

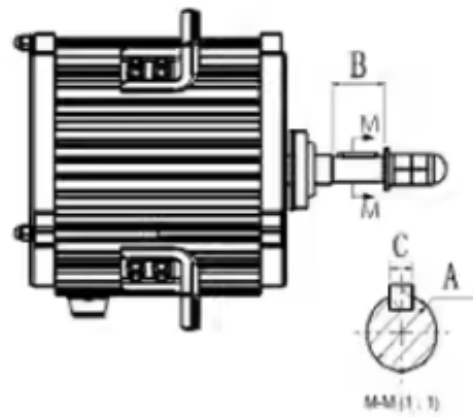
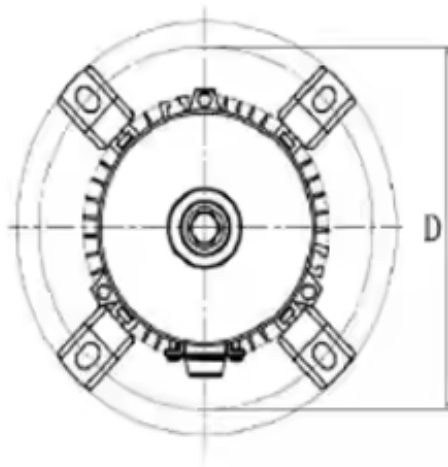

ТЕХНИКИЙН ТОДОРХОЙЛОЛТ

Цахилгаан хөдөлгүүр

Мэдээлэл:

Цахилгаан хөдөлгүүрүүд нь Хэнтий аймгийн “Бор-Өндөр” суман дахь “МОНГОЛПРОСЦВЕТМЕТ” ТӨҮГ -ийн харьяа “Бор-Өндөр” УБҮ -ийн Уулын цехийн Баргилт хэсгийн Kaishen компрессорын цахилгаан хөдөлгүүрт ашиглагдана.#

Бараанд тавигдах шаардлага:

- Нийлүүлэх бараанд төрөл марк, эдийн дугаарыг үзүүлсэн, техникийн баримт бичиг, гэрчилгээтэй, үйлдвэрлэгч байгууллагын паспорт сертификаттай байна.
- Бараа нь доорх цахилгаан хөдөлгүүр тус бүрийн хүснэгтэд үзүүлсэн үзүүлэлттэй нийцэж байх ба чанар, стандартын шаардлага хангасан шинэ байх шаардлагатай.
- Бараа нь төхөөрөмжид угсрагдан ажиллаж эхэлсэн цагаас эхлэн худалдан авагч талаас 12 сараас багагүй хугацааны баталгаа шаардана.
- Ашиглалтын баталгаат хугацаанд цахилгаан хөдөлгүүрийн чанараас үүдэлтэй доголдол гарах, ашиглалтын нөхцөлийг хангахгүй байх эрсдэл учирвал нийлүүлэгч нь учирсан аливаа хохирлыг барагдуулах үүрэг хүлээнэ.
- Цахилгаан хөдөлгүүрүүд нь IE3 стандартыг хангасан хөдөлгүүр байх.
- Цахилгаан хөдөлгүүр ABB VSD/VFD ACS580-3P /YE3-280S-2 B35/ 75 кВт, 3000 эрг/мин, фланец болон суурин холболттой.
- Тоо: 2 ширхэг.

Цахилгаан хөдөлгүүрийн техникийн үзүүлэлт:

№	Үзүүлэлт	Тоон утга
1	Тип, марк, төрөл	ABB VSD/VFD-ACS580-3P /YE3-280S-2 B35/
2	Хөдөлгүүрийн хүчин чадал кВт	75
3	Хөдөлгүүрийн эргэлт эрг/мин	3000
4	Гүйдлийн давтамж Гц	50
5	Хэвийн гүйдэл А	241
6	Тэжээлийн хүчдэл В	3 фазын, 380-480 Vac
7	Ажлын горим	S1
8	АҮК (КПД) %	95.6
9	Хамгаалалтын зэрэг	IP 54
10	Стандарт	IE3
11	Хийц	IM 1081
12	Тусгаарлагчийн ангилал	F
13	Голны диаметр мм	65
14	Жин	450

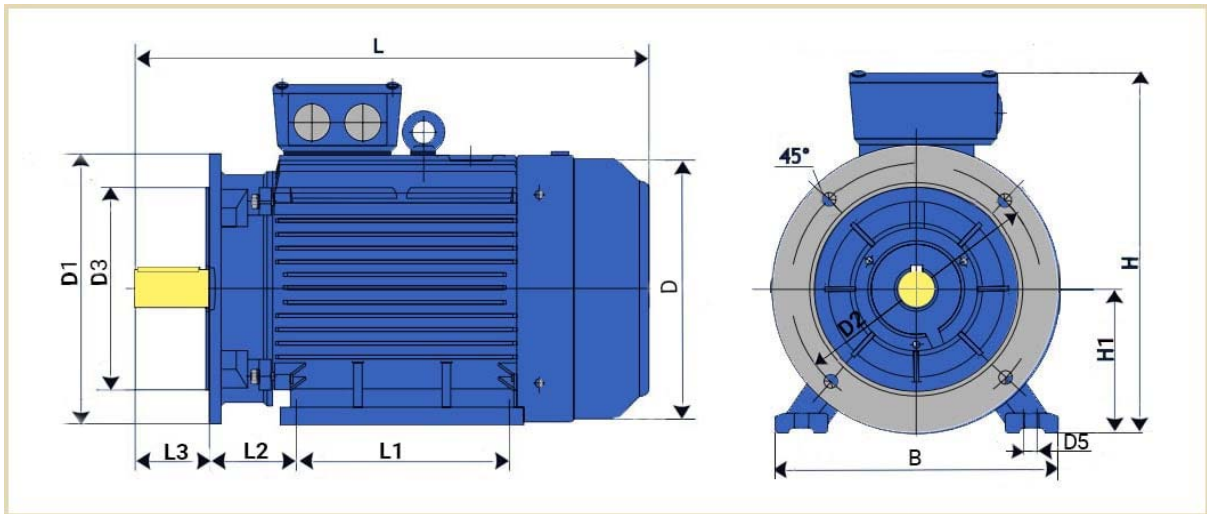

Корпусын хэмжээ, мм				Суурийн хэмжээ, мм		
L	D	H	L2	D1	D2	L3
845	490	615	168	550	500	450

#

ТЕХНИКИЙН ТОДОРХОЙЛОЛТ

Цахилгаан хөдөлгүүр

Мэдээлэл:

Цахилгаан хөдөлгүүрүүд нь Хэнтий аймгийн “Бор-Өндөр” суман дахь “МОНГОЛПРОСЦВЕТМЕТ” ТӨҮГ -ийн харъяа “Бор-Өндөр” УБҮ -ийн Уулын цехийн Баргилт хэсгийн SWDA165C өрмийн машины гидронасосны төхөөрөмжид ашиглагдана.#

Бараанд тавигдах шаардлага:

- Нийлүүлэх бараанд төрөл марк, эдийн дугаарыг үзүүлсэн, техникийн баримт бичиг, гэрчилгээтэй, үйлдвэрлэгч байгууллагын паспорт сертификаттай байна.
- Бараа нь доорх цахилгаан хөдөлгүүр тус бүрийн хүснэгтэд үзүүлсэн үзүүлэлттэй нийцэж байх ба чанар, стандартын шаардлага хангасан шинэ байх шаардлагатай.
- Бараа нь төхөөрөмжид угсрагдан ажиллаж эхэлсэн цагаас эхлэн худалдан авагч талаас 12 сараас багагүй хугацааны баталгаа шаардана.
- Ашиглалтын баталгаат хугацаанд цахилгаан хөдөлгүүрийн чанараас үүдэлтэй доголдол гарах, ашиглалтын нөхцөлийг хангахгүй байх эрсдэл учирвал нийлүүлэгч нь учирсан аливаа хохирлыг барагдуулах үүрэг хүлээнэ.
- Цахилгаан хөдөлгүүрүүд нь IE3 стандартыг хангасан хөдөлгүүр байх.
- Цахилгаан хөдөлгүүр YE2-250M1-2, 30 квт, 1500 эрг/мин, Фланенц болон суурин холболттой,
- Тоо: **2 ширхэг.**

Цахилгаан хөдөлгүүрийн техникийн үзүүлэлт:

№	Үзүүлэлт	Тоон утга
1	Тип, марк, төрөл	YE2-250M1-2
2	Хөдөлгүүрийн хүчин чадал кВт	30
3	Хөдөлгүүрийн эргэлт эрг/мин	1500
4	Гүйдлийн давтамж Гц	50
5	Хэвийн гүйдэл А	57.6
6	Тэжээлийн хүчдэл В	3 фазын, 380
7	Ажлын горим	S1
8	АҮК (КПД) %	91.6
9	Хамгаалалтын зэрэг	IP 54
10	Стандарт	IE3
11	Мушгих хүч Нм	196
12	Хийц	IM 1081
13	Тусгаарлагчийн ангилал	F
14	Голны диаметр мм	55
15	Жин	190

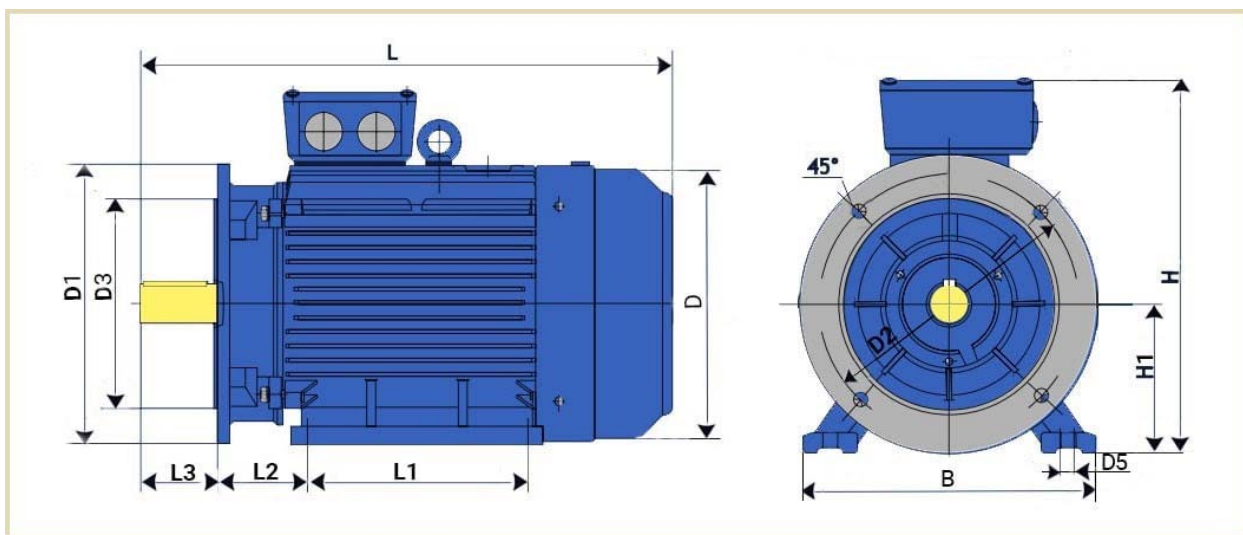

Корпусны хэмжээ, мм				Суурины хэмжээ, мм		
L	D	H	L2	D1	D2	L3
740	380	455	121	400	350	300

ТЕХНИКИЙН ТОДОРХОЙЛОЛТ

Цахилгаан хөдөлгүүр

Мэдээлэл:

Цахилгаан хөдөлгүүрүүд нь Хэнтий аймгийн “Бор-Өндөр” суман дахь “МОНГОЛПРОСЦВЕТМЕТ” ТӨҮГ -ийн харьяа “Бор-Өндөр” УБҮ -ийн Уулын цехийн Баргилт хэсгийн SWDA165C өрмийн машины хийн шахуурганы хөргөлтийн сэнсэнд ашиглагдана.

Бараанд тавигдах шаардлага:

- Нийлүүлэх бараанд төрөл марк, эдийн дугаарыг үзүүлсэн, техникийн баримт бичиг, гэрчилгээтэй, үйлдвэрлэгч байгууллагын паспорт сертификаттай байна.
- Бараа нь доорх цахилгаан хөдөлгүүр тус бүрийн хүснэгтэд үзүүлсэн үзүүлэлттэй нийцэж байх ба чанар, стандартын шаардлага хангасан шинэ байх шаардлагатай.
- Бараа нь төхөөрөмжид угсрагдан ажиллаж эхэлсэн цагаас эхлэн худалдан авагч талаас 12 сараас багагүй хугацааны баталгаа шаардана.
- Ашиглалтын баталгаат хугацаанд цахилгаан хөдөлгүүрийн чанараас үүдэлтэй доголдол гарах, ашиглалтын нөхцөлийг хангахгүй байх эрсдэл учирвал нийлүүлэгч нь учирсан аливаа хохирлыг барагдуулах үүрэг хүлээнэ.
- Цахилгаан хөдөлгүүрүүд нь IE3 стандартыг хангасан хөдөлгүүр байх.
- Цахилгаан хөдөлгүүр YE2-250M1-2 5,5 квт, 1000 эрг/мин, суурин холболттой, хоёр ширхэг.

Цахилгаан хөдөлгүүрийн техникийн үзүүлэлт:

№	Үзүүлэлт	Тоон утга
1	Тип, марк, төрөл	YE2-250M1-2
2	Хөдөлгүүрийн хүчин чадал кВт	5,5
3	Хөдөлгүүрийн эргэлт эрг/мин	1000
4	Гүйдлийн давтамж Гц	50
5	Хэвийн гүйдэл А	10.8
6	Тэжээлийн хүчдэл В	3 фазын, 380
7	Ажлын горим	S1
8	АҮК (КПД) %	95.6
9	Хамгаалалтын зэрэг	IP 54
10	Стандарт	IE3
11	Хийц	IM 1081
12	Тусгаарлагчийн ангилал	F
13	Голны диаметр мм	38
14	Жин	76

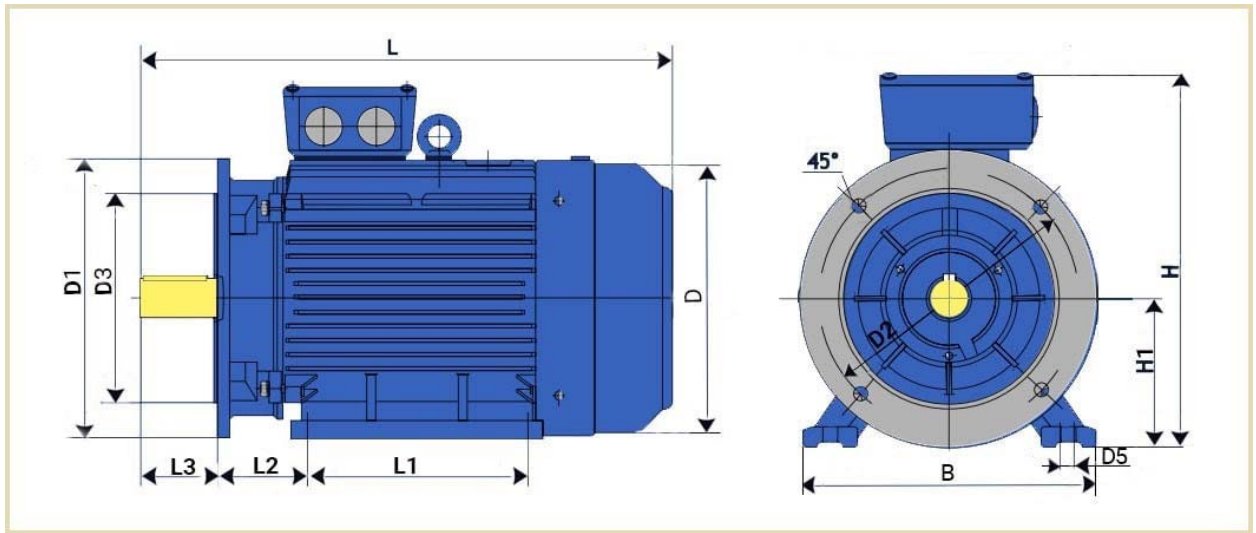

Корпусын хэмжээ, мм				Суурийн хэмжээ, мм		
L	D	H	L2	D1	D2	L3
470	275	345	89	345	300	250

ТЕХНИКИЙН ТОДОРХОЙЛОЛТ

Цахилгаан хөдөлгүүр

Мэдээлэл:

Цахилгаан хөдөлгүүрүүд нь Хэнтий аймгийн “Бор-Өндөр” суман дахь “МОНГОЛПРОСЦВЕТМЕТ” ТӨҮГ -ийн харьяа “Бор-Өндөр” УБҮ -ийн Уулын цехийн Баргилт хэсгийн СБШ-250 өрмийн машины гидронасосны цахилгаан хөдөлгүүрт ашиглагдана.

Бараанд тавигдах шаардлага:

- Нийлүүлэх бараанд төрөл марк, эдийн дугаарыг үзүүлсэн, техникийн баримт бичиг, гэрчилгээтэй, үйлдвэрлэгч байгууллагын паспорт сертификаттай байна.
- Бараа нь доорх цахилгаан хөдөлгүүр тус бүрийн хүснэгтэд үзүүлсэн үзүүлэлттэй нийцэж байх ба чанар, стандартын шаардлага хангасан шинэ байх шаардлагатай.
- Бараа нь төхөөрөмжид угсрагдан ажиллаж эхэлсэн цагаас эхлэн худалдан авагч талаас 12 сараас багагүй хугацааны баталгаа шаардана.
- Ашиглалтын баталгаат хугацаанд цахилгаан хөдөлгүүрийн чанараас үүдэлтэй доголдол гарах, ашиглалтын нөхцөлийг хангахгүй байх эрсдэл учирвал нийлүүлэгч нь учирсан аливаа хохирлыг барагдуулах үүрэг хүлээнэ.
- Цахилгаан хөдөлгүүрүүд нь IE3 стандартыг хангасан хөдөлгүүр байх.
- Цахилгаан хөдөлгүүр YE2-250M1-2 30 квт, 1500 эрг/мин, фланц болон суурин холболттой, нэг ширхэг.

Цахилгаан хөдөлгүүрийн техникийн үзүүлэлт:

№	Үзүүлэлт	Тоон утга
1	Тип, марк, төрөл	YE2-250M1-2
2	Хөдөлгүүрийн хүчин чадал кВт	30
3	Хөдөлгүүрийн эргэлт эрг/мин	1500
4	Гүйдлийн давтамж Гц	50
5	Хэвийн гүйдэл А	57.6
6	Тэжээлийн хүчдэл В	3 фазын, 380
7	Ажлын горим	S1
8	АҮК (КПД) %	91.6
9	Хамгаалалтын зэрэг	IP 54
10	Стандарт	IE3
11	Хийц	IM 1081
12	Тусгаарлагчийн ангилал	F
13	Голны диаметр мм	55
14	Жин	190

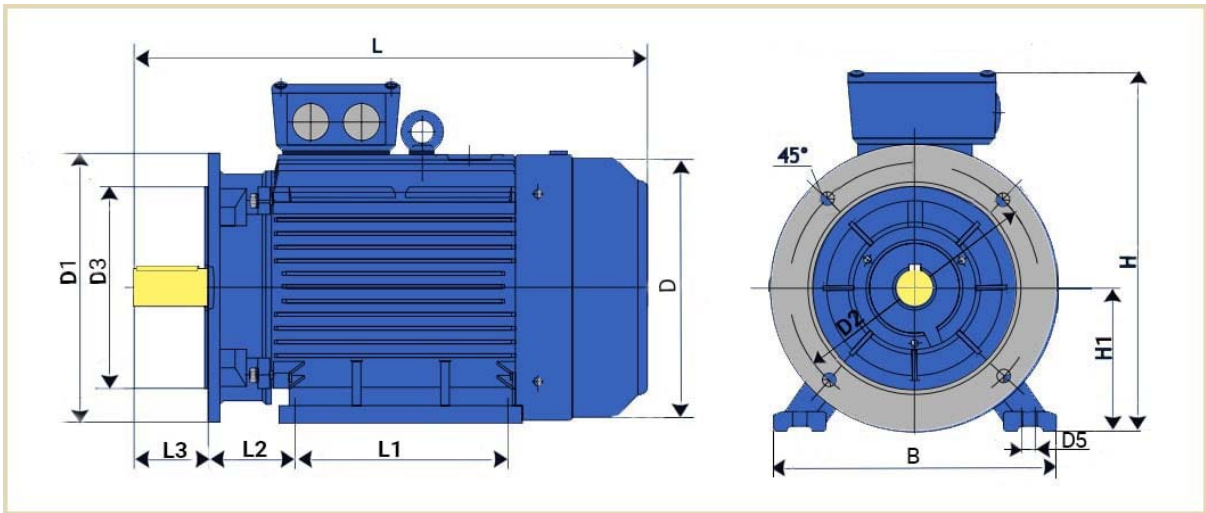

Корпусны хэмжээ, мм				Суурины хэмжээ, мм		
L	D	H	L2	D1	D2	L3
740	380	455	121	400	350	300

ТЕХНИКИЙН ТОДОРХОЙЛОЛТ

Цахилгаан хөдөлгүүр

Мэдээлэл:

Цахилгаан хөдөлгүүрүүд нь Хэнтий аймгийн “Бор-Өндөр” суман дахь “МОНГОЛПРОСЦВЕТМЕТ” ТӨҮГ -ийн харьяа “Бор-Өндөр” УБҮ -ийн Уулын цехийн Баргилт хэсгийн СБШ-250 өрмийн машины шлам үлээх ВОЭ 5 У2 маркын вентелятортой дүйцэхүйц иж бүрэн вентелятор ашиглагдана.

Бараанд тавигдах шаардлага:

- Нийлүүлэх бараанд төрөл марк, эдийн дугаарыг үзүүлсэн, техникийн баримт бичиг, гэрчилгээтэй, үйлдвэрлэгч байгууллагын паспорт сертификаттай байна.
- Бараа нь доорх цахилгаан хөдөлгүүр тус бүрийн хүснэгтэд үзүүлсэн үзүүлэлттэй нийцэж байх ба чанар, стандартын шаардлага хангасан шинэ байх шаардлагатай.
- Бараа нь төхөөрөмжид угсрагдан ажиллаж эхэлсэн цагаас эхлэн худалдан авагч талаас 12 сараас багагүй хугацааны баталгаа шаардана.
- Ашиглалтын баталгаат хугацаанд цахилгаан хөдөлгүүрийн чанараас үүдэлтэй доголдол гарах, ашиглалтын нөхцөлийг хангахгүй байх эрсдэл учирвал нийлүүлэгч нь учирсан аливаа хохирлыг барагдуулах үүрэг хүлээнэ.
- Цахилгаан хөдөлгүүрүүд нь IE3 стандартыг хангасан хөдөлгүүр байх.
- Цахилгаан хөдөлгүүр YE2-250M1-2 7.5 квт, 3000 эрг/мин, суурин холболттой, нэг ширхэг.

Цахилгаан хөдөлгүүрийн техникийн үзүүлэлт:

№	Үзүүлэлт	Тоон утга
1	Тип, марк, төрөл	ВОЭ 5 У2, YE2-250M1-2,
2	Хөдөлгүүрийн хүчин чадал кВт	7.5
3	Хөдөлгүүрийн эргэлт эрг/мин	3000
4	Гүйдлийн давтамж Гц	50
5	Хэвийн гүйдэл А	10.8
6	Тэжээлийн хүчдэл В	3 фазын, 380
7	Ажлын горим	S1
8	АҮК (КПД) %	95.6
9	Хамгаалалтын зэрэг	IP 54
10	Стандарт	IE3
11	Хийц	IM 1081
12	Тусгаарлагчийн ангилал	F
13	Голны диаметр мм	38
14	Жин	76

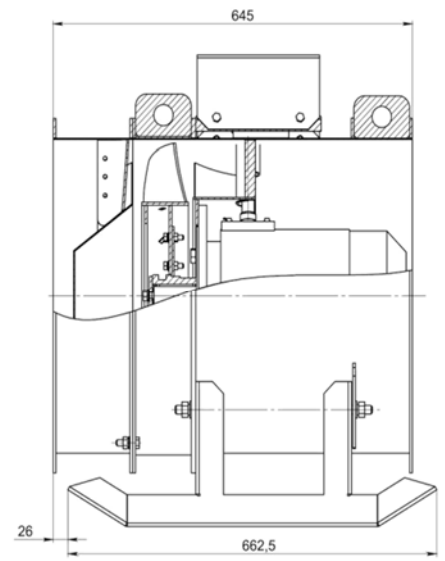
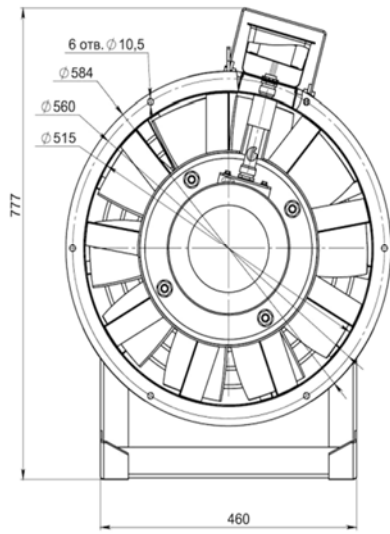

ТЕХНИКИЙН ТОДОРХОЙЛОЛТ

Цахилгаан хөдөлгүүр

Мэдээлэл:

Цахилгаан хөдөлгүүрүүд нь Хэнтий аймгийн “Бор-Өндөр” суман дахь “МОНГОЛПРОСЦВЕТМЕТ” ТӨҮГ -ийн харьяа “Бор-Өндөр” УБҮ -ийн Уулын цехийн Баргилт хэсгийн СБШ-250 өрмийн машины явах ангийн цахилгаан хөдөлгүүрт ашиглагдана.

Бараанд тавигдах шаардлага:

- Нийлүүлэх бараанд төрөл марк, эдийн дугаарыг үзүүлсэн, техникийн баримт бичиг, гэрчилгээтэй, үйлдвэрлэгч байгууллагын паспорт сертификаттай байна.
- Бараа нь доорх цахилгаан хөдөлгүүр тус бүрийн хүснэгтэд үзүүлсэн үзүүлэлттэй нийцэж байх ба чанар, стандартын шаардлага хангасан шинэ байх шаардлагатай.
- Бараа нь төхөөрөмжид угсрагдан ажиллаж эхэлсэн цагаас эхлэн худалдан авагч талаас 12 сараас багагүй хугацааны баталгаа шаардана.
- Ашиглалтын баталгаат хугацаанд цахилгаан хөдөлгүүрийн чанараас үүдэлтэй доголдол гарах, ашиглалтын нөхцөлийг хангахгүй байх эрсдэл учирвал нийлүүлэгч нь учирсан аливаа хохирлыг барагдуулах үүрэг хүлээнэ.
- Цахилгаан хөдөлгүүрүүд нь IE3 стандартыг хангасан хөдөлгүүр байх.
- Цахилгаан хөдөлгүүр YE2-250M1-2 30 квт, 750 эрг/мин, фланенц болон суурин холболттой, хоёр ширхэг.

Цахилгаан хөдөлгүүрийн техникийн үзүүлэлт:

№	Үзүүлэлт	Тоон утга
1	Тип, марк, төрөл	YE2-250M1-2
2	Хөдөлгүүрийн хүчин чадал кВт	30
3	Хөдөлгүүрийн эргэлт эрг/мин	750
4	Гүйдлийн давтамж Гц	50
5	Хэвийн гүйдэл А	57.6
6	Тэжээлийн хүчдэл В	3 фазын, 380
7	Ажлын горим	S1
8	АҮК (КПД) %	91.6
9	Хамгаалалтын зэрэг	IP 54
10	Стандарт	IE3
11	Хийц	IM 1081
12	Тусгаарлагчийн ангилал	F
13	Голны диаметр мм	65
14	Жин	360

Цахилгаан хөдөлгүүрийн зураг

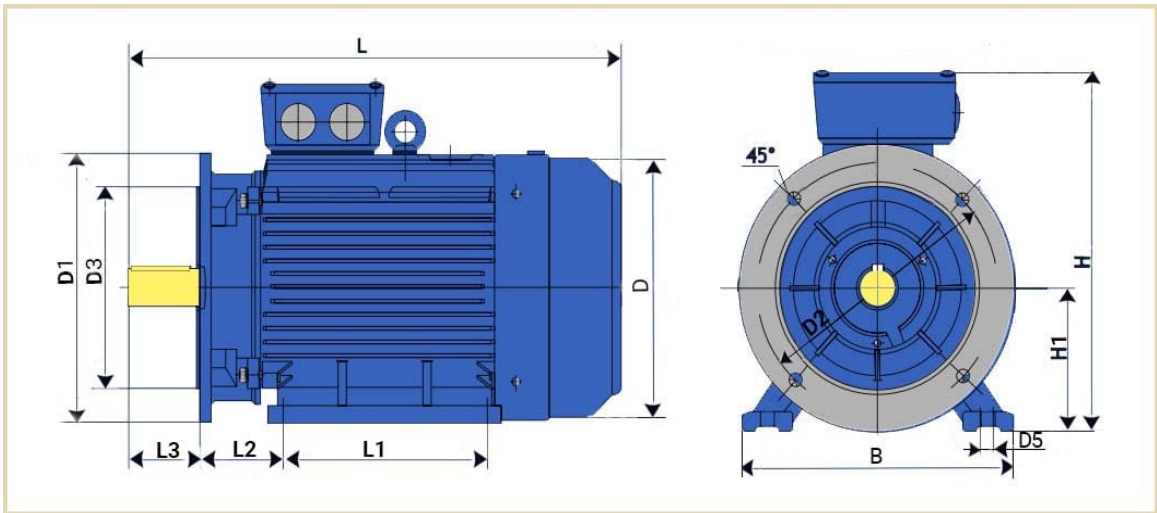

Корпусын хэмжээ, мм				Суурийн хэмжээ, мм		
L	D	H	L2	D1	D2	L3
820	435	560	149	550	500	450

ТЕХНИКИЙН ТОДОРХОЙЛОЛТ

Цахилгаан хөдөлгүүр

Мэдээлэл:

Цахилгаан хөдөлгүүрүүд нь Хэнтий аймгийн “Бор-Өндөр” суман дахь “МОНГОЛПРОСЦВЕТМЕТ” ТӨҮГ -ийн харьяа “Бор-Өндөр” УБҮ -ийн Уулын цехийн далд уурхайн цахилгаан тоног төхөөрөмжид ашиглагдана.

Бараанд тавигдах шаардлага:

- Нийлүүлэх бараанд төрөл марк, эдийн дугаарыг үзүүлсэн, техникийн баримт бичиг, гэрчилгээтэй, үйлдвэрлэгч байгууллагын паспорт сертификаттай байна.
- Бараа нь доорх цахилгаан хөдөлгүүр тус бүрийн хүснэгтэд үзүүлсэн үзүүлэлттэй нийцэж байх ба чанар, стандартын шаардлага хангасан шинэ байх шаардлагатай.
- Бараа нь төхөөрөмжид угсрагдан ажиллаж эхэлсэн цагаас эхлэн худалдан авагч талаас 12 сараас багагүй хугацааны баталгаа шаардана.
- Ашиглалтын баталгаат хугацаанд цахилгаан хөдөлгүүрийн чанараас үүдэлтэй доголдол гарах, ашиглалтын нөхцөлийг хангахгүй байх эрсдэл учирвал нийлүүлэгч нь учирсан аливаа хохирлыг барагдуулах үүрэг хүлээнэ.
- Цахилгаан хөдөлгүүрүүд нь IE3 стандартыг хангасан хөдөлгүүр байх.
- Тоо: 1 ширхэг

1. Цахилгаан хөдөлгүүр 30 квт, 1500 эрг/мин, АИР 180 М4 .

Цахилгаан хөдөлгүүрийн техникийн үзүүлэлт:

№	Үзүүлэлт	Тоон утга
1	Тип, марк, төрөл	АИР 180 М4
2	Хөдөлгүүрийн хүчин чадал кВт	30
3	Хөдөлгүүрийн эргэлт эрг/мин	1500
4	Гүйдлийн давтамж Гц	50
5	Хэвийн гүйдэл А	57.6
6	Тэжээлийн хүчдэл В	3 фазын, 220/380
7	Ажлын горим	S1
8	АҮК (КПД) %	91.4
9	Хамгаалалтын зэрэг	IP 54
10	Стандарт	IE3
11	Мушгих хүч Нм	196
12	Хийц	IM 1081
13	Тусгаарлагчийн ангилал	F
14	Голны диаметр мм	55
15	Жин	190

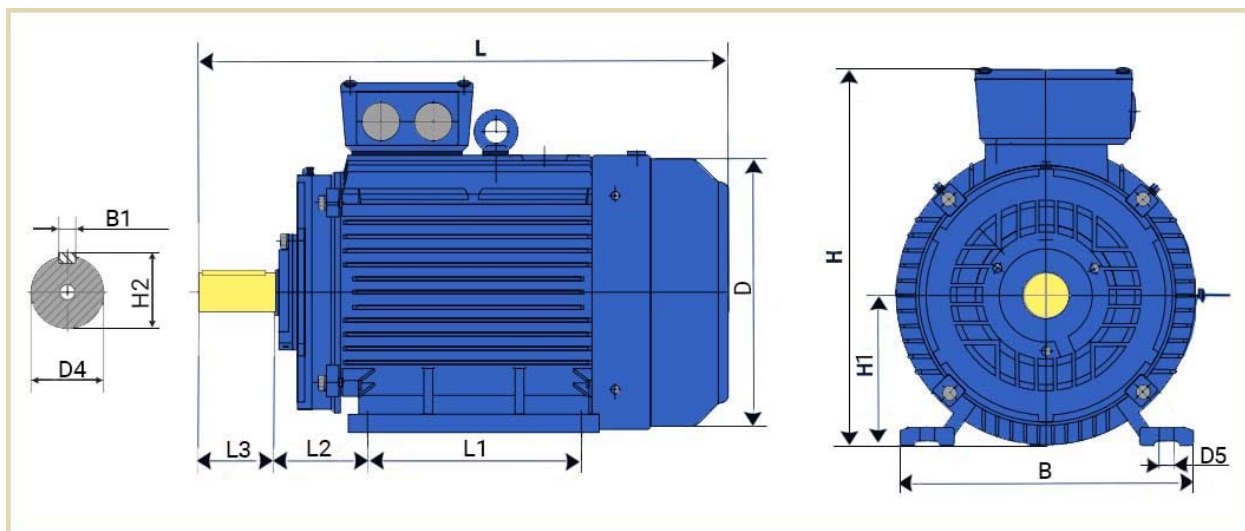

Хөдөлгүүрийн голны хэмжээ					Бэхэлгээний хэмжээс		
L3	D4	H2	B1	H1	B	D5	L1
110	55	59	16	180	279	15	241

2. Цахилгаан хөдөлгүүр 25 квт, 3000 эрг/мин, АВРМ-160.

Цахилгаан хөдөлгүүрийн техникийн үзүүлэлт: тоо 2 ширхэг

№	Үзүүлэлт	Тоон утга
1	Тип, марк, төрөл	АВРМ-160
2	Хөдөлгүүрийн хүчин чадал кВт	25
3	Хөдөлгүүрийн эргэлт эрг/мин	3000
4	Гүйдлийн давтамж Гц	50
6	Хэвийн гүйдэл А	47/27,1
8	Тэжээлийн хүчдэл В	380/660
10	АҮК (КПД) %	90.5
11	Хамгаалалтын зэрэг	IP 54
12	Стандарт	IE3
13	Голны диаметр мм	42
14	Хийц	IM 4001
15	Тусгаарлагчийн ангилал	F
16	Жин кг	233

