

**ТЕХНИКИЙН ТОДОРХОЙЛОЛТ**  
**PE600x900 хацарт бутлуурын сэлбэг.**

**1. Нийлүүлэх сэлбэгийн нэр төрөл, тоо хэмжээ, нийлүүлэлтийн хуваарь:**

№	Нийлүүлэх сэлбэгийн нэр	Хамаарагдах техникийн үзүүлэлт	Хэмжих нэгж	Тоо хэмжээ	Нийлүүлэлтийн хуваарь /улиралд/			
					I	II	III	IV
1	Гол /Холхивчын хамт/	6.1.	ш	2		2		
2	Маховек	6.2.	ш	2		2		
3	Шкив	6.3.	ш	2		2		

**2. Сэлбэг суурилагдах техник, тоног төхөөрөмжийн мэдээлэл:**

Бутлуурын марк	Хацарт бутлуур PE600x900 /Jaw crusher PE600x900/
Үйлдвэрлэсэн улс	БНХАУ
Хүчин чадал, тн/цаг.	90-180
Бутлуурын тэжээл хүлээн авах амны хэмжээ, мм.	600x900
Тэжээлийн хэмжээ, мм, ихдээ.	500
Бутлуураас гарах хэмжээ, мм.	60-125
Цахилгаан хөдөлгүүрийн чадал, кВт.	75
Ерөнхий хэмжээ, мм.	2250x2733x2280

**3. Техникийн үзүүлэлт:**

**3.1. Гол /Холхивчын хамт/.**

Сэлбэгийн нэр	Гол /Холхивчын хамт/	
Материал	Сталь 40Х	
Голны урт, мм.	2100	
Дагалдах эд анги, сэлбэг.	Голны холхивчийг дагалдуулан нийлүүлнэ.	
Тоо хэмжээ, ширхэг.	Гол	2 ширхэг.
	Холхивч	8 ширхэг (1 голонд 2 төрлийн нийт 4 ширхэг холхивч ашиглагдана)

**3.2. Маховик.**

Сэлбэгийн нэр	Маховик
Материал	Чугун Сч25

Хэмжээ, мм.	Ø200хØ1480х350 /зургийг хавсаргав/
Нийлүүлэх тоо хэмжээ, ширхэг.	2

### 3.3. Шкив.

Сэлбэгийн нэр	Шкив
Материал	Чугун Сч25
Хэмжээ, мм.	Ø200хØ1480х350 /зургийг хавсаргав/
Нийлүүлэх тоо хэмжээ, ширхэг.	2

### 4. Материалын үзүүлэлт:

Химийн тэмдэг	Сталь 40Х	Сч25
C	0,36 - 0,44	3,2 - 3,4
Si	0,17 - 0,37	1,4 - 2,2
Mn	0,5 - 0,8	0,7 - 1
Ni	0,3 хүртэл	-
S	0,035 хүртэл	0,15 хүртэл
P	0,035 хүртэл	0,2 хүртэл
Cr	0,8 - 1,1	-
Cu	до 0,3	-
Fe	~97	~93

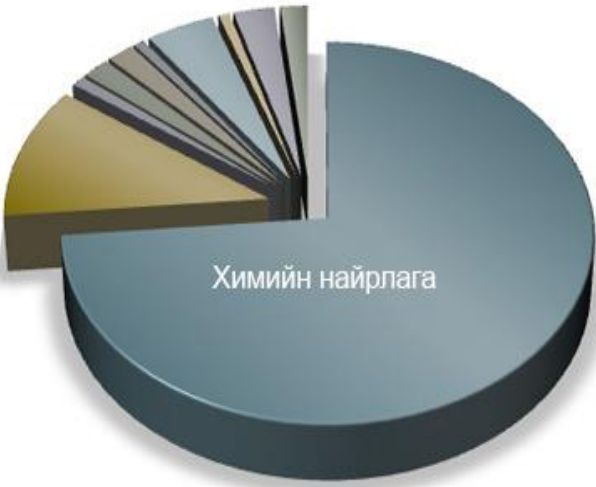

### 5. Сэлбэгт тавигдах шаардлага:

- Нийлүүлэх сэлбэг нь шинэ байна. Үйлдвэрлэлийн, хэмжээсийн, хийцийн алдаагүй, зэврээгүй байна.
- Сэлбэг нь БНХАУ-д үйлдвэрлэгдсэн PE600х900 хацарт бутлуурт шууд суурилуулахад нийцсэн байна. Шкив болон маховикны зургийг хавсаргав.
- Бутлуурын гол нь Сталь 40Х (ОХУ) маркийн ган эсвэл 40Cr (БНХАУ), 41Cr4 (Герман) г.м. бусад оронд ашиглагдаж байгаа ижил төрлийн гангаар хийгдсэн байна.

- Бутлуурын Маховик болон Шкив нь Сч25 (ОХУ) маркийн цутгуурын ган, эсвэл НТ250 (БНХАУ), GG25 (Герман) г.м. бусад оронд ашиглагдаж байгаа ижил төрлийн цутгуурын гангаар хийгдсэн байна.

**6. Нийлүүлэлтэд тавигдах шаардлага:**

- Хадгалалт болон тээвэрлэлтийн үеийн горимын дагуу сав баглаа боодолтой, хуучралт, хэв гажилт үүсээгүй байна.
- Сэлбэг тус бүрийн металлын хатуулаг болон металлын сорьцын шинжилгээний баримт бичгийг дагалдуулан ирүүлнэ.
- Үйлдвэрлэгчийн холбогдох сэлбэгийн каталог, техникийн үзүүлэлтийг харуулсан бичиг баримт, техникийн зургийг ном хувилбараар барааг дагалдуулан ирүүлнэ.
- Үйлдвэрлэгч компаны танилцуулга, сертификатыг барааны хамт дагалдуулан ирүүлнэ.

**7. Барааг шалгаж хүлээн авах:** Барааг “Монголросцветмет” ТӨҮГ-ын харъяа “Бор-Өндөр” УБҮ-ийн Төв агуулахад хүлээн авахад нийлүүлэгчийн төлөөлөгч байлцана. Нийлүүлэх барааг “Бор-Өндөр” УБҮ-ийн холбогдох цехийн мэргэжилтнүүдээс бүрдсэн баг хүлээн авч, техникийн тодорхойлолтыг хангаж байгаа тухай дүгнэлт гаргана. Техникийн тодорхойлолт болон чанарын шаардлага хангаагүй тохиолдолд барааг захиалагч хүлээн авахгүй.

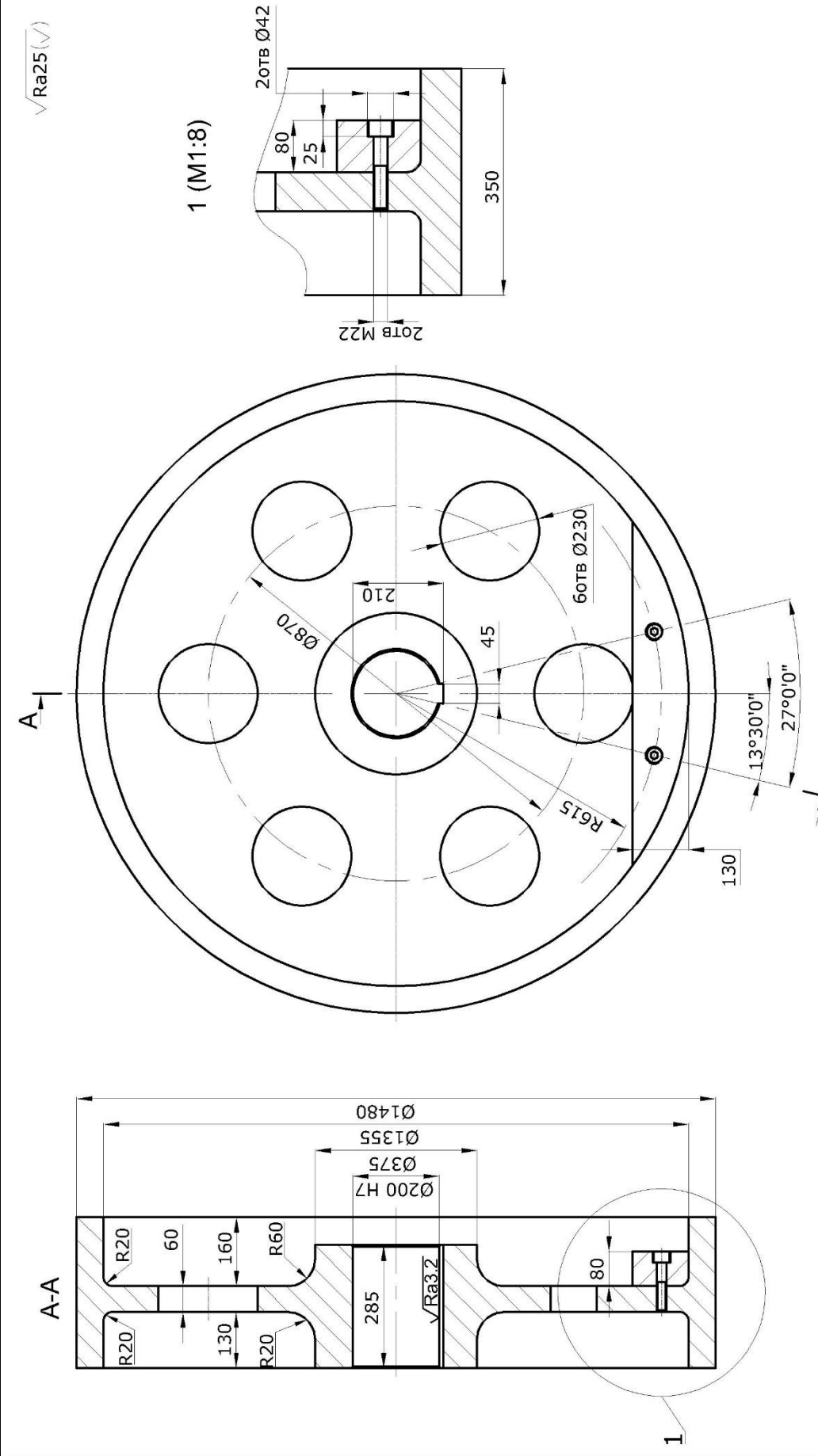

ХСБХН№2-2024-01-29-002			
Изм/Лист	№ докум.	Подп.	Дата
Разраб.			
Пров.			
Т.контр.			
Н.контр.			
Утв.			
Лит	Масса	Масштаб	
		1:12	
Лист 1	Листов 1		
Маховик (Хацар бутлуур PE-600x900)		Сч-25	
Баажуулах үйлдвэр Хуурай соронзон баажуулах хэсэг		Формат А4	

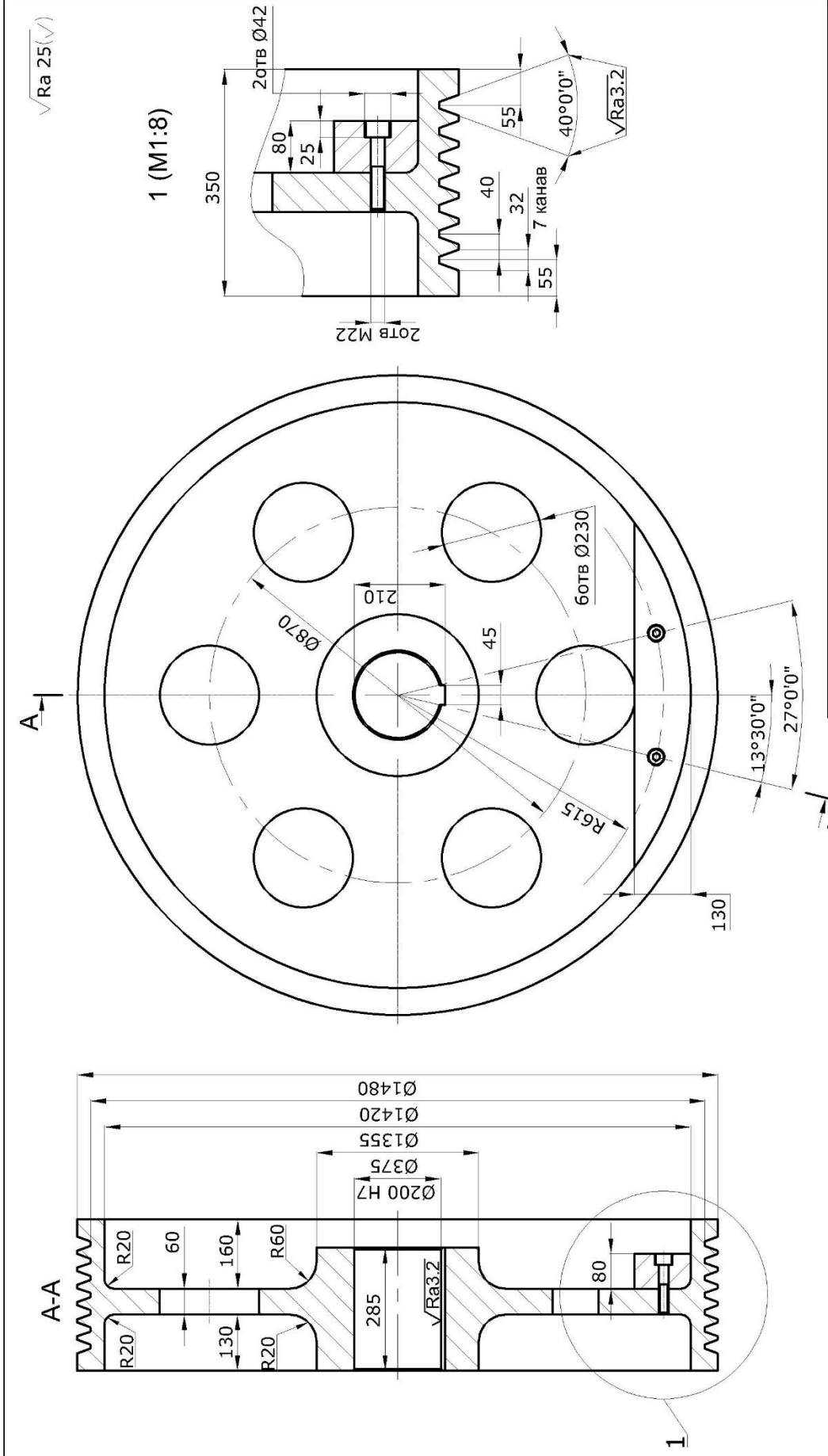

Изм./Лист		№ докум.	Подп.	Дата
Разраб.				
Пров.				
Т. контр.				
Н. контр.				
Утв.				
ХСБХ№2-2024-01-29-001				
Лит		Масса	Масштаб	
			1:12	
Лист 1		Листов 1		
ШКИВ (Хацар бутлуур PE-600x900)				
СЧ-25				
Банжуулах үйлдвэр Хуурай соронзон баяжуулах хэсэг				
Формат А4				