

БАРАА МАТЕРИАЛЫН ТЕХНИКИЙН ТОДОРХОЙЛОЛТ

1. Бараа материалын нэр: шиберийн могой араа 15DMP10(BD)
2. Барааны нөөцийн дугаар /ДЦС-4/: 1103030108
3. Барааны ерөнхий шаардлага:

д/д	Техникийн өгөгдөл		Техникийн үзүүлэлт	Нэмэлт шаардлага	Дүйцүүлэх нэршил
1	Шүдэт гол	Материал /үндсэн/	Ст-45		
		Хийц	Цутгалт, зорлого		
2	Ажиллах орчин	Орчны хамгийн их температур	60°C		
		Ажлын бие	Эргэлт		

4. Зайлшгүй шаардлагатай дагалдах баримт бичиг:

№	Дагалдах баримт бичиг	Шаардлагатай эсэх
1	Бараа материалын техникийн зураг	Тийм
2	Бараа материал, түүхий эдийн орц норм	Тийм

5. Ажлын зураг:

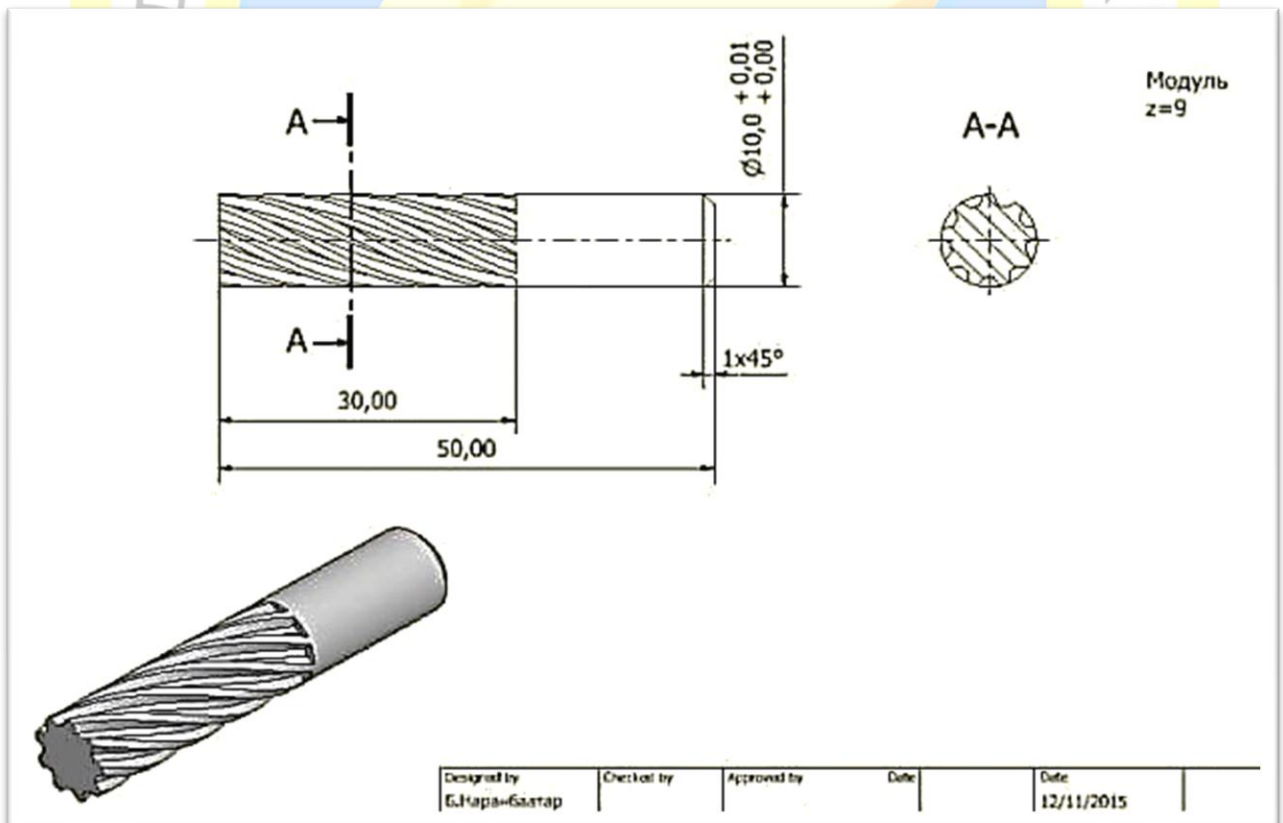

	Албан тушаал	Нэр	Гарын үсэг	ШИБЕРИЙН МОГОЙ АРАА 15DMP10(BD)
Баталсан	ЕИО	Р.Ганбат	Р.Ганбат	Нөөцийн дугаар
Боловсруулсан	ЗЦ-н ЗИ	О.Мөнхбат		1103030108
				Хуудас № 1
				Хуудасны тоо 1

БАРАА МАТЕРИАЛЫН ТЕХНИКИЙН ТОДОРХОЙЛОЛТ

1. Бараа материалын нэр: втулка Ф280х250х95
 2. Барааны нөөцийн дугаар /ДЦС-4/: 1103040203
 3. Барааны ерөнхий шаардлага:

№	Техникийн өгөгдөл	Үзүүлэлт	Нэмэлт шаардлага	Дүйцүүлэх нэршил
1	Материал	Ст40 ГС		
2	Хатуулаг	>1300HV		
3	Үндсэн хэмжээ	Ф280х250х95		
4	Бүх гадаргуугийн өнгөлгөө	Rz2.5		
5	Орчны хамгийн их температур	+250°C		
6	Ажлын биеийн даралт	78 мм.у.б		
7	Ажлын бие	Нүүрс,халуун агаарын хольц		

4. Зайлшгүй шаардлагатай дагалдах бичиг баримт

№	Дагалдах баримт бичиг	Шаардлагатай эсэх
1	Техникийн зураг	Шаардлагатай
2	Материалын химийн найрлага, механик туршилт, дулаан боловсруулалт, хэвшрүүлэлт хийсэн, дотоод гэм согог тодохойлсон баталгаажуулалтын акт	Шаардлагатай
3	Үйлдвэрлэгчийн чанарын стандартын сертификат	Шаардлагатай
4	Бүтээгдэхүүний гадаргууд үндсэн хэмжээс, ажлын параметр, материалын марк, стандарт гэх мэт шаардлагатай мэдээллүүд хэвэлмэл /цохисон/ байх	Шаардлагатай

5. Ажлын зураг

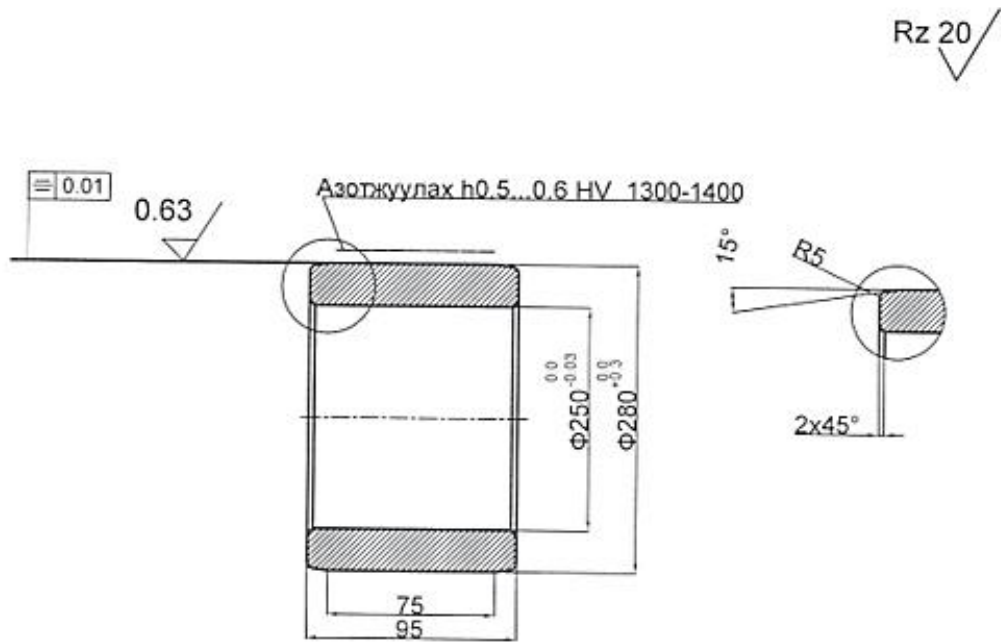

	Албан тушаал	Нэр	Гарын үсэг	ВТУЛКА Ф280х250х95	
Баталсан	ЕИО	Р.Ганбат	Р.Ганбат	Нөөцийн дугаар	Хуудас № 1
Боловсруулсан	ЗЦ-н ЗИ	О.Мөнхбат	О.Мөнхбат	1103040203	Хуудасны тоо 1

БАРАА МАТЕРИАЛЫН ТЕХНИКИЙН ТОДОРХОЙЛОЛТ

1. Бараа материалын нэр: нягтруулга Ф340х280х17
 2. Барааны нөөцийн дугаар /ДЦС-4/: 1103040114
 3. Барааны ерөнхий шаардлага:

№	Техникийн өгөгдөл	Техникийн үзүүлэлт	Нэмэлт шаардлага	Дүйцүүлэх нэршил
1	Материал	FKM		
2	Өнгө	бор		
3	Хатуулаг	85±5 Шор А	ГОСТ 263 (ISO 868)	
4	Нягт	2,5±0,03 г/см ³	ГОСТ 267 (DIN 53479)	
5	100% сунгах модуль	>=5 Н/мм ²	ГОСТ 270 (ISO 37)	
6	Суналтын бат бэх	>=8 Н/мм ²		
7	Цохилтын бат бэх	>=90%		
8	Эсэргүүцэл	>=21 Н/мм	ГОСТ 262	
9	Уян харимхайн хүч	>=8%	ГОСТ 27110 (ISO 4662)	
10	Элээх чадвар	150мм ³	ГОСТ 12251 (DIN 53516)	
11	Ажлын биеийн хамгийн бага температур	-20°C		
12	Ажлын биеийн хамгийн их температур	+200°C		
13	Ажлын биеийн даралт	Илүүдэл даралтгүй		
14	Ажлын бие	Тоосон нүүрс, тосны холимог		

4. Бараа материалын техникийн хэмжээ

№	Бараа материалын нэр	Хэмжээ [мм]		Нөөцийн дугаар ДЦС-4
		d ₂	d ₃	
1	Нягтруулга Ф340х280х17	Ф340х280х17		1103040114

5. Зайлшгүй шаардлагатай дагалдах баримт бичиг:

№	Дагалдах баримт бичиг	Шаардлагатай эсэх
1	Үйлдвэрлэгчийн паспорт, заавар	Шаардлагатай
2	Үзлэг, туршилт баталгаажуулалтын акт	Шаардлагатай
3	Үйлдвэрлэгчийн чанарын стандартын сертификат	Шаардлагатай
4	Бүтээгдэхүүний их бие болон сав баглаа боодолд материалын марк, загвар, төрөл, стандарт гэх мэт шаардлагатай мэдээллүүд цохисон, шивсэн хэлбэрээр заасан байх	Шаардлагатай

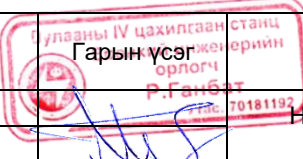
	Албан тушаал	Нэр		НЯГТРУУЛГА Ф340Х280Х17,	
Баталсан	ЕИО	Р.Ганбат		Нөөцийн дугаар	Хуудас № 1
Боловсруулсан	ЗЦ-н ЗИ	О.Мөнхбат	1103040114	Хуудасны тоо 2	

6. Бараа материалын техникийн зураг, хэмжээс

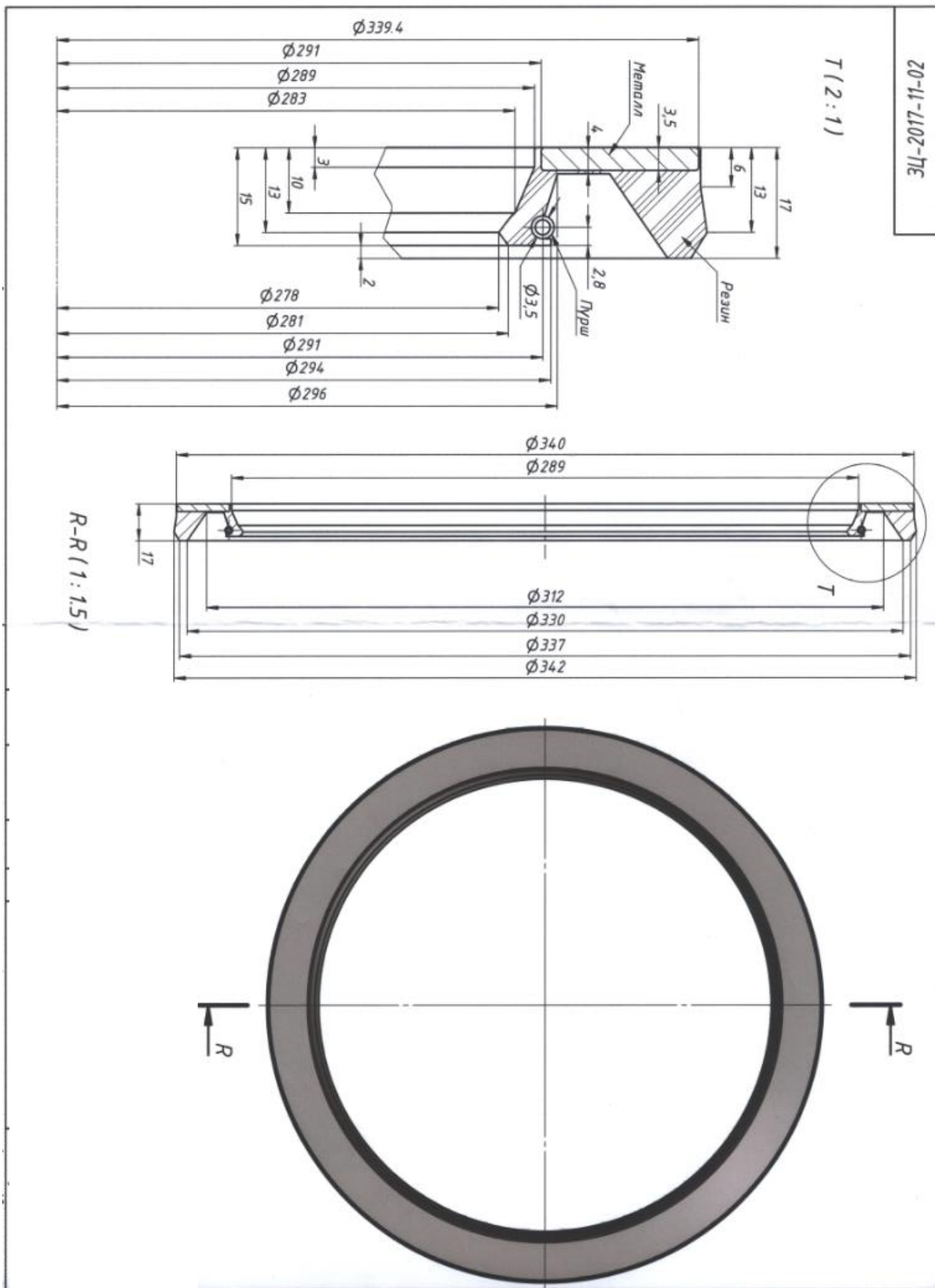

20-11-1102-Пч

T (2:1)

R-R (1:1.5)

	Албан тушаал	Нэр		НЯГТРУУЛГА Ф340Х280Х17	
Баталсан	ЕИО	Р.Ганбат		Нөөцийн дугаар	Хуудас № 2
Боловсруулсан	ЗЦ-н ЗИ	О.Мөнхбат	1103040114	Хуудасны тоо 2	

БАРАА МАТЕРИАЛЫН ТЕХНИКИЙН ТОДОРХОЙЛОЛТ

1. Бараа материалын нэр: Нягтруулга Ф340х280х20
 2. Барааны нөөцийн дугаар /ДЦС-4/: 1103040115
 3. Барааны ерөнхий шаардлага:

№	Техникийн өгөгдөл	Техникийн үзүүлэлт	Нэмэлт шаардлага	Дүйцүүлэх нэршил
1	Материал	FKM		
2	Өнгө	бор		
3	Хатуулаг	85±5 Шор А	ГОСТ 263 (ISO 868)	
4	Нягт	2,5±0,03 г/см ³	ГОСТ 267 (DIN 53479)	
5	100% сунгах модуль	>=5 Н/мм ²	ГОСТ 270 (ISO 37)	
6	Суналтын бат бэх	>=8 Н/мм ²		
7	Цохилтын бат бэх	>=90%		
8	Эсэргүүцэл	>=21 Н/мм	ГОСТ 262	
9	Уян харимхайн хүч	>=8%	ГОСТ 27110 (ISO 4662)	
10	Элээх чадвар	150мм ³	ГОСТ 12251 (DIN 53516)	
11	Ажлын биеийн хамгийн бага температур	-20 ⁰ С		
12	Ажлын биеийн хамгийн их температур	+200 ⁰ С		
13	Ажлын биеийн даралт	Илүүдэл даралтгүй		
14	Ажлын бие	Тоосон нүүрс, тосны холимог		

4. Бараа материалын техникийн хэмжээ

№	Бараа материалын нэр	Хэмжээ [мм]		Нөөцийн дугаар ДЦС-4
		d ₂	d ₃	
1	Нягтруулга Ф340х280х20	Ф340х280х20		1103040115

5. Зайлшгүй шаардлагатай дагалдах баримт бичиг:

№	Дагалдах баримт бичиг	Шаардлагатай эсэх
1	Үйлдвэрлэгчийн паспорт, заавар	Шаардлагатай
2	Үзлэг, туршилт баталгаажуулалтын акт	Шаардлагатай
3	Үйлдвэрлэгчийн чанарын стандартын сертификат	Шаардлагатай
4	Бүтээгдэхүүний их бие болон сав баглаа боодолд материалын марк, загвар, төрөл, стандарт гэх мэт шаардлагатай мэдээллүүд цохисон, шивсэн хэлбэрээр заасан байх	Шаардлагатай

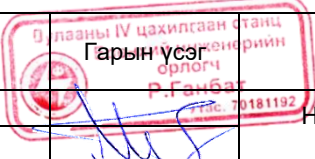
	Албан тушаал	Нэр	 Гарын үсэг Р.Ганбат Тус. 70181192	НЯГТРУУЛГА Ф340Х280Х20	
Баталсан	ЕИО	Р.Ганбат		Нөөцийн дугаар	Хуудас № 1
Боловсруулсан	ЗЦ-н ЗИ	О.Мөнхбат		1103040115	Хуудасны тоо 2

6. Бараа материалын техникийн зураг, хэмжээс

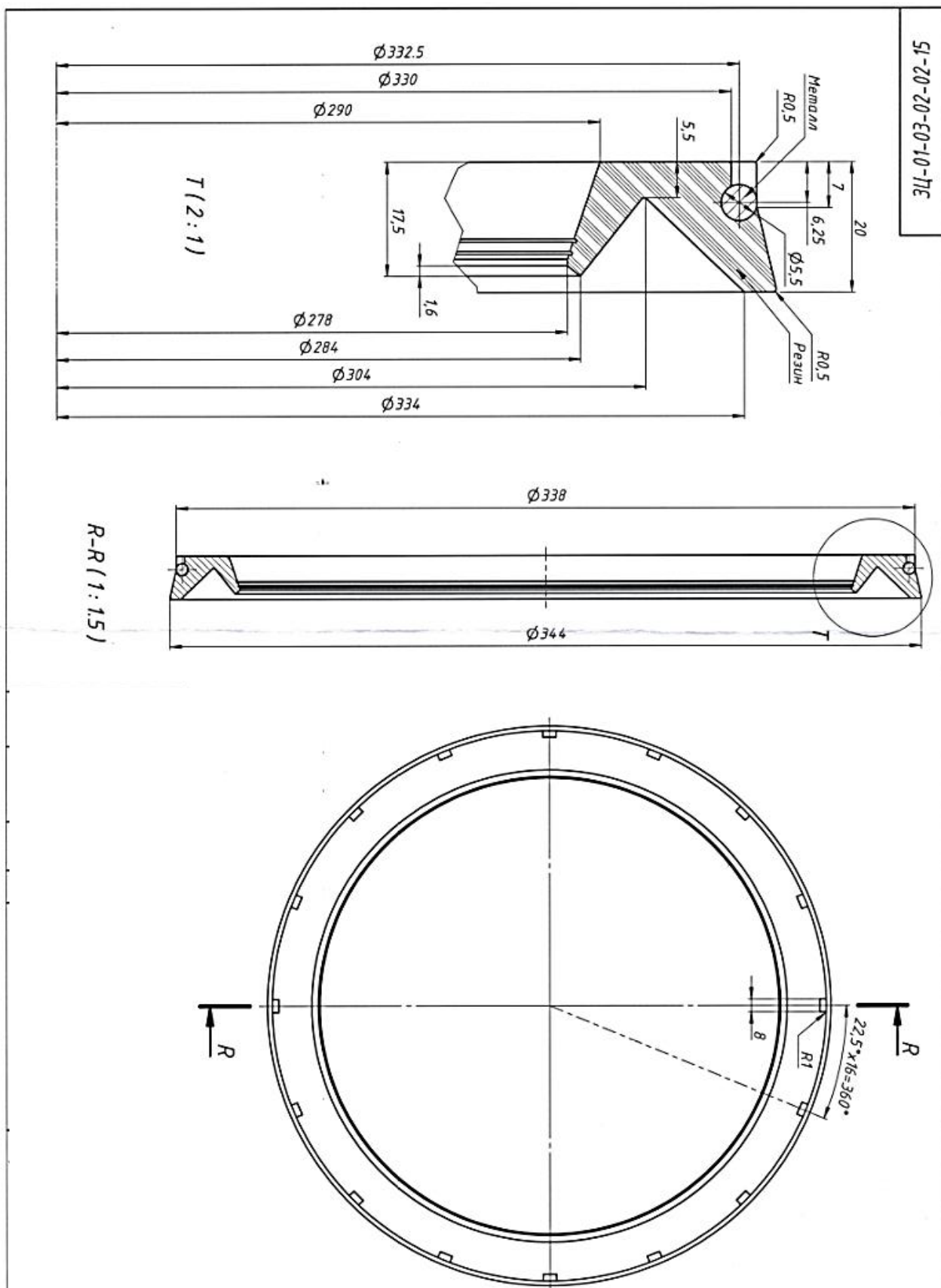

311-01-03-02-02-15

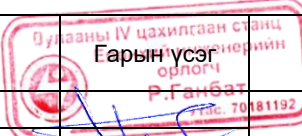
	Албан тушаал	Нэр		НЯГТРУУЛГА $\Phi 340 \times 280 \times 20$	
Баталсан	ЕИО	Р.Ганбат		Нөөцийн дугаар	Хуудас № 2
Боловсруулсан	ЗЦ-н ЗИ	О.Мөнхбат		1103040115	Хуудасны тоо 2

БАРАА МАТЕРИАЛЫН ТЕХНИКИЙН ТОДОРХОЙЛОЛТ

1. Бараа материалын нэр: **Нягтруулга резин Ф127х106х18 //МVM21-FL/**
2. Барааны нөөцийн дугаар /ДЦС-4/: **1103040116**
3. Барааны ерөнхий шаардлага:

№	Техникийн өгөгдөл	Техникийн үзүүлэлт	Нэмэлт шаардлага	Дүйцүүлэх нэршил
1	Материал	Бутадиен-нитрильнй каучук (NBR)		
2	Өнгө	Улбар шар		
3	Хатуулаг	75±5 Шор А	ГОСТ 263 (ISO 868)	
4	Нягт	1,32±0,02, г/см ³	ГОСТ 267 (DIN 53479)	
5	100% сунгах модуль	≥11 Мпа Н/мм ²	ГОСТ 270 (ISO 37)	
6	Суналтын бат бэх	≥16 Н/мм ²		
7	Цохилтын бат бэх	≥130%		
8	Эсэргүүцэл	≥20Н/мм	ГОСТ 262	
9	Уян хатан байдал	22%	ГОСТ 27110 (ISO 4662)	
10	Элэгдэлд тэсвэртэй чанар	90 мм ³	ГОСТ 12251 (DIN 53516)	
11	Ажлын биеийн хамгийн их температур	+100°C		
13	Ажлын биеийн хамгийн бага температур	-30°C		
13	Ажлын биеийн даралт	1300 мбар /мм.у.б/		
14	Ажлын бие	халуун агаар +20°C		

4. Зайлшгүй шаардлагатай дагалдах бичиг баримт

№	Дагалдах баримт бичиг	Шаардлагатай эсэх
1	Техникийн зураг	Шаардлагатай
2	Материалын химийн найрлага, механик туршилт, дулаан боловсруулалт, хэвшрүүлэлт хийсэн, дотоод гэм согог тодохойлсон баталгаажуулалтын акт	Шаардлагатай
3	Үйлдвэрлэгчийн чанарын стандартын сертификат	Шаардлагатай
4	Бүтээгдэхүүний гадаргууд үндсэн хэмжээс, ажлын параметр, материалын марк, стандарт гэх мэт шаардлагатай мэдээллүүд хэвэлмэл /цохисон/ байх	Шаардлагатай

	Албан тушаал	Нэр	Гарын үсэг	НЯГТРУУЛГА РЕЗИН Ф127Х106Х18
Баталсан	ЕИО	Р.Ганбат		Нөөцийн дугаар
Боловсруулсан	ЗЦ-н ЗИ	О.Мөнхбат		1103040116
				Хуудас № 1
				Хуудасны тоо 2

5. Ажлын зураг

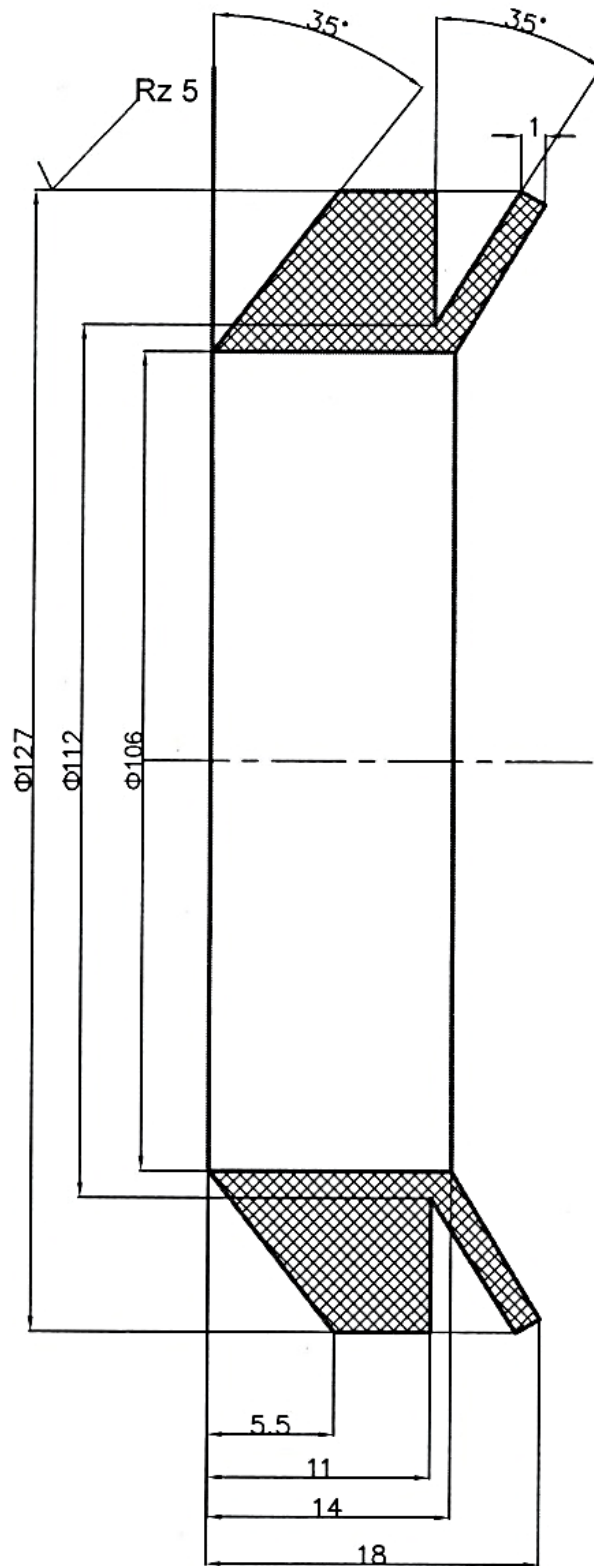

	Албан тушаал	Нэр	Гарын үсэг	НЯГТРУУЛГА РЕЗИН $\Phi 127 \times 106 \times 18$	
Баталсан	ЕИО	Р.Ганбат		Нөөцийн дугаар	Хуудас № 1
Боловсруулсан	ЗЦ-н ЗИ	О.Мөнхбат		1103040116	Хуудасны тоо 2

БАРАА МАТЕРИАЛЫН ТЕХНИКИЙН ТОДОРХОЙЛОЛТ

1. Бараа материалын нэр: пүршний системийн боронзон втулка графиттай МҮМ21-FL
2. Барааны нөөцийн дугаар /ДЦС-4/: 1103040118
3. Барааны ерөнхий шаардлага:

№	Техникийн өгөгдөл	Техникийн үзүүлэлт	Нэмэлт шаардлага	Дүйцүүлэх нэршил
1	Материал	БрОЦС4-4-4/OILES 500 SP/		
2	Үндсэн хэмжээ	Φ200x150x250		
3	Хийц	Графиттай хийц	Φ10-тай 10 эгнээ 250ш нүх нь графит дүүргэлттэй	
4	Тосолгооны төрөл	Өтгөн		
5	Дотор талын гадаргуугийн өнгөлгөө	0,63		
6	Орчны хамгийн их температур	+250°C		
7	Ажлын биеийн даралт	78 мм.у.б		
8	Ажлын бие	Тоос, халуун агаарын хольц		

4. Бараа материалын техникийн хэмжээ

№	Бараа материалын нэр	Хэмжээ [мм]		Нөөцийн дугаар ДЦС-4
		d ₂	d ₃	
1	Пүршний системийн боронзон втулка графиттай МҮМ21FL	Φ200x150x250		1103040118

5. Зайлшгүй шаардлагатай дагалдах баримт бичиг:

№	Дагалдах баримт бичиг	Шаардлагатай эсэх
1	Үйлдвэрлэгчийн паспорт, заавар	Шаардлагатай
2	Үзлэг, туршилт баталгаажуулалтын акт	Шаардлагатай
3	Үйлдвэрлэгчийн чанарын стандартын сертификат	Шаардлагатай
4	Бүтээгдэхүүний их бие болон сав баглаа боодолд материалын марк, загвар, төрөл, стандарт гэх мэт шаардлагатай мэдээллүүд цохисон, шивсэн хэлбэрээр заасан байх	Шаардлагатай

6. Фото зураг:



	Албан тушаал	Нэр		ПҮРШНИЙ СИСТЕМИЙН БОРОНЗОН ВТУЛКА ГРАФИТТАЙ МҮМ21FL	
Баталсан	ЕИО	Р.Ганбат			Нөөцийн дугаар
Боловсруулсан	ЗЦ-н ЗИ	О.Мөнхбат	1103040118	Хуудасны тоо 2	

7. Бараа материалын техникийн зураг

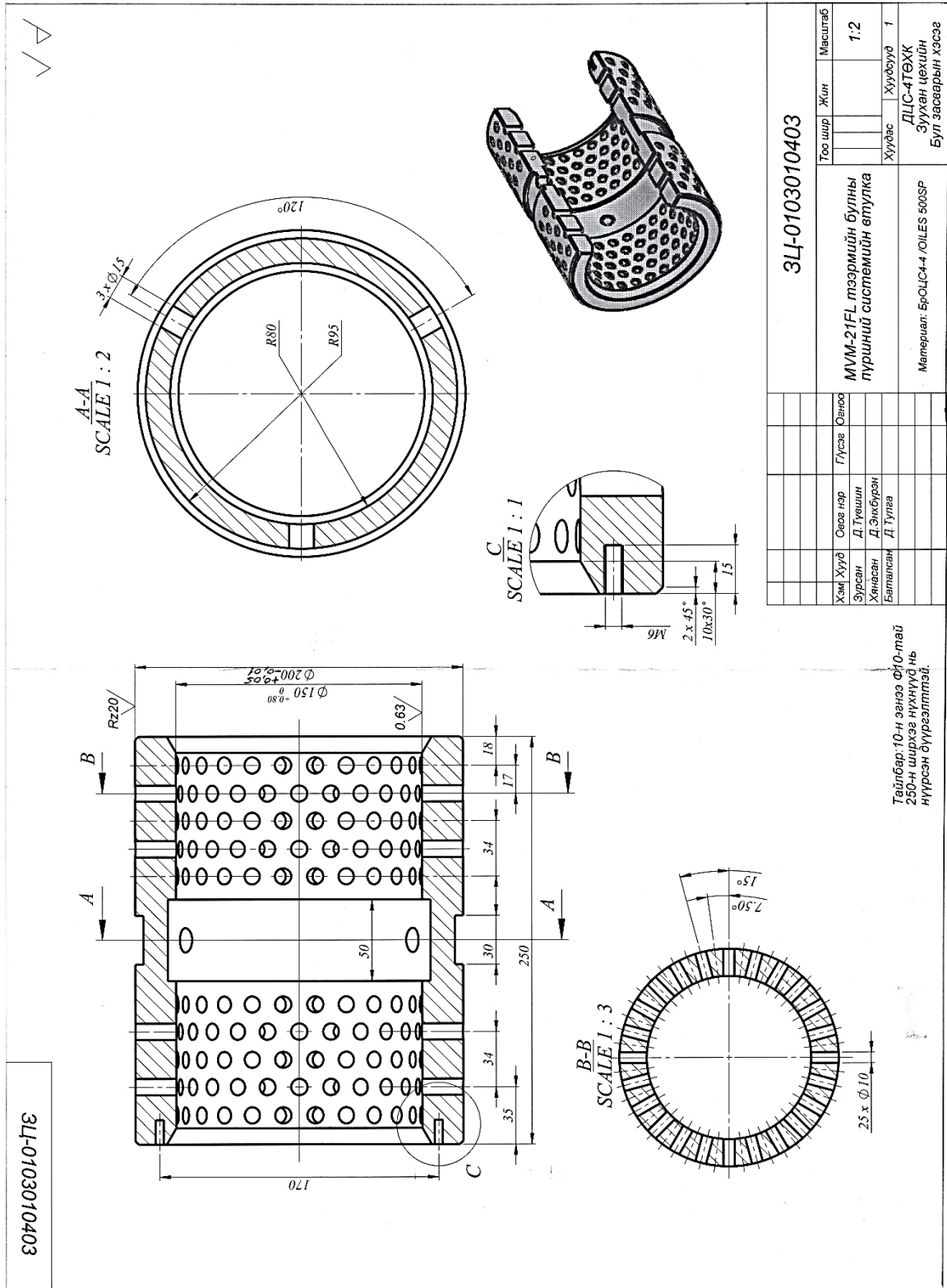

ЗЦ-0103010403

3Ц-0103010403		Тоо шир	Жин	Масштаб
МММ-21FL тээрийн булны пурший системийн втулка				1:2
Хамт Хууд	Овоо нэр	Гуссаа	Огноо	
Эурсан	Д.Түвшин			
Хянасан	Д.Энхбүрэн			
Баталсан	Д.Тугаа			
Материал: БРОЦС4-4 /GILES 500SP		Хуудас	Хуудсууд	1
		ДЛС-4ТӨХК Зуухан цехийн Бүтг засварын хэсэг		

	Албан тушаал	Нэр		Нөөцийн дугаар	Хуудас № 2
Баталсан	ЕИО	Р.Ганбат		1103040118	Хуудасны тоо 2
Боловсруулсан	ЗЦ-н ЗИ	О.Мөнхбат			

БАРАА МАТЕРИАЛЫН ТЕХНИКИЙН ТОДОРХОЙЛОЛТ

1. Бараа материалын нэр: втулка Ф280х250х95
 2. Барааны нөөцийн дугаар /ДЦС-4/: 1103040203
 3. Барааны ерөнхий шаардлага:

№	Техникийн өгөгдөл	Үзүүлэлт	Нэмэлт шаардлага	Дүйцүүлэх нэршил
1	Материал	Ст40 ГС		
2	Хатуулаг	>1300HV		
3	Үндсэн хэмжээ	Ф280х250х95		
4	Бүх гадаргуугийн өнгөлгөө	Rz2.5		
5	Орчны хамгийн их температур	+250°C		
6	Ажлын биеийн даралт	78 мм.у.б		
7	Ажлын бие	Нүүрс,халуун агаарын хольц		

4. Зайлшгүй шаардлагатай дагалдах бичиг баримт

№	Дагалдах баримт бичиг	Шаардлагатай эсэх
1	Техникийн зураг	Шаардлагатай
2	Материалын химийн найрлага, , механик туршилт, дулаан боловсруулалт, хэвшрүүлэлт хийсэн, дотоод гэм согог тодохойлсон баталгаажуулалтын акт	Шаардлагатай
3	Үйлдвэрлэгчийн чанарын стандартын сертификат	Шаардлагатай
4	Бүтээгдэхүүний гадаргууд үндсэн хэмжээс, ажлын параметр, материалын марк, стандарт гэх мэт шаардлагатай мэдээллүүд хэвэлмэл /цохисон/ байх	Шаардлагатай

5. Ажлын зураг

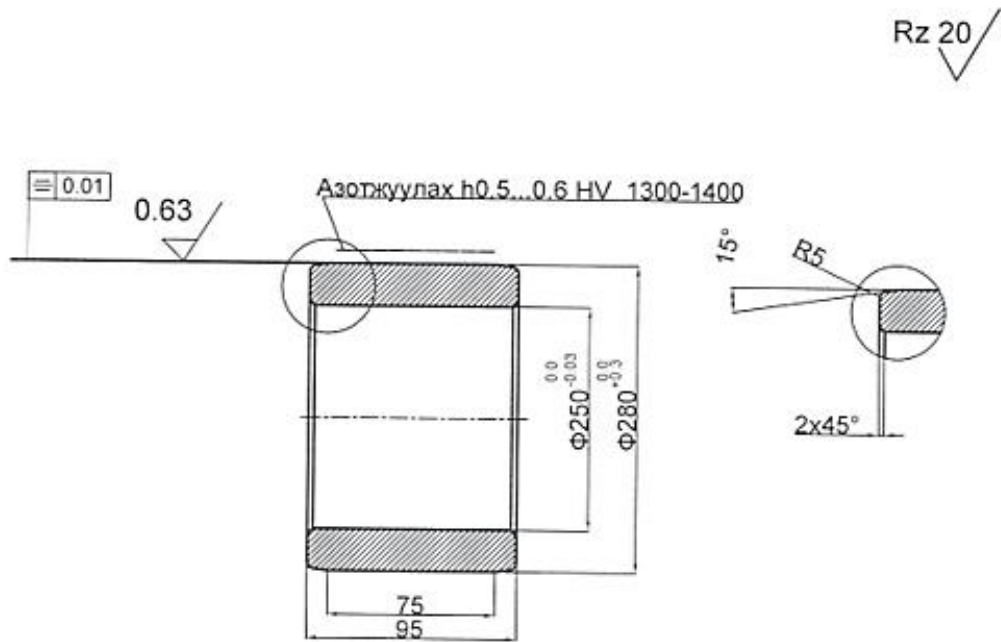

	Албан тушаал	Нэр	Гарын үсэг	ВТУЛКА Ф280х250х95	
Баталсан	ЕИО	Р.Ганбат	Р.Ганбат	Нөөцийн дугаар	Хуудас № 1
Боловсруулсан	ЗЦ-н ЗИ	О.Мөнхбат	О.Мөнхбат	1103040203	Хуудасны тоо 1

БАРАА МАТЕРИАЛЫН ТЕХНИКИЙН ТОДОРХОЙЛОЛТ

1. Бараа материалын нэр: Пүршний системийн боронзон втулка графиттай SM-19
2. Барааны нөөцийн дугаар /ДЦС-4/: 1103040211
3. Барааны ерөнхий шаардлага:

№	Техникийн өгөгдөл	Техникийн үзүүлэлт	Нэмэлт шаардлага	Дүйцүүлэх нэршил
1	Материал	БрОЦС4-4-4/OILES 500 SP/		
2	Үндсэн хэмжээ	Ф180x150x250		
3	Хийц	Графиттай хийц	8 эгнээ ф10-тай 200ш нүх нь графит дүүргэлттэй	
4	Тосолгооны төрөл	Өтгөн		
5	Дотор талын гадаргуугийн өнгөлгөө	0,63		цэвэршилт
6	Орчны хамгийн их температур	+250°C		
7	Ажлын биеийн даралт	78 мм.у.б		
8	Ажлын бие	Тоос, халуун агаарын хольц		
9	Үндсэн хэмжээ	Ф180x150x250		

4. Зайлшгүй шаардлагатай дагалдах баримт бичиг:

№	Дагалдах баримт бичиг	Шаардлагатай эсэх
1	Үйлдвэрлэгчийн паспорт, тоноглолын ашиглалтын болон засварын гарын авлага заавар	Шаардлагатай
2	Үзлэг, туршилт баталгаажуулалтын акт	Шаардлагатай
3	Үйлдвэрлэгчийн чанарын стандартын сертификат	Шаардлагатай
4	Бүтээгдэхүүний сав баглаа боодол дээр химийн найрлага, материалын марк, стандарт гэх мэт шаардлагатай мэдээллүүд цохисон болон шарж тэмдэглэсэн байх	Шаардлагатай

5. Хийцийн болон ажлын зураг



	Албан тушаал	Нэр	Гарын үсэг	ПҮРШНИЙ СИСТЕМИЙН БОРОНЗОН ВТУЛКА ГРАФИТТАЙ SM-19	
Баталсан	ЕИО	Р.Ганбат	Р.Ганбат Төл. 70181192	Нөөцийн дугаар 1103040211	Хуудас № 1
Боловсруулсан	ЗЦ-н ЗИ	О.Мөнхбат			Хуудасны тоо 2

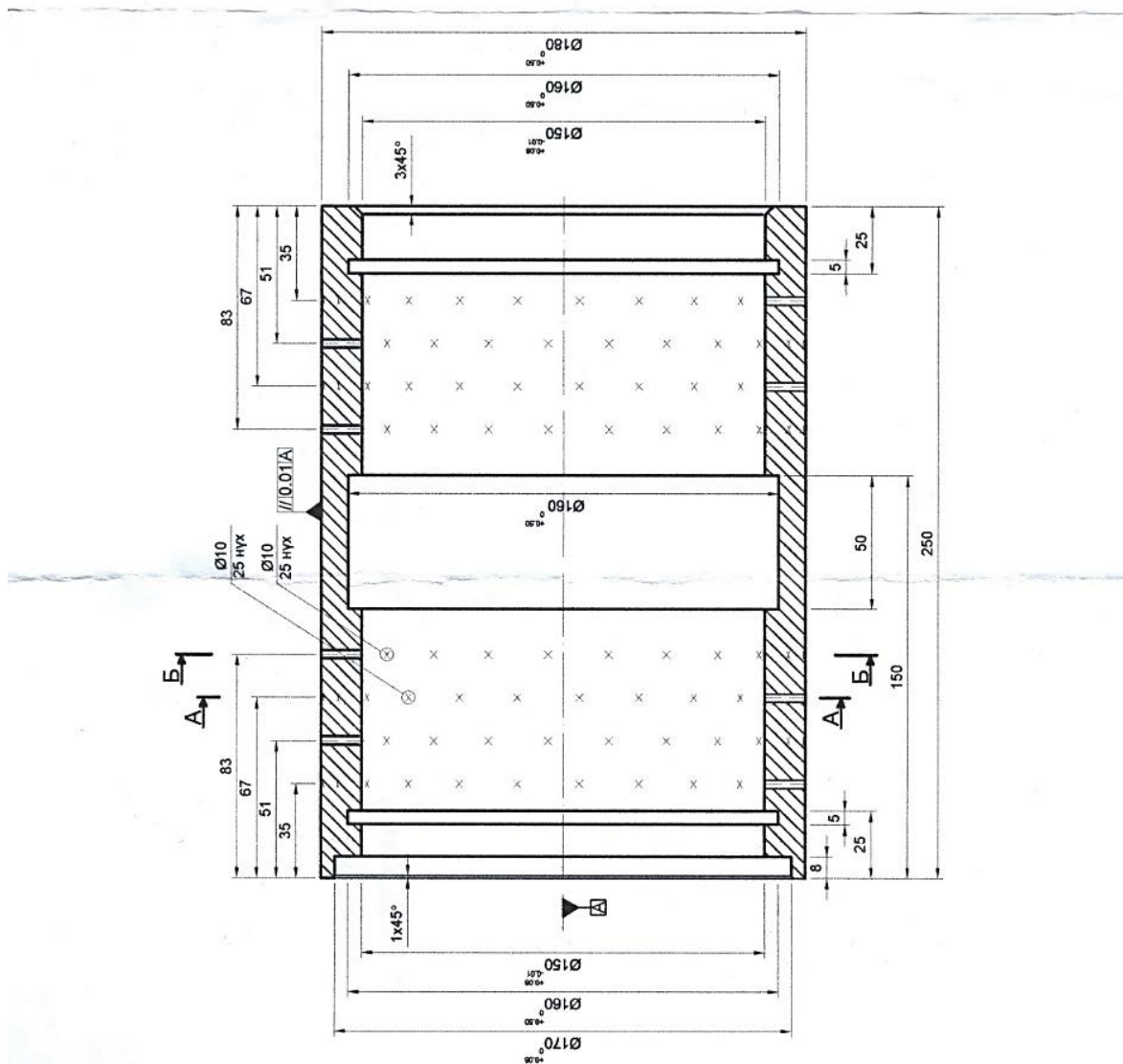
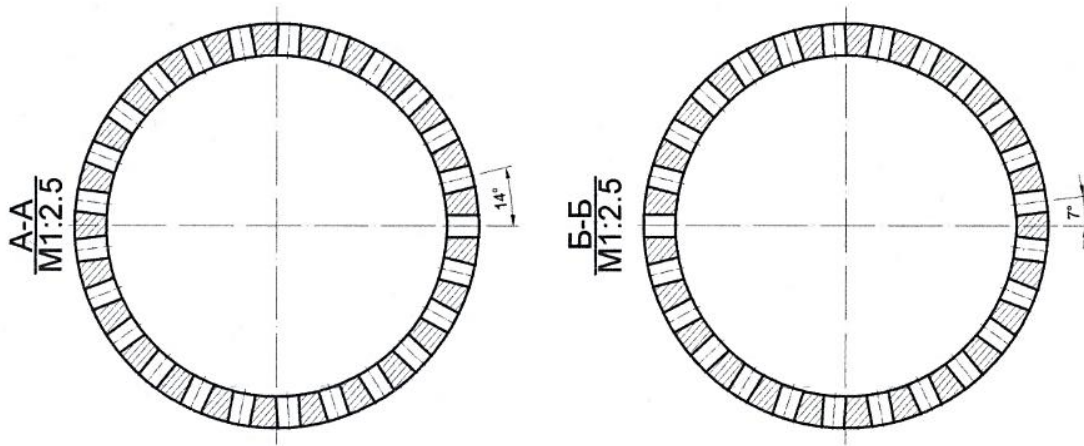

	Албан тушаал	Нэр	ПУРШНИЙ СИСТЕМИЙН БОРОНЗОН ВТУЛКА ГРАФИТТАЙ SM-19	
Баталсан	ЕИО	Р.Ганбат	Нөөцийн дугаар	Хуудас № 1
Боловсруулсан	ЗЦ-н ЗИ	О.Мөнхбат	1103040211	Хуудасны тоо 2

БАРАА МАТЕРИАЛЫН ТЕХНИКИЙН ТОДОРХОЙЛОЛТ

1. Бараа материалын нэр: пүршний системийн ган нягтруулга Ф170х150х7
 2. Барааны нөөцийн дугаар /ДЦС-4/: 1103040212
 3. Барааны ерөнхий шаардлага:

№	Техникийн өгөгдөл	Техникийн үзүүлэлт	Нэмэлт шаардлага	Дүйцүүлэх нэршил
1	Материал	FKM		
2	Өнгө	Бор		
3	Хатуулаг	85±5 Шор А	DIN 53505	
4	Нягт	2,5±0,03 г/см ³	DIN 53479	
5	100% сунгах модуль	>=5 Н/мм ²	DIN 53504	
6	Суналтын бат бэх	>=8 Н/мм ²	DIN 53504/53455	
7	Цохилтын бат бэх	>=90%	DIN 53504/53455	
8	Эсэргүүцэл	>=21 Н/мм		
9	Уян харимхайн хүч	>=8%	DIN 52512	
10	Элээх чадвар	150мм ³	DIN 53515	
11	Ажлын биеийн хамгийн их температур	+250 ⁰ С	DIN 53516	
12	Ажлын биеийн даралт	Илүүдэл даралтгүй		
13	Ажлын бие	Халуун утааны хий, тоосон нүүрс		

4. Бараа материалын техникийн хэмжээ

№	Бараа материалын нэр	Хэмжээ [мм]		Нөөцийн дугаар ДЦС-4
		d ₂	d ₃	
1	Пүршний системийн ган нягтруулга Ф170х150х7	Ф170х150х7		1103040212

5. Зайлшгүй шаардлагатай дагалдах баримт бичиг:

№	Дагалдах баримт бичиг	Шаардлагатай эсэх
1	Үйлдвэрлэгчийн паспорт, заавар	Шаардлагатай
2	Үзлэг, туршилт баталгаажуулалтын акт	Шаардлагатай
3	Үйлдвэрлэгчийн чанарын стандартын сертификат	Шаардлагатай
4	Бүтээгдэхүүний их бие болон сав баглаа боодолд материалын марк, загвар, төрөл, стандарт гэх мэт шаардлагатай мэдээллүүд цохисон, шивсэн хэлбэрээр заасан байх	Шаардлагатай

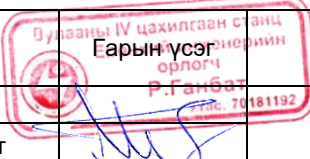
	Албан тушаал	Нэр	 Пүршний IV цахилгаан станц Гарын үсэг Р.Ганбат 70181192	ПҮРШНИЙ СИСТЕМИЙН ГАН НЯГТРУУЛГА Ф170Х150Х7	
Баталсан	ЕИО	Р.Ганбат		Нөөцийн дугаар	Хуудас № 1
Боловсруулсан	ЗЦ-н ЗИ	О.Мөнхбат		1103040212	Хуудасны тоо 2

6. Бараа материалын техникийн зураг

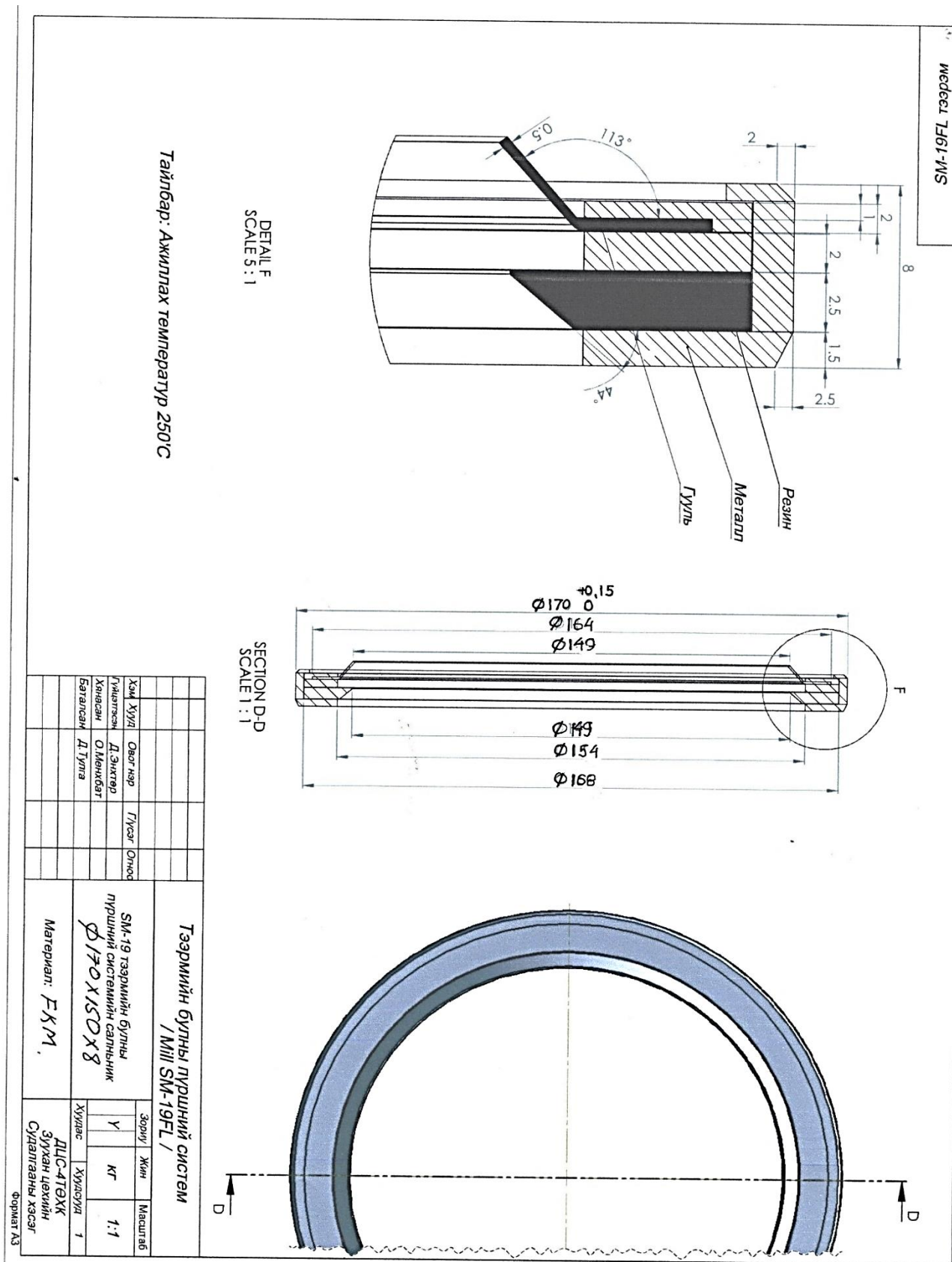

Албан тушаал	Нэр	Гарын үсэг	ПҮРШНИЙ СИСТЕМИЙН ГАН НЯГТРУУЛГА Φ170x150x8	
Баталсан	ЕИО	Р.Ганбат	Нөөцийн дугаар	Хуудас № 2
Боловсруулсан	ЗЦ-н ЗИ	О.Мөнхбат	1103040212	Хуудасны тоо 2

БАРАА МАТЕРИАЛЫН ТЕХНИКИЙН ТОДОРХОЙЛОЛТ

1. Бараа материалын нэр: пүршний системийн ган нягтруулга Ф170х152х7
2. Барааны нөөцийн дугаар /ДЦС-4/: 1103040213
3. Барааны ерөнхий шаардлага:

№	Техникийн өгөгдөл	Техникийн үзүүлэлт	Нэмэлт шаардлага	Дүйцүүлэх нэршил
1	Материал	FKM		
2	Өнгө	Бор		
3	Хатуулаг	85±5 Шор А	DIN 53505	
4	Нягт	2,5±0,03 г/см ³	DIN 53479	
5	100% сунгах модуль	>=5 Н/мм ²	DIN 53504	
6	Суналтын бат бэх	>=8 Н/мм ²	DIN 53504/53455	
7	Цохилтын бат бэх	>=90%	DIN 53504/53455	
8	Эсэргүүцэл	>=21 Н/мм		
9	Уян харимхайн хүч	>=8%	DIN 52512	
10	Элээх чадвар	150мм ³	DIN 53515	
11	Ажлын биеийн хамгийн их температур	+200°C	DIN 53516	
12	Ажлын биеийн даралт	Илүүдэл даралтгүй		
13	Ажлын бие	Халуун утааны хий, тоосон нүүрс		

4. Бараа материалын техникийн хэмжээ

№	Бараа материалын нэр	Хэмжээ [мм]		Нөөцийн дугаар ДЦС-4
		d ₂	d ₃	
1	Пүршний системийн ган нягтруулга Ф170х152х7	Ф170х152х7		1103040213

5. Зайлшгүй шаардлагатай дагалдах баримт бичиг:

№	Дагалдах баримт бичиг	Шаардлагатай эсэх
1	Үйлдвэрлэгчийн паспорт, заавар	Шаардлагатай
2	Үзлэг, туршилт баталгаажуулалтын акт	Шаардлагатай
3	Үйлдвэрлэгчийн чанарын стандартын сертификат	Шаардлагатай
4	Бүтээгдэхүүний их бие болон сав баглаа боодолд материалын марк, загвар, төрөл, стандарт гэх мэт шаардлагатай мэдээллүүд цохисон, шивсэн хэлбэрээр заасан байх	Шаардлагатай

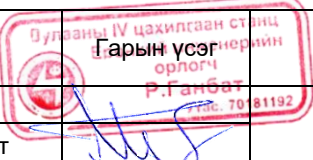
	Албан тушаал	Нэр	 Пүршний системийн ган нягтруулга Ф170х152х7 Нөөцийн дугаар 1103040213	Хуудас № 1
Баталсан	ЕИО	Р.Ганбат		Хуудасны тоо 2
Боловсруулсан	ЗЦ-н ЗИ	О.Мөнхбат		

6. Бараа материалын техникийн зураг

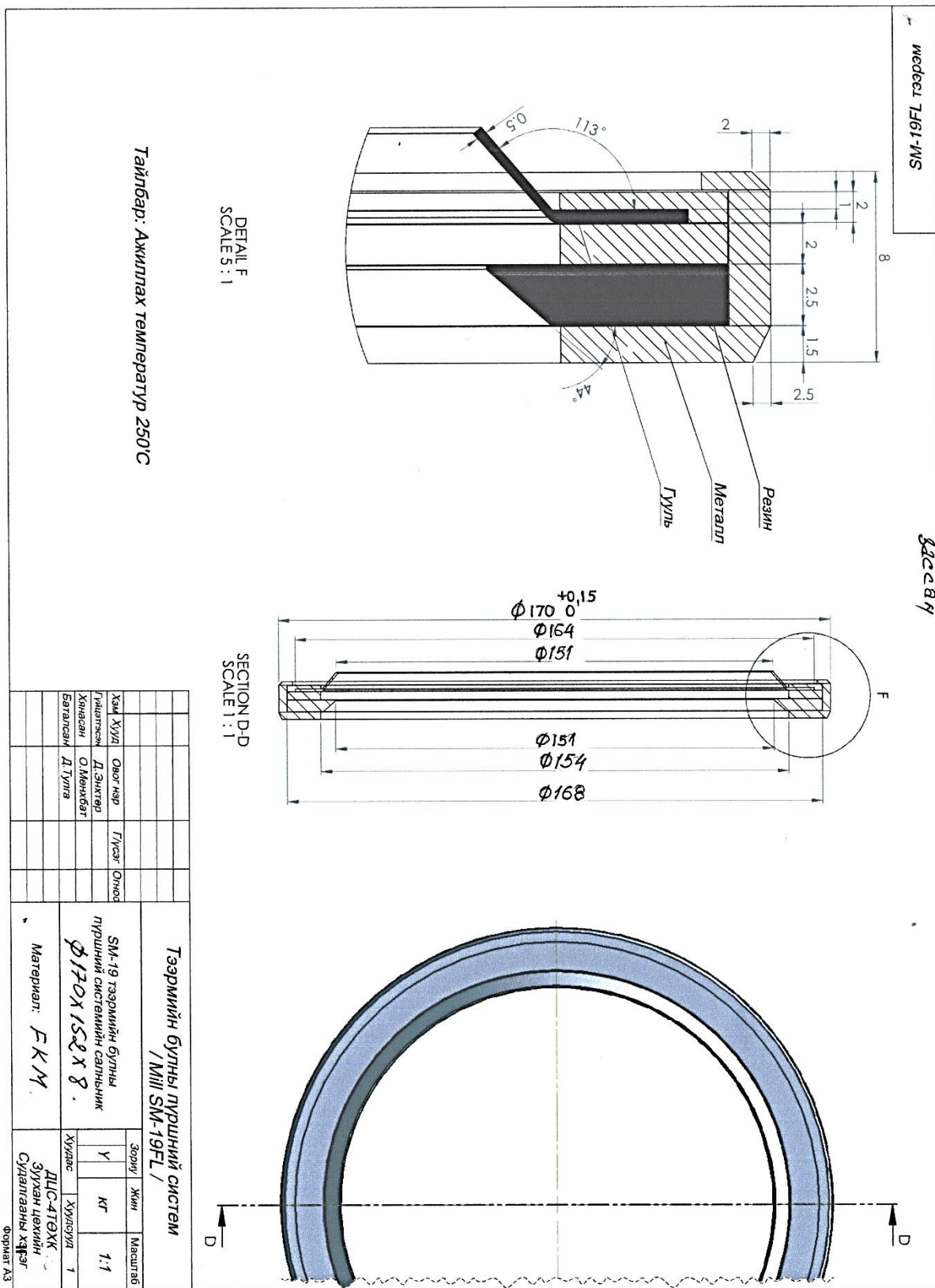

Тайлбар: Ажиллах температур 250С

Хэм Хүлд	Овог нар	Гүсэг	Огноо	Тээрмийн бүлгнэ пүршний систем / Mill SM-19FL / SM-19 тээрмийн бүлгнэ пүршний системийн салъянник Ф170Х152Х8. Материал: FKM.	Зэрлэг	Жин	Масштаб
Гүйцэтгэж	Д.Энхтөр				Ү	кг	1:1
Хансан	О.Мөнхбат				Хуудас	Хуудсууд	1
Баталсан	Д.Уула				ДЦС-4ТӨХК Зүүхэн Цехийн Судлаланы Хэсэг		
					Формат А3		

Албан тушаал	Нэр	Бүлээн IV цахилсан стэнц Гарын үсэг Р.Ганбат Төгс. 70181192	ПҮРШНИЙ СИСТЕМИЙН ГАН НЯГТРУУЛГА Ф170Х152Х7
Баталсан	ЕИО	Р.Ганбат	Нөөцийн дугаар
Боловсруулсан	ЗЦ-н ЗИ	О.Мөнхбат	1103040213
			Хуудас № 2
			Хуудасны тоо 2

БАРАА МАТЕРИАЛЫН ТЕХНИКИЙН ТОДОРХОЙЛОЛТ

1. Бараа материалын нэр: Пүршний системийн саран түгжээ SM-19
 2. Барааны нөөцийн дугаар /ДЦС-4/: 1103040214
 3. Барааны ерөнхий шаардлага:

№	Техникийн өгөгдөл	Техникийн үзүүлэлт	Нэмэлт шаардлага	Дүйцүүлэх нэршил
1	Материал	65 ГС	Federstah1 DIN 472	
2	Хатуулаг	HB 10 ⁻¹ =241МПа		Твёрдость
3	Үндсэн хэмжээ	Ф184х4		
4	Бүх гадаргуугийн өнгөлгөө	Rz2.5		цэвэршилт
5	Орчны хамгийн их температур	+250°С		
6	Ажлын биеийн даралт	78 мм.у.б		
7	Ажлын бие	Нүүрс,халуун агаарын хольц		

4. Зайлшгүй шаардлагатай дагалдах бичиг баримт

№	Дагалдах баримт бичиг	Шаардлагатай эсэх
1	Техникийн зураг	Шаардлагатай
2	Материалын химийн найрлага, механик туршилт, дулаан боловсруулалт, хэвшрүүлэлт хийсэн, дотоод гэм согог тодохойлсон баталгаажуулалтын акт	Шаардлагатай
3	Үйлдвэрлэгчийн чанарын стандартын сертификат	Шаардлагатай
4	Бүтээгдэхүүний гадаргууд үндсэн хэмжээс, ажлын параметр, материалын марк, стандарт гэх мэт шаардлагатай мэдээллүүд хэвэлмэл /цохисон/ байх	Шаардлагатай

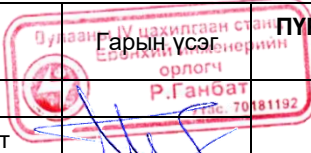
	Албан тушаал	Нэр	Гарын үсэг	ПҮРШНИЙ СИСТЕМИЙН САРАН ТҮГЖЭЭ SM-19
Баталсан	ЕИО	Р.Ганбат		Нөөцийн дугаар
Боловсруулсан	ЗЦ-н ЗИ	О.Мөнхбат		1103040214
				Хуудас № 1
				Хуудасны тоо 2

5. Ажлын зураг

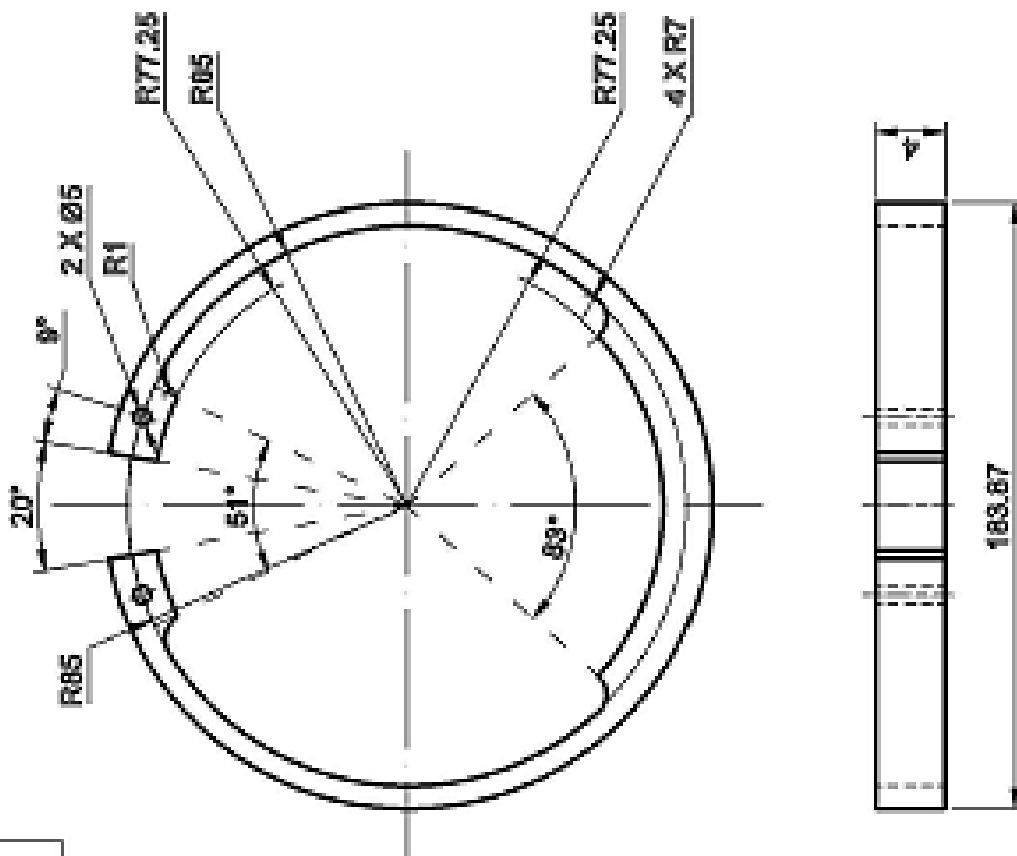

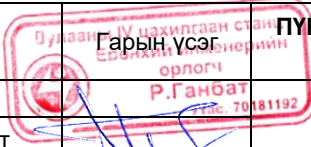
	Албан тушаал	Нэр	 ПУРШНИЙ СИСТЕМИЙН САРАН ТҮГЖЭЭ SM-19	
Баталсан	ЕИО	Р.Ганбат	Нөөцийн дугаар	Хуудас № 1
Боловсруулсан	ЗЦ-н ЗИ	О.Мөнхбат	1103040214	Хуудасны тоо 2

БАРАА МАТЕРИАЛЫН ТЕХНИКИЙН ТОДОРХОЙЛОЛТ

1. Бараа материалын нэр: Тосны насосны хуванцар араа SM19
2. Барааны нөөцийн дугаар /ДЦС-4/: 1103040227
3. Барааны ерөнхий шаардлага:

№	Техникийн өгөгдөл	Үзүүлэлт	Нэмэлт шаардлага	Дүйцүүлэх нэршил
1	Материал	Полиамид 66 (ПА 66)		
2	Төрөл	Bowex 42		
3	Гадна диаметр	Ф92мм		
4	Өргөн	50мм		
5	Шүдний тоо	z=50		
6	Модуль	m=1.5		

4. Зайлшгүй шаардлагатай дагалдах баримт бичиг:

№	Дагалдах баримт бичиг	Шаардлагатай эсэх
1	Үйлдвэрлэгчийн паспорт, заавар	Шаардлагатай
2	Үзлэг, туршилт баталгаажуулалтын акт	Шаардлагатай
3	Үйлдвэрлэгчийн чанарын стандартын сертификат	Шаардлагатай

5. Ажлын зураг

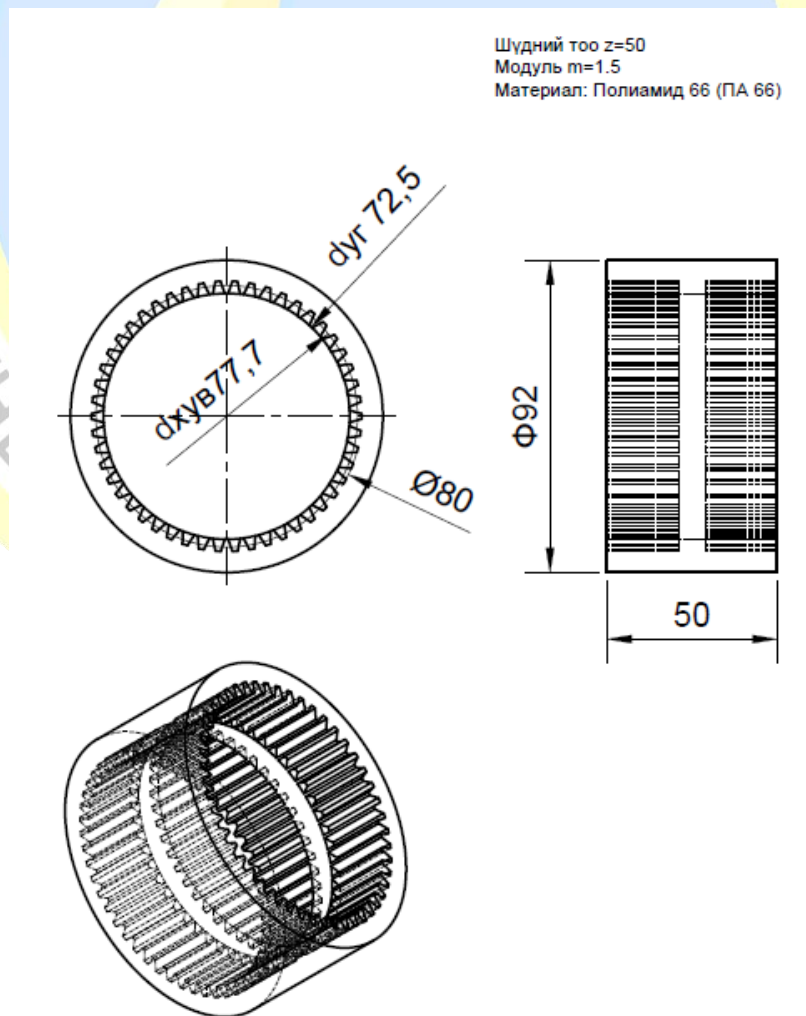

	Албан тушаал	Нэр	Тосны насосны хуванцар араа SM19	
Баталсан	ЕИО	Р.Ганбат	Нөөцийн дугаар	Хуудас № 1
Боловсруулсан	ЗЦ-н ЗИ	О.Мөнхбат	1103040227	Хуудасны тоо 1

БАРАА МАТЕРИАЛЫН ТЕХНИКИЙН ТОДОРХОЙЛОЛТ

1. Бараа материалын нэр булны ролик SM19
 2. Барааны нөөцийн дугаар /ДЦС-4/: 1103040240
 3. Барааны ерөнхий шаардлага: Шинэ байх

№	Техникийн өгөгдөл	Үзүүлэлт	Нэмэлт шаардлага	Дүйцүүлэх нэршил
1	Материал	35ХГС		Үйлдвэрлэгчийн эдийн дугаар-1.47678/382-001/2
2	Хийц	Цутгуур/зорлого		
3	Үндсэн хэмжээ	Ф1030х691х370 GRINDING ROLLER		
4	Хатуулаг/HRC/	Үндсэн их бие Hardness-230HB Шаваас Hardness >63HRC		
5	Гадаргуугийн өнгөлгөө	Castings:GTB 17 DIN 1680		
6	Орчны хамгийн их температур	+300°C		
7	Ажлын биеийн даралт	900 мм.у.б		
8	Ажлын бие	Нүүрс,халуун агаарын хольц		

4. Бараа материалын техникийн хэмжээ

№	Бараа материалын нэр	Хэмжээ [мм]		Нөөцийн дугаар ДЦС-4
		d ₂	d ₃	
1	Булны ролик SM19	Ф1030х691х370		1103040240

5. Зайлшгүй шаардлагатай дагалдах баримт бичиг:

№	Дагалдах баримт бичиг	Шаардлагатай эсэх
1	Техникийн зураг, схем	Шаардлагатай
2	Материалын химийн найрлага, механик туршилт, дулаан боловсруулалт, хэвшрүүлэлт хийсэн баталгаажуулалтын акт	Шаардлагатай
3	Үйлдвэрлэгчийн чанарын стандартын сертификат	Шаардлагатай
4	Бүтээгдэхүүний гадаргууд үндсэн хэмжээс, ажлын параметр, материалын марк, стандарт гэх мэт шаардлагатай мэдээллүүд хэвэлмэл /цохисон/ байх	Шаардлагатай

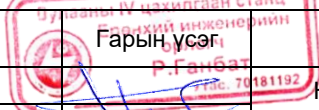
	Албан тушаал	Нэр	Гарын үсэг	БУЛНЫ РОЛИК SM19	
Баталсан	ЕИО	Р.Ганбат		Нөөцийн дугаар	Хуудас № 1
Боловсруулсан	ЗЦ-н ЗИ	О.Мөнхбат		1103040240	Хуудасны тоо 2

6. Техникийн зураг:

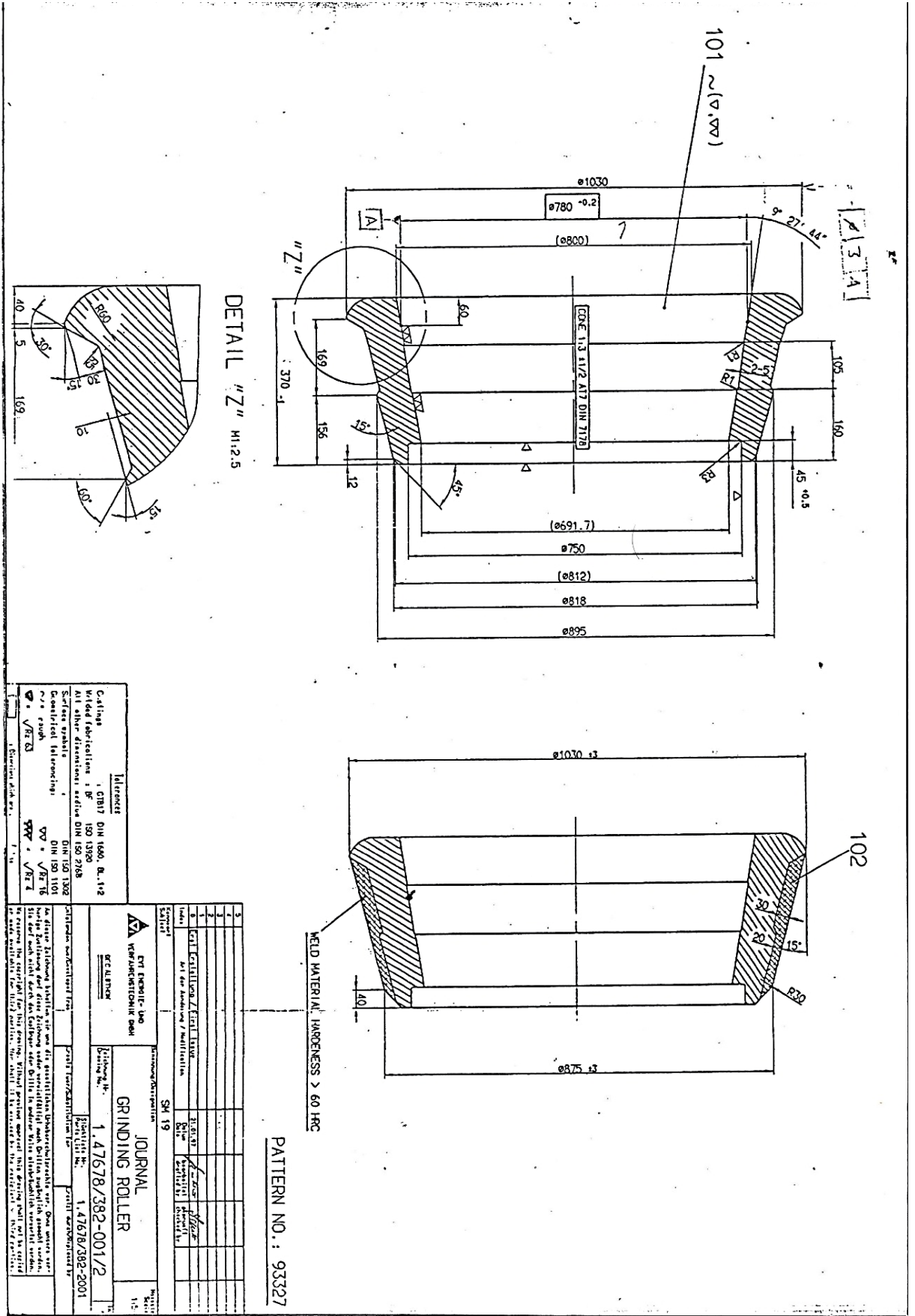

	Албан тушаал	Нэр	Гарын үсэг	Булны ролик SM19	
Баталсан	ЕИО	Р.Ганбат	Р.Ганбат	Нөөцийн дугаар	Хуудас № 1
Боловсруулсан	ЗЦ-н ЗИ	О.Мөнхбат	1103040240	Хуудасны тоо 2	