

БАРАА МАТЕРИАЛЫН ТЕХНИКИЙН ТОДОРХОЙЛОЛТ

1. Бараа материалын нэр: Цавуу-силикон Т250
2. Барааны нөөцийн дугаар /ДЦС-4/: 0402030103
3. Барааны ерөнхий шаардлага:

№	Техникийн өгөгдөл	Үзүүлэлт	Нэмэлт шаардлага	Дүйцүүлэх нэршил
1	Төрөл	Цавуу-силикон Т250		
2	Бүтээгдэхүүний нэр	302		
3	Үндсэн материал	Silicone		
4	Төрөл	Олон төрөл		
5	Өнгө	Тунгалаг		
6	Хэмжээ	300ml		

4. Бараа материалын техникийн хэмжээ

№	Бараа материалын нэр	Хэмжээ [мл]
1	Цавуу-силикон Т250	300мл

5. Зайлшгүй шаардлагатай дагалдах баримт бичиг:

№	Дагалдах баримт бичиг	Шаардлагатай эсэх
1	Үйлдвэрлэгчийн паспорт, заавар	Шаардлагатай
2	Үйлдвэрлэгчийн чанарын стандартын сертификат	Шаардлагатай
3	Үзлэг, туршилт баталгаажуулалтын акт	Шаардлагатай
4	Хиймийн найрлага тодорхойлсон баталгаажсан АКТ	Шаардлагатай
5	Сав баглаа боодол стандартын шаардлага хангасан байх	Шаардлагатай

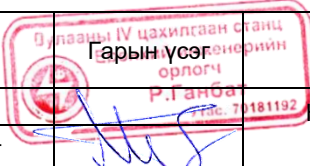
	Албан тушаал	Нэр		ЦАВУУ-СИЛИКОН Т250	
Баталсан	ЕИО	Р.Ганбат		Нөөцийн дугаар	Хуудас № 1
Боловсруулсан	ЗЦ-н ЗИ	О.Мөнхбат		0402030103	Хуудасны тоо 1

БАРАА МАТЕРИАЛЫН ТЕХНИКИЙН ТОДОРХОЙЛОЛТ

1. Бараа материалын нэр: Цавуу-силикон НТ300 /улаан/
2. Барааны нөөцийн дугаар /ДЦС-4/: 0402030104
3. Барааны ерөнхий шаардлага:

№	Техникийн өгөгдөл	Үзүүлэлт	Нэмэлт шаардлага	Дүйцүүлэх нэршил
1	Барааны дугаар	wcn13050310-34		
2	Хэмжээ	310 мл		
3	Дулаан эсэргүүцэл, ° C	-60-аас +280 (2 цаг хүртэл богино хугацаагаар +300)		
4	Өнгө	Улаан		
5	Цавуунд сунгах бат бэх	2 Н / мм ²	(DIN 53504)	
6	Суналтын хүч чадал	6 Н / мм ²	(DIN 53515/ASTM D624)	
7	Хатуурах хурд, (эхний 24 цаг)	2 - 3 мм		
8	Нягт	1,28 г / см ³		
9	Дулаан дамжилтын чанар (ASTM D 257)	0,3 Вт/м		
10	Эсэргүүцэл, ом / см	2,5x10 ¹⁵ Ом/см		
11	Хатуулаг (DIN 53505 / ASTM D2240) ± 5	Шор 35		
12	Хадгалах хугацаа (+ 5 хэмээс + 25 хэм хүртэл).	12 сар		
13	Цавуу зузаан хамгийн их.	5 мм		
14	Бэхэжсэний дараах ашиглах температур	-65 градус +260 градус	НТ 300 нь халуунд тэсвэртэй болон битүүмжлэлд илүү тохиромжтой бөгөөд ган, хөнгөн цагаан, шил, керамик болон бусад нэмэлт материалд маш сайн наалддаг.	

4. Бараа материалын техникийн хэмжээ

№	Бараа материалын нэр	Хэмжээ [мл]	Нөөцийн дугаар ДЦС-4
1	Цавуу-силикон НТ300 /улаан/	310мл	0402030104

5. Загварын төрөл:



6. Зайлшгүй шаардлагатай дагалдах баримт бичиг:

№	Дагалдах баримт бичиг	Шаардлагатай эсэх
1	Үйлдвэрлэгчийн паспорт, заавар	Шаардлагатай
2	Үйлдвэрлэгчийн чанарын стандартын сертификат	Шаардлагатай
3	Үзлэг, туршилт баталгаажуулалтын акт	Шаардлагатай
4	Хиймийн найрлага тодорхойлсон баталгаажсан АКТ	Шаардлагатай
5	Техникийн зураг, тэмдэглэгээг бүрэн харуулсан бичиг баримт	Шаардлагатай
6	Сав баглаа боодол стандартын шаардлага хангасан байх	Шаардлагатай

	Албан тушаал	Нэр		ЦАВУУ-СИЛИКОН НТ300 УЛААН/
Баталсан	ЕИО	Р.Ганбат		
Боловсруулсан	ЗЦ-н ЗИ	О.Мөнхбат	Нөөцийн дугаар 0402030104	Хуудас № 1 Хуудасны тоо 1

БАРАА МАТЕРИАЛЫН ТЕХНИКИЙН ТОДОРХОЙЛОЛТ

1. Бараа материалын нэр: Плитаны хадаас
 2. Барааны нөөцийн дугаар /ДЦС-4/: 1103010303
 3. Барааны ерөнхий шаардлага:

№	Техникийн өгөгдөл	Үзүүлэлт	Нэмэлт шаардлага	Дүйцүүлэх нэршил
1	Материал	SUS 310S		20X23H18 /ГОСТ стандарт/ дүйцэхүйц түүнээс илүү
2	C	<0,08		
3	Mn	<2,0		
4	Si	<1,5		
5	Ni	19-22		
6	P	<0,045		
7	S	<0,03		
8	Cr	24-26		
9	Fe	Үлдсэн %		
10	Ажлын биеийн температур	+200°C		
11	Ажлын бие	Үнс утааны хий, нүүрс тоосны холимог		
12	Гагнах үеийн гүйдэл:	60-86А		

4. Бараа материалын техникийн хэмжээ

№	Бараа материалын нэр	Хэмжээ [мм]	Нөөцийн дугаар ДЦС-4
1	Плитаны хадаас	5,8x6,8x20мм.	1103010303

5. Зайлшгүй шаардлагатай дагалдах баримт бичиг:

№	Дагалдах баримт бичиг	Шаардлагатай эсэх
1	Үйлдвэрлэгчийн паспорт, заавар	Шаардлагатай
2	Үйлдвэрлэгчийн чанарын стандартын сертификат	Шаардлагатай
3	Үзлэг, туршилт баталгаажуулалтын акт	Шаардлагатай
4	Хиймийн найрлага тодорхойлсон баталгаажсан АКТ	Шаардлагатай
5	Техникийн зураг, тэмдэглэгээг бүрэн харуулсан бичиг баримт	Шаардлагатай
6	Сав баглаа боодол съандартын шаардлага хангасан байх	Шаардлагатай

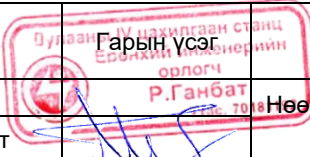
	Албан тушаал	Нэр	Гарын үсэг	Плитаны хадаас
Баталсан	ЕИО	Р.Ганбат		Нөөцийн дугаар
Боловсруулсан	ЗЦ-н ЗИ	О.Мөнхбат		1103010303
				Хуудас № 1
				Хуудасны тоо 1

6. Техникийн зураг:

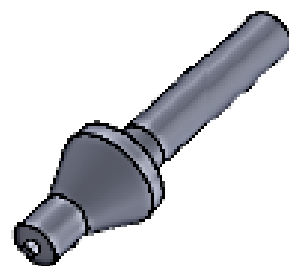
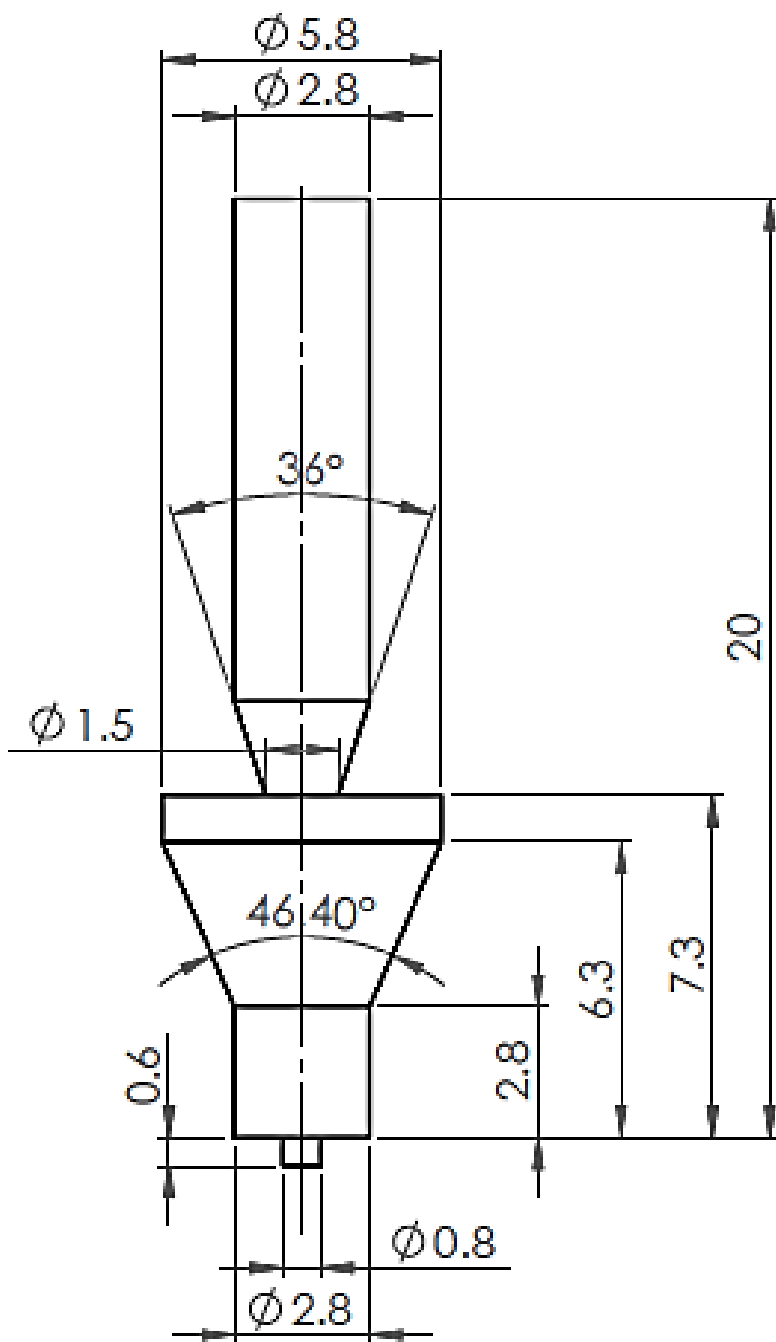

	Албан тушаал	Нэр	Гарын үсэг	Плитаны хадаас
Баталсан	ЕИО	Р.Ганбат	Нөөцийн дугаар	Хуудас № 1
Боловсруулсан	ЗЦ-н ЗИ	О.Мөнхбат	1103010303	Хуудасны тоо 1