

ЗАХИАЛАГЧ :



ХЭНТИЙ АЙМГИЙН БАЯНМӨНХ СУМЫН ЗАСАГ ДАРГЫН  
ТАМГЫН ГАЗАР

ЗУРАГ ТӨСЛИЙН ЗӨВЛӨХ :

# SRP

ENGINEER CONSULTING MONGOLIA LLC

"ЭС АР ПИ ИНЖЕНЕР КОНСАЛТИНГ МОНГОЛИА" ХХК

ШИФР: 02/23

## ХЭНТИЙ АЙМГИЙН БАЯНМӨНХ СУМ ДОТОРХ 1.6КМ АВТО ЗАМЫН ИНЖЕНЕРИЙН НАРИЙВЧИЛСАН ЗУРАГ ТӨСӨЛ



ЗАМ, ТЭЭВРИЙН ЯАМ  
ЗАМ, ТЭЭВРИЙН ХӨГЖЛИЙН ТӨВ  
Магадлалын ерөнхий дүгнэлтийн  
дугаар . 166/2023  
**МАГАДЛАЛ ХИЙГДСЭН**  
Магадлал хариуцсан  
Хэлтсийн дарга *[Signature]* /гарын үсэг/  
2023 оны 08 сарын 08 өдөр

# SRP

ENGINEER CONSULTING MONGOLIA LLC

"ЭС АР ПИ ИНЖЕНЕР КОНСАЛТИНГ МОНГОЛИА" ХХК

## ХЭНТИЙ АЙМГИЙН БАЯНМӨНХ СУМ ДОТОРХ 1.6КМ АВТО ЗАМЫН ИНЖЕНЕРИЙН НАРИЙВЧИЛСАН ЗУРАГ ТӨСӨЛ

ШИФР: 02/23

ЗӨВШӨӨРСӨН:

ХЭНТИЙ АЙМГИЙН БАЯНМӨНХ СУМЫН ЗАСАГ ДАРГА

ХЭНТИЙ АЙМГИЙН БАЯНМӨНХ СУМЫН ЗДТГ-ЫН ДАРГА

ХЭНТИЙ АЙМГИЙН БАЯНМӨНХ СУМЫН ГАЗРЫН ДААМАЛ

БОЛОВСРУУЛСАН:

"ЭС АР ПИ ИНЖЕНЕР КОНСАЛТИНГ МОНГОЛИА" ХХК-ИЙН ГҮЙЦЭТГЭХ ЗАХИРАЛ

ГАРЫН ҮСЭГ:

*[Signature]*  
*[Signature]*

НЭР:

Б.ЗОЛЖАРГАЛ

А.БОЛОРМАА

Ч.БУЯНЦЭЦЭГ

ГАРЫН ҮСЭГ:



НЭР:







Г.УУГАНБАЯР



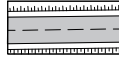

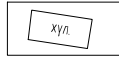
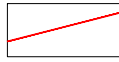
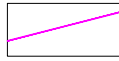
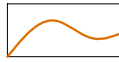
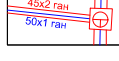
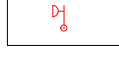
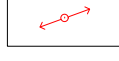

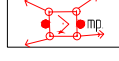
## ЗУРГИЙН ЖАГСААЛТ

№	ЗУРГИЙН НЭР	ХУЧУДАСНЫ ТОО	НИЙТ ХУЧУДАС
1	Таних тэмдэг	1	1
2	Байршлын тойм	1	2
3	Дэвсгэр зураг	10	12
4	Дагуу огтлол	7	19
5	Нэг маягийн хөндлөн огтлол	7	26
6	Муруйн цэс, тэнхлэгийн координат	2	28
7	Чулзвар, орц гарц, зогсоол төлөвлөлт	16	44
8	Зай хэмжээ	6	50
9	Ус зайлуулах байгууламжын дэвсгэр зураг	2	52
10	Ус зайлуулах байгууламжын хийцийн зураг	3	55
11	Хөдөлгөөн зохион байгуулалт, тоноглол	18	73
12	Нарийвчилсан хөндлөн огтлол	43	116

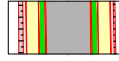
## ТАНИХ ТЭМДЭГ

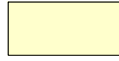
### ОДОО БАЙГАА БАЙГУУЛАМЖ

	Одоо байгаа авто зам
	Барилга, байшин
	Хүлэмж
	Цахилгаан дамжуулах агаарын шугам
	Холбооны шугам
	Газрын хаялбар
	Дулаан, цэврийн шугам, дулааны худаг
	Гэрэлтүүлгийн шон
	Нам хүчдэлийн цахилгаан дамжуулах шугам
	Өндөр хүчдэлийн цахилгаан дамжуулах шугам
	Траснформатор
	Цэгийн өндөр
	Репер цэг

	Төлөвлөж буй авто зам
	Төлөвлөж буй асфальт бетон хучилт
	Төлөвлөж буй авто замын хөвөө
	Төлөвлөж байгаа авто замын хажуу налуу да шуудуу
	Өнцгийн ороү
	Зогсоолын талбай

### ТӨЛӨВЛӨЖ БУЙ БАЙГУУЛАМЖ

	Муруйн эхлэл		Тангенсийн урт, м
	Муруйн төгсгөл		Шилжилтийн муруйн урт, м
	Пикет		Муруйн нийт урт, м
	Өнцгийн ороү		Биссектрис, м
	Шилжилтийн муруйн эхлэл		Домер, м
	Шилжилтийн муруйн төгсгөл		Муруйн урт, м
	Эргэлтийн өнцөг		
	Муруйн радиус, м		

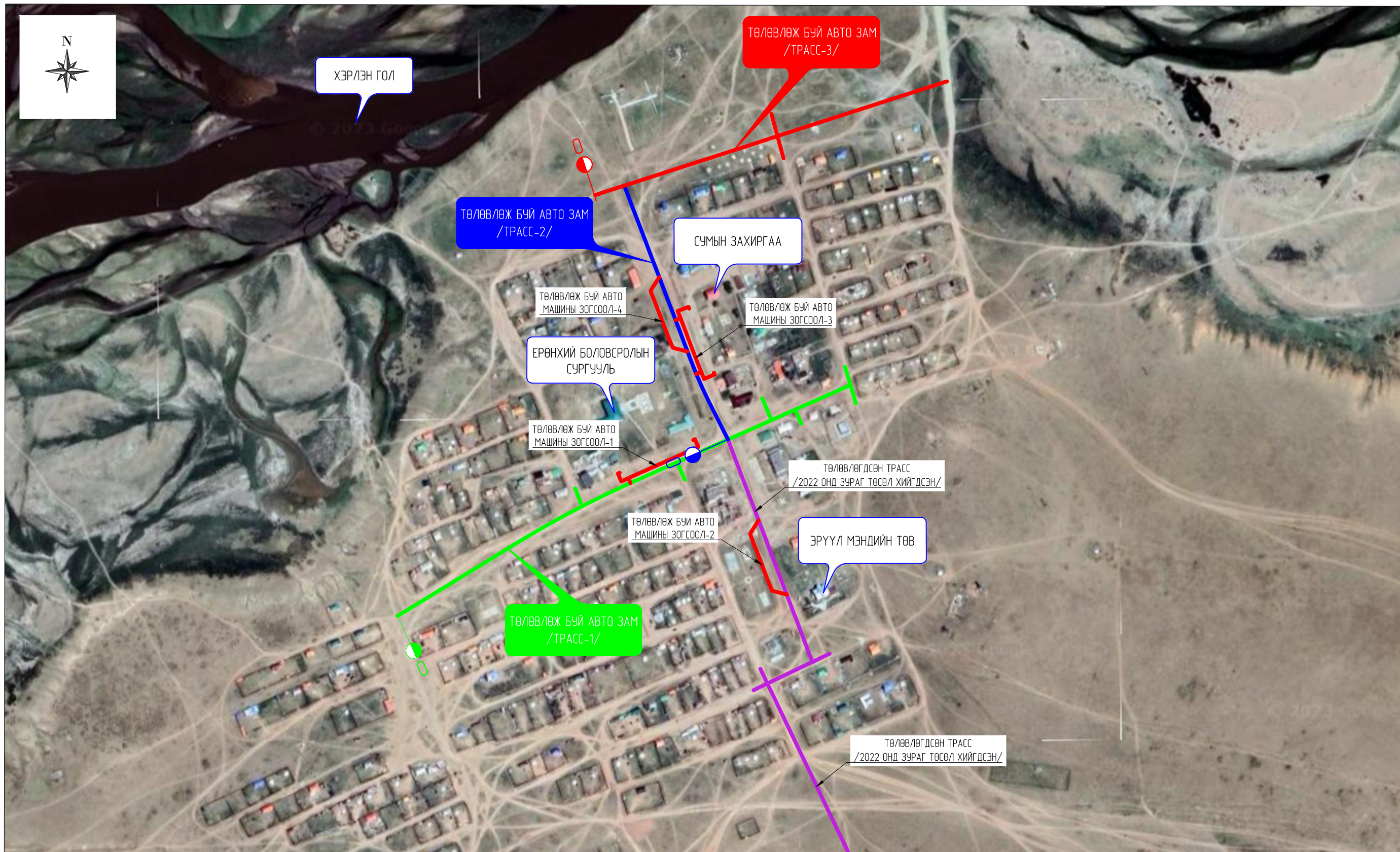



БАЯНМӨНХ СУМ

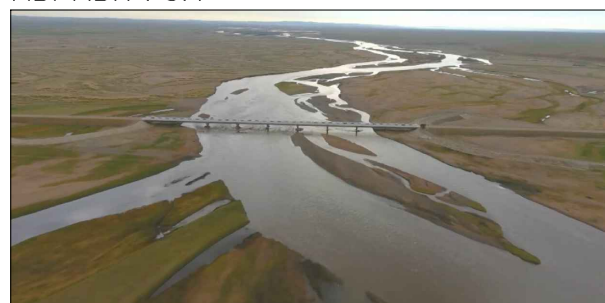

ХЭРЛЭН ГОЛ

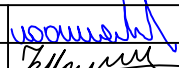
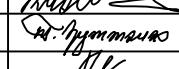

 <b>SRP</b> ENGINEER CONSULTING MONGOLIA LLC "Эс Ар Пи Инженер Консалтинг Монголиа" ХХК	ХЭНТИЙ АЙМГИЙН БАЯНМӨНХ СУМ ДОТОРХ 16КМ АВТО ЗАМЫН ИНЖЕНЕРИЙН НАРИЙВЧИЛСАН ЗУРАГ ТӨСӨЛ			Зургийн шифр 02/23		
	Захирал	Г.Чугандар		Масштаб: 15000		
	Инженер	Б.Мөнх-Эрдэнэ		Байршлын тойм		
	Гүйцэтгэсэн	Т.Эрдэнэнэмэх		L=16 км		
Шалгасан	А.Пүрэвсүрэн		2023 оны 04 сар			
			Үе шат	Хуудас	Бүх хуудас	
			A3	1	1	

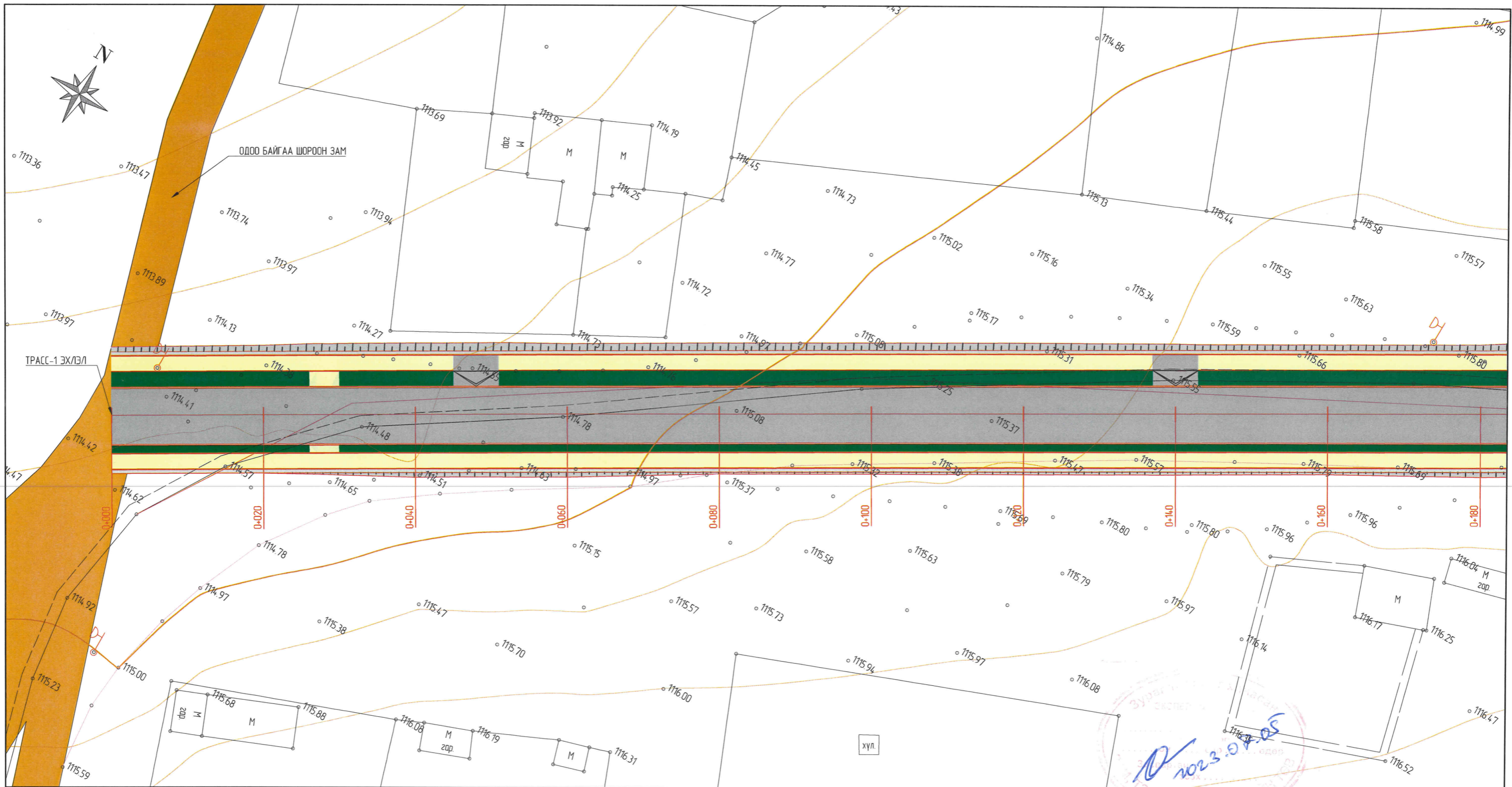

ТҮЛХҮҮР ЗУРАГ

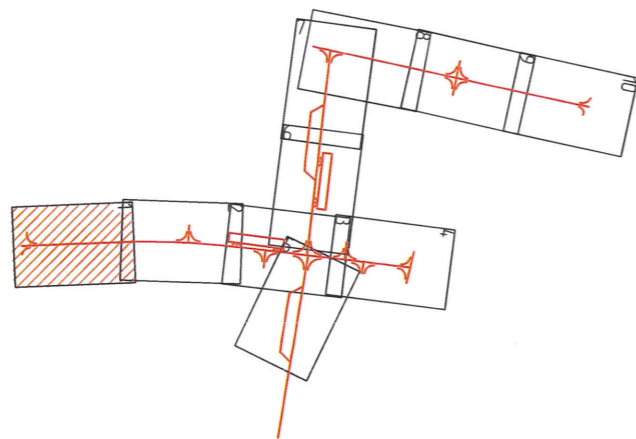

Тайлбар:

- |  |                                   |  |                                   |  |  |
|--|-----------------------------------|--|-----------------------------------|--|--|
|  | Одоо байгаа шороон зам            |  | Газрын хаялбар                    |  | Төлөвлөж байгаа авто замын хажуу налуу ба шуудуу       |
|  | Одоо байгаа гүүр                  |  | Дулааны шугам, дулааны худас      |  | Зогсоолын талбай                                       |
|  | Цахилгаан дамжуулах агаарын шугам |  | Төлөвлөж дүй авто зам             |  | Төлөвлөж дүй явган хүний зам                           |
|  | Холбооны шугам                    |  | Төлөвлөж дүй асфальт бетон хучилт |  | Төлөвлөж дүй авто машины зогсоолын хучилт /эко хавтан/ |



"Эс Ар Ли Инженер Консалтинг Монголиа" ХХК

ХЭНТИЙ АЙМГИЙН БАЯНМӨНХ СУМ ДОТРОХ 1.6KM АВТО ЗАМЫН ИНЖЕНЕРИЙН НАРИЙВЧИЛСАН ЗУРАГ ТӨСӨЛ

Захирал	Г.Ууганбаяр	
Инженер	Б.Мөнх-Эрдэнэ	
Гүйцэтгэсэн	Т.Эрдэнэнэмэх	
Шалгасан	А.Пүрэвсүрэн	

ДЭВСГЭР ЗУРАГ

ТРАСС-1  
К10+000 - К10+180

Зургийн шифр:  
02/23

Масштаб: 1500

Үе шат	Хуудас	Бүх хуудас
A3	1	10

2023 оны 04 сар

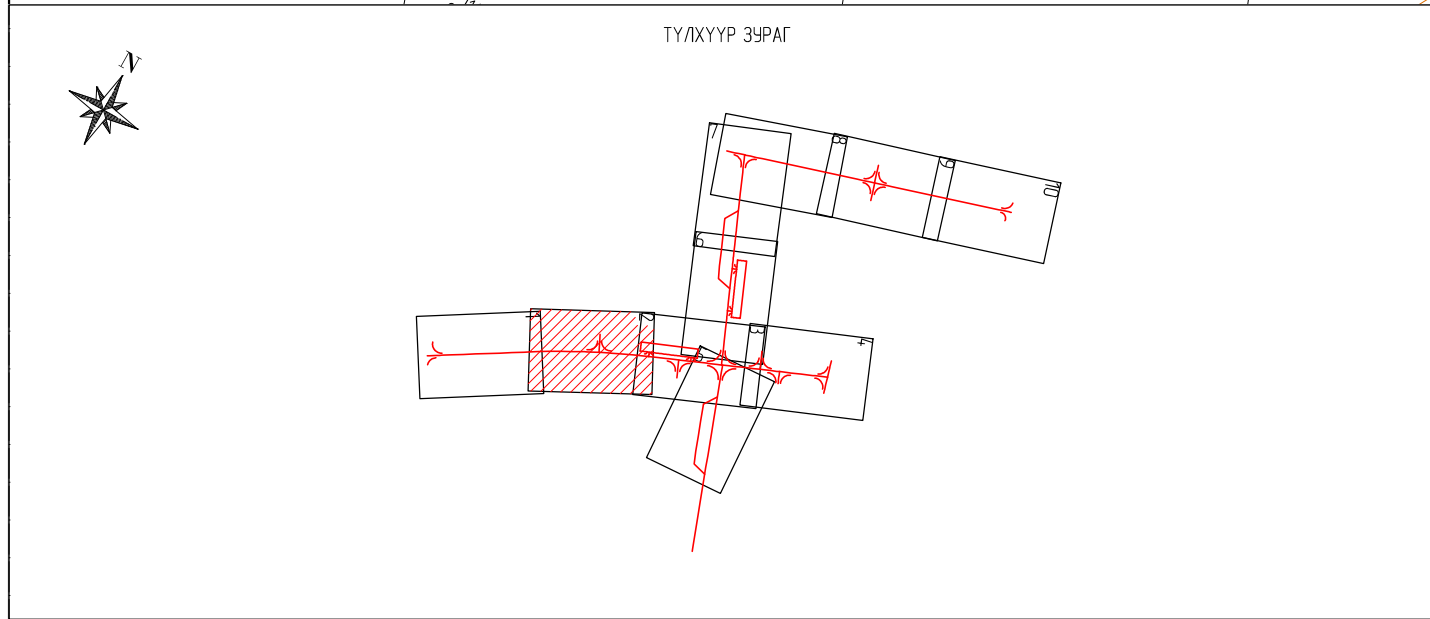
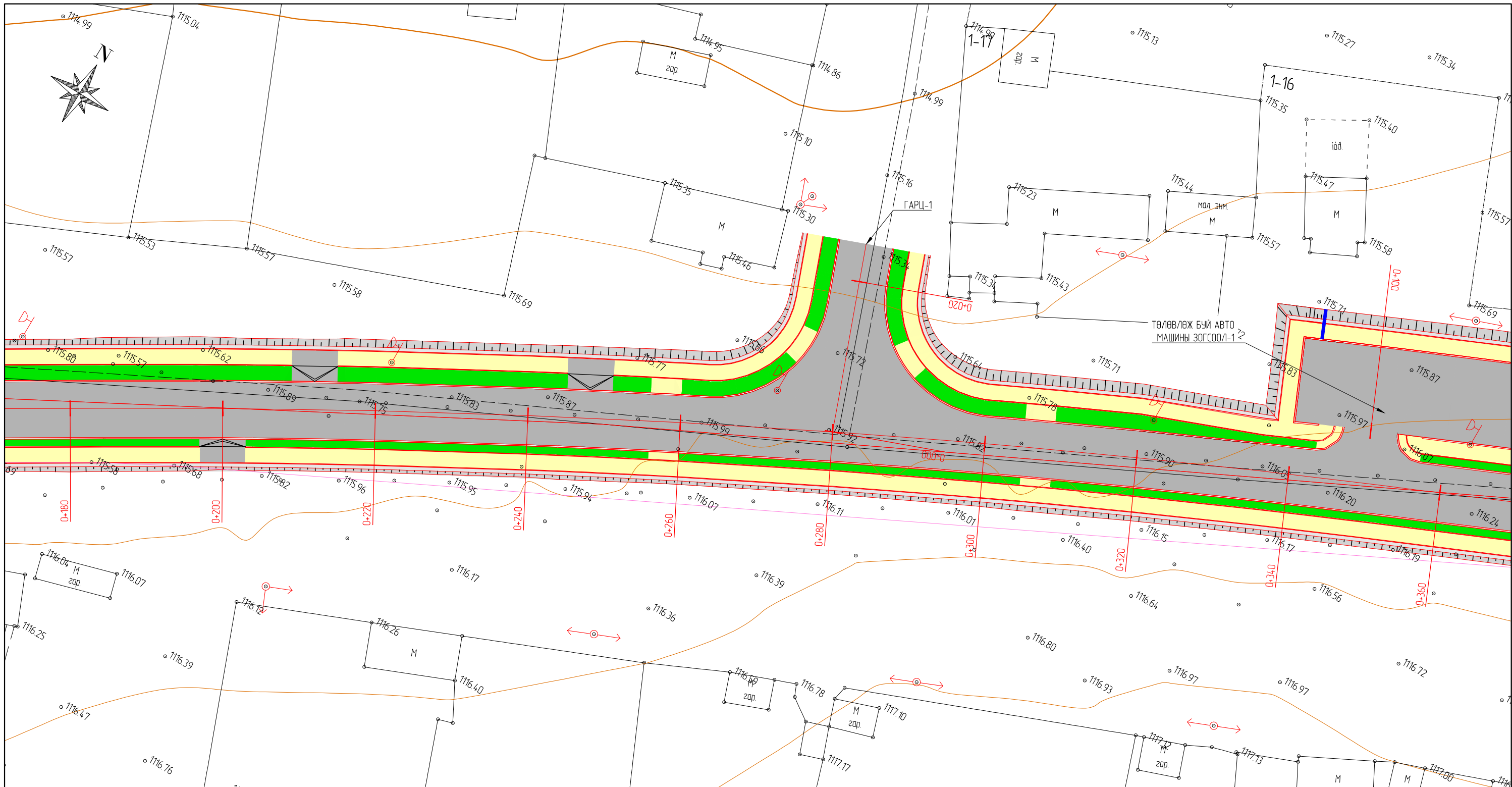

**Тайлбар:**

	Одоо байгаа шороон зам		Газрын хаялбар		Төлөвлөж байгаа авто замын хажуу налуу ба шуудуу
	Одоо байгаа гүүр		Дулааны шугам, дулааны худаг		Зогсоолын талбай
	Цахилгаан дамжуулах агаарын шугам		Төлөвлөж буй авто зам		Төлөвлөж буй явган хүний зам
	Холбооны шугам		Төлөвлөж буй асфальт бетон хучилт		Төлөвлөж буй авто машины зогсоолын хучилт /эко хавтан/

<p>ENGINEER CONSULTING MONGOLIA LLC</p> <p>"Эс Ар Пи Инженер Консалтинг Монголиа" ХХК</p>				<p>ХЭНТИЙ АЙМГИЙН БАЯНМӨНХ СҮМ ДОТОРХ 16KM АВТО ЗАМЫН ИНЖЕНЕРИЙН НАРИЙВЧИЛСАН ЗУРАГ ТӨСӨЛ</p>			Зургийн шифр 02/23		
				Захирал	Г.Уугандар		ДЭВСГЭР ЗУРАГ		
Инженер	Б.Мөнх-Эрдэнэ		Үе шат	Хуудас	Бүх хуудас				
Гүйцэтгэсэн	Т.Эрдэнэцэнэ		ТРАСС-1 Пк0+180 - Пк0+360			A3	2	10	
Шалгасан	А.Пүрэвсүрэн					2023 оны 04 сар			

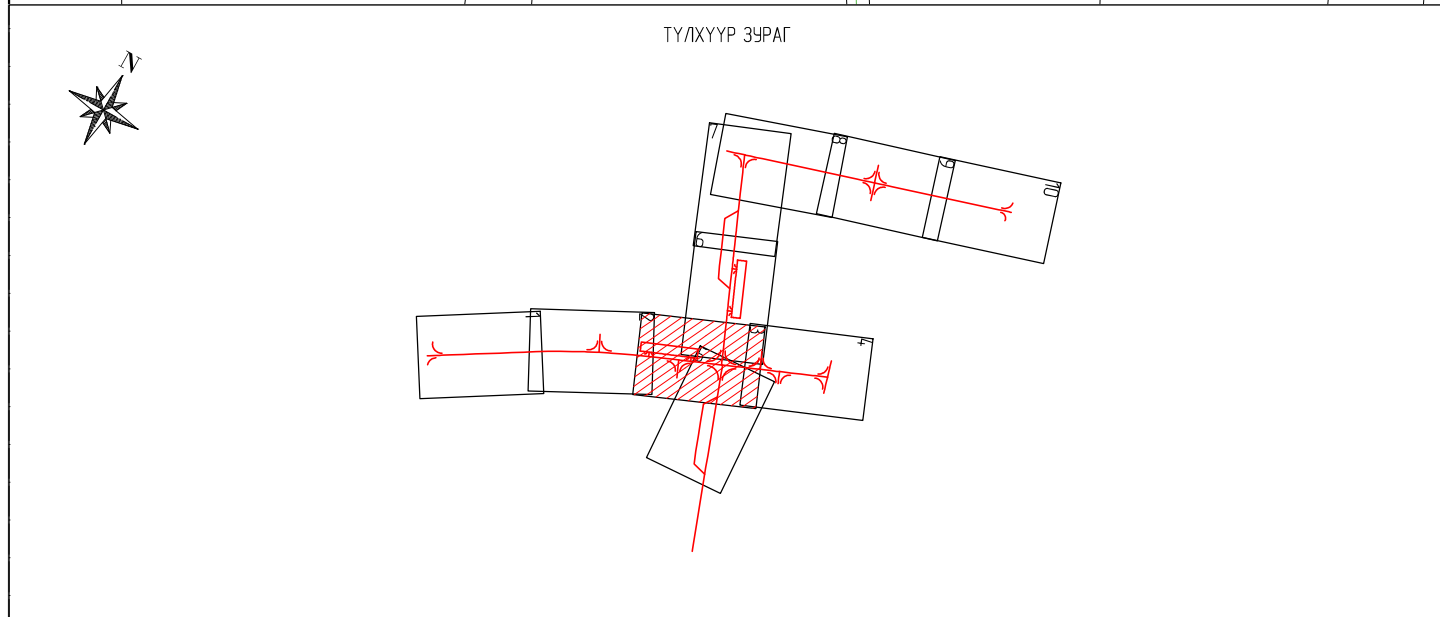
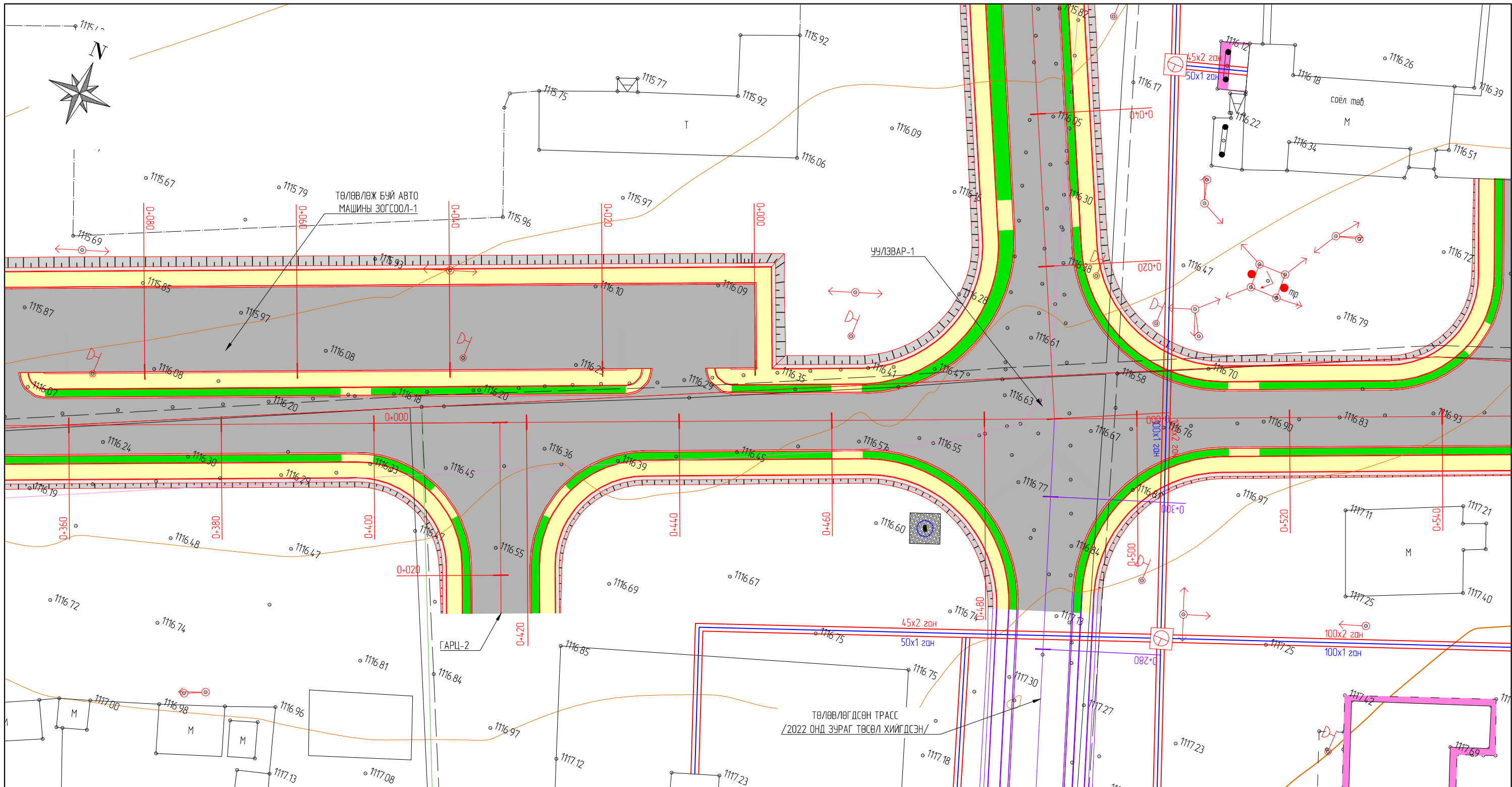

**Тайлбар:**

	Одоо байгаа шороон зам		Газрын хаялбар		Төлөвлөж байгаа авто замын хажуу налуу да шуудуу
	Одоо байгаа гүүр		Дулааны шугам, дулааны худаг		Зогсоолын талбай
	Цахилгаан дамжуулах агаарын шугам		Төлөвлөж буй авто зам		Төлөвлөж буй явган хүний зам
	Холбооны шугам		Төлөвлөж буй асфальт бетон хучилт		Төлөвлөж буй авто машины зогсоолын хучилт /эко хавтан/

<b>SRP</b> ENGINEER CONSULTING MONGOLIA LLC		ХЭНТИЙ АЙМГИЙН БАЯАНМӨНХ СҮМ ДОТОРХ 16KM АВТО ЗАМЫН ИНЖЕНЕРИЙН НАРИЙВЧИЛСАН ЗУРАГ ТӨСӨЛ		Зургийн шифр 02/23		
Захирал	Г.Уугандаяр		ДЭВСГЭР ЗУРАГ	Масштаб 1500		
Инженер	Б.Мөнх-Эрдэнэ			Үе шат	Хуудас	Бүх хуудас
Гүйцэтгэсэн	Т.Эрдэнэнэмэх		ТРАСС-1 Пк0+360 - Пк0+540	A3	3	10
Шалгасан	А.Пүрэвсүрэн			2023 оны 04 сар		





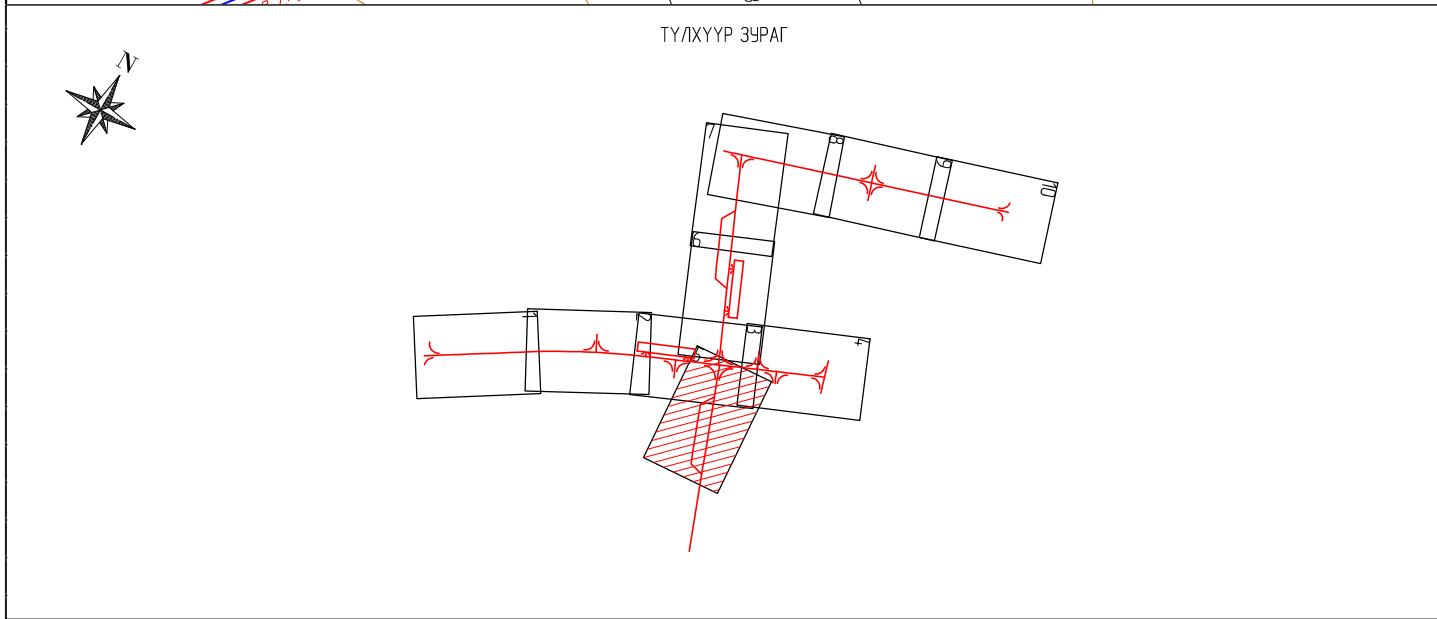
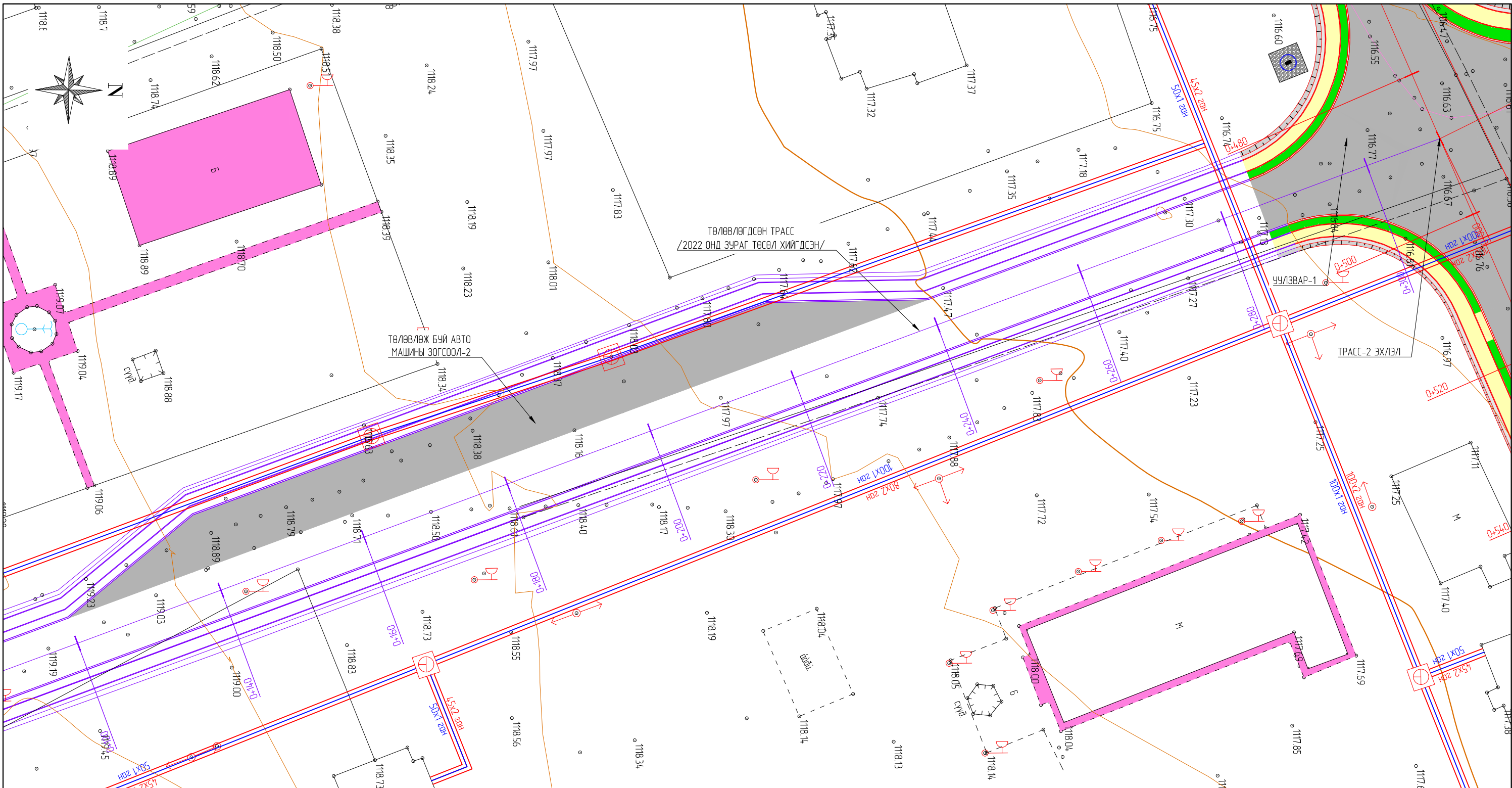

**Тайлбар:**

	Одоо байгаа шороон зам		Газрын хаялбар		Төлөвлөж байгаа авто замын хажуу налуу да шуудуу
	Одоо байгаа гүүр		Дулааны шугам, дулааны худаг		Зогсоолын талбай
	Цахилгаан дамжуулах агаарын шугам		Төлөвлөж буй авто зам		Төлөвлөж буй явган хүний зам
	Холбооны шугам		Төлөвлөж буй асфальт бетон хучилт		Төлөвлөж буй авто машины зогсоолын хүчилт /эко хавтан/

 <b>SRP</b> ENGINEER CONSULTING MONGOLIA LLC			ХЭНТИЙ АЙМГИЙН БАЯНМӨНХ СҮМ ДОТОРХ 16KM АВТО ЗАМЫН ИНЖЕНЕРИЙН НАРИЙВЧИЛСАН ЗУРАГ ТӨСӨЛ			Зургийн шифр 02/23		
						Масштаб 1500		
Захирал	Г.Уугунбаяр		ДЭВСГЭР ЗУРАГ			Үе шат	Хуудас	Бүх хуудас
Инженер	Б.Мөнх-Эрдэнэ					A3	5	10
Гүйцэтгэсэн	Т.Эрдэнэнэмэх		ТӨЛӨВЛӨГДСӨН ТРАСС АВТО МАШИНЫ ЗОГСООЛ-2			2023 оны 04 сар		
Шалгасан	А.Пүрэвсүрэн							

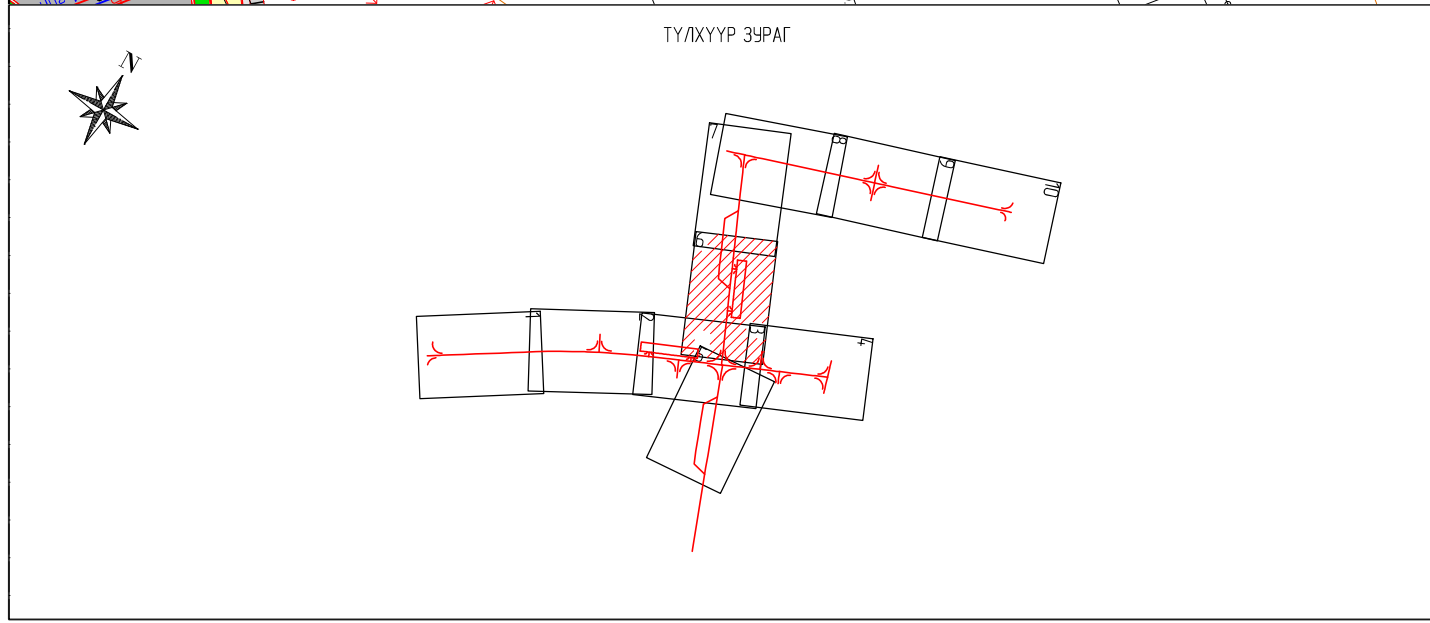
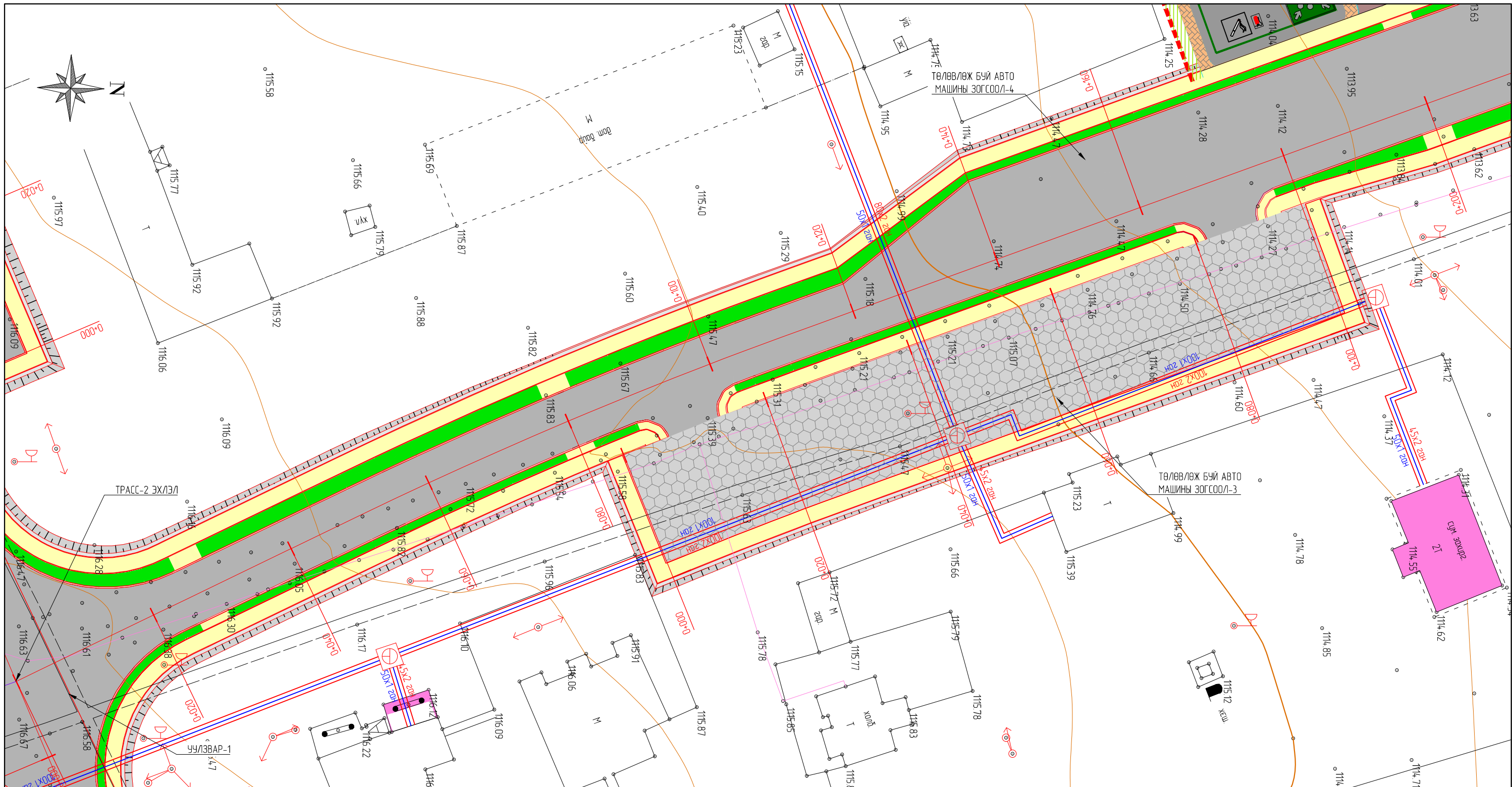

**Тайлбар:**

	Одоо байгаа шороон зам		Газрын хаялбар		Төлөвлөж байгаа авто замын хажуу налуу да шуудуу
	Одоо байгаа гүүр		Дулааны шугам, дулааны худаг		Зогсоолын талбай
	Цахилгаан дамжуулах агаарын шугам		Төлөвлөж буй авто зам		Төлөвлөж буй явган хүний зам
	Холбооны шугам		Төлөвлөж буй асфальт бетон хучилт		Төлөвлөж буй авто машины зогсоолын хучилт /эко хавтан/

 ENGINEER CONSULTING MONGOLIA LLC		ХЭНТИЙ АЙМГИЙН БАЯНМӨНХ СҮМ ДОТОРХ 16KM АВТО ЗАМЫН ИНЖЕНЕРИЙН НАРИЙВЧИЛСАН ЗУРАГ ТӨСӨЛ		Зургийн шифр 02/23	
		Захирал	Г.Уугандаяр	 ДЭВСГЭР ЗУРАГ	Масштаб: 1500
Инженер	Б.Мөнх-Эрдэнэ	 "Эс Ар Пи Инженер Консалтинг Монголиа" ХХК	Үе шат		Хуудас
Гүйцэтгэсэн	Т.Эрдэнэнэмэх		Шалгасан	А3	6
			2023 оны 04 сар		

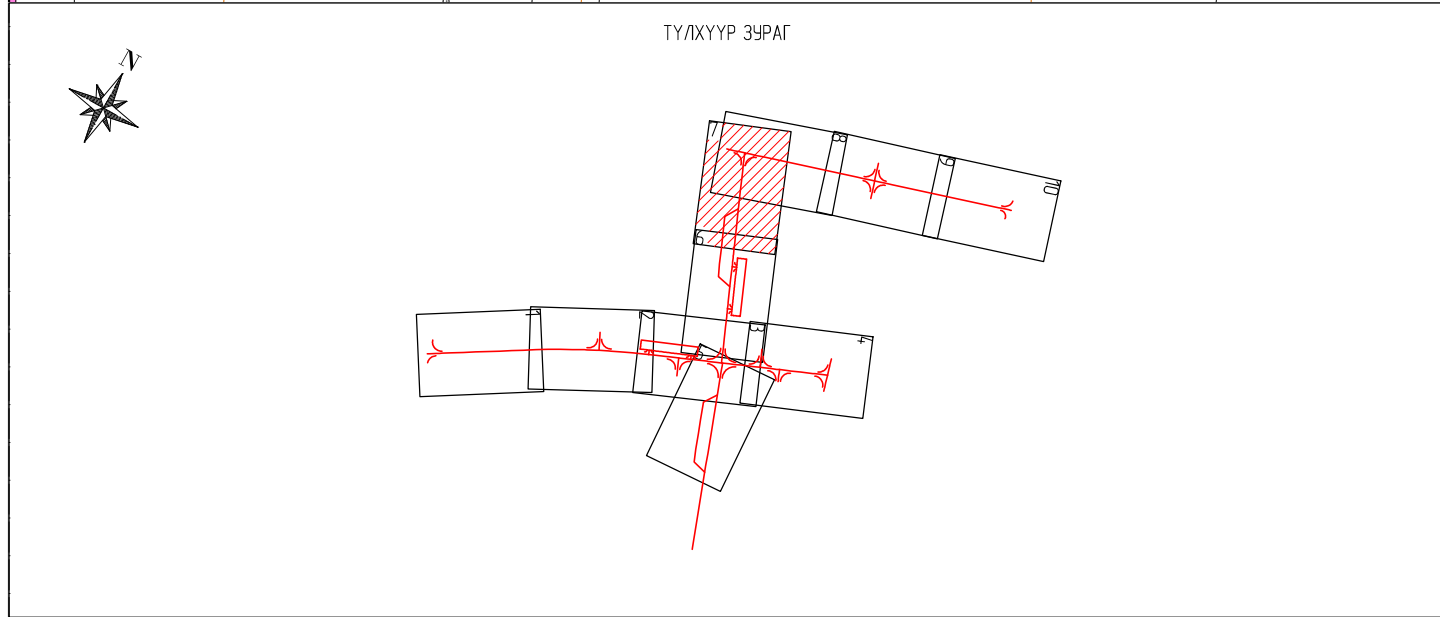
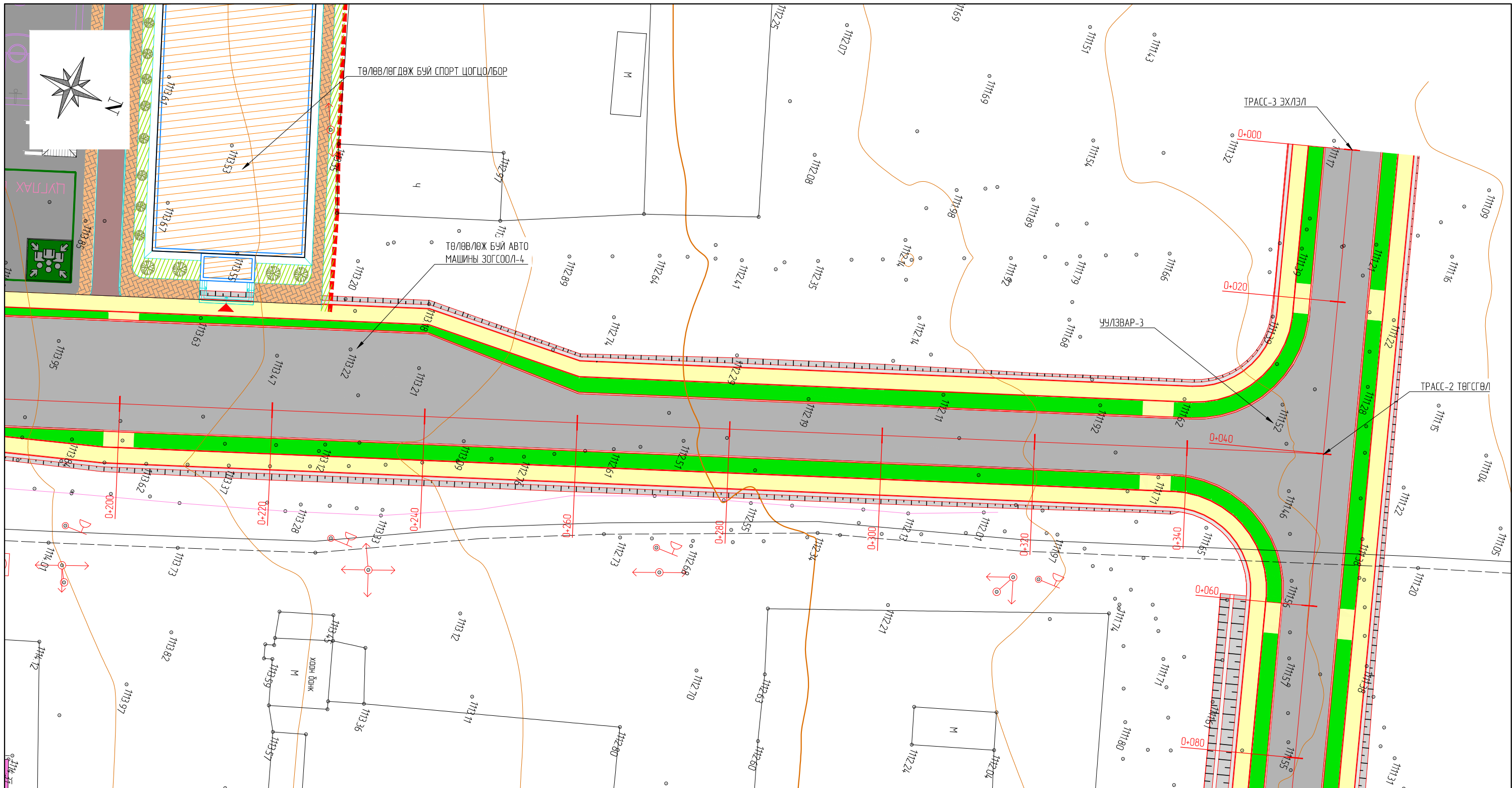

**Тайлбар:**

	Одоо байгаа шороон зам		Газрын хаялбар		Төлөвлөж байгаа авто замын хажуу налуу да шуудуу
	Одоо байгаа гүүр		Дулааны шугам, дулааны худаг		Зогсоолын талбай
	Цахилгаан дамжуулах агаарын шугам		Төлөвлөж буй авто зам		Төлөвлөж буй явган хүний зам
	Холбооны шугам		Төлөвлөж буй асфальт бетон хучилт		Төлөвлөж буй авто машины зогсоолын хучилт /эко хавтан/

 ENGINEER CONSULTING MONGOLIA LLC		ХЭНТИЙ АЙМГИЙН БАЯАНМӨНХ СҮМ ДОТОРХ 16KM АВТО ЗАМЫН ИНЖЕНЕРИЙН НАРИЙВЧИЛСАН ЗУРАГ ТӨСӨЛ		Зургийн шифр 02/23		
				Масштаб: 1500		
Захирал	Г.Ууганбаяр	 Б.Мөнх-Эрдэнэ	ДЭВСГЭР ЗУРАГ			
Инженер	Т.Эрдэнэнэмэх					
Гүйцэтгэсэн	А.Пүрэвсүрэн	 А.Пүрэвсүрэн	Үе шат			
Шалгасан			Хуудас	Бүх хуудас		
			A3	7	10	
			2023 оны 04 сар			

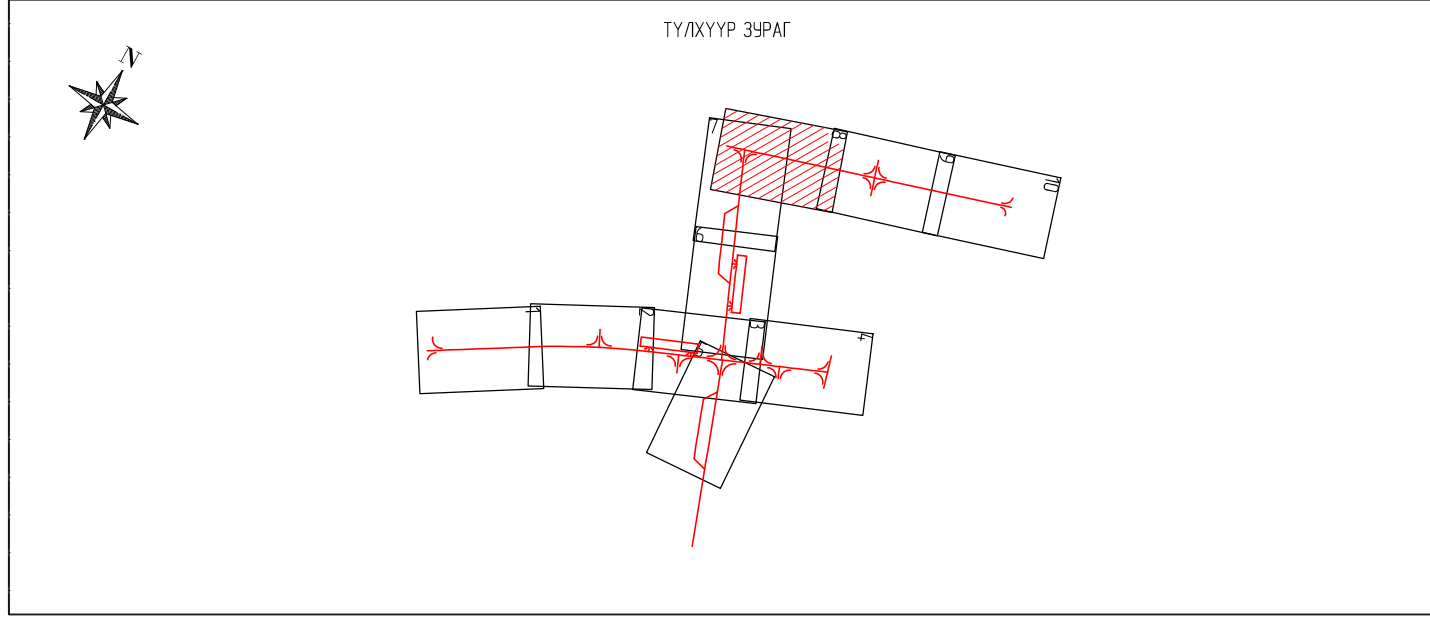
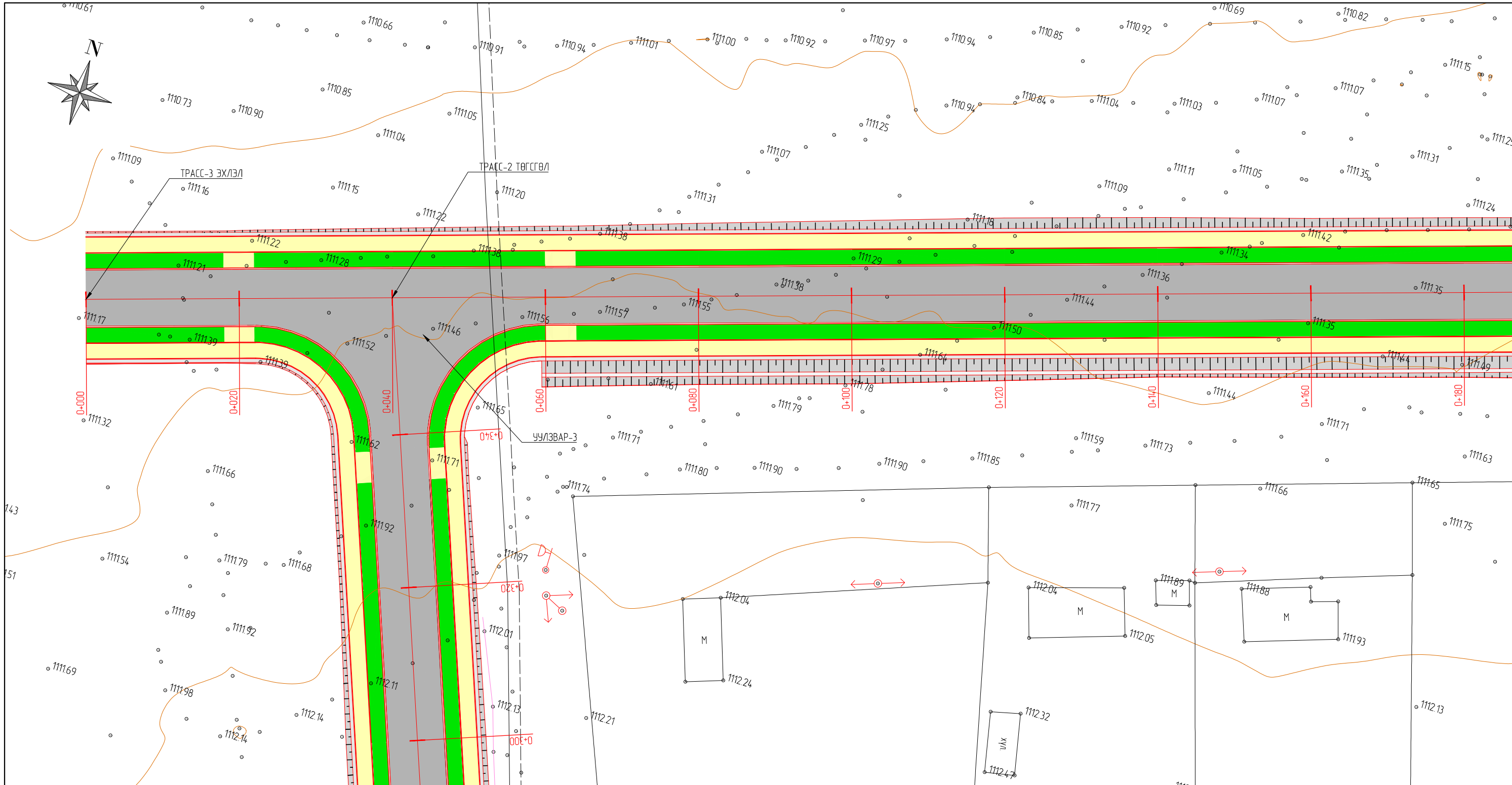

**Тайлбар:**

	Одоо байгаа шороон зам		Газрын хаялбар		Төлөвлөж байгаа авто замын хажуу налуу да шуудуу
	Одоо байгаа гүүр		Дулааны шугам, дулааны худаг		Зогсоолын талбай
	Цахилгаан дамжуулах агаарын шугам		Төлөвлөж буй авто зам		Төлөвлөж буй явган хүний зам
	Холбооны шугам		Төлөвлөж буй асфальт бетон хучилт		Төлөвлөж буй авто машины зогсоолын хучилт /эко хавтан/

 ENGINEER CONSULTING MONGOLIA LLC		ХЭНТИЙ АЙМГИЙН БАЯНМӨНХ СҮМ ДОТОРХ 16KM АВТО ЗАМЫН ИНЖЕНЕРИЙН НАРИЙВЧИЛСАН ЗУРАГ ТӨСӨЛ			Зургийн шифр 02/23		
		Захирал	Г.Уугандаяр	  	ДЭВСГЭР ЗУРАГ		Масштаб: 1500
Инженер	Б.Мөнх-Эрдэнэ	Гүйцэтгэсэн	Т.Эрдэнэнэмэх		ТРАСС-3 Пк0+000 - Пк0+180	Үе шат	Хуудас
Шалгасан	А.Пүрэвсүрэн			A3		8	10
				2023 оны 04 сар			

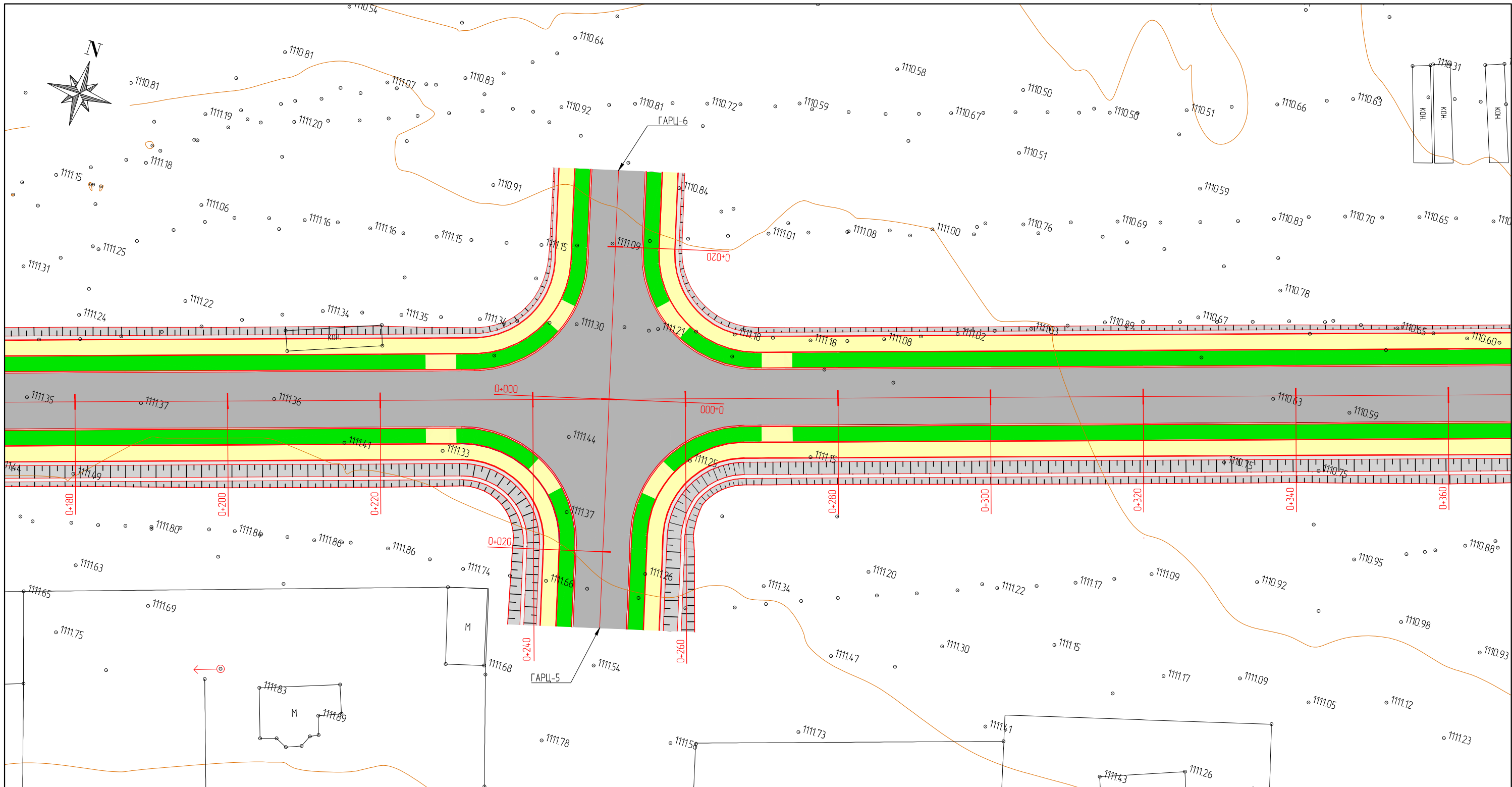

ТҮЛХҮҮР ЗУРАГ

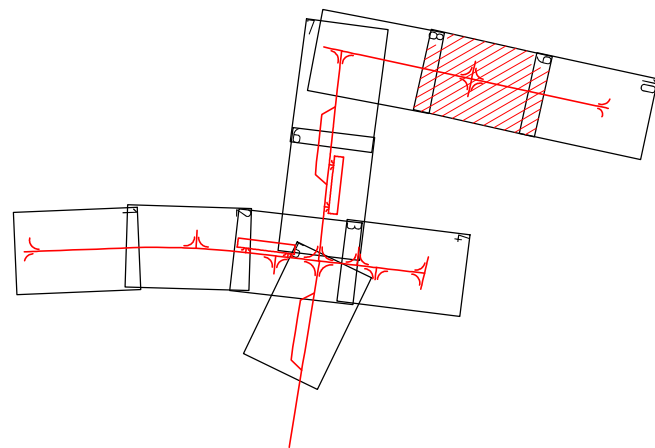

**Тайлбар:**

- |  |                                   |  |                                   |  |  |
|--|-----------------------------------|--|-----------------------------------|--|--|
|  | Одоо байгаа шороон зам            |  | Газрын хаялбар                    |  | Төлөвлөж байгаа авто замын хажуу налуу да шуудуу       |
|  | Одоо байгаа гүүр                  |  | Дулааны шугам, дулааны худаг      |  | Зогсоолын талбай                                       |
|  | Цахилгаан дамжуулах агаарын шугам |  | Төлөвлөж буй авто зам             |  | Төлөвлөж буй явган хүний зам                           |
|  | Холбооны шугам                    |  | Төлөвлөж буй асфальт бетон хучилт |  | Төлөвлөж буй авто машины зогсоолын хучилт /эко хавтан/ |



ENGINEER CONSULTING MONGOLIA LLC

"Эс Ар Пи Инженер Консалтинг Монголиа" ХХК

ХЭНТИЙ АЙМГИЙН БАЯНМӨНХ СҮМ ДОТОРХ 1.6КМ АВТО ЗАМЫН ИНЖЕНЕРИЙН НАРИЙВЧИЛСАН ЗУРАГ ТӨСӨЛ

Захирал	Г.Уугандар		ДЭВСГЭР ЗУРАГ	Зургийн шифр 02/23		
Инженер	Б.Мөнх-Эрдэнэ			Масштаб 1:500		
Гүйцэтгэсэн	Т.Эрдэнэнэмэх		ТРАСС-3 Пк0+180 - Пк0+360	Үе шат	Хуудас	Бүх хуудас
Шалгасан	А.Пүрэвсүрэн			А3	9	10
				2023 оны 04 сар		



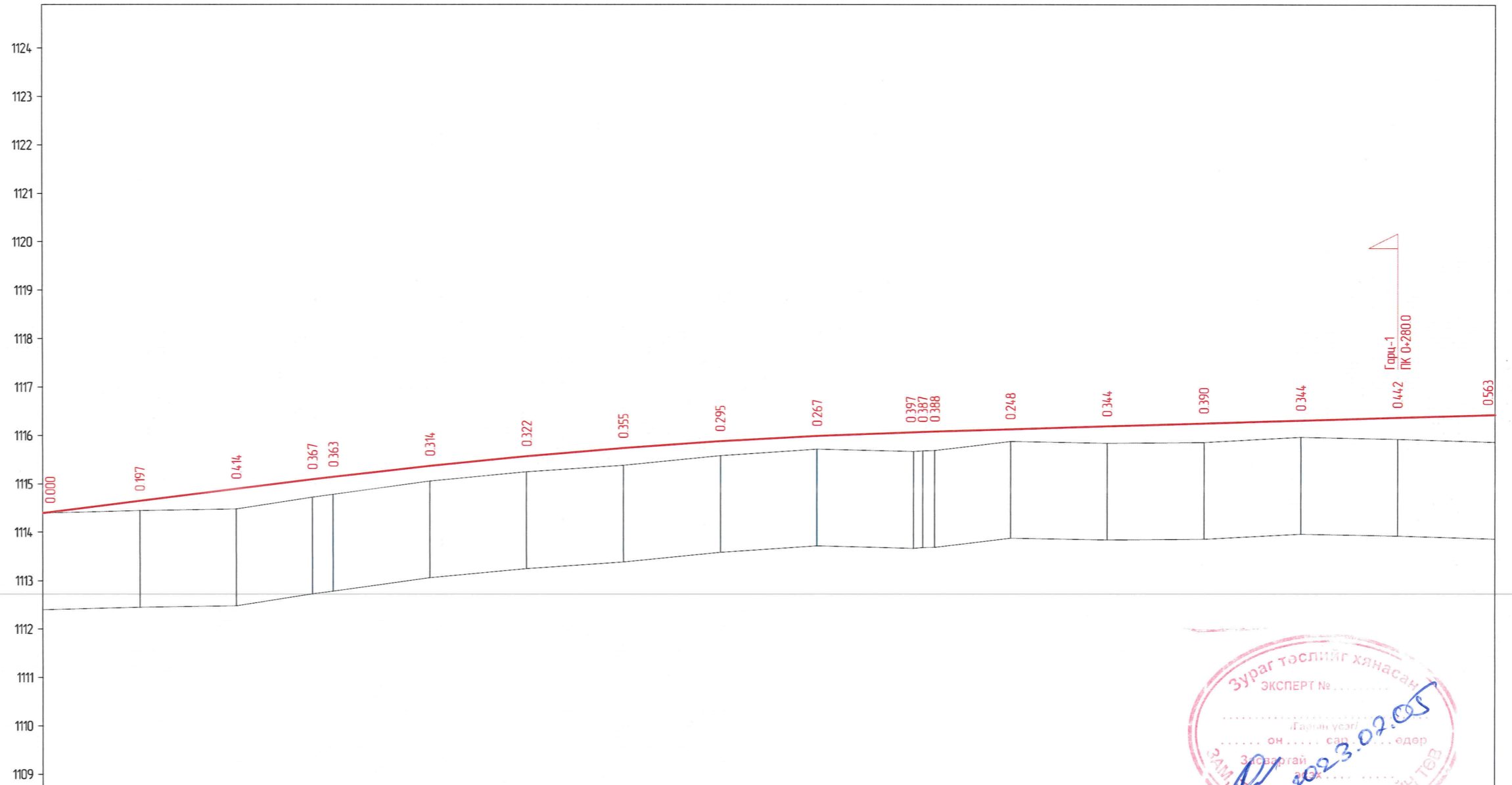

М 1:1000 - хэвтээ  
 М 1:100 - босоо  
 М 1:100 - хөрсний босоо

Төслийн өгөгдөл	Налуу, %, босоо эргэлт, м	12.5																	1819	31	524.9			
	Тэнхлэгийн түвшин, м	1114.396	1114.645	1114.894	1115.089	1115.14.2	1115.370	1115.568	1115.737	1115.876	1115.985	1116.065	1116.071	1116.078	1116.127	1116.189	1116.251	1116.313	1116.375	1116.437				
Бодит өгөгдөл	Газрын түвшин, м	1114.396	1114.448	1114.480	1114.722	1114.779	1115.056	1115.246	1115.382	1115.581	1115.718	1115.668	1115.684	1115.690	1115.879	1115.845	1115.861	1115.969	1115.933	1115.874				
	Пикет, м	000.0	020.0	040.0	055.7	060.0	080.0	100.0	120.0	140.0	160.0	180.0	181.9	184.4	200.0	220.0	240.0	260.0	280.0	300.0				
	Зай, м		200	200	15.7	4.3	200	200	200	20.0	20.0	20.0	19.2	2.5	15.6	20.0	20.0	20.0	20.0	20.0				
Пикет Планы элементүүд Километрийн заалт		L - 184.4 A - 59°27'43"																	L - 311.2 A - 66°53'10"		184.4		K - 168.4 T1 - 84.3 T2 - 84.3 R - 1300.0 y - 7°25'26"	

	ХЭНТИЙ АЙМГИЙН БАЯНМӨНХ СУМ ДОТОРХ 1.6KM АВТО ЗАМЫН ИНЖЕНЕРИЙН НАРИЙВЧИЛСАН ЗУРАГ ТӨСӨЛ			Зургийн шифр: 02/23		
	Захирал	Г.Ууганбаяр		Масштаб: 1:1000		
	Инженер	Б.Мөнх-Эрдэнэ		Үе шат	Хуудас	Бүх хуудас
	Гүйцэтгэсэн	Т.Эрдэнэчимэх		A3	1	7
Шалгасан	А.Пүрэвсүрэн		2023 оны 04 сар			



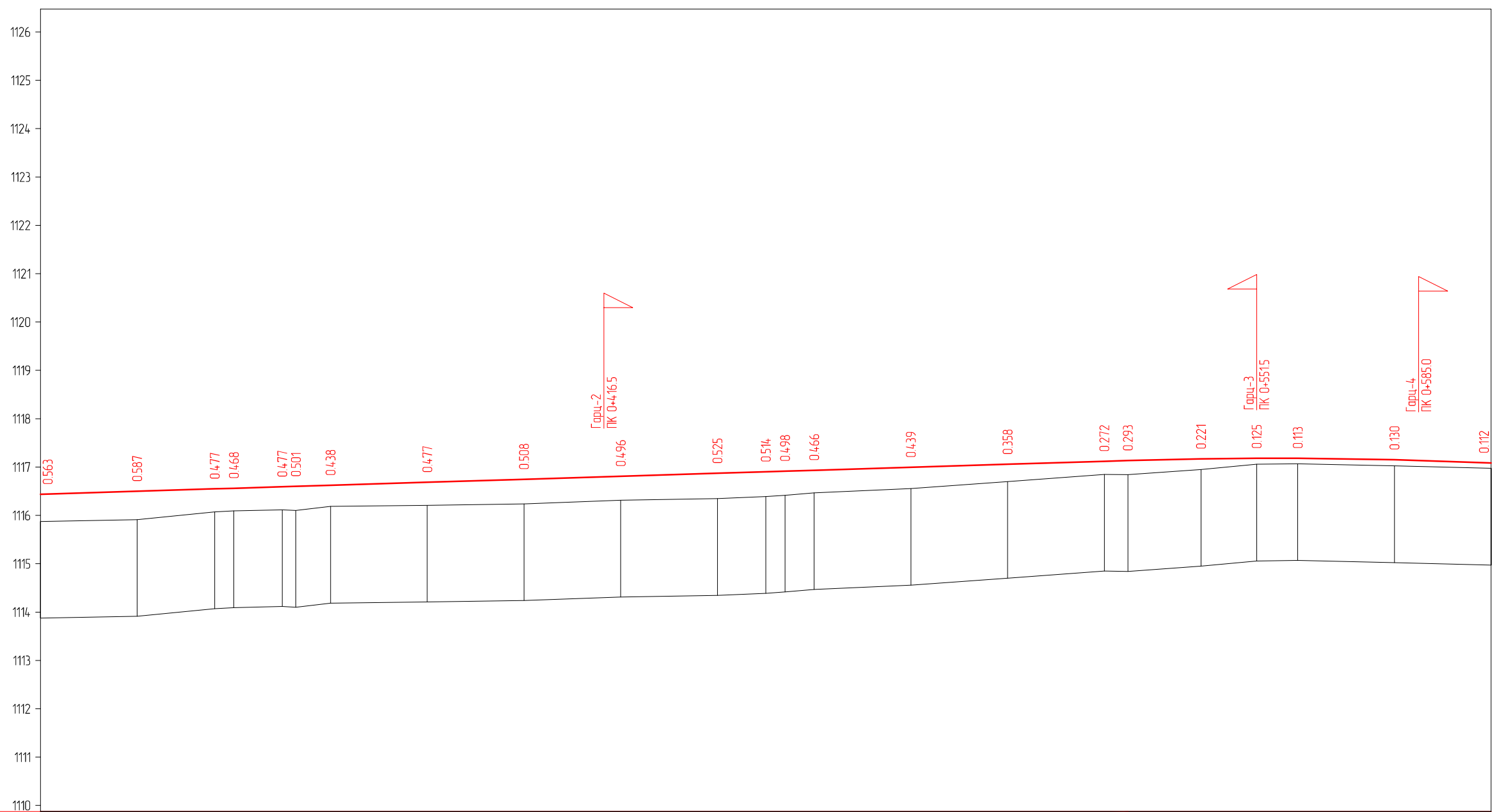

М 1:1000 - хэвтээ  
 М 1:100 - босоо  
 М 1:100 - хөрсний босоо

Төслийн өгөгдөл	Налуу, %, босоо эргэлт, м																							
	Тэнхлэгийн түвшин, м	1116.437	1116.499	1116.549	1116.561	1116.592	1116.601	1116.623	1116.685	1116.717	1116.809	1116.871	1116.902	1116.915	1116.933	1116.995	1117.057	1117.119	1117.134	1117.170	1117.182	1117.182	1117.153	1117.085
Бодуу өгөгдөл	Газрын түвшин, м	1115.874	1115.912	1116.072	1116.093	1116.115	1116.100	1116.185	1116.208	1116.239	1116.313	1116.346	1116.388	1116.417	1116.467	1116.556	1116.699	1116.847	1116.841	1116.949	1117.057	1117.069	1117.023	1116.973
	Пикет, м	300.0	320.0	336.1	340.0	350.0	352.8	360.0	380.0	400.0	420.0	440.0	450.0	454.0	460.0	480.0	500.0	520.0	524.9	540.0	551.5	560.0	580.0	600.0
	Зай, м	20.0	16.1	3.9	10.0	2.8	7.2	20.0	20.0	20.0	20.0	10.0	4.0	6.0	20.0	20.0	20.0	4.9	15.1	11.5	8.5	20.0	20.0	4.1
Пикет Планы элементүүд Километрийн заалт	L - 184.4 A - 59°27'43"																							
	L - 311.2 A - 66°53'10"																							



ENGINEER CONSULTING MONGOLIA LLC

"Эс Ар Пи Инженер Консалтинг Монголиа" ХХК

ХЭНТИЙ АЙМГИЙН БАЯНМӨНХ СҮМ ДОТОРХ 16КМ АВТО ЗАМЫН ИНЖЕНЕРИЙН  
НАРИЙВЧИЛСАН ЗУРАГ ТӨСӨЛ

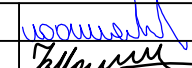
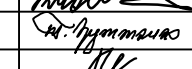
Захирал	Г.Чуганбаяр	 Г.Чуганбаяр	ДАГУУ ОГТ/ОЛ  ТРАСС-1 ПК0+300.000 - ПК0+600.000	Зургийн шифр 02/23		
Инженер	Б.Мөнх-Эрдэнэ			Масштаб: 1:1000		
Гүйцэтгэсэн	Т.Эрдэнэнэмэх	 Т.Эрдэнэнэмэх	ТРАСС-1 ПК0+300.000 - ПК0+600.000	Үе шат	Хуудас	Бүх хуудас
Шалгасан	А.Пүрэвсүрэн			А3	2	7

2023 оны 04 сар

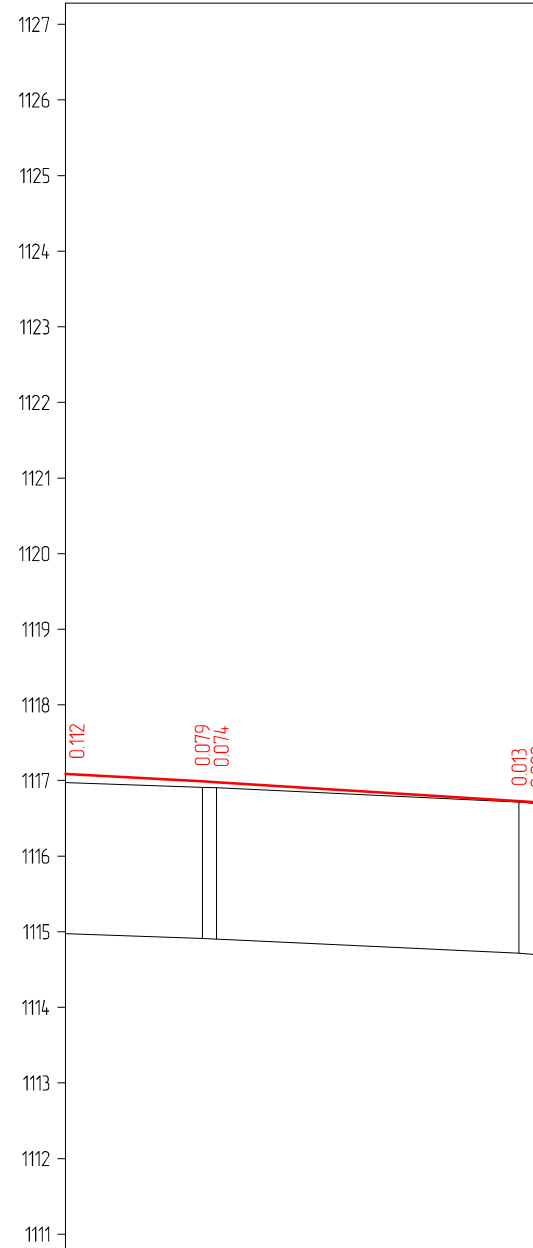

М 1:1000 - хэвтээ  
 М 1:100 - босоо  
 М 1:100 - хөрсний босоо

Төслийн өзгөрдөл	Налуу, %, босоо эргэлт, м	555.9	618.1	664.0
	Тэнхлэгийн түвшин, м	1117.085	1116.989 1116.977	1116.728 1116.703
Бодуц өзгөрдөл	Газрын түвшин, м	1116.973	1116.910 1116.903	1116.715 1116.681
	Пикет, м	6000	618.1 6200	6600 664.0
	Зай, м	18.1	4.0	4.0
Пикет Планы элементүүд Километрийн заалт		L - 3112 A - 66°53'10"		



"Эс Ар Пи Инженер Консалтинг  
Монголиа" ХХК

ХЭНТИЙ АЙМГИЙН БАЯНМӨНХ СҮМ ДОТОРХ 1.6KM АВТО ЗАМЫН ИНЖЕНЕРИЙН  
НАРИЙВЧИЛСАН ЗУРАГ ТӨСӨЛ

Захирал	Г.Чуганбаяр	[Signature]	ДАГУУ ОГТ/ОЛ	Зургийн шифр 02/23		
Инженер	Б.Мөнх-Эрдэнэ			Масштаб: 1:1000		
Гүйцэтгэсэн	Т.Эрдэнэнэмэх	[Signature]	ТРАСС-1 Пк0+600.000 - Пк0+664.03	Үе шат	Хуудас	Бүх хуудас
Шалгасан	А.Пүрэвсүрэн			А3	3	7
				2023 оны 04 сар		

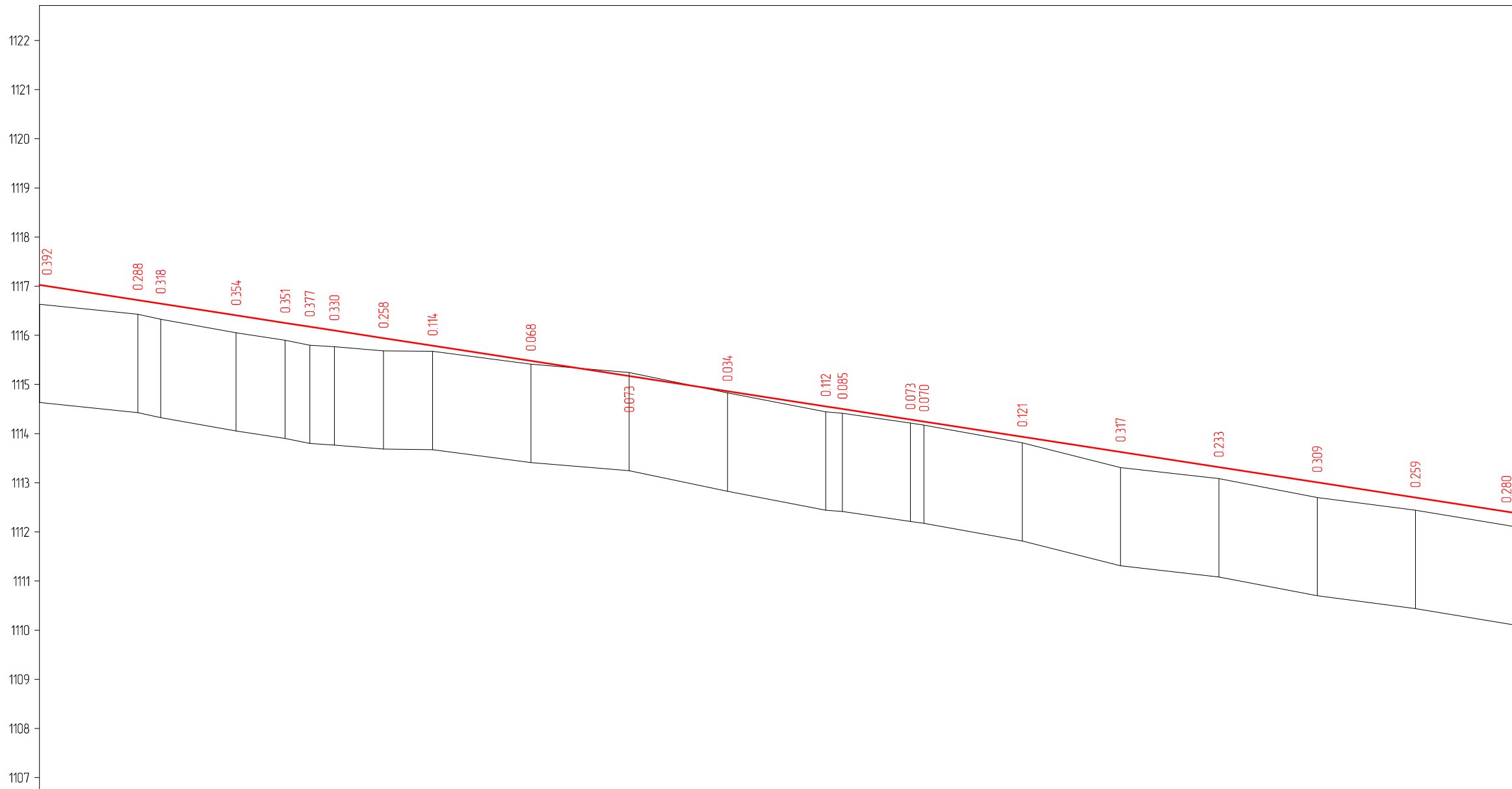

М 1:1000 - хэвтээ  
М 1:100 - босоо  
М 1:100 - хөрсний босоо

Төслийн өгөгдөл	Налуу, ‰, босоо эргэлт, м		357.9																			15.4		
	Тэнхлэгийн түвшин, м		1117.024	1116.715	1116.643	1116.406	1116.252	1116.175	1116.097	1115.943	1115.788	1115.479	1115.171	1114.862	1114.553	1114.500	1114.286	1114.244	1113.935	1113.626	1113.317	1113.008	1112.699	1112.390
Бодуу өгөгдөл	Газрын түвшин, м		1116.632	1116.427	1116.325	1116.052	1115.901	1115.798	1115.767	1115.685	1115.674	1115.411	1115.244	1114.828	1114.441	1114.415	1114.213	1114.174	1113.814	1113.309	1113.084	1112.699	1112.440	1112.110
	Пикет, м		000.0	020.0	024.7	040.0	050.0	055.0	060.0	070.0	080.0	100.0	120.0	140.0	160.0	163.4	177.2	180.0	200.0	220.0	240.0	260.0	280.0	300.0
	Зай, м		200	4.7	15.3	100	50	50	100	100	200	200	200	200	200	3.4	13.8	2.8	200	200	200	200	200	200
Пикет Планы элементүүд Километрийн заалт			0	L - 50.0 A - 334°07'39"		050.0	K - 617 T1 - 30.9 T2 - 30.9 R - 6000 Ч - 5°53'35"		111.7	L - 246.2 A - 340°01'14"														



"Эс Ар Пи Инженер Консалтинг  
Монголиа" ХХК

ХЭНТИЙ АЙМГИЙН БАЯНМӨНХ СҮМ ДОТОРХ 1.6KM АВТО ЗАМЫН ИНЖЕНЕРИЙН  
НАРИЙВЧИЛСАН ЗУРАГ ТӨСӨЛ

Захирал	Г.Чуганбаяр	[Signature]	ДАГУУ ОГТ/ОЛ
Инженер	Б.Мөнх-Эрдэнэ		
Гүйцэтгэсэн	Т.Эрдэнэнэмэх	[Signature]	ТРАСС-2 Пк0+000.000 - Пк0+300.000
Шалгасан	А.Пүрэвсүрэн	[Signature]	

Зургийн шифр 02/23		
Масштаб: 1:1000		
Үе шат	Хуудас	Бүх хуудас
A3	4	7
2023 оны 04 сар		

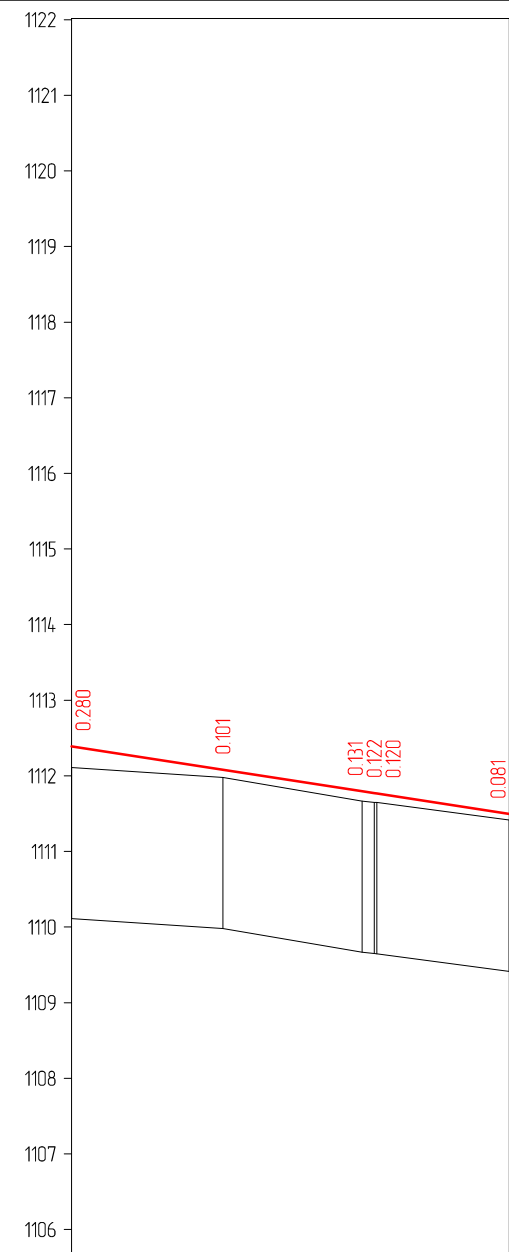

М 1:1000 - хэвтээ  
 М 1:100 - босоо  
 М 1:100 - хөрсний босоо

Төслийн өгөгдөл	Налуу, %, босоо эргэлт, м		15.4	
			357.9	357.9
Бодуу өгөгдөл	Тэнхлэгийн түвшин, м		1112.390	1112.081
	Газрын түвшин, м		1111.797	1111.767
	Пикет, м		300.0	320.0
	Зай, м		20.0	18.4
Пикет Планы элементүүд Километрийн заалт		L - 246.2 A - 34.0°01'14"		



"Эс Ар Ли Инженер Консалтинг Монголиа" ХХК

ХЭНТИЙ АЙМГИЙН БАЯНМӨНХ СҮМ ДОТОРХ 1.6КМ АВТО ЗАМЫН ИНЖЕНЕРИЙН НАРИЙВЧИЛСАН ЗУРАГ ТӨСӨЛ			Зургийн шифр 02/23
Захирал	Г.Чуганбаяр	<i>[Signature]</i>	Масштаб: 1:1000
Инженер	Б.Мөнх-Эрдэнэ	<i>[Signature]</i>	Үе шат
Гүйцэтгэсэн	Т.Эрдэнэнэмэх	<i>[Signature]</i>	Хуудас
Шалгасан	А.Пүрэвсүрэн	<i>[Signature]</i>	Бүх хуудас
ДАГУУ ОГТ/ОЛ			А3
ТРАСС-2 Пк0+300.000 - Пк0+357.90			5
			7
			2023 оны 04 сар

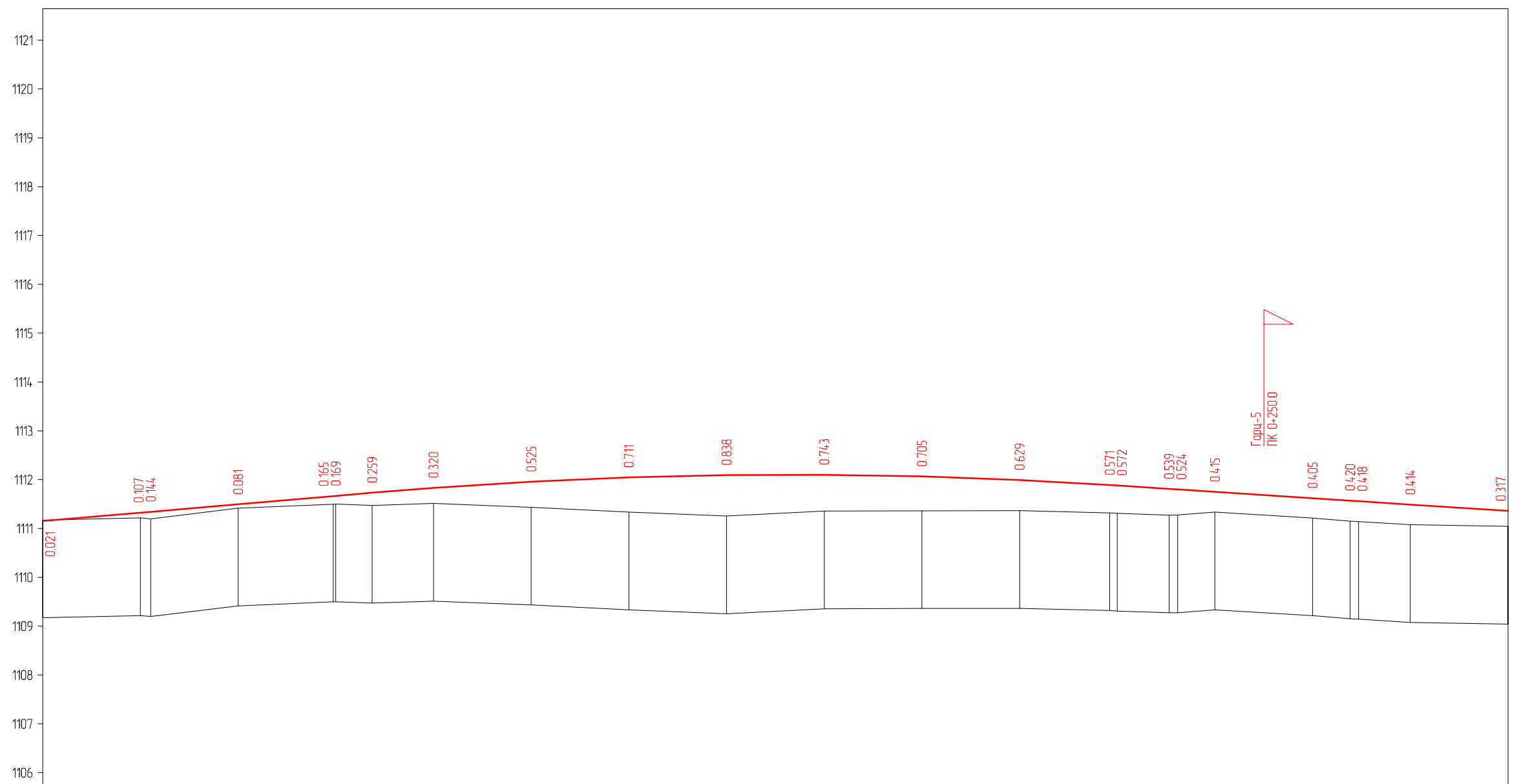

М 1:1000 - хэвтээ  
 М 1:100 - босоо  
 М 1:100 - хөрсний босоо

Төслийн өгөгдөл	Налуу, %, босоо эргэлт, м		8.6		68.3		0.675		153.5		218.5		105.8		6.5						
	Тэнхлэгийн түвшин, м		1111.52	1111.324 1111.342	1111.496	1111.663 1111.666	1111.732	1111.832	1111.959	1112.046	1112.093	1112.099	1112.066	1111.993	1111.890 1111.880	1111.811 1111.800	1111.750	1111.620	1111.570 1111.559	1111.490	1111.360
Бодуm өгөгдөл	Газрын түвшин, м		1111.173	1111.217 1111.198	1111.415	1111.498 1111.499	1111.473	1111.512	1111.434	1111.335	1111.255	1111.356	1111.361	1111.364	1111.319 1111.308	1111.272 1111.276	1111.335	1111.215	1111.150 1111.141	1111.076	1111.043
	Пикет, м		000.0	020.0 022.1	040.0	059.5 060.0	067.5	080.0	100.0	120.0	140.0	160.0	180.0	200.0	218.5 220.0	230.6 232.3	240.0	260.0	267.7 269.4	280.0	300.0
	Зай, м		20.0	21.9	17.9	19.5	6.5 7.5	12.5	20.0	20.0	20.0	20.0	20.0	20.0	18.5	15.1 10.6	17.7 7.7	20.0	7.7 10.6	20.0	20.0
Пикет Планы элементүүд Километрийн заалт			L - 482.2 A - 72°59'46"																		

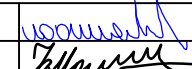
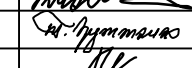
 ENGINEER CONSULTING MONGOLIA LLC "Эс Ар Пи Инженер Консалтинг Монголиа" ХХК	ХЭНТИЙ АЙМГИЙН БАЯНМӨНХ СҮМ ДОТОРХ 16KM АВТО ЗАМЫН ИНЖЕНЕРИЙН НАРИЙВЧИЛСАН ЗУРАГ ТӨСӨЛ			Зургийн шифр 02/23		
	Захирал	Г.Чуганбаяр		Масштаб: 1:1000		
	Инженер	Б.Мөнх-Эрдэнэ		Дагуу ОГТ/ОЛ ТРАСС-3 Пк0+000.000 - Пк0+300.000	Үе шат	Хуудас
	Гүйцэтгэсэн	Т.Эрдэнэнэмэх		A3	6	7
Шалгасан	А.Пүрэвсүрэн	2023 оны 04 сар				

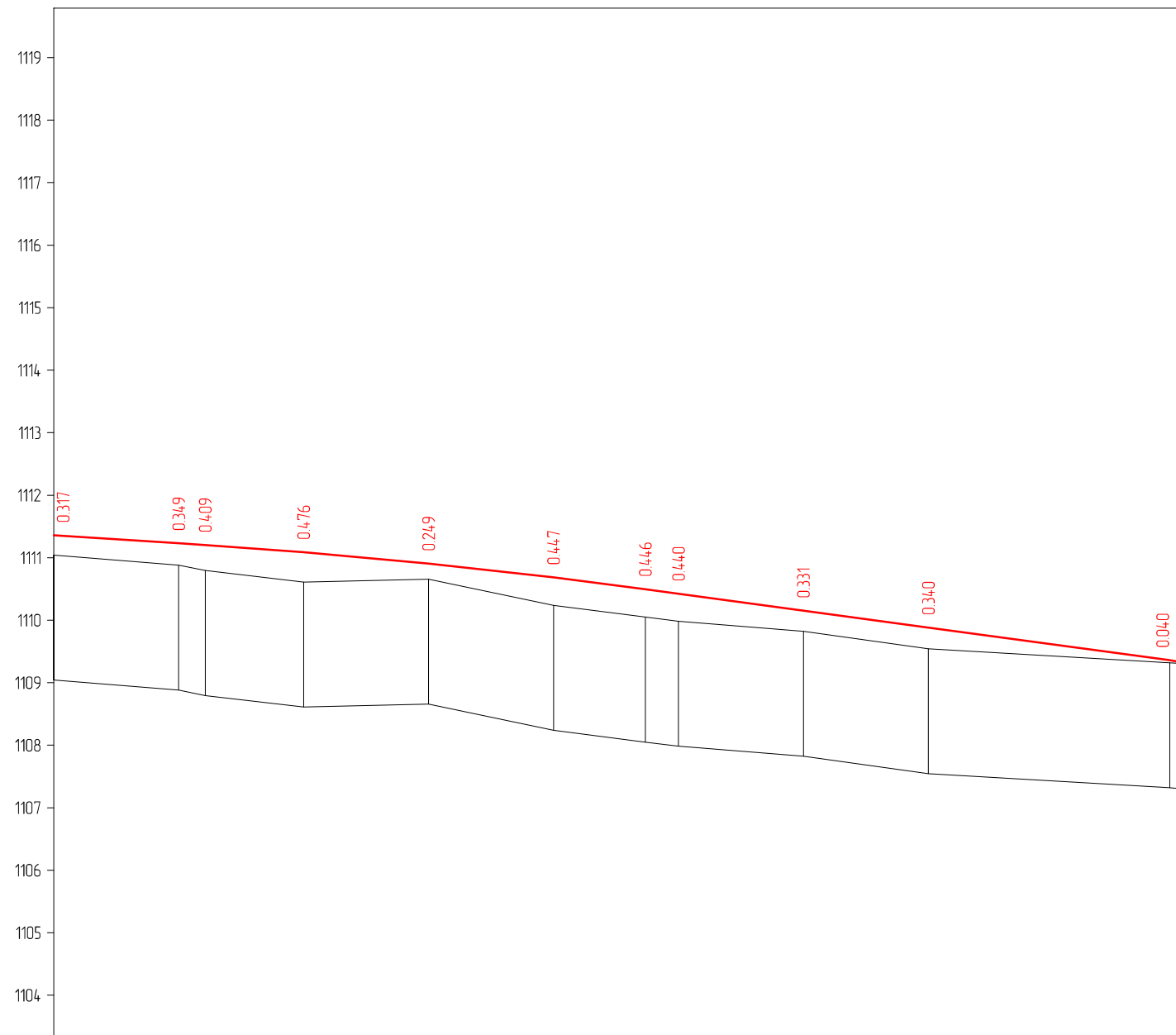

М 1:1000 - хэвтээ  
 М 1:100 - босоо  
 М 1:100 - хөрсний босоо

Төслийн өгөгдөл	Налуу, ‰, босоо эргэлт, м	$R - 10000$ $K - 70.4$											
	Тэнхлэгийн түвшин, м	1111.360	1111.230	1111.203	1111.088	1110.906	1110.685	1110.497	1110.425	1110.154	1109.883	1109.360	1109.291
Бодит өгөгдөл	Газрын түвшин, м	1111.043	1110.881	1110.794	1110.612	1110.657	1110.238	1110.050	1109.985	1109.823	1109.543	1109.320	1109.291
	Пикет, м	300.0	320.0	324.3	340.0	360.0	380.0	394.7	400.0	420.0	440.0	478.6	482.2
	Зай, м	200	4.3	15.7	20.0	20.0	14.7	5.3	20.0	20.0	38.6	1.4	2.2
Пикет Планы элементүүд Километрийн заалт		$L - 482.2$ $A - 72^{\circ}59'46''$											

	ХЭНТИЙ АЙМГИЙН БАЯНМӨНХ СҮМ ДОТОРХ 1.6KM АВТО ЗАМЫН ИНЖЕНЕРИЙН НАРИЙВЧИЛСАН ЗУРАГ ТӨСӨЛ			Зургийн шифр 02/23			
	Захирал	Г.Чуганбаяр		Масштаб: 1:1000			
	Инженер	Б.Мөнх-Эрдэнэ		Дагчуу ОГТ/ОЛ	Үе шат	Хуудас	Бүх хуудас
	Гүйцэтгэсэн	Т.Эрдэнэнэмэх		ТРАСС-3	A3	7	7
	Шалгасан	А.Пүрэвсүрэн		Пк0+300.000 - Пк0+482.19			
"Эс Ар Пи Инженер Консалтинг Монголиа" ХХК				2023 оны 04 сар			

### ХӨНДЛӨН ОГТЛОЛЫН ТӨРӨЛ - 1

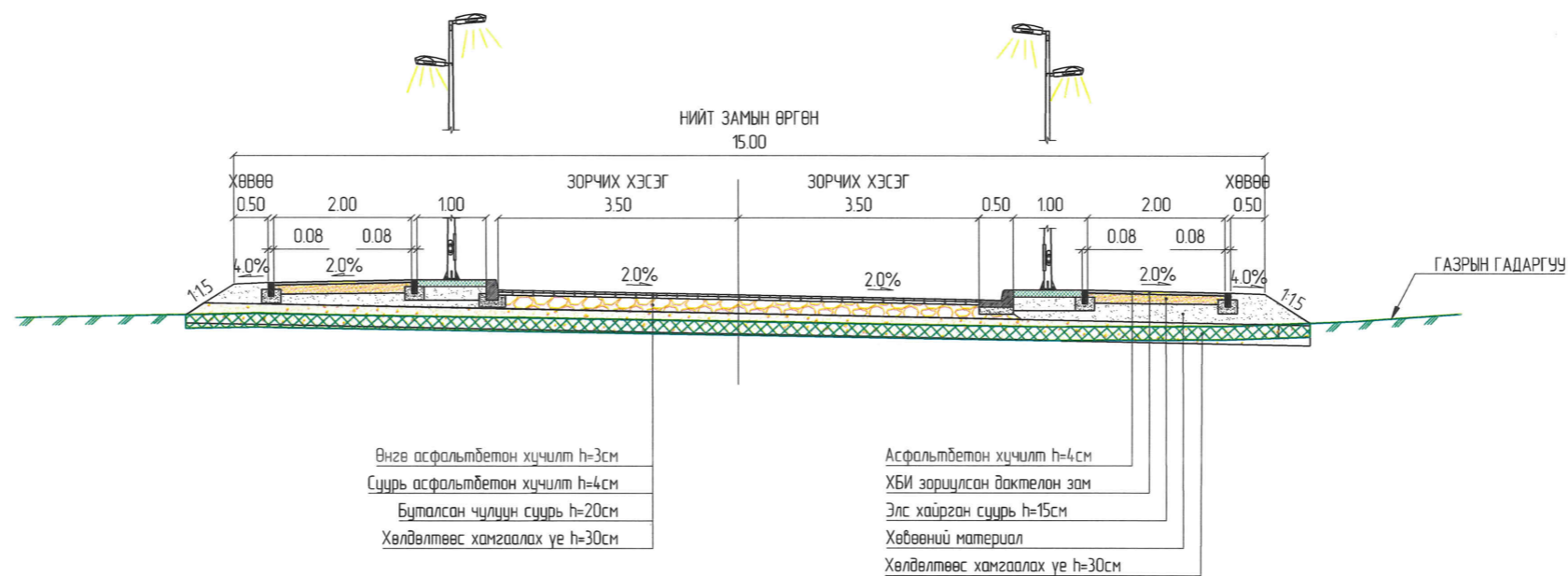

### ХӨНДЛӨН ОГТЛОЛЫН ТӨРӨЛ - 2

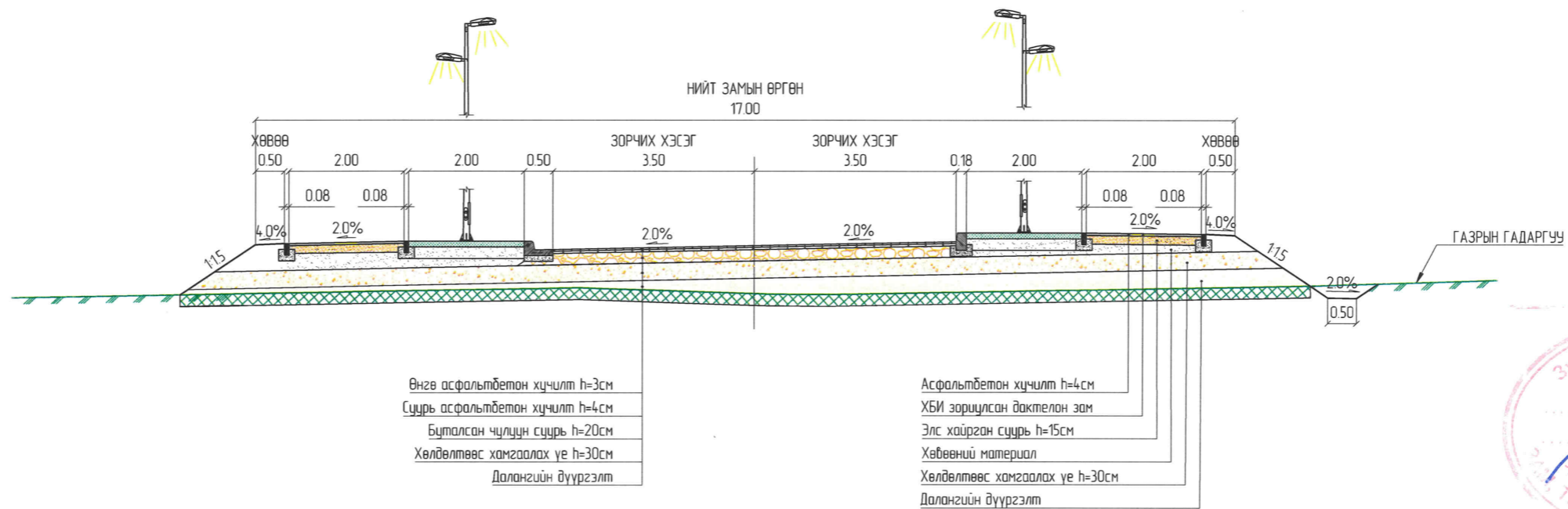

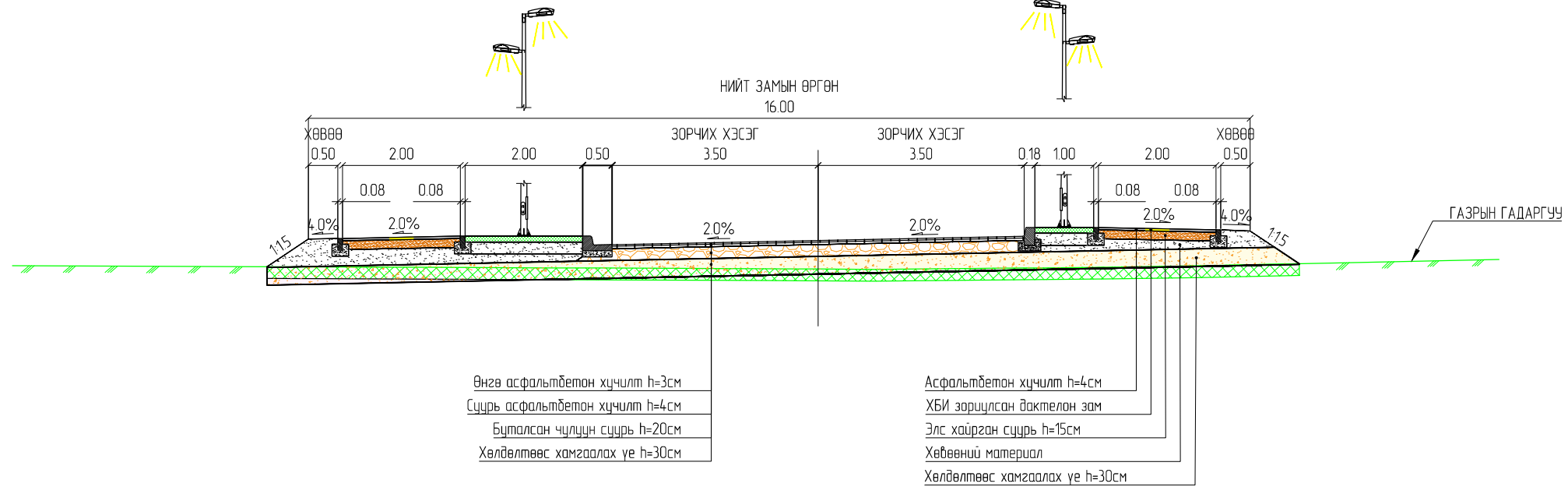

<p>“Эс Ар Пи Инженер Консалтинг Монголиа” ХХК</p>	ХЭНТИЙ АЙМГИЙН БАЯНМӨНХ СУМ ДОТОРХ 1.6KM АВТО ЗАМЫН ИНЖЕНЕРИЙН НАРИЙВЧИЛСАН ЗУРАГ ТӨСӨЛ			Зургийн шифр: 02/23		
	Захирал	Г.Уугандаяр	<i>[Signature]</i>	Масштаб: М1:100		
	Инженер	Б.Мөнх-Эрдэнэ	<i>[Signature]</i>	НЭГ МАЯГИЙН ХӨНДЛӨН ОГТЛОЛ		
	Гүйцэтгэсэн	Т.Эрдэнэнэмэх	<i>[Signature]</i>	Үе шат	Хуудас	Бүх хуудас
Шалгасан	А.Пүрэвсүрэн	<i>[Signature]</i>	ТӨРӨЛ-1 ТӨРӨЛ-2			А3 1 7
						2023 оны 04 сар

### ХӨНДЛӨН ОГТЛОЛЫН ТӨРӨЛ - 3

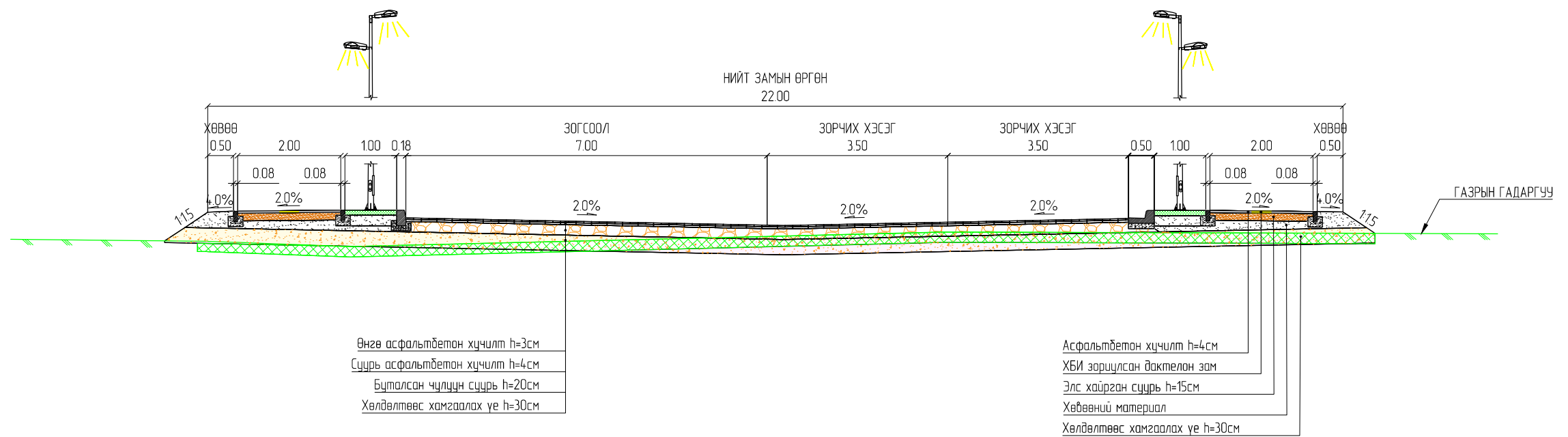

### ХӨНДЛӨН ОГТЛОЛЫН ТӨРӨЛ - 4

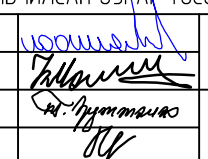

 <b>SRP</b> ENGINEER CONSULTING MONGOLIA LLC "Эс Ар Пи Инженер Консалтинг Монголиа" ХХК	ХЭНТИЙ АЙМГИЙН БАЯНМӨНХ СҮМ ДОТОРХ 1.6КМ АВТО ЗАМЫН ИНЖЕНЕРИЙН НАРИЙВЧИЛСАН ЗУРАГ ТӨСӨЛ			Зургийн шифр 02/23			
	Захирал	Г.Чугандар		Масштаб М1:100			
	Инженер	Б.Мөнх-Эрдэнэ		НЭГ МАЯГИЙН ХӨНДЛӨН ОГТЛОЛ	Үе шат	Хуудас	Бүх хуудас
	Гүйцэтгэсэн	Т.Эрдэнэнэмэх		ТӨРӨЛ-3 ТӨРӨЛ-4	A3	2	7
Шалгасан	А.Пүрэвсүрэн	2023 оны 04 сар					



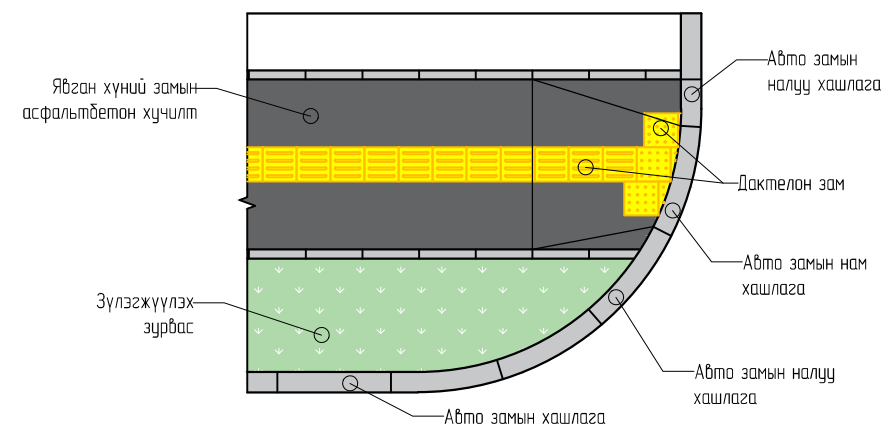
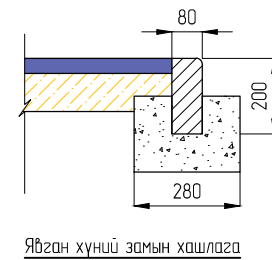
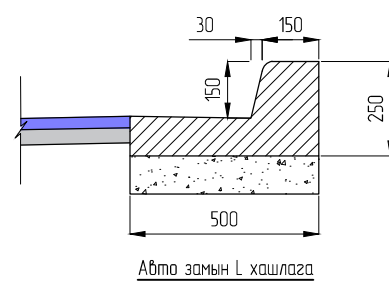
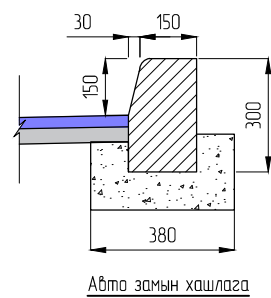
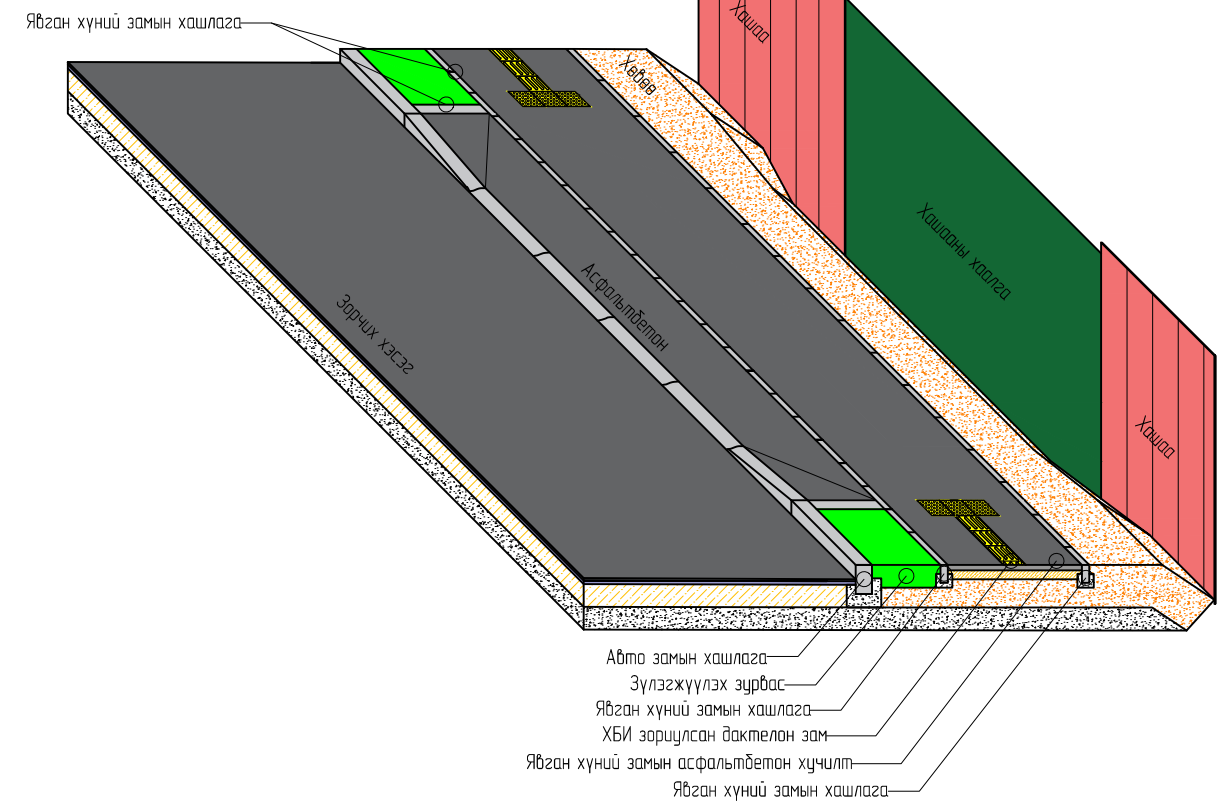
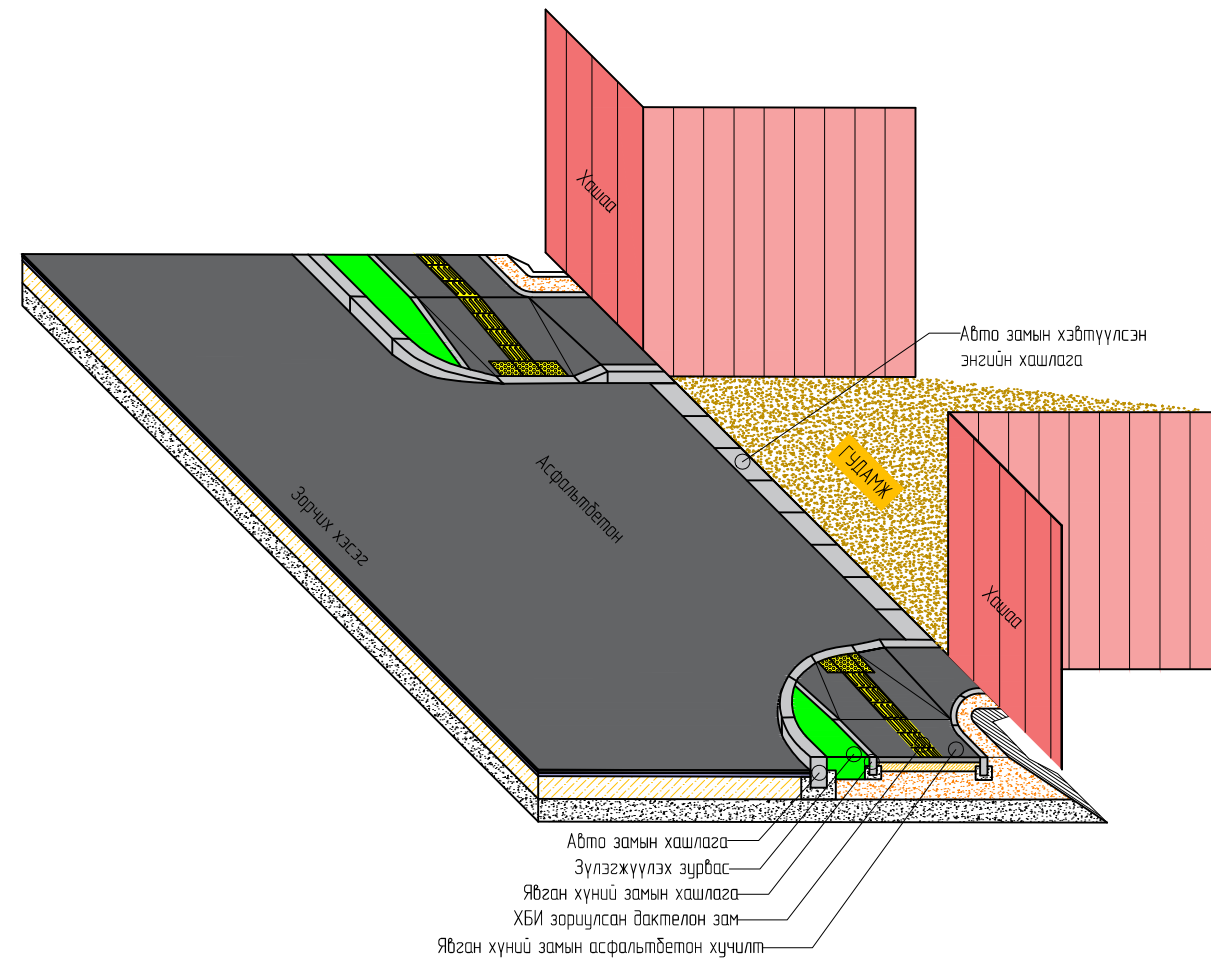

**ТАЙЛБАР:**

1. Бүх хэмжээг мм-ээр өгөв.



"Эс Ар Пи Инженер Консалтинг Монголиа" ХХК

ХЭНТИЙ АЙМГИЙН БАЯНМӨНХ СҮМ ДОТОРХ 16KM АВТО ЗАМЫН ИНЖЕНЕРИЙН НАРИЙВЧИЛСАН ЗУРАГ ТӨСӨЛ

Захирал	Г.Чугандар	<i>[Signature]</i>	НЭГ МАЯГИЙН ХӨНДЛӨН ОГТ/ОЛ
Инженер	Б.Мөнх-Эрдэнэ	<i>[Signature]</i>	
Гүйцэтгэсэн	Т.Эрдэнэнэмэх	<i>[Signature]</i>	
Шалгасан	А.Пүрэвсүрэн	<i>[Signature]</i>	

ГАРЦ ОРЦ

Зургийн шифр  
02/23

Масштаб М1:100

Үе шат Хуудас Бүх хуудас

А3 3 7

2023 оны 04 сар

ЯВГАН ХҮНИЙ ЗАМЫН ХӨТӨЧ, ДАКТЕЛОН ЗАМЫГ ТЕРМОПЛАСТИКААР ХИЙХ  
НЭГ МАЯГИЙН ЗУРАГ

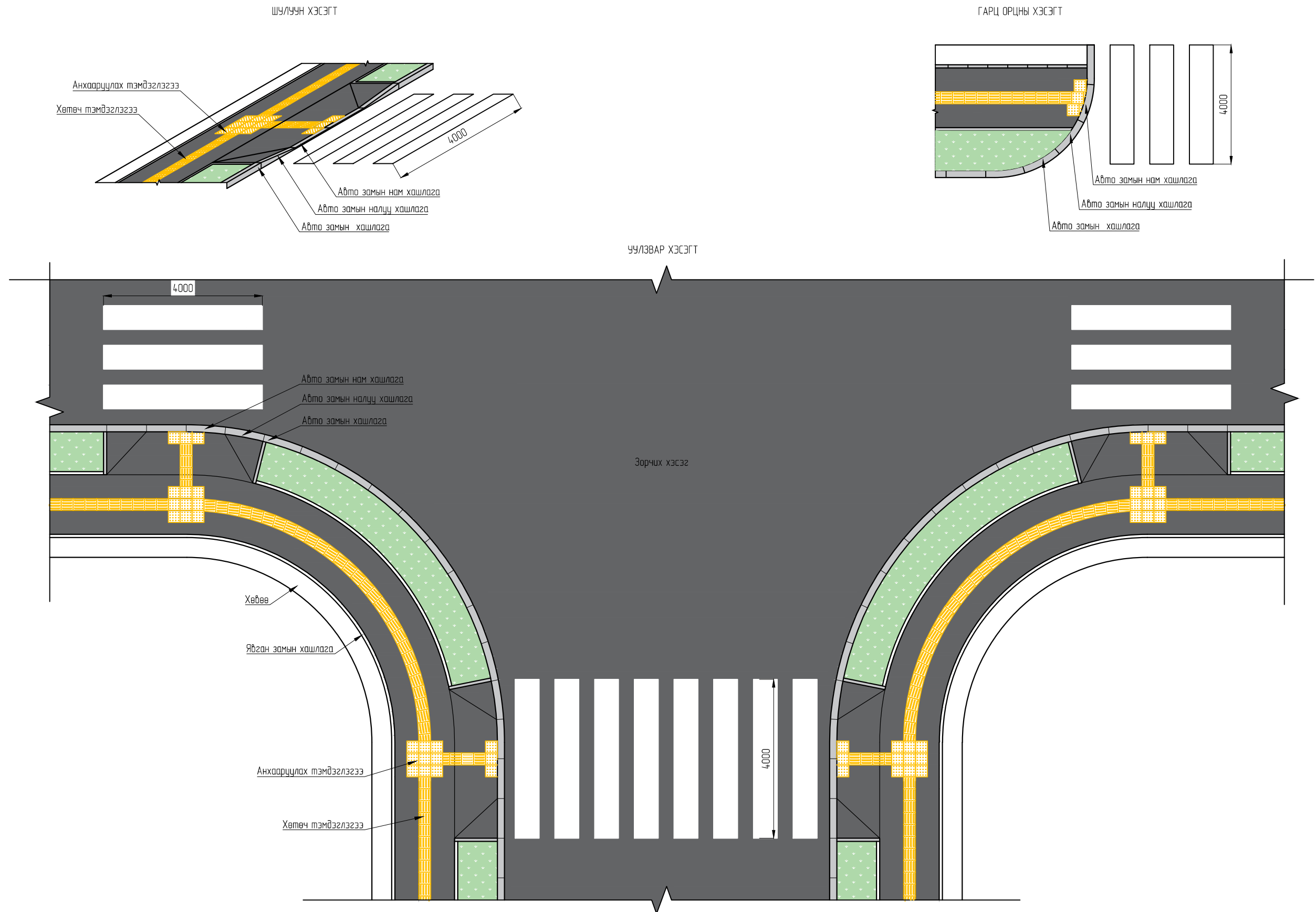

ТАЙЛБАР:

1. Бүх хэмжээг мм-ээр өгөв.



"Эс Ар Пи Инженер Консалтинг  
Монголиа" ХХК

ХЭНТИЙ АЙМГИЙН БАЯНМӨНХ СҮМ ДОТОРХ 16KM АВТО ЗАМЫН ИНЖЕНЕРИЙН  
НАРИЙВЧИЛСАН ЗУРАГ ТӨСӨЛ

Захирал	Г.Уугандаяр
Инженер	Б.Мөнх-Эрдэнэ
Гүйцэтгэсэн	Т.Эрдэнэнэмэх
Шалгасан	А.Пүрэвсүрэн

*(Handwritten signatures)*

НЭГ МАЯГИЙН ХӨНДЛӨН ОГТЛОЛ

ЯВГАН ХҮНИЙ ЗАМ

Зургийн шифр  
02/23

Масштаб: М1:100

Үе шат	Хуудас	Бүх хуудас
A3	4	7

2023 оны 04 сар

## ЯВГАН ХҮНИЙ ЗАМЫН ДАКЛЕТОН ЗАМЫГ ТЕРМОПЛАСТИКААР ХИЙХ НЭГ МАЯГИЙН ЗУРАГ

АСФАЛЬТБЕТОН ЯВГАН ЗАМ БОЛОН ТЕРМОПЛАСТИК ДАКЛЕТОН ЗАМЫГ ХИЙХ  
ЖИШЭЭ ЗУРАГ

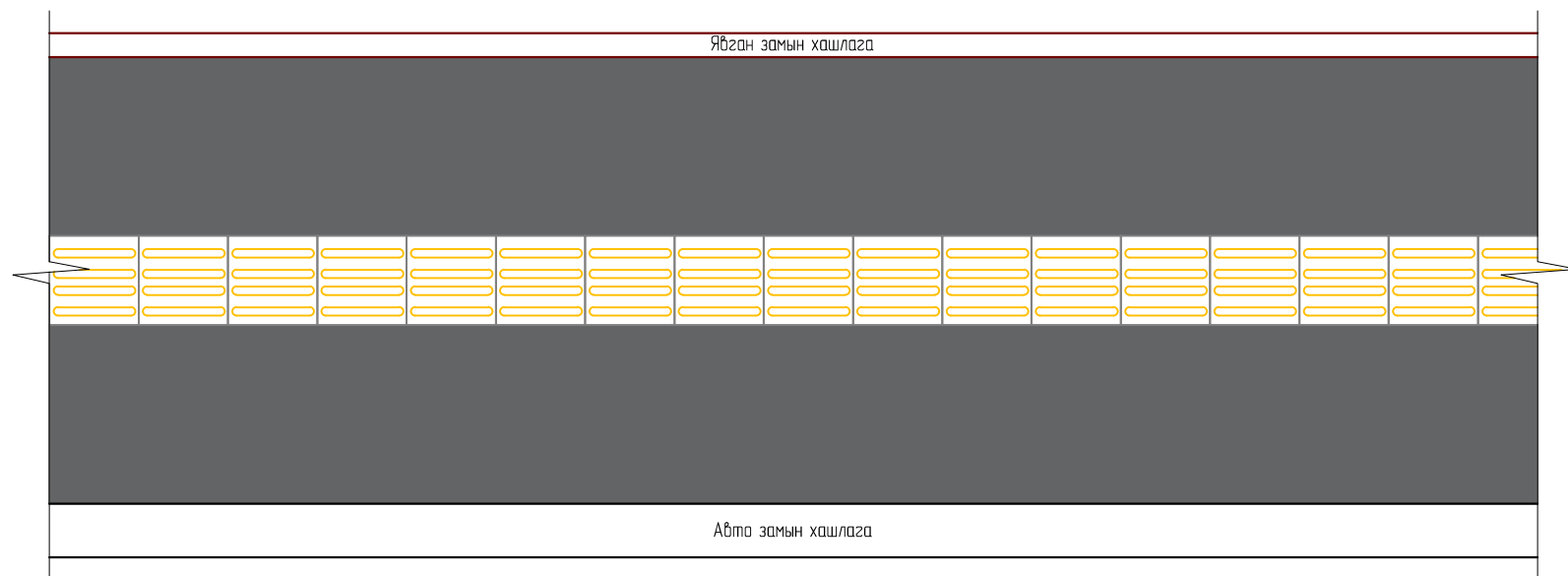

АСФАЛЬТБЕТОН ЯВГАН ЗАМ БОЛОН ТЕРМОПЛАСТИК ДАКЛЕТОН ЗАМЫГ ХИЙСЭН  
ЖИШЭЭ ЗУРАГ



ЧИГЛҮҮЛЭХ ТЭМДЭГЛЭГЭЭ

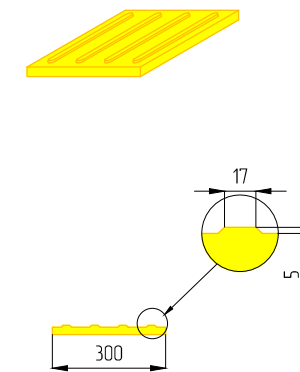

### АШИГЛАХ МАТЕРИАЛЫН ХЭМЖЭЭС

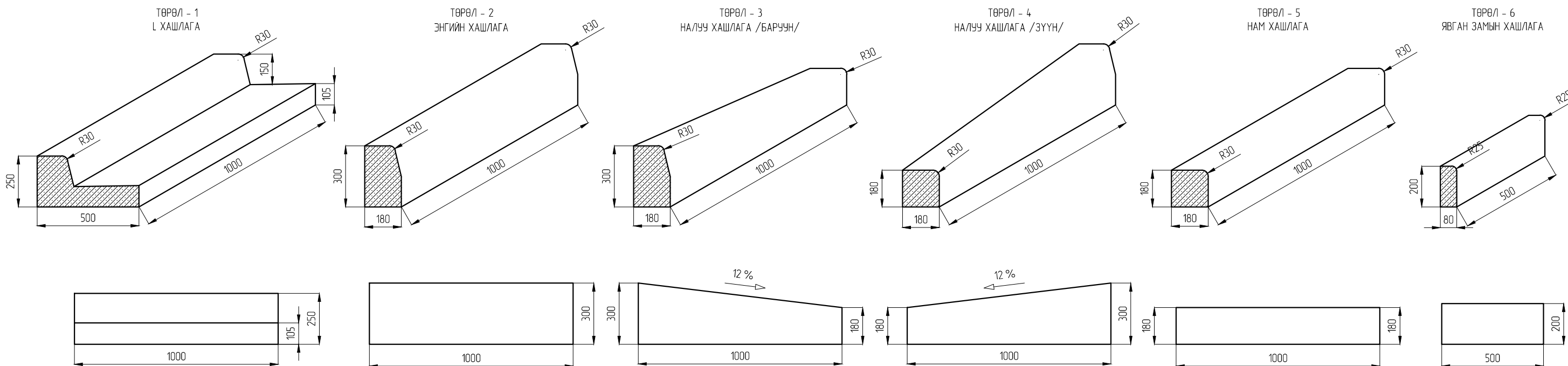

**ТАЙЛБАР:**

- Бүх хэмжээг мм-ээр өгөв.



"Эс Ар Пи Инженер Консалтинг Монголиа" ХХК

ХЭНТИЙ АЙМГИЙН БАЯНМӨНХ СҮМ ДОТОРХ 16КМ АВТО ЗАМЫН ИНЖЕНЕРИЙН  
НАРИВЧИЛСАН ЗУРАГ ТӨСӨЛ

Захирал	Г.Чугандар	<i>[Signature]</i>	НЭГ МАЯГИЙН ХӨНДЛӨН ОГТЛОЛ	Зургийн шифр 02/23		
Инженер	Б.Мөнх-Эрдэнэ			Масштаб М1:100		
Гүйцэтгэсэн	Т.Эрдэнэнэмэх	<i>[Signature]</i>	ЯВГАН ХҮНИЙ ЗАМ	Үе шат	Хуудас	Бүх хуудас
Шалгасан	А.Пүрэвсүрэн			А3	5	7
				2023 оны 04 сар		

ЯВГАН ХҮНИЙ ГАРЦ ДЭЭРХ ЯВГАН ЗАМЫН НАРИЙВЧИЛСАН ЗУРАГ

ШУЛУУН ХЭСЭГТ

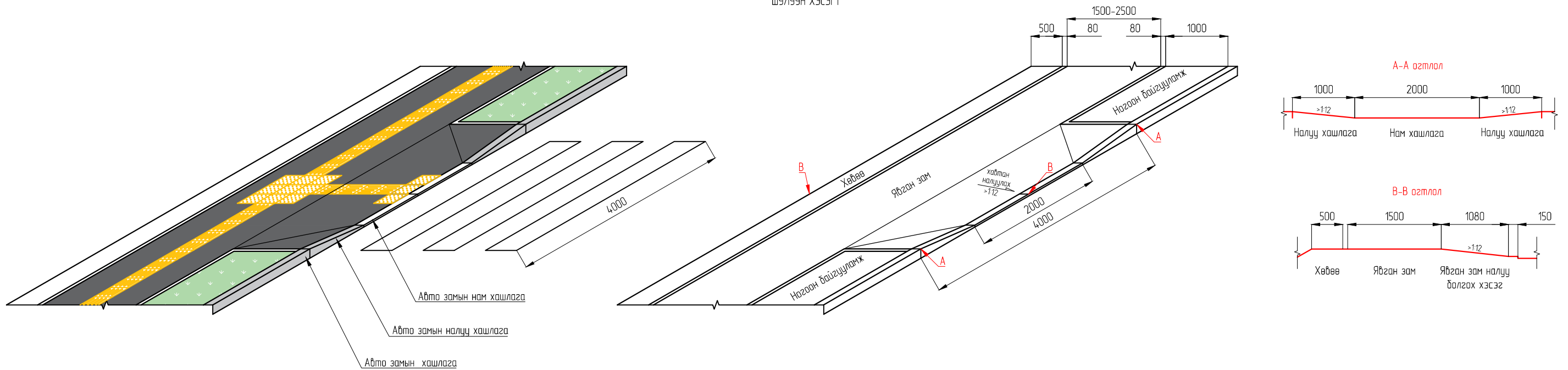

ГАРЦ ОРЦНЫ ХЭСЭГТ

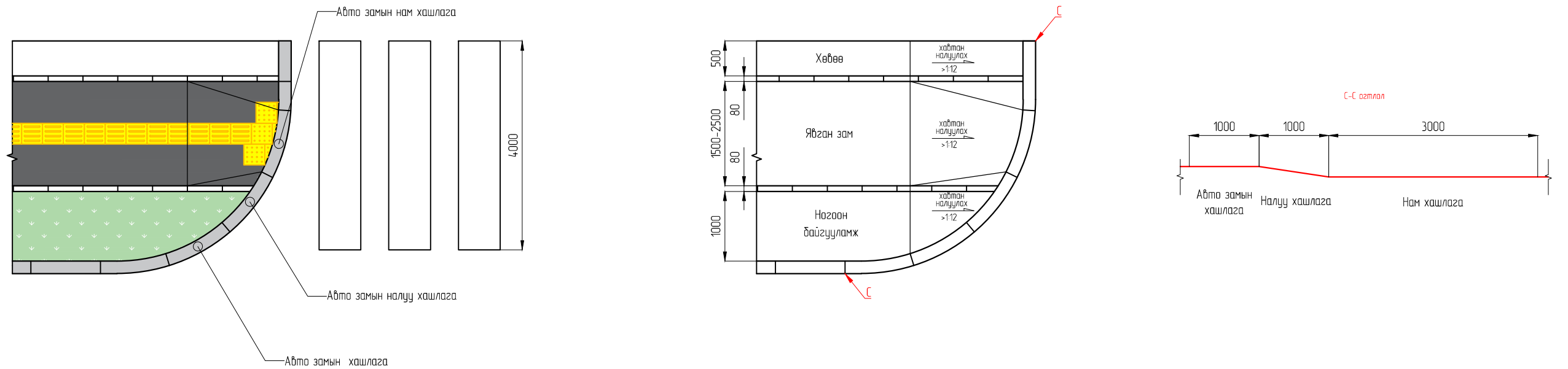

ТАЙЛБАР:

1. Бүх хэмжээг мм-ээр өгөв.

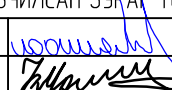
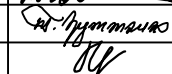
 ENGINEER CONSULTING MONGOLIA LLC "Эс Ар Пи Инженер Консалтинг Монголиа" ХХК	ХЭНТИЙ АЙМГИЙН БАЯНМӨНХ СҮМ ДОТОРХ 16КМ АВТО ЗАМЫН ИНЖЕНЕРИЙН НАРИЙВЧИЛСАН ЗУРАГ ТӨСӨЛ			Зургийн шифр 02/23		
	Захирал	Г.Ууганбаяр		Масштаб: М1:100		
	Инженер	Б.Мөнх-Эрдэнэ		Нэг маягийн хөндлөн огтлол	Үе шат	Хуудас
	Гүйцэтгэсэн	Т.Эрдэнэнэмэх		АЗ 6 7		
Шалгасан	А.Пүрэвсүрэн	ЯВГАН ХҮНИЙ ЗАМ 2023 оны 04 сар				

ЗОГСООЛЫН ХУЧИЛТ БОЛОН ТЭМДЭГЛЭГЭЭГ ХАВТАНГААР ХИЙХ НЭГ МАЯГИЙН ЗУРАГ

/ЗОГСООЛ-3/

АШИГЛАХ МАТЕРИАЛЫН ХЭМЖЭЭС

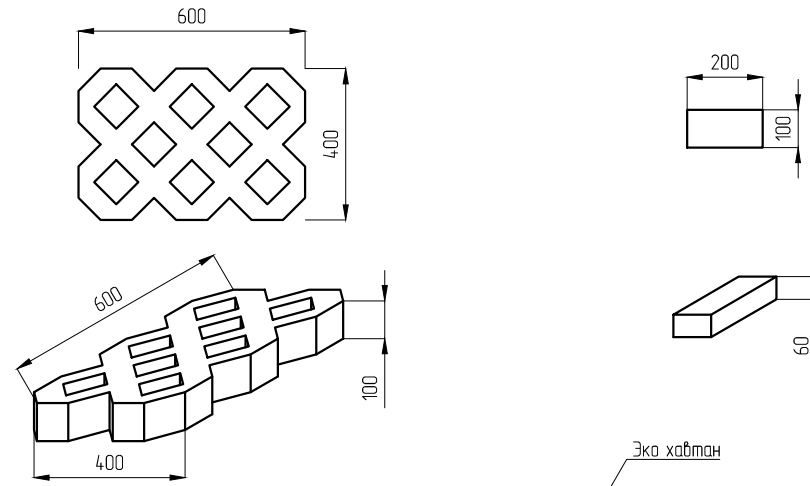

ЗОГСООЛЫН ХУЧИЛТ БОЛОН ТЭМДЭГЛЭЛИЙН ЖИШЭЭ ЗУРАГ

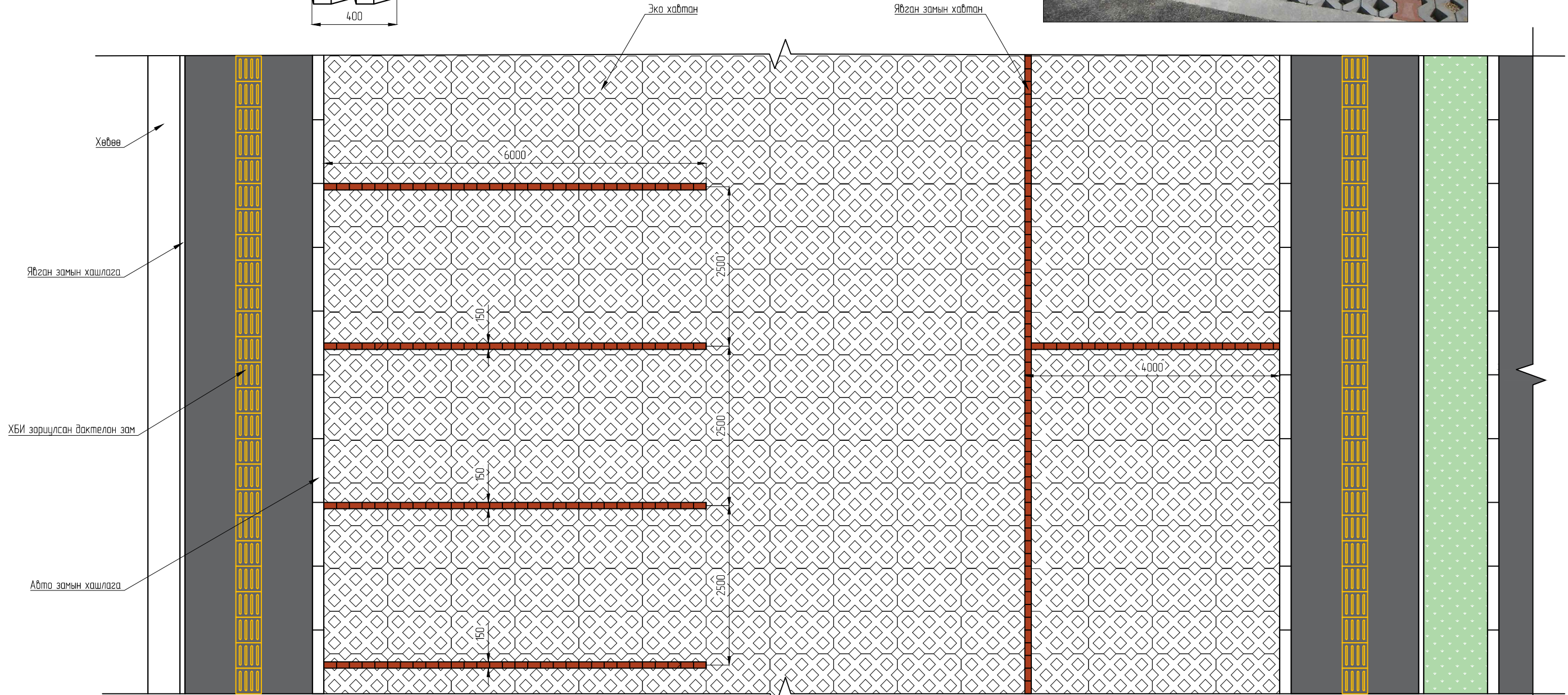

ТАЙЛБАР:

1. Бүх хэмжээг мм-ээр өгөв.



ENGINEER CONSULTING MONGOLIA LLC

"Эс Ар Пи Инженер Консалтинг Монголиа" ХХК

ХЭНТИЙ АЙМГИЙН БАЯНМӨНХ СҮМ ДОТОРХ 16КМ АВТО ЗАМЫН ИНЖЕНЕРИЙН НАРИЙВЧИЛСАН ЗУРАГ ТӨСӨЛ

Захирал	Г.Ууганбаяр	<i>[Signature]</i>
Инженер	Б.Мөнх-Эрдэнэ	<i>[Signature]</i>
Гүйцэтгэсэн	Т.Эрдэнэнэмэх	<i>[Signature]</i>
Шалгасан	А.Пүрэвсүрэн	<i>[Signature]</i>

НЭГ МАЯГИЙН ХӨНДЛӨН ОГТЛОЛ

ЗОГСООЛ-3

Зургийн шифр  
02/23

Масштаб М1:100

Үе шат	Хуудас	Бүх хуудас
A3	7	7

2023 оны 04 сар



АВТО ЗАМЫН ТЭНХЛЭГИЙН КООРДИНАТ

ТРАСС - 2

Пк+	Х, м	Ү, м	Төлөвлөлтийн түвшин, м	Газрын түвшин, м	Ажлын өндөр, м
0+000.000	5194.934.962	405796.796	1117.024	1116.633	0.391
0+020.000	5194.952.957	405788.068	1116.833	1116.427	0.406
0+024.656	5194.957.147	405786.036	1116.76	1116.325	0.435
0+040.000	5194.970.952	405779.341	1116.518	1116.052	0.466
0+050.000	5194.979.95	405774.977	1116.361	1115.901	0.460
0+055.000	5194.984.458	405772.814	1116.282	1115.797	0.485
0+060.000	5194.988.983	405770.688	1116.203	1115.767	0.436
0+070.000	5194.998.087	405766.551	1116.046	1115.685	0.361
0+080.000	5195007.259	405762.566	1115.888	1115.675	0.213
0+100.000	5195025.794	405755.056	1115.573	1115.412	0.161
0+120.000	5195044.551	405748.115	1115.258	1115.243	0.015
0+140.000	5195063.347	405741.281	1114.944	1114.828	0.116
0+160.000	5195082.143	405734.448	1114.629	1114.442	0.187
0+163.399	5195085.338	405733.286	1114.575	1114.415	0.160
0+177.239	5195098.345	405728.557	1114.357	1114.214	0.143
0+180.000	5195100.94	405727.614	1114.314	1114.174	0.140
0+200.000	5195119.736	405720.78	1113.999	1113.815	0.184
0+220.000	5195138.532	405713.947	1113.684	1113.309	0.375
0+240.000	5195157.329	405707.113	1113.369	1113.084	0.285
0+260.018	5195176.142	405700.273	1113.054	1112.699	0.355
0+280.000	5195194.921	405693.446	1112.739	1112.440	0.299
0+300.000	5195213.717	405686.612	1112.424	1112.110	0.314
0+320.000	5195232.514	405679.778	1112.109	1111.981	0.128
0+338.416	5195249.822	405673.486	1111.819	1111.665	0.154
0+340.018	5195251.327	405672.939	1111.794	1111.650	0.144
0+340.356	5195251.645	405672.823	1111.788	1111.647	0.141
0+357.903	5195268.135	405666.828	1111.496	1111.414	0.082

ТРАСС - 3

Пк+	Х, м	Ү, м	Төлөвлөлтийн түвшин, м	Газрын түвшин, м	Ажлын өндөр, м
0+000.000	5195256.438	405628.576	1111.152	1111.173	-0.021
0+020.000	5195262.287	40564.7.702	1111.324	1111.216	0.107
0+022.116	5195262.906	40564.9.726	1111.342	1111.197	0.144
0+040.000	5195268.135	405666.828	1111.496	1111.414	0.081
0+059.487	5195273.834	405685.462	1111.663	1111.499	0.165
0+060.000	5195273.984	405685.953	1111.668	1111.498	0.169
0+080.000	5195279.833	405705.079	1111.832	1111.512	0.320
0+100.000	5195285.682	405724.205	1111.959	1111.434	0.525
0+120.000	5195291.53	405743.33	1112.046	1111.334	0.711
0+140.000	5195297.379	405762.456	1112.093	1111.255	0.838
0+160.000	5195303.228	405781.582	1112.099	1111.356	0.743
0+180.000	5195309.077	405800.707	1112.066	1111.362	0.705
0+200.000	5195314.926	405819.833	1111.993	1111.365	0.629
0+220.000	5195320.774	405838.959	1111.88	1111.308	0.572
0+230.626	5195323.882	405849.121	1111.811	1111.272	0.539
0+232.349	5195324.386	405850.768	1111.8	1111.276	0.524
0+240.000	5195326.623	405858.085	1111.75	1111.336	0.415
0+260.000	5195332.472	405877.21	1111.62	1111.215	0.405
0+267.666	5195334.714	405884.541	1111.57	1111.151	0.420
0+269.388	5195335.217	405886.188	1111.559	1111.141	0.418
0+280.000	5195338.321	405896.336	1111.49	1111.076	0.414
0+300.000	5195344.169	405915.462	1111.36	1111.043	0.317
0+320.000	5195350.018	405934.587	1111.23	1110.882	0.349
0+340.000	5195355.867	405953.713	1111.088	1110.612	0.476
0+360.000	5195361.716	405972.839	1110.906	1110.658	0.249
0+380.000	5195367.564	405991.964	1110.685	1110.238	0.447
0+400.000	5195373.413	406011.09	1110.425	1109.984	0.440
0+420.000	5195379.262	406030.216	1110.154	1109.823	0.331
0+440.000	5195385.111	406049.341	1109.883	1109.543	0.340
0+459.926	5195390.938	406068.397	1109.613	1109.246	0.367
0+466.860	5195392.965	406075.027	1109.519	1109.220	0.299
0+480.000	5195396.808	406087.593	1109.321	1109.309	0.013
0+482.191	5195397.449	406089.688	1109.291	1109.291	0.000

ТРАСС - 1

Пк+	Х, м	Ү, м	Төлөвлөлтийн түвшин, м	Газрын түвшин, м	Ажлын өндөр, м
0+000.000	5194.711.765	405362.368	1114.336	1114.396	-0.060
0+014.649	5194.719.209	405374.985	1114.389	1114.484	-0.095
0+020.000	5194.721.928	405379.594	1114.466	1114.449	0.017
0+024.098	5194.724.01	405383.124	1114.524	1114.432	0.092
0+040.000	5194.732.09	405396.82	1114.751	1114.480	0.271
0+060.000	5194.742.252	405414.046	1115.026	1114.780	0.246
0+080.000	5194.752.414	405431.272	1115.272	1115.056	0.216
0+100.000	5194.762.576	405448.498	1115.488	1115.246	0.242
0+120.000	5194.772.738	405465.724	1115.675	1115.382	0.293
0+140.000	5194.782.901	405482.949	1115.832	1115.580	0.252
0+160.000	5194.793.063	405500.175	1115.96	1115.718	0.242
0+180.000	5194.803.225	405517.401	1116.057	1115.667	0.390
0+184.378	5194.805.449	405521.172	1116.075	1115.691	0.384
0+200.000	5194.813.306	405534.674	1116.127	1115.879	0.248
0+220.000	5194.823.127	405552.097	1116.189	1115.845	0.344
0+240.000	5194.832.678	405569.669	1116.251	1115.861	0.390
0+260.000	5194.841.958	405587.385	1116.313	1115.969	0.344
0+280.000	5194.850.964	405605.242	1116.375	1115.933	0.442
0+300.000	5194.859.695	405623.236	1116.437	1115.874	0.563
0+320.000	5194.868.148	405641.362	1116.499	1115.912	0.587
0+336.055	5194.874.731	405656.005	1116.549	1116.072	0.477
0+340.000	5194.876.321	405659.615	1116.561	1116.093	0.468
0+350.015	5194.880.307	405668.803	1116.592	1116.115	0.477
0+352.822	5194.881.412	405671.383	1116.601	1116.100	0.501
0+356.940	5194.883.029	405675.171	1116.614	1116.152	0.462
0+360.000	5194.884.23	405677.985	1116.623	1116.185	0.438
0+380.000	5194.892.081	405696.379	1116.685	1116.208	0.477
0+397.680	5194.899.022	405712.64	1116.74	1116.227	0.513
0+400.000	5194.899.932	405714.774	1116.747	1116.239	0.508
0+420.000	5194.907.784	405733.168	1116.809	1116.313	0.496
0+433.060	5194.912.91	405745.18	1116.85	1116.319	0.531
0+435.320	5194.913.798	405747.259	1116.857	1116.333	0.524
0+440.000	5194.915.635	405751.563	1116.871	1116.346	0.525
0+446.940	5194.918.359	405757.946	1116.893	1116.389	0.504
0+450.000	5194.919.56	405760.76	1116.902	1116.388	0.514
0+453.982	5194.921.124	405764.423	1116.915	1116.417	0.498
0+460.000	5194.923.486	405769.957	1116.933	1116.467	0.466
0+464.210	5194.925.139	405773.829	1116.946	1116.516	0.430
0+464.310	5194.925.178	405773.922	1116.947	1116.515	0.432
0+480.000	5194.931.337	405788.352	1116.995	1116.556	0.439
0+500.000	5194.939.189	405806.746	1117.057	1116.699	0.358
0+511.385	5194.943.658	405817.217	1117.093	1116.853	0.240
0+511.585	5194.943.736	405817.401	1117.093	1116.856	0.237
0+520.000	5194.947.04	405825.141	1117.119	1116.847	0.272
0+533.190	5194.952.218	405837.272	1117.159	1116.873	0.286
0+540.000	5194.954.891	405843.535	1117.174	1116.949	0.225
0+551.500	5194.959.405	405854.112	1117.19	1117.057	0.133
0+560.000	5194.962.742	405861.193	1117.192	1117.068	0.124
0+566.180	5194.965.168	405867.614	1117.19	1117.059	0.131
0+570.192	5194.966.743	405871.304	1117.186	1117.061	0.125
0+580.000	5194.970.593	405880.324	1117.171	1117.024	0.147
0+600.000	5194.978.445	405898.719	1117.109	1116.973	0.136
0+603.820	5194.979.944	405902.232	1117.092	1116.956	0.136
0+620.000	5194.986.296	405917.114	1117.008	1116.903	0.105
0+642.881	5194.995.278	405938.157	1116.88	1116.703	0.177
0+660.000	5195001.998	405953.903	1116.785	1116.715	0.070
0+664.026	5195003.579	405957.605	1116.703	1116.681	0.022

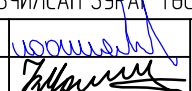
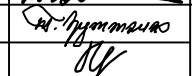
 <p>“Эс Ар Пу Инженер Консалтинг Монголиа” ХХК</p>	ХЭНТИЙ АЙМГИЙН БАЯНМӨНХ СҮМ ДОТОРХ 1.6KM АВТО ЗАМЫН ИНЖЕНЕРИЙН НАРИЙВЧИЛСАН ЗУРАГ ТӨСӨЛ			Зургийн шифр 02/23			
	Захирал	Г.Уугандаяр		ХЭВТЭЭ БАЙГУУЛАЛТ			
	Инженер	Б.Мөнх-Эрдэнэ					
	Гүйцэтгэгч	Т.Эрдэнэнэмэх		ТЭНХЛЭГИЙН КООРДИНАТ			
Шалгасан	А.Пүрэвсүрэн						
				Масштаб 1:1	Үе шат	Хүүдас	Бүх хүүдас
				A3	2	2	2023 оны 04 сар

УУЛЗВАРЫН ЗОХИОН БАЙГУУЛАЛТ

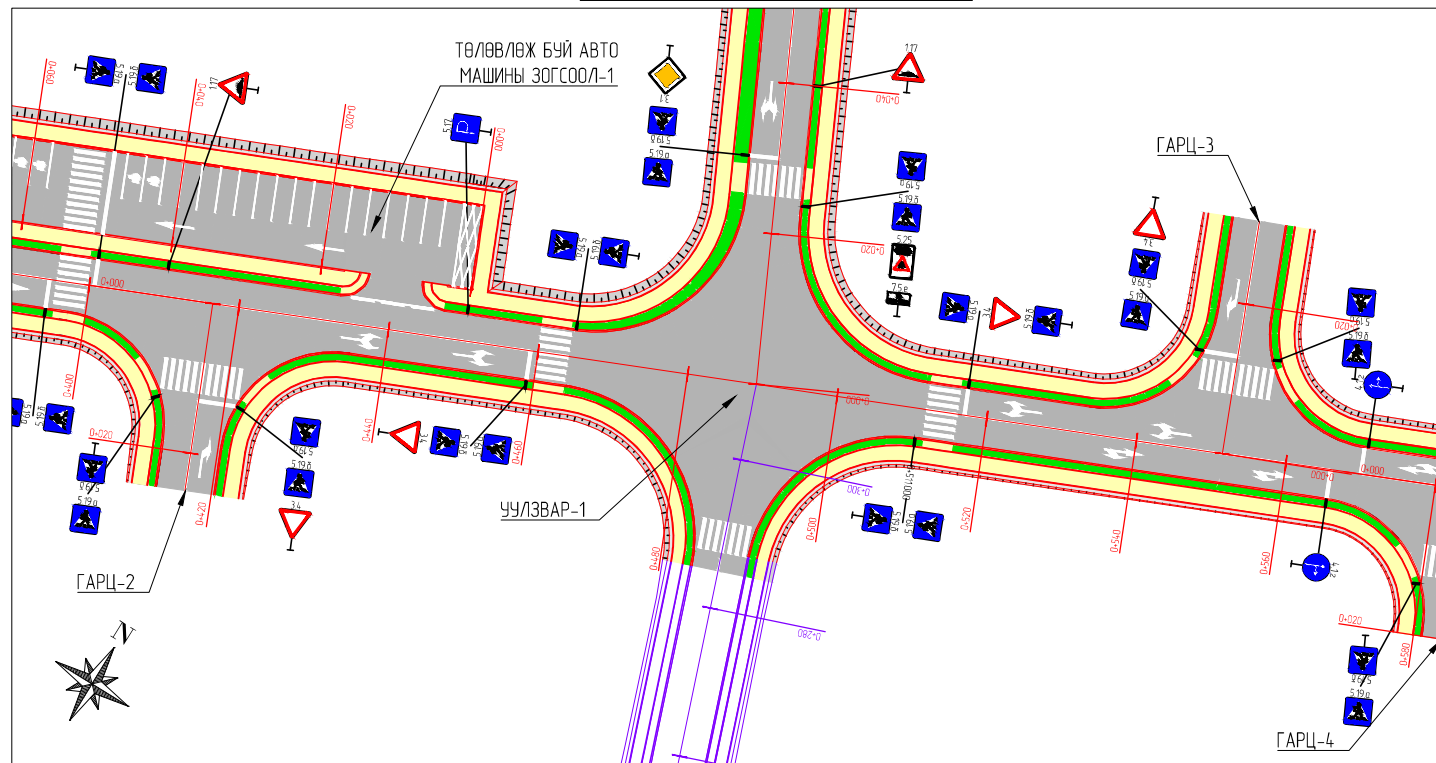

ТООЦООТ ТЭЭВРИЙН ХЭРЭГСЛИЙН ЗАМНАЛ

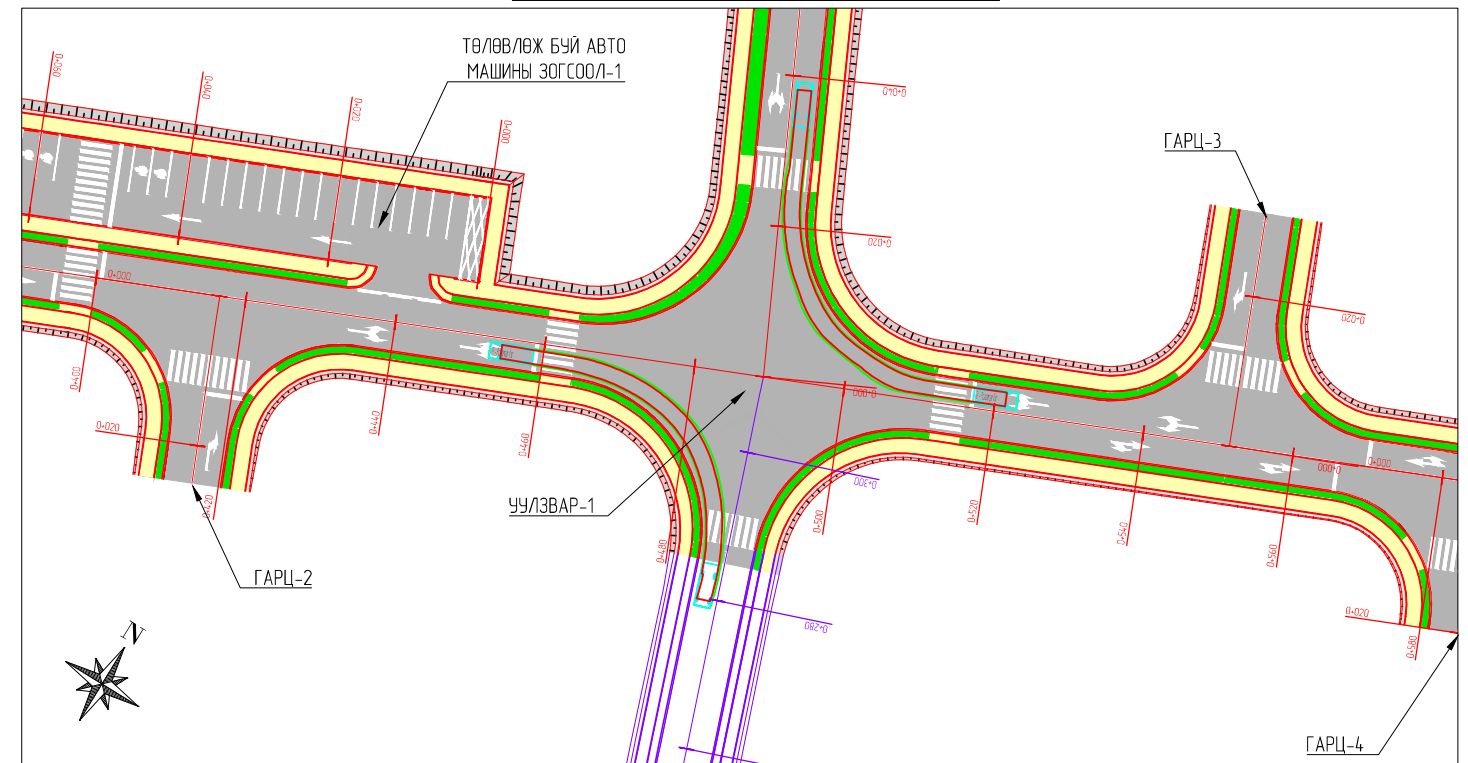

УУЛЗВАРЫН ЗАЙ ХЭМЖЭЭ

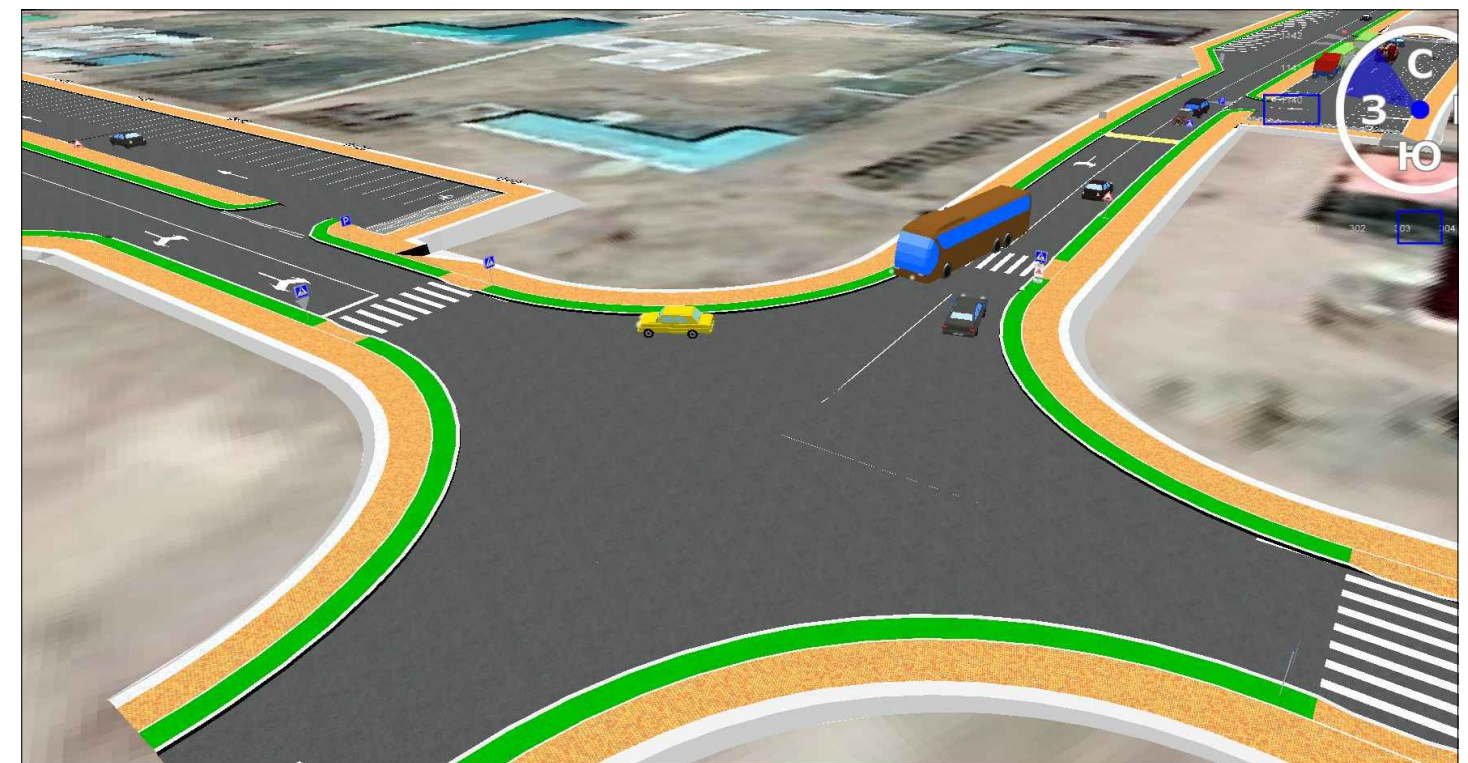
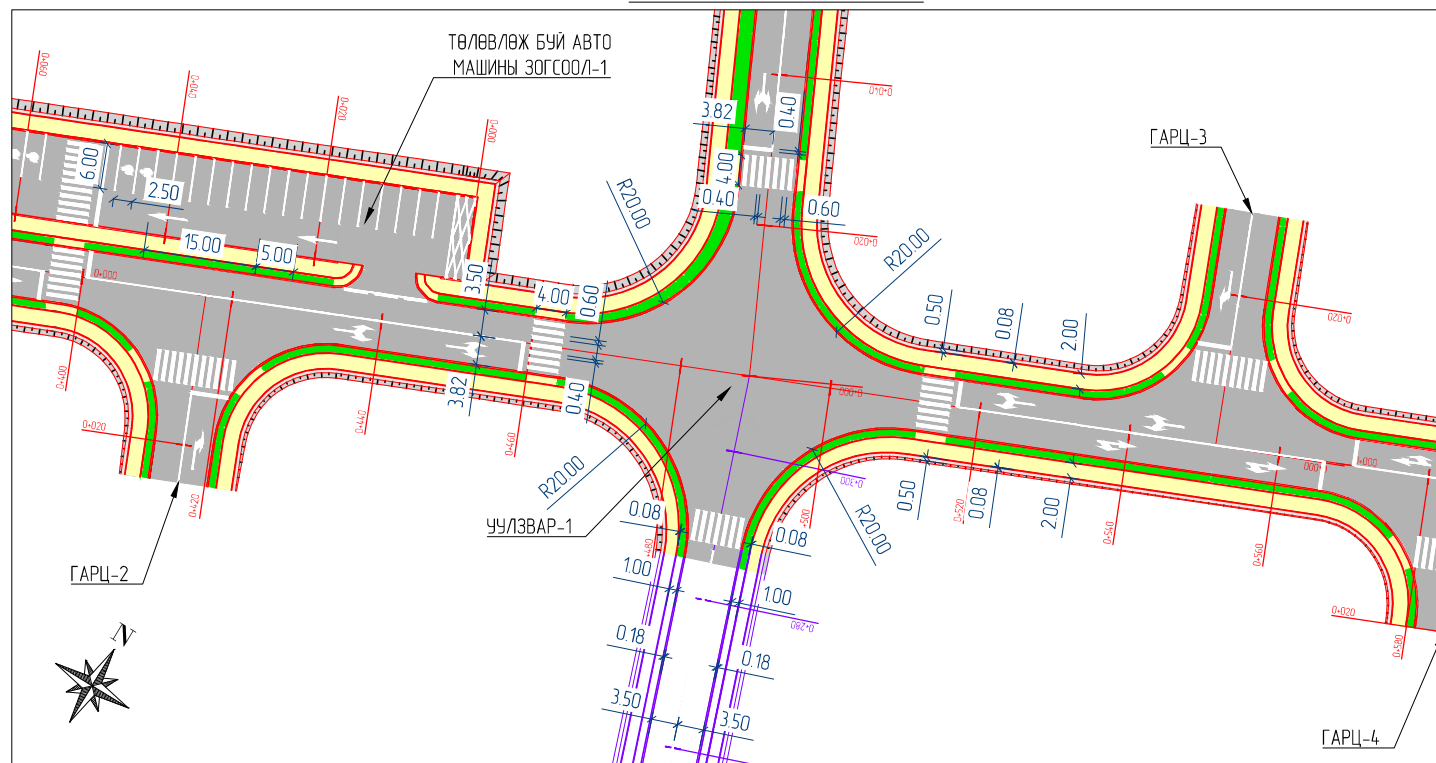

ТҮЛХҮҮР ЗУРАГ

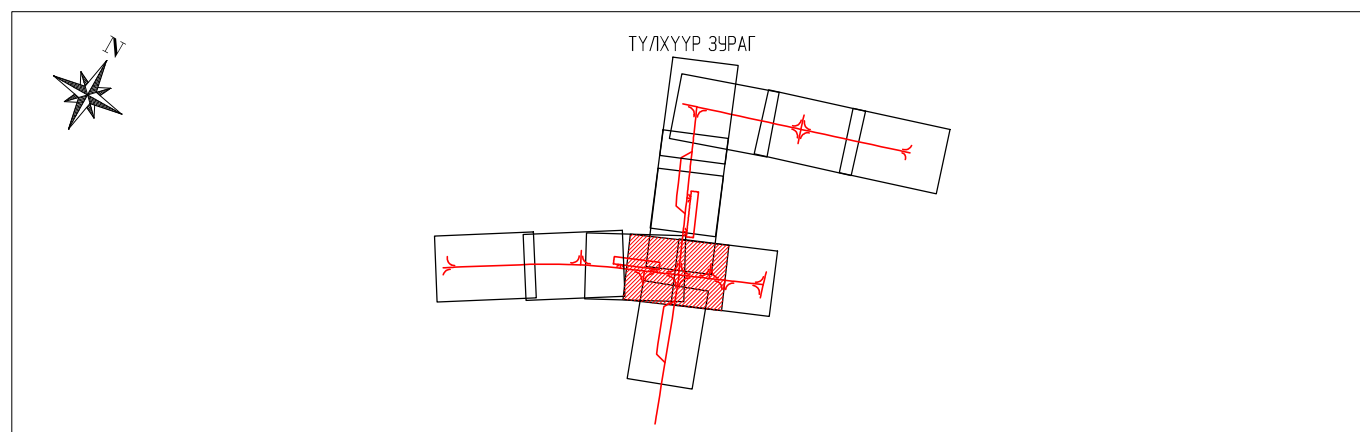

ТАЙЛБАР :

1. Тээврийн хэрэгслийн хөдөлгөөний мөрийг /траектор/ Civil3D программаар шалгав.
2. Тухайн уулзвар, зогсоолын хэсгүүд дэх хөдөлгөөн нь дарааллын заах тэмдэгүүдээр болон ТМУ Замын Хөдөлгөөний дүрэм-н 15-д заасны дагуу зохицуулагдах юм.

<p>ENGINEER CONSULTING MONGOLIA LLC</p> <p>"Эс Ар Пи Инженер Консалтинг Монголиа" ХХК</p>	<p>ХЭНТИЙ АЙМГИЙН БАЯНМӨНХ СҮМ ДОТОРХ 16KM АВТО ЗАМЫН ИНЖЕНЕРИЙН НАРИЙВЧИЛСАН ЗУРАГ ТӨСӨЛ</p>			<p>Зургийн шифр 02/23</p>		
	<p>Захирал Г.Уугандаяр</p> <p>Инженер Б.Мөнх-Эрдэнэ</p> <p>Гүйцэтгэсэн Т.Эрдэнэнэмэх</p> <p>Шалгасан А.Пүрэвсүрэн</p>	<p>Г.Уугандаяр</p> <p>Б.Мөнх-Эрдэнэ</p> <p>Т.Эрдэнэнэмэх</p> <p>А.Пүрэвсүрэн</p>	<p>УУЛЗВАР, ОРЦ ГАРЦ, ЗОГСООЛ ТӨЛӨВЛӨЛТ</p> <p>УУЛЗВАР - 2</p>	<p>Масштаб: 1:1000</p>	<p>Үе шат А3</p>	<p>Хуудас 1</p>
<p>2023 оны 04 сар</p>						



УУЛЗВАРЫН ЗОХИОН БАЙГУУЛАЛТ

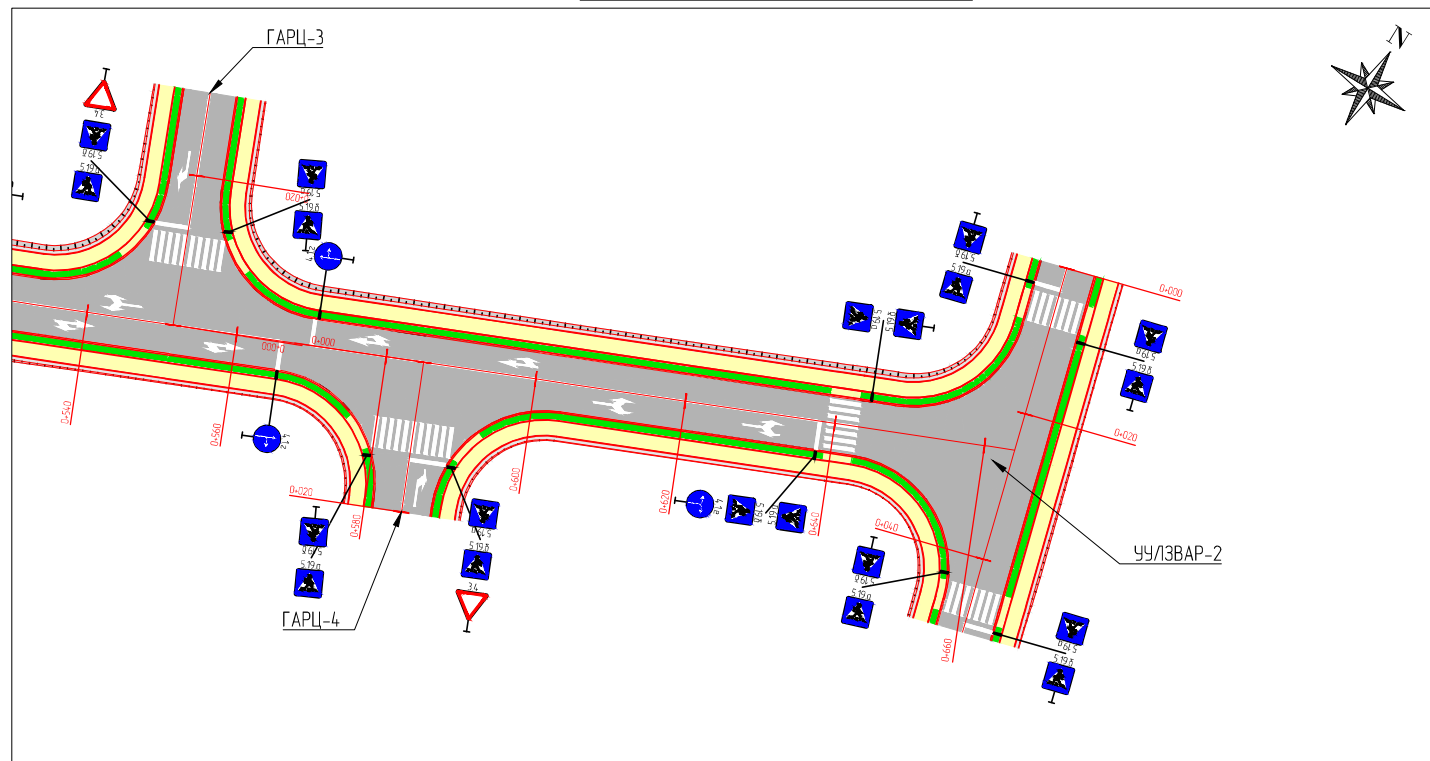

ТООЦООТ ТЭЭВРИЙН ХЭРЭГСЛИЙН ЗАМНАЛ

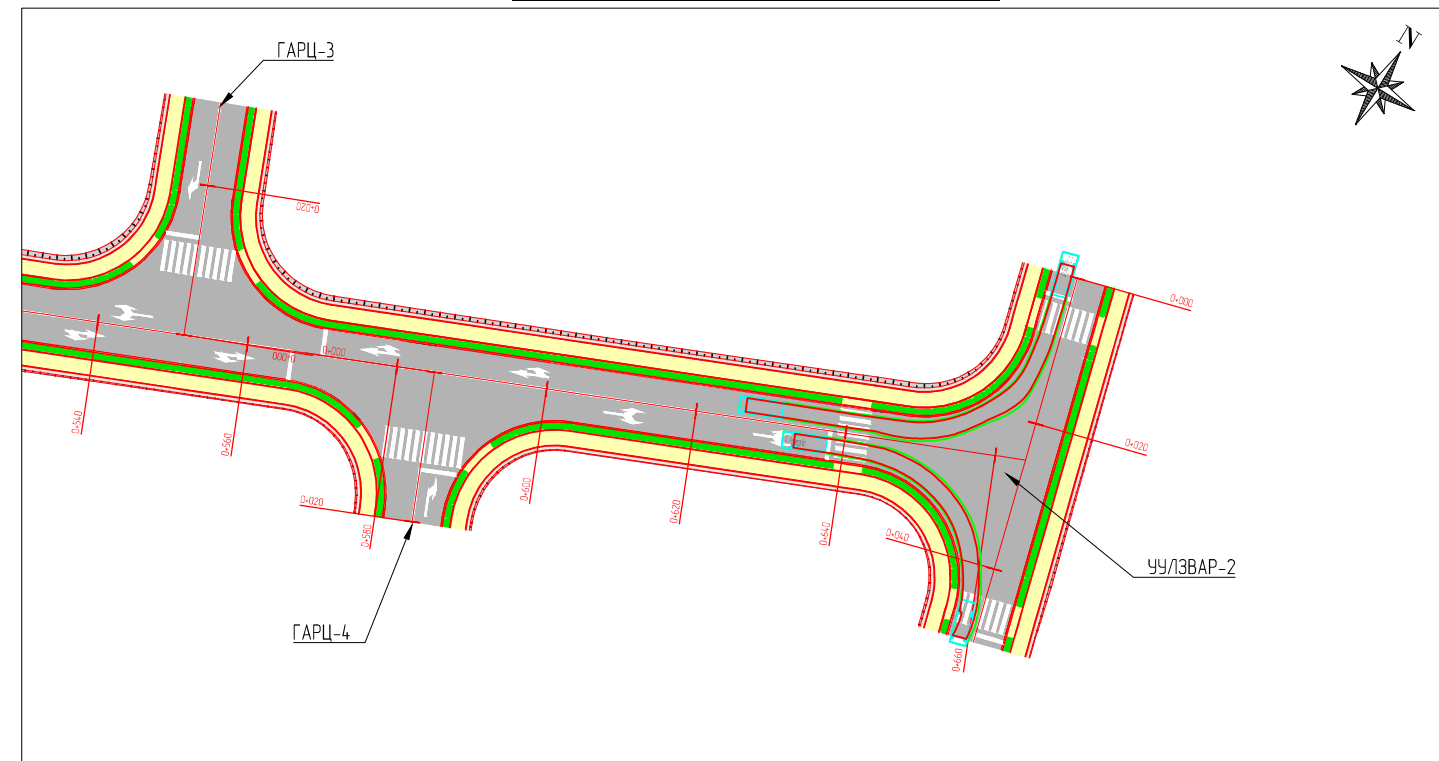

УУЛЗВАРЫН ЗАЙ ХЭМЖЭЭ

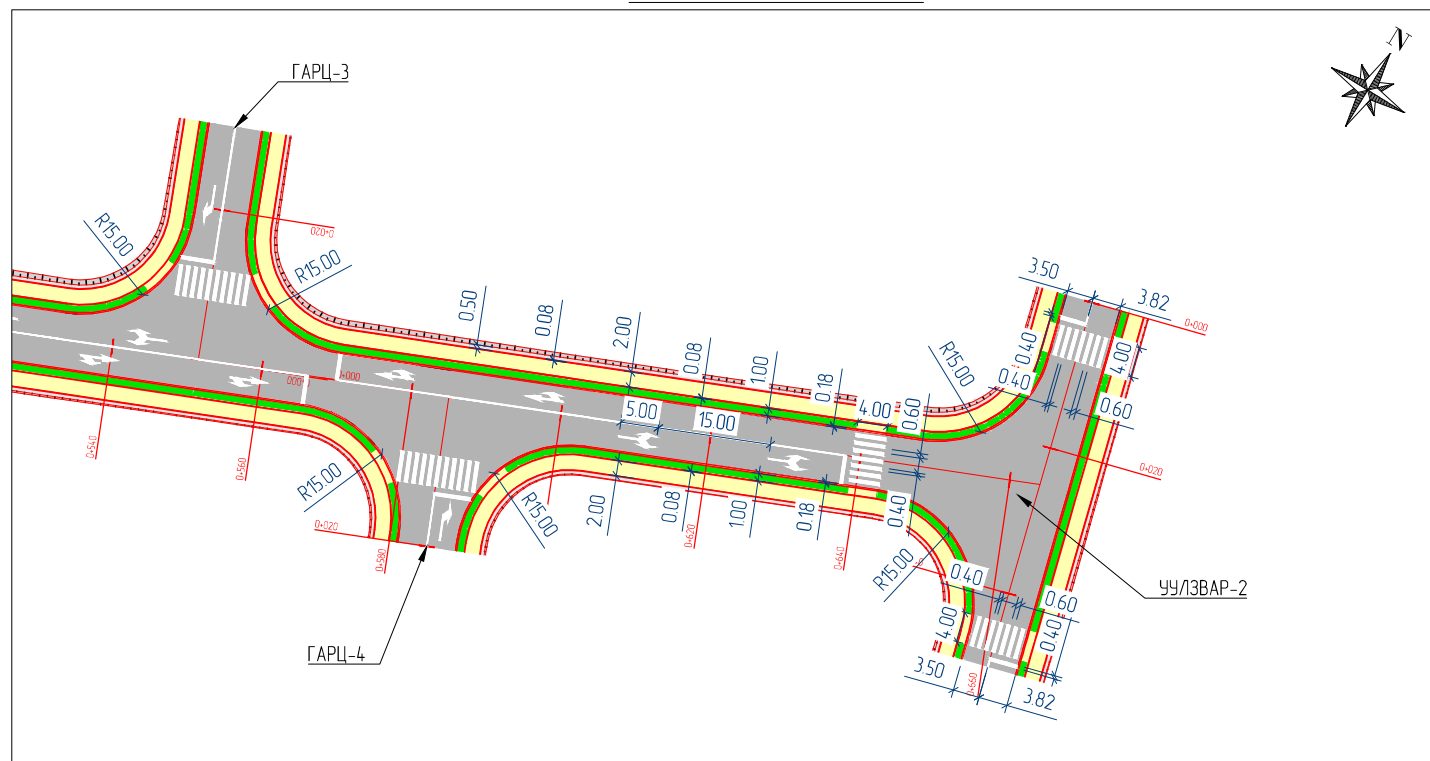

ТҮЛХҮҮР ЗУРАГ

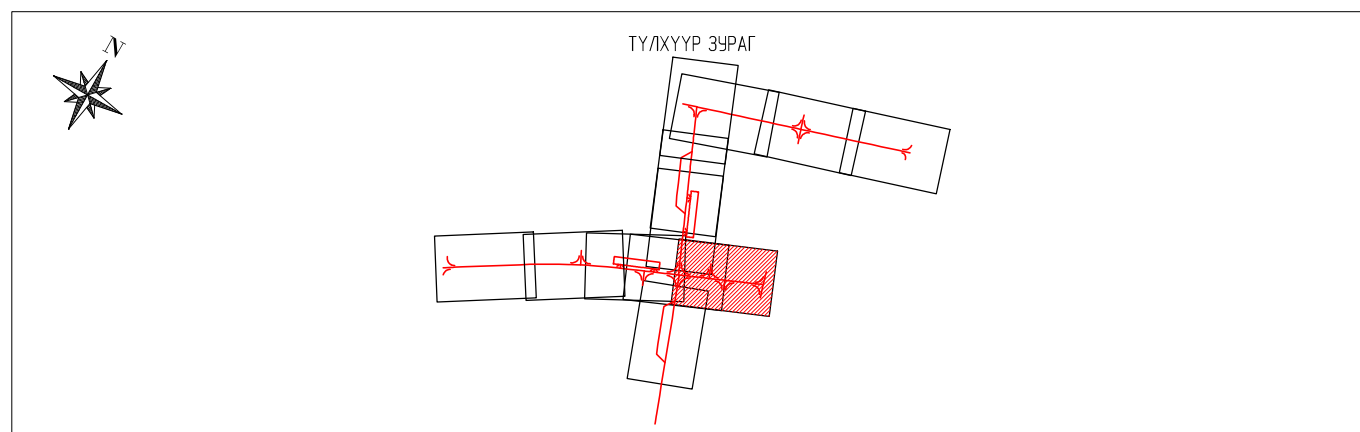

ТАЙЛБАР :

1. Тээврийн хэрэгслийн хөдөлгөөний мөрийг /траектор/ Civil3D программаар шалгав.
2. Тухайн уулзвар, зогсоолын хэсгүүд дэх хөдөлгөөн нь дарааллын заах тэмдэгүүдээр болон ТМУ Замын Хөдөлгөөний дүрэм-н 15-д заасны дагуу зохицуулагдах юм.

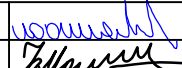
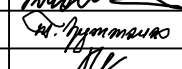
 ENGINEER CONSULTING MONGOLIA LLC "Эс Ар Пи Инженер Консалтинг Монголиа" ХХК	ХЭНТИЙ АЙМГИЙН БАЯНМӨНХ СҮМ ДОТОРХ 16КМ АВТО ЗАМЫН ИНЖЕНЕРИЙН НАРИЙВЧИЛСАН ЗУРАГ ТӨСӨЛ			Зургийн шифр 02/23		
	Захирал	Г.Уугандаяр		УУЛЗВАР, ОРЦ ГАРЦ, ЗОГСООЛ ТӨЛӨВЛӨЛТ	Масштаб: 1:1000	
Инженер	Б.Мөнх-Эрдэнэ	Үе шат			Хуудас	Бүх хуудас
Гүйцэтгэсэн	Т.Эрдэнэнэмэх		УУЛЗВАР - 3	A3	2	16
Шалгасан	А.Пүрэвсүрэн			2023 оны 04 сар		

УУЛЗВАРЫН ЗОХИОН БАЙГУУЛАЛТ

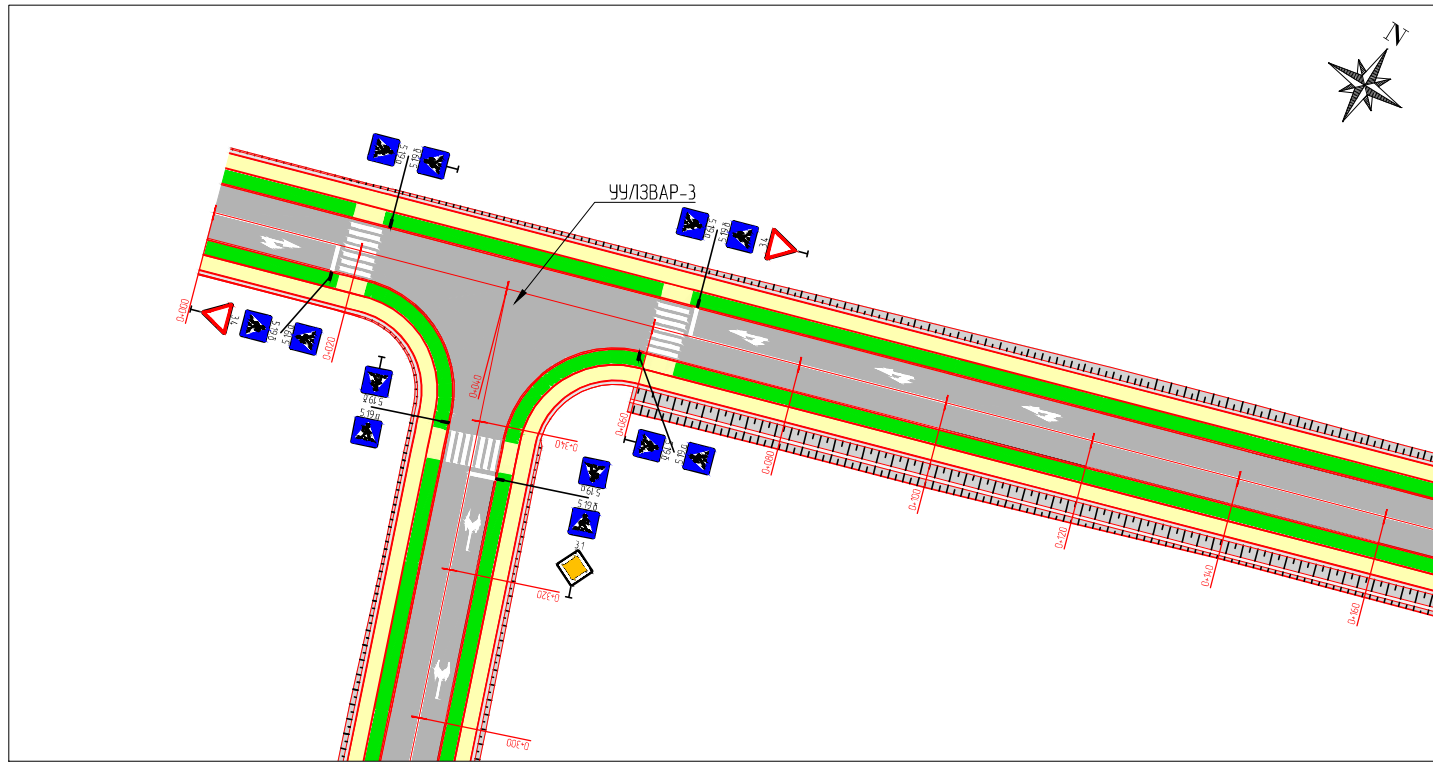

ТООЦООТ ТЭЭВРИЙН ХЭРЭГСЛИЙН ЗАМНАЛ

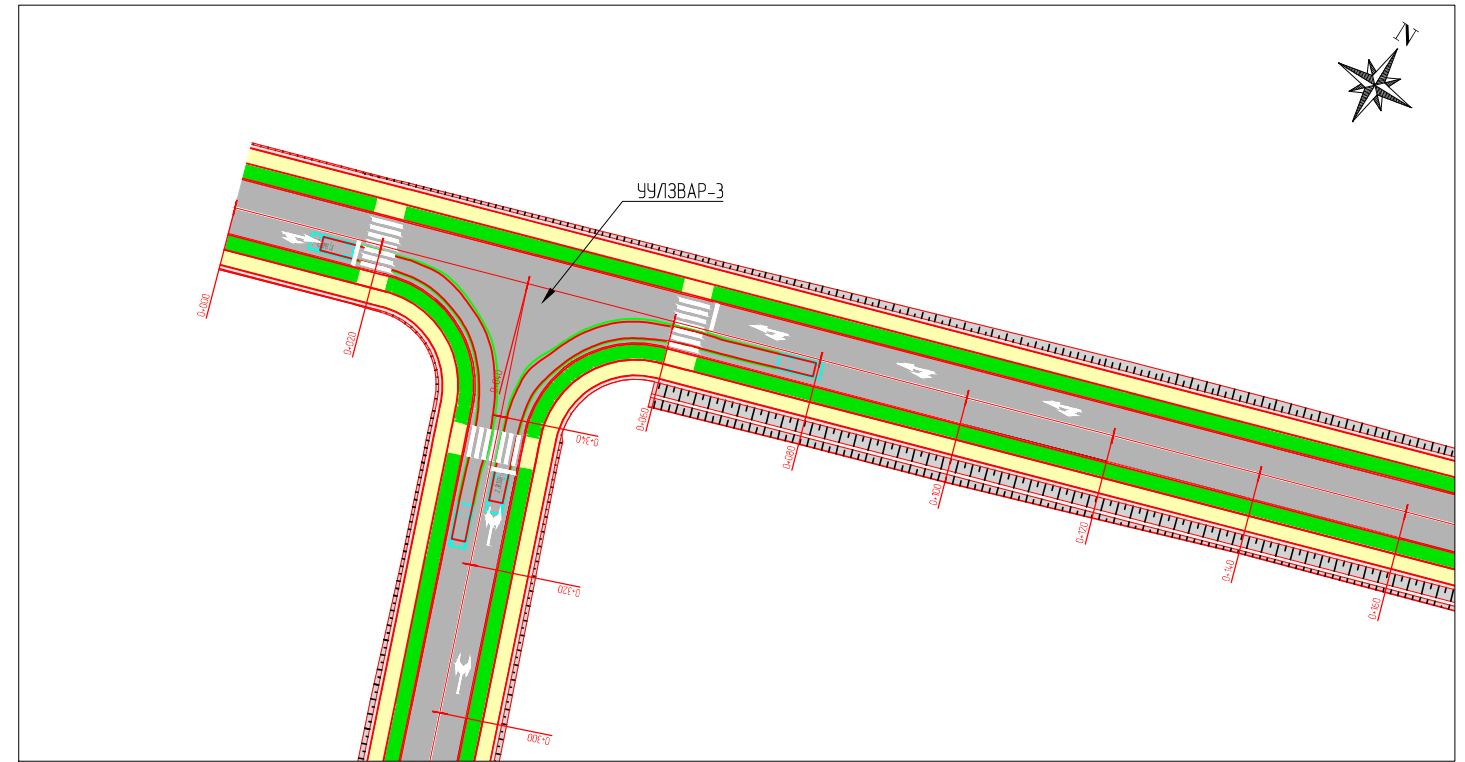

УУЛЗВАРЫН ЗАЙ ХЭМЖЭЭ

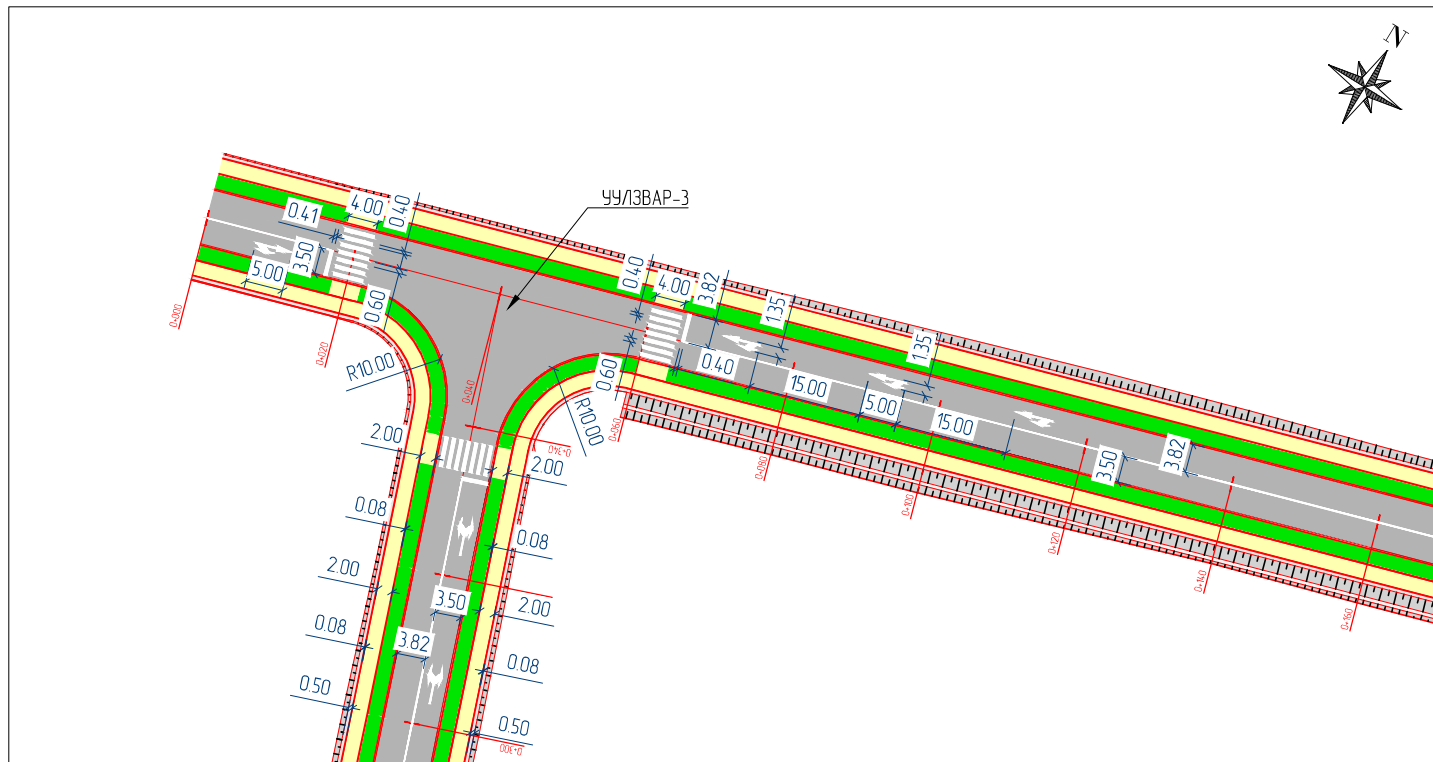

ТҮЛХҮҮР ЗУРАГ

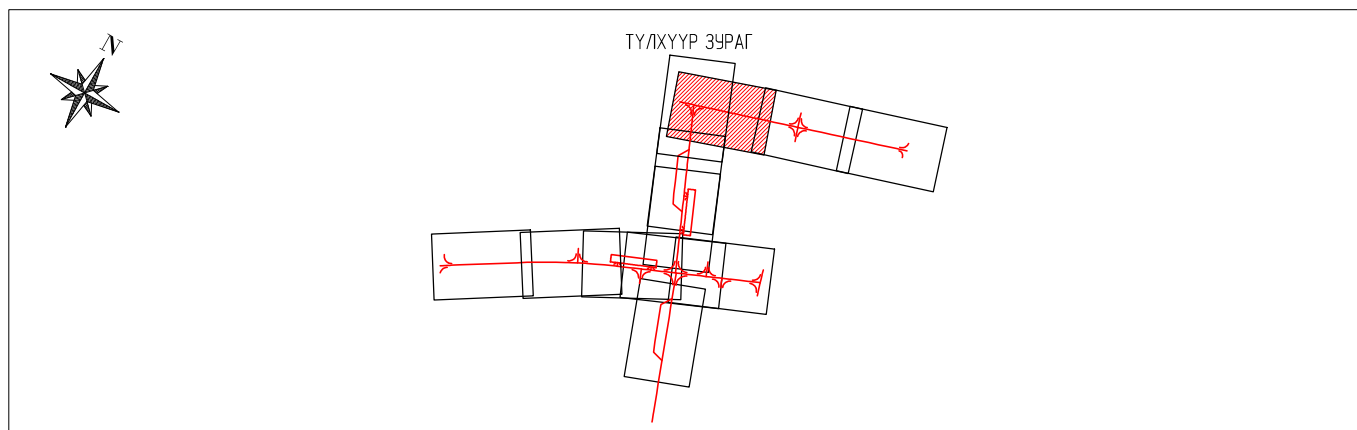

ТАЙЛБАР :

1. Тээврийн хэрэгслийн хөдөлгөөний мөрийг /траектор/ Civil3D программаар шалгав.
2. Тухайн уулзвар, зогсоолын хэсгүүд дэх хөдөлгөөн нь дарааллын заах тэмдэгүүдээр болон ТМЧ Замын Хөдөлгөөний дүрэм-н 15-д заасны дагуу зохицуулагдах юм.

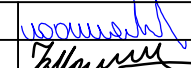
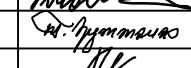
 ENGINEER CONSULTING MONGOLIA LLC "Эс Ар Пи Инженер Консалтинг Монголиа" ХХК	ХЭНТИЙ АЙМГИЙН БАЯНМӨНХ СҮМ ДОТОРХ 16КМ АВТО ЗАМЫН ИНЖЕНЕРИЙН НАРИЙВЧИЛСАН ЗУРАГ ТӨСӨЛ			Зургийн шифр 02/23		
	Захирал	Г.Ууганбаяр		УУЛЗВАР, ОРЦ ГАРЦ, ЗОГСООЛ ТӨЛӨВЛӨЛТ	Масштаб: 1:1000	
Инженер	Б.Мөнх-Эрдэнэ	Үе шат			Хуудас	Бүх хуудас
Гүйцэтгэсэн	Т.Эрдэнэнэмэх		УУЛЗВАР - 4	A3	3	16
Шалгасан	А.Пүрэвсүрэн			2023 оны 04 сар		

ЗОГСООЛЫН ТООЦООТ ТЭЭВРИЙН ХЭРЭГСЛИЙН ЗАМНАЛ

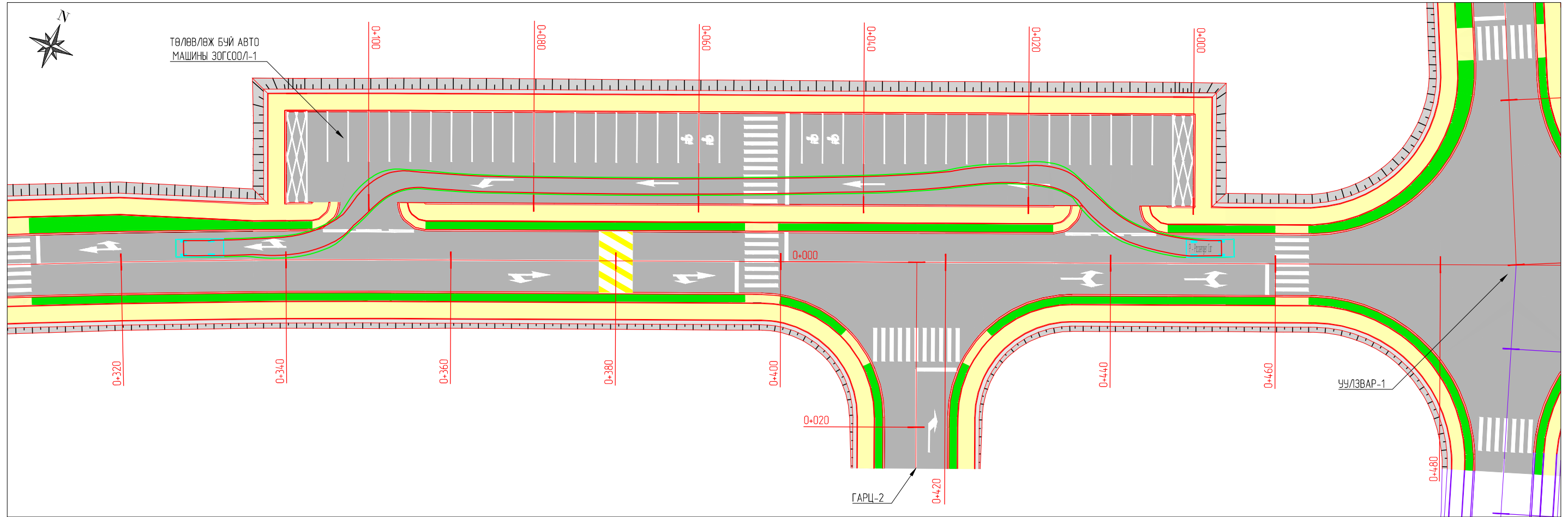

Р - Суудлын автомашин		
Нийт урт	5790 м	
Нийт өргөн	2130 м	
Нийт биеийн өндөр	1300 м	
Машины өргөн	1830 м	
Түгжих хугацаа	4.00s	
Хангийн их басао өнцөг	3160 °	

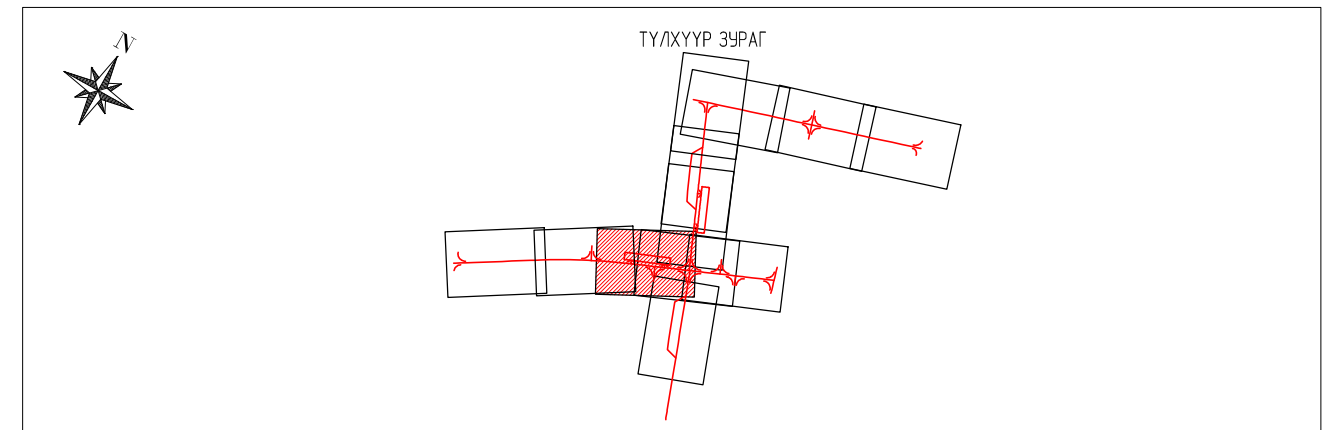

ТАЙЛБАР:

1. Тээврийн хэрэгслийн хөдөлгөөний мөрийг /траектор/ Civil3D программаар шалгаж.
2. Тухайн уулзвар, зогсоолын хэсгүүд дэх хөдөлгөөн нь дарааллын заах тэмдэгүүдээр болон "МУ Замын Хөдөлгөөний дүрэм"-н 15-д заасны дагуу зохицуулагдах юм.



"Эс Ар Пи Инженер Консалтинг Монголиа" ХХК

ХЭНТИЙ АЙМГИЙН БАЯНМӨНХ СҮМ ДОТОРХ 16КМ АВТО ЗАМЫН ИНЖЕНЕРИЙН НАРИЙВЧИЛСАН ЗУРАГ ТӨСӨЛ

Захирал	Г.Уугандаяр		УУЛЗВАР, ОРЦ ГАРЦ, ЗОГСООЛ ТӨЛӨВЛӨЛТ
Инженер	Б.Мөнх-Эрдэнэ		ЗОГСООЛ-1
Гүйцэтгэсэн	Т.Эрдэнэнэмэх		
Шалгасан	А.Пүрэвсүрэн		

Зургийн шифр 02/23

Масштаб 1:500

Үе шат	Хуудас	Бүх хуудас
A3	4	16

2023 оны 04 сар



ЗОГСООЛЫН ТООЦООТ ТЭЭВРИЙН ХЭРЭГСЛИЙН ЗАМНАЛ

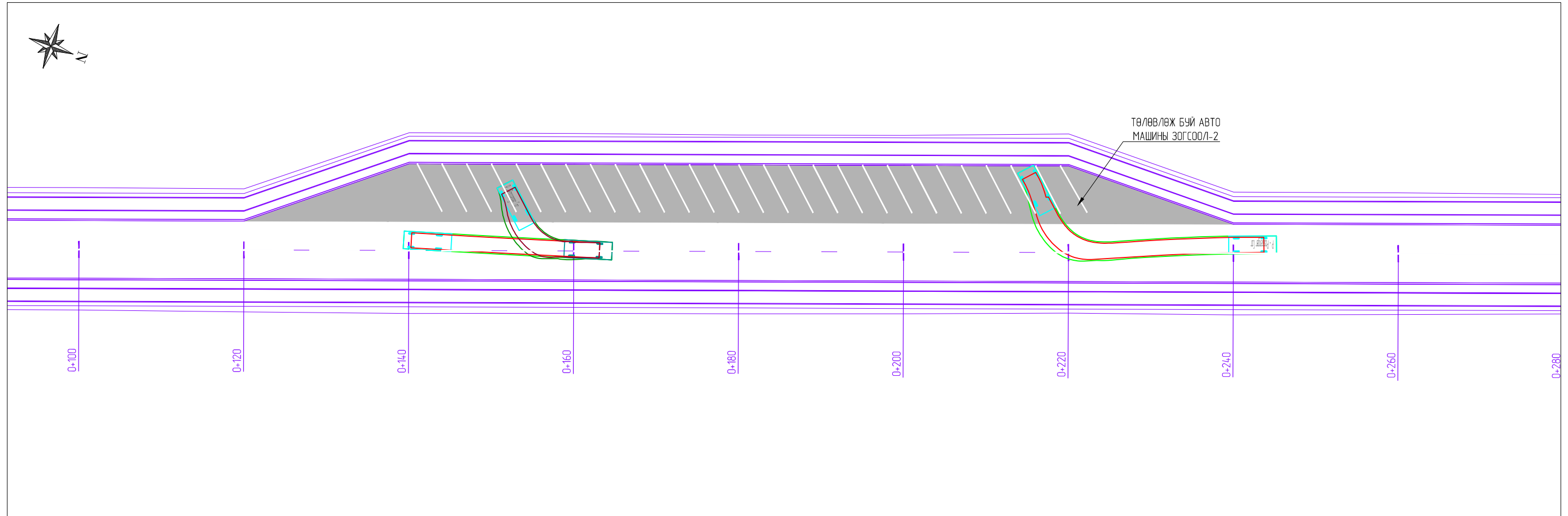

Р - Суудлын автомашин		
Нийт урт	5790 м	
Нийт өргөн	2.130 м	
Нийт биеийн өндөр	1300 м	
Машины өргөн	1830 м	
Түгжих хугацаа	4.00s	
Хамгийн их басао өнцөг	3160 °	

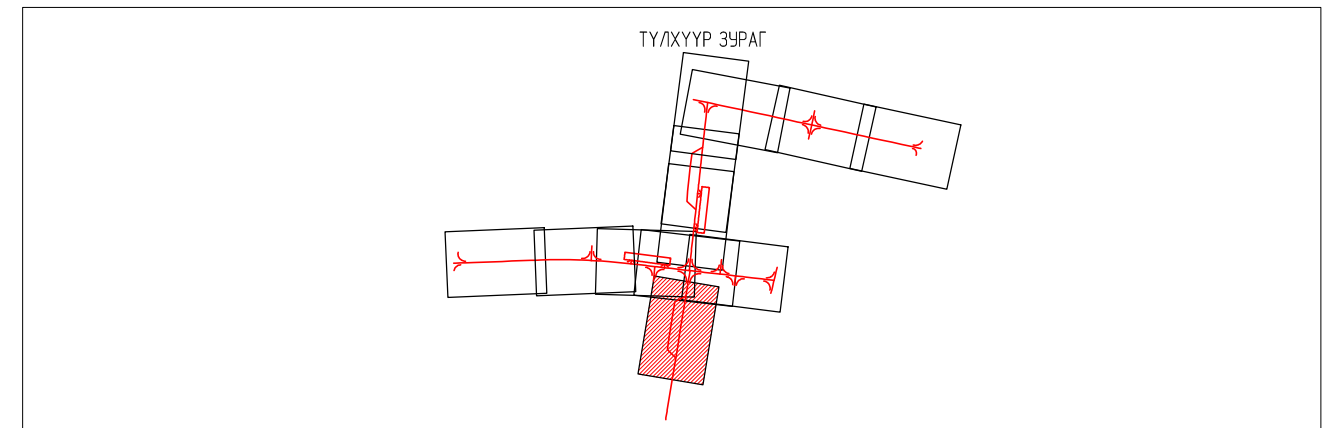

ТАЙЛБАР :

1. Тээврийн хэрэгслийн хөдөлгөөний мөрийг /траектор/ Civil3D программаар шалгах.
2. Тухайн цуцлар, зогсоолын хэсгүүд дэх хөдөлгөөн нь дарааллын заах тэмдэгүүдээр болон "МУ Замын Хөдөлгөөний дүрэм"-н 15-д заасны дагуу зохицуулагдах юм.

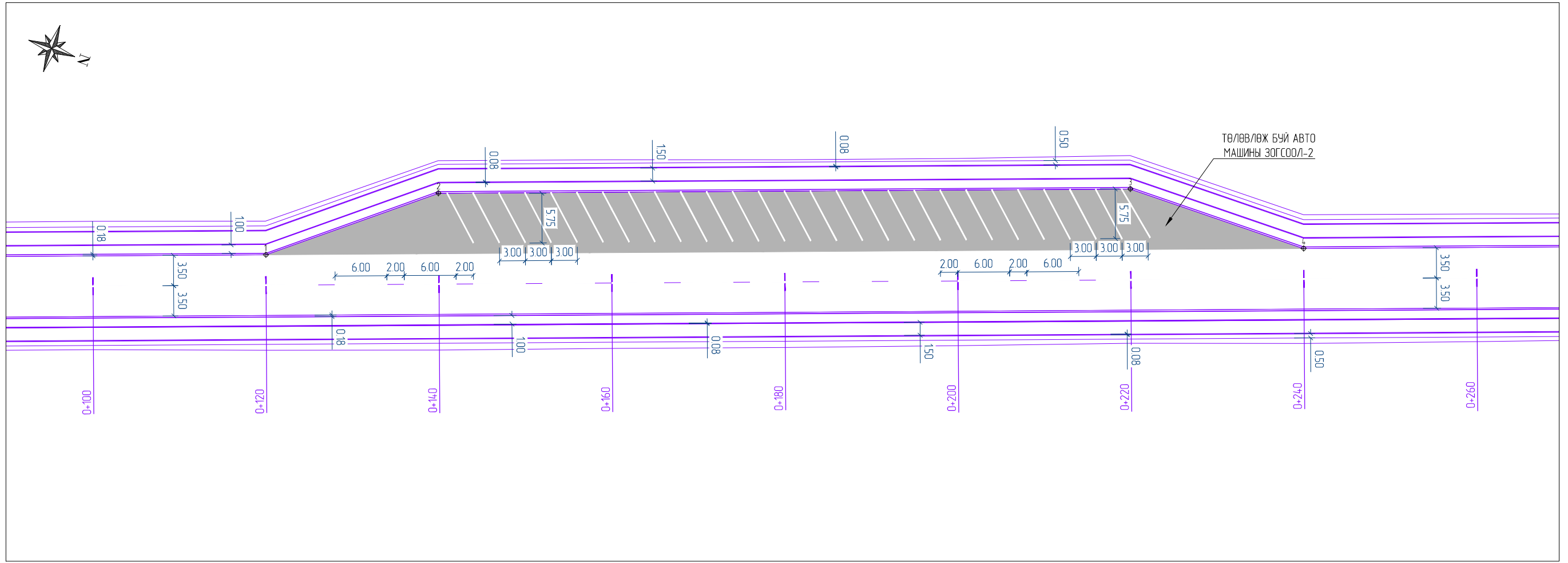

<p>ENGINEER CONSULTING MONGOLIA LLC</p> <p>"Эс Ар Пи Инженер Консалтинг Монголиа" ХХК</p>	ХЭНТИЙ АЙМГИЙН БАЯНМӨНХ СҮМ ДОТОРХ 16КМ АВТО ЗАМЫН ИНЖЕНЕРИЙН НАРИЙВЧИЛСАН ЗУРАГ ТӨСӨЛ			Зургийн шифр 02/23			
	Захирал	Г.Уугандаяр		Масштаб 1500			
	Инженер	Б.Мөнх-Эрдэнэ		УУЛЗВАР, ОРЦ ГАРЦ, ЗОГСООЛ ТӨЛӨВЛӨЛТ	Үе шат	Хуудас	Бүх хуудас
	Гүйцэтгэсэн	Т.Эрдэнэнэмэх		A3			6
Шалгасан	А.Пүрэвсүрэн	ЗОГСООЛ-2			2023 оны 04 сар		

ЗОГСООЛЫН ЗАЙ ХЭМЖЭЭ

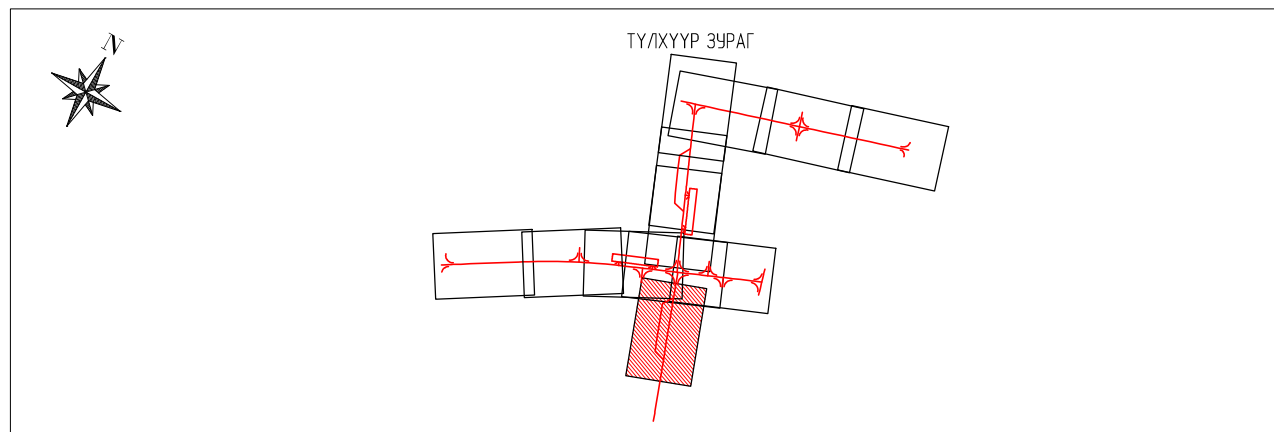
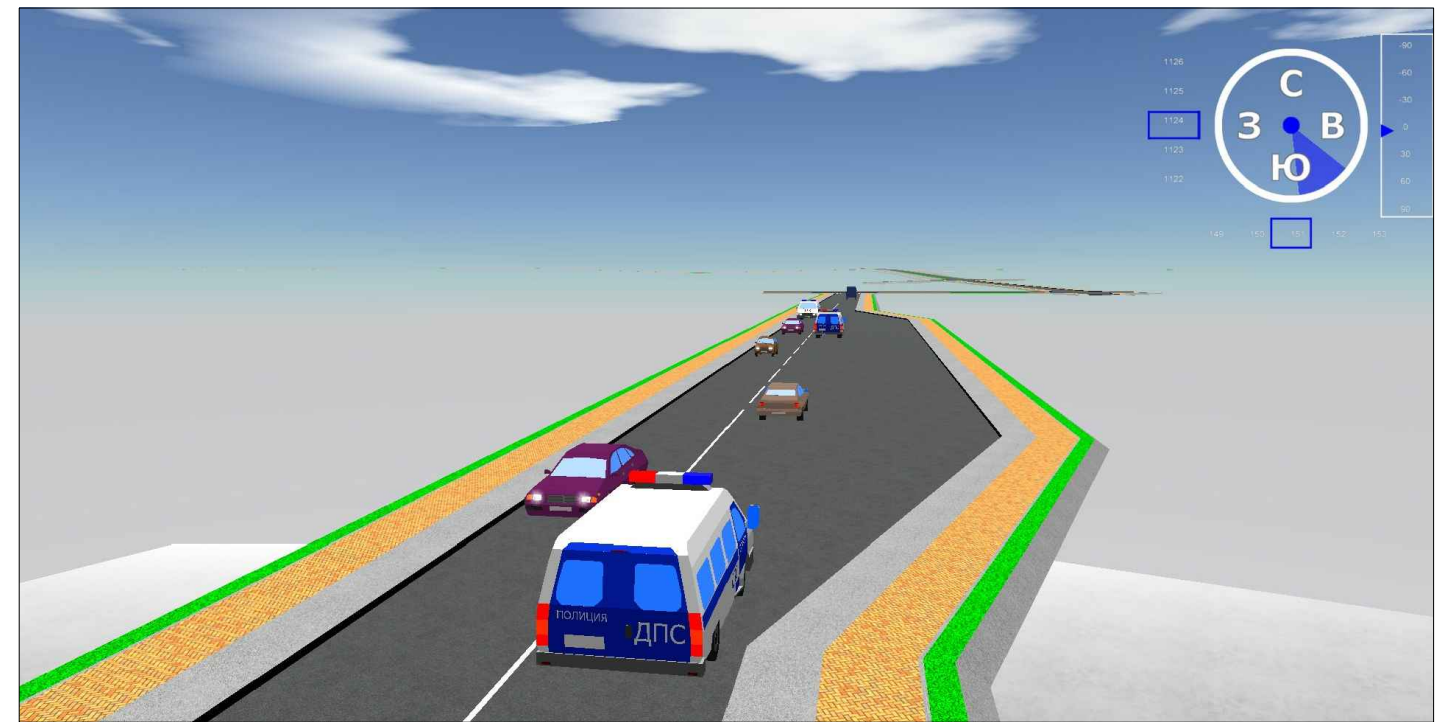

ЗОГСООЛ-2			
№	X	Y	h, м
1	5194.754.9023	405858.2297	1119.202
2	5194.771.3319	405844.839	1118.948
3	5194.846.5556	405817.6187	1117.720
4	5194.867.7468	405817.3945	1117.509

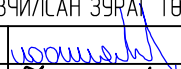

 ENGINEER CONSULTING MONGOLIA LLC "Эс Ар Пи Инженер Консалтинг Монголиа" ХХК	ХЭНТИЙ АЙМГИЙН БАЯНМӨНХ СҮМ ДОТОРХ 16KM АВТО ЗАМЫН ИНЖЕНЕРИЙН НАРИЙВЧИЛСАН ЗУРАГ ТӨСӨЛ			Зургийн шифр 02/23		
	Захирал	Г.Чугандбаяр	 ЧУЛЗВАР, ОРЦ ГАРЦ, ЗОГСООЛ ТӨЛӨВЛӨЛТ	Масштаб 1500		
	Инженер	Б.Мөнх-Эрдэнэ		Үе шат	Хуудас	Бүх хуудас
	Гүйцэтгэсэн	Т.Эрдэнэнэмэх	 ЗОГСООЛ-2	A3	7	16
Шалгасан	А.Пүрэвсүрэн	2023 оны 04 сар				



ЗОГСООЛЫН ТООЦООТ ТЭЭВРИЙН ХЭРЭГСЛИЙН ЗАМНАЛ

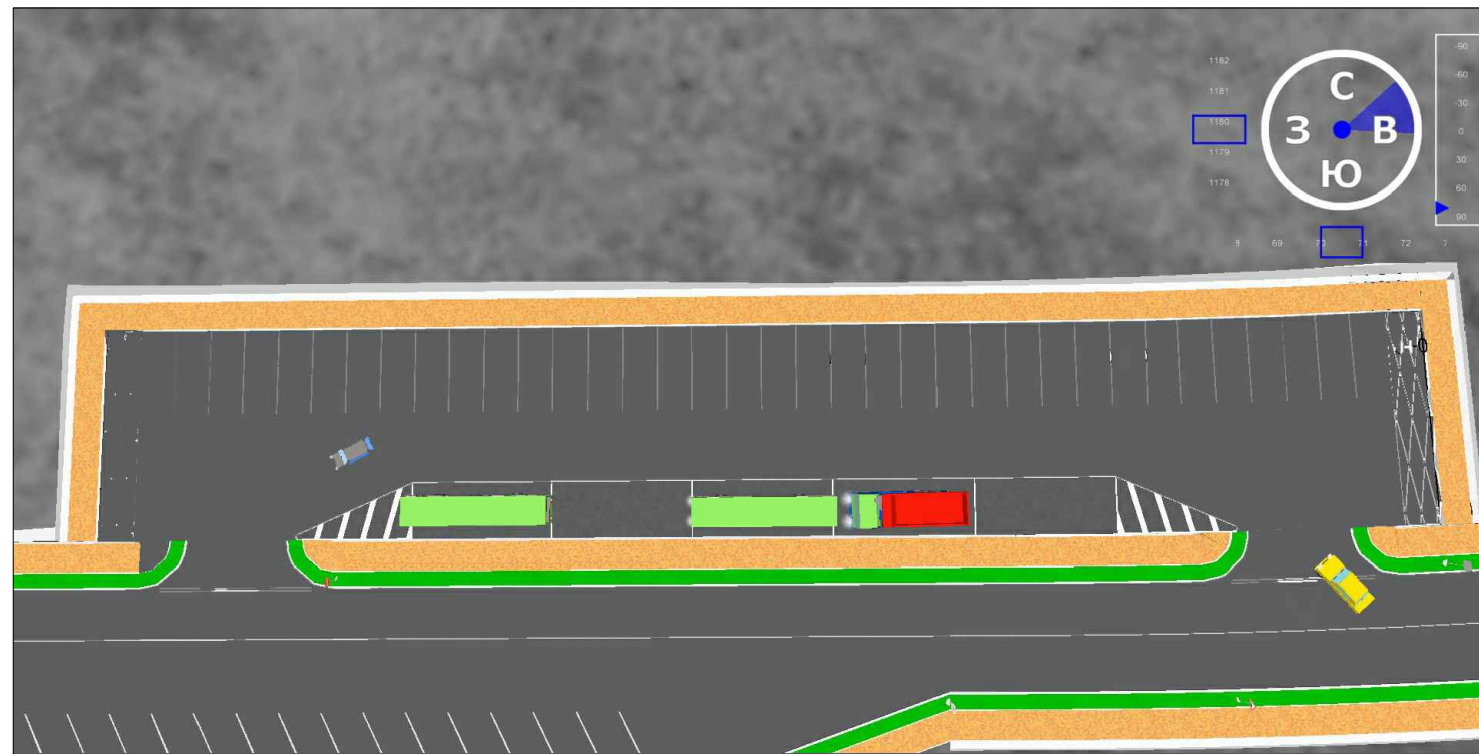
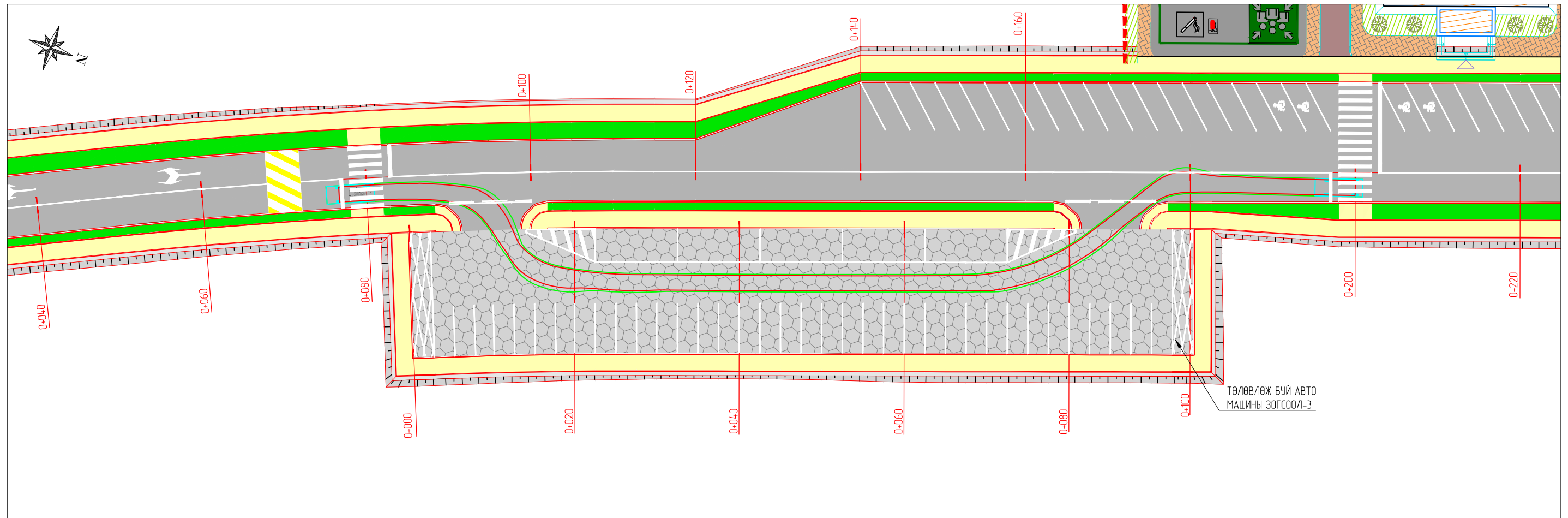

P - Суудлын автомашин  
 Нийт урт  
 Нийт өргөн  
 Нийт биеийн өндөр  
 Машины өргөн  
 Түгжих хугацаа  
 Хангийн их басао өнцөг

5790 м  
 2130 м  
 1300 м  
 1830 м  
 4.00s  
 3160 °

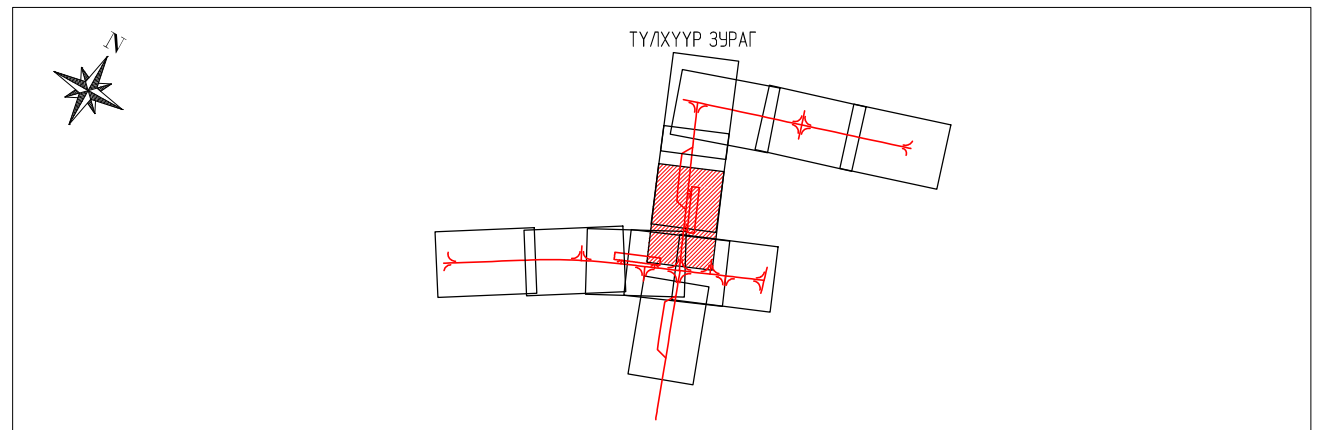
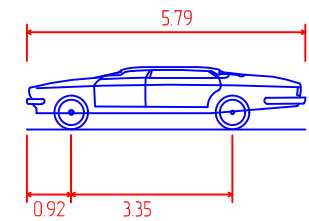

ТАЙЛБАР :

1. Тээврийн хэрэгслийн хөвдөлгөөний мөрийг /траектор/ Civil3D програмаар шалгах
2. Тухайн цулзвар, зогсоолын хэсгүүд дэх хөвдөлгөөн нь дарааллын заах тэмдэгүүдээр болон "МУ Замын Хөвдөлгөөний дүрэм"-н 15-д заасны дагуу зохицуулагдах юм.

**SRP**  
 ENGINEER CONSULTING MONGOLIA LLC

"Эс Ар Пи Инженер Консалтинг  
 Монголиа" ХХК

ХЭНТИЙ АЙМГИЙН БАЯНМӨНХ СҮМ ДОТОРХ 16KM АВТО ЗАМЫН ИНЖЕНЕРИЙН  
 НАРИЙВЧИЛСАН ЗУРАГ ТӨСӨЛ

Захирал	Г.Чугандар		УУЛЗВАР, ОРЦ ГАРЦ, ЗОГСООЛ ТӨЛӨВЛӨЛТ
Инженер	Б.Мөнх-Эрдэнэ		
Гүйцэтгэсэн	Т.Эрдэнэнэмэх		
Шалгасан	А.Пүрэвсүрэн		ЗОГСООЛ-3

Зургийн шифр  
 02/23

Масштаб 1:500

Үе шат	Хуудас	Бүх хуудас
A3	9	16

2023 оны 04 сар





ЗОГСООЛЫН ТООЦООТ ТЭЭВРИЙН ХЭРЭГСЛИЙН ЗАМНАЛ

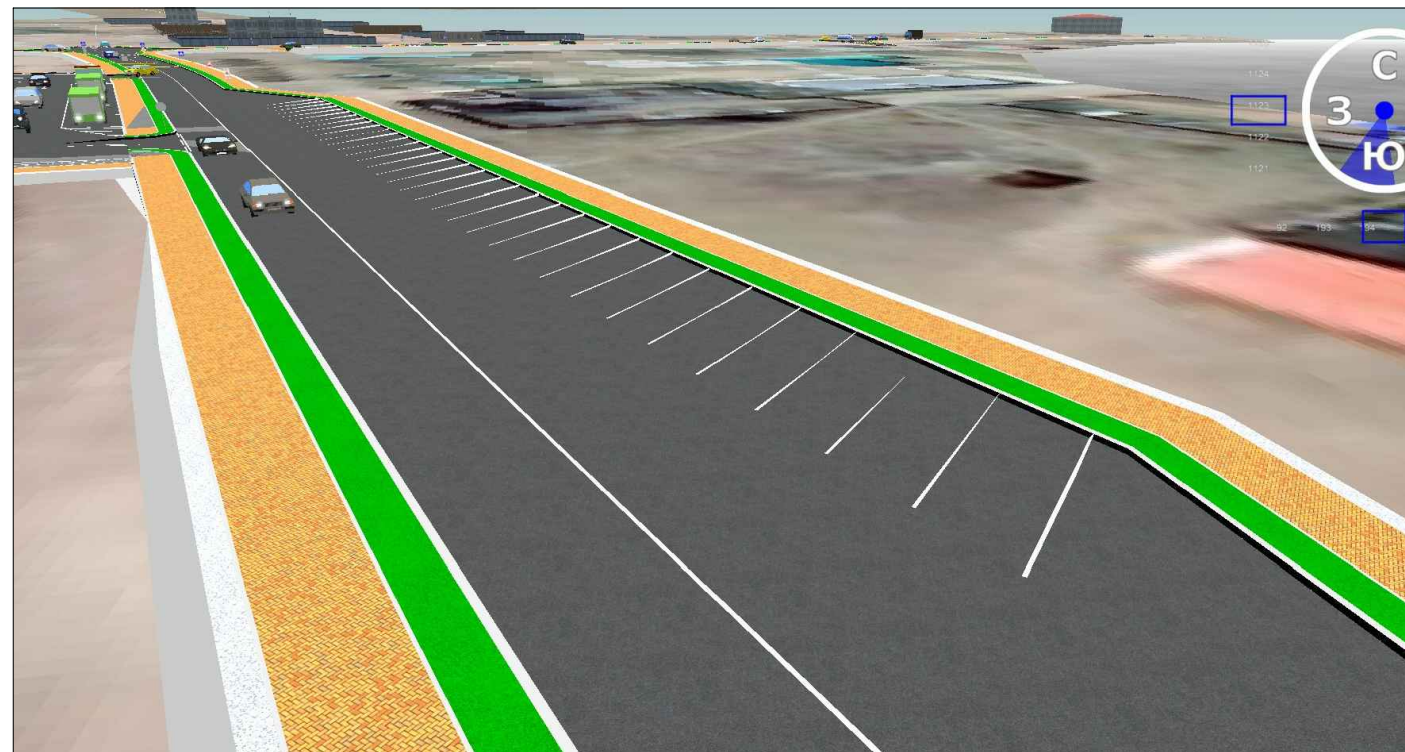
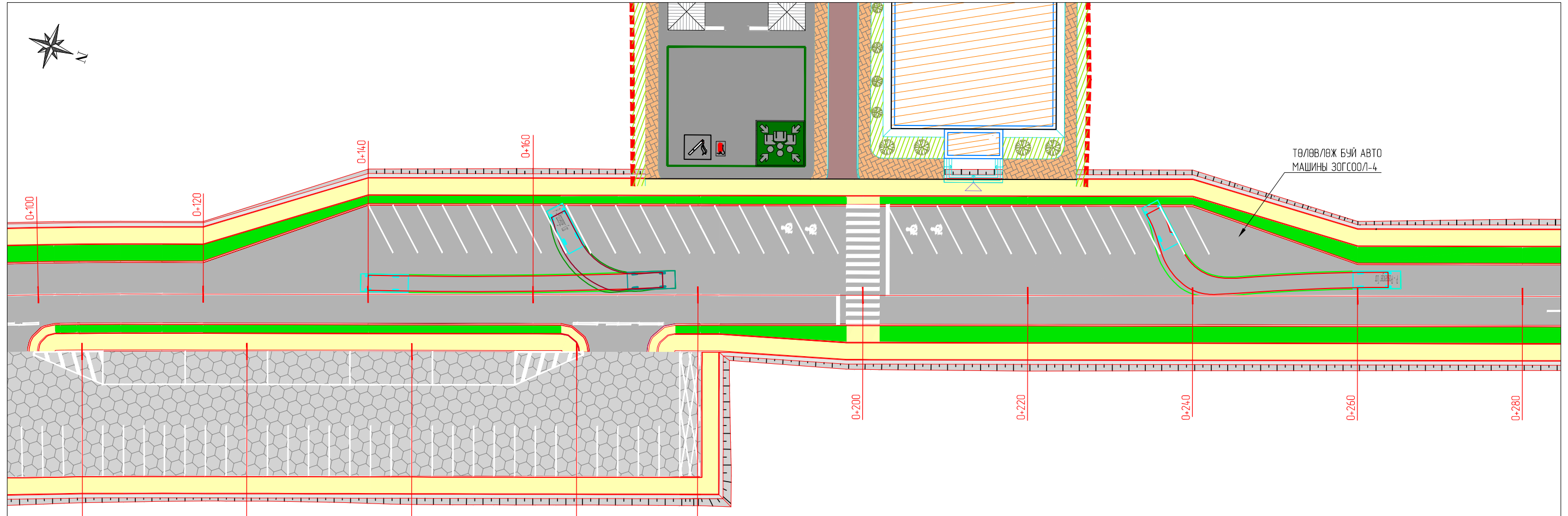

P - Суудлын автомашин  
 Нийт урт  
 Нийт өргөн  
 Нийт биеийн өндөр  
 Машины өргөн  
 Түгжих хугацаа  
 Хамгийн их басао өнцөг

5790 м  
 2130 м  
 1300 м  
 1830 м  
 4.00s  
 3160 °

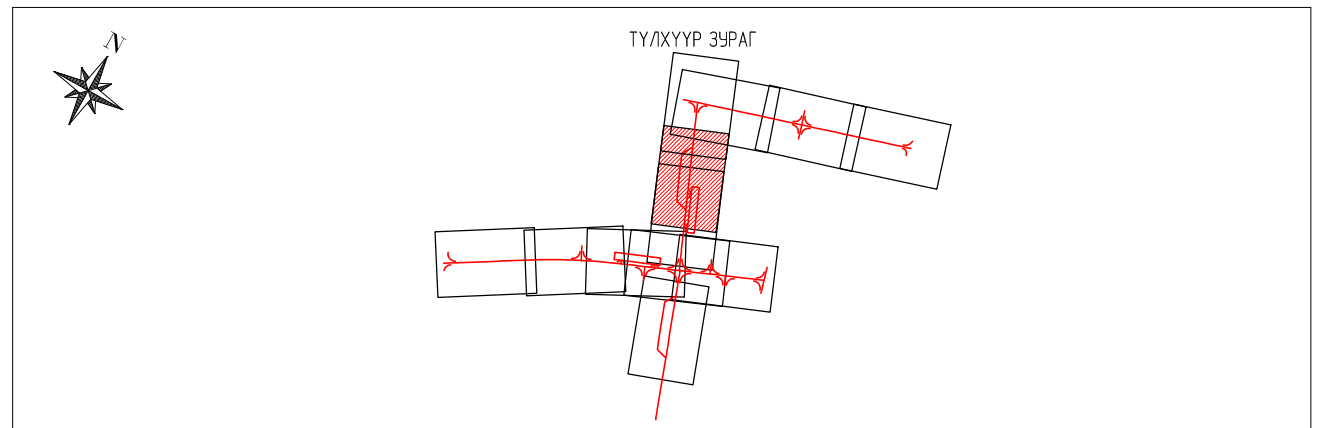
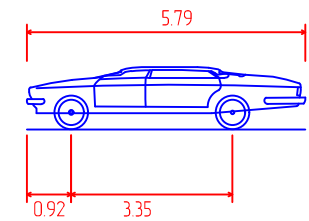

ТАЙЛБАР :

1. Тээврийн хэрэгслийн хөдөлгөөний мөрийг /траектор/ Civil3D програмаар шалгаж
2. Тухайн цулзвар, зогсоолын хэсгүүд дэх хөдөлгөөн нь дарааллын заах тэмдэгүүдээр болон "МУ Замын Хөдөлгөөний дүрэм"-н 15-д заасны дагуу зохицуулагдах юм.



"Эс Ар Пи Инженер Консалтинг Монголиа" ХХК

ХЭНТИЙ АЙМГИЙН БАЯНМӨНХ СҮМ ДОТОРХ 16KM АВТО ЗАМЫН ИНЖЕНЕРИЙН НАРИЙВЧИЛСАН ЗУРАГ ТӨСӨЛ

Захирал	Г.Чугандар		УУЛЗВАР, ОРЦ ГАРЦ, ЗОГСООЛ ТӨЛӨВЛӨЛТ
Инженер	Б.Мөнх-Эрдэнэ		
Гүйцэтгэсэн	Т.Эрдэнэнэмэх		
Шалгасан	А.Пүрэвсүрэн		ЗОГСООЛ-4

Зургийн шифр  
02/23

Масштаб 1:500

Үе шат

Хуудас

Бүх хуудас

2023 оны 04 сар



ОРЦ ГАРЦНЫ ЗОХИОН БАЙГУУЛАЛТ

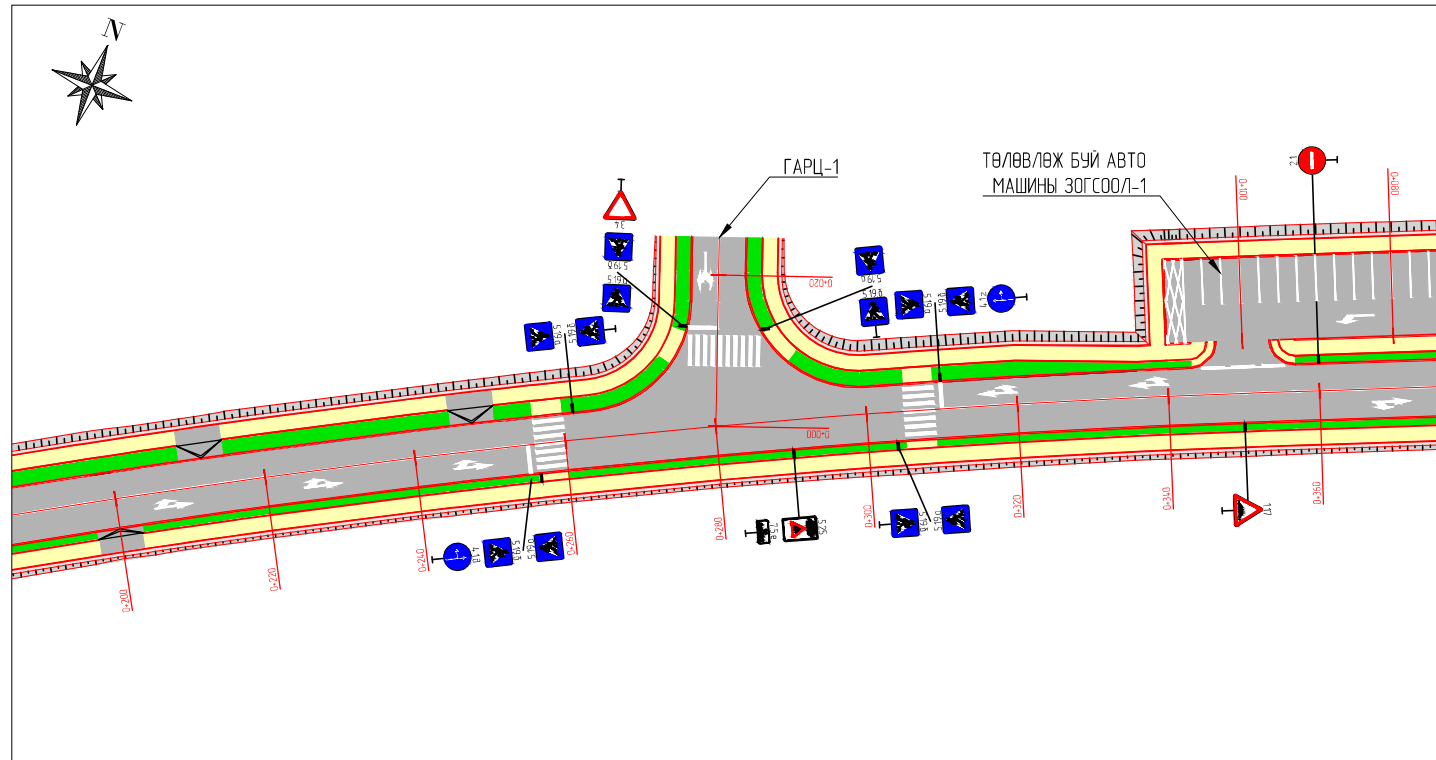

ТООЦООТ ТЭЭВРИЙН ХЭРЭГСЛИЙН ЗАМНАЛ

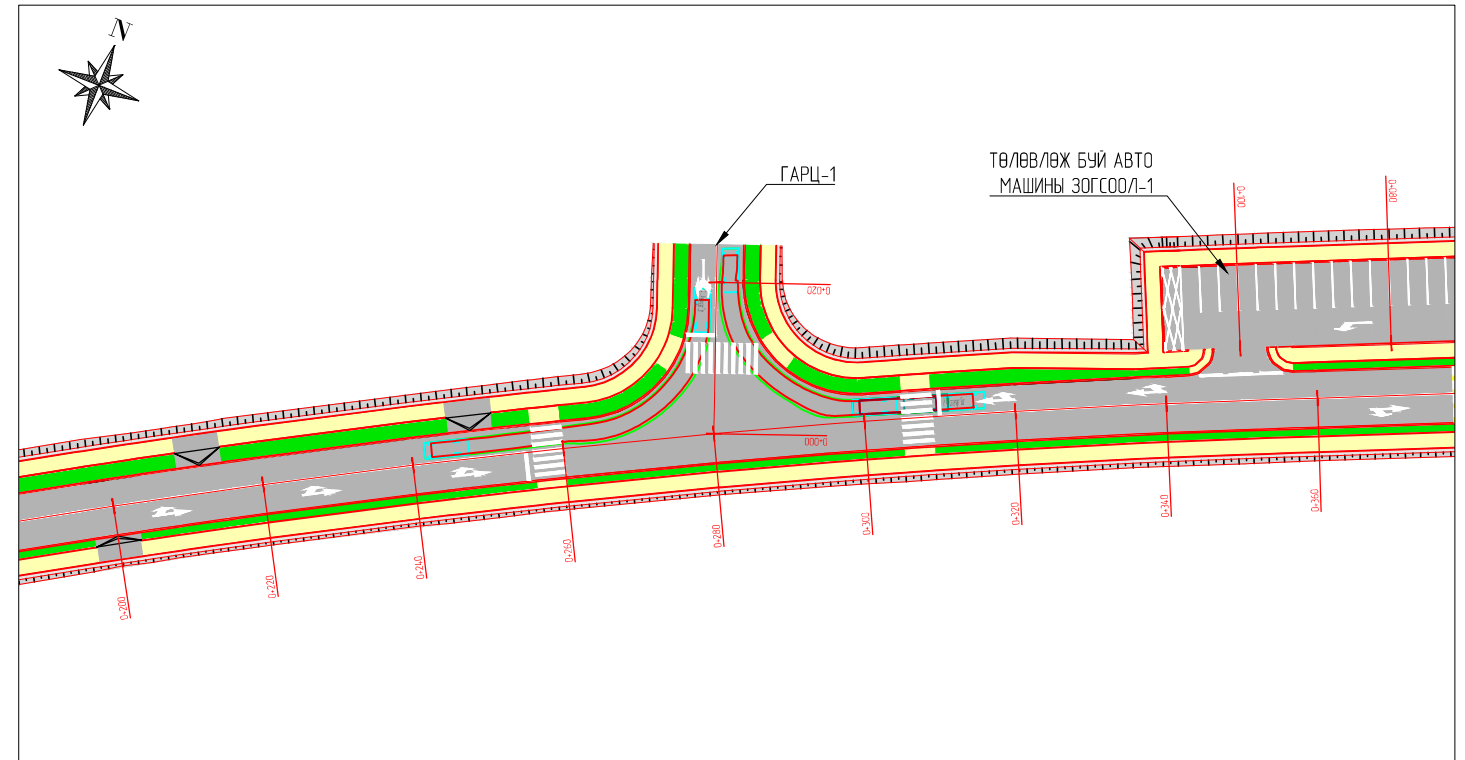

ОРЦ ГАРЦНЫ ЗАЙ ХЭМЖЭЭ

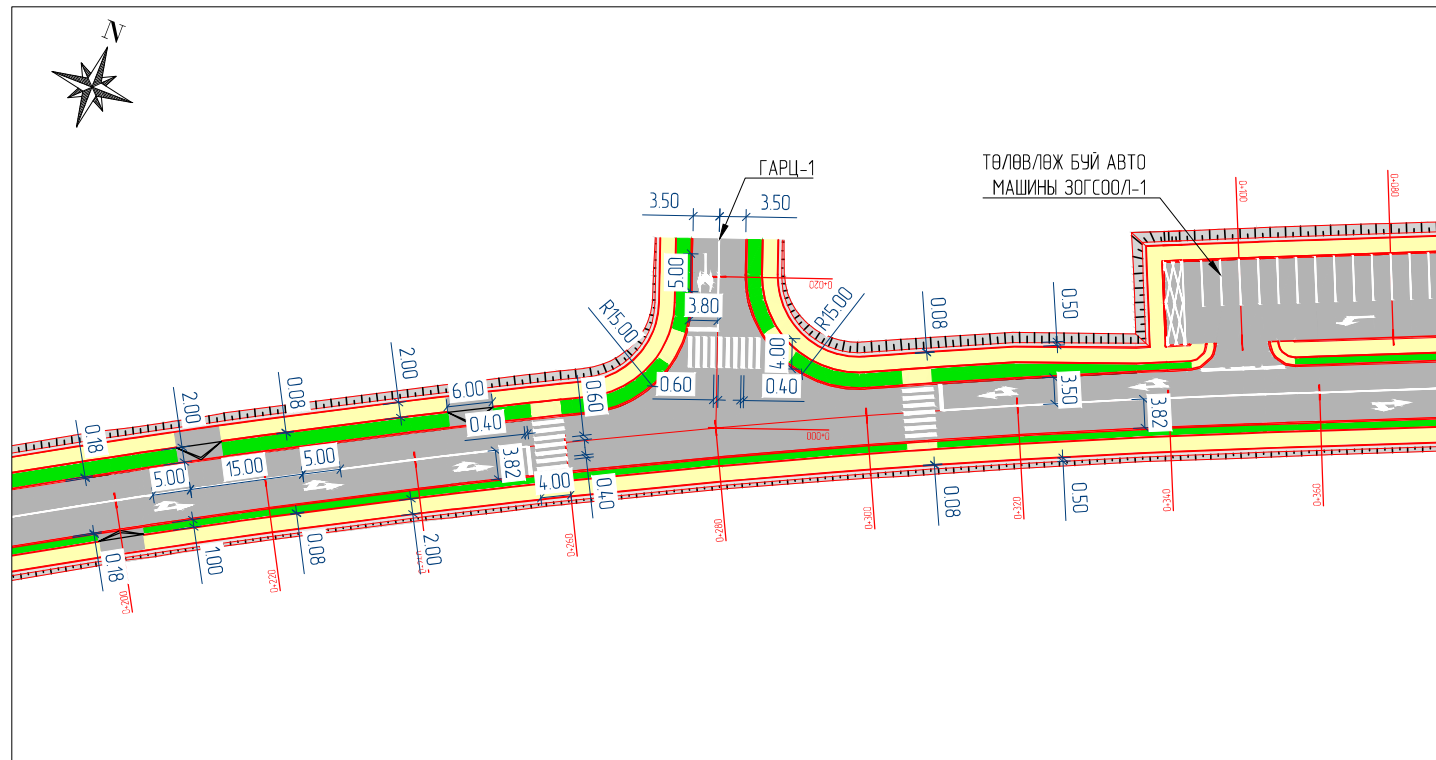

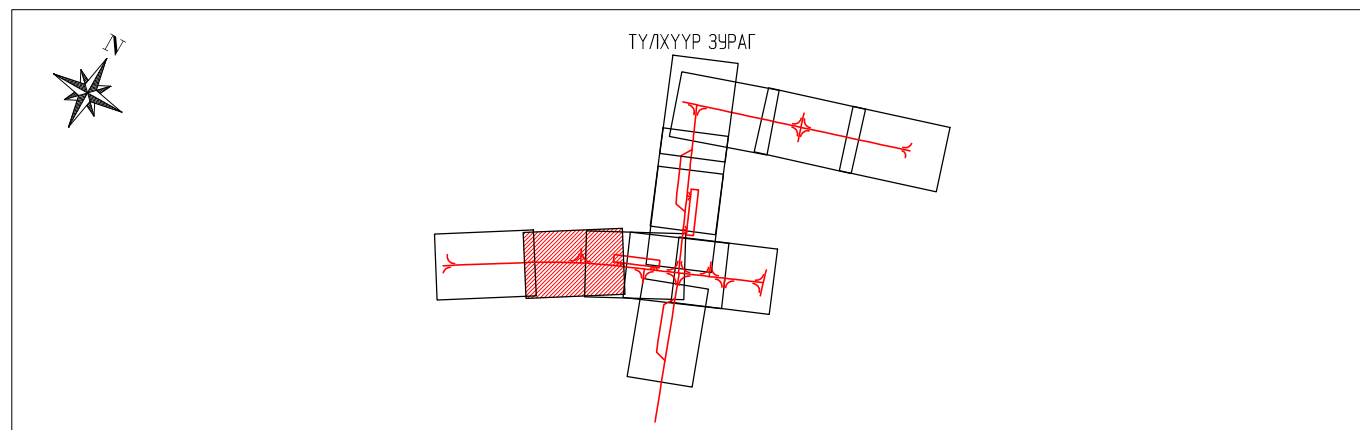

ТҮЛХҮҮР ЗУРАГ

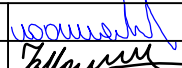
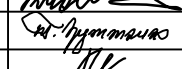

ТАЙЛБАР :

1. Тээврийн хэрэгслийн хөдөлгөөний мөрийг /траектор/ Civil3D программаар шалгаж.
2. Тухайн уулзвар, зогсоолын хэсгүүд дэх хөдөлгөөн нь дарааллын заах тэмдэгүүдээр болон "МЧ Замын Хөдөлгөөний дүрэм"-н 15-д заасны дагуу зохицуулагдах юм.

 ENGINEER CONSULTING MONGOLIA LLC "Эс Ар Пи Инженер Консалтинг Монголиа" ХХК	ХЭНТИЙ АЙМГИЙН БАЯНМӨНХ СҮМ ДОТОРХ 16KM АВТО ЗАМЫН ИНЖЕНЕРИЙН НАРИЙВЧИЛСАН ЗУРАГ ТӨСӨЛ			Зургийн шифр 02/23			
	Захирал	Г.Уугандар	  	УУЛЗВАР, ОРЦ ГАРЦ, ЗОГСООЛ ТӨЛӨВЛӨЛТ	Масштаб: 1:1000		
Инженер	Б.Мөнх-Эрдэнэ	Үе шат			Хуудас	Бүх хуудас	
Гүйцэтгэсэн	Т.Эрдэнэнэмэх	ГАРЦ-4			A3	13	16
Шалгасан	А.Пүрэвсүрэн				2023 оны 04 сар		

ОРЦ ГАРЦНЫ ЗОХИОН БАЙГУУЛАЛТ

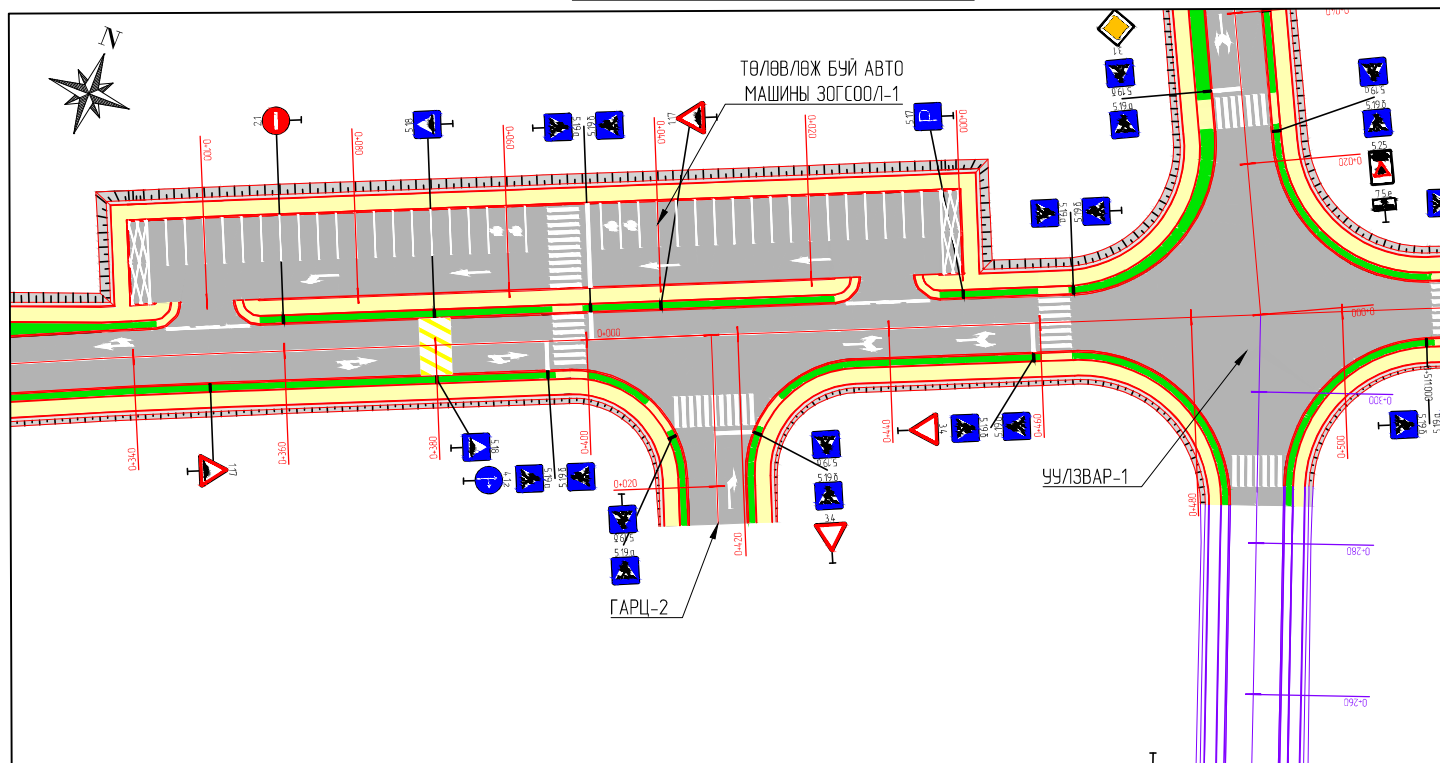

ТООЦООТ ТЭЭВРИЙН ХЭРЭГСЛИЙН ЗАМНАЛ

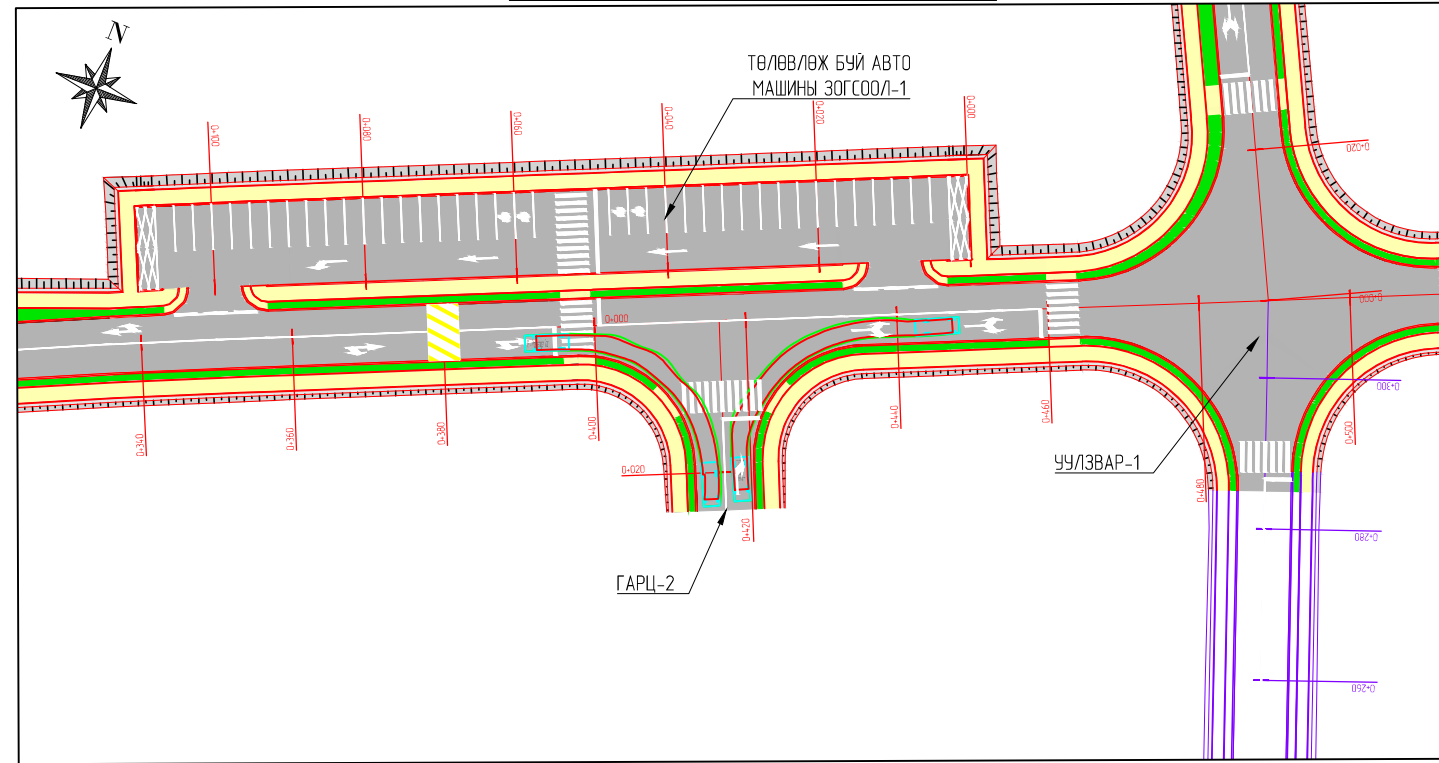

ОРЦ ГАРЦНЫ ЗАЙ ХЭМЖЭЭ

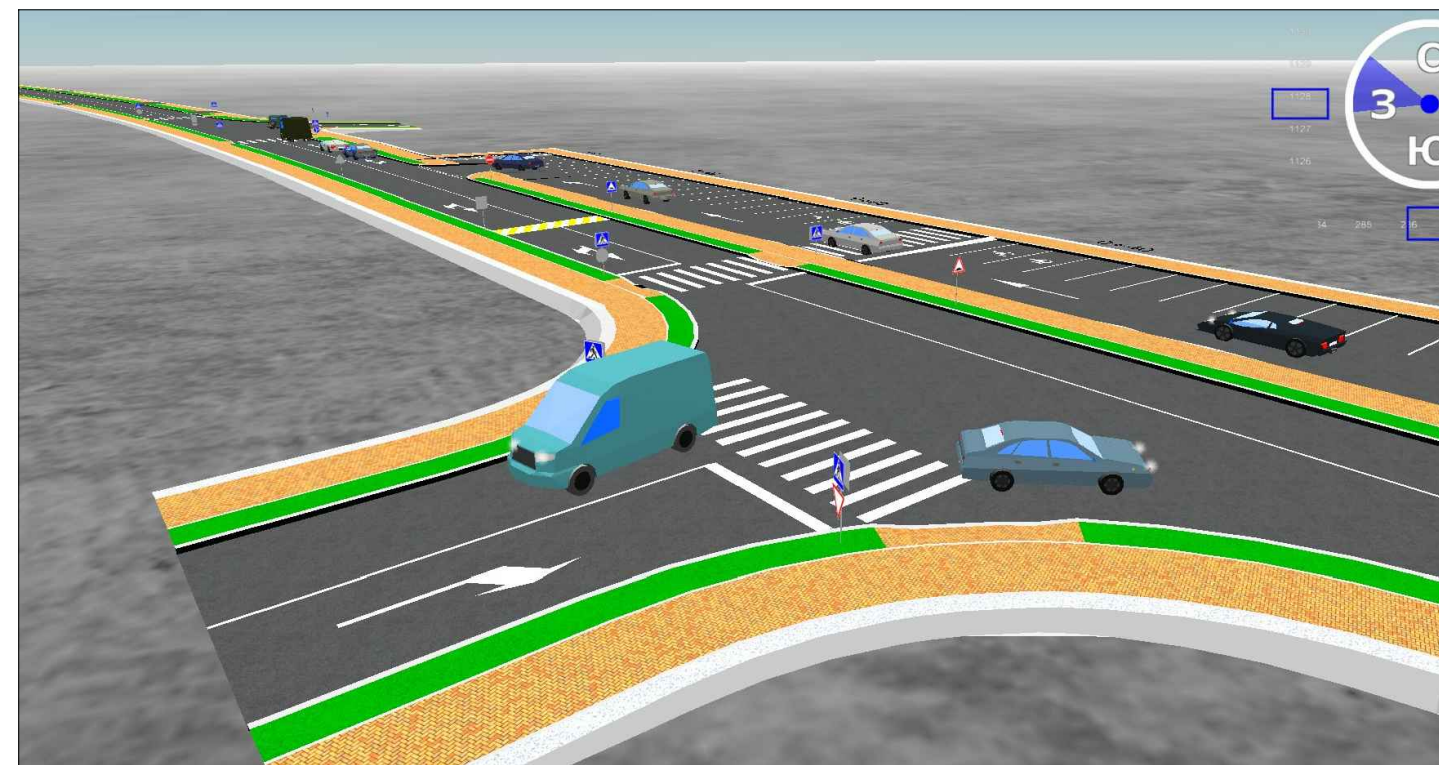
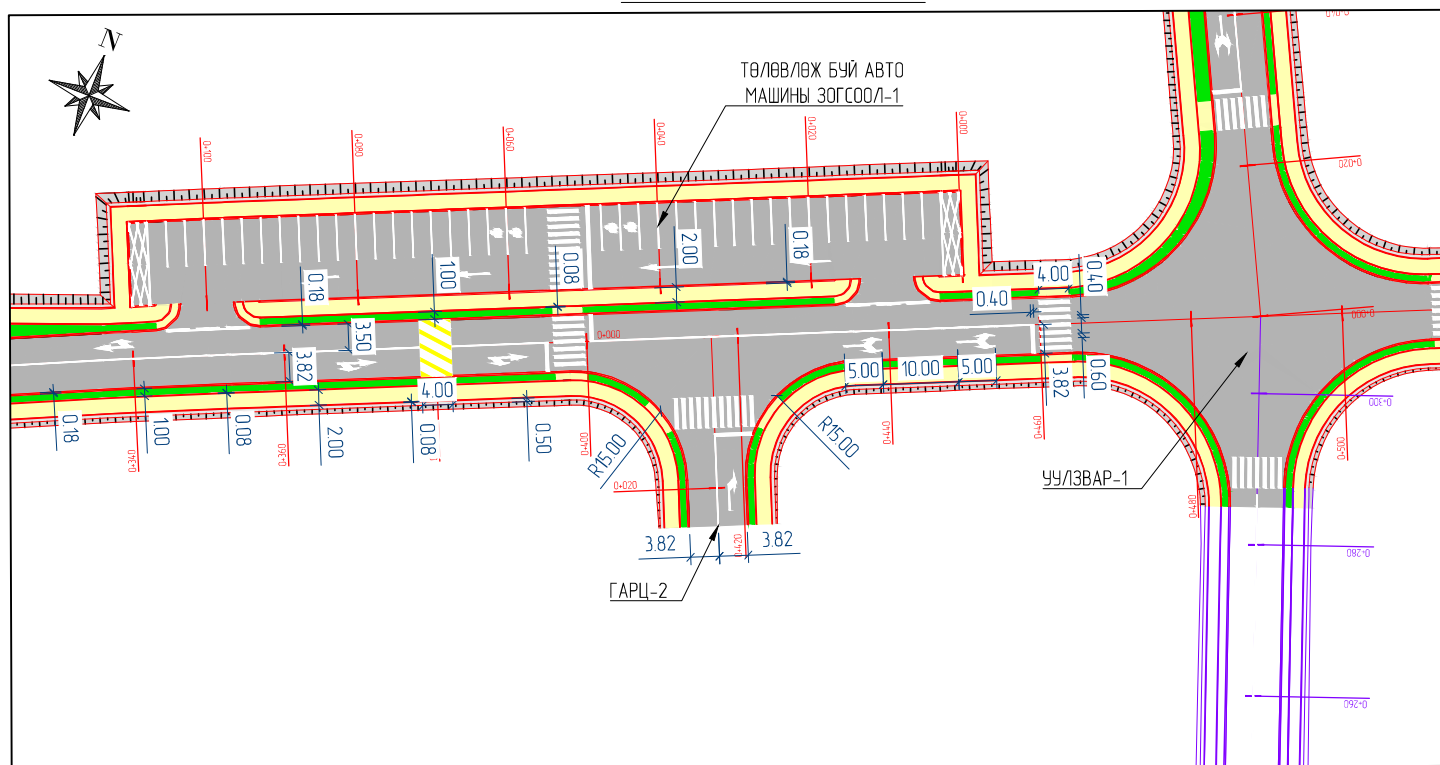

ТҮЛХҮҮР ЗУРАГ

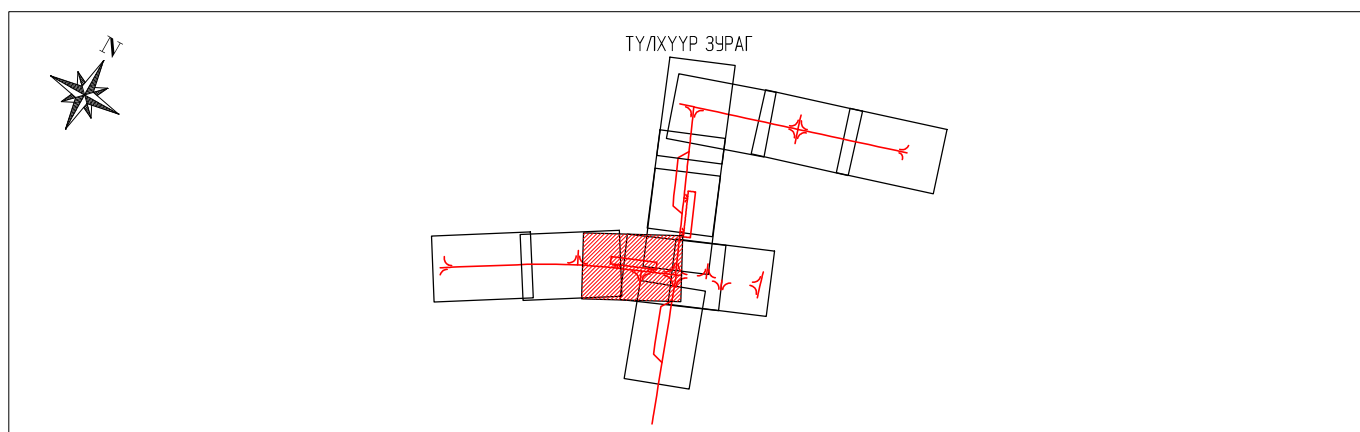

ТАЙЛБАР :

1. Тээврийн хэрэгслийн хөдөлгөөний мөрийг /траектор/ Civil3D программаар шалгав.
2. Тухайн уулзвар, зогсоолын хэсгүүд дэх хөдөлгөөн нь дарааллын заах тэмдэгүүдээр болон "МЧ Замын Хөдөлгөөний дүрэм"-н 15-д заасны дагуу зохицуулагдах юм.

<p>ENGINEER CONSULTING MONGOLIA LLC</p> <p>"Эс Ар Пи Инженер Консалтинг Монголиа" ХХК</p>	<p>ХЭНТИЙ АЙМГИЙН БАЯНМӨНХ СҮМ ДОТОРХ 16KM АВТО ЗАМЫН ИНЖЕНЕРИЙН НАРИЙВЧИЛСАН ЗУРАГ ТӨСӨЛ</p>			<p>Зургийн шифр 02/23</p>		
	Захирал	Г.Уугандар		УУЛЗВАР, ОРЦ ГАРЦ, ЗОГСООЛ ТӨЛӨВЛӨЛТ	Масштаб: 1:1000	
Инженер	Б.Мөнх-Эрдэнэ	Үе шат			Хуудас	Бүх хуудас
Гүйцэтгэсэн	Т.Эрдэнэнэмэх		ГАРЦ-3	A3	14	16
Шалгасан	А.Пүрэвсүрэн			2023 оны 04 сар		

ОРЦ ГАРЦНЫ ЗОХИОН БАЙГУУЛАЛТ

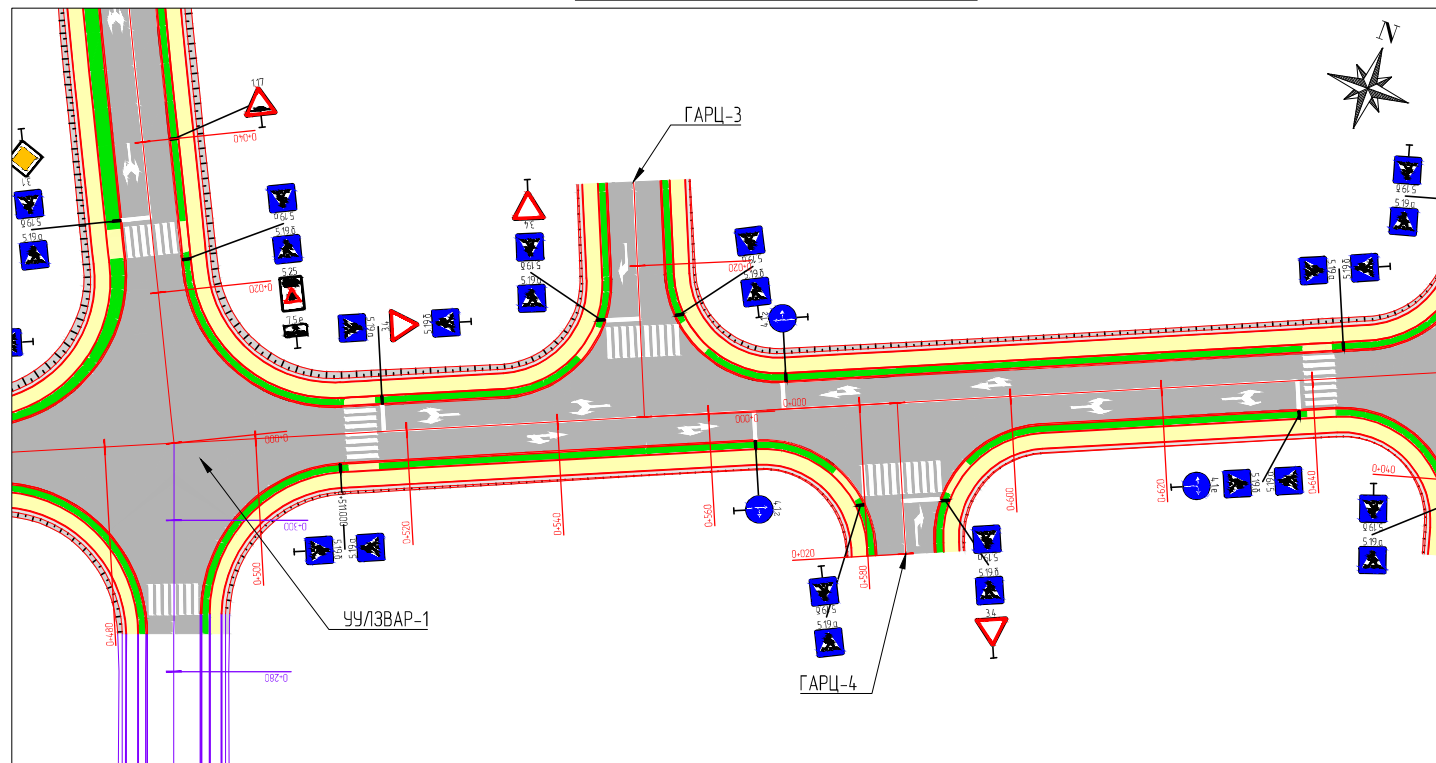

ТООЦООТ ТЭЭВРИЙН ХЭРЭГСЛИЙН ЗАМНАЛ

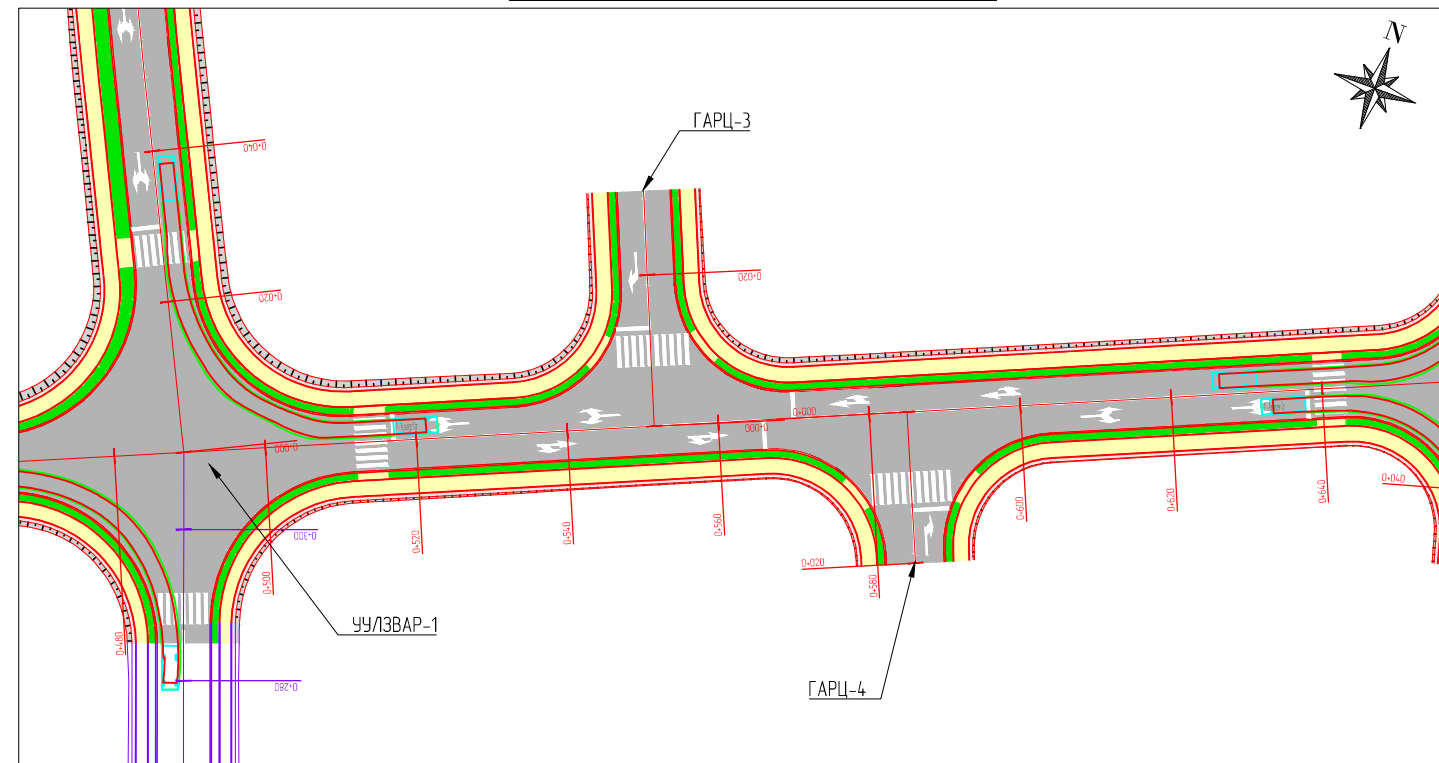

ОРЦ ГАРЦНЫ ЗАЙ ХЭМЖЭЭ

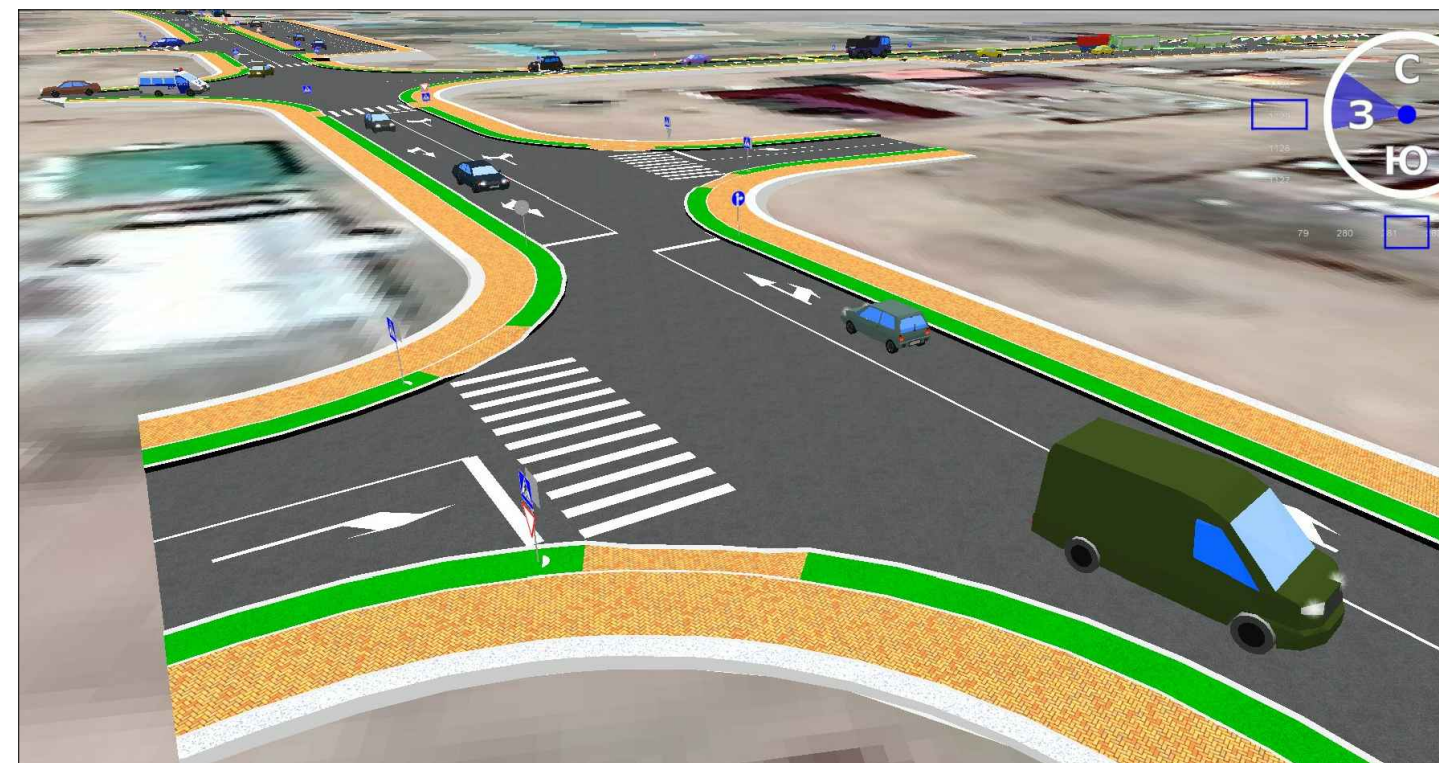
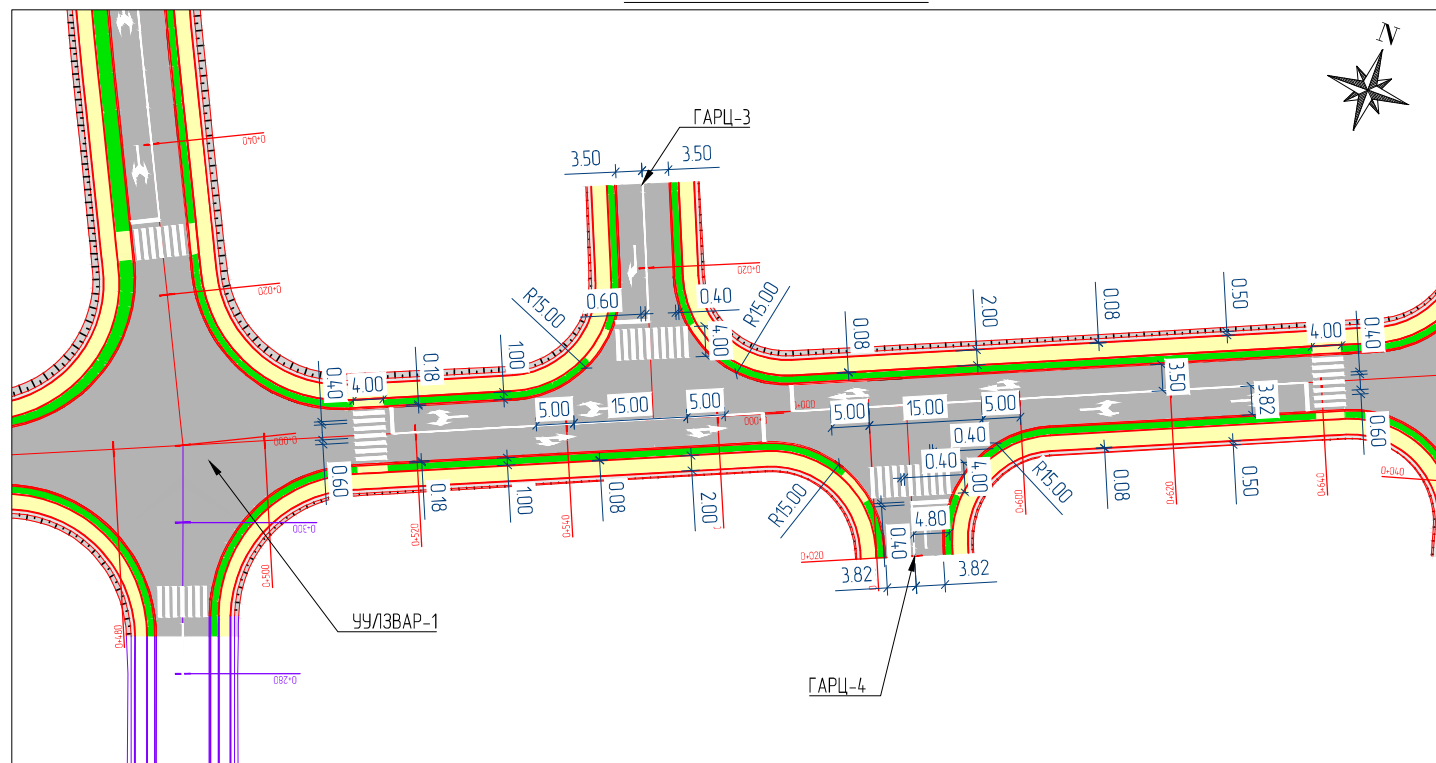

ТҮЛХҮҮР ЗУРАГ

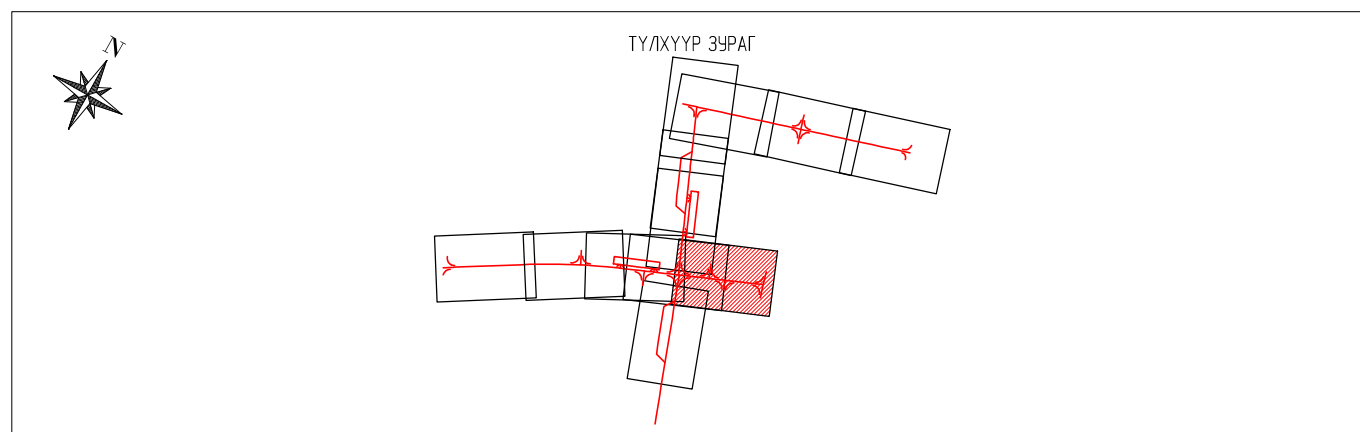

ТАЙЛБАР :

1. Тээврийн хэрэгслийн хөдөлгөөний мөрийг /траектор/ Civil3D программаар шалгав.
2. Тухайн уулзвар, зогсоолын хэсгүүд дэх хөдөлгөөн нь дарааллын заах тэмдэгүүдээр болон "МЧ Замын Хөдөлгөөний дүрэм"-н 15-д заасны дагуу зохицуулагдах юм.



"Эс Ар Пи Инженер Консалтинг Монголиа" ХХК

ХЭНТИЙ АЙМГИЙН БАЯНМӨНХ СҮМ ДОТОРХ 16КМ АВТО ЗАМЫН ИНЖЕНЕРИЙН НАРИЙВЧИЛСАН ЗУРАГ ТӨСӨЛ

Захирал	Г.Уугандаяр	[Signature]	ЧУЛЗВАР, ОРЦ ГАРЦ, ЗОГСООЛ ТӨЛӨВЛӨЛТ	Зургийн шифр 02/23		
Инженер	Б.Мөнх-Эрдэнэ			Масштаб: 1:1000		
Гүйцэтгэсэн	Т.Эрдэнэнэмэх	[Signature]	ГАРЦ-1, ГАРЦ-2	Үе шат	Хуудас	Бүх хуудас
Шалгасан	А.Пүрэвсүрэн			А3	15	16
				2023 оны 04 сар		

ОРЦ ГАРЦНЫ ЗОХИОН БАЙГУУЛАЛТ

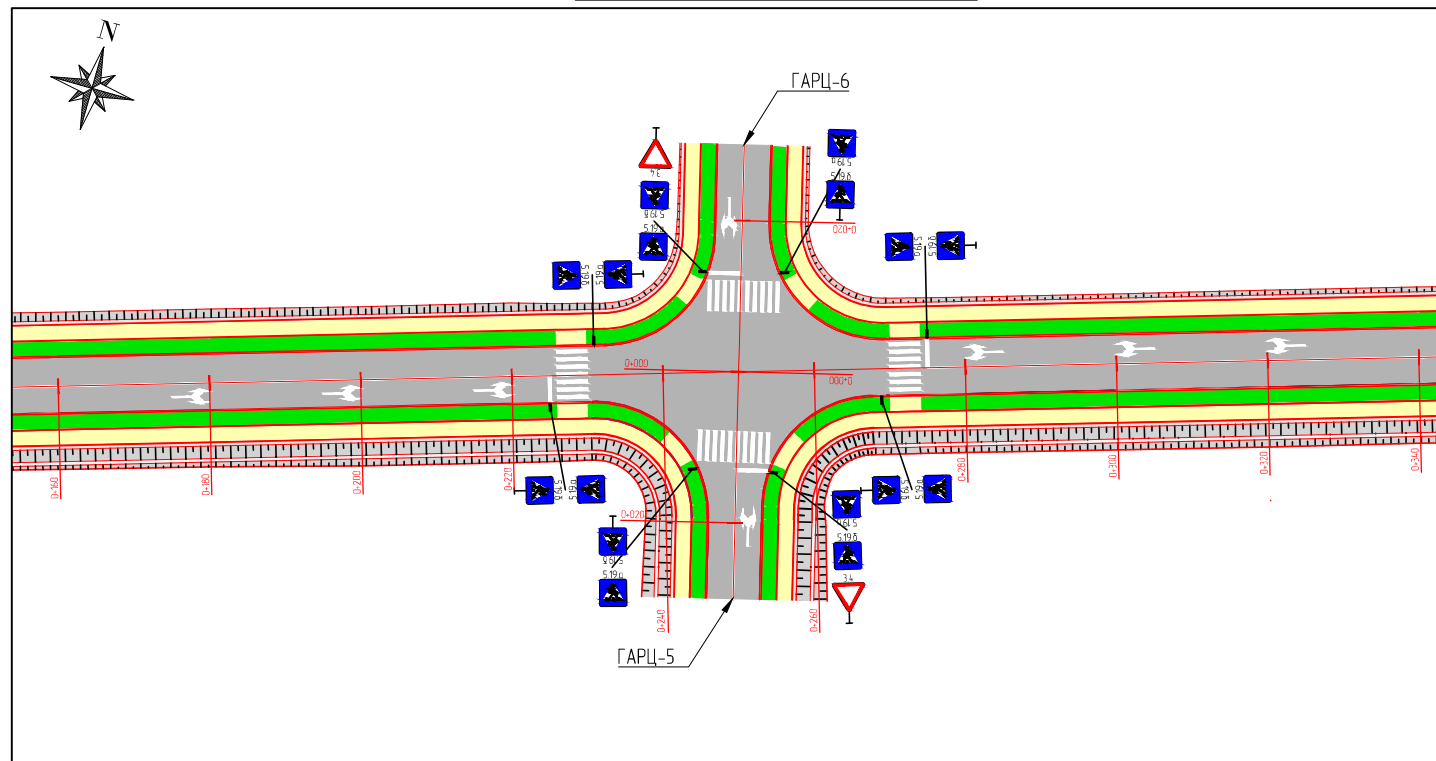

ТООЦООТ ТЭЭВРИЙН ХЭРЭГСЛИЙН ЗАМНАЛ

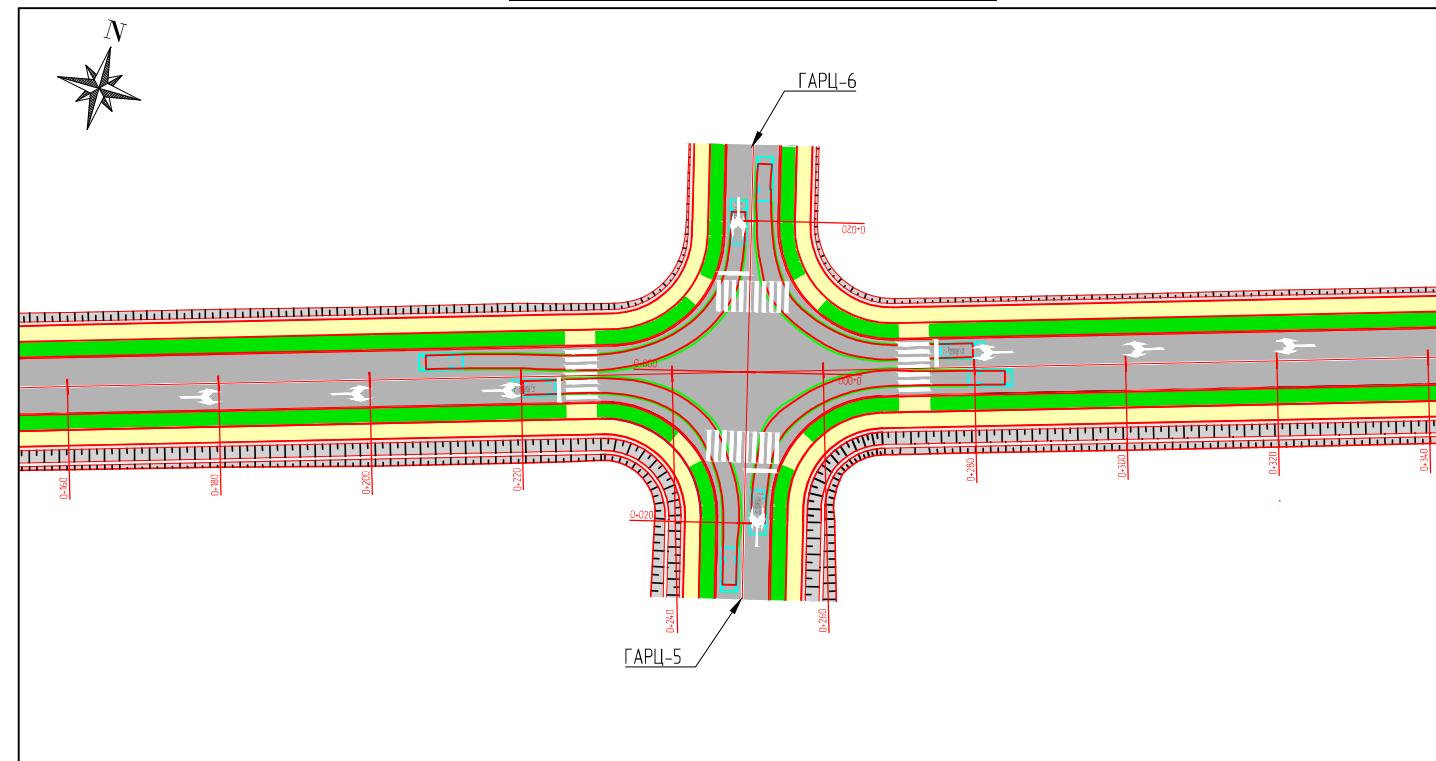

ОРЦ ГАРЦНЫ ЗАЙ ХЭМЖЭЭ

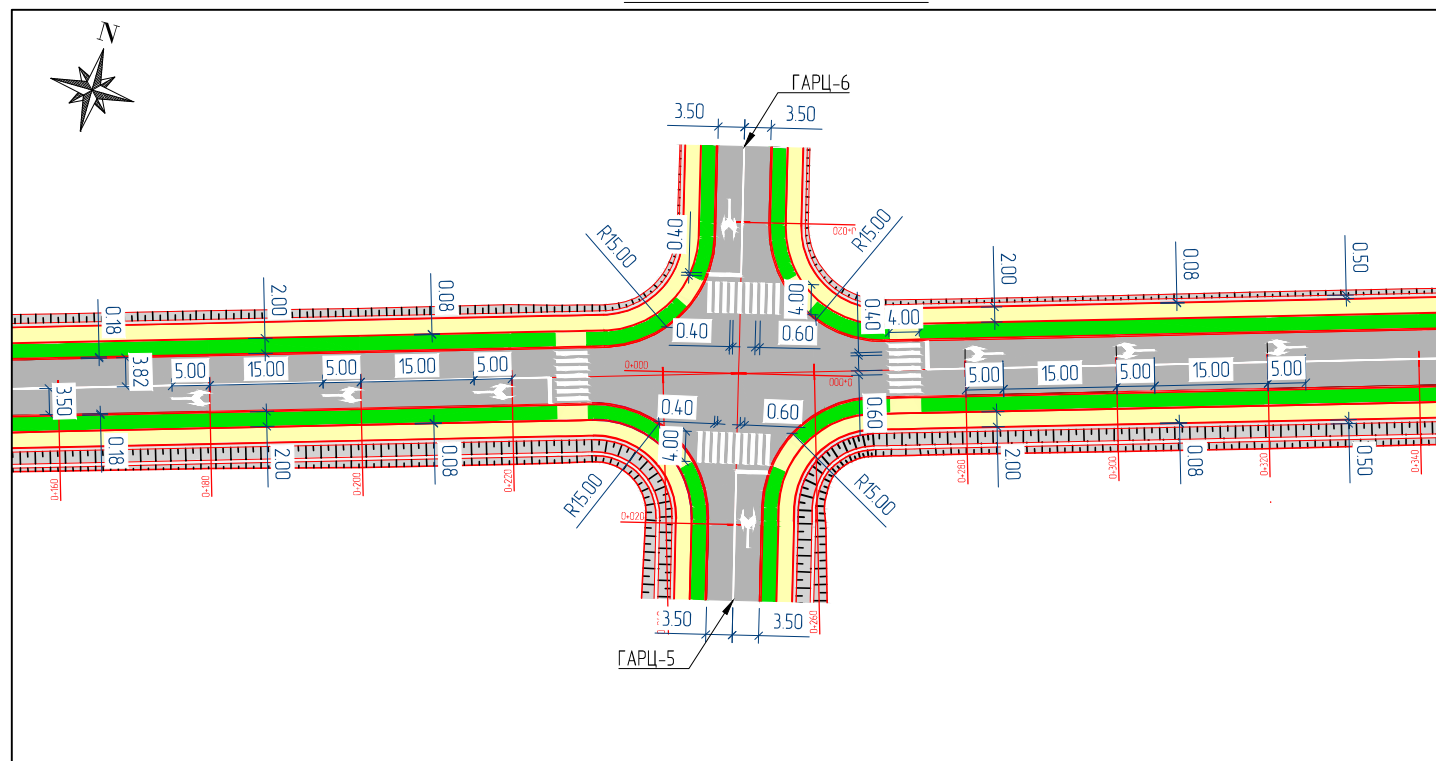

ТҮЛХҮҮР ЗУРАГ

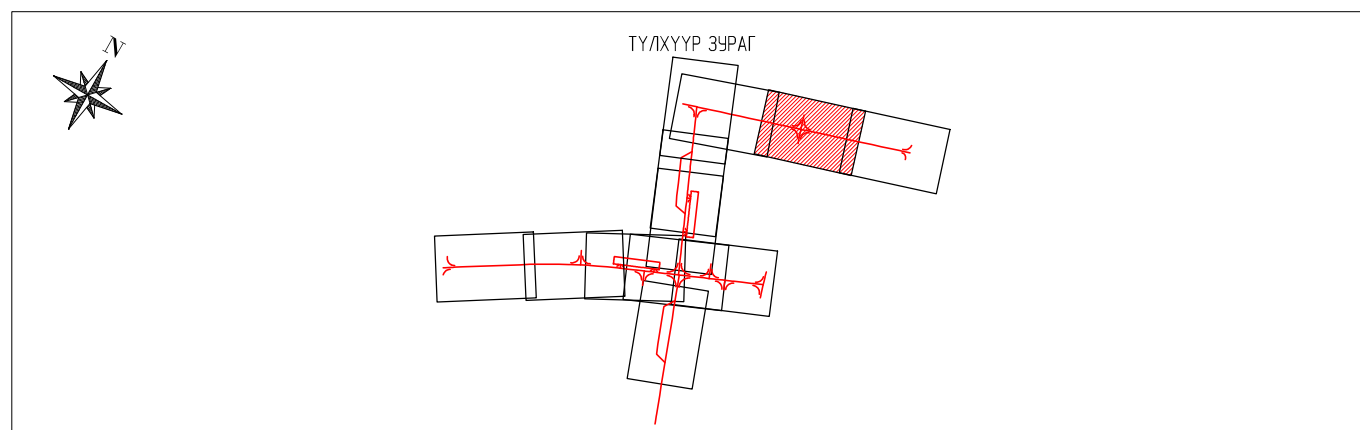

ТАЙЛБАР :

1. Тээврийн хэрэгслийн хөдөлгөөний мөрийг /траектор/ Civil3D программаар шалгав.
2. Тухайн уулзвар, зогсоолын хэсгүүд дэх хөдөлгөөн нь дарааллын заах тэмдэгүүдээр болон ТМУ Замын Хөдөлгөөний дүрэм-н 15-д заасны дагуу зохицуулагдах юм.



"Эс Ар Пи Инженер Консалтинг Монголиа" ХХК

ХЭНТИЙ АЙМГИЙН БАЯНМӨНХ СҮМ ДОТОРХ 16KM АВТО ЗАМЫН ИНЖЕНЕРИЙН НАРИЙВЧИЛСАН ЗУРАГ ТӨСӨЛ

Захирал	Г.Уугандар	[Signature]	УУЛЗВАР, ОРЦ ГАРЦ, ЗОГСООЛ ТӨЛӨВЛӨЛТ	Зургийн шифр 02/23		
Инженер	Б.Мөнх-Эрдэнэ			Масштаб: 1:1000		
Гүйцэтгэсэн	Т.Эрдэнэнэмэх	[Signature]	ГАРЦ-5, ГАРЦ-6	Үе шат	Хуудас	Бүх хуудас
Шалгасан	А.Пүрэвсүрэн	[Signature]		A3	16	16
				2023 оны 04 сар		

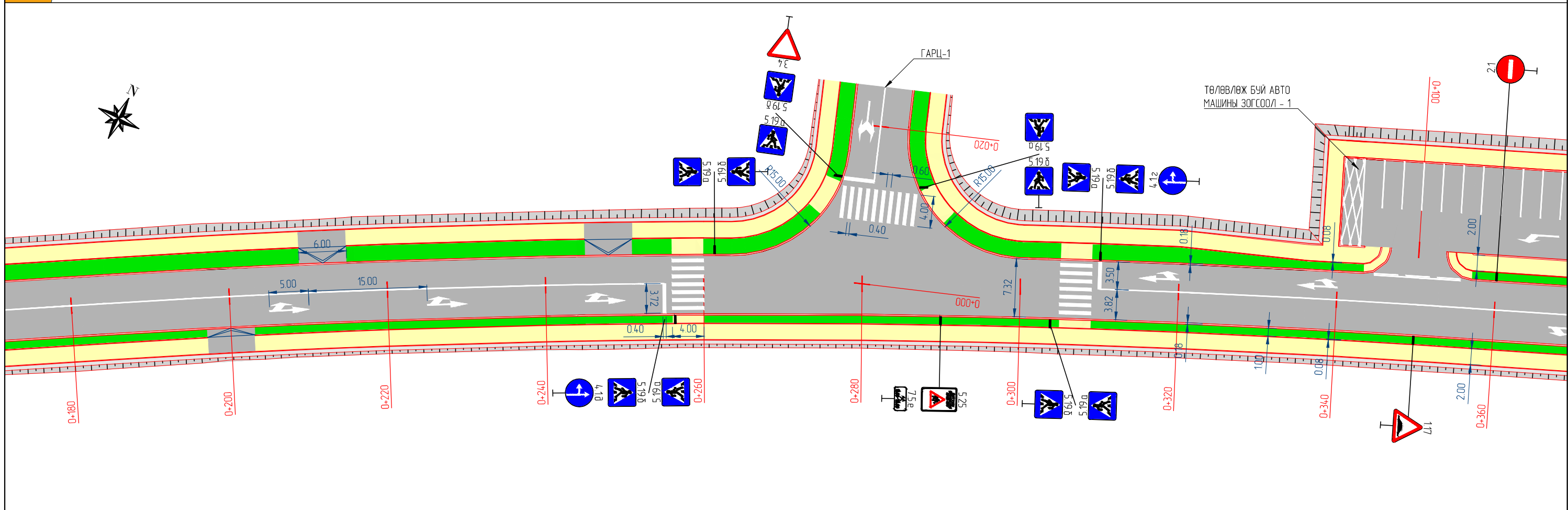
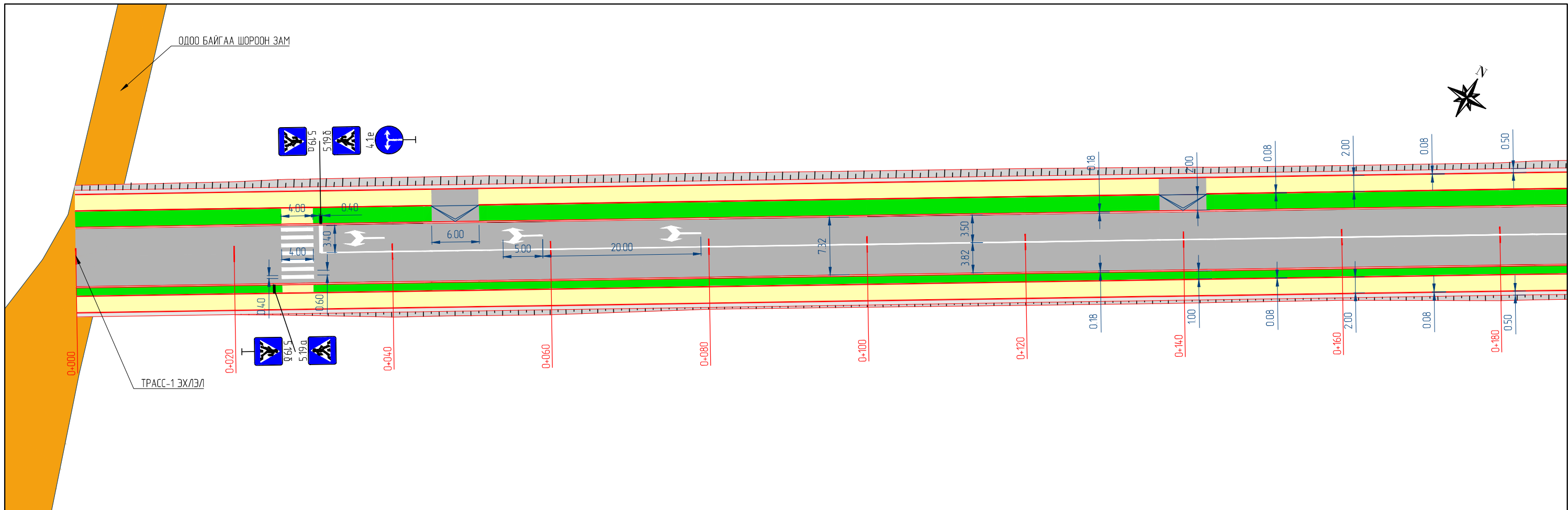

 <b>SRP</b> ENGINEER CONSULTING MONGOLIA LLC "Эс Ар Пи Инженер Консалтинг Монголиа" ХХК	ХЭНТИЙ АЙМГИЙН БАЯНМӨНХ СҮМ ДОТОРХ 16KM АВТО ЗАМЫН ИНЖЕНЕРИЙН НАРИЙВЧИЛСАН ЗУРАГ ТӨСӨЛ			Зургийн шифр 02/23			
	Захирал	Г.Чугандар	  	Масштаб 1500			
	Инженер	Б.Мөнх-Эрдэнэ		Зай Хэмжээ	Үе шат	Хуудас	Бүх хуудас
	Гүйцэтгэсэн	Т.Эрдэнэнэмэх		ТРАСС - 1 (Пк0+000 - Пк0+360)	A3	1	6
Шалгасан	А.Пүрэвсүрэн			2023 оны 04 сар			



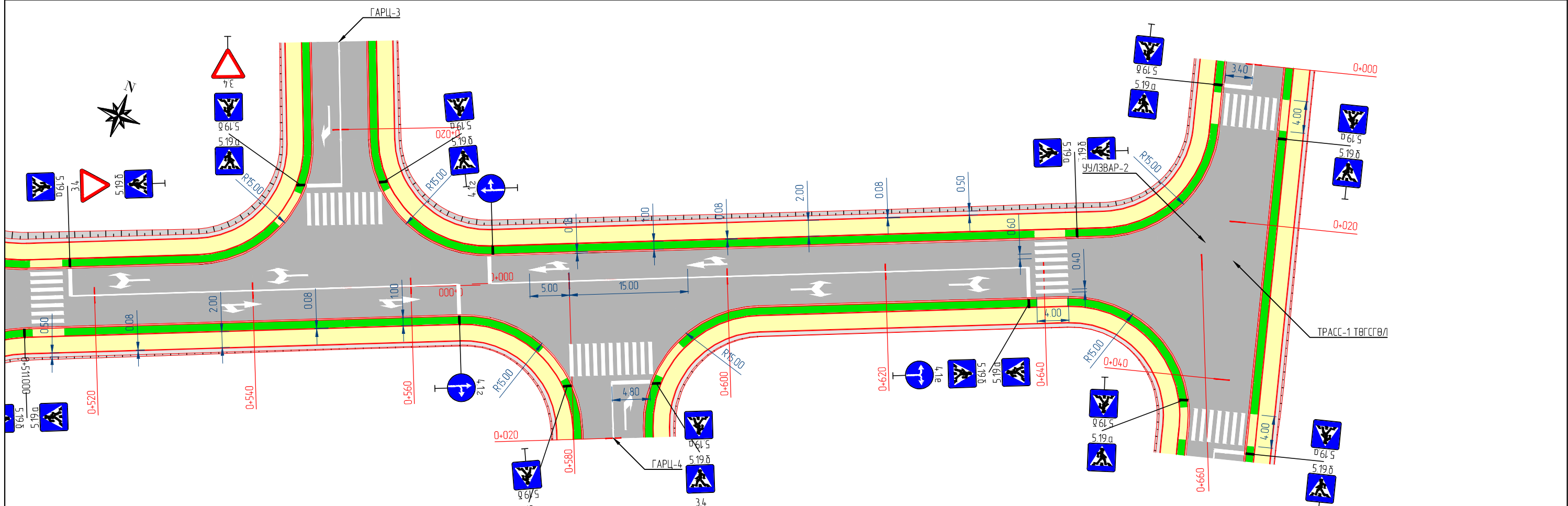
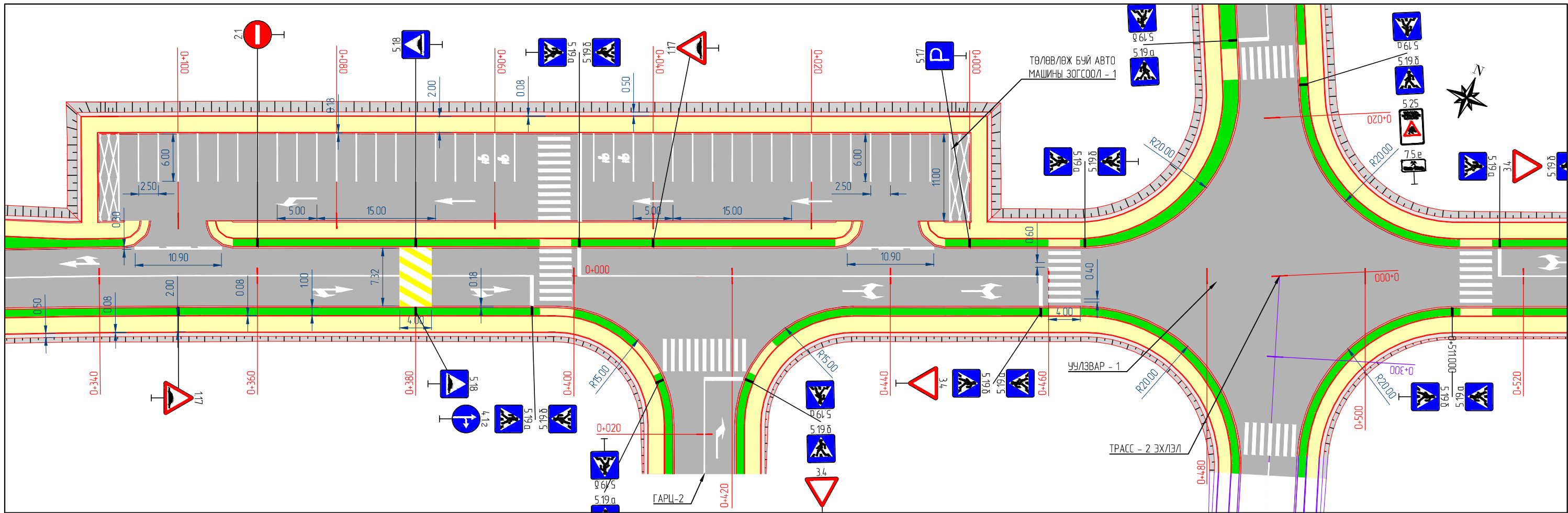

"Эс Ар Пи Инженер Консалтинг Монголиа" ХХК

ХЭНТИЙ АЙМГИЙН БАЯНМӨНХ СҮМ ДОТРОХ 16КМ АВТО ЗАМЫН ИНЖЕНЕРИЙН НАРИЙВЧИЛСАН ЗУРАГ ТӨСӨЛ

Захирал	Г.Уугандбаяр	<i>[Signature]</i>
Инженер	Б.Мөнх-Эрдэнэ	<i>[Signature]</i>
Гүйцэтгэсэн	Т.Эрдэнэнэмэх	<i>[Signature]</i>
Шалгасан	А.Пүрэвсүрэн	<i>[Signature]</i>

ЗАЙ ХЭМЖЭЭ  
ТРАСС - 1  
(Пк0+360 - Пк0+664.025)

Зургийн шифр 02/23		
Масштаб 1500		
Үе шат	Хуудас	Бүх хуудас
A3	2	6
2023 оны 04 сар		

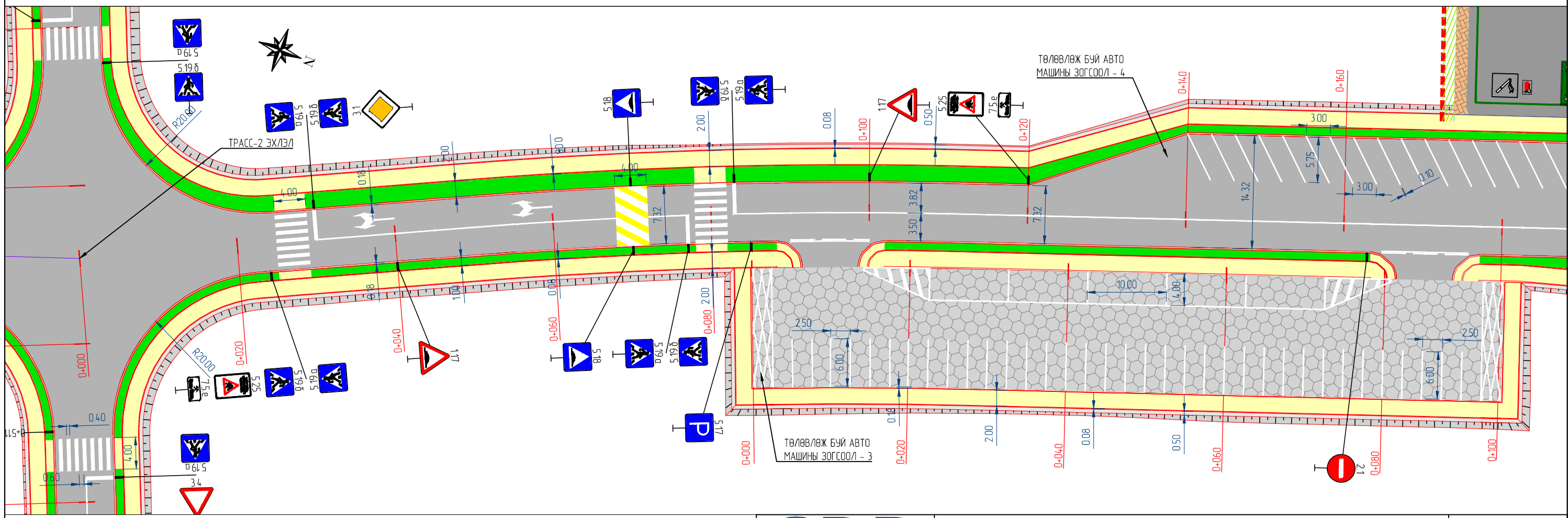
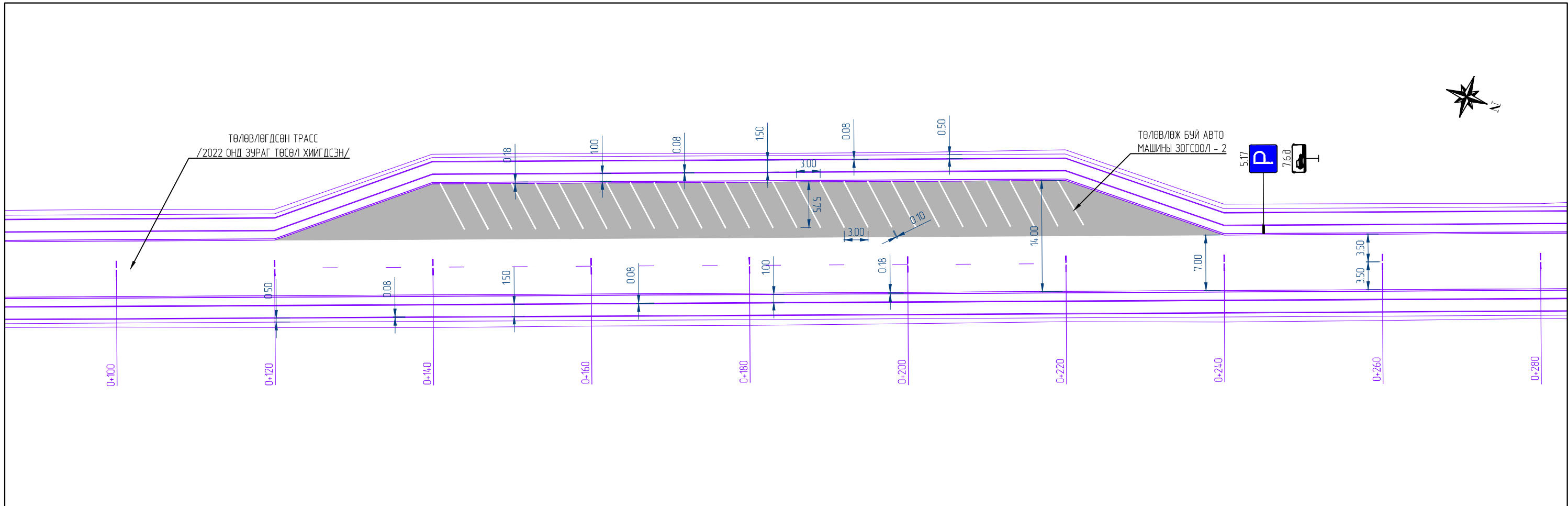

<p><b>SRP</b> ENGINEER CONSULTING MONGOLIA LLC "Эс Ар Пи Инженер Консалтинг Монголиа" ХХК</p>	<p>ХЭНТИЙ АЙМГИЙН БАЯНМӨНХ СҮМ ДОТОРХ 16KM АВТО ЗАМЫН ИНЖЕНЕРИЙН НАРИВЧИЛСАН ЗУРАГ ТӨСӨЛ</p>			<p>Зургийн шифр 02/23</p>		
	Захирал	Г.Чугандбаяр		<p>Масштаб: 1500</p>		
	Инженер	Б.Мөнх-Эрдэнэ		Үе шат	Хуудас	Бүх хуудас
	Гүйцэтгэсэн	Т.Эрдэнэнэмэх		А3	3	6
Шалгасан	А.Пүрэвсүрэн	<p>2023 оны 04 сар</p>				
<p>ЗАЙ ХЭМЖЭЭ</p> <p>ТӨЛӨВЛӨЖ БУЙ АВТО МАШИНЫ ЗОГСООЛ -2 ТРАСС - 2 (Пк0+000 - Пк0+180)</p>						

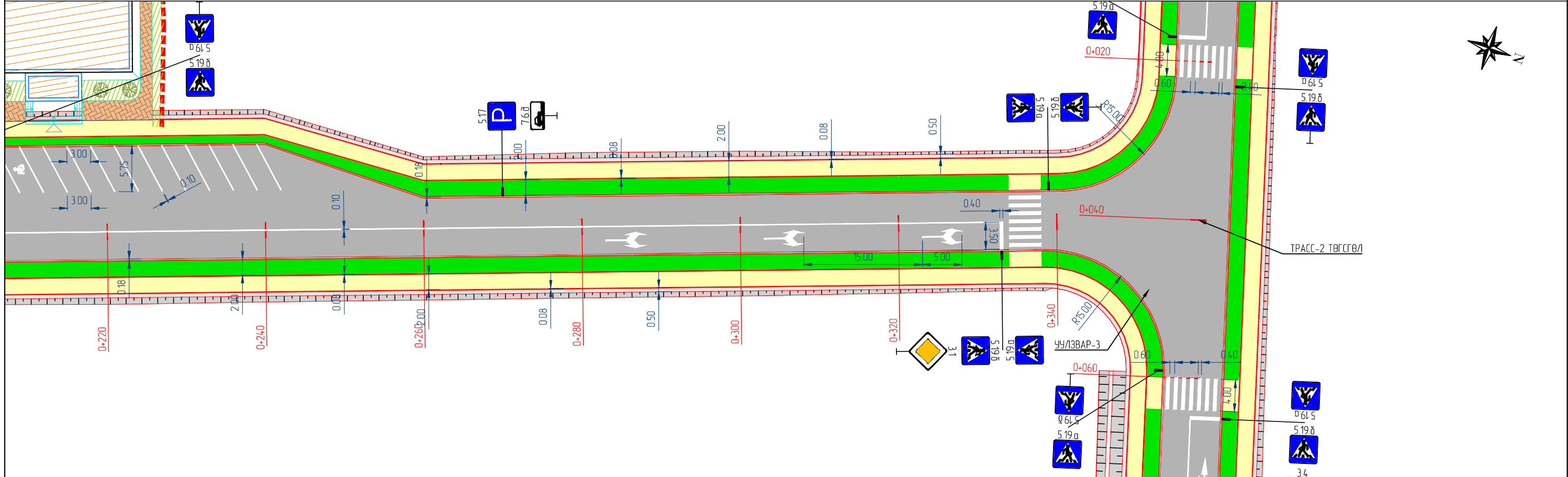
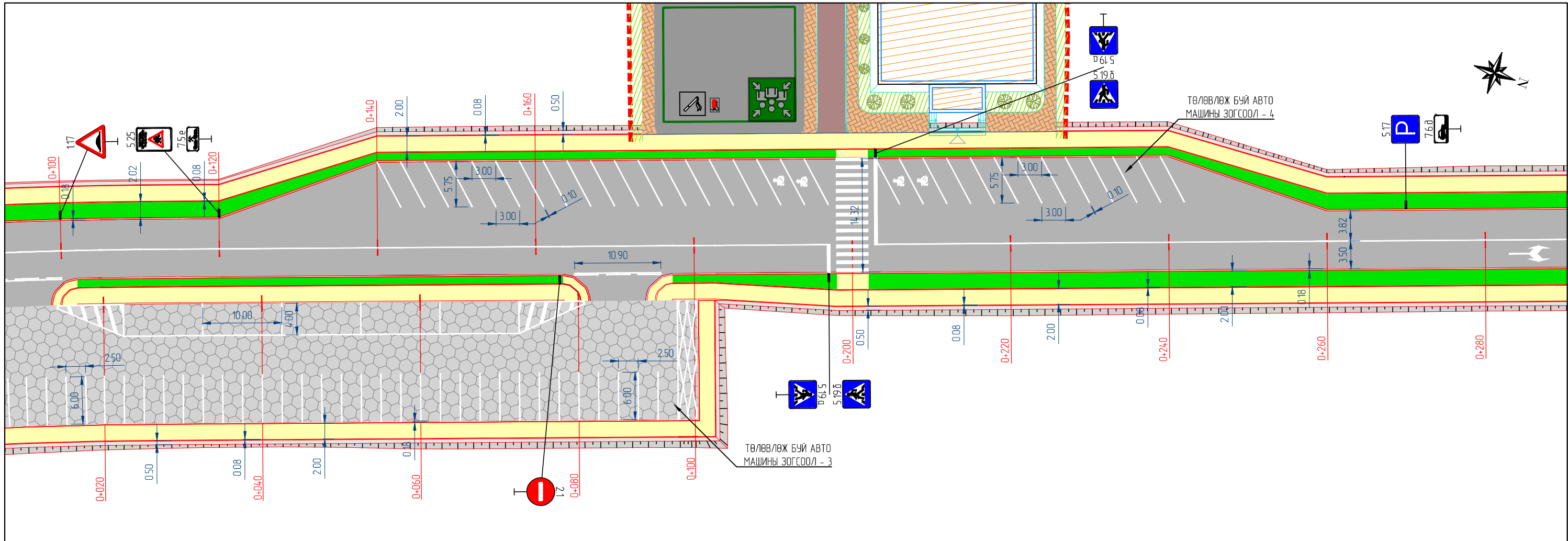

 <b>SRP</b> ENGINEER CONSULTING MONGOLIA LLC "Эс Ар Пи Инженер Консалтинг Монголиа" ХХК	ХЭНТИЙ АЙМГИЙН БАЯНМӨНХ СҮМ ДОТОРХ 16КМ АВТО ЗАМЫН ИНЖЕНЕРИЙН НАРИЙВЧИЛСАН ЗУРАГ ТӨСӨЛ			Зургийн шифр 02/23		
	Захирал	Г.Уугандар	  	ЗАЙ ХЭМЖЭЭ		
	Инженер	Б.Мөнх-Эрдэнэ		Үе шат	Хуудас	Бүх хуудас
	Гүйцэтгэсэн	Т.Эрдэнэнэмэх		A3	4	6
Шалгасан	А.Пүрэвсүрэн	ТРАСС - 2 (Пк0+180 - Пк0+357.903)				
				2023 оны 04 сар		

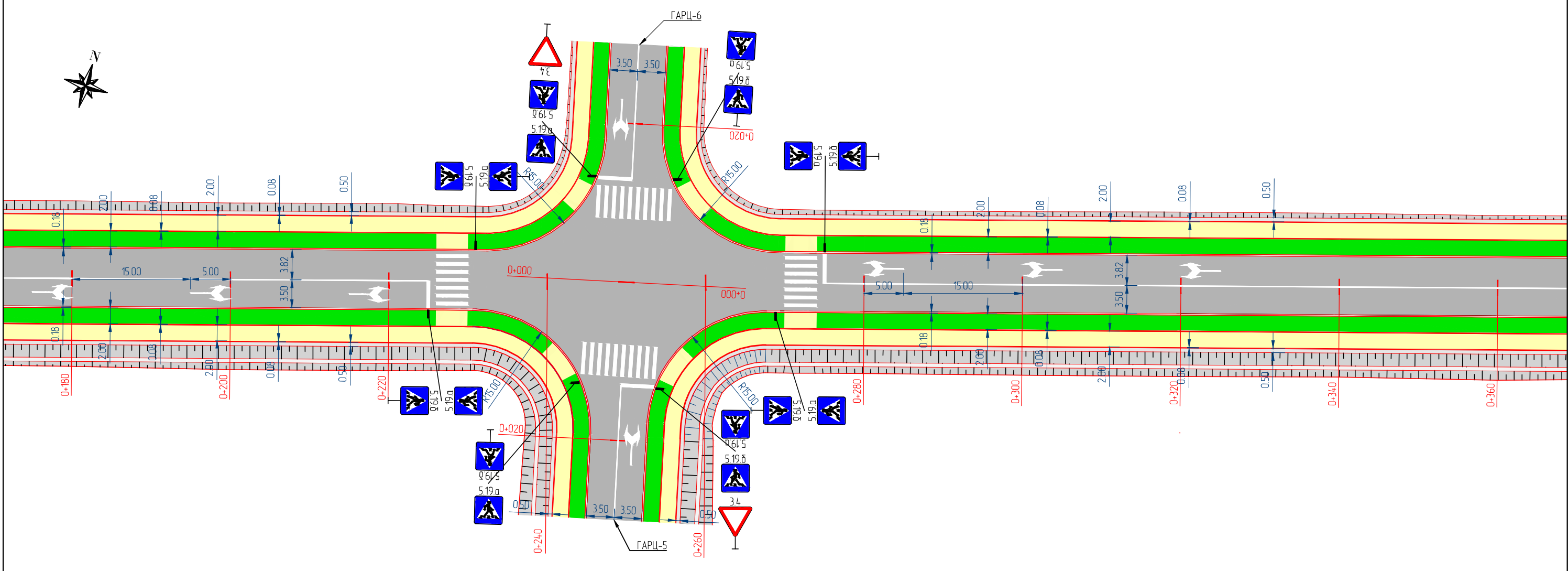
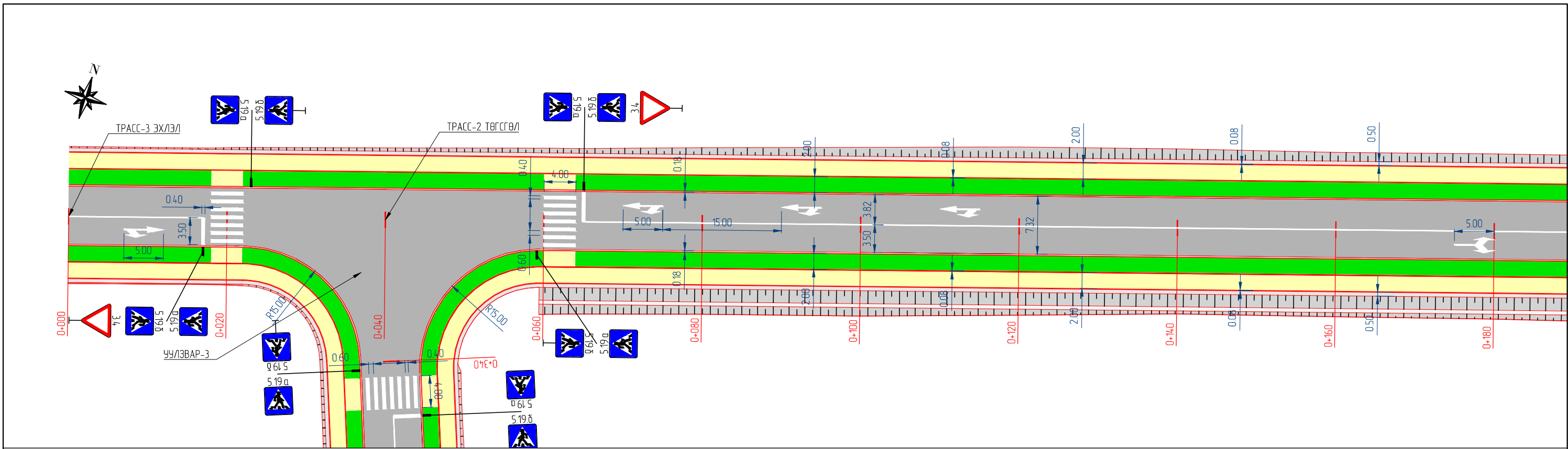

 <b>SRP</b> ENGINEER CONSULTING MONGOLIA LLC "Эс Ар Пи Инженер Консалтинг Монголиа" ХХК	ХЭНТИЙ АЙМГИЙН БАЯНМӨНХ СҮМ ДОТОРХ 16KM АВТО ЗАМЫН ИНЖЕНЕРИЙН НАРИЙВЧИЛСАН ЗУРАГ ТӨСӨЛ			Зургийн шифр 02/23				
	Захирал	Г.Ууганбаяр		Масштаб 1500				
	Инженер	Б.Мөнх-Эрдэнэ		ЗАЙ ХЭМЖЭЭ	Үе шат	Хуудас	Бүх хуудас	
	Гүйцэтгэсэн	Т.Эрдэнэнэмэх		ТРАСС - 3 (Пк0+000 - Пк0+360)			A3	5
Шалгасан	А.Пүрэвсүрэн			2023 оны 04 сар				

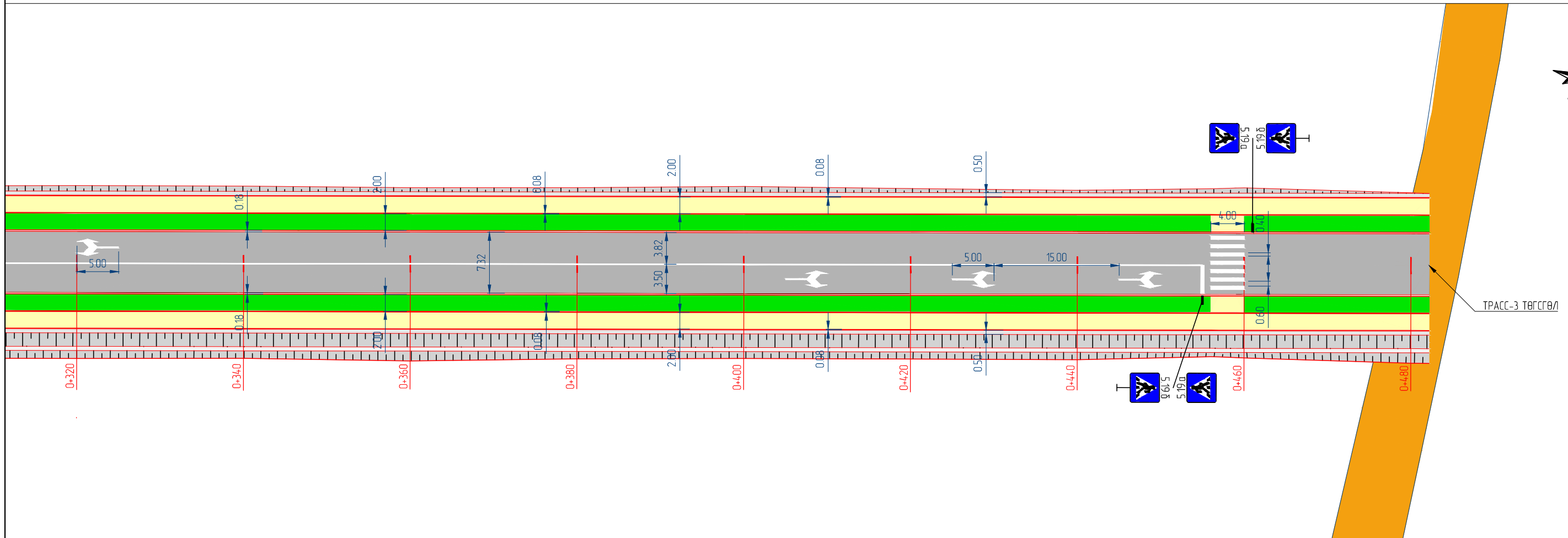





"Эс Ар Пи Инженер Консалтинг Монголиа" ХХК

ХЭНТИЙ АЙМГИЙН БАЯНМӨНХ СҮМ ДОТОРХ 16КМ АВТО ЗАМЫН ИНЖЕНЕРИЙН НАРИЙВЧИЛСАН ЗУРАГ ТӨСӨЛ

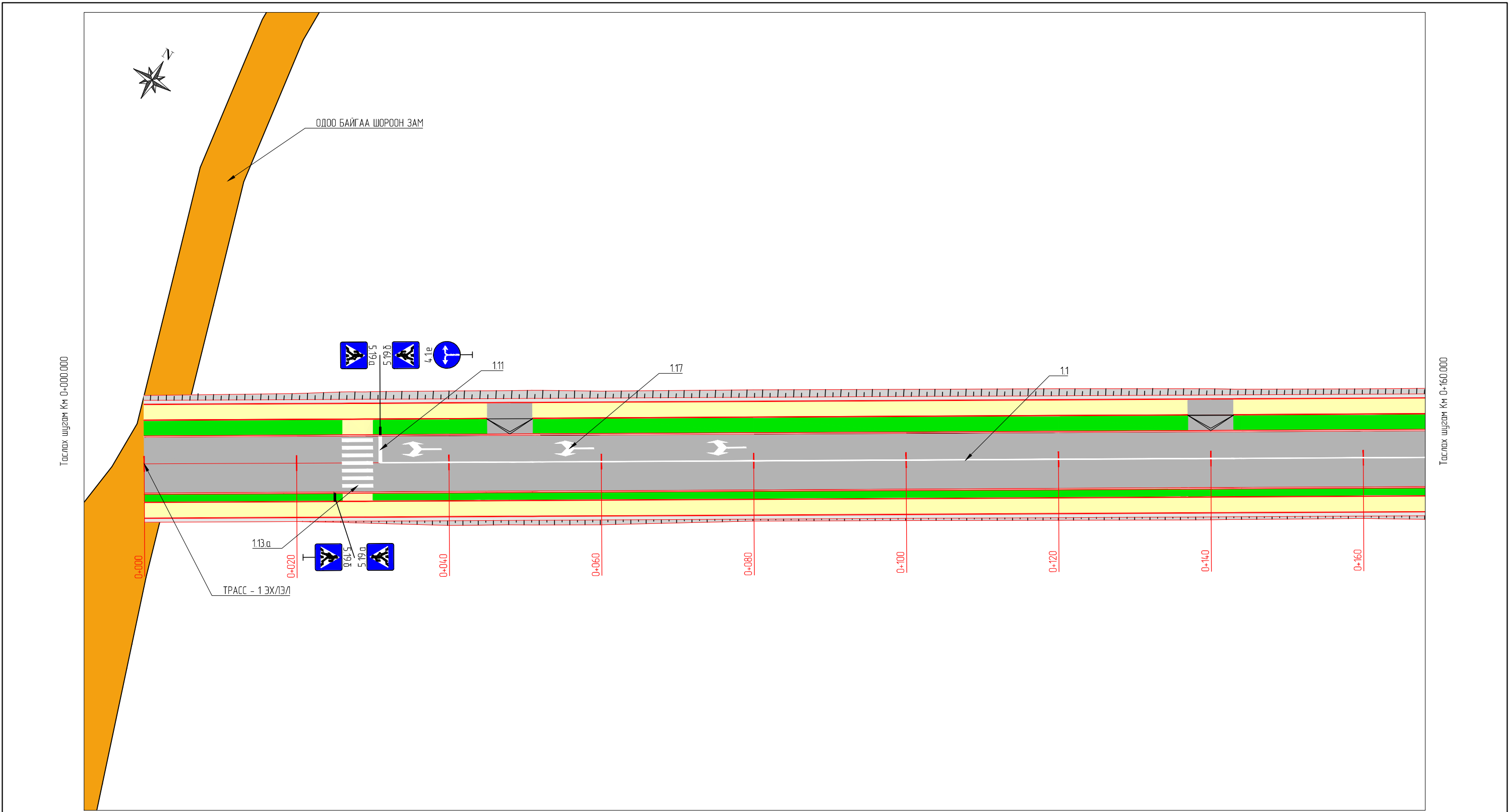
Захирал	Г.Чугандбаяр	[Signature]	ЗАЙ ХЭМЖЭЭ
Инженер	Б.Мөнх-Эрдэнэ		
Гүйцэтгэсэн	Т.Эрдэнэнэмэх	[Signature]	TRACC - 3 (Пк0+360 - Пк0+482.191)
Шалгасан	А.Пүрэвсүрэн		

Зургийн шифр 02/23		
Масштаб: 1:500		
Үе шат	Хуудас	Бүх хуудас
A3	6	6
2023 оны 04 сар		

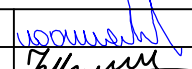
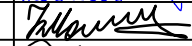

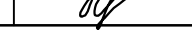
 ENGINEER CONSULTING MONGOLIA LLC "Эс Ар Пи Инженер Консалтинг Монголиа" ХХК	ХЭНТИЙ АЙМГИЙН БАЯНМӨНХ СУМ ДОТОРХ 1.6KM АВТО ЗАМЫН ИНЖЕНЕРИЙН НАРИЙВЧИЛСАН ЗУРАГ ТӨСӨЛ			Зургийн шифр: 02/23		
	Захирал	Г.Ууганбаяр		Хөдөлгөөн зохион байгуулалт		
Инженер	Б.Мөнх-Эрдэнэ		Масштаб: 1500			
Гүйцэтгэсэн	Т.Эрдэнэнэмэх		Үе шат	Хуудас	Бүх хуудас	
Шалгасан	А.Пүрэвсүрэн		A3	1	12	
			2023 оны 04 сар			



Таслах шугам Км 0+160.000

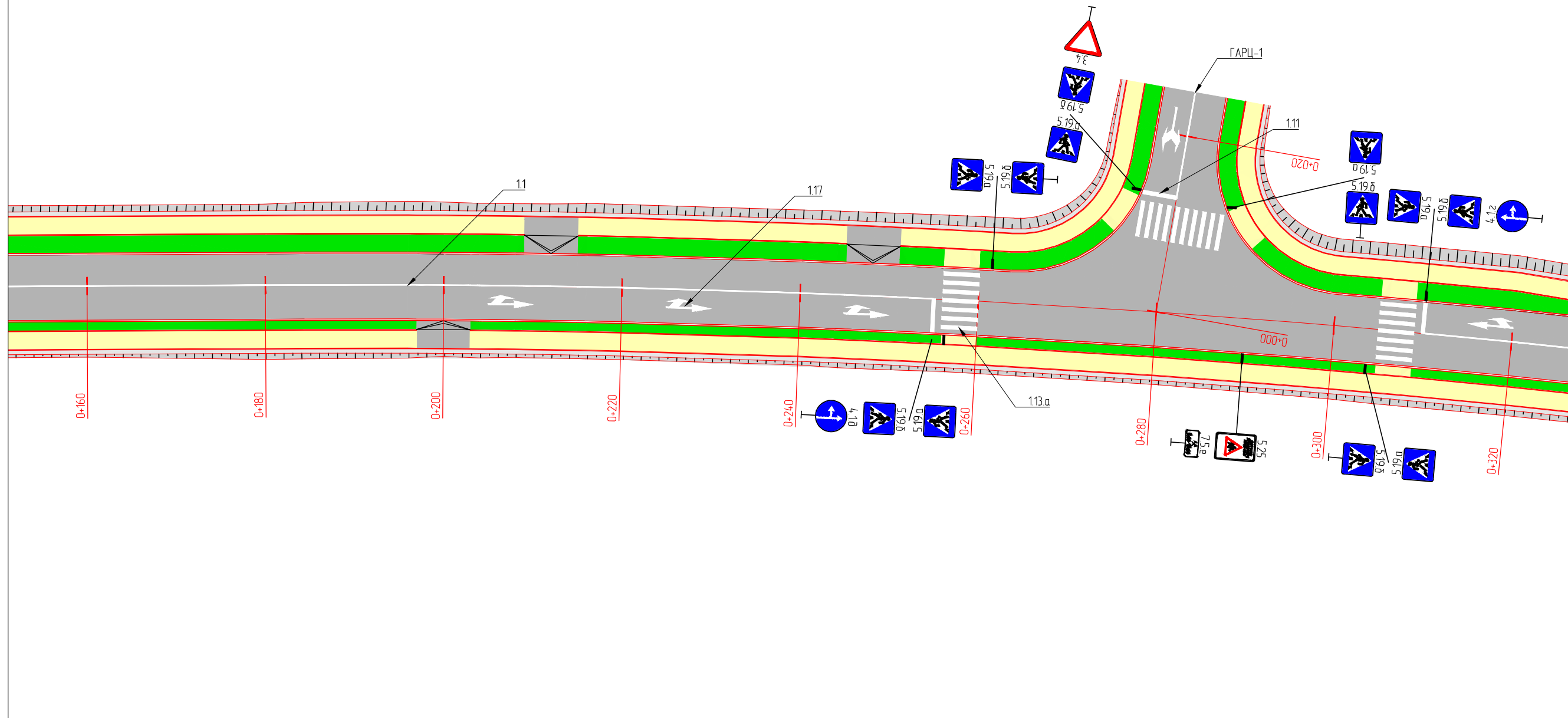

Таслах шугам Км 0+320.000

ТҮЛХҮҮР ЗУРАГ

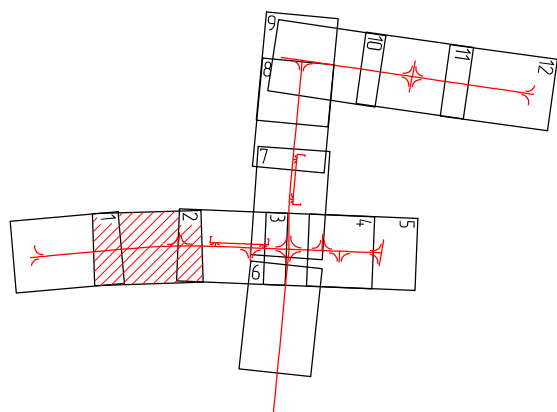

**SRP**



ENGINEER CONSULTING MONGOLIA LLC

"Эс Ар Пи Инженер Консалтинг  
Монголиа" ХХК

ХЭНТИЙ АЙМГИЙН БАЯНМӨНХ СУМ ДОТОРХ 1.6КМ АВТО ЗАМЫН ИНЖЕНЕРИЙН  
НАРИЙВЧИЛСАН ЗУРАГ ТӨСӨЛ

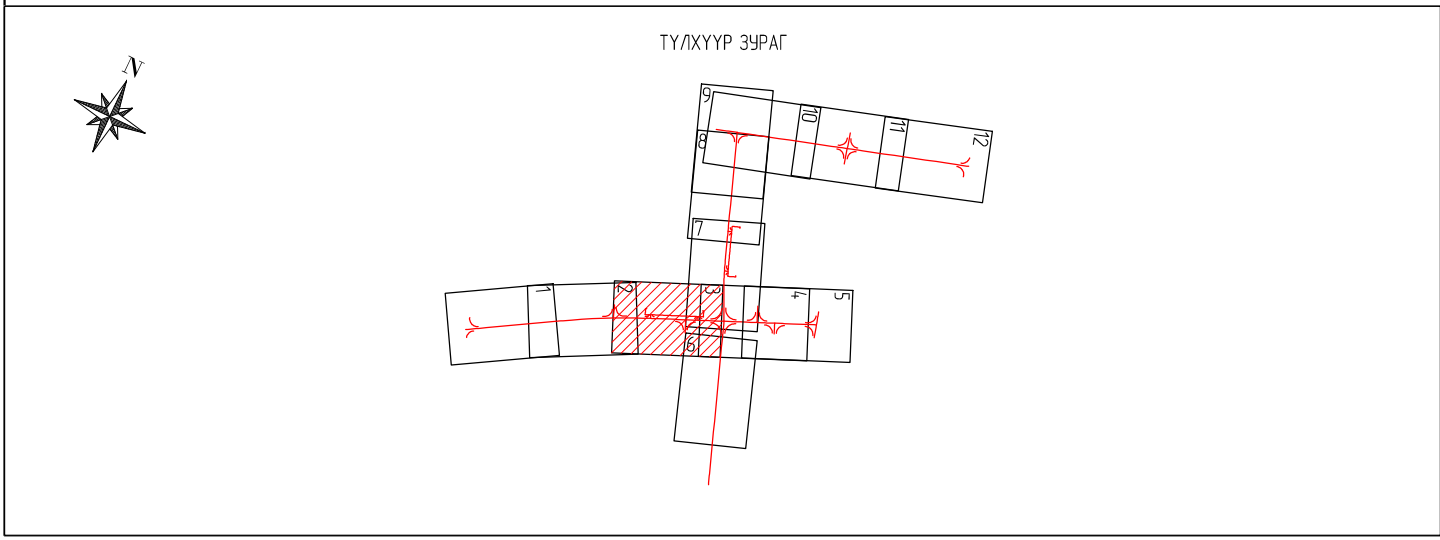
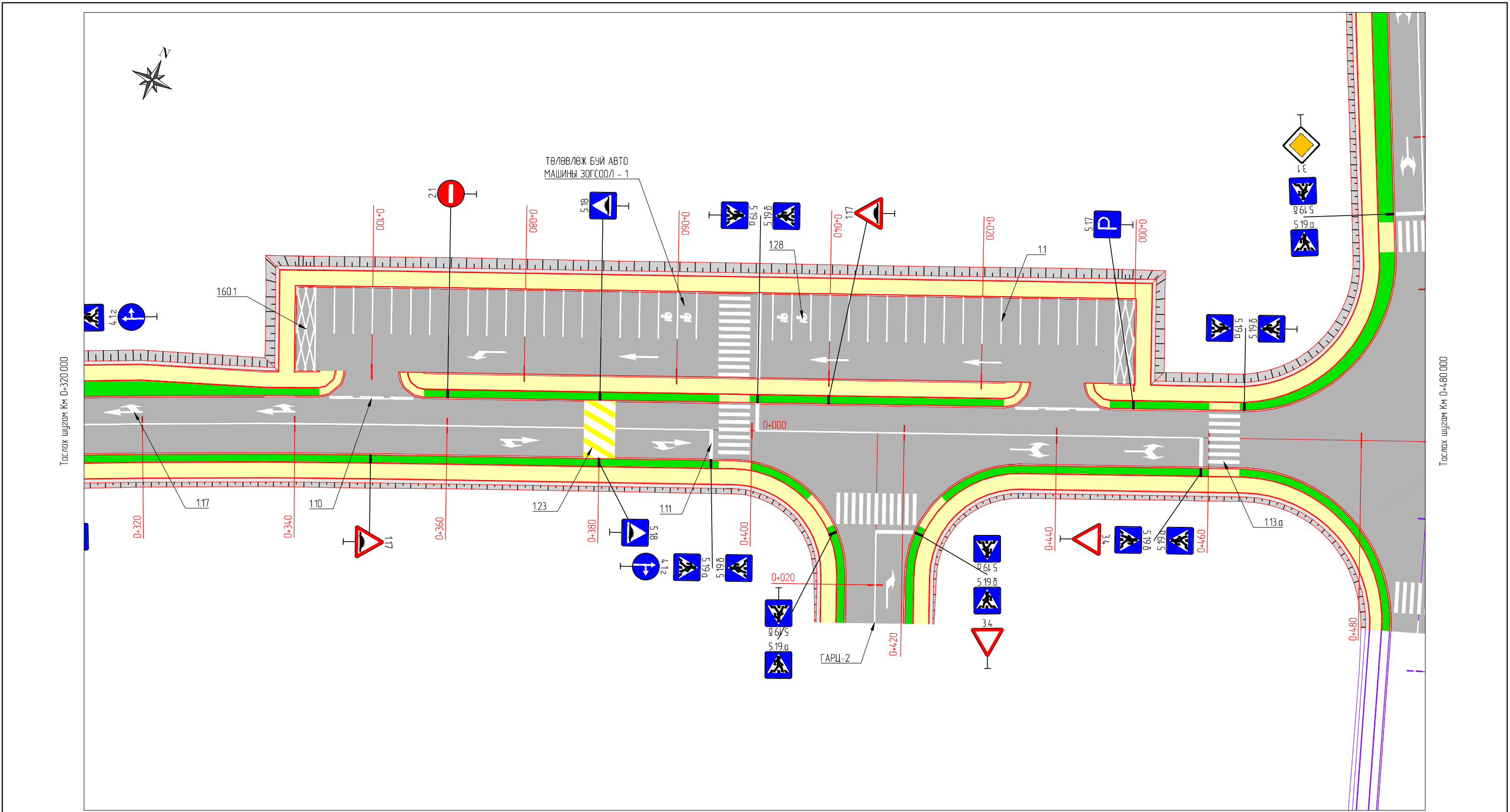

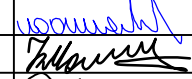
Захирал	Г.Ууганбаяр	<i>[Signature]</i>	ХӨДӨЛГӨӨН ЗОХИОН БАЙГУУЛАЛТ	Зургийн шифр: 02/23		
Инженер	Б.Мөнх-Эрдэнэ	<i>[Signature]</i>		Масштаб: 1500		
Гүйцэтгэсэн	Т.Эрдэнэнэмэх	<i>[Signature]</i>	ТРАСС - 1 (Км0+160.000 - Км0+320.000)	Үе шат	Хуудас	Бүх хуудас
Шалгасан	А.Пүрэвсүрэн	<i>[Signature]</i>		A3	2	12
				2023 оны 04 сар		

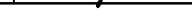

 ENGINEER CONSULTING MONGOLIA LLC "Эс Ар Пи Инженер Консалтинг Монголиа" ХХК	ХЭНТИЙ АЙМГИЙН БАЯНМӨНХ СУМ ДОТОРХ 1.6KM АВТО ЗАМЫН ИНЖЕНЕРИЙН НАРИЙВЧИЛСАН ЗУРАГ ТӨСӨЛ			Зургийн шифр: 02/23		
	Захирал: Г.Ууганбаяр Инженер: Б.Мөнх-Эрдэнэ Гүйцэтгэсэн: Т.Эрдэнэнэмэх Шалгасан: А.Пүрэвсүрэн	Хөдөлгөөн зохион байгуулалт ТРАСС - 1 (Км0+320.000 - Км0+480.000)	  	Масштаб: 1500 Үе шат: А3 Хуудас: 3 Бүх хуудас: 12 2023 оны 04 сар		

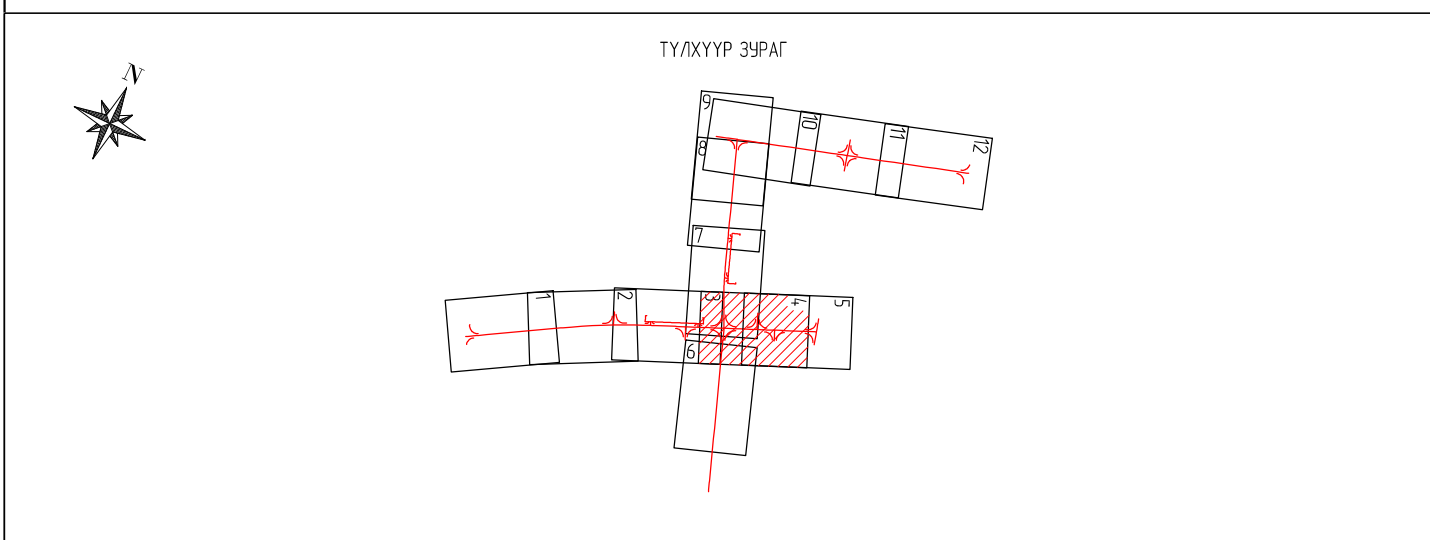
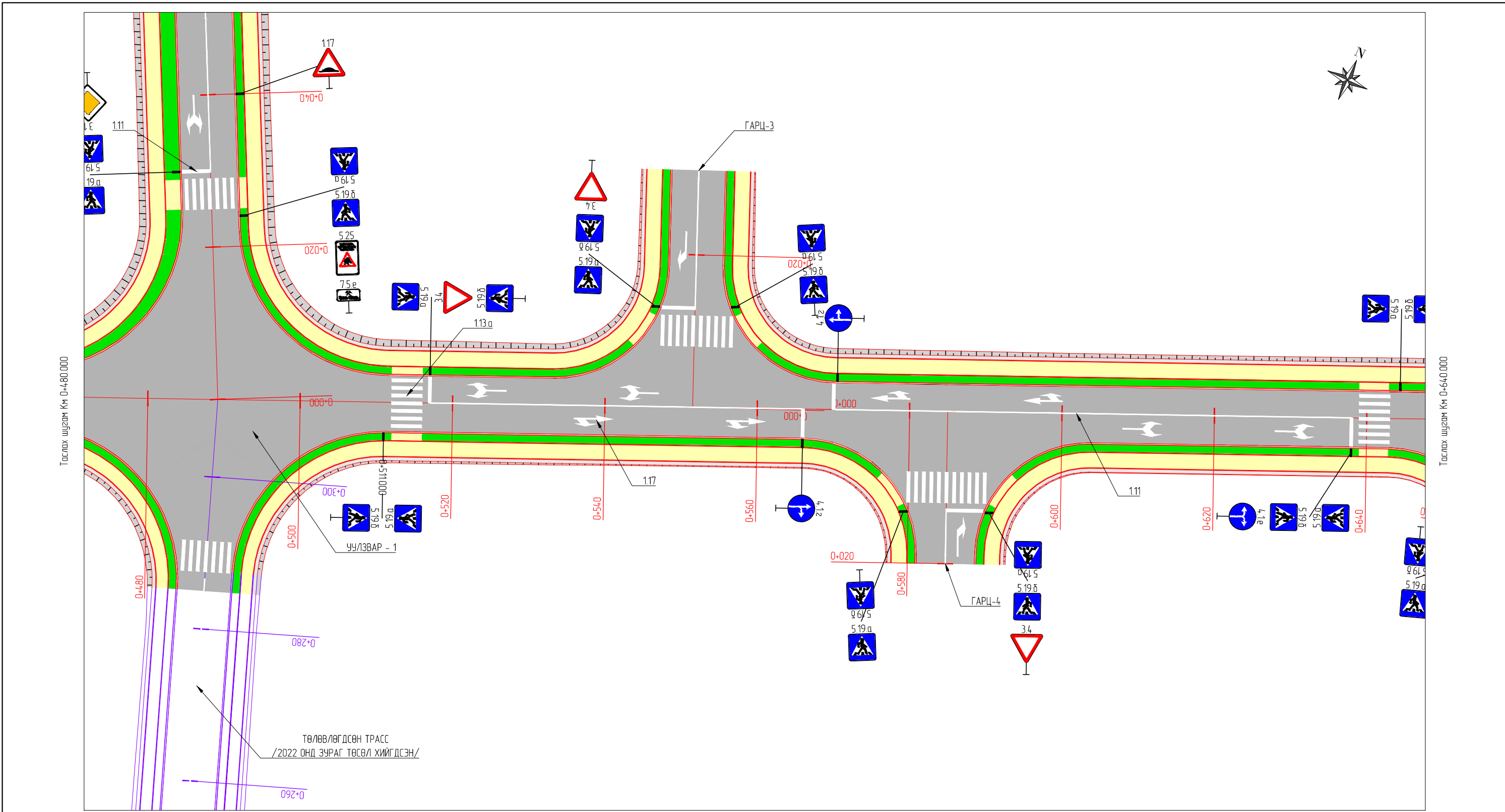

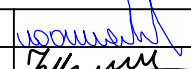
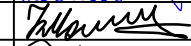



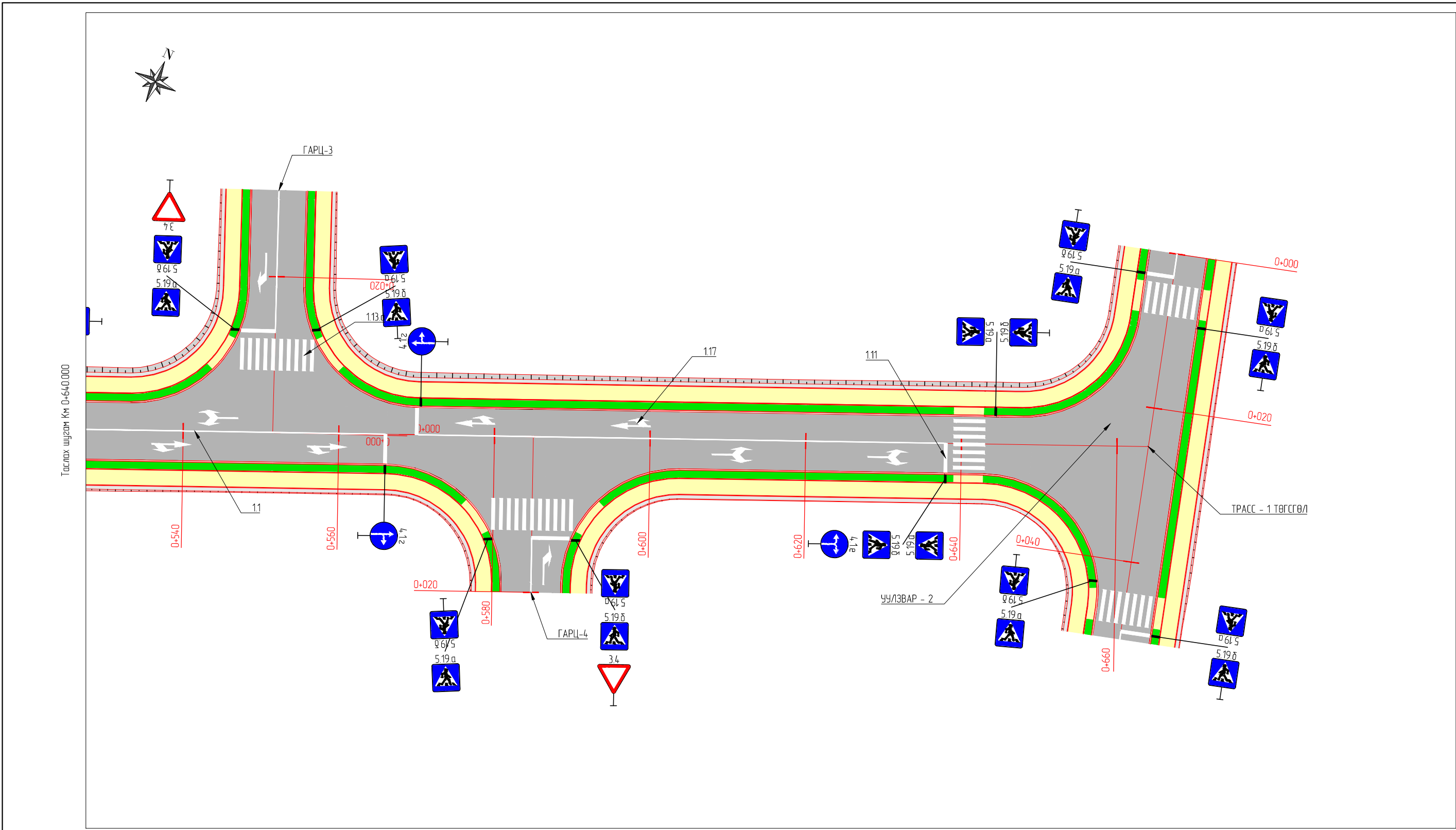

 ENGINEER CONSULTING MONGOLIA LLC "Эс Ар Пи Инженер Консалтинг Монголиа" ХХК	ХЭНТИЙ АЙМГИЙН БАЯНМӨНХ СУМ ДОТОРХ 1.6КМ АВТО ЗАМЫН ИНЖЕНЕРИЙН НАРИЙВЧИЛСАН ЗУРАГ ТӨСӨЛ			Зургийн шифр: 02/23		
	Захирал	Г.Ууганбаяр		Хөдөлгөөн зохион байгуулалт		
Инженер	Б.Мөнх-Эрдэнэ		TRASS - 1	Үе шат	Хуудас	Бүх хуудас
Гүйцэтгэсэн	Т.Эрдэнэнэмэх		(Км0+480.000 - Км0+640.000)	A3	4	12
Шалгасан	А.Пүрэвсүрэн			2023 оны 04 сар		

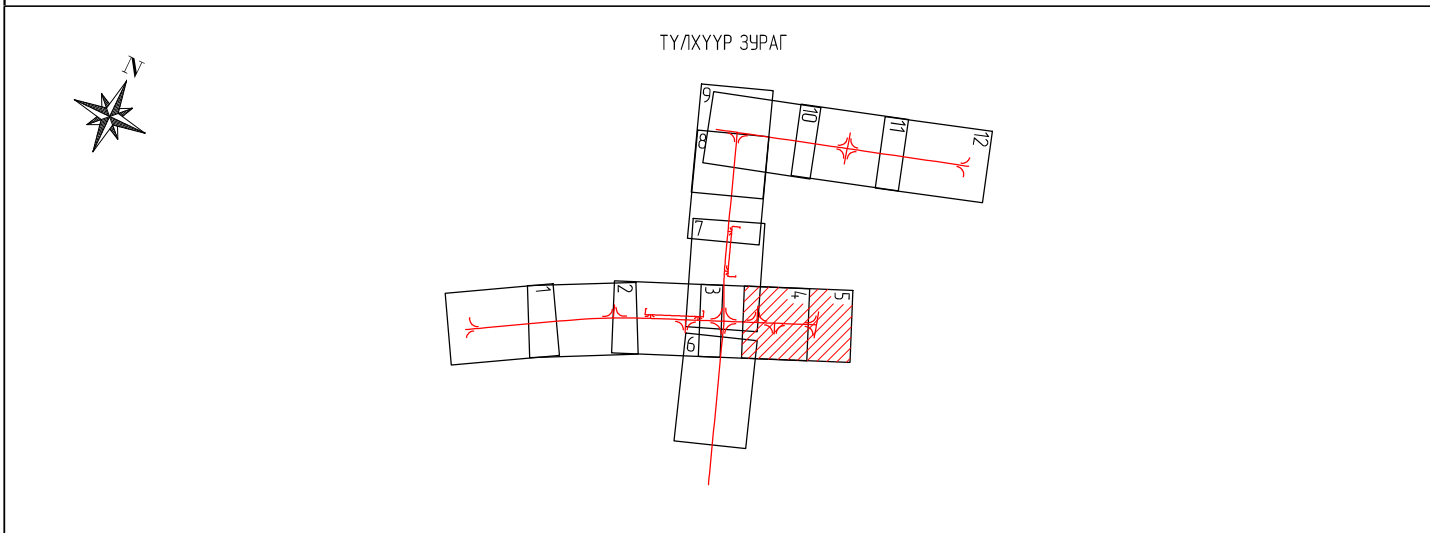

Таслах шугам Км 0+640.000

Таслах шугам Км 0+664.025

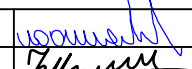
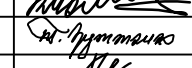

 ENGINEER CONSULTING MONGOLIA LLC "Эс Ар Пи Инженер Консалтинг Монголиа" ХХК	ХЭНТИЙ АЙМГИЙН БАЯНМӨНХ СУМ ДОТОРХ 1.6КМ АВТО ЗАМЫН ИНЖЕНЕРИЙН НАРИЙВЧИЛСАН ЗУРАГ ТӨСӨЛ			Зургийн шифр: 02/23		
	Захирал	Г.Ууганбаяр		ХӨДӨЛГӨӨН ЗОХИОН БАЙГУУЛАЛТ		
Инженер	Б.Мөнх-Эрдэнэ		Масштаб: 1500			
Гүйцэтгэсэн	Т.Эрдэнэнэмэх		Үе шат			
Шалгасан	А.Пүрэдсүрэн		Хуудас			
			Бүх хуудас			
			А3			
			5			
			12			
			2023 оны 04 сар			

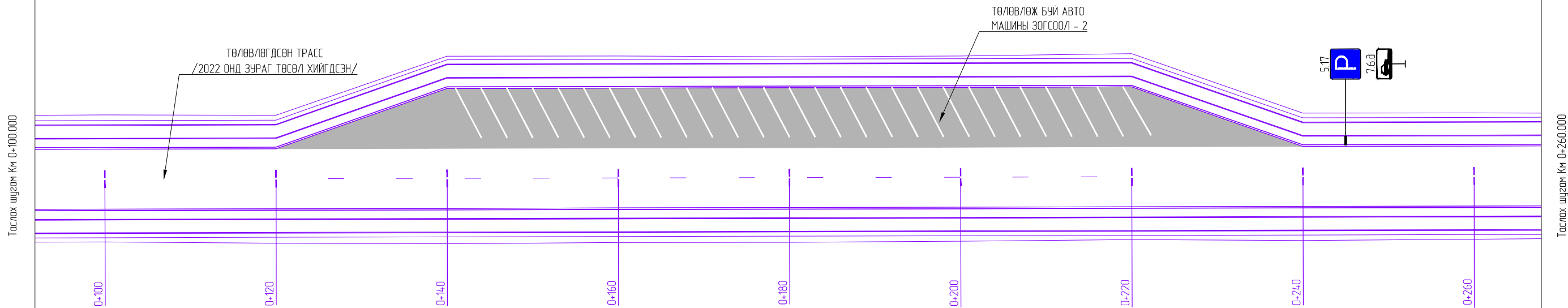

ТҮЛХҮҮР ЗУРАГ

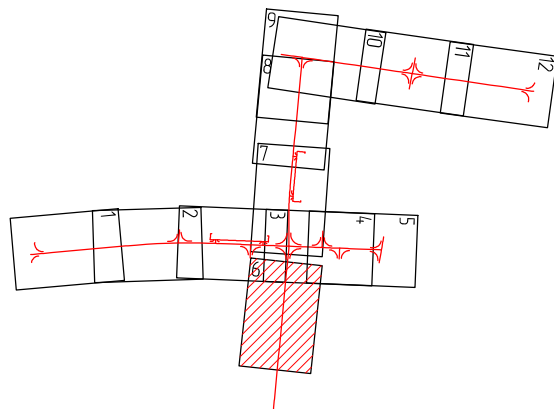



"Эс Ар Пи Инженер Консалтинг Монголиа" ХХК

ХЭНТИЙ АЙМГИЙН БАЯНМӨНХ СУМ ДОТОРХ 1.6КМ АВТО ЗАМЫН ИНЖЕНЕРИЙН НАРИЙВЧИЛСАН ЗУРАГ ТӨСӨЛ

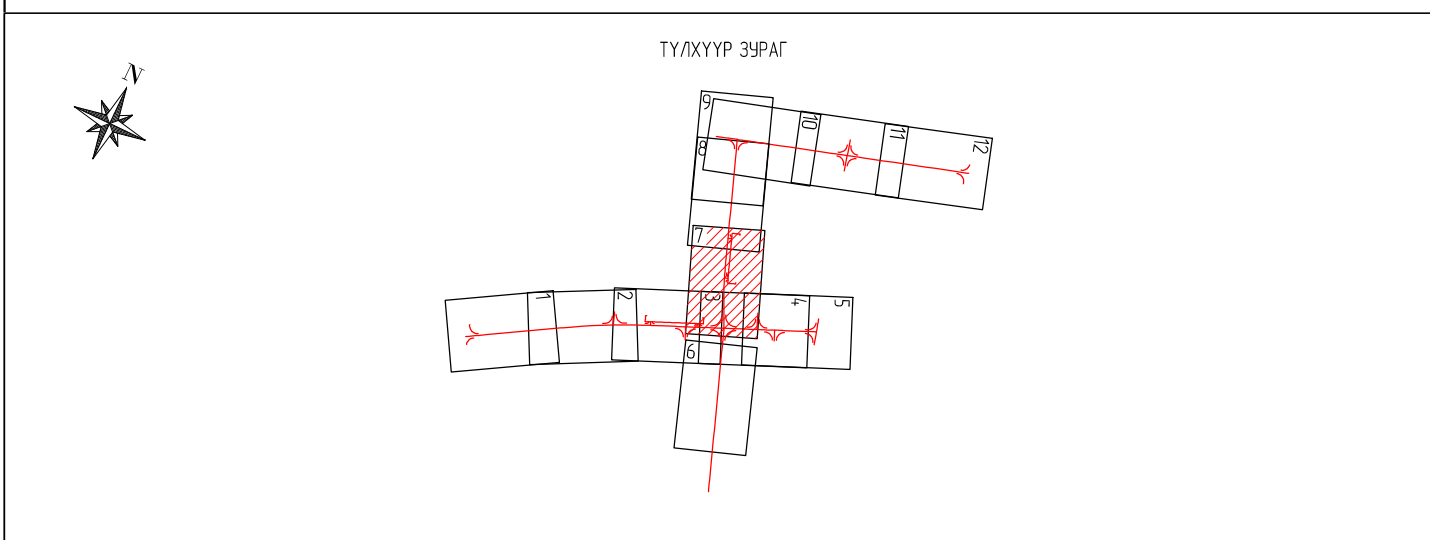
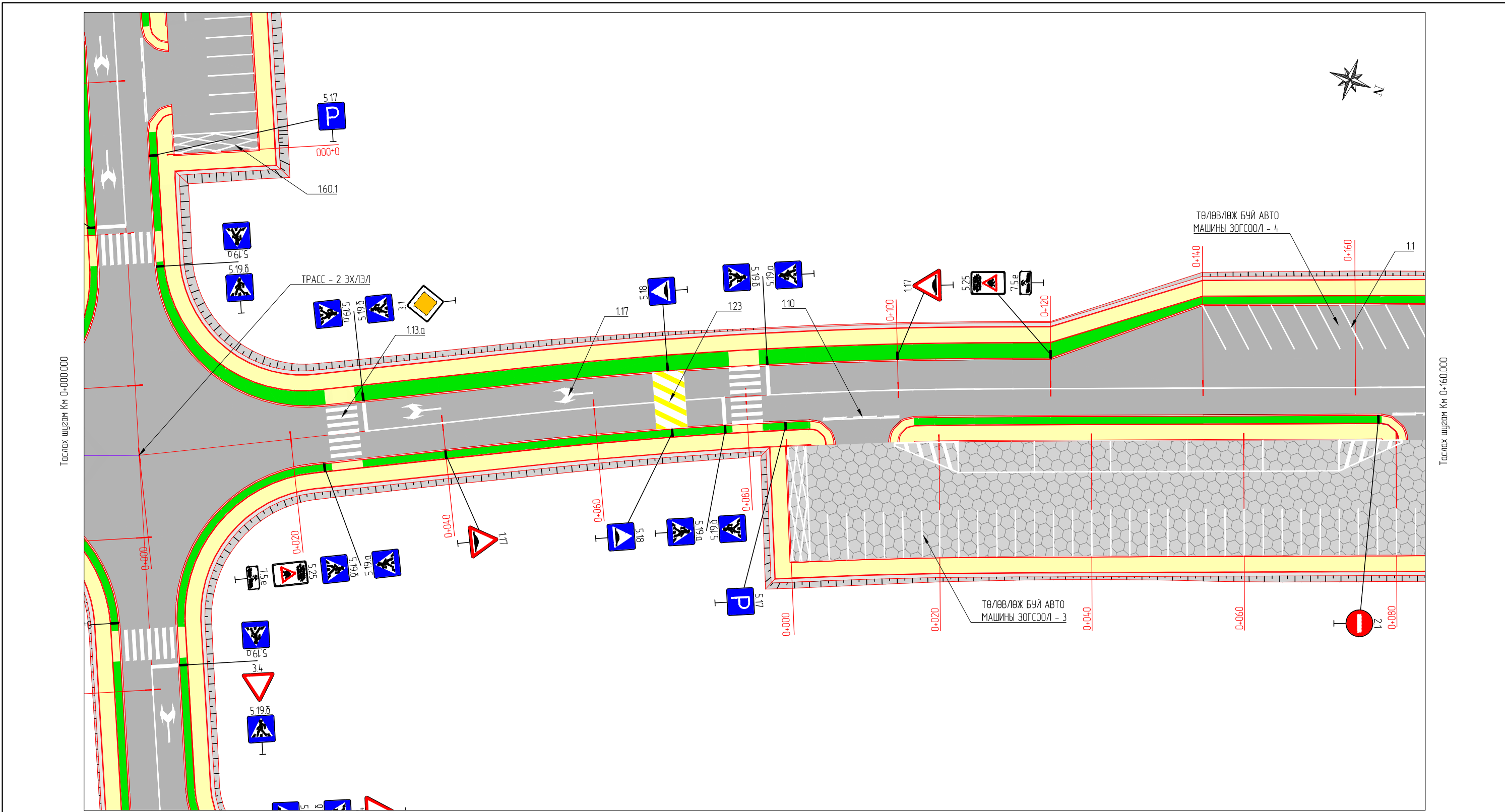
Захирал	Г.Ууганбаяр	<i>[Signature]</i>	ХӨДӨЛГӨӨН ЗОХИОН БАЙГУУЛАЛТ	Зургийн шифр: 02/23		
Инженер	Б.Мөнх-Эрдэнэ	<i>[Signature]</i>		Масштаб: 1500		
Гүйцэтгэсэн	Т.Эрдэнэнэмэх	<i>[Signature]</i>	ТӨЛӨВЛӨЖ БҮЙ АВТО МАШИНЫ ЗОГСООЛ - 2 (Км0+100.000 - Км0+260.000)	Үе шат	Хуудас	Бүх хуудас
Шалгасан	А.Пүрэвсүрэн	<i>[Signature]</i>		A3	6	12
				2023 оны 04 сар		

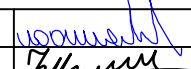

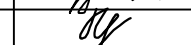
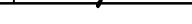
 ENGINEER CONSULTING MONGOLIA LLC "Эс Ар Пи Инженер Консалтинг Монголиа" ХХК	ХЭНТИЙ АЙМГИЙН БАЯНМӨНХ СУМ ДОТОРХ 1.6KM АВТО ЗАМЫН ИНЖЕНЕРИЙН НАРИЙВЧИЛСАН ЗУРАГ ТӨСӨЛ			Зургийн шифр: 02/23		
	Захирал Инженер Гүйцэтгэсэн Шалгасан	Г.Ууганбаяр Б.Мөнх-Эрдэнэ Т.Эрдэнэнэмэх А.Пүрэдсүрэн	   	ХӨДӨЛГӨӨН ЗОХИОН БАЙГУУЛАЛТ ТРАСС - 2 (Км0+000.000 - Км0+160.000)	Масштаб: 1500 Үе шат А3	Хуудас 7
				2023 оны 04 сар		

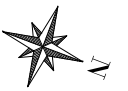

Таслах шугам Км 0+160.000

Таслах шугам Км 0+320.000

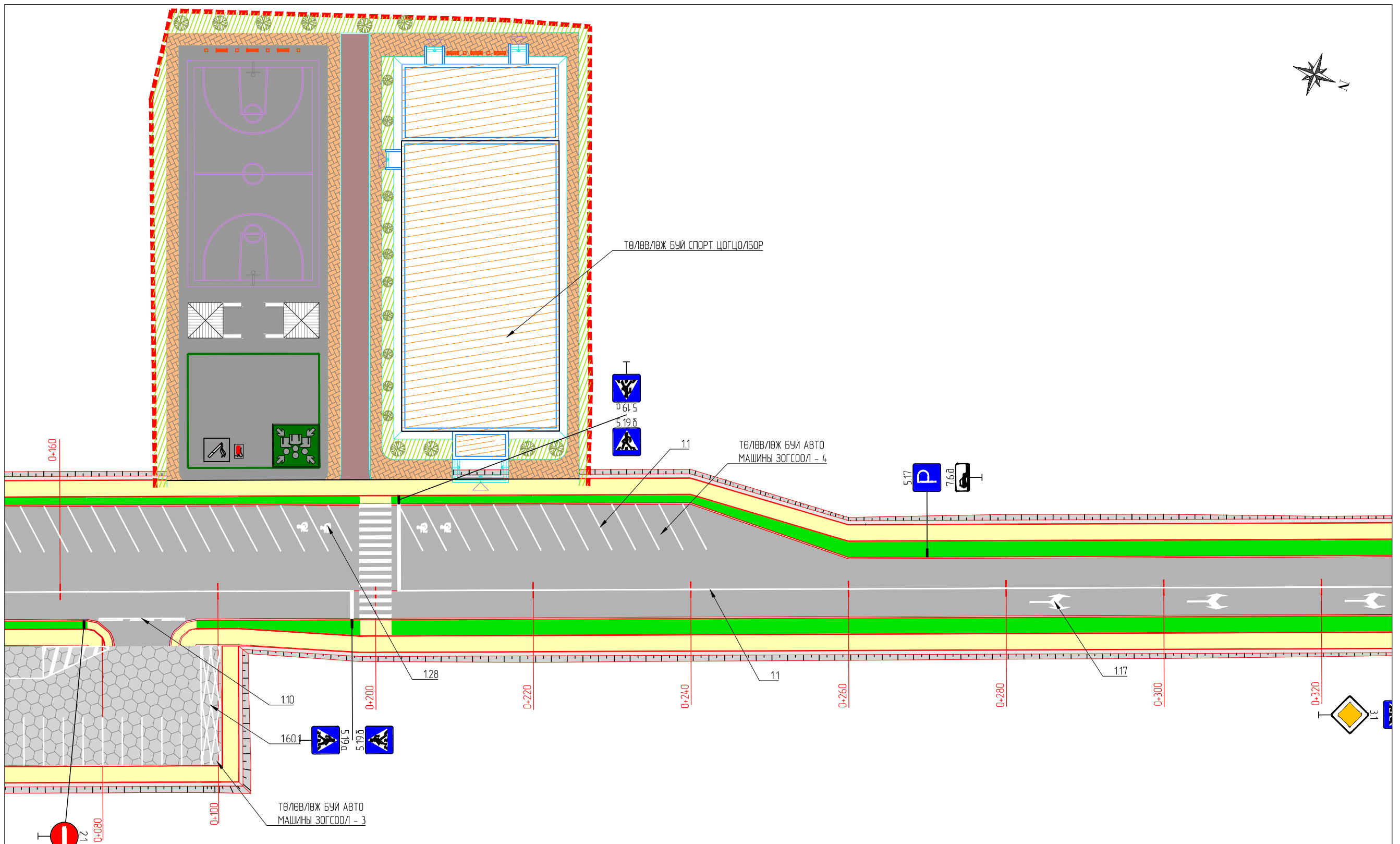

ТҮЛХҮҮР ЗУРАГ

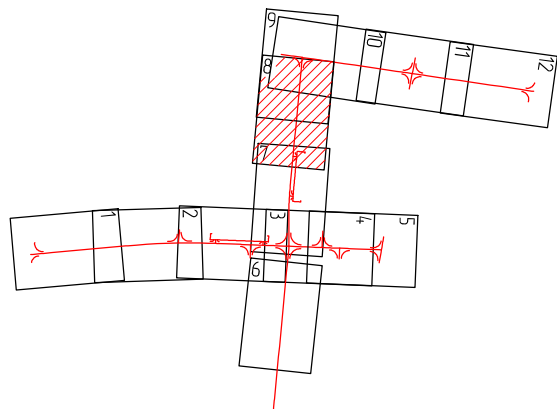

**SRP**

ENGINEER CONSULTING MONGOLIA LLC

"Эс Ар Пи Инженер Консалтинг  
Монголиа" ХХК

ХЭНТИЙ АЙМГИЙН БАЯНМӨНХ СУМ ДОТОРХ 1.6КМ АВТО ЗАМЫН ИНЖЕНЕРИЙН  
НАРИЙВЧИЛСАН ЗУРАГ ТӨСӨЛ

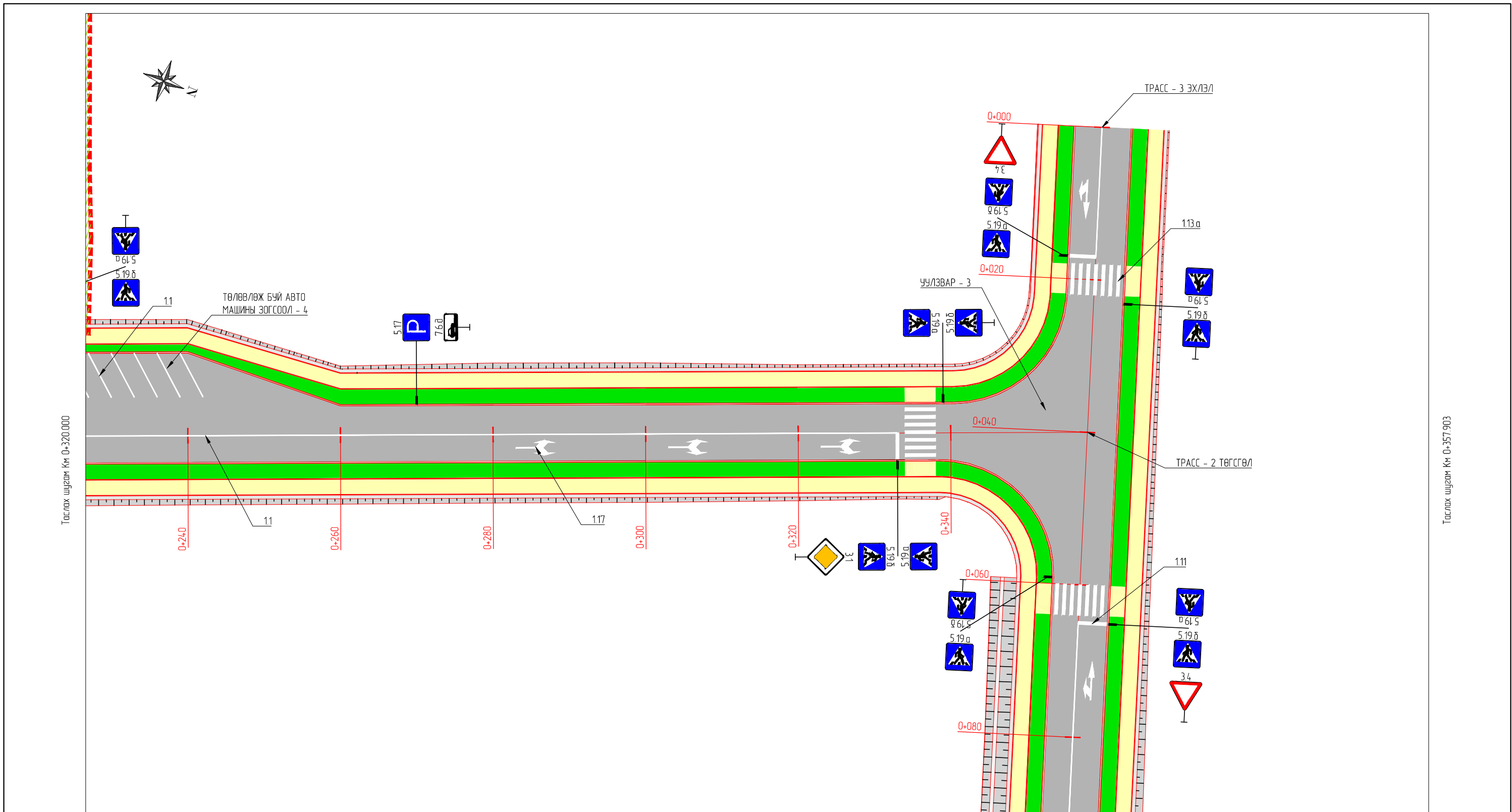

Захирал	Г.Ууганбаяр		ХӨДӨЛГӨӨН ЗОХИОН БАЙГУУЛАЛТ	Эургийн шифр: 02/23		
Инженер	Б.Мөнх-Эрдэнэ			Масштаб: 1500		
Гүйцэтгэсэн	Т.Эрдэнэнэмэх		ТРАСС - 2 (Км0+160.000 - Км0+320.000)	Үе шат	Хуудас	Бүх хуудас
Шалгасан	А.Пүрэдсүрэн			A3	8	12
				2023 оны 04 сар		

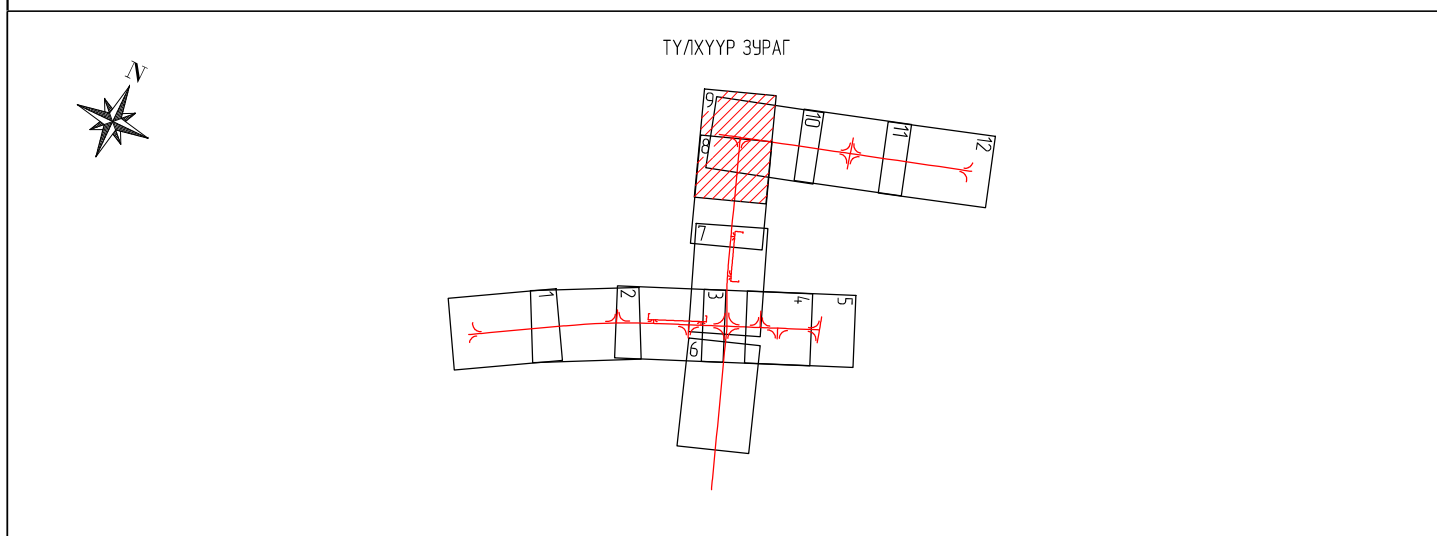

Таслах шугам Км 0+320.000

Таслах шугам Км 0+357.903

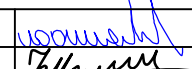
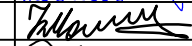

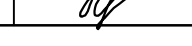

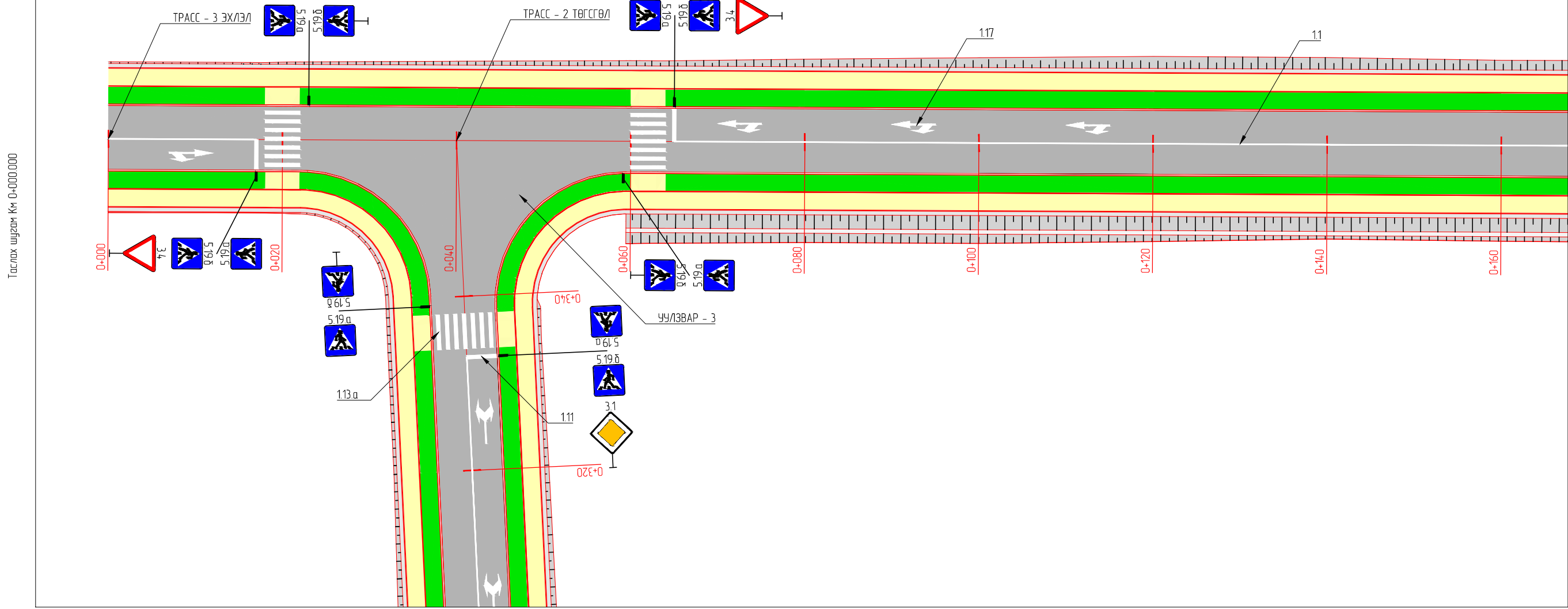
 <b>SRP</b> ENGINEER CONSULTING MONGOLIA LLC "Эс Ар Пи Инженер Консалтинг Монголиа" ХХК	ХЭНТИЙ АЙМГИЙН БАЯНМӨНХ СУМ ДОТОРХ 1.6КМ АВТО ЗАМЫН ИНЖЕНЕРИЙН НАРИЙВЧИЛСАН ЗУРАГ ТӨСӨЛ			Зургийн шифр: 02/23		
	Захирал	Г.Ууганбаяр		ХӨДӨЛГӨӨН ЗОХИОН БАЙГУУЛАЛТ		
	Инженер	Б.Мөнх-Эрдэнэ				
	Гүйцэтгэсэн	Т.Эрдэнэнэмэх		ТРАСС - 2 (Км0+320.000 - Км0+357.903)		
Шалгасан	А.Пүрэвсүрэн					
				Масштаб: 1500		
				Үе шат	Хуудас	Бүх хуудас
				A3	9	12
				2023 оны 04 сар		

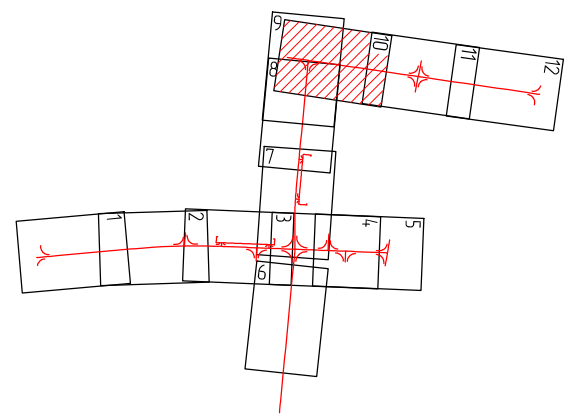

ТҮЛХҮҮР ЗУРАГ

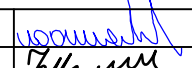
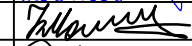

 ENGINEER CONSULTING MONGOLIA LLC "Эс Ар Пи Инженер Консалтинг Монголиа" ХХК	ХЭНТИЙ АЙМГИЙН БАЯНМӨНХ СУМ ДОТОРХ 1.6КМ АВТО ЗАМЫН ИНЖЕНЕРИЙН НАРИЙВЧИЛСАН ЗУРАГ ТӨСӨЛ			Зургийн шифр: 02/23		
	Захирал	Г.Уугандаяр		Хөдөлгөөн зохион байгуулалт		
Инженер	Б.Мөнх-Эрдэнэ		TRASS - 3	Үе шат	Хуудас	Бүх хуудас
Гүйцэтгэсэн	Т.Эрдэнэнэмэх		(Км0+000.000 - Км0+160.000)	A3	10	12
Шалгасан	А.Пүрэвсүрэн			2023 оны 04 сар		

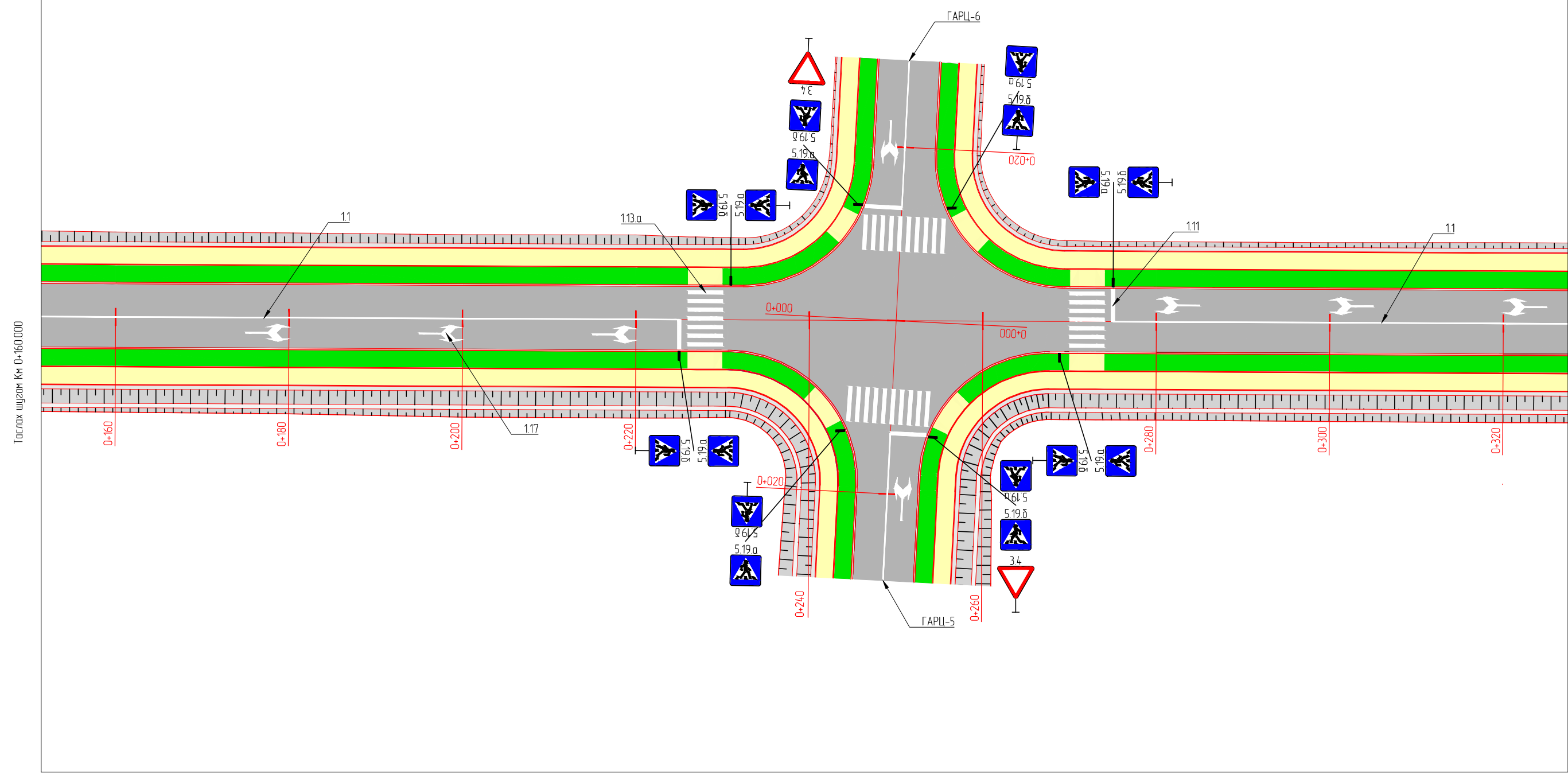

Таслах шугам Км 0+160.000

Таслах шугам Км 0+320.000



ТҮЛХҮҮР ЗУРАГ

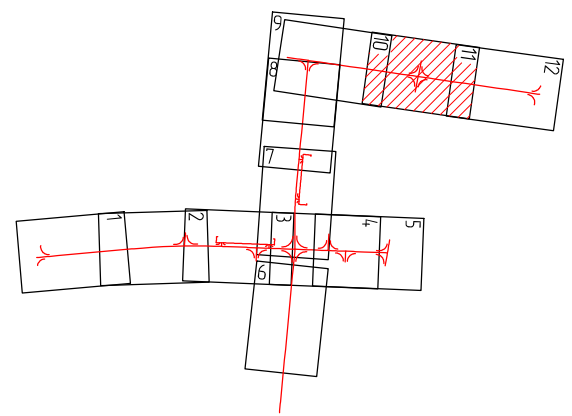

"Эс Ар Пи Инженер Консалтинг Монголиа" ХХК

ХЭНТИЙ АЙМГИЙН БАЯНМӨНХ СУМ ДОТОРХ 1.6КМ АВТО ЗАМЫН ИНЖЕНЕРИЙН НАРИЙВЧИЛСАН ЗУРАГ ТӨСӨЛ			Зургийн шифр: 02/23
Захирал	Г.Ууганбаяр	<i>[Signature]</i>	Масштаб: 1500
Инженер	Б.Мөнх-Эрдэнэ	<i>[Signature]</i>	Хөдөлгөөн зохион байгуулалт
Гүйцэтгэсэн	Т.Эрдэнэнэмэх	<i>[Signature]</i>	ТРАСС - 3
Шалгасан	А.Пүрэвсүрэн	<i>[Signature]</i>	(Км0+160.000 - Км0+320.000)
			Үе шат Хуудас Бүх хуудас
			A3 11 12
			2023 оны 04 сар



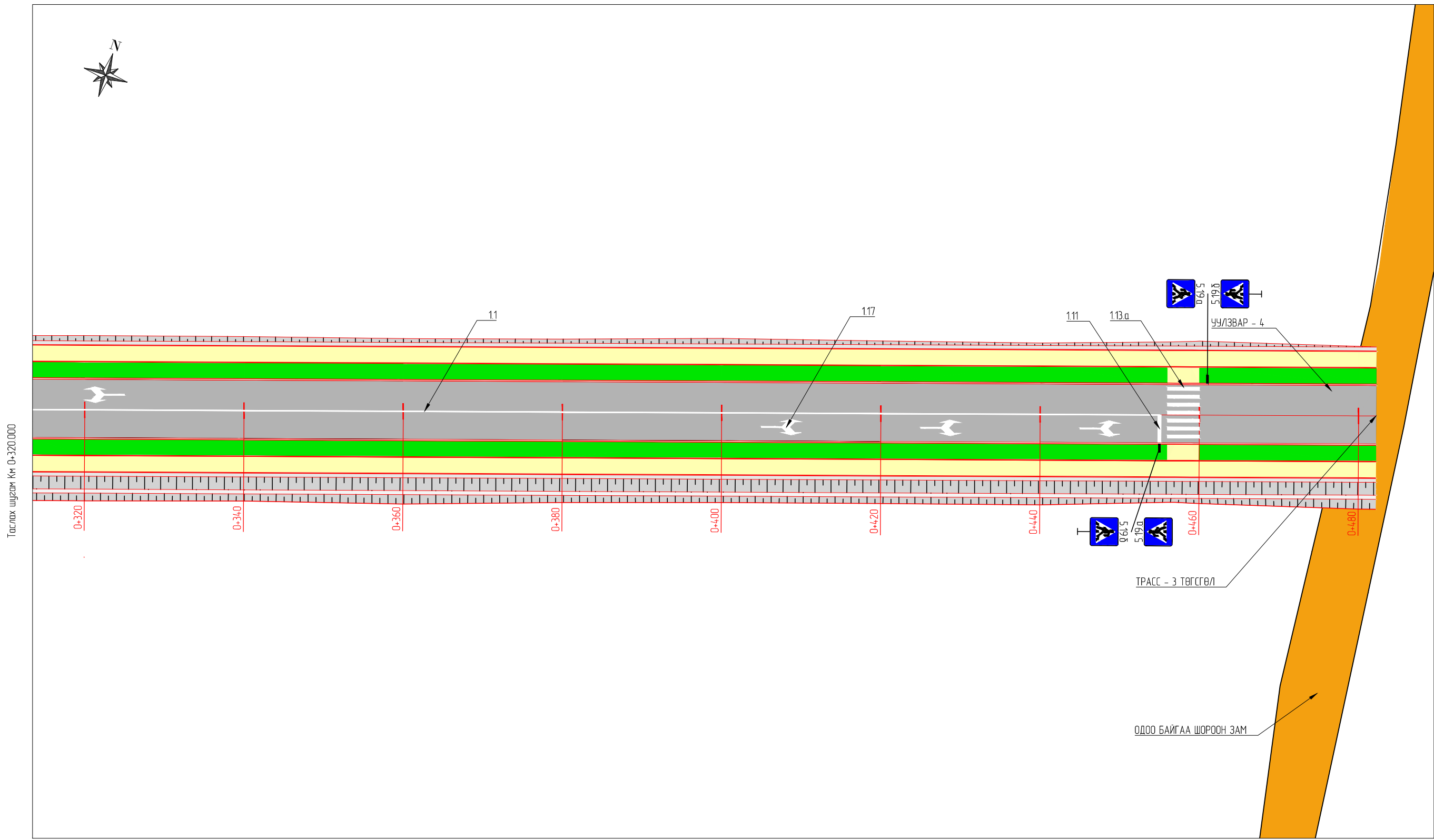

Таслах шугам Км 0+320.000

Таслах шугам Км 0+482.191



ТҮЛХҮҮР ЗУРАГ

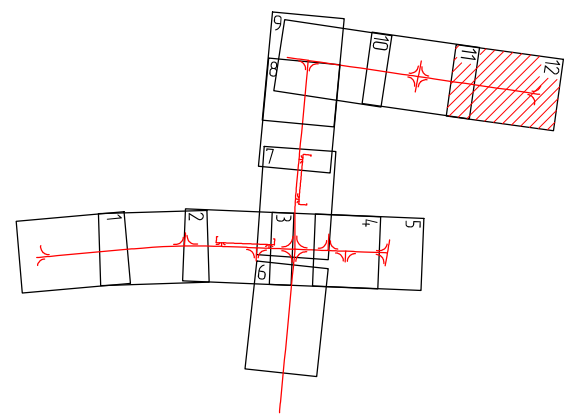

"Эс Ар Пи Инженер Консалтинг Монголиа" ХХК

ХЭНТИЙ АЙМГИЙН БАЯНМӨНХ СУМ ДОТОРХ 1.6КМ АВТО ЗАМЫН ИНЖЕНЕРИЙН НАРИЙВЧИЛСАН ЗУРАГ ТӨСӨЛ

Захирал	Г.Ууганбаяр	<i>[Signature]</i>	ХӨДӨЛГӨӨН ЗОХИОН БАЙГУУЛАЛТ	Зургийн шифр: 02/23		
Инженер	Б.Мөнх-Эрдэнэ	<i>[Signature]</i>		Масштаб: 1500		
Гүйцэтгэсэн	Т.Эрдэнэнэмэх	<i>[Signature]</i>	ТРАСС - 3 (Км0+320.000 - Км0+482.191)	Үе шат	Хуудас	Бүх хуудас
Шалгасан	А.Пүрэвсүрэн	<i>[Signature]</i>		A3	12	12
				2023 оны 04 сар		

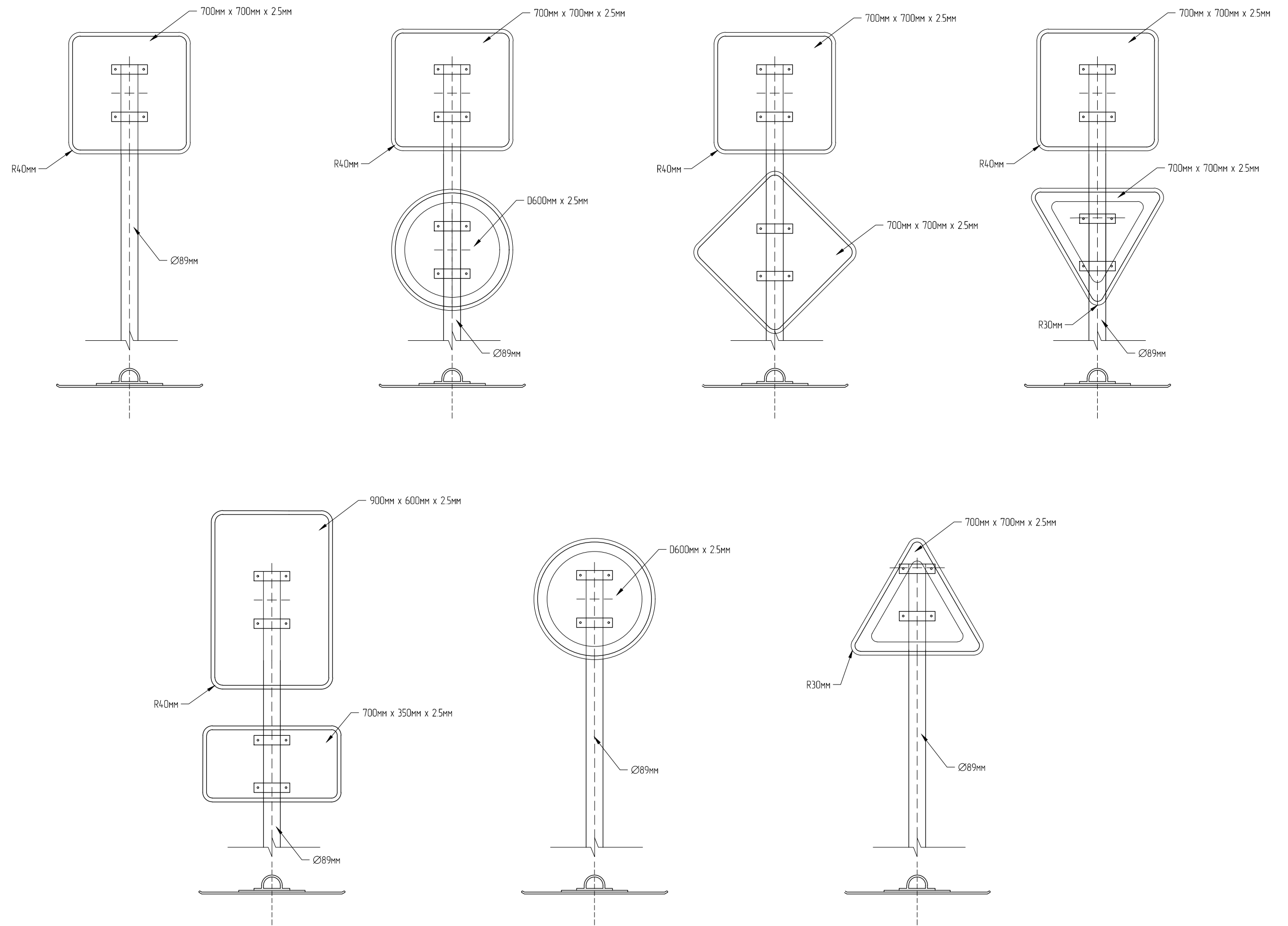

**ТАЙЛБАР:**

1. Замын тэмдэг, тэмдэглэгээ нь MNS 4759-2014 стандартын шаардлагыг, замын тэмдэг нь MNS 4596-2014 стандартын шаардлагыг хангасан байна.
2. Замын тэмдэглэгээг термопластик материалаар хийнэ.
3. Замын тэмдэгийг (жижиг) I төрөл болон (хэвийн) II төрлийн хэмжээсээр тус тус хийнэ.

**SRP**

ENGINEER CONSULTING MONGOLIA LLC

"Эс Ар Пи Инженер Консалтинг Монголиа" ХХК

ХЭНТИЙ АЙМГИЙН БАЯНМӨНХ СҮМ ДОТОРХ 16КМ АВТО ЗАМЫН ИНЖЕНЕРИЙН НАРИЙВЧИЛСАН ЗУРАГ ТӨСӨЛ

Захирал	Г.Чугандар	<i>[Signature]</i>
Инженер	Б.Мөнх-Эрдэнэ	<i>[Signature]</i>
Гүйцэтгэсэн	Т.Эрдэнэнэмэх	<i>[Signature]</i>
Шалгасан	А.Пүрэвсүрэн	<i>[Signature]</i>

ТЭМДЭГ ТЭМДЭГЛЭГЭЭ

ТЭМДЭГНИЙ ХИЙЦ

Зургийн шифр  
02/23

Үе шат Хуудас Бүх хуудас

A3 1 5

2023 оны 04 сар

АНХААРУУЛАХ ТЭМДЭГ

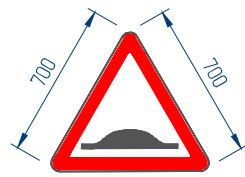

1.17 Хурд сааруулагч

ДАРААЛЛЫН ТЭМДЭГ

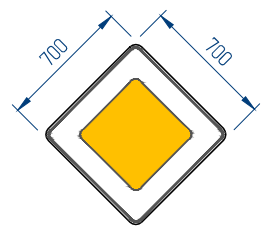

3.1 Гол зам

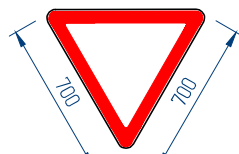

3.4 Зам тавьж өгнө

АНХААРУУЛАХ ТЭМДЭГ

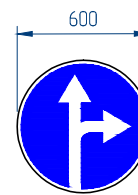

4.1a Чигээрээ буюу баруун гар тийш явна



4.1b Чигээрээ буюу зүүн гар тийш явна

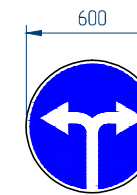

4.1e Баруун буюу зүүн гар тийш явна

МЭДЭЭЛЛЭХ ТЭМДЭГ

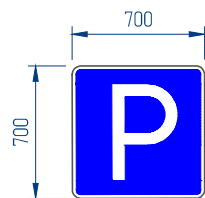

5.17 Зогсоол

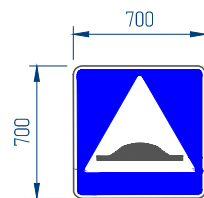

5.18 Хурд сааруулагч

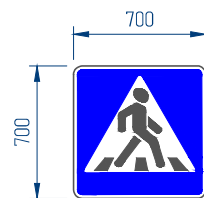

5.19a Явган хүний гарц

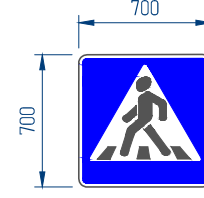

5.19b Явган хүний гарц

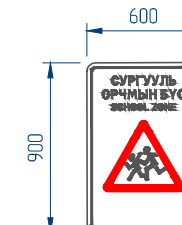

5.25 Сургууль орчмын бүс

НЭМЭЛТ ТЭМДЭГ

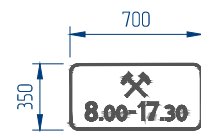

7.5e Үйлчлэх хугацаа

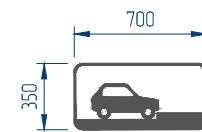

7.6d Тээврийн хэрэгслийг зогсоолд тавих хэлбэр

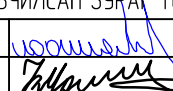
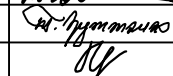
 ENGINEER CONSULTING MONGOLIA LLC "Эс Ар Пи Инженер Консалтинг Монголиа" ХХК	ХЭНТИЙ АЙМГИЙН БАЯНМӨНХ СҮМ ДОТОРХ 1.6KM АВТО ЗАМЫН ИНЖЕНЕРИЙН НАРИЙВЧИЛСАН ЗУРАГ ТӨСӨЛ			Зургийн шифр 02/23		
	Захирал	Г.Чугандар		ТЭМДЭГ ТЭМДЭГЛЭГЭЭ		
	Инженер	Б.Мөнх-Эрдэнэ				
	Гүйцэтгэсэн	Т.Эрдэнэнэмэх		ТЭМДГИЙН ХЭМЖЭЭ		
Шалгасан	А.Пүрэвсүрэн					
				Үе шат	Хуудас	Бүх хуудас
				A3	2	5
				2023 оны 04 сар		



## ТЭМДГИЙН БАЙРШИЛ

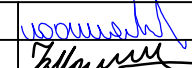
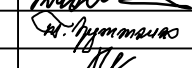

Пикет		Анхааруулах тэмдэг	Хориглох тэмдэг	Дарааллын тэмдэг	Заах тэмдэг	Мэдээллэх тэмдэг	Нэмэлт тэмдэг	Тэмдэгний тоо, ширхэг
Зүүн	Баруун							
Трасс - 1								
	0+025.000					5.19 а, (5.19 д)		2
0+031.000					4.1e	5.19 а, (5.19 д)		3
	0+255.000				4.1d	5.19 а, (5.19 д)		3
0+261.379						5.19 а, (5.19 д)		2
	0+290.000					5.25	7.5e	2
	0+303.887					5.19 а, (5.19 д)		2
0+310.000					4.1z	5.19 а, (5.19 д)		3
	0+350.000	117						1
0+360.000			2.1					1
0+380.000	0+380.000					5.18		2
	0+394.700				4.1z	5.19 а, (5.19 д)		1
0+410.000		117						1
0+450.000						5.17		1
	0+459.000			3.4		5.19 а, (5.19 д)		3
0+464.576						5.19 а, (5.19 д)		2
	0+511.000					5.19 а, (5.19 д)		2
0+517.000				3.4		5.19 а, (5.19 д)		3
	0+565.989				4.1z			1
0+570.475					4.1z			1
	0+638.000				4.1e	5.19 а, (5.19 д)		3
0+644.342						5.19 а, (5.19 д)		2
	0+003.000					5.19 а, (5.19 д)		2
	0+022.000					5.19 а, (5.19 д)		2
0+009.000						5.19 а, (5.19 д)		2
0+049.000						5.19 а, (5.19 д)		2
Гарц - 1								
	0+003.484			3.4		5.19 а, (5.19 д)		3
0+008.217						5.19 а, (5.19 д)		2
Гарц - 2								
	0+006.000			3.4		5.19 а, (5.19 д)		3
0+005.955						5.19 а, (5.19 д)		2
Гарц - 3								
	0+005.987			3.4		5.19 а, (5.19 д)		3
0+005.812						5.19 а, (5.19 д)		2
Гарц - 4								
	0+006.000			3.4		5.19 а, (5.19 д)		3
0+006.000						5.19 а, (5.19 д)		2
Нийт								69



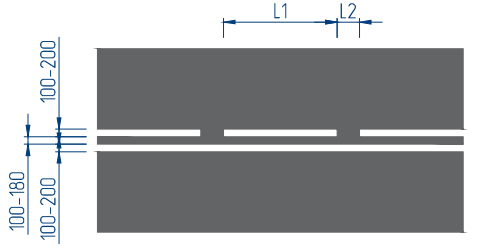

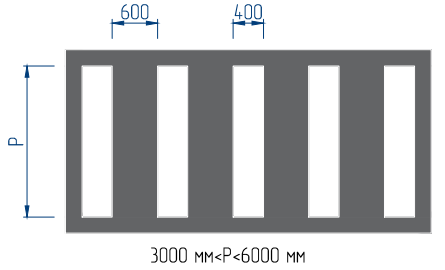
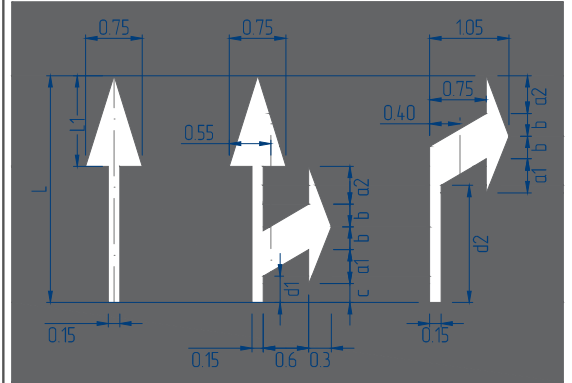
Пикет		Анхааруулах тэмдэг	Хориглох тэмдэг	Дарааллын тэмдэг	Заах тэмдэг	Мэдээллэх тэмдэг	Нэмэлт тэмдэг	Тэмдэгний тоо, ширхэг
Зүүн	Баруун							
Трасс - 2								
	0+024.000					5.19 а, (5.19 д) 5.25	7.5e	4
0+030.000				3.1		5.19 а, (5.19 д)		3
	0+040.000	1.17						1
0+070.000	0+070.000					5.18		2
0+083.000						5.19 а, (5.19 д)		2
	0+085.000					5.17		1
0+100.000		1.17						1
0+120.000						5.25	7.5e	2
	0+163.000		2.1					1
	0+197.000					5.19 а, (5.19 д)		2
0+203.000						5.19 а, (5.19 д)		2
0+270.000						5.17	7.6d	2
	0+330.000			3.1		5.19 а, (5.19 д)		3
Трасс - 3								
	0+017.000			3.4		5.19 а, (5.19 д)		3
0+023.000						5.19 а, (5.19 д)		2
	0+059.163					5.19 а, (5.19 д)		2
0+065.000				3.4		5.19 а, (5.19 д)		3
	0+225.000					5.19 а, (5.19 д)		2
0+230.922						5.19 а, (5.19 д)		2
	0+268.854					5.19 а, (5.19 д)		2
0+275.000						5.19 а, (5.19 д)		2
	0+455.000					5.19 а, (5.19 д)		2
0+461.000						5.19 а, (5.19 д)		2
Гарц - 5								
0+006.977						5.19 а, (5.19 д)		2
	0+006.454			3.4		5.19 а, (5.19 д)		3
Гарц - 6								
	0+006.910			3.4		5.19 а, (5.19 д)		3
0+007.000						5.19 а, (5.19 д)		2
Төлөвлөгдсөн трасс								
0+245.000						5.17	7.6d	2
Нийт								60

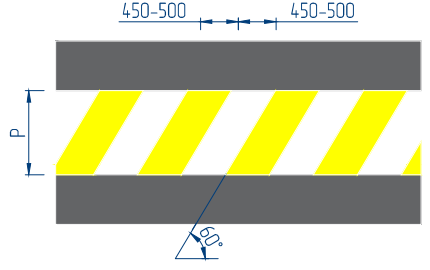
 ENGINEER CONSULTING MONGOLIA LLC "Эс Ар Пи Инженер Консалтинг Монголиа" ХХК	ХЭНТИЙ АЙМГИЙН БАЯНМӨНХ СҮМ ДОТОРХ 1.6KM АВТО ЗАМЫН ИНЖЕНЕРИЙН НАРИЙВЧИЛСАН ЗУРАГ ТӨСӨЛ						Зургийн шифр 02/23			
	Захирал	Г.Чугандбаяр	 ТЭМДЭГ ТЭМДЭГЛЭГЭЭ		ТЭМДГИЙН БАЙРШИЛ			Үе шат	Хуудас	Бүх хуудас
	Инженер	Б.Мөнх-Эрдэнэ						А3	3	5
	Гүйцэтгэсэн	Т.Эрдэнэнэмэх	 Шалгасан					2023 оны 04 сар		
Шалгасан	А.Пүрэвсүрэн									

## ТЭМДЭГЛЭЛИЙН ХЭМЖЭЭ

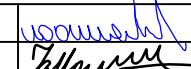
11		<p>Зориулалт:</p> <p>Хоёр буюу гурван эгнээгээр зорчдог замын аюул бүхий хэсэгт тээврийн хэрэгслийн хөдөлгөөний эсрэг урсгал тусгаарлах, замын аюул бүхий хэсэгт эгнээний хилийг тэмдэглэх, Зорчих хэсгийн орохыг хориглосон хэсгийн хилийг тэмдэглэх</p>																											
110		<p>Гарц буюу дугааж эргэх газарт: L1=900 мм, L2=300 мм; V&lt;60 км/цаг L1=300-600 мм, L2=100-200 мм; V&gt;60 км/цаг L1=600-900 мм, L2=200-300 мм; L1:L2=3:1</p> <p>Зориулалт:</p> <p>Эвдхэн аль нэг талын урсгалаас эсрэг тал руу ороход зориулсан замын хэсэгт хөдөлгөөний эсрэг урсгалыг тусгаарлах.</p>																											
111		<p>Зориулалт:</p> <p>"Зогс-шугам" - гэрэл буюу зохицуулагчийн хориглосон дахиа, эсвэл 3.5 "Зогсохгүй явах хориотой" тэмдгийн заалтыг биелүүлэхийн тулд тээврийн хэрэгсэл зогсох газрыг заах.</p>																											
113 а		<p>Зориулалт:</p> <p>"Явган хүний гарц" - зорчих хэсгээр явган зорчигч хөндлөн гарах газрыг тэмдэглэх.</p>																											
117		<p>Зориулалт:</p> <p>"Чиг заагч сүм" - тухайн эгнээгээс уулзвар нэвтрэх эвдшөөрсөн чигийг заах.</p> <table border="1" data-bbox="949 1522 1454 1648"> <thead> <tr> <th>V</th> <th>L</th> <th>L1</th> <th>a1</th> <th>a2</th> <th>b</th> <th>c</th> <th>d1</th> <th>d2</th> </tr> </thead> <tbody> <tr> <td>&lt;60 км/цаг</td> <td>3.0000</td> <td>1.2000</td> <td>0.4500</td> <td>0.5000</td> <td>0.3000</td> <td>0.2500</td> <td>0.3500</td> <td>1.5500</td> </tr> <tr> <td>&gt;60 км/цаг</td> <td>6.0000</td> <td>2.4000</td> <td>0.9000</td> <td>1.0000</td> <td>0.6000</td> <td>0.5000</td> <td>0.7000</td> <td>3.1000</td> </tr> </tbody> </table>	V	L	L1	a1	a2	b	c	d1	d2	<60 км/цаг	3.0000	1.2000	0.4500	0.5000	0.3000	0.2500	0.3500	1.5500	>60 км/цаг	6.0000	2.4000	0.9000	1.0000	0.6000	0.5000	0.7000	3.1000
V	L	L1	a1	a2	b	c	d1	d2																					
<60 км/цаг	3.0000	1.2000	0.4500	0.5000	0.3000	0.2500	0.3500	1.5500																					
>60 км/цаг	6.0000	2.4000	0.9000	1.0000	0.6000	0.5000	0.7000	3.1000																					

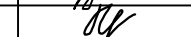
123		<p>P=Хурд саазуурын өргөн, Хурд саазуур дээр явган хүний гарцын тэмдэглэлт тавьсан тохиолдолд P=Хурд саазуурын налуу хэсгийн өргөн.</p> <p>Зориулалт:</p> <p>Хурд саазуурыг тэмдэглэх.</p>
128		<p>Зориулалт:</p> <p>Хөгжлийн бэрхшээлтэй иргэнд зориулагдсан авто машины зогсоолыг заана.</p>

<b>SRP</b> ENGINEER CONSULTING MONGOLIA LLC	ХЭНТИЙ АЙМГИЙН БАЯНМӨНХ СҮМ ДОТОРХ 16KM АВТО ЗАМЫН ИНЖЕНЕРИЙН НАРИЙВЧИЛСАН ЗУРАГ ТӨСӨЛ			Зургийн шифр 02/23		
	Захирал	Г.Чугандар		ТЭМДЭГ ТЭМДЭГЛЭГЭЭ	Үе шат	Хуудас
Инженер	Б.Мөнх-Эрдэнэ		ТЭМДЭГЛЭЛИЙН ХЭМЖЭЭ		A3	4
Гүйцэтгэсэн	Т.Эрдэнэнэмэх				2023 оны 04 сар	
Шалгасан	А.Пүрэвсүрэн					

ТЭМДЭГЛЭЛИЙН ТОО ХЭМЖЭЭ

Трасс - 1								
№	11	110	111	113.a	117	117	128-б	Нийт
1 м уртад хамаарах урт	100	0.10	1.75	100	100	100	1	1
Өргөн, м	0.10	0.10	0.40	4.00	2.19	2.48	0.35	1
Хэмжих нэгж	м	м	м <sup>2</sup>	м <sup>2</sup>	шм.(м <sup>2</sup> )	шм.(м <sup>2</sup> )	шм.(м <sup>2</sup> )	
0 - 0	513.203	21807	23.068	118.400	14 (27.720)	9(22.320)	4(14.00)	
Нийт урт, м	513.203	21807	23.068	118.400	14 (27.720)	9(22.320)	4(14.00)	
Нийт талбай, м <sup>2</sup>	51320	3816	23.068	118.400	27.720	22.32	14.00000	248.044
Трасс - 2								
0 - 0	437.807	20.780	11577	59.2		5(12.400)	4(14.00)	
Нийт урт, м	437.807	20.780	11577	59.2		5(12.400)	4	
Нийт талбай, м <sup>2</sup>	43.781	3.636	11577	59.2		12.400	14	131.994
Трасс - 3								
0 - 0	357		7.056	56	4(8.76)	9(22.32)		
Нийт урт, м	357		7.056	56	4(8.76)	9(22.32)		
Нийт талбай, м <sup>2</sup>	35.7		2.8224	56	8.760	22.320		
Нийт урт, м	1308.010	21807000	4.1701	233.600	11.000000	14.000000	4.000000	1634.118
Нийт талбай, м <sup>2</sup>	130.801	3.816	37.467	233.600	36.480	57.040	14.00000	500.604

№	Гарц - 1					Гарц - 2				
	11	111	113.a	117	Нийт	11	111	113.a	117	Нийт
1 м уртад хамаарах урт	1	1	1	1		1	1	1	1	
Өргөн, м	0.1	0.4	4	15		0.1	0.4	4	15	
Хэмжих нэгж	м	м <sup>2</sup>	м <sup>2</sup>	шм.(м <sup>2</sup> )		м	м <sup>2</sup>	м <sup>2</sup>	шм.(м <sup>2</sup> )	
0 - 0	12.032	1520	16.000	1(2.480)		12.000	194	17.6	1(15)	
Нийт урт, м	12.032	1520000	16.000	1(2.480)		12.000	194	17.6	1(15)	
Нийт талбай, м <sup>2</sup>	1203	1520	16.000	2.480	21203	12	194	17.6	15	22.240

№	Гарц - 3					Гарц - 4				
	11	111	113.a	117	Нийт	11	111	113.a	117	Нийт
1 м уртад хамаарах урт	1	1	1	1		1	1	1	1	
Өргөн, м	0.1	0.4	4	15		0.1	0.4	4	15	
Хэмжих нэгж	м	м <sup>2</sup>	м <sup>2</sup>	шм.(м <sup>2</sup> )		м	м <sup>2</sup>	м <sup>2</sup>	шм.(м <sup>2</sup> )	
0 - 0	18.809	1740	16.000	1(15)		7.000	1920	17.600	1(15)	
Нийт урт, м	18.809	1740	16.000000	1(15)		7.000	1920	17.600	1(15)	
Нийт талбай, м <sup>2</sup>	1809	174	16.000	1500	21049	0.700	1920	17.600	1500	21720

№	Гарц - 5					Гарц - 6				
	11	111	113.a	117	Нийт	11	111	113.a	117	Нийт
1 м уртад хамаарах урт	1	1	1	1		1	1	1	1	
Өргөн, м	0.1	0.4	4	15		0.1	0.4	4	15	
Хэмжих нэгж	м	м <sup>2</sup>	м <sup>2</sup>	шм.(м <sup>2</sup> )		м	м <sup>2</sup>	м <sup>2</sup>	шм.(м <sup>2</sup> )	
0 - 0	17.000	1640	16.000	1(2.48)		12.032	1680	16.000	1(2.48)	
Нийт урт, м	17.000	1640	16.000	1(2.48)		12.032	1680	16.000	1(2.48)	
Нийт талбай, м <sup>2</sup>	1700	1640	16.000	2.480	21820	1203	1680	16.000	2.480	21363

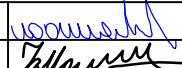
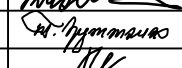
 ENGINEER CONSULTING MONGOLIA LLC "Эс Ар Пи Инженер Консалтинг Монголиа" ХХК	ХЭНТИЙ АЙМГИЙН БАЯНМӨНХ СҮМ ДОТОРХ 16KM АВТО ЗАМЫН ИНЖЕНЕРИЙН НАРИЙВЧИЛСАН ЗУРАГ ТӨСӨЛ						Зургийн шифр 02/23		
	Захирал	Г.Ууганбаяр					ТЭМДЭГ ТЭМДЭГЛЭГЭЭ		
	Инженер	Б.Мөнх-Эрдэнэ							
	Гүйцэтгэсэн	Т.Эрдэнэнэмэх					ТЭМДЭГЛЭЛИЙН ТОО ХЭМЖЭЭ		
Шалгасан	А.Пүрэвсүрэн	2023 оны 04 сар							

ХҮРД СААРУУЛАГЧ

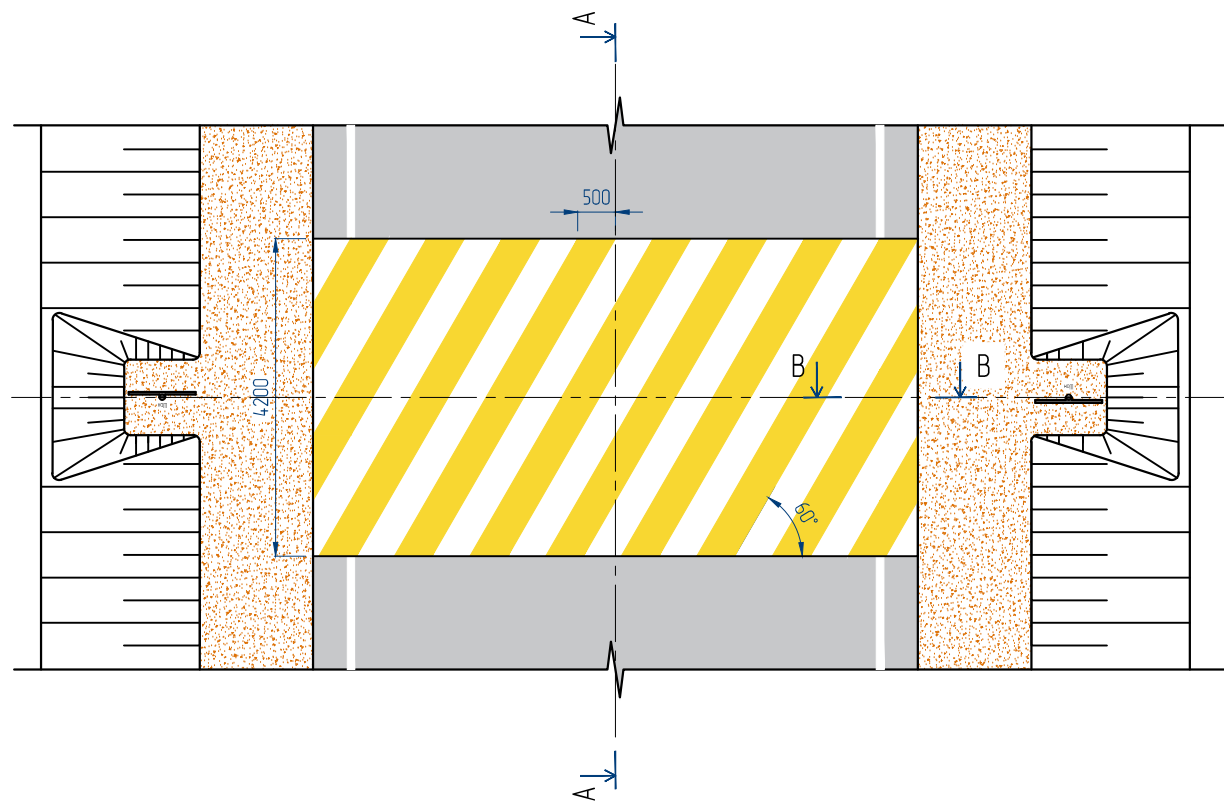

ХҮРД СААРУУЛАГЧИЙН ХАРАГДАХ БАЙДАЛ

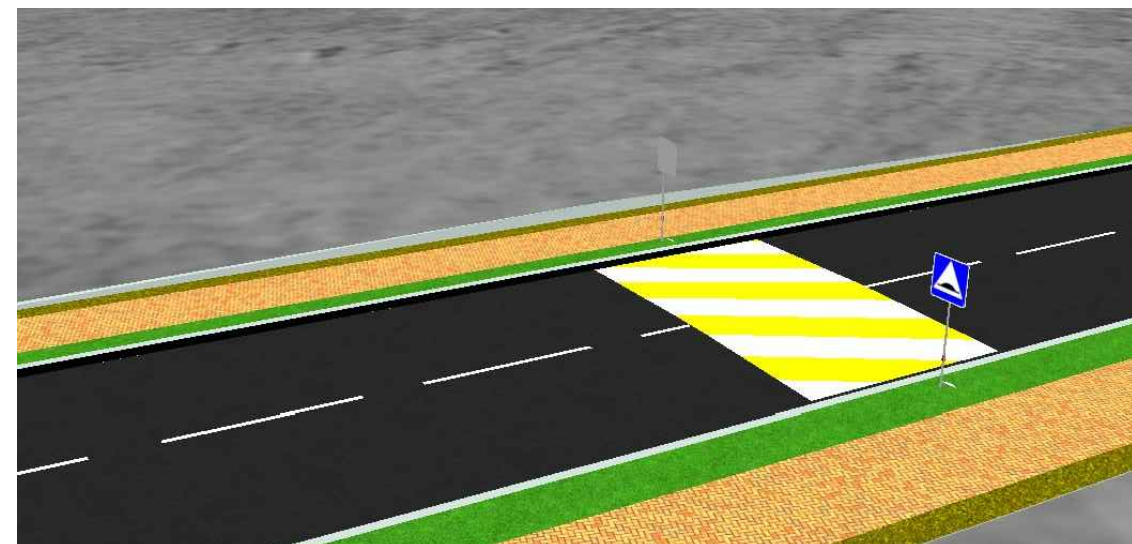

А-А ОГТЛОЛ

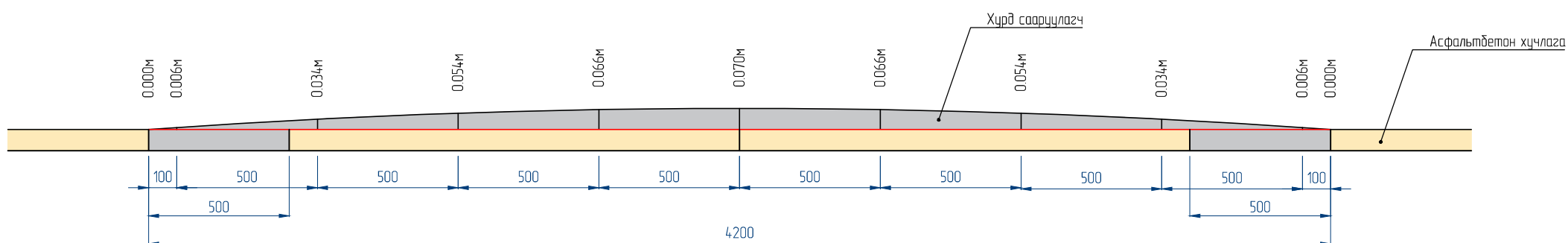

В-В ОГТЛОЛ

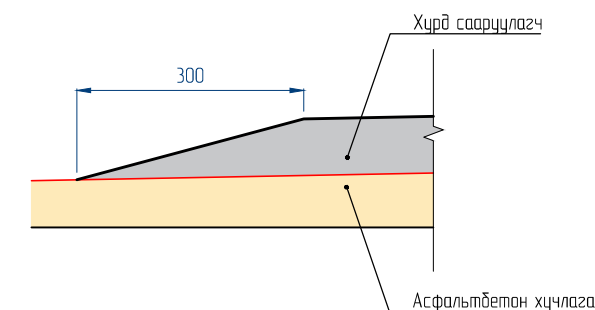

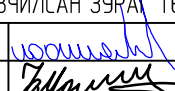
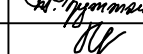

Тайлбар:

1. Бүх хэмжээг мм-ээр өгөв.
2. Хүрд сааруулагчийн тэмдэглэлийг MNS4597:2013 стандартын дагуу хийж гүйцэтгэнэ.
3. Хүрд сааруулагчийг MNS 5968:2009 стандартыг дагуу хийж гүйцэтгэнэ.

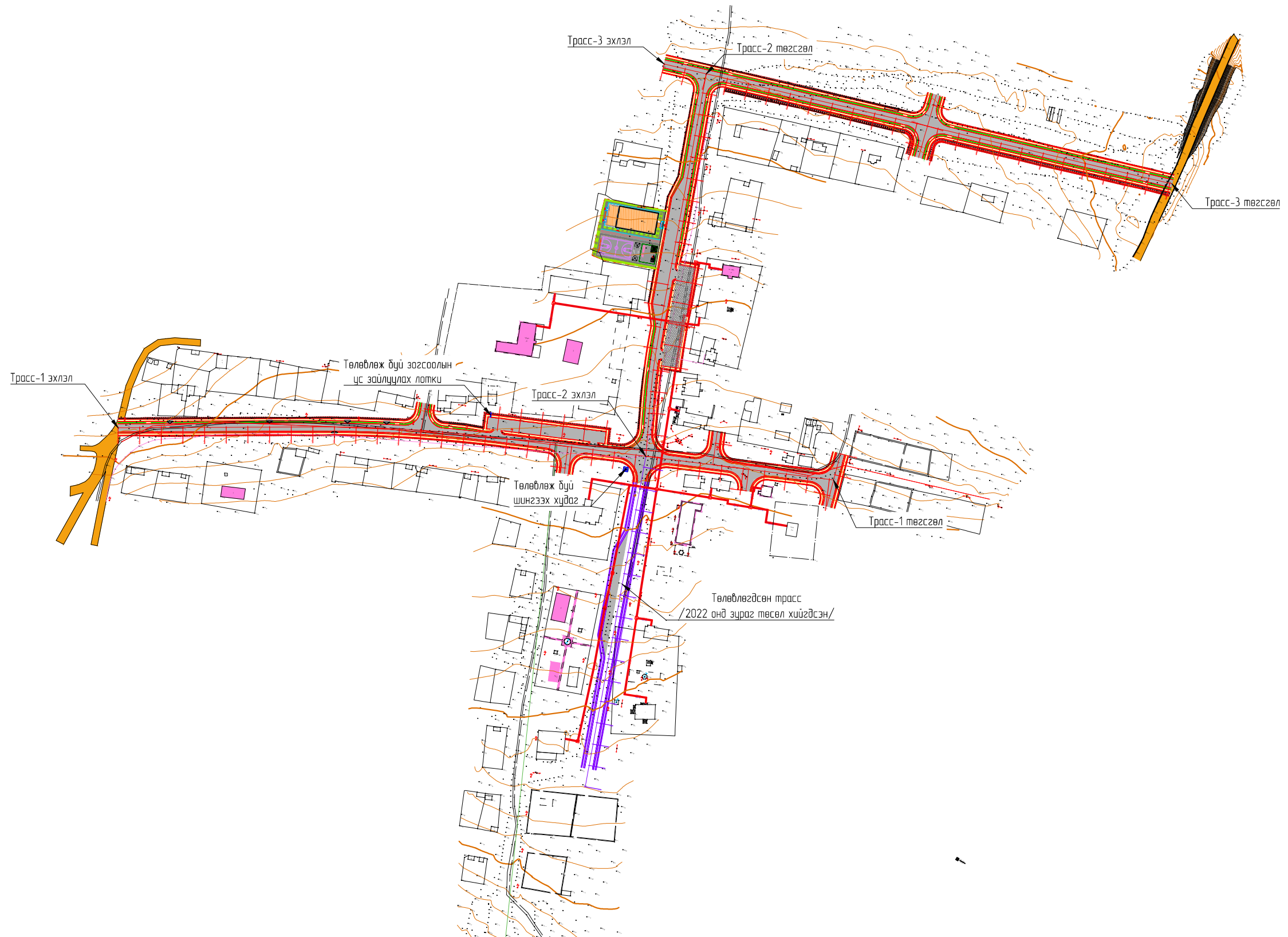
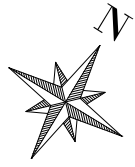
 ENGINEER CONSULTING MONGOLIA LLC "Эс Ар Пи Инженер Консалтинг Монголиа" ХХК	ХЭНТИЙ АЙМГИЙН БАЯНМӨНХ СУМ ДОТОРХ 16КМ АВТО ЗАМЫН ИНЖЕНЕРИЙН НАРИЙВЧИЛСАН ЗУРАГ ТӨСӨЛ			Зургийн шифр: 02/23		
	Захирал	Г.Ууганбаяр		Масштаб: 1:1000		
	Инженер	Б.Мөнх-Эрдэнэ		ХӨДӨЛГӨӨН ЗОХИОН БАЙГУУЛАЛТ	Үе шат	Хуудас
	Гүйцэтгэсэн	Т.Эрдэнэнэмэх	ХҮРД СААРУУЛАГЧ		A3	1
Шалгасан	А.Пүрэвсүрэн			2023 оны 04 сар		

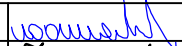
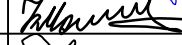

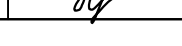
 <b>SRP</b> ENGINEER CONSULTING MONGOLIA LLC "Эс Ар Пи Инженер Консалтинг Монголиа" ХХК	ХЭНТИЙ АЙМГИЙН БАЯНМӨНХ СҮМ ДОТОРХ 1.6КМ АВТО ЗАМЫН ИНЖЕНЕРИЙН НАРИЙВЧИЛСАН ЗУРАГ ТӨСӨЛ			Зургийн шифр 02/23			
	Захирал	Г.Чугандар		УС ЗАЙЛУУЛАХ БАЙГУУЛАМЖИЙН ДЭВСГЭР ЗУРАГ		Масштаб 1500	
	Инженер	Б.Мөнх-Эрдэнэ				Үе шат	Хүдас
	Гүйцэтгэсэн	Т.Эрдэнэнэмэх		БАЙРШЛЫН СХЕМ		A3	1
Шалгасан	А.Пүрэвсүрэн		2023 оны 04 сар				



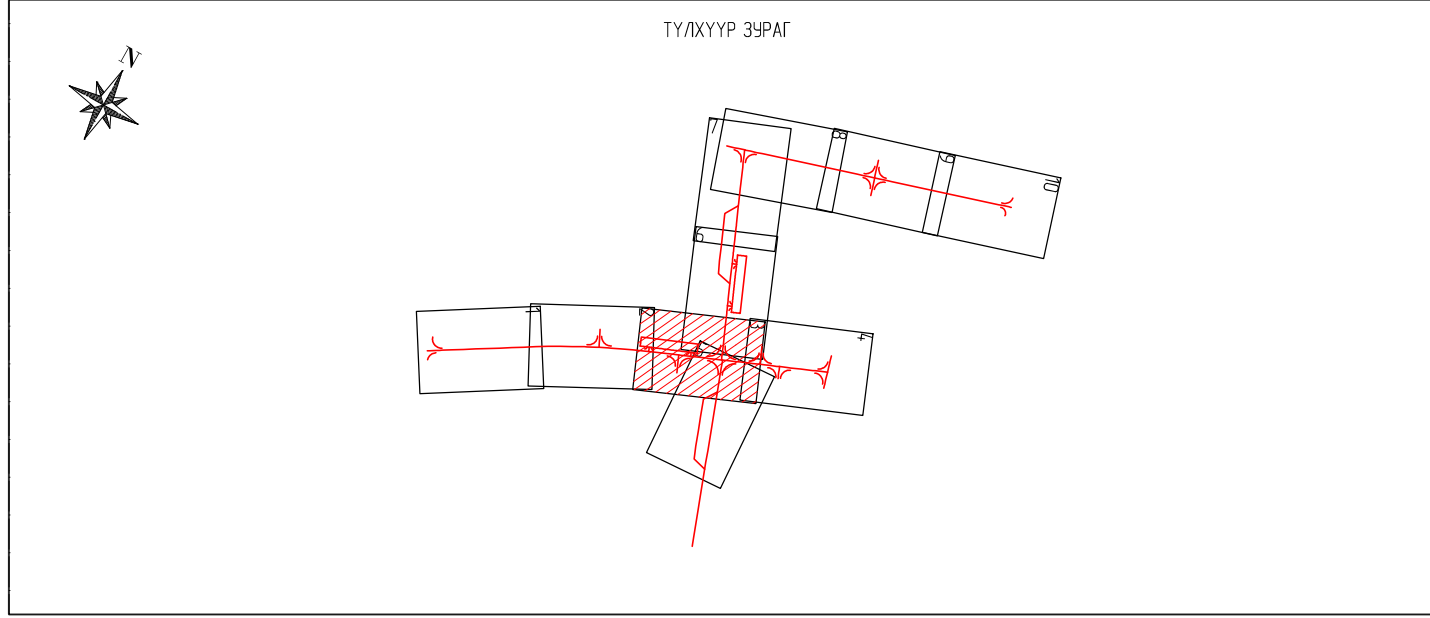
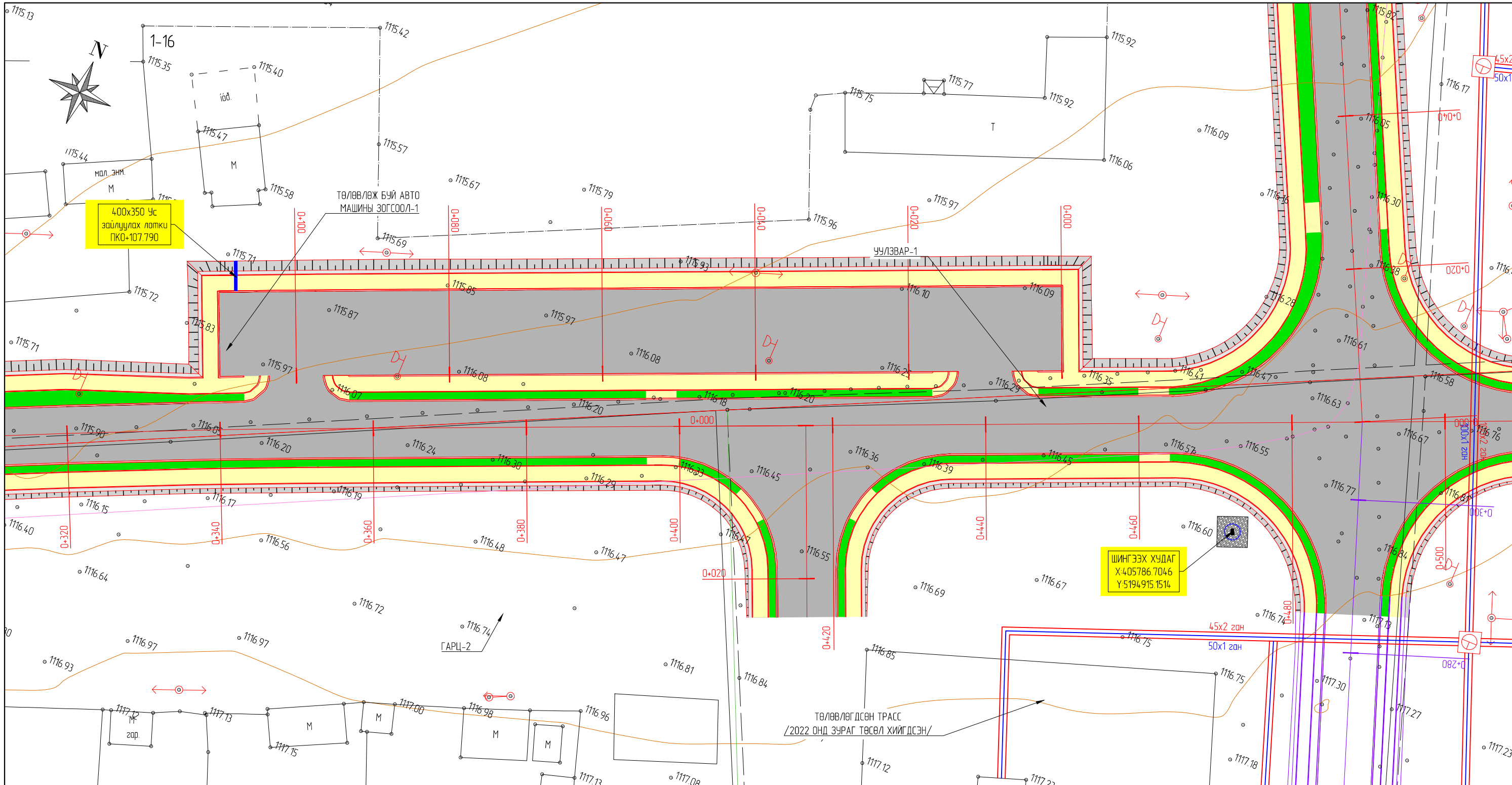

**Тайлбар:**

	Одоо байгаа шороон зам		Газрын хаялбар		Төлөвлөж байгаа авто замын хажуу налуу да шуудуу
	Одоо байгаа гүүр		Дулааны шугам, дулааны худаг		Зогсоолын талбай
	Цахилгаан дамжуулах агаарын шугам		Төлөвлөж буй авто зам		Төлөвлөж буй явган хүний зам
	Холбооны шугам		Төлөвлөж буй асфальт бетон хучилт		Төлөвлөж буй авто машины зогсоолын хучилт /эко хавтан/

 ENGINEER CONSULTING MONGOLIA LLC		ХЭНТИЙ АЙМГИЙН БАЯНМӨНХ СҮМ ДОТОРХ 16KM АВТО ЗАМЫН ИНЖЕНЕРИЙН НАРИЙВЧИЛСАН ЗУРАГ ТӨСӨЛ		Зургийн шифр 02/23		
				Масштаб 1500		
Захирал	Г.Уугандар	  	УС ЗАЙЛУУЛАХ БАЙГУУЛАМЖИЙН ДЭВСГЭР ЗУРАГ	Үе шат	Хуудас	Бүх хуудас
Инженер	Б.Мөнх-Эрдэнэ			A3	2	2
Гүйцэтгэсэн	Т.Эрдэнэнэмэх					
Шалгасан	А.Пүрэвсүрэн	ТРАСС-1 Пк0+360 - Пк0+540		2023 оны 04 сар		

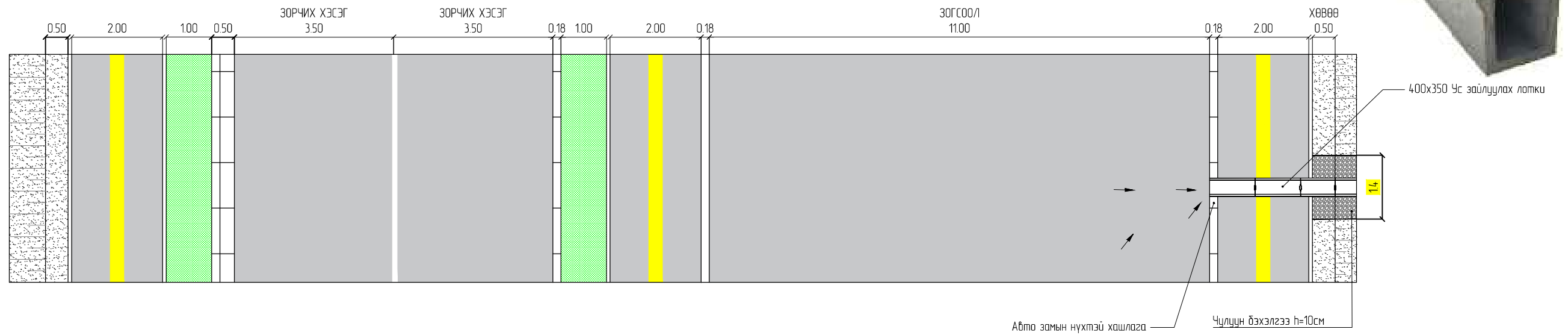
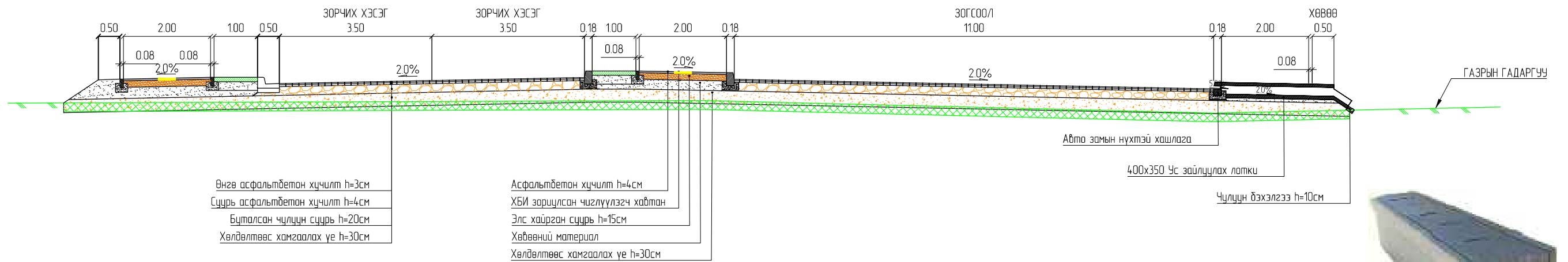

**Тайлбар:**

1. Бүх хэмжээг метрээр өгөв.
2. Төлөвлөж буй авто зогсоолын гадаргуун усыг дагуу налуугаар залж 400x350 ус зайлуулах лоткигоор зайлуулна.
3. Авто зогсоолын 400x350 ус зайлуулах лоткитой хэсэгт авто замын нүхтэй хашлагыг хийж өгөх.
4. Хашлаганы нүх 70ммx700мм хэмжээтэй байна.
5. 400x350 Ус зайлуулах дайгууламжийн нарийвчилсан зураг харах.
6. 400x350 Ус зайлуулах дайгууламжтай хэсэгт чулуун бэхэлгээ хийх.



"Эс Ар Пи Инженер Консалтинг Монголиа" ХХК

ХЭНТИЙ АЙМГИЙН БАЯНМӨНХ СҮМ ДОТОРХ 1.6КМ АВТО ЗАМЫН ИНЖЕНЕРИЙН НАРИЙВЧИЛСАН ЗУРАГ ТӨСӨЛ

Захирал	Г.Чугандбаяр	[Signature]	УС ЗАЙЛУУЛАЛТ	Зургийн шифр 02/23		
Инженер	Б.Мөнх-Эрдэнэ			Масштаб М1:100		
Гүйцэтгэсэн	Т.Эрдэнэнэмэх	[Signature]	АВТО ЗОГСООЛЫН УС ЗАЙЛУУЛАЛТ	Үе шат	Хуудас	Бүх хуудас
Шалгасан	А.Пүрэвсүрэн			А3	1	3
				2023 оны 04 сар		

ТАГНЫ ХИЙЦ M1:100

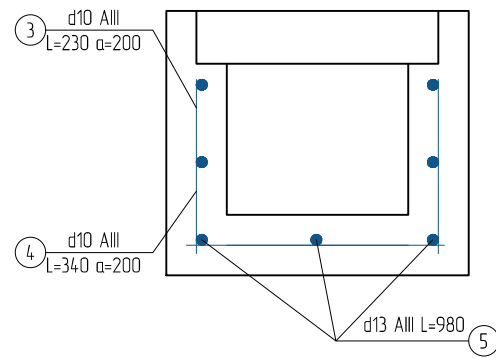

ТАГНЫ ХИЙЦ M1:100

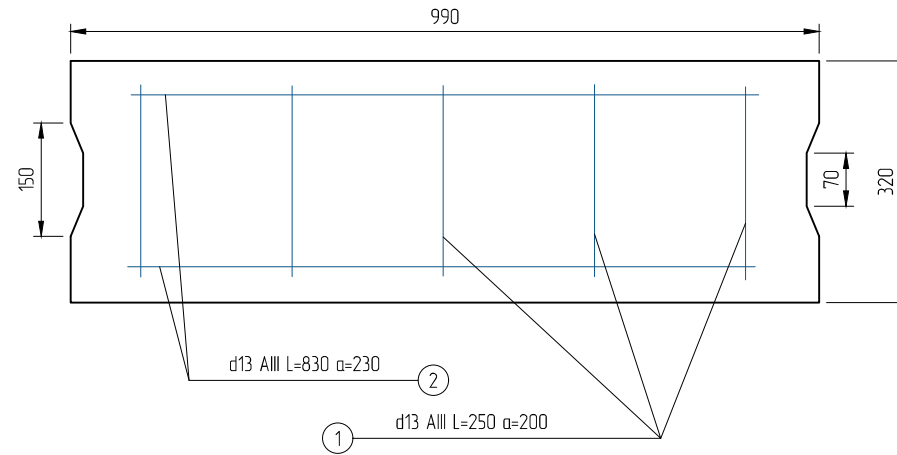

ХАЖУУ НАЛУУ ХЭСЭГТ ХИЙХ УС  
ЗАЙЛУУЛАХ ЛОТКИ M1:100

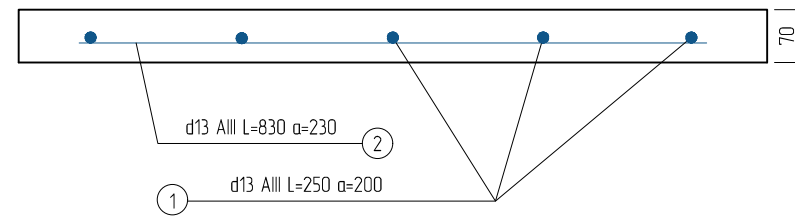
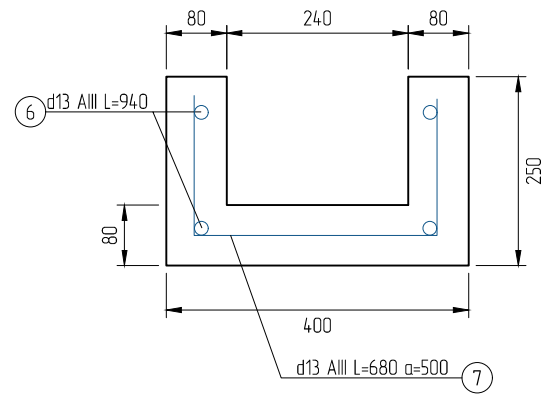

Арматурын түүвэр (1ц/м)							
№	Диаметр	Урт (мм)	Тоо хэмжээ	Нийт урт (м)	1 ц/м жин кг	Нийт жин, кг	Тайлбар
1	D 13	250	5	1.25	0.995	1.24	Таганд орох
2	D 13	830	2	1.66	0.995	1.65	
3	D 10	230	10	2.30	0.56	1.29	Их биед орох
4	D 10	340	5	1.70	0.56	0.95	
5	D 13	980	7	6.86	0.995	6.83	
6	D 13	940	4	3.76	0.995	3.74	Хажуу налуу хэсэгт орох
7	D 13	660	5	3.30	0.995	3.28	
Нийт						18.99	

№	Пикет	Байрлал		350x400 субгийн урт, м		Нийт арматур жин, кг	Нийт бетон, м³	Нийт битум түрхлэг, м²	Хажуу налуун чулуун бэхлэгээ, м²
		Зүүн	Баруун	Тагтай лотки	Хажуу налуу хэсэгт				
1	Авто зогсоол-2 ПК0+107.790		*	2.58	0.50	34.37	0.28	3.39	38.35
Нийт				2.58	0.50	34.37	0.28	3.39	38.35

АВТО ЗАМЫН НҮХТЭЙ ХАШЛАГА M1:100

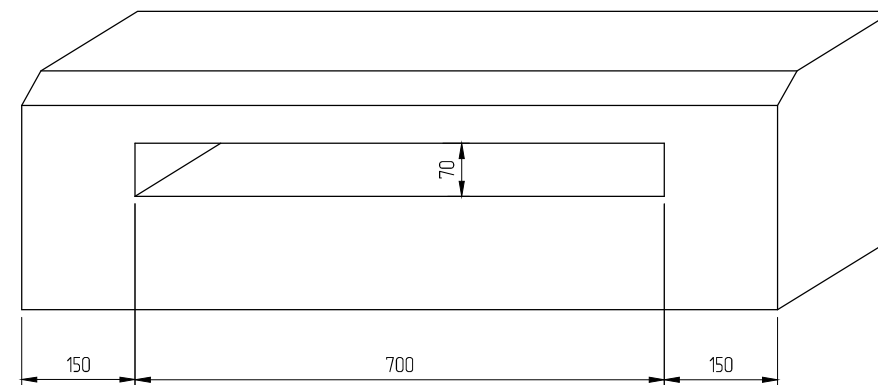
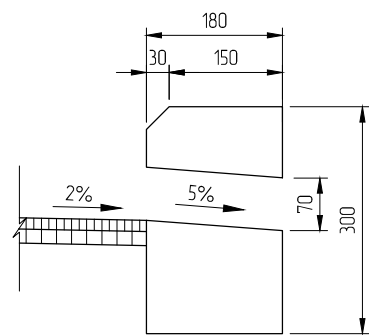

Бетон B20 (1ц/м)		
№	Нэр	Нэгж зээлхүүн, м³
1	Төмөрбетон таг	0.02
2	Төмөрбетон субгаз	0.07
Нийт		0.09

Тайлбар:

- Бүх хэмжээг миллиметрээр өгөв.
- Төлөвлөж буй авто зогсоолын гадаргуун усыг дагуу налуугаар залж 400x350 ус зайлуулах лоткигаар зайлуулна.
- Ус зайлуулах лоткины бетон B20 ангийн бетон байна.
- Авто зогсоолын 400x350 ус зайлуулах лоткитай хэсэгт авто замын нүхтэй хашлагыг хийж өгөх.
- Хашлаганы нүх 70ммx700мм хэмжээтэй байна.
- 400x350 Ус зайлуулах дайгууламжийн нарийвчилсан зураг харах.
- 400x350 Ус зайлуулах дайгууламжтай хэсэгт чулуун бэхлэгээ хийх.



"Эс Ар Пи Инженер Консалтинг Монголиа" ХХК

ХЭНТИЙ АЙМГИЙН БАЯНМӨНХ СҮМ ДОТОРХ 16KM АВТО ЗАМЫН ИНЖЕНЕРИЙН НАРИЙВЧИЛСАН ЗУРАГ ТӨСӨЛ

Захирал	Г.Уугандбаяр	[Signature]	УС ЗАЙЛУУЛАЛТ	Зургийн шифр 02/23		
Инженер	Б.Мөнх-Эрдэнэ			Масштаб M1:100		
Гүйцэтгэсэн	Т.Эрдэнэнэмэх	[Signature]	400x350 УС ЗАЙЛУУЛАХ ЛОТКИ	Үе шат	Хуудас	Бүх хуудас
Шалгасан	А.Пүрэвсүрэн			A3	2	3
				2023 оны 04 сар		

ШИНГЭЭХ ХУДГИЙН ХӨНДЛӨН ОГТЛОЛ  
M1:25

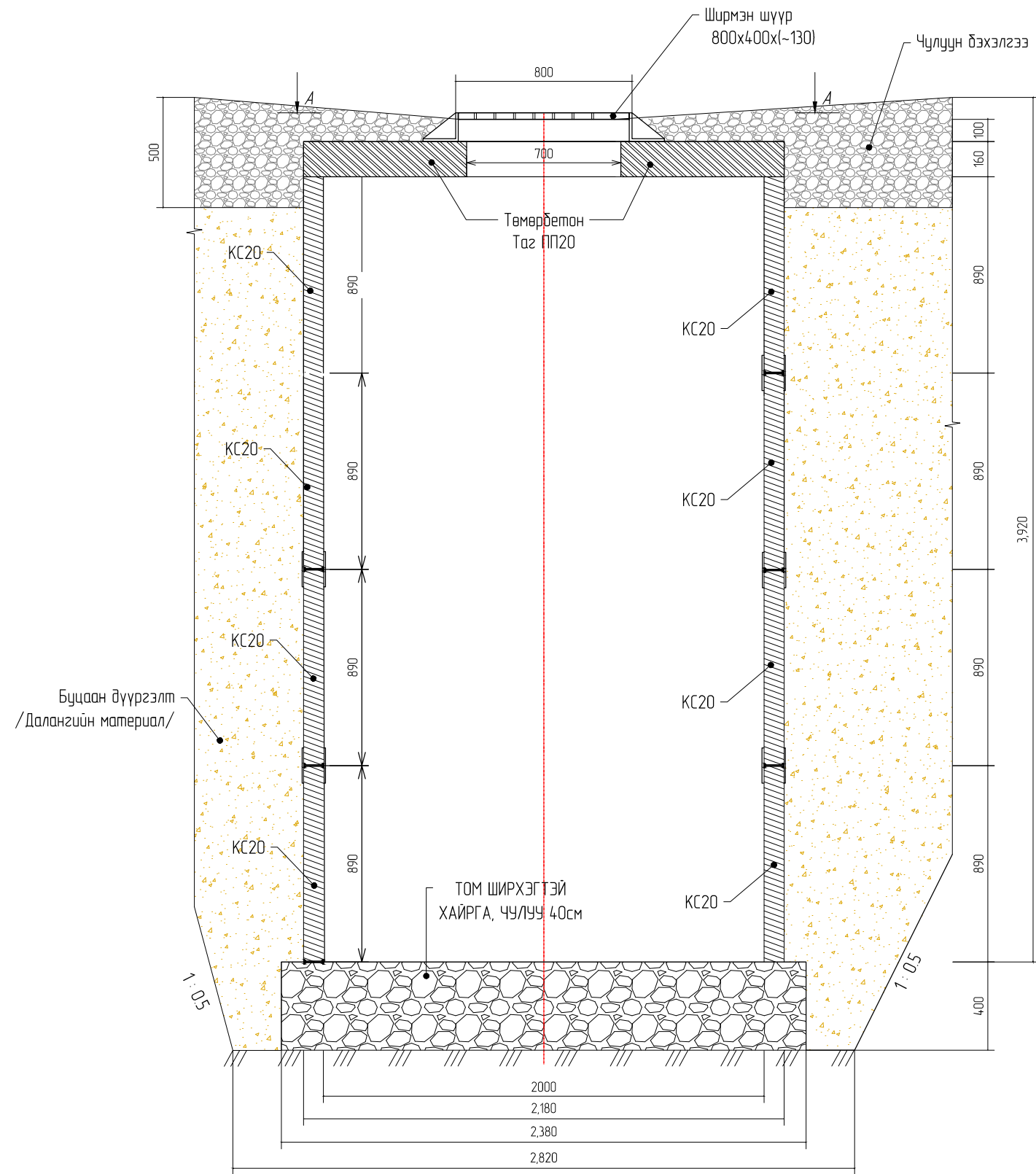

ОГТЛОЛ А-А  
M1:20

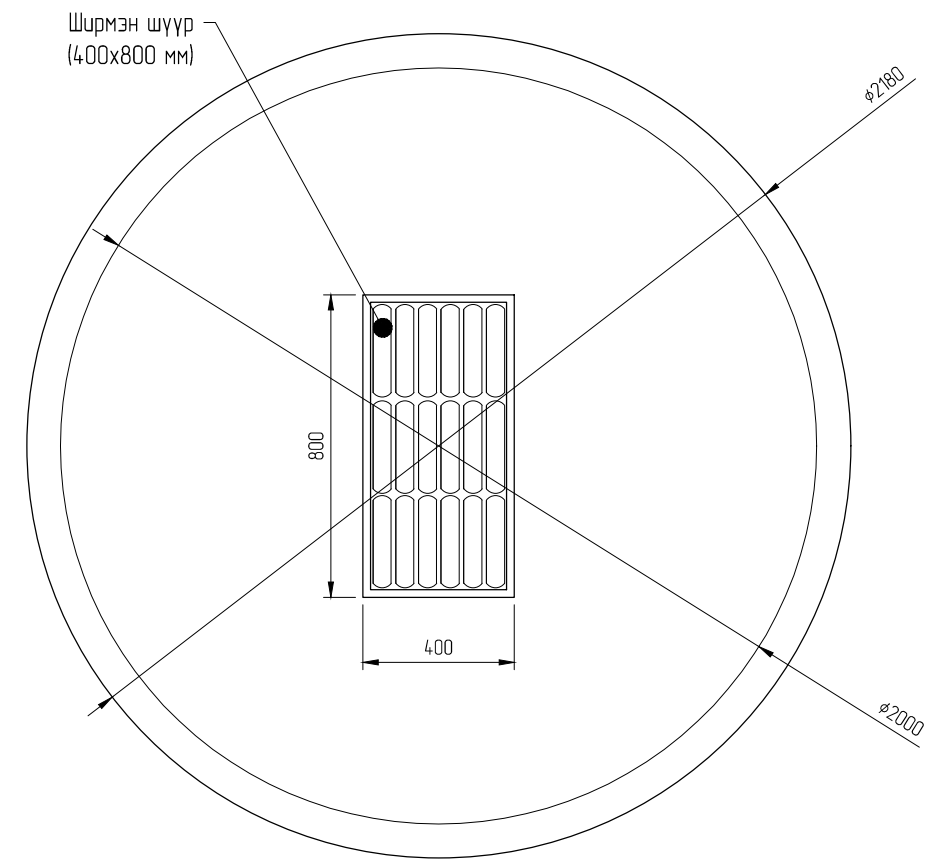

φ2000 Н=3.82М ШИНГЭЭХ ХУДГИЙН АЖЛЫН ХЭМЖЭЭ  
( 1 ШИРХЭГ ХУДГИЙН АЖЛЫН ХЭМЖЭЭ )

№	Ажлын төрөл	Хэмжих нэгж	Тоо
1	Худгас байрлуулах газрыг ухах	м <sup>2</sup>	69.12
2	Төмөр бетон хүдгийн цагираг КС20	ш	4
3	Ширмэн шүүр угсрах (400x800 мм)	ш	1
4	Төмөр бетон хүдгийг битүмдэх	м <sup>2</sup>	27.13
5	Буцаан дүүргэлт хийх	м <sup>3</sup>	57.13
6	Чулуун дэхэлгээ хийх	м <sup>2</sup>	15.68

Тайлбар:

1. Зураг дээрх хэмжээг мм-ээр өгөв.
2. Буцаан дүүргэлт ба хүдгийн үл хөрсний нягт 95%- байна.
3. Хүдгийн бетоны онго нь В30 байна.
4. Бетоны хүйтэн тэсвэрлэлт нь (F300) MNS 1918-55, ус нэвтрүүлэх чадвар нь (W6) MNS 2122-85 байна.

<p>ENGINEER CONSULTING MONGOLIA LLC</p> <p>"Эс Ар Пи Инженер Консалтинг Монголиа" ХХК</p>	<p>ХЭНТИЙ АЙМГИЙН БАЯНМӨНХ СҮМ ДОТОРХ 16КМ АВТО ЗАМЫН ИНЖЕНЕРИЙН НАРИЙВЧИЛСАН ЗУРАГ ТӨСӨЛ</p>			<p>Зургийн шифр 02/23</p>		
	Захирал	Г.Ууганбаяр		<p>УС ЗАЙЛУУЛАЛТ</p>		
Инженер	Б.Мөнх-Эрдэнэ					
Гүйцэтгэсэн	Т.Эрдэнэнэмэх		<p>ШИНГЭЭХ ХУДАГ</p>			
Шалгасан	А.Пүрэвсүрэн					
				Масштаб	M1:100	
				Үе шат	Хуудас	Бүх хуудас
				A3	3	3
				2023 оны 04 сар		

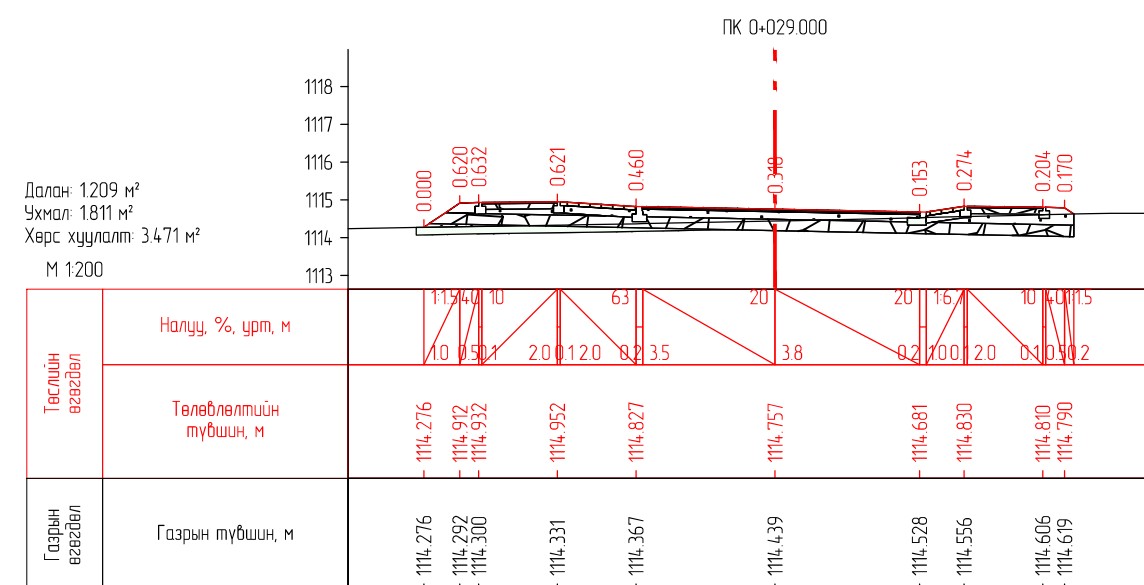
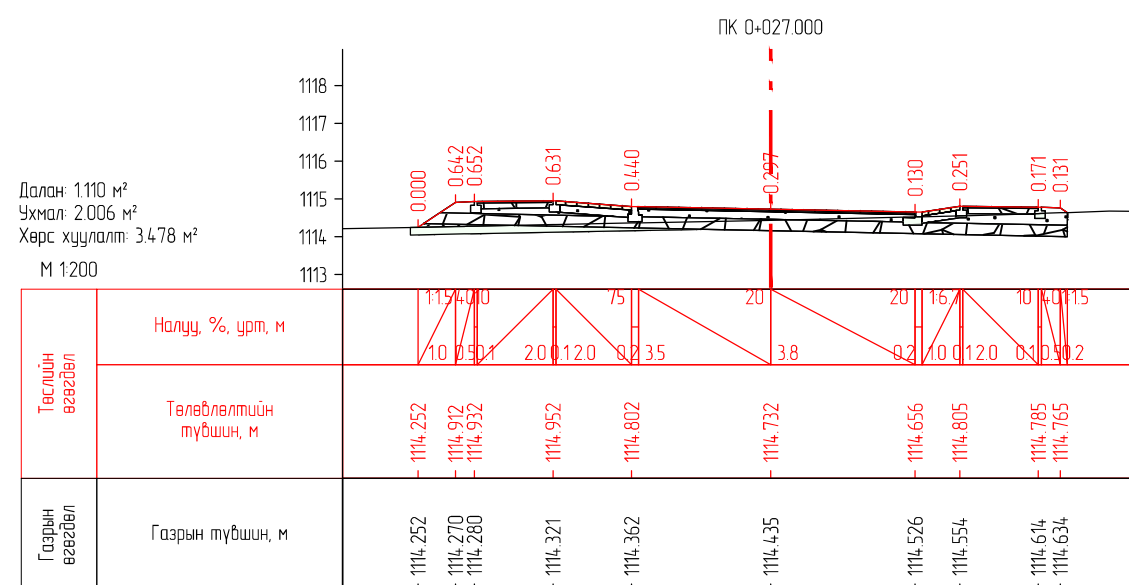
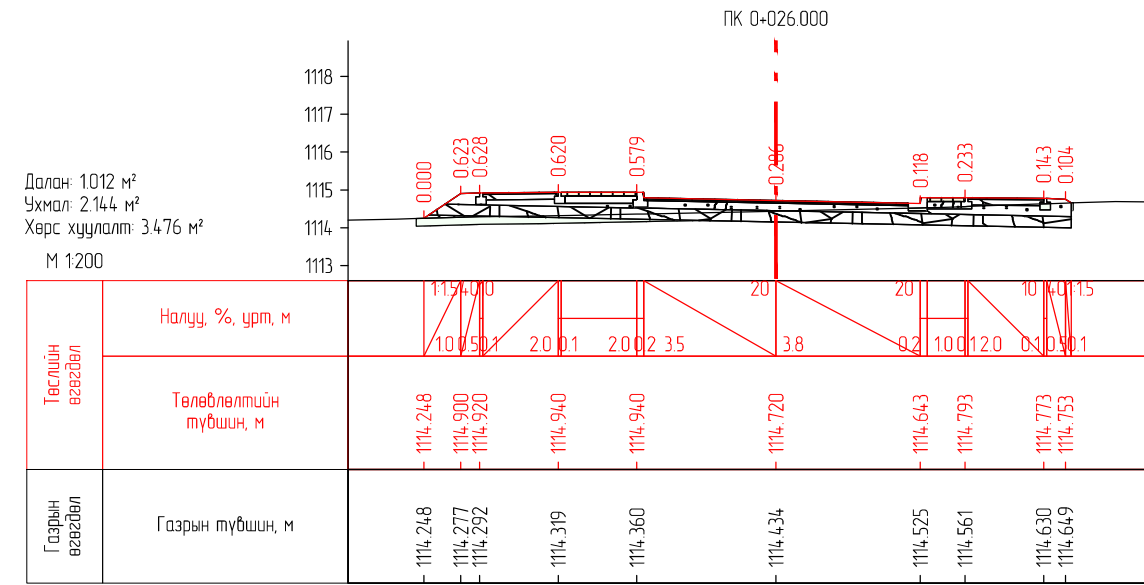
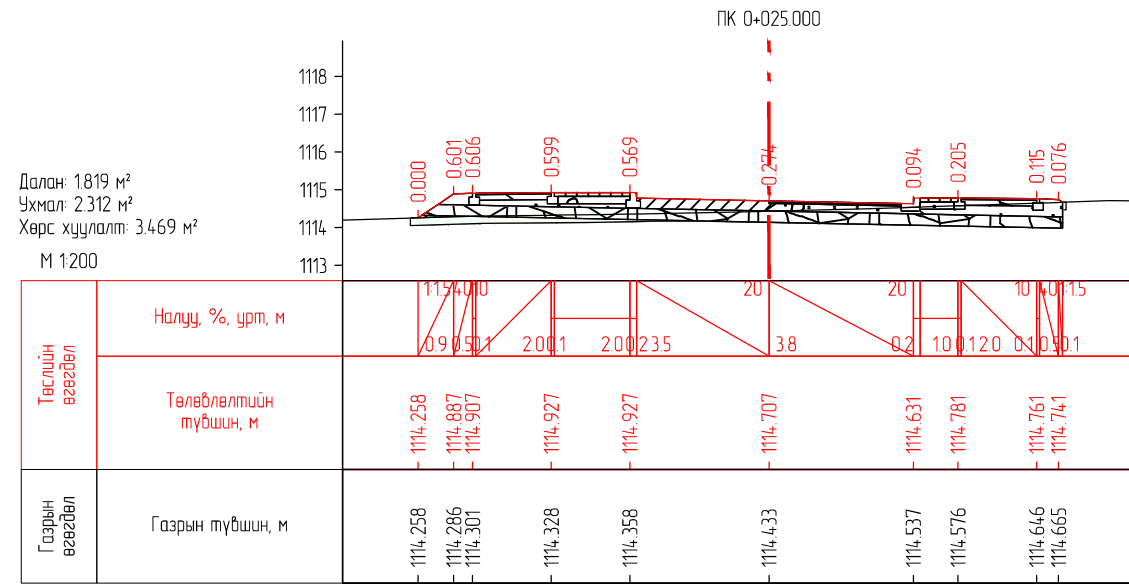
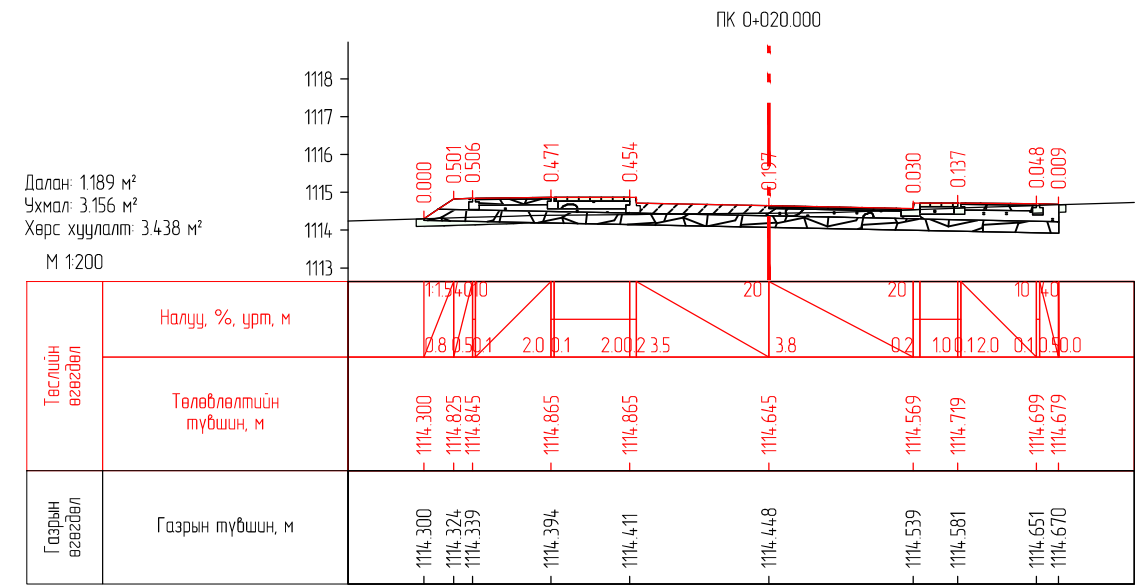
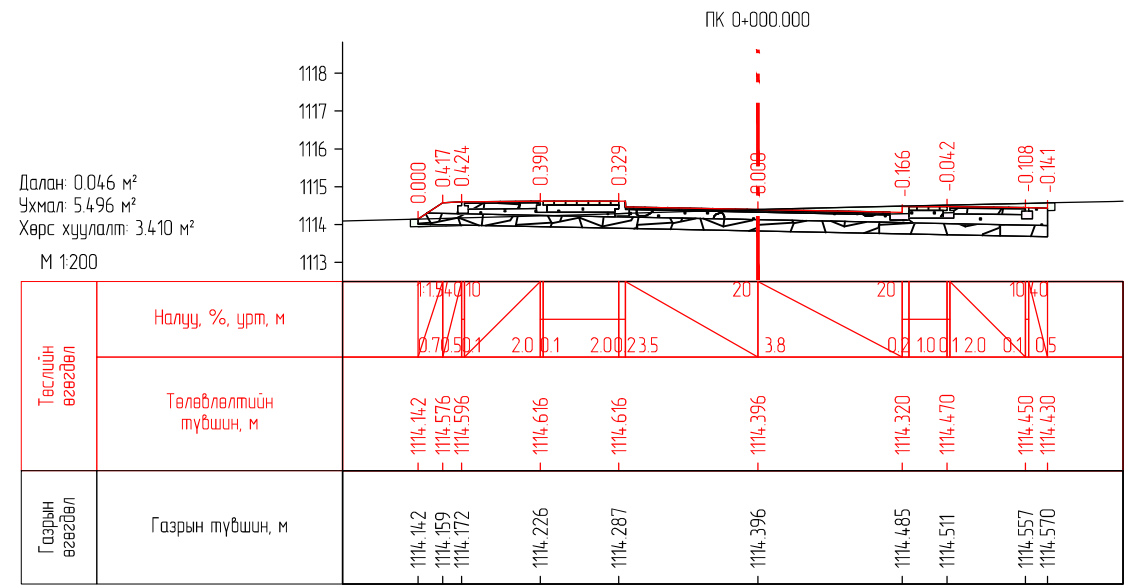





ENGINEER CONSULTING MONGOLIA LLC

"Эс Ар Пи Инженер Консалтинг Монголиа" ХХК

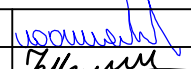
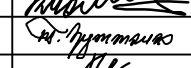
ХЭНТИЙ АЙМГИЙН БАЯНМӨНХ СУМ ДОТОРХ 1.6КМ АВТО ЗАМЫН ИНЖЕНЕРИЙН НАРИЙВЧИЛСАН ЗУРАГ ТӨСӨЛ

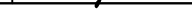
Захирал	Г.Цуганбаяр		НАРИЙВЧИЛСАН ХӨНДЛӨН ОГТЛОЛ
Инженер	Б.Мөнх-Эрдэнэ		
Гүйцэтгэсэн	Т.Эрдэнэнэмэх		ПК0+000.000-ПК0+029.000
Шалгасан	А.Пүрэвсүрэн		

Зургийн шифр: 02/23



Масштаб:

Үе шат	Хуудас	Бүх хуудас
А3	1	43

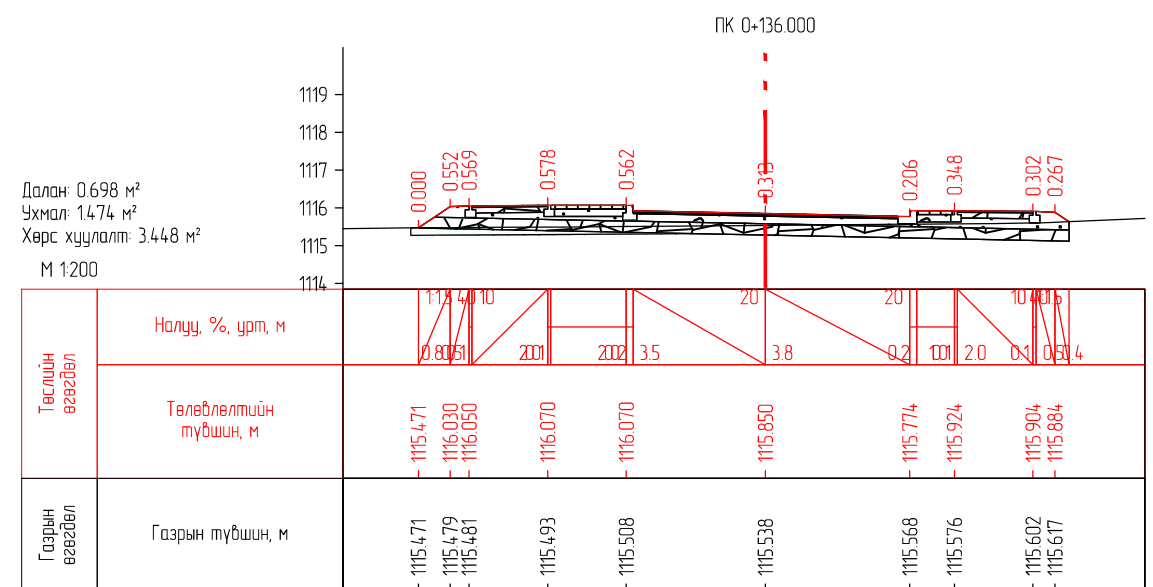
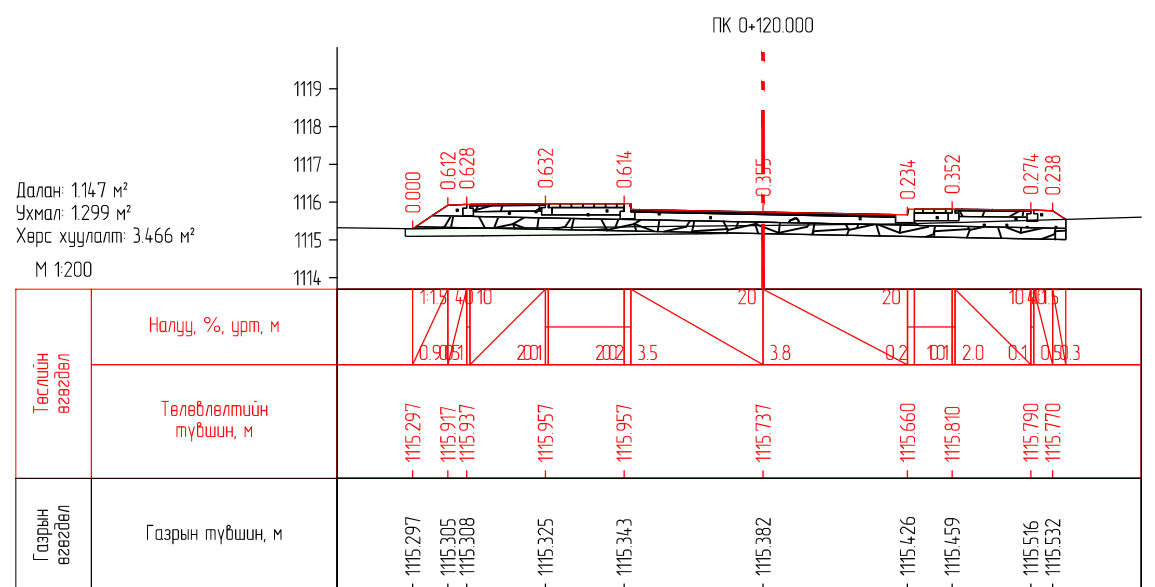
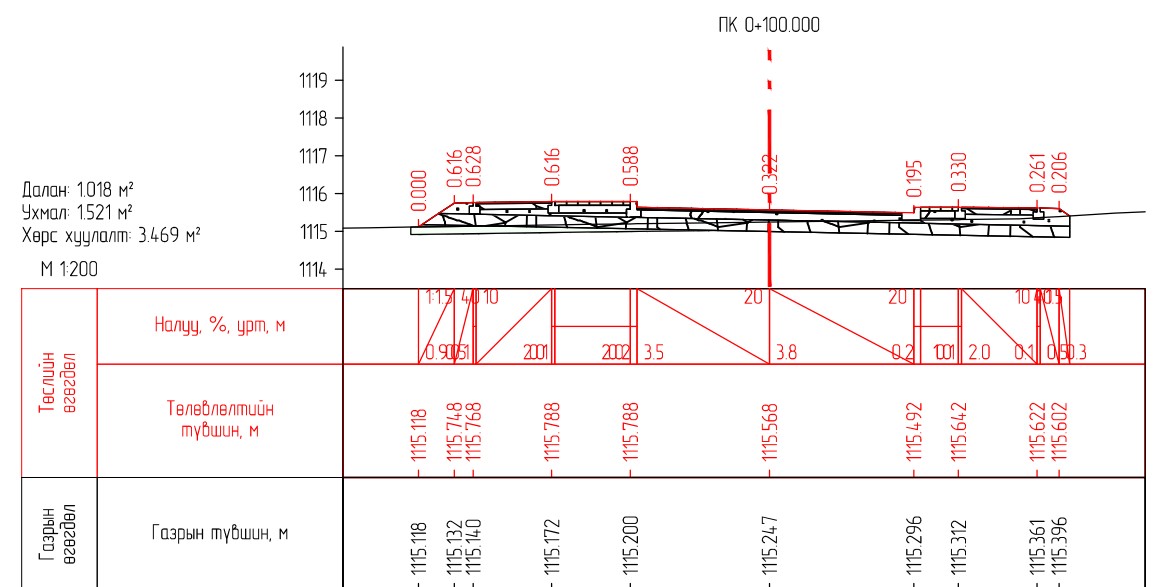
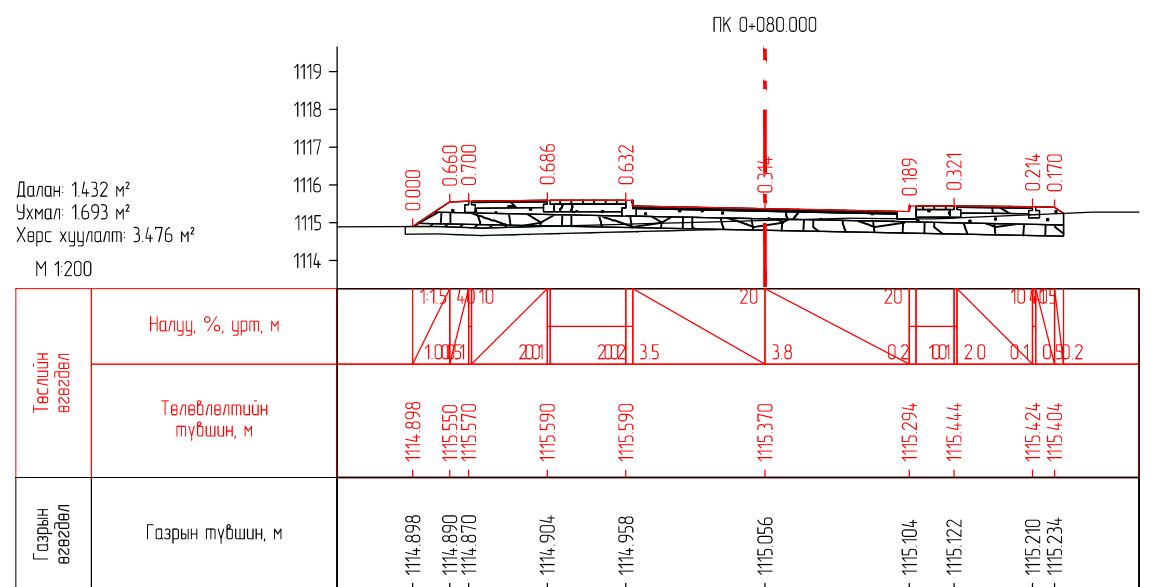
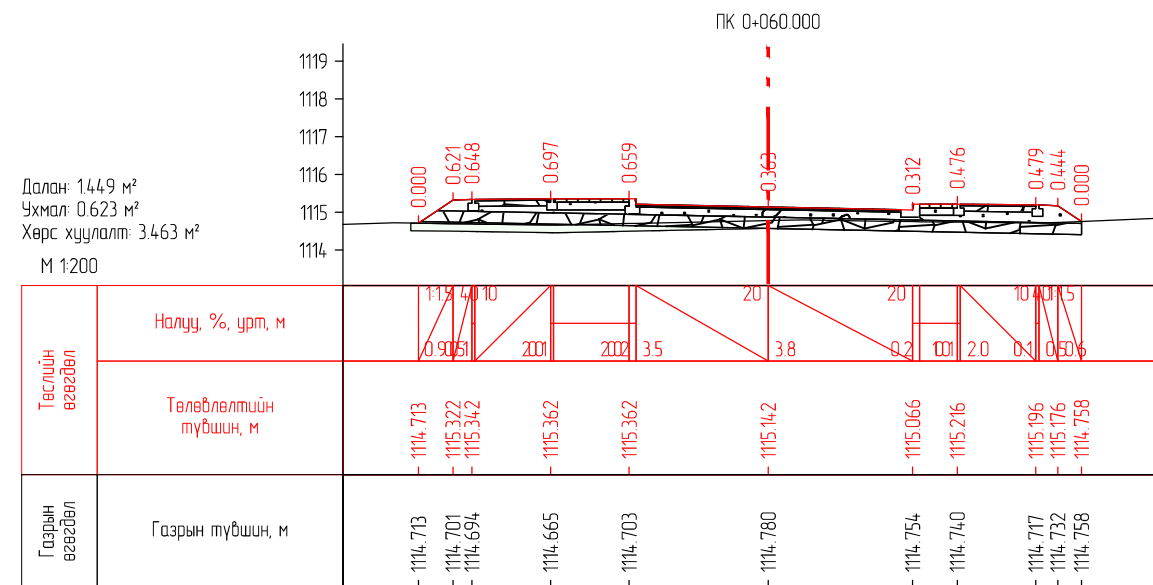
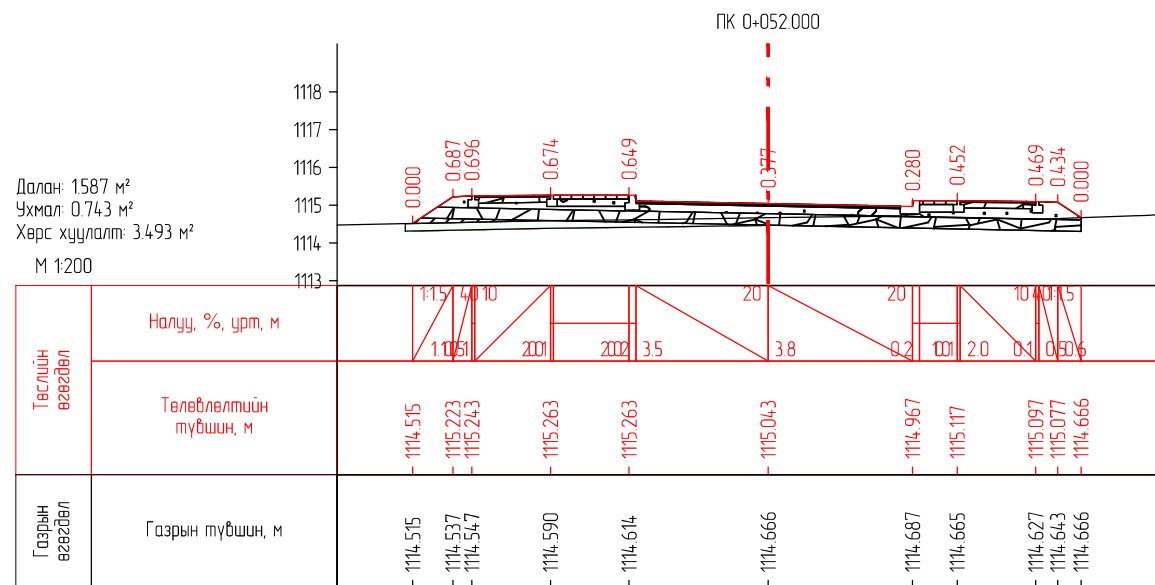

2023 оны 04 сар

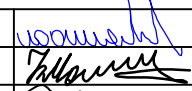



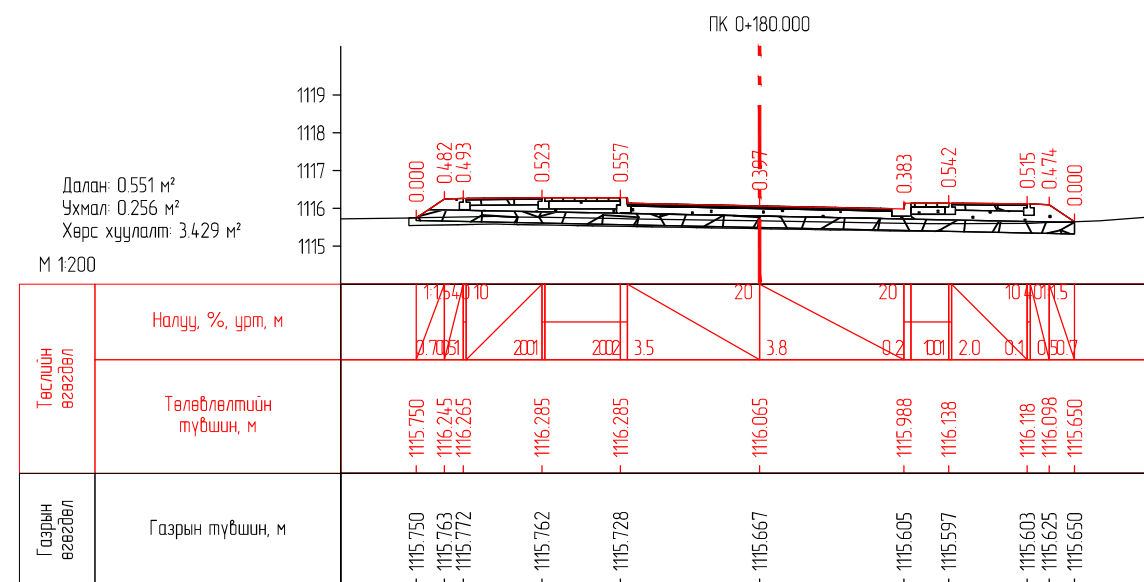
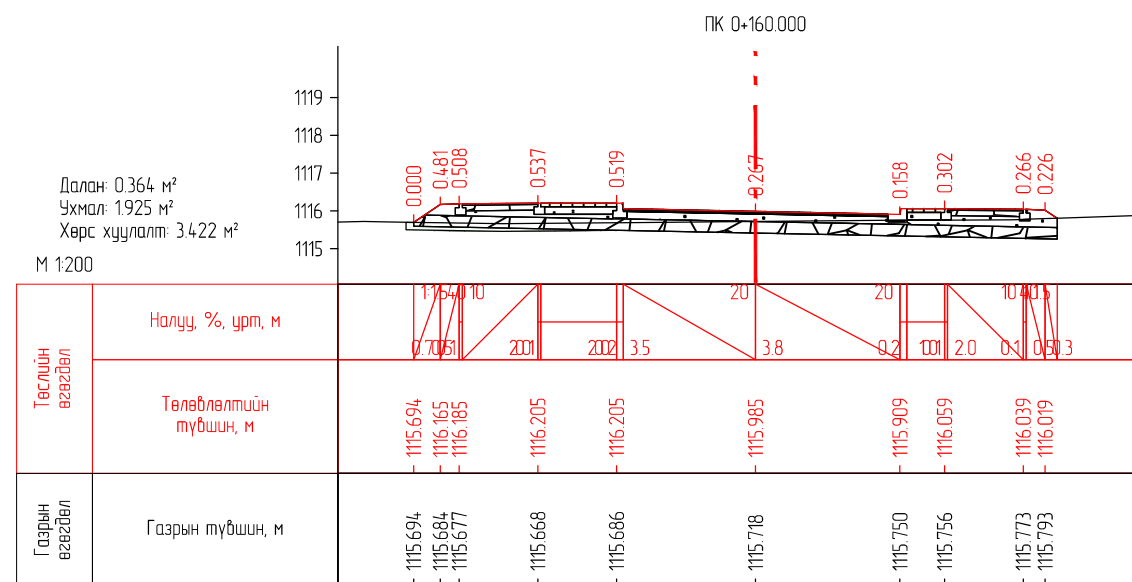
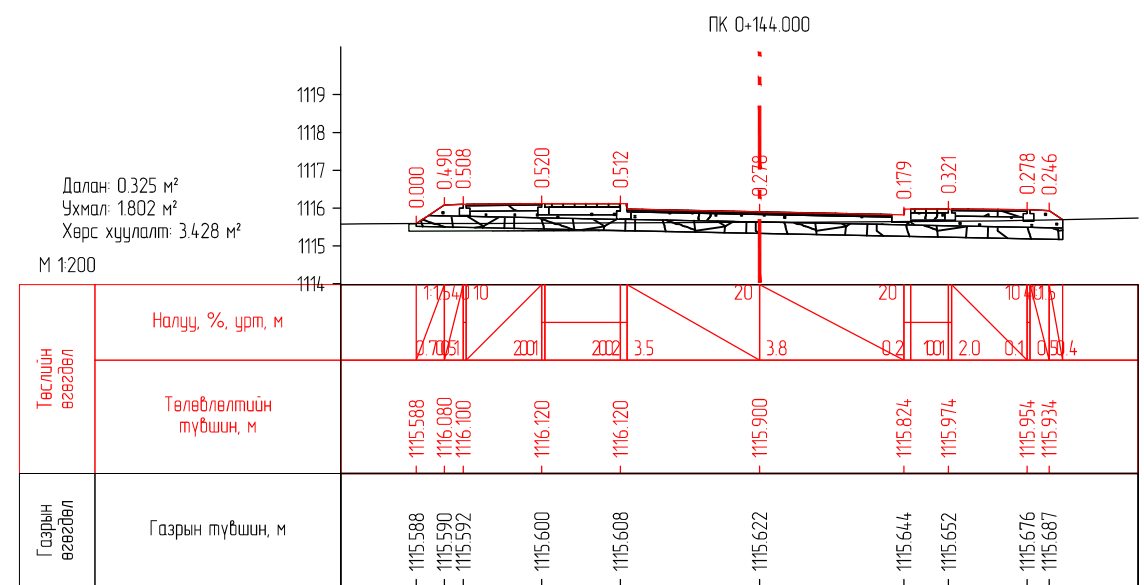
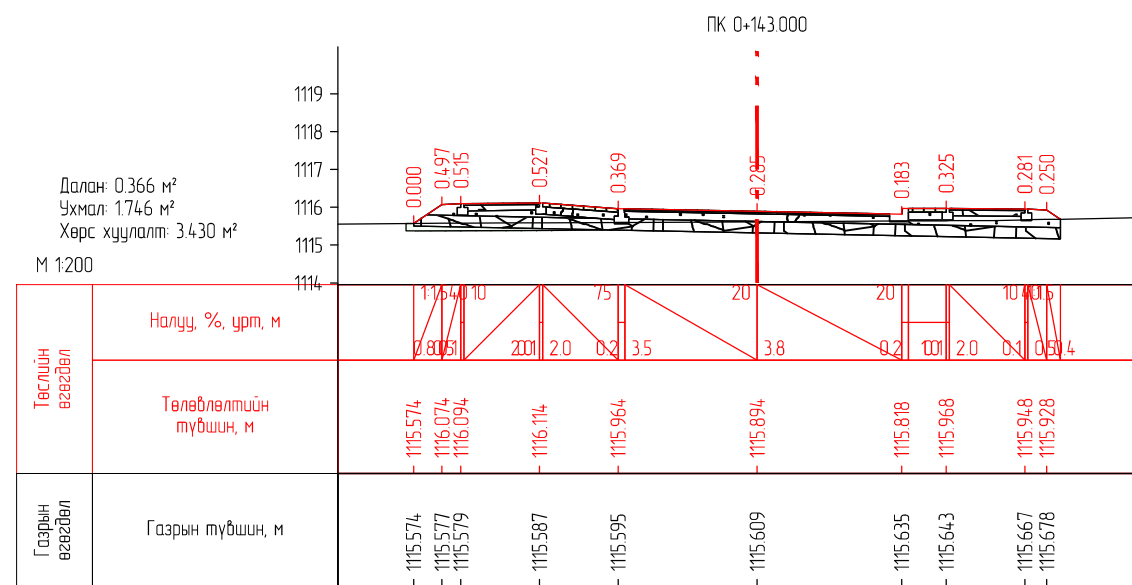
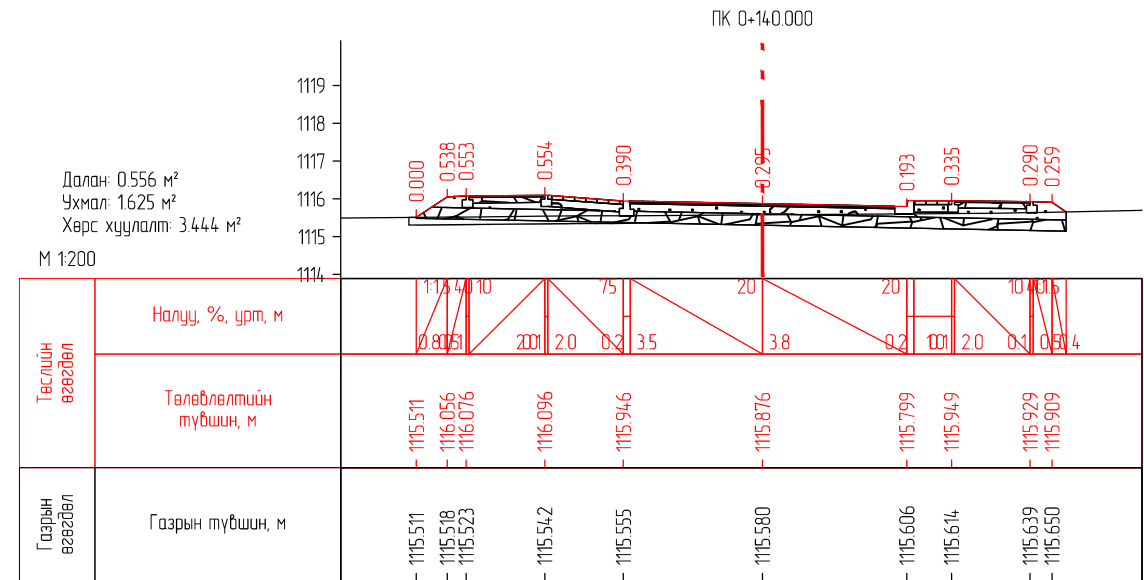
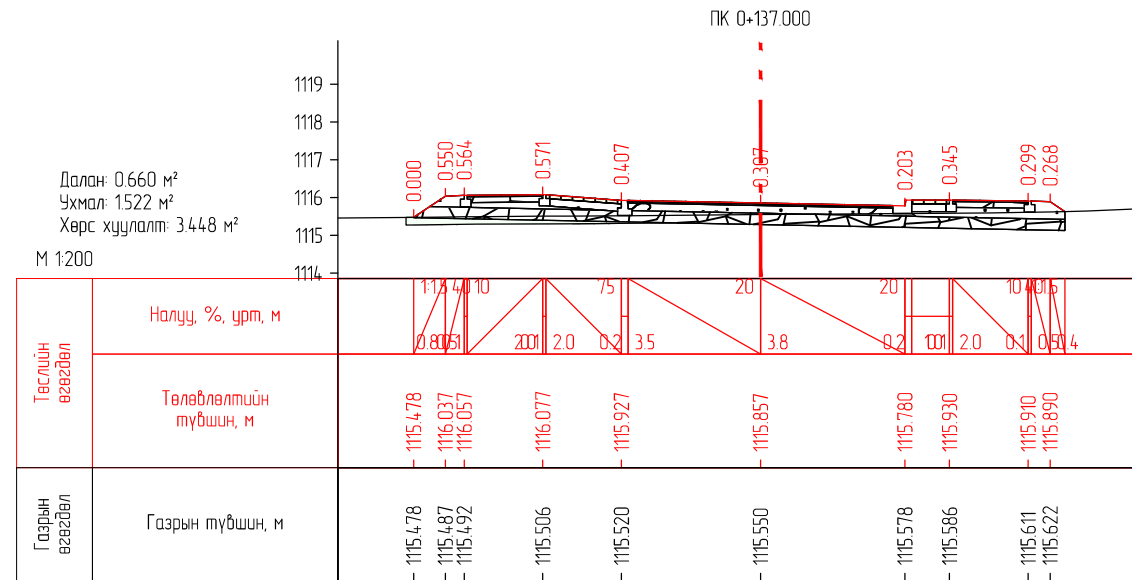

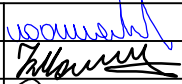

 ENGINEER CONSULTING MONGOLIA LLC "Эс Ар Пи Инженер Консалтинг Монголиа" ХХК	ХЭНТИЙ АЙМГИЙН БАЯНМӨНХ СУМ ДОТОРХ 1.6KM АВТО ЗАМЫН ИНЖЕНЕРИЙН НАРИЙВЧИЛСАН ЗУРАГ ТӨСӨЛ			Зургийн шифр: 02/23		
	Захирал	Г.Ууганбаяр	 НАРИЙВЧИЛСАН ХӨНДЛӨН ОГТ/ОЛ	Масштаб:		
	Инженер	Б.Мөнх-Эрдэнэ		Үе шат	Хуудас	Бүх хуудас
	Гүйцэтгэсэн	Т.Эрдэнэнэмэх	 ПК0+052.000-ПК0+136.000	A3	3	43
Шалгасан	А.Пүрэвсүрэн	2023 оны 04 сар				



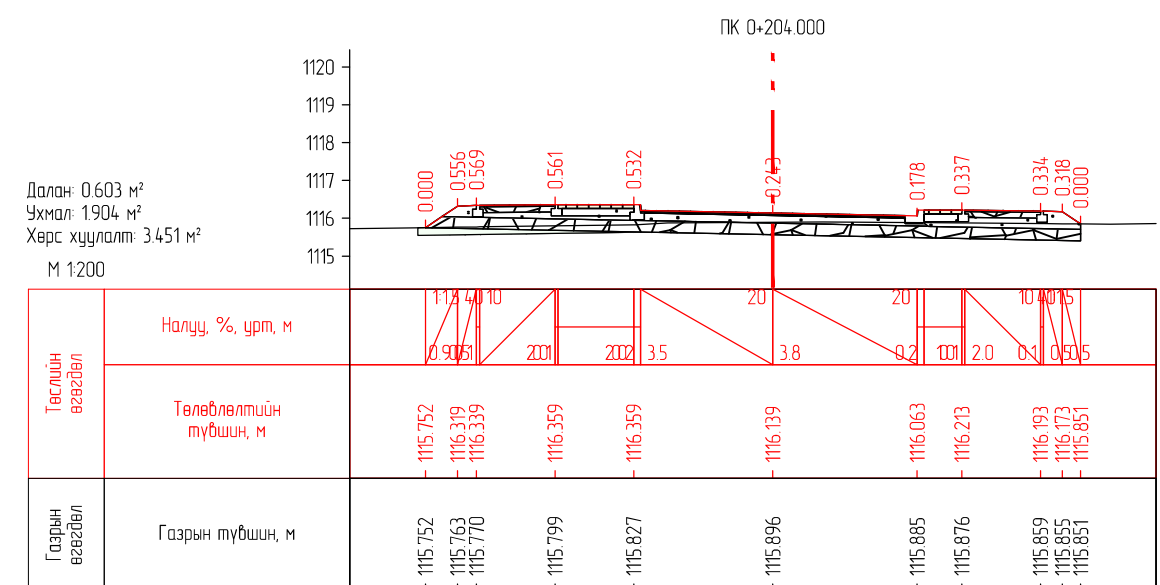
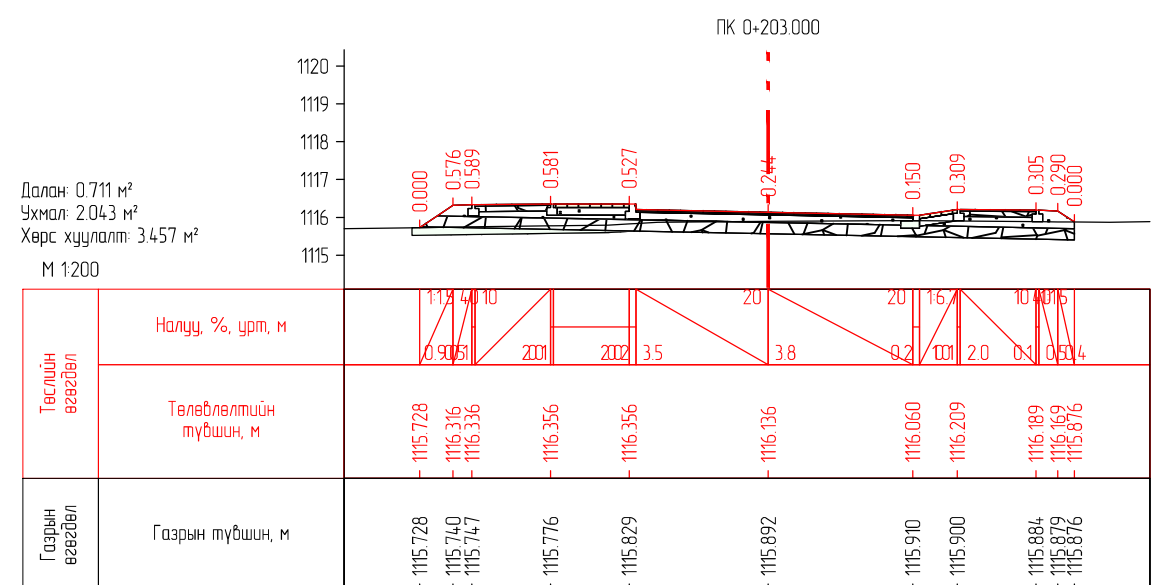
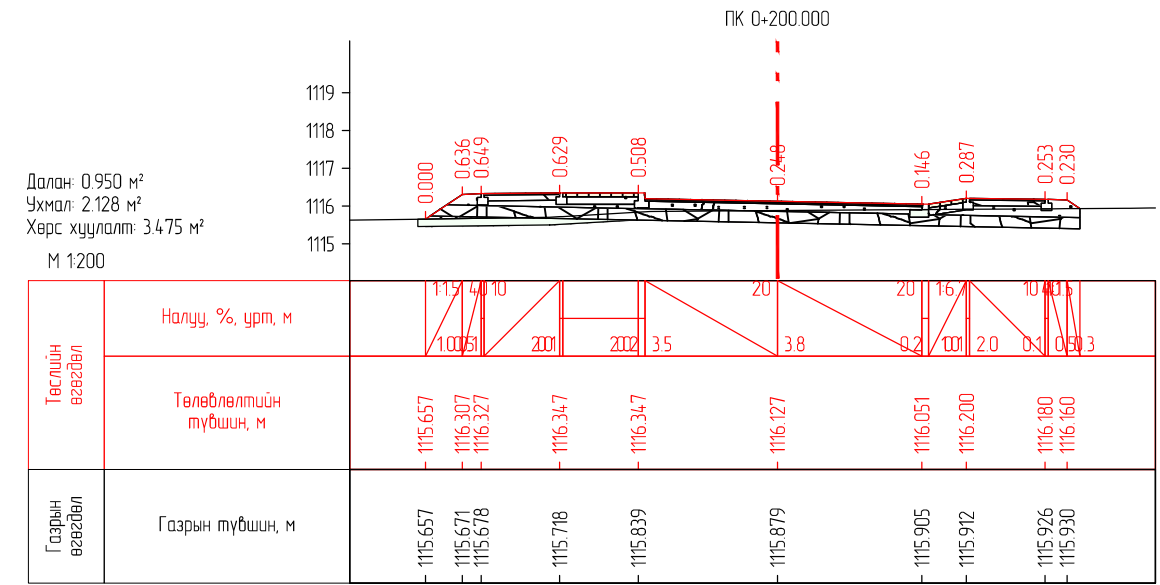
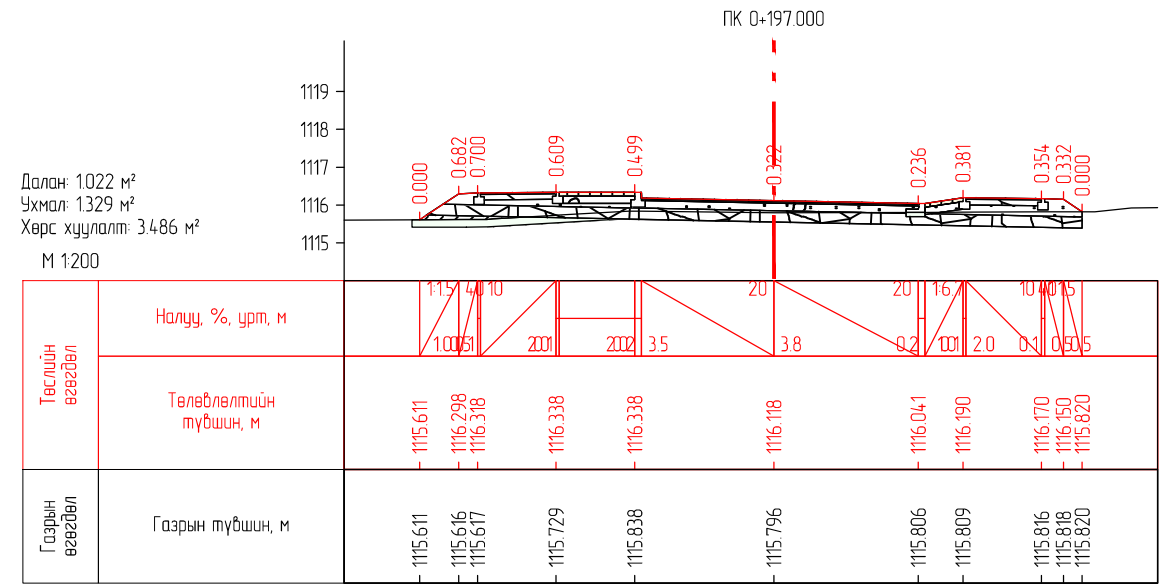
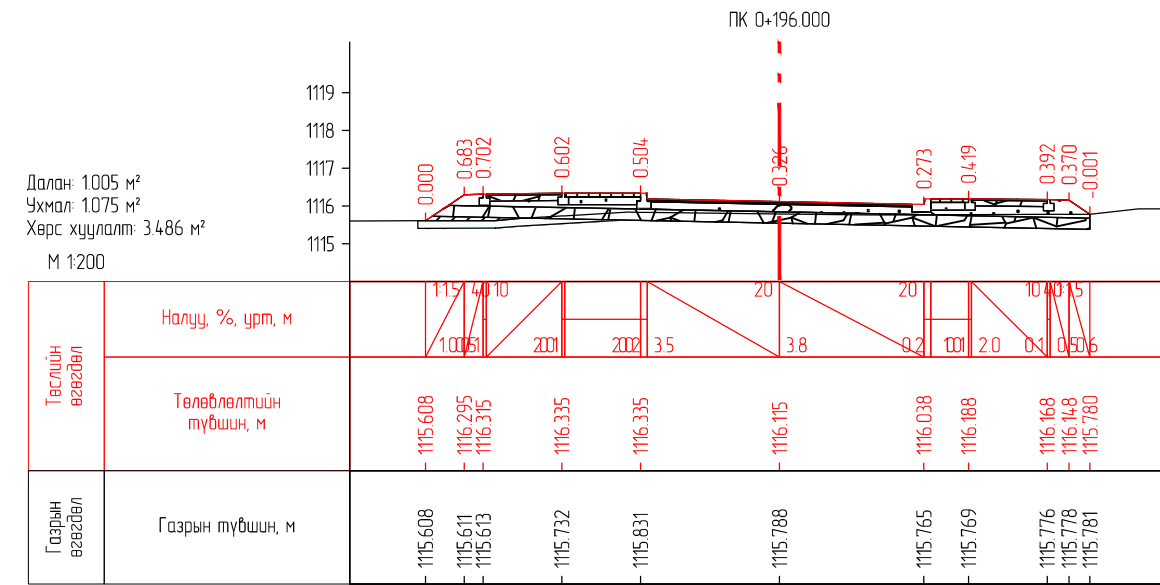
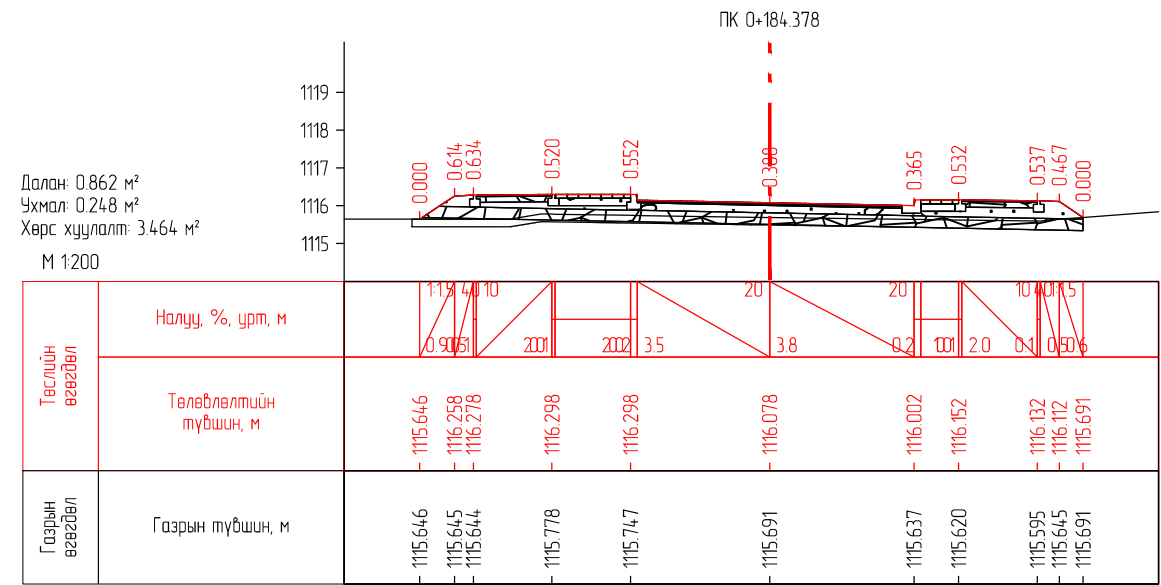

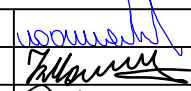

 ENGINEER CONSULTING MONGOLIA LLC "Эс Ар Пи Инженер Консалтинг Монголиа" ХХК	ХЭНТИЙ АЙМГИЙН БАЯНМӨНХ СУМ ДОТОРХ 1.6KM АВТО ЗАМЫН ИНЖЕНЕРИЙН НАРИЙВЧИЛСАН ЗУРАГ ТӨСӨЛ			Зургийн шифр: 02/23		
	Захирал	Г.Уугандабаяр		НАРИЙВЧИЛСАН ХӨНДЛӨН ОГТ/ОЛ		
	Инженер	Б.Мөнх-Эрдэнэ		Үе шат	Хуудас	Бүх хуудас
	Гүйцэтгэгсэн	Т.Эрдэнэнэмэх		A3	4	43
Шалгасан	А.Пүрэвсүрэн	ПК0+137.000-ПК0+180.000 2023 оны 04 сар				



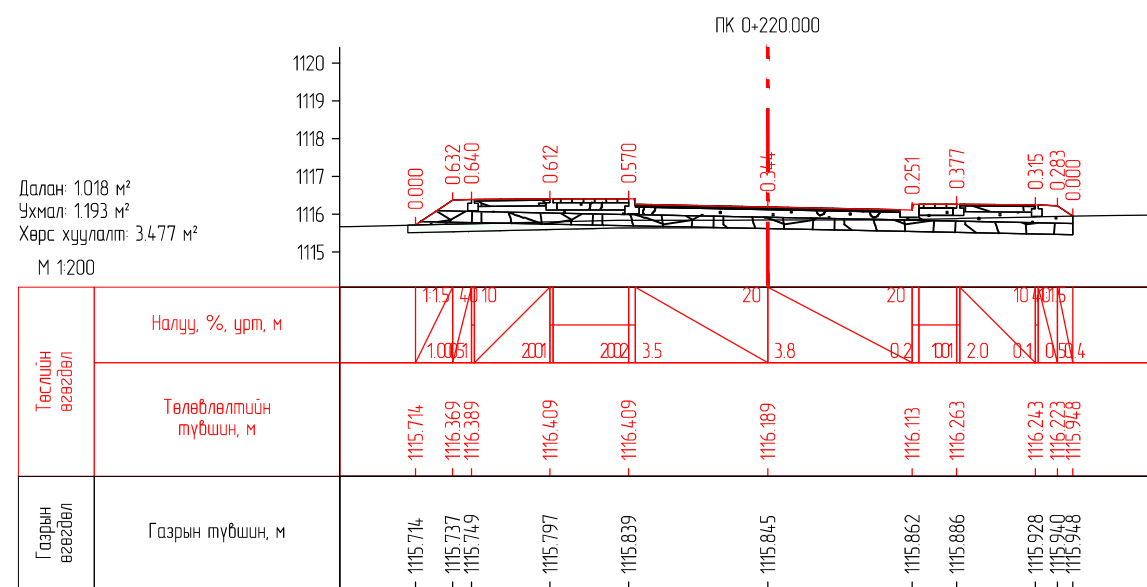
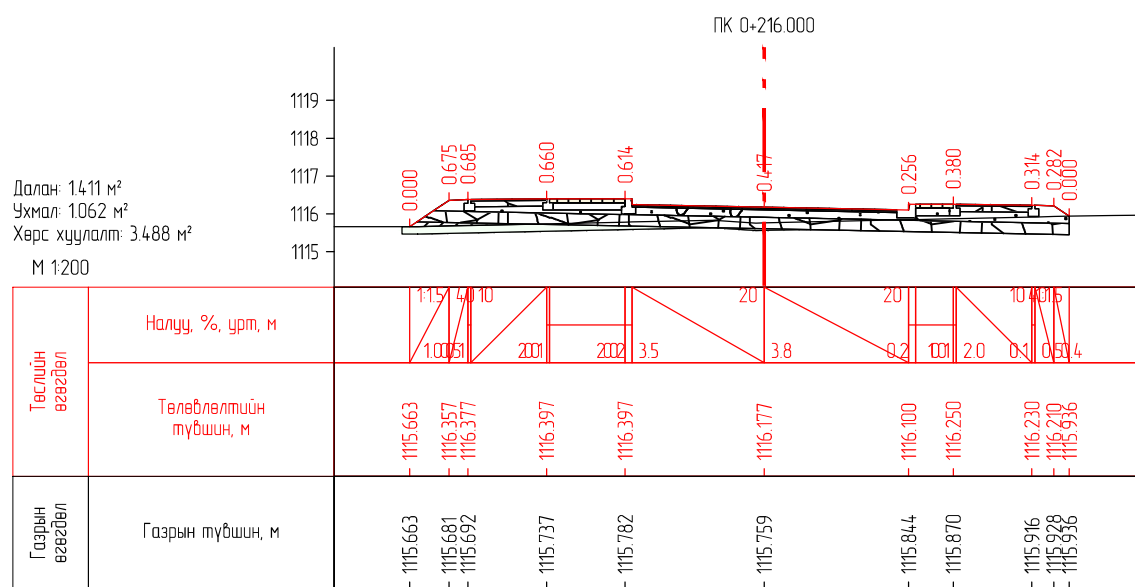
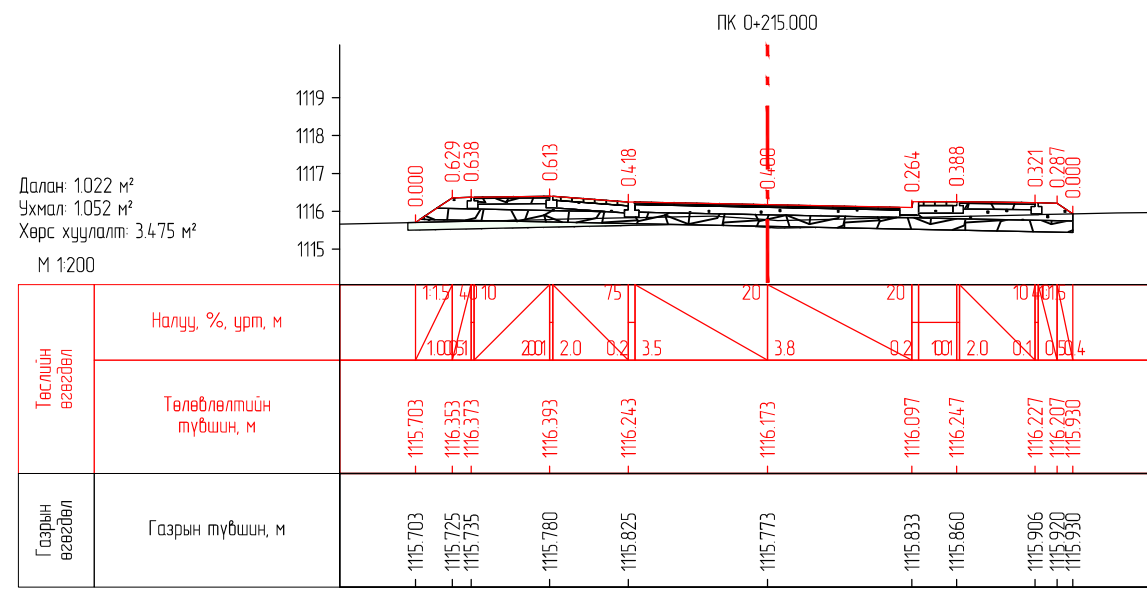
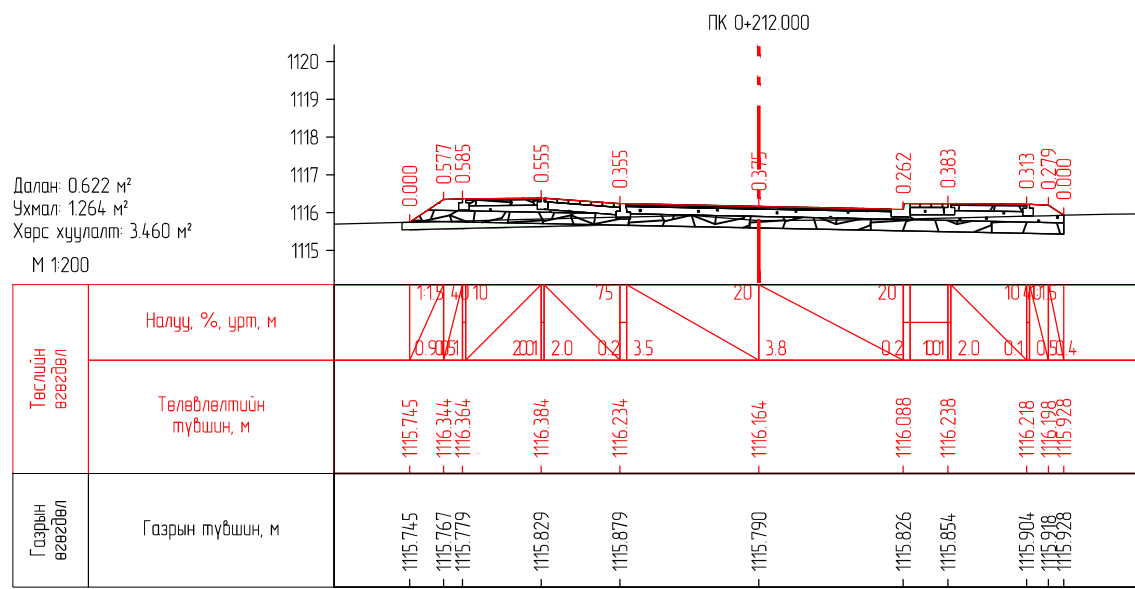
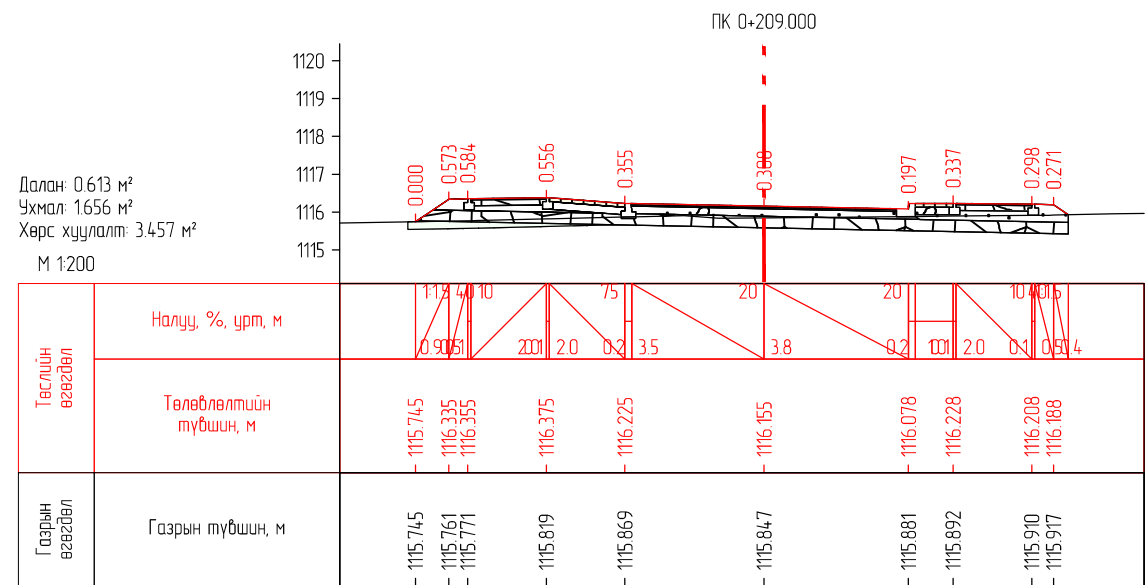
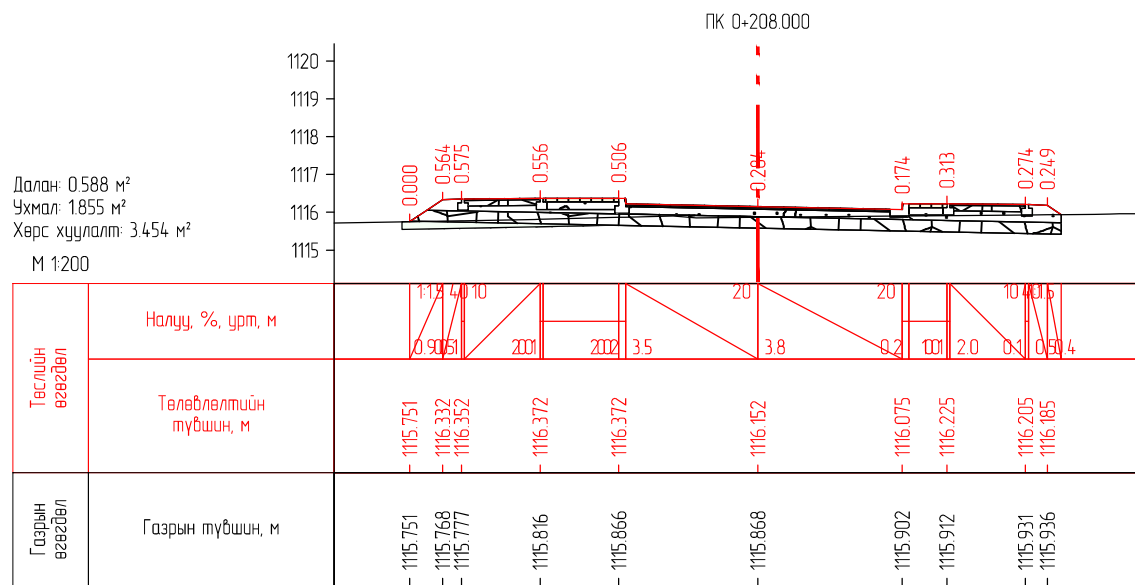



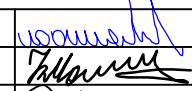

 ENGINEER CONSULTING MONGOLIA LLC "Эс Ар Пи Инженер Консалтинг Монголиа" ХХК	ХЭНТИЙ АЙМГИЙН БАЯНМӨНХ СУМ ДОТОРХ 1.6KM АВТО ЗАМЫН ИНЖЕНЕРИЙН НАРИЙВЧИЛСАН ЗУРАГ ТӨСӨЛ			Зургийн шифр: 02/23		
	Захирал	Г.Ууганбаяр	 НАРИЙВЧИЛСАН ХӨНДЛӨН ОГТ/ОЛ	Масштаб:		
	Инженер	Б.Мөнх-Эрдэнэ		Үе шат	Хуудас	Бүх хуудас
	Гүйцэтгэсэн	Т.Эрдэнэнэмэх	 ПК0+184.378-ПК0+204.000	A3	5	43
Шалгасан	А.Пүрэвсүрэн	2023 оны 04 сар				

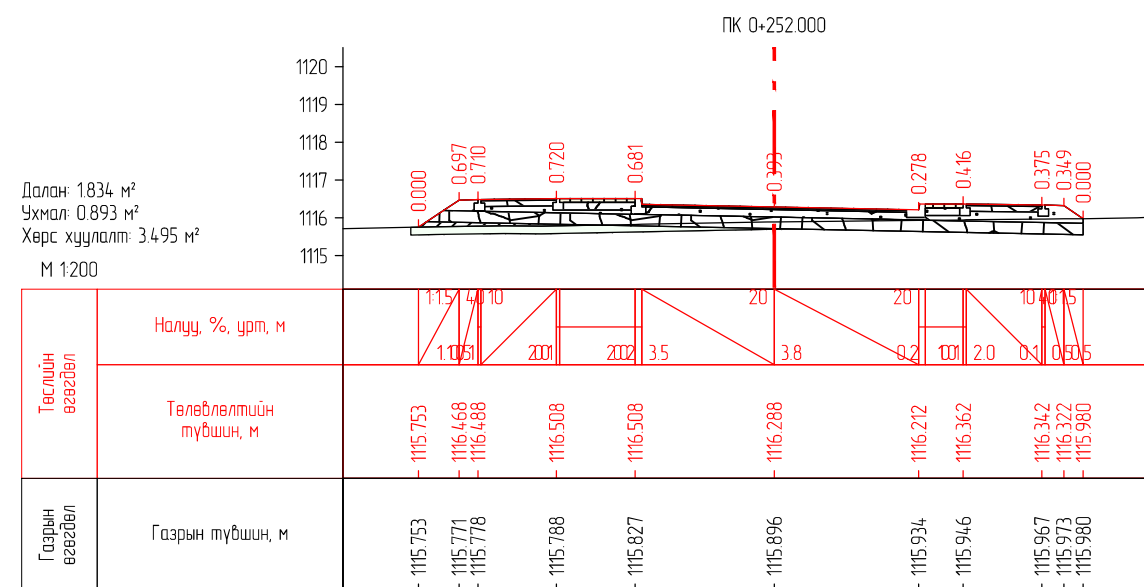
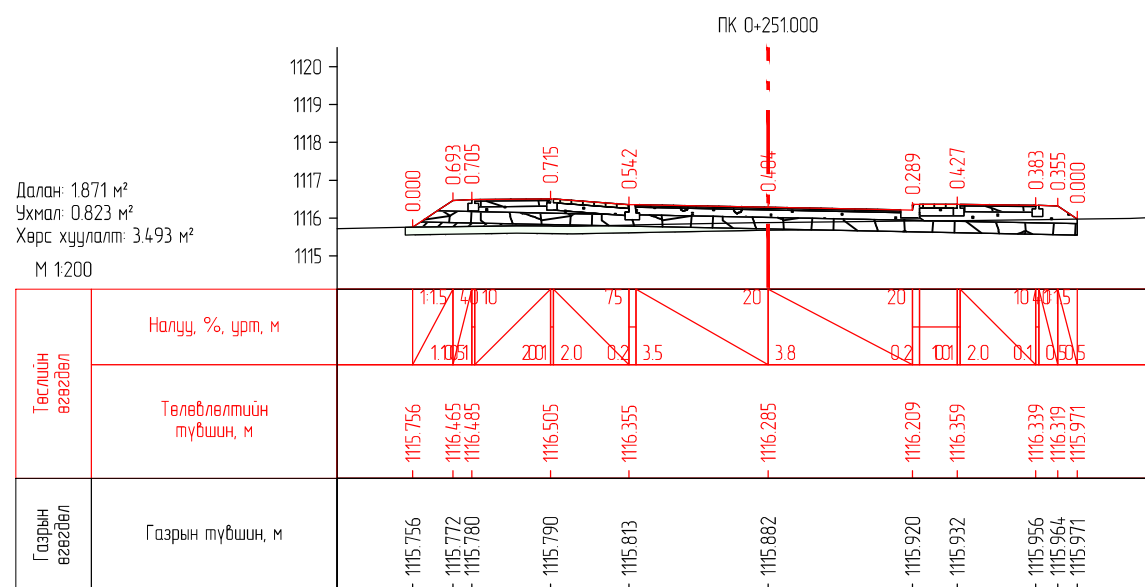
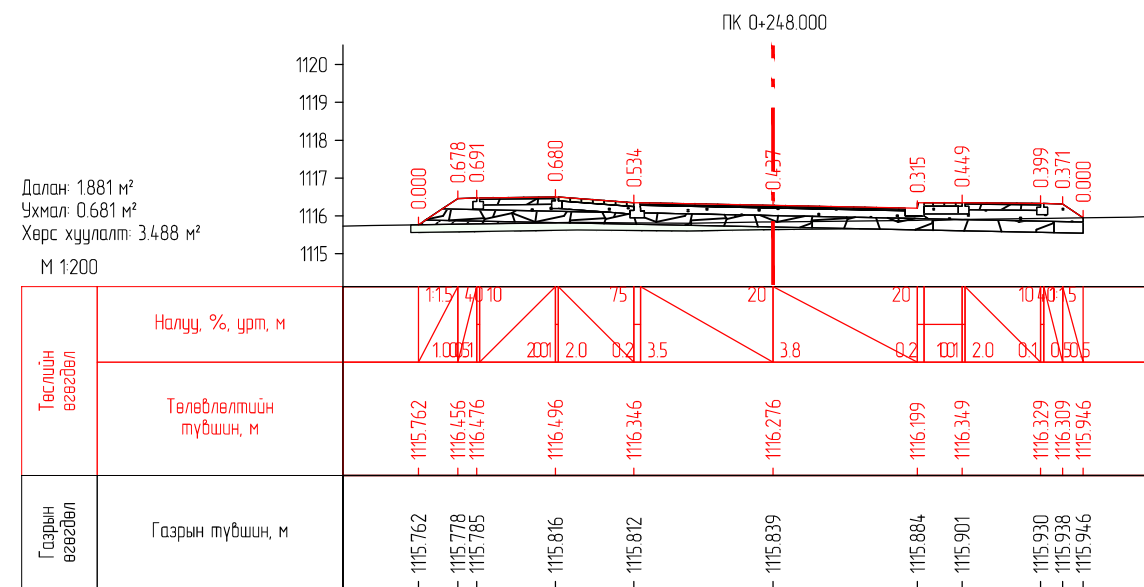
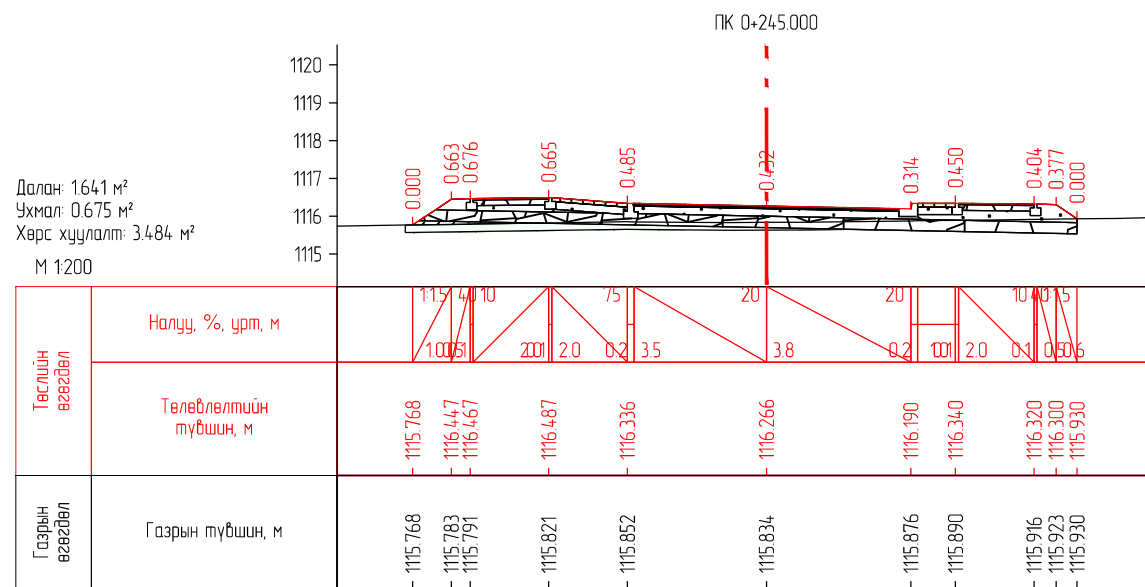
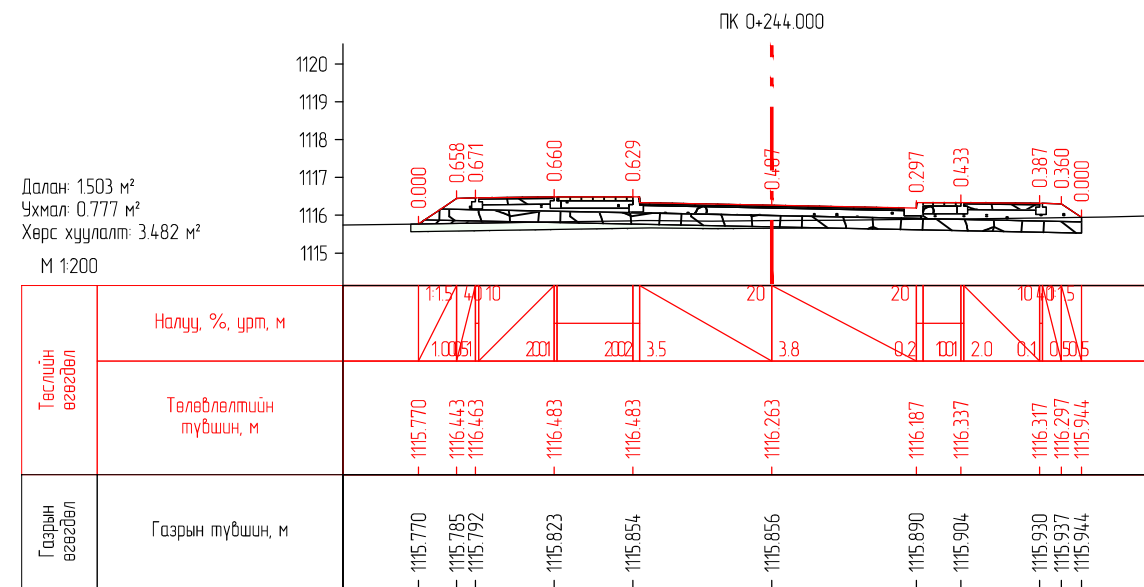
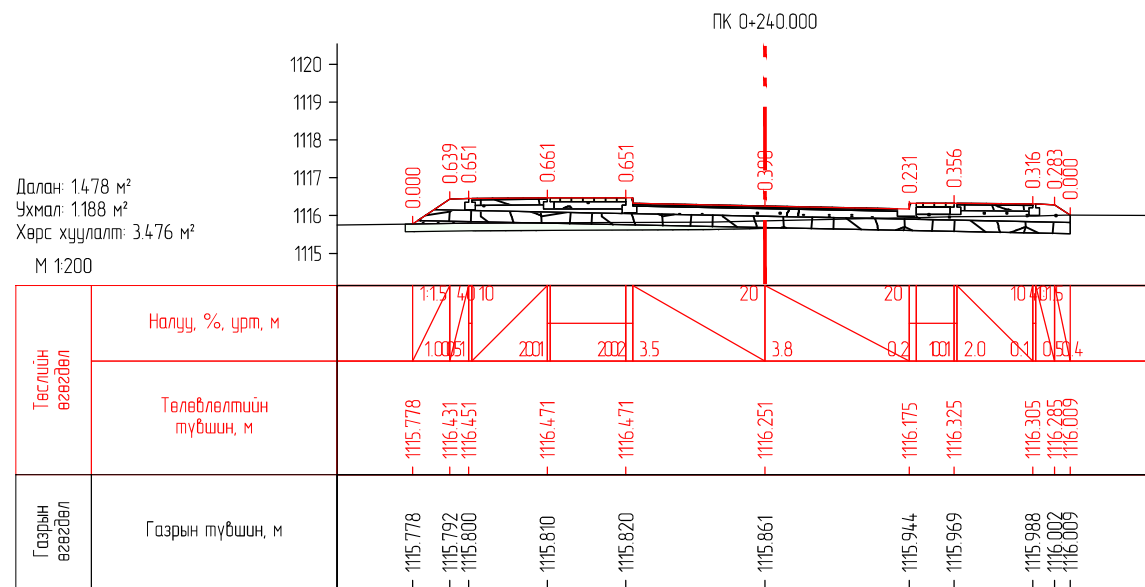

 ENGINEER CONSULTING MONGOLIA LLC "Эс Ар Пи Инженер Консалтинг Монголиа" ХХК	ХЭНТИЙ АЙМГИЙН БАЯНМӨНХ СУМ ДОТОРХ 1.6KM АВТО ЗАМЫН ИНЖЕНЕРИЙН НАРИЙВЧИЛСАН ЗУРАГ ТӨСӨЛ			Зургийн шифр: 02/23		
	Захирал	Г.Ууганбаяр	 НАРИЙВЧИЛСАН ХӨНДЛӨН ОГТ/ОЛ	Масштаб:		
	Инженер	Б.Мөнх-Эрдэнэ		Үе шат	Хуудас	Бүх хуудас
	Гүйцэтгэсэн	Т.Эрдэнэнэмэх	 ПК0+208.000-ПК0+220.000	A3	6	43
Шалгасан	А.Пүрэвсүрэн	2023 оны 04 сар				

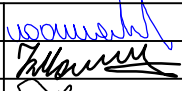

 ENGINEER CONSULTING MONGOLIA LLC "Эс Ар Пи Инженер Консалтинг Монголиа" ХХК	ХЭНТИЙ АЙМГИЙН БАЯНМӨНХ СУМ ДОТОРХ 1.6KM АВТО ЗАМЫН ИНЖЕНЕРИЙН НАРИЙВЧИЛСАН ЗУРАГ ТӨСӨЛ			Зургийн шифр: 02/23		
	Захирал	Г.Уугандабаяр	 Нарийвчилсан хөндлөн огтлол	Масштаб:		
	Инженер	Б.Мөнх-Эрдэнэ		Үе шат	Хуудас	Бүх хуудас
	Гүйцэтгэгсэн	Т.Эрдэнэнэмэх	 ПК0+240.000-ПК0+252.000	A3	7	43
Шалгасан	А.Пүрэвсүрэн	2023 оны 04 сар				

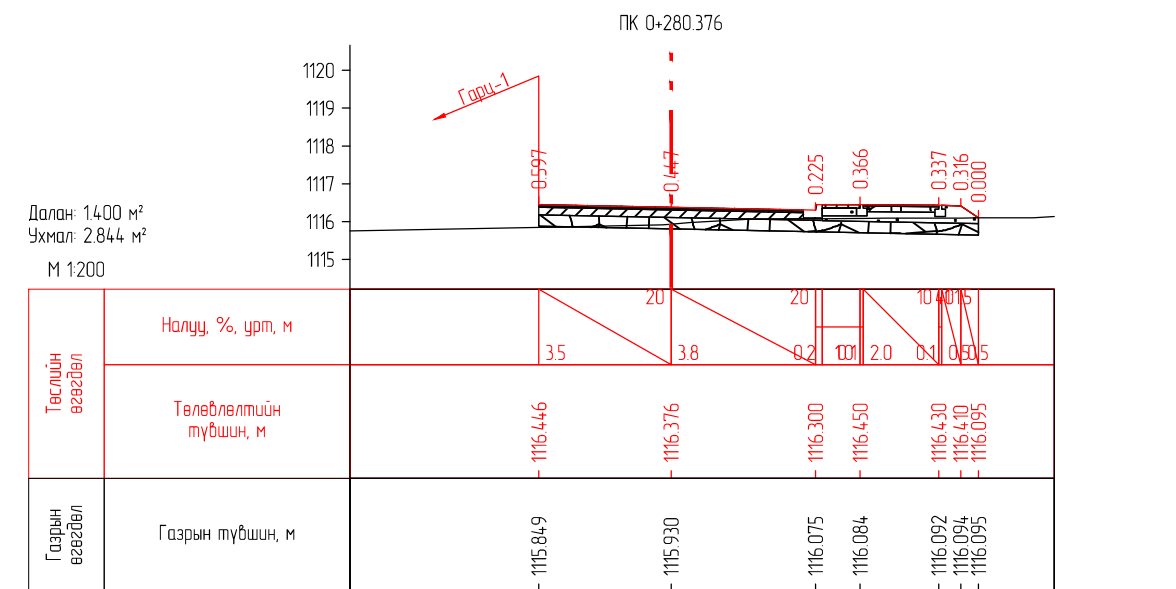
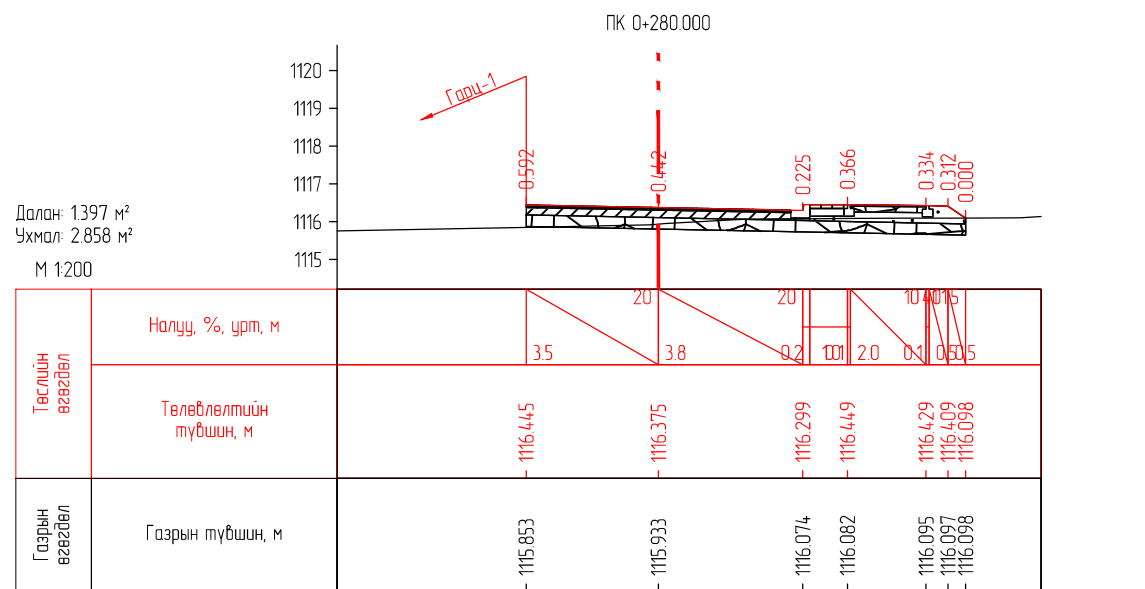
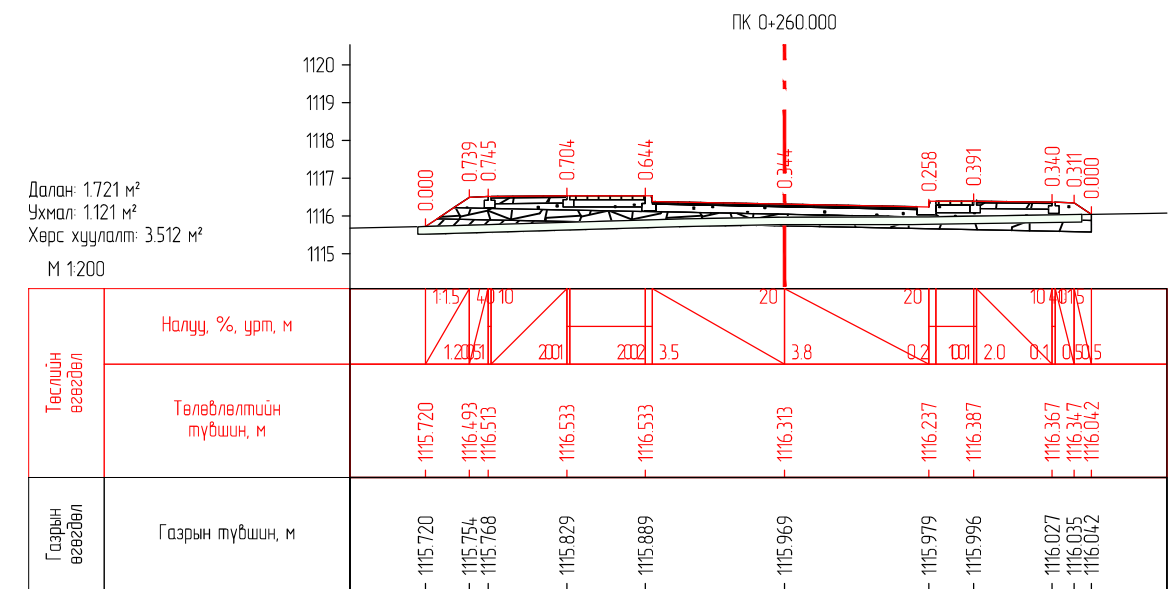
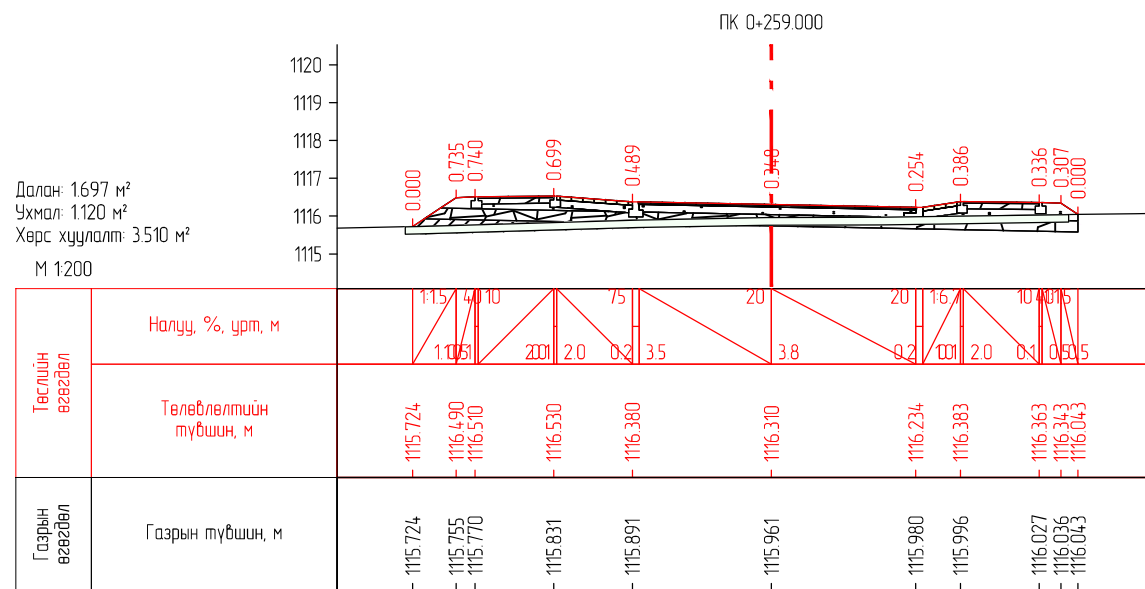
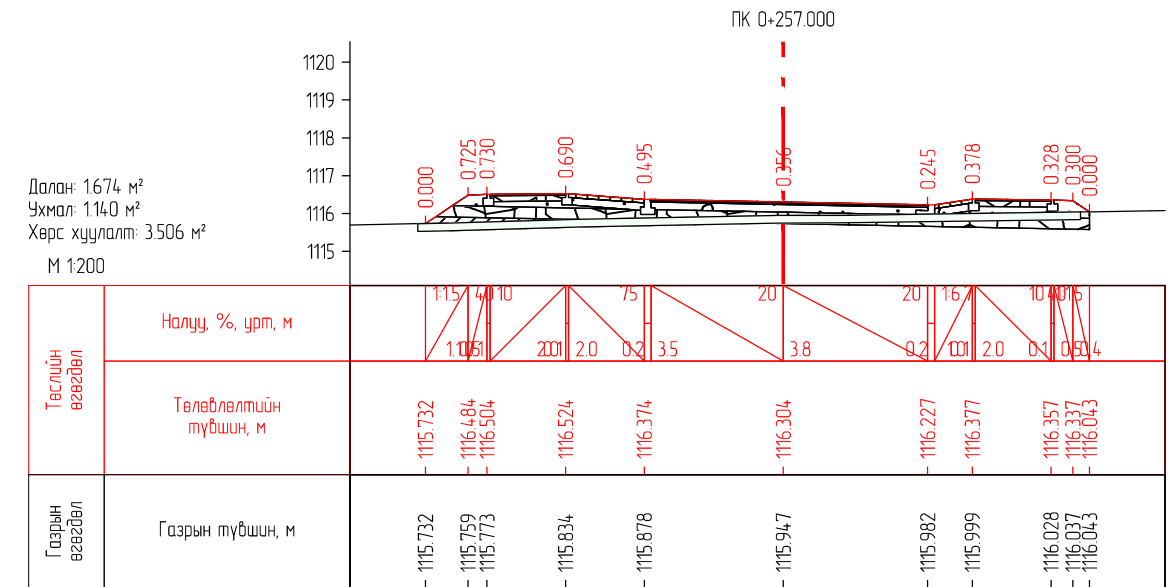
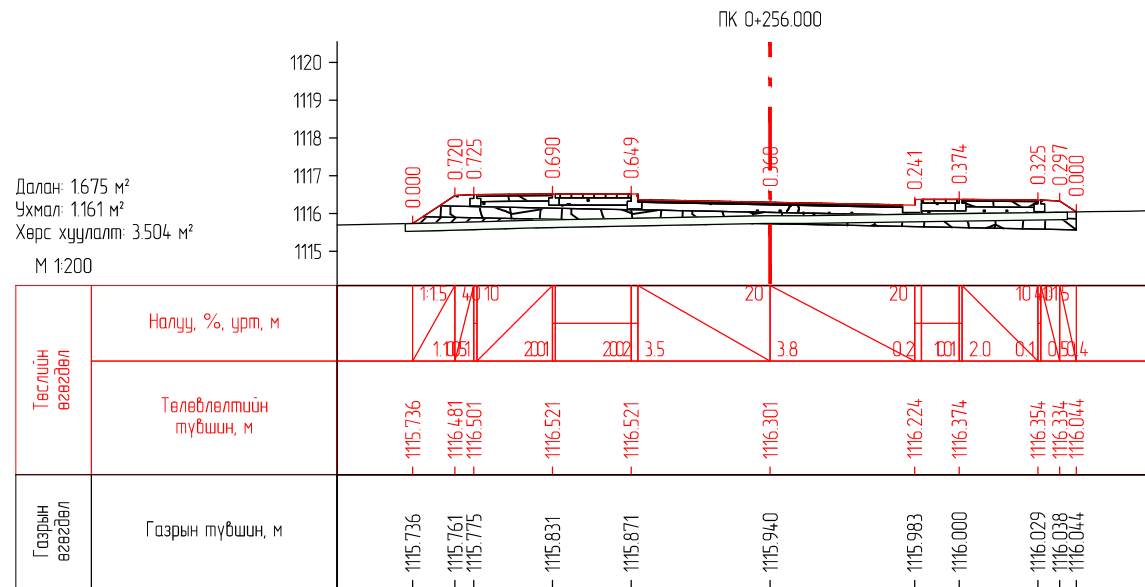

<p>ENGINEER CONSULTING MONGOLIA LLC</p> <p>"Эс Ар Пи Инженер Консалтинг Монголиа" ХХК</p>	<p>ХЭНТИЙ АЙМГИЙН БАЯНМӨНХ СУМ ДОТОРХ 1.6KM АВТО ЗАМЫН ИНЖЕНЕРИЙН НАРИЙВЧИЛСАН ЗУРАГ ТӨСӨЛ</p>			<p>Зургийн шифр: 02/23</p>		
	Захирал	Г.Ууганбаяр		<p>НАРИЙВЧИЛСАН ХӨНДЛӨН ОГТ/ОЛ</p>		
	Инженер	Б.Мөнх-Эрдэнэ		Үе шат	Хуудас	Бүх хуудас
	Гүйцэтгэгсэн	Т.Эрдэнэнэмэх		A3	8	43
Шалгасан	А.Пүрэвсүрэн	<p>ПК0+256.000-ПК0+280.376</p>				
<p>2023 оны 04 сар</p>						

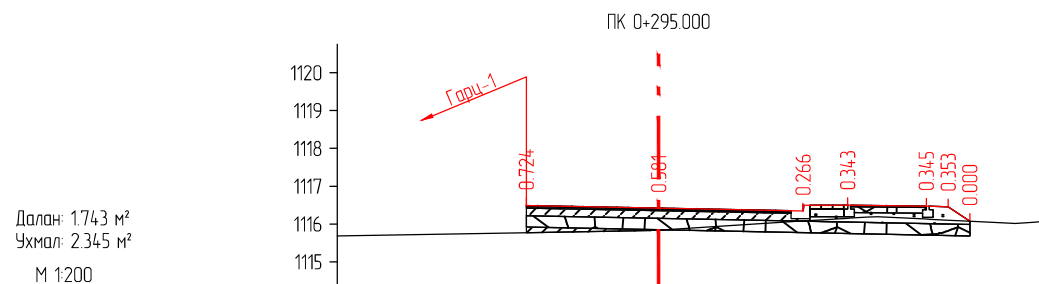

Далан: 1743 м<sup>2</sup>  
Ухмал: 2345 м<sup>2</sup>  
М 1:200

Төслийн өгөгдөл	Налуу, %, урт, м	
	Төвлөлтөийн түвшин, м	1116.492
Газрын өгөгдөл	Газрын түвшин, м	
	1115.768	1115.840

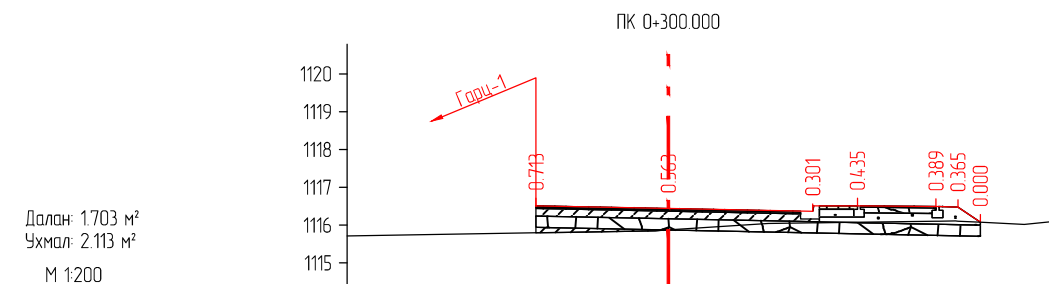

Далан: 1703 м<sup>2</sup>  
Ухмал: 2113 м<sup>2</sup>  
М 1:200

Төслийн өгөгдөл	Налуу, %, урт, м	
	Төвлөлтөийн түвшин, м	1116.507
Газрын өгөгдөл	Газрын түвшин, м	
	1115.794	1115.874

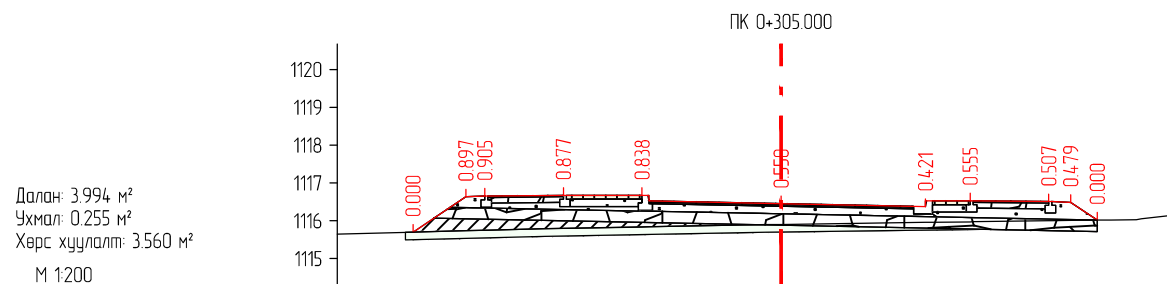

Далан: 3994 м<sup>2</sup>  
Ухмал: 0255 м<sup>2</sup>  
Хөрс хуулалт: 3560 м<sup>2</sup>  
М 1:200

Төслийн өгөгдөл	Налуу, %, урт, м	
	Төвлөлтөийн түвшин, м	1116.673
Газрын өгөгдөл	Газрын түвшин, м	
	1115.699	1115.903

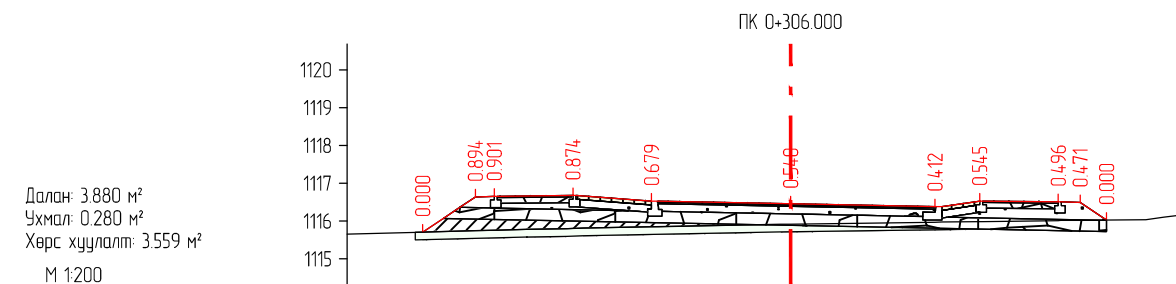

Далан: 3880 м<sup>2</sup>  
Ухмал: 0280 м<sup>2</sup>  
Хөрс хуулалт: 3559 м<sup>2</sup>  
М 1:200

Төслийн өгөгдөл	Налуу, %, урт, м	
	Төвлөлтөийн түвшин, м	1116.676
Газрын өгөгдөл	Газрын түвшин, м	
	1115.706	1115.915

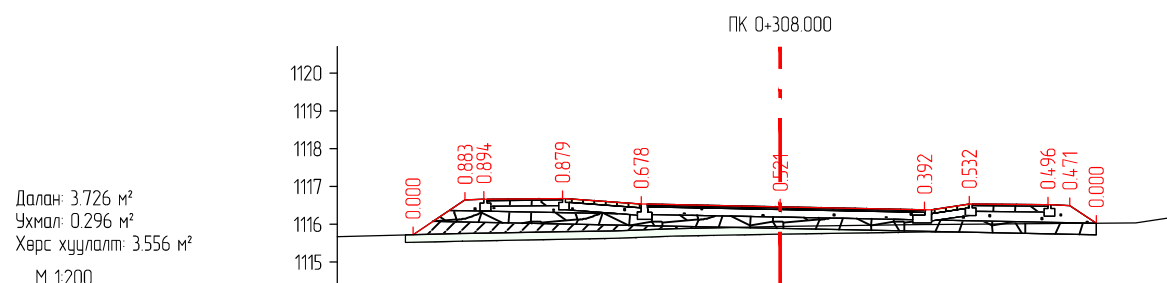

Далан: 3726 м<sup>2</sup>  
Ухмал: 0296 м<sup>2</sup>  
Хөрс хуулалт: 3556 м<sup>2</sup>  
М 1:200

Төслийн өгөгдөл	Налуу, %, урт, м	
	Төвлөлтөийн түвшин, м	1116.682
Газрын өгөгдөл	Газрын түвшин, м	
	1115.724	1115.941

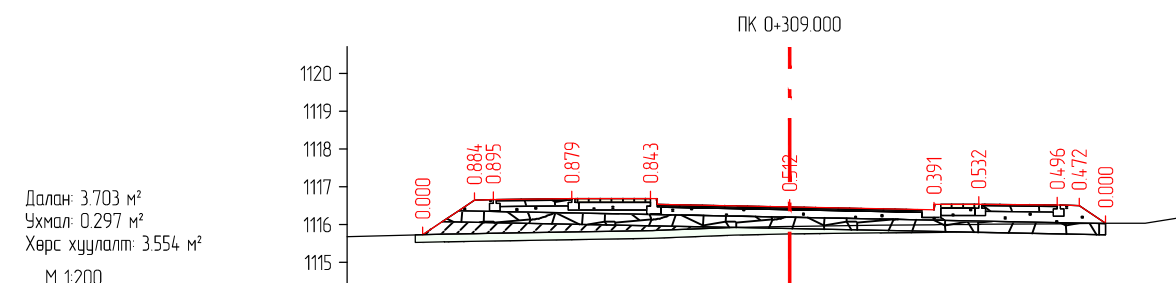

Далан: 3703 м<sup>2</sup>  
Ухмал: 0297 м<sup>2</sup>  
Хөрс хуулалт: 3554 м<sup>2</sup>  
М 1:200

Төслийн өгөгдөл	Налуу, %, урт, м	
	Төвлөлтөийн түвшин, м	1116.685
Газрын өгөгдөл	Газрын түвшин, м	
	1115.733	1115.953







"Эс Ар Пи Инженер Консалтинг Монголиа" ХХК

ХЭНТИЙ АЙМГИЙН БАЯНМӨНХ СУМ ДОТОРХ 1.6KM АВТО ЗАМЫН ИНЖЕНЕРИЙН НАРИЙВЧИЛСАН ЗУРАГ ТӨСӨЛ

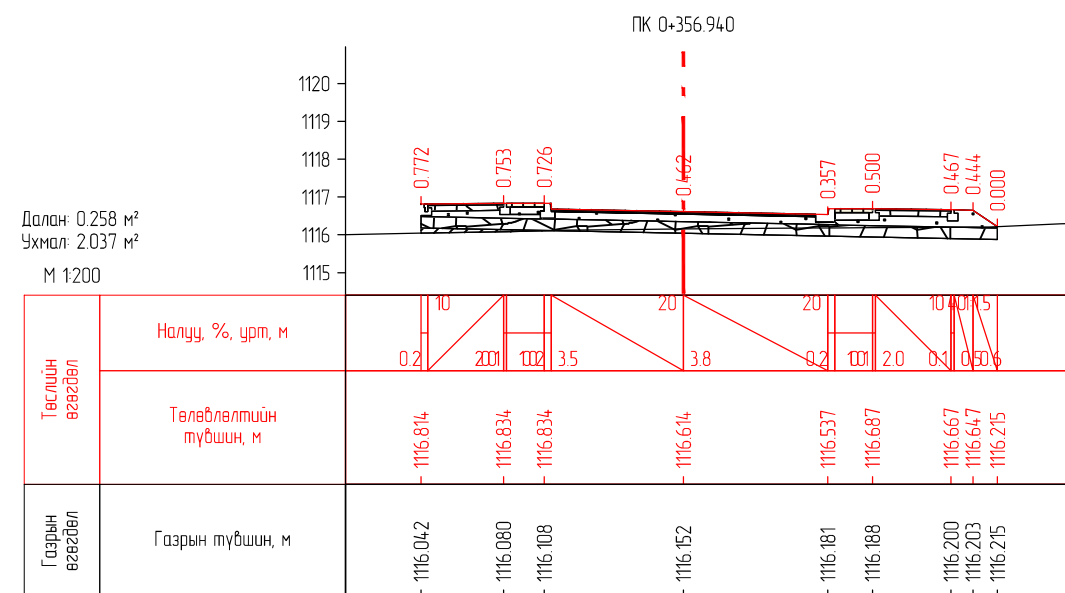
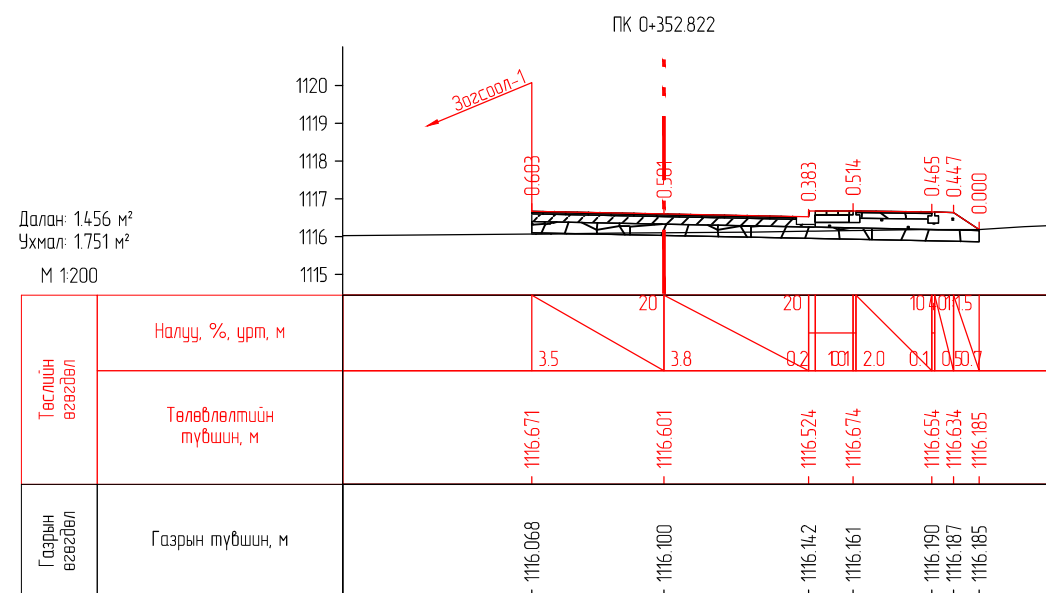
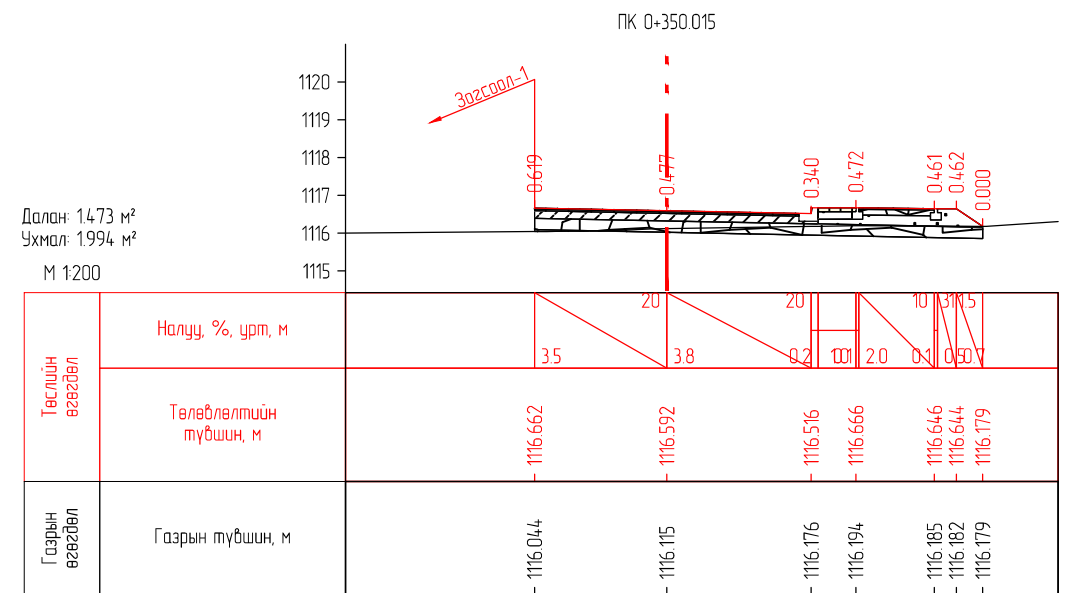
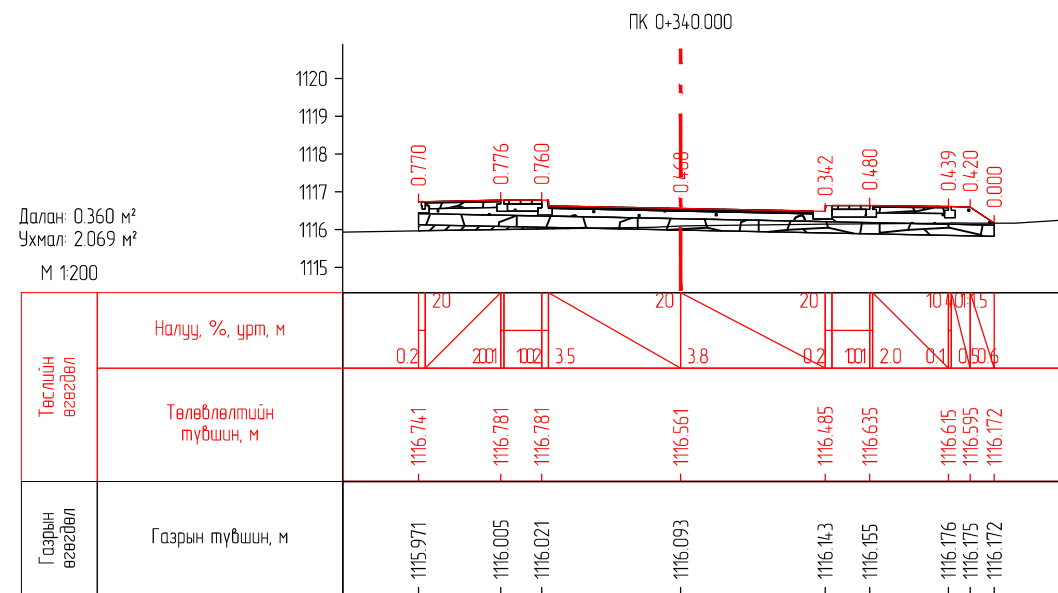
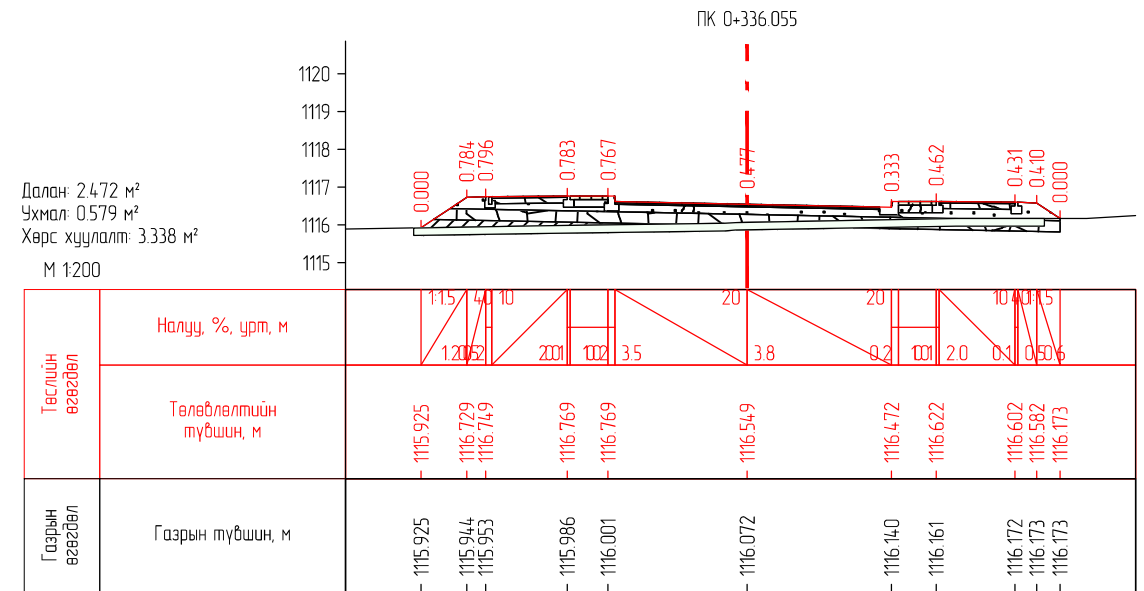
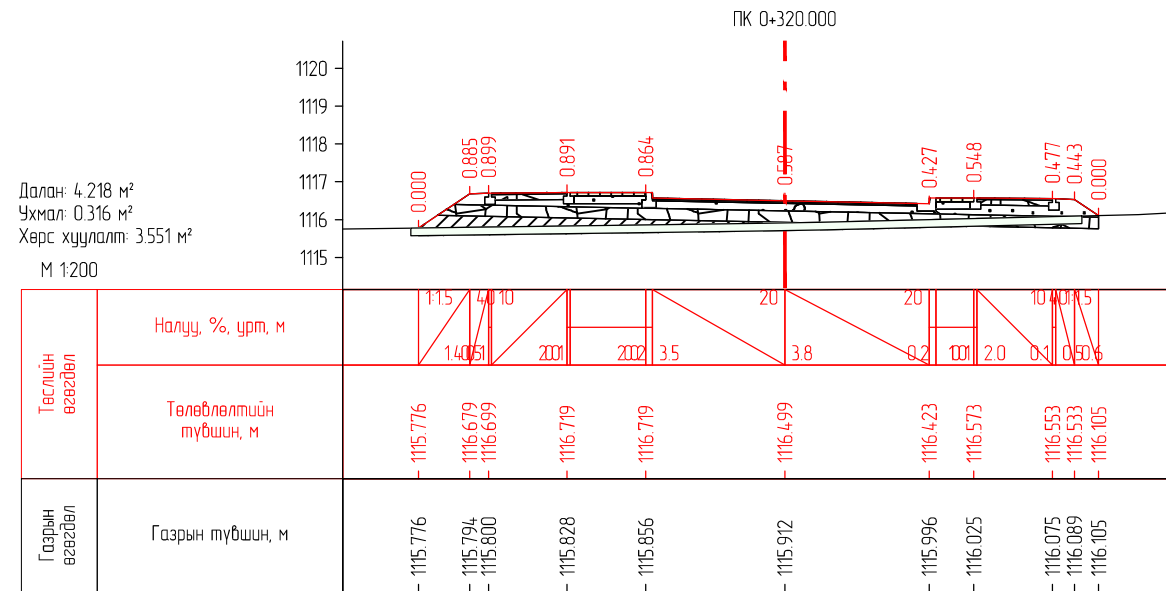
Захирал	Г.Ууганбаяр	<i>[Signature]</i>	НАРИЙВЧИЛСАН ХӨНДЛӨН ОГТ/ОЛ
Инженер	Б.Мөнх-Эрдэнэ	<i>[Signature]</i>	
Гүйцэтгэсэн	Т.Эрдэнэнэмэх	<i>[Signature]</i>	ПК0+295.000-ПК0+309.000
Шалгасан	А.Пүрэвсүрэн	<i>[Signature]</i>	

Зургийн шифр: 02/23		
Масштаб:		
Үе шат	Хуудас	Бүх хуудас
A3	9	43
2023 оны 04 сар		

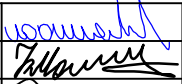

 ENGINEER CONSULTING MONGOLIA LLC "Эс Ар Пи Инженер Консалтинг Монголиа" ХХК	ХЭНТИЙ АЙМГИЙН БАЯНМӨНХ СУМ ДОТОРХ 1.6КМ АВТО ЗАМЫН ИНЖЕНЕРИЙН НАРИЙВЧИЛСАН ЗУРАГ ТӨСӨЛ			Зургийн шифр: 02/23		
	Захирал	Г.Ууганбаяр	 НАРИЙВЧИЛСАН ХӨНДЛӨН ОГТЛОЛ	Масштаб:		
	Инженер	Б.Мөнх-Эрдэнэ		Үе шат	Хуудас	Бүх хуудас
	Гүйцэтгэсэн	Т.Эрдэнэнэмэх	 ПК0+320.000-ПК0+356.940	A3	10	43
Шалгасан	А.Пүрэвсүрэн	2023 оны 04 сар				

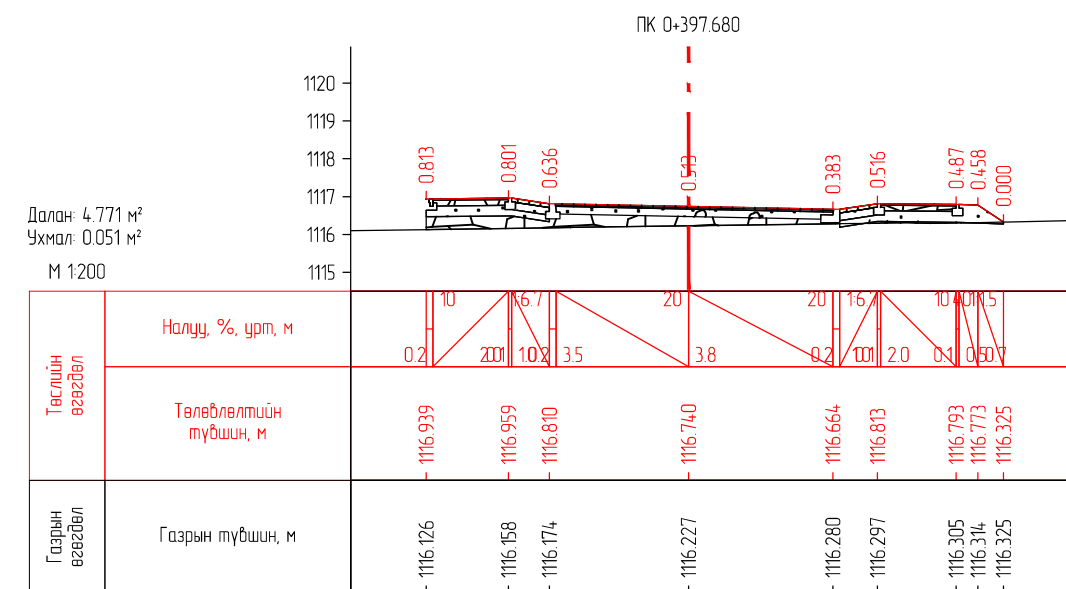
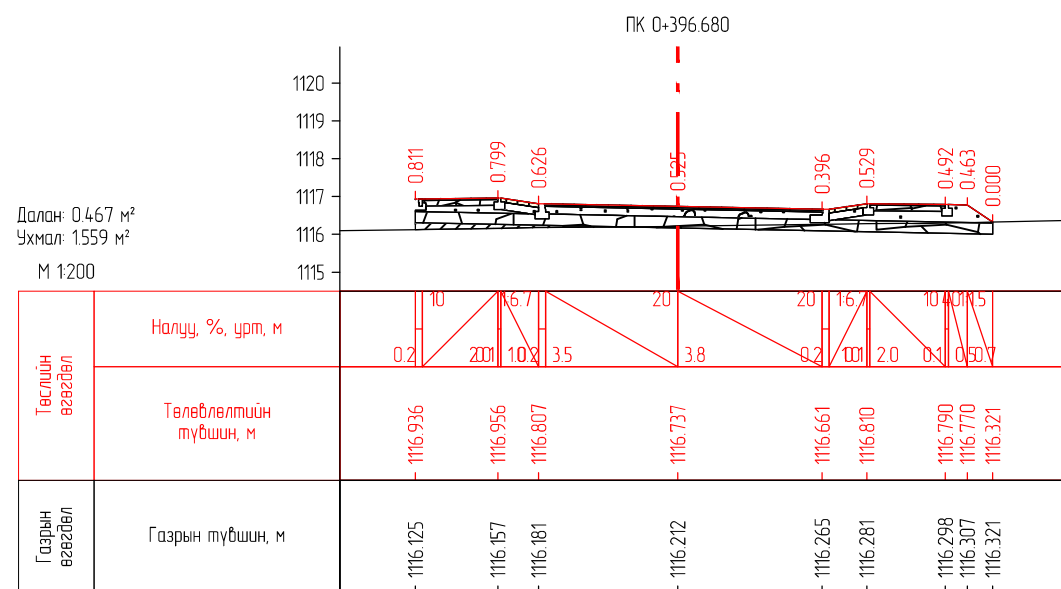
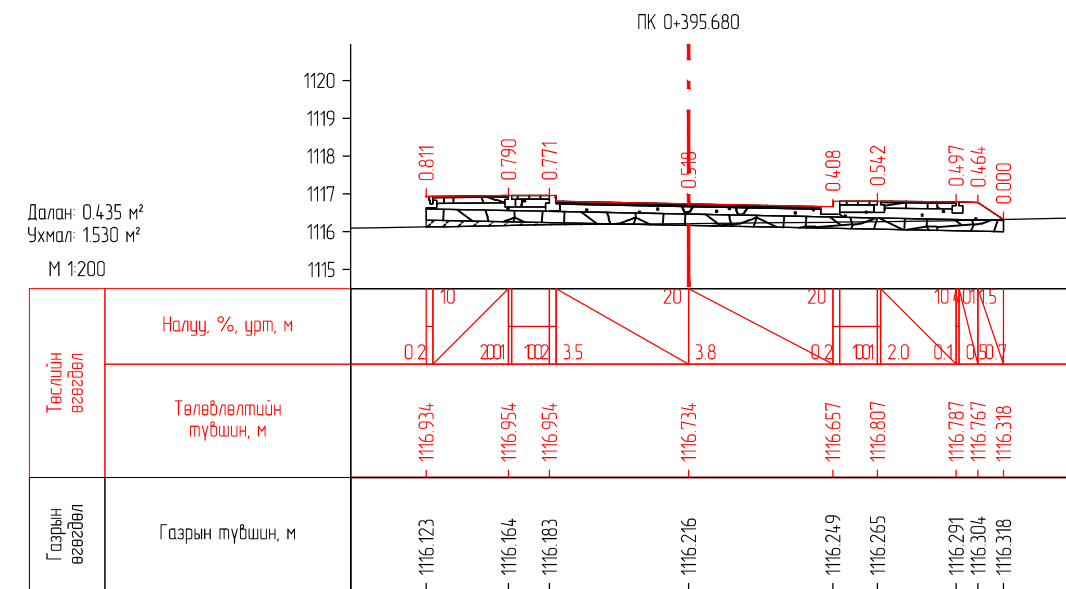
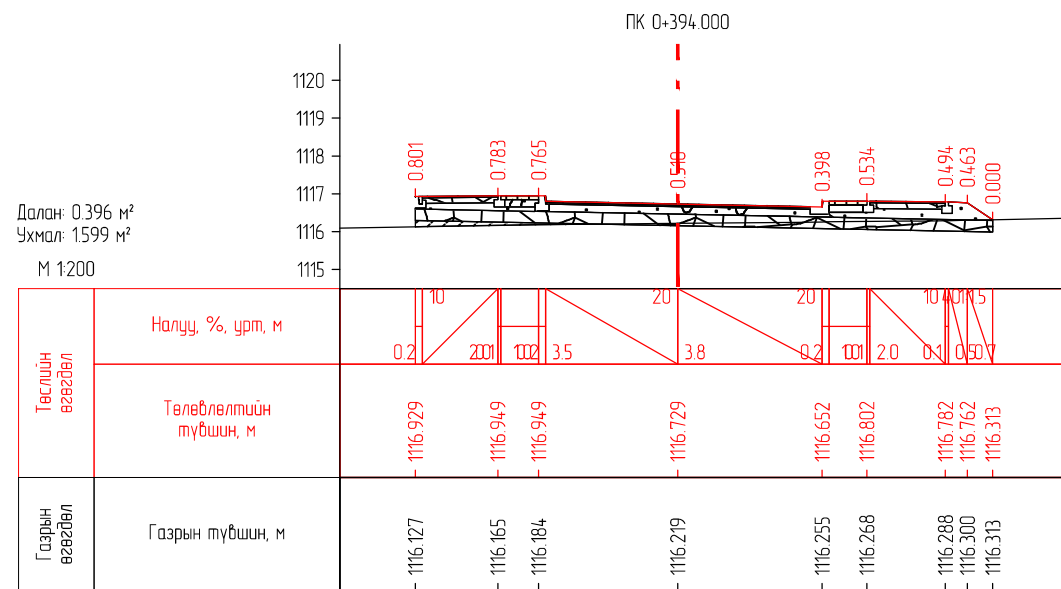
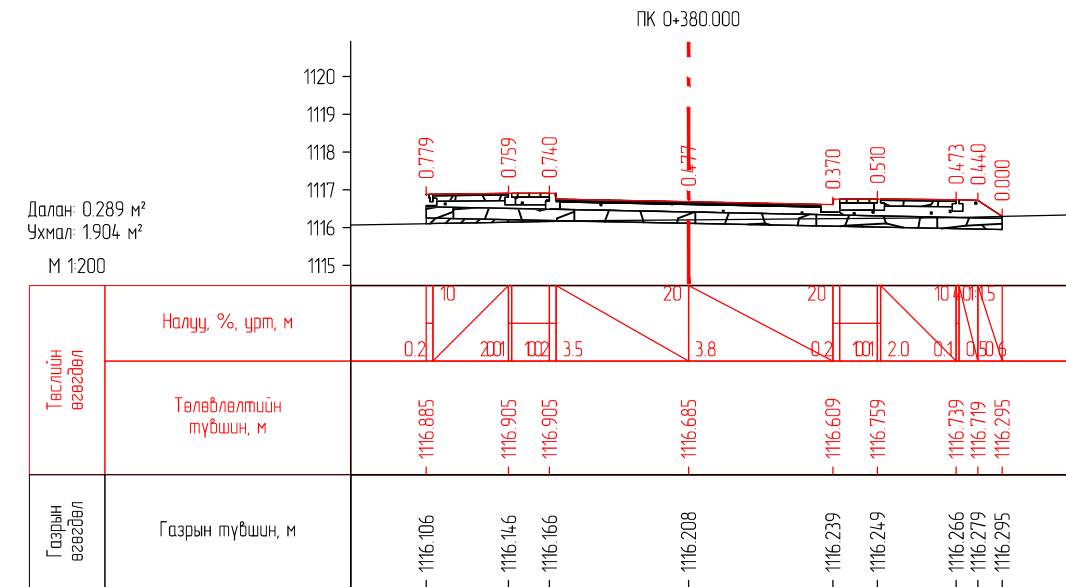
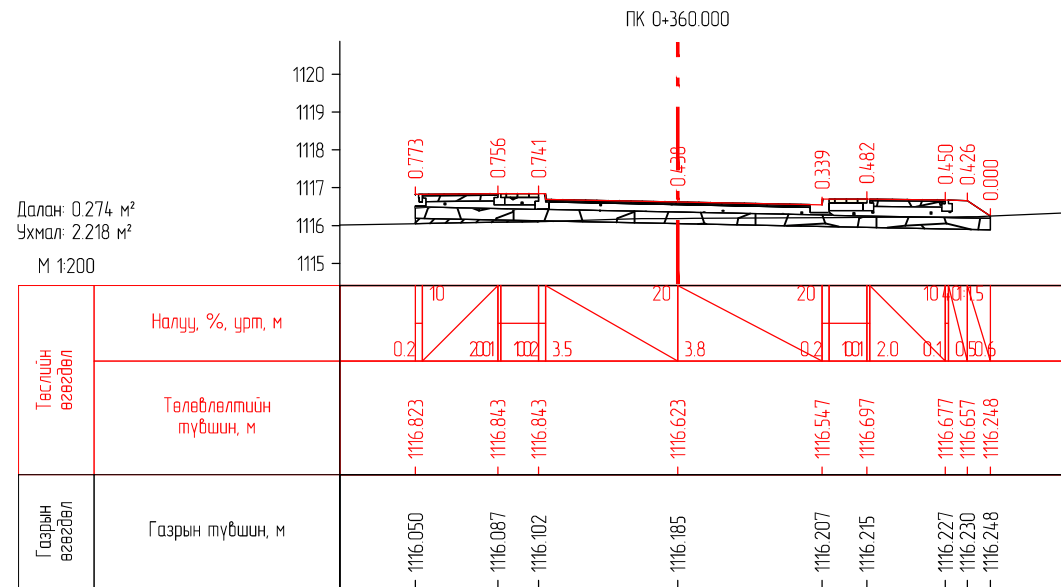

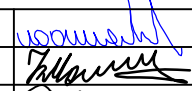
 ENGINEER CONSULTING MONGOLIA LLC "Эс Ар Пи Инженер Консалтинг Монголиа" ХХК	ХЭНТИЙ АЙМГИЙН БАЯНМӨНХ СУМ ДОТОРХ 1.6KM АВТО ЗАМЫН ИНЖЕНЕРИЙН НАРИЙВЧИЛСАН ЗУРАГ ТӨСӨЛ			Зургийн шифр: 02/23		
	Захирал	Г.Ууганбаяр	 НАРИЙВЧИЛСАН ХӨНДЛӨН ОГТ/ОЛ	Масштаб:		
	Инженер	Б.Мөнх-Эрдэнэ		Үе шат	Хуудас	Бүх хуудас
	Гүйцэтгэсэн	Т.Эрдэнэнэмэх	ПК0+360.000-ПК0+397.680	A3	11	43
Шалгасан	А.Пүрэвсүрэн		2023 оны 04 сар			

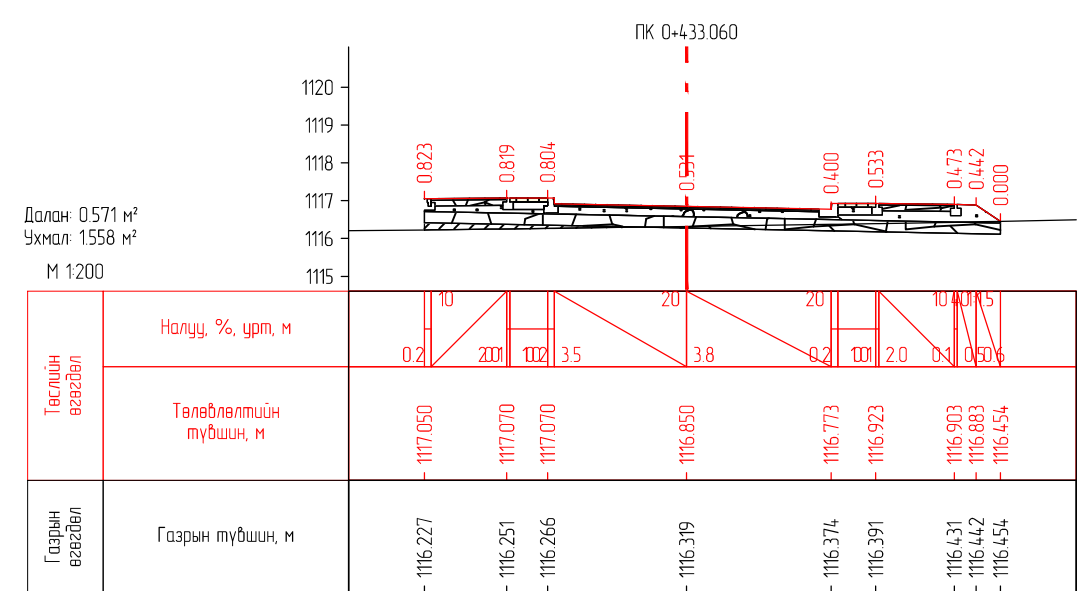
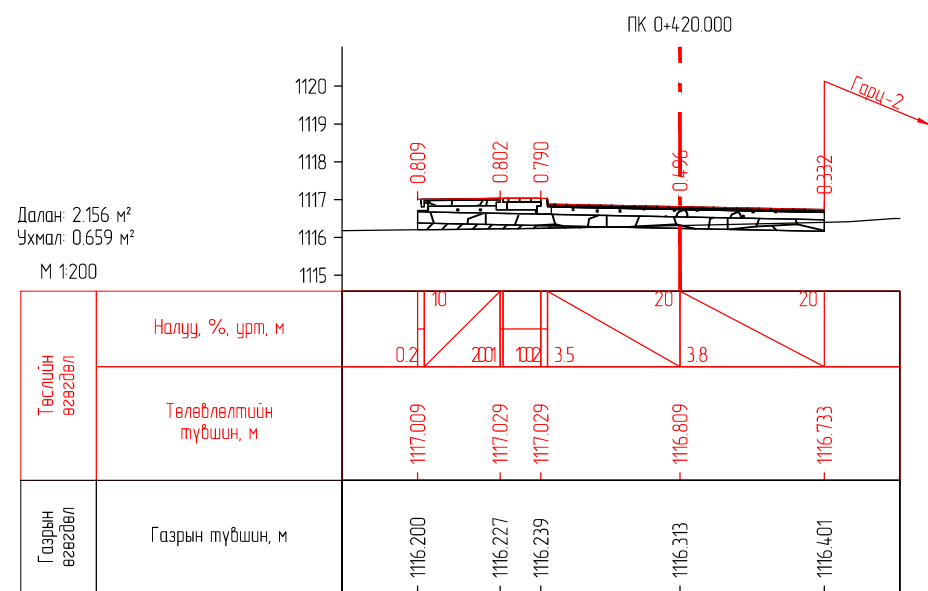
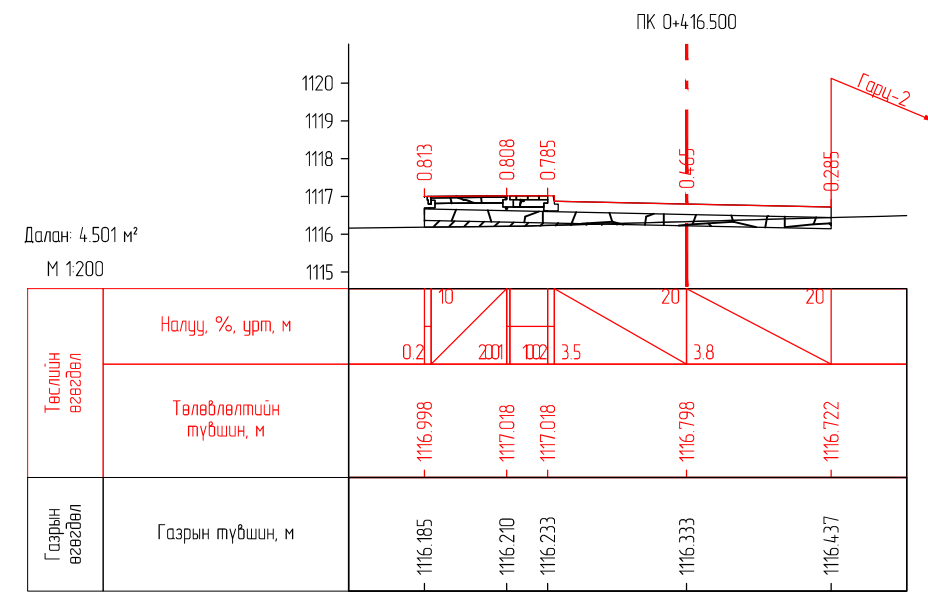
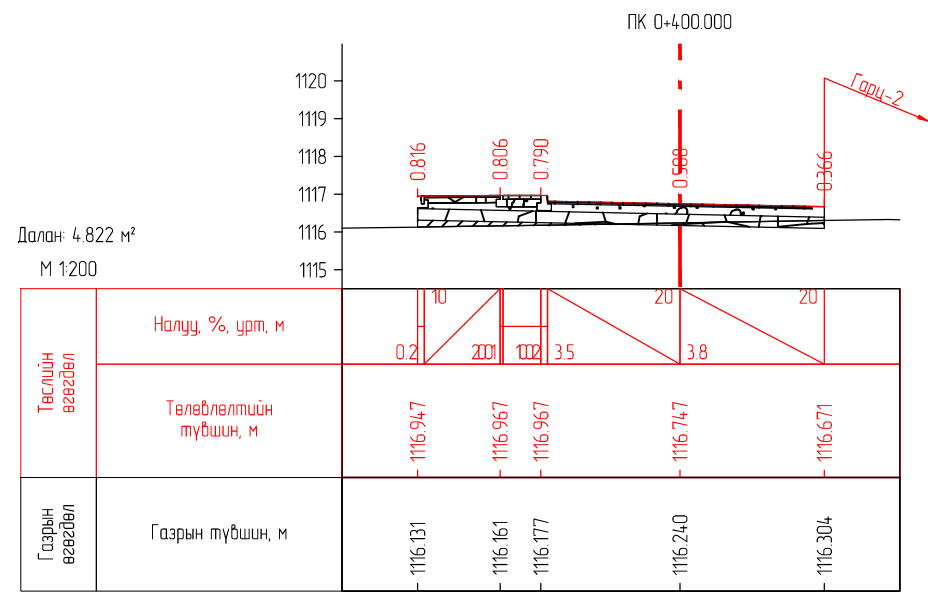
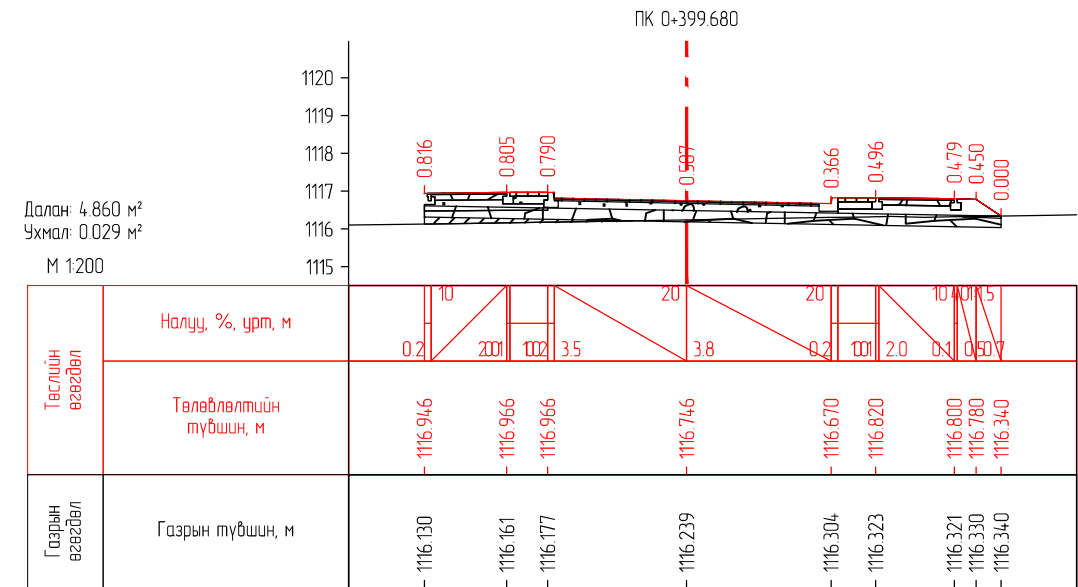
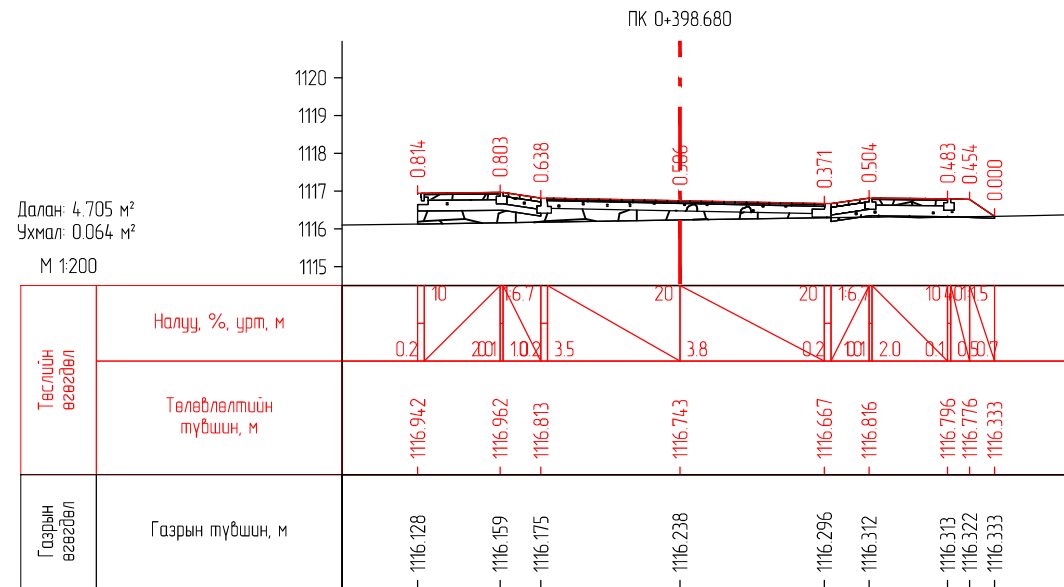

"Эс Ар Пу Инженер Консалтинг Монголиа" ХХК

ХЭНТИЙ АЙМГИЙН БАЯНМӨНХ СУМ ДОТОРХ 1.6KM АВТО ЗАМЫН ИНЖЕНЕРИЙН НАРИЙВЧИЛСАН ЗУРАГ ТӨСӨЛ

Захирал	Г.Ууганбаяр	[Signature]	НАРИЙВЧИЛСАН ХӨНДЛӨН ОГТ/ОЛ
Инженер	Б.Мөнх-Эрдэнэ		
Гүйцэтгэсэн	Т.Эрдэнэнэмэх	[Signature]	ПК0+398.680-ПК0+433.060
Шалгасан	А.Пүрэвсүрэн		

Зургийн шифр: 02/23



Масштаб:

Үе шат	Хуудас	Бүх хуудас
A3	12	43

2023 оны 04 сар

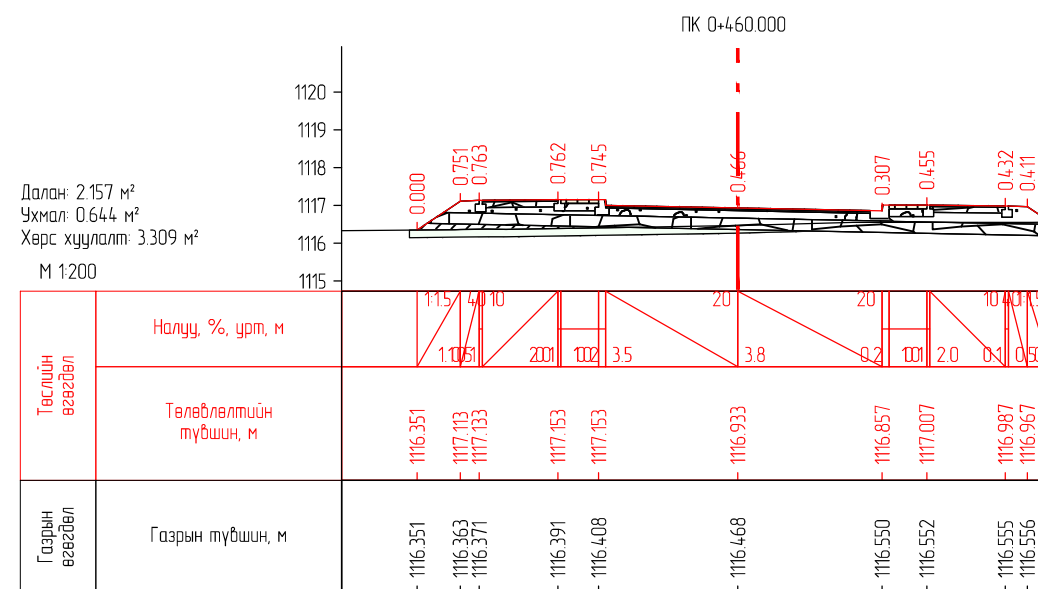
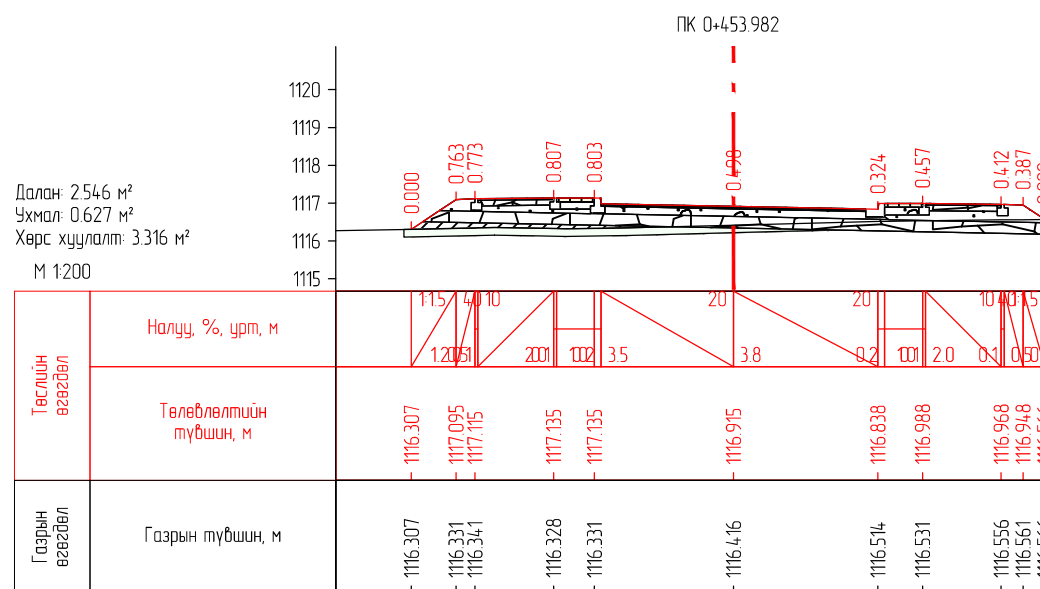
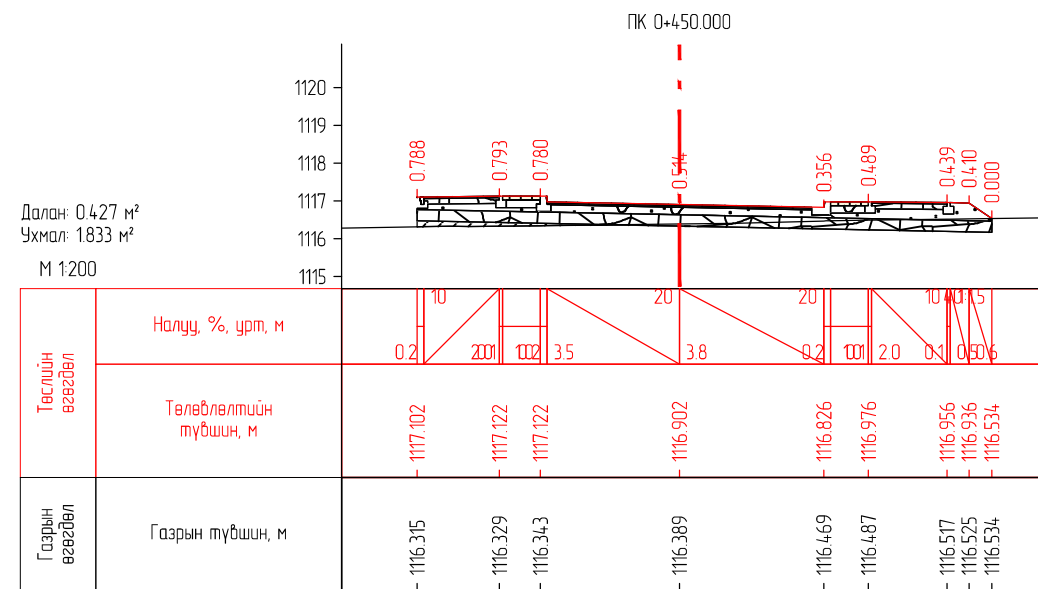
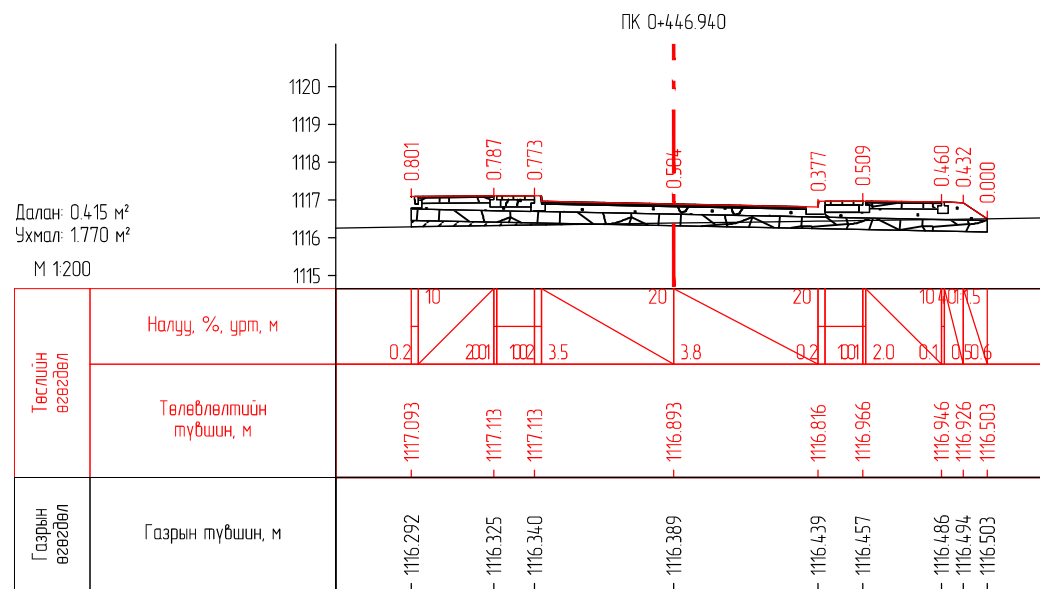
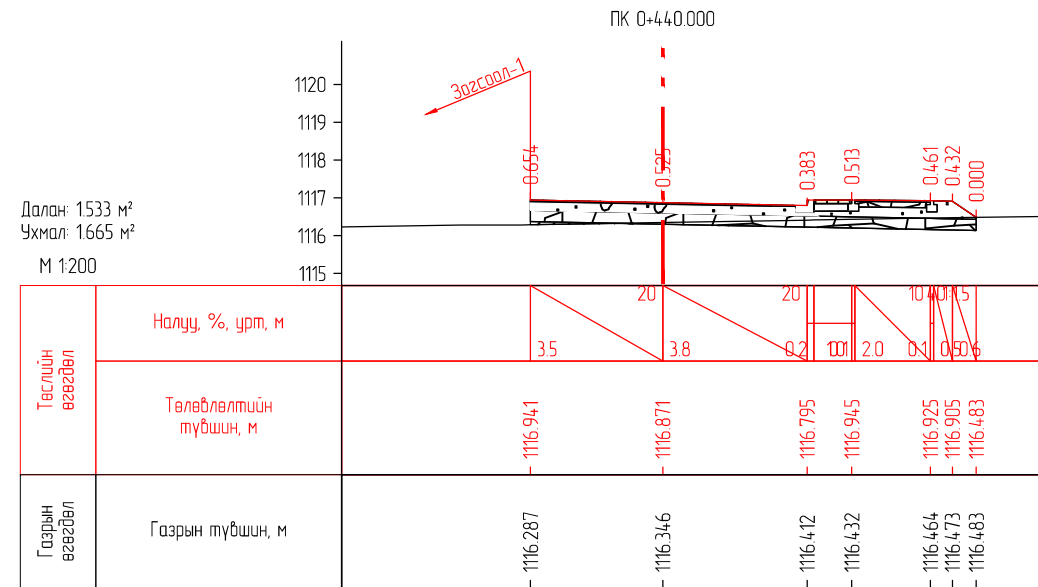
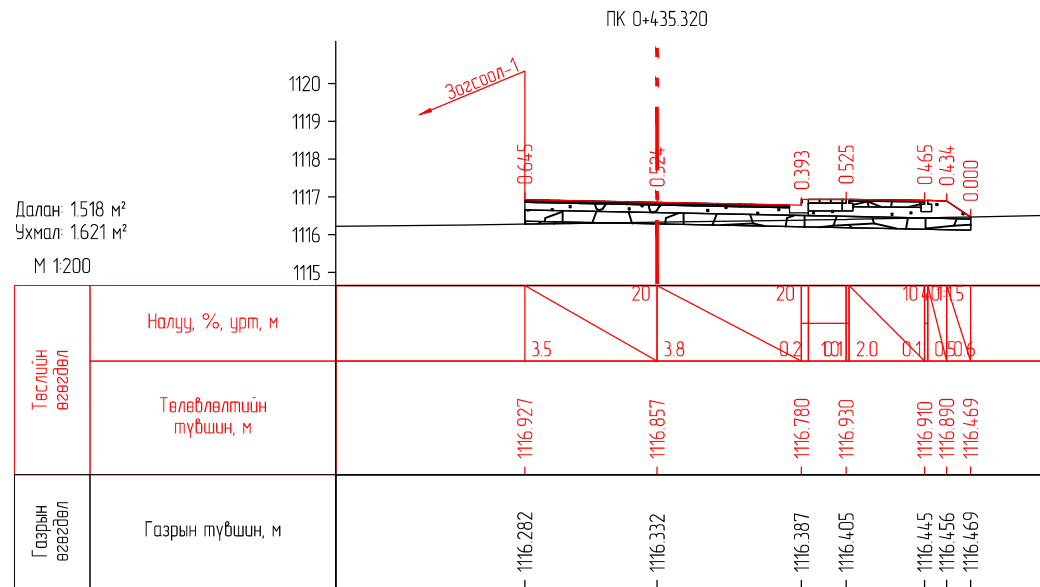

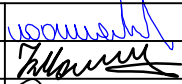



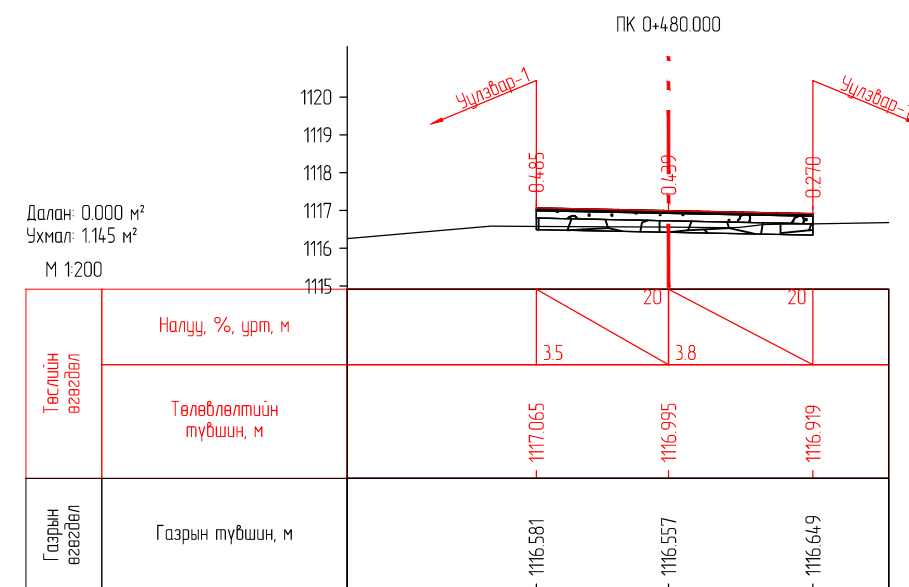
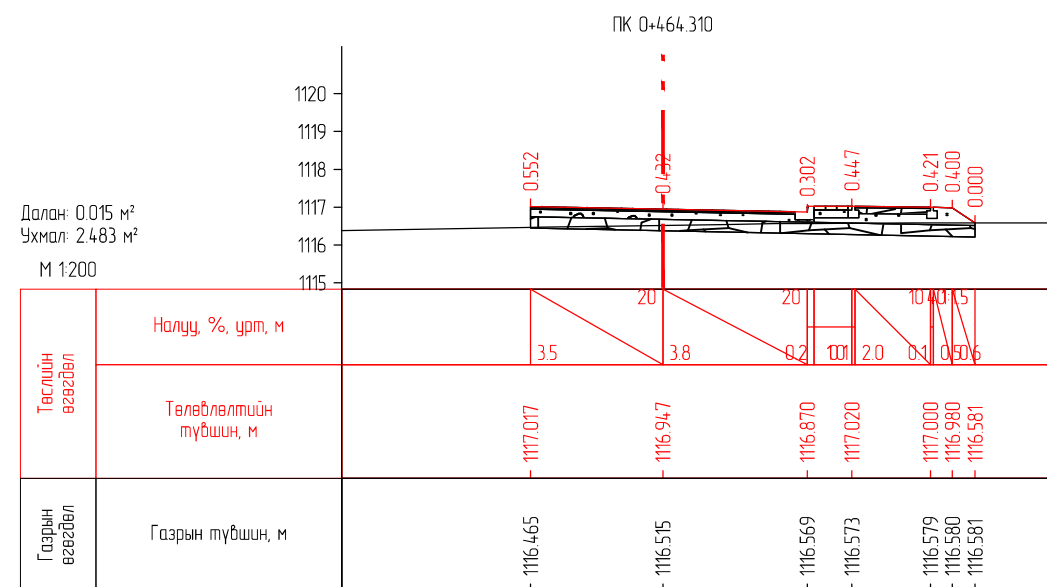
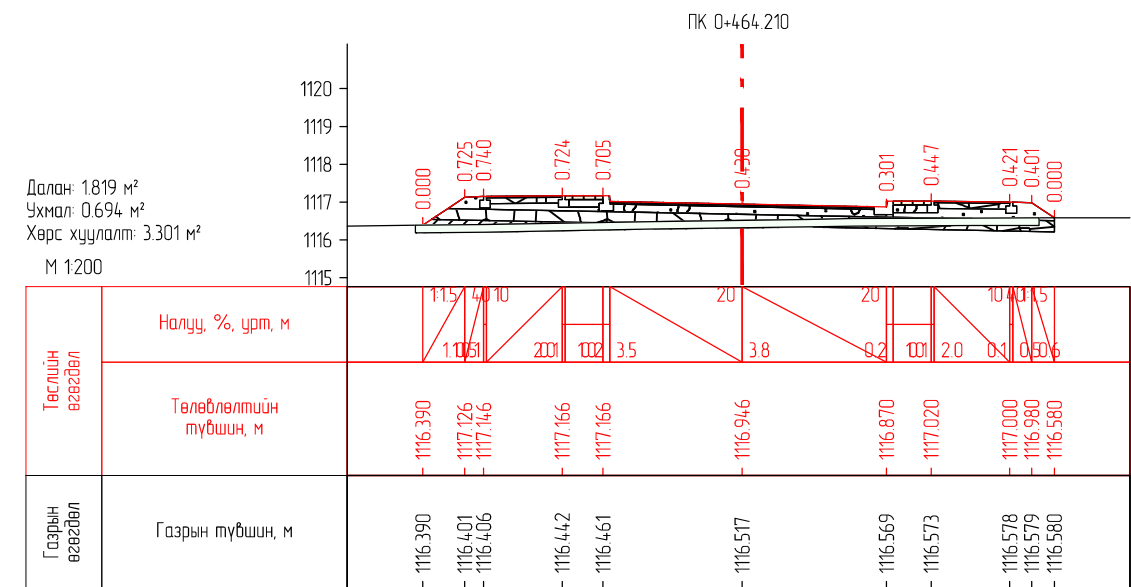
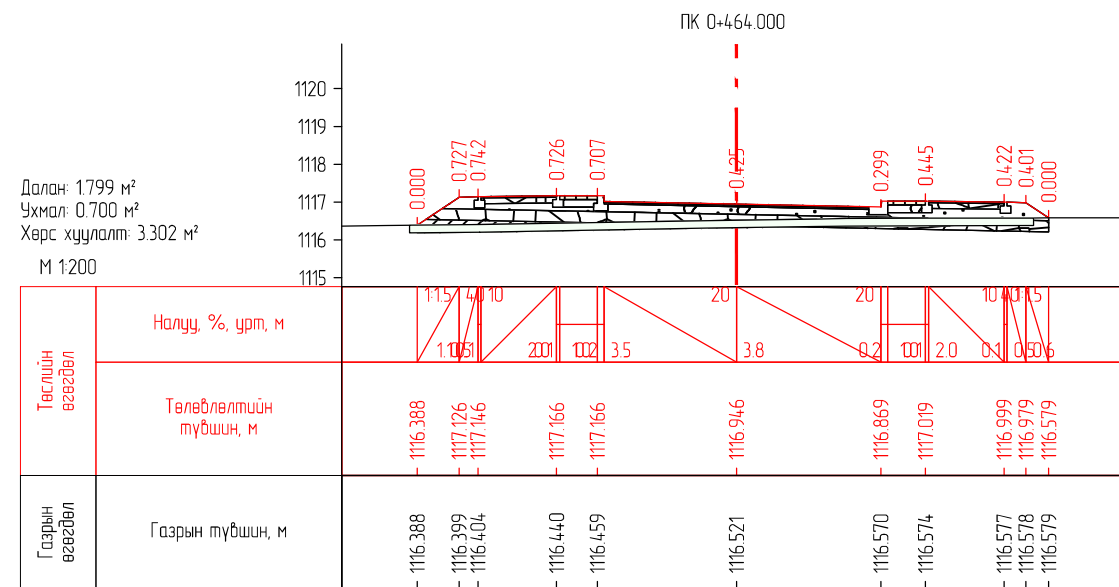
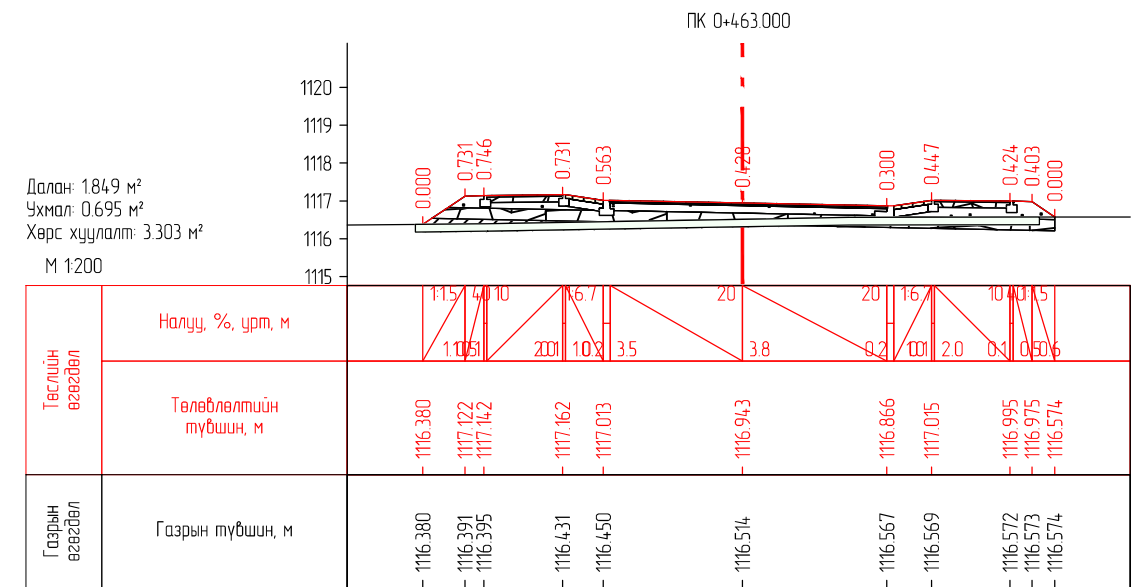
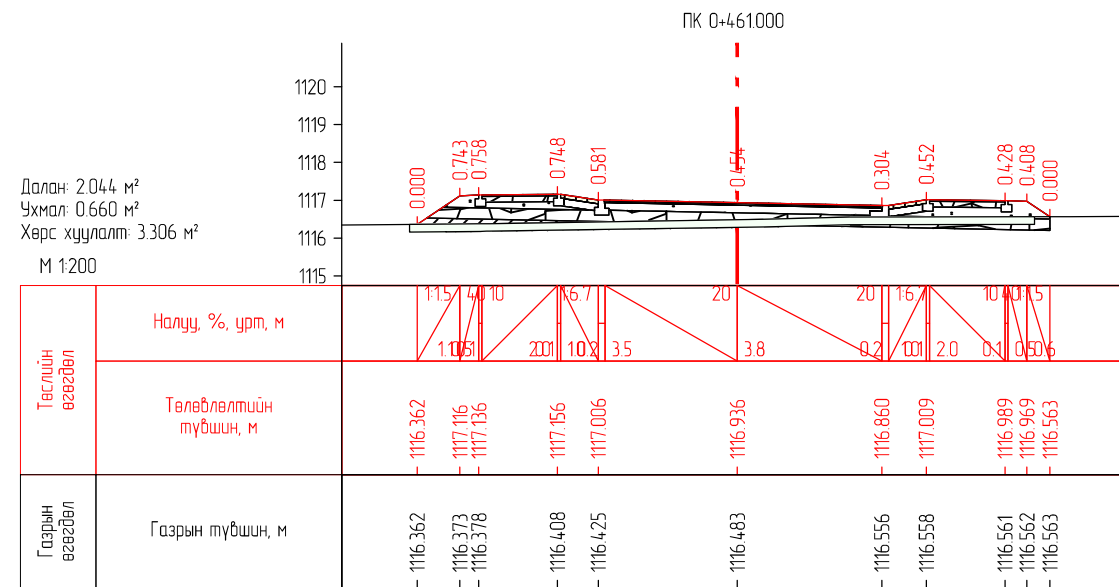

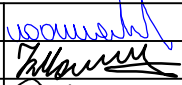
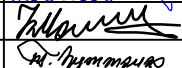
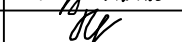
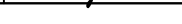
 ENGINEER CONSULTING MONGOLIA LLC "Эс Ар Пи Инженер Консалтинг Монголиа" ХХК	ХЭНТИЙ АЙМГИЙН БАЯНМӨНХ СУМ ДОТОРХ 1.6KM АВТО ЗАМЫН ИНЖЕНЕРИЙН НАРИЙВЧИЛСАН ЗУРАГ ТӨСӨЛ			Зургийн шифр: 02/23		
	Захирал	Г.Ууганбаяр	 НАРИЙВЧИЛСАН ХӨНДӨН ОГТ/ОЛ	Масштаб:		
	Инженер	Б.Мөнх-Эрдэнэ		Үе шат	Хуудас	Бүх хуудас
	Гүйцэтгэсэн	Т.Эрдэнэнэмэх	 ПК0+435.320-ПК0+460.000	A3	13	43
Шалгасан	А.Пүрэвсүрэн	2023 оны 04 сар				

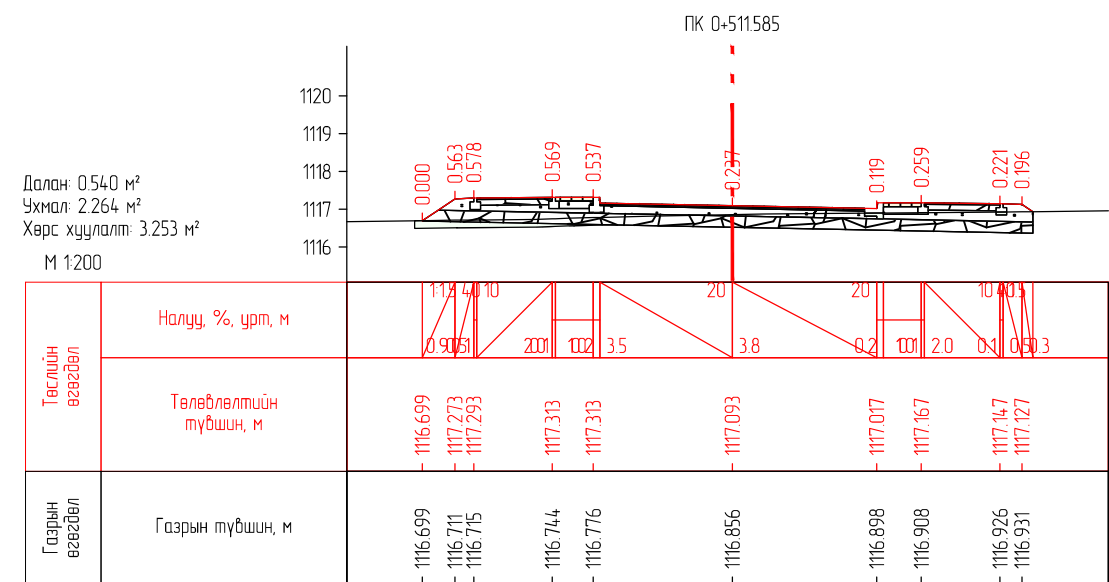
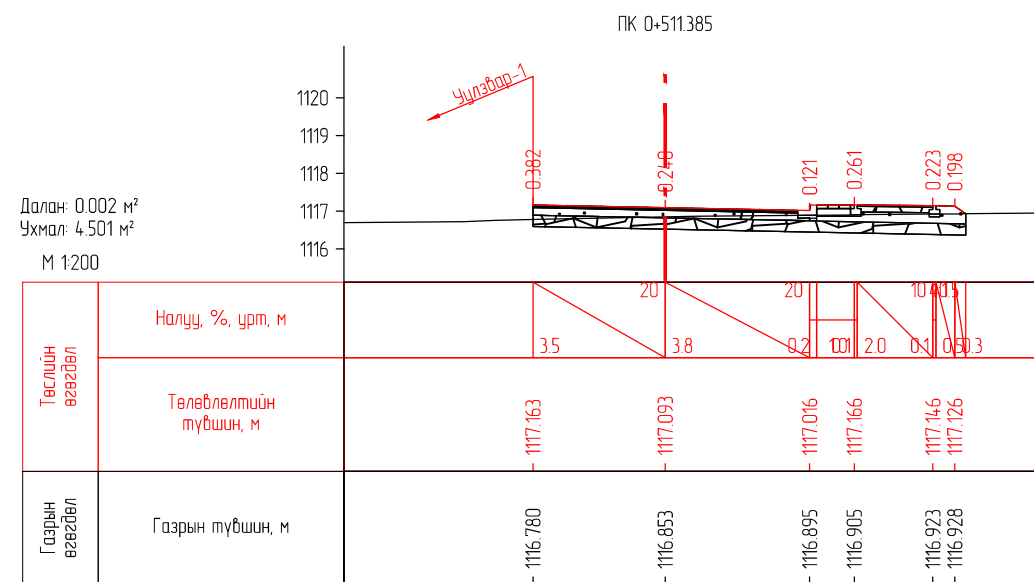
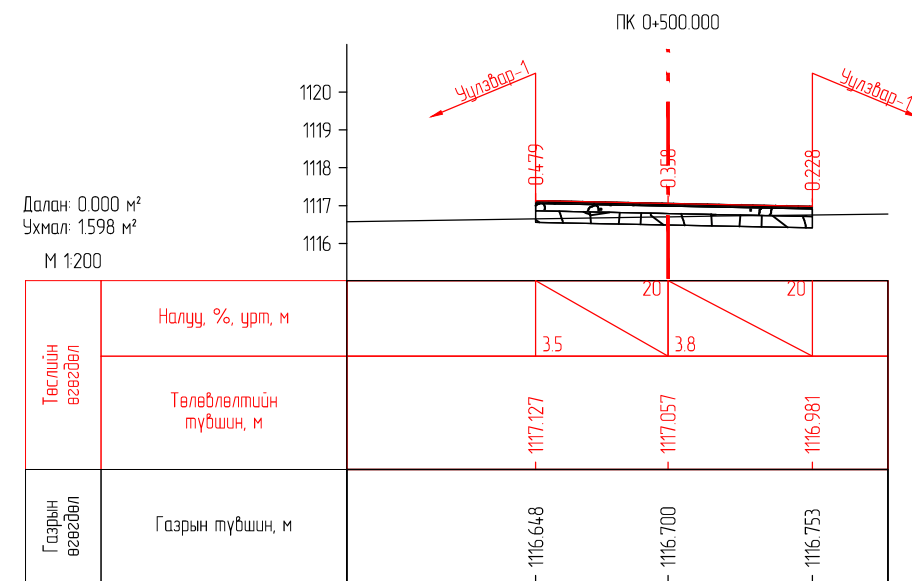
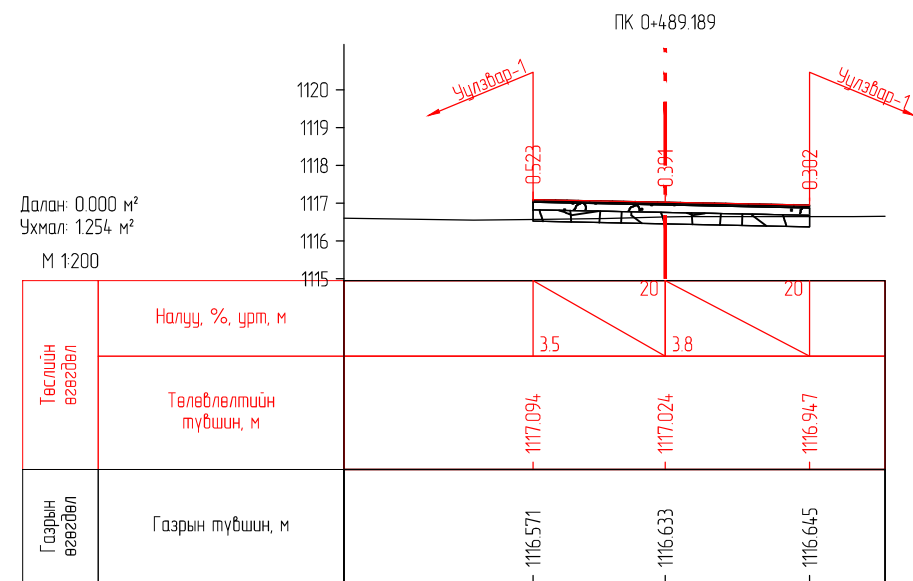
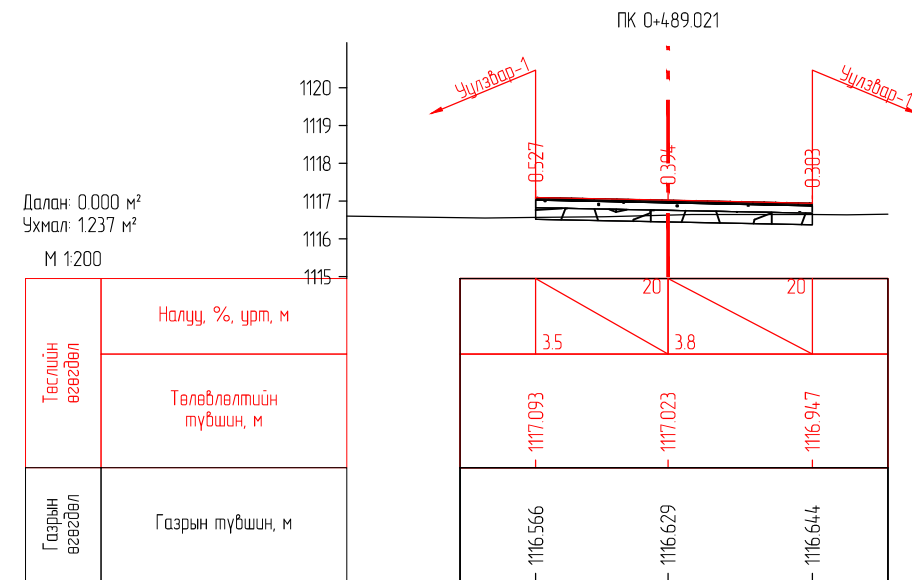
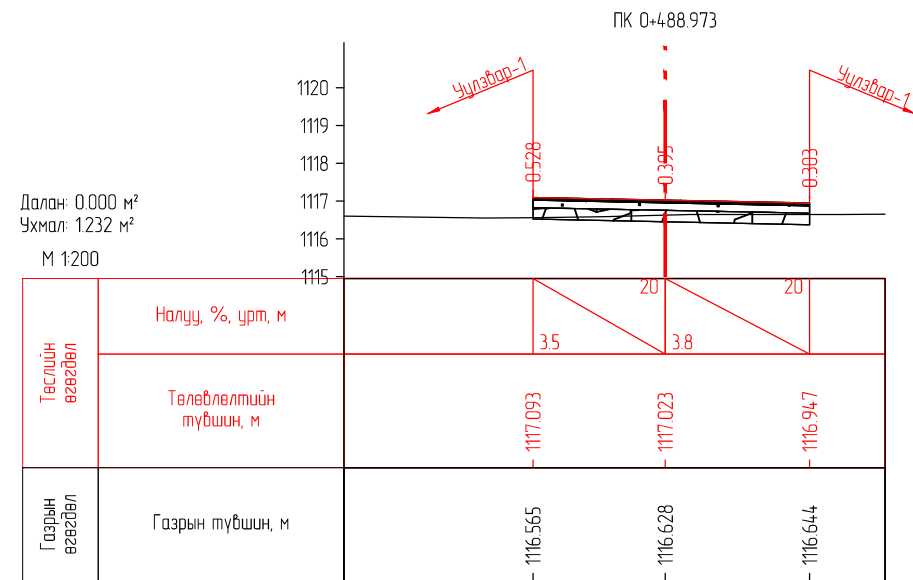

 ENGINEER CONSULTING MONGOLIA LLC	ХЭНТИЙ АЙМГИЙН БАЯНМӨНХ СУМ ДОТОРХ 1.6KM АВТО ЗАМЫН ИНЖЕНЕРИЙН НАРИЙВЧИЛСАН ЗУРАГ ТӨСӨЛ			Зургийн шифр: 02/23		
	Захирал	Г.Ууганбаяр	 Г.Ууганбаяр	НАРИЙВЧИЛСАН ХӨНДЛӨН ОГТ/ОЛ		
Инженер	Б.Мөнх-Эрдэнэ	 Б.Мөнх-Эрдэнэ		Үе шат	Хуудас	Бүх хуудас
Гүйцэтгэсэн	Т.Эрдэнэнэмэх		 Т.Эрдэнэнэмэх	A3	14	43
Шалгасан	А.Пүрэвсүрэн	 А.Пүрэвсүрэн		ПК0+461.000-ПК0+480.000		
			2023 оны 04 сар			

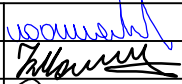

 ENGINEER CONSULTING MONGOLIA LLC "Эс Ар Пи Инженер Консалтинг Монголиа" ХХК	ХЭНТИЙ АЙМГИЙН БАЯНМӨНХ СУМ ДОТОРХ 1.6KM АВТО ЗАМЫН ИНЖЕНЕРИЙН НАРИЙВЧИЛСАН ЗУРАГ ТӨСӨЛ			Зургийн шифр: 02/23		
	Захирал	Г.Ууганбаяр	 НАРИЙВЧИЛСАН ХӨНДЛӨН ОГТ/ОЛ	Масштаб:		
	Инженер	Б.Мөнх-Эрдэнэ		Үе шат	Хуудас	Бүх хуудас
	Гүйцэтгэсэн	Т.Эрдэнэнэмэх	 ПК0+488.973-ПК0+511.585	A3	15	43
Шалгасан	А.Пүрэвсүрэн	2023 оны 04 сар				



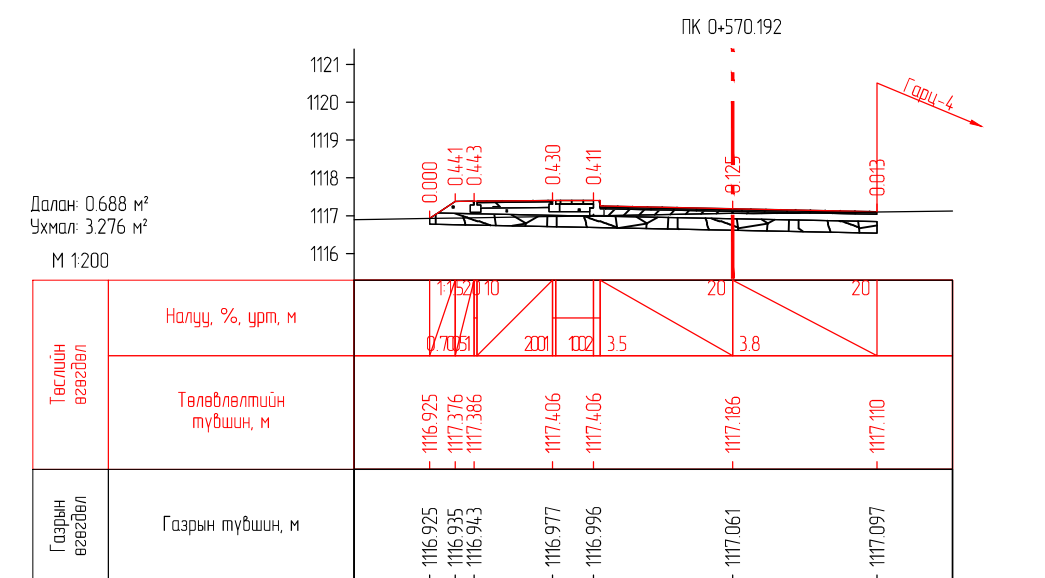
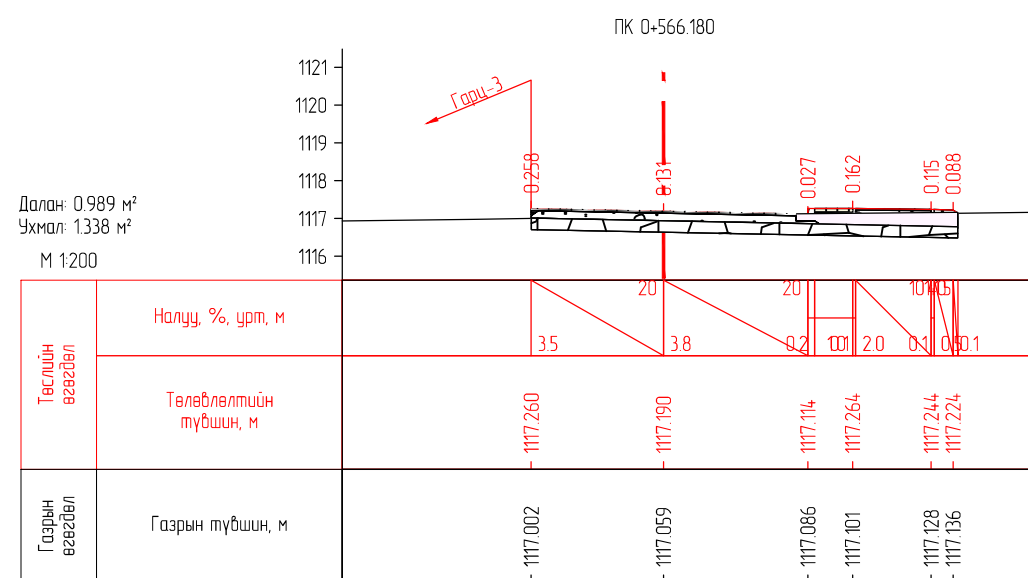
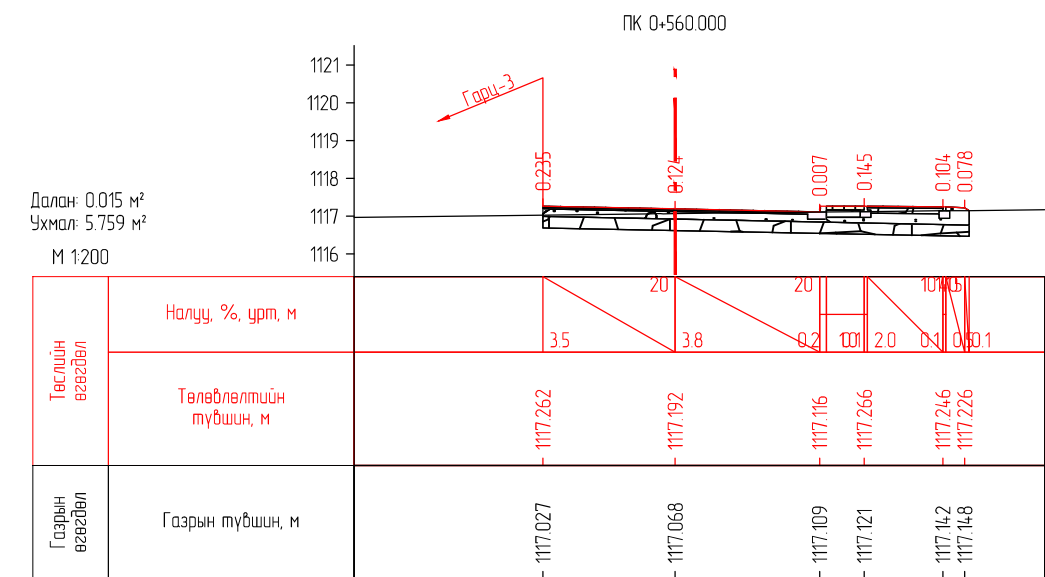
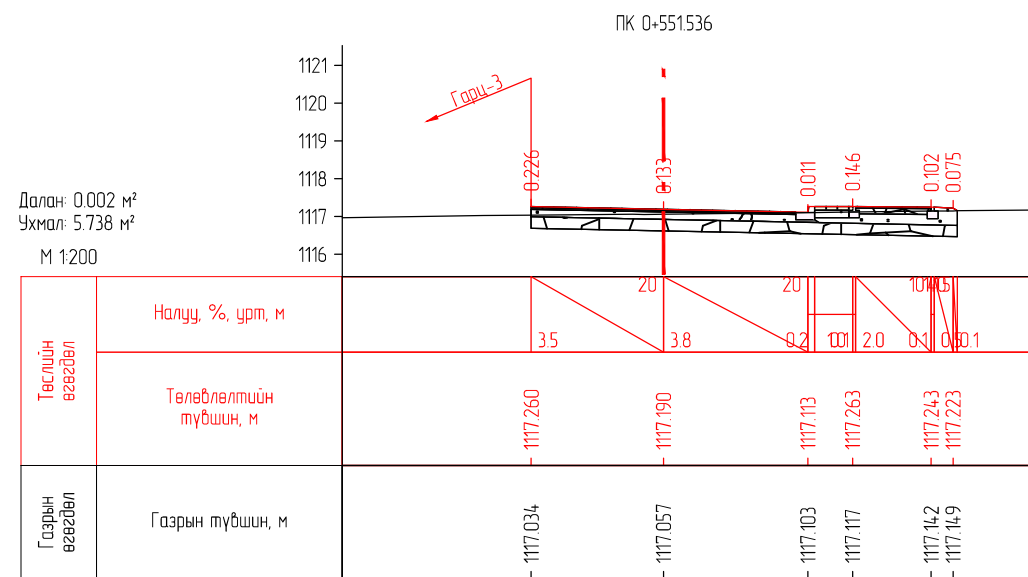
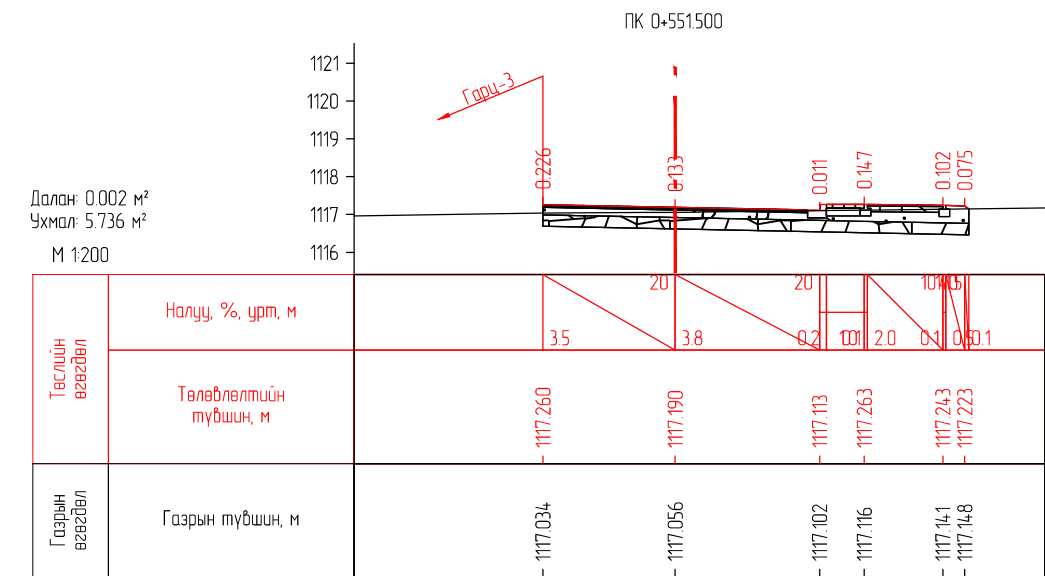
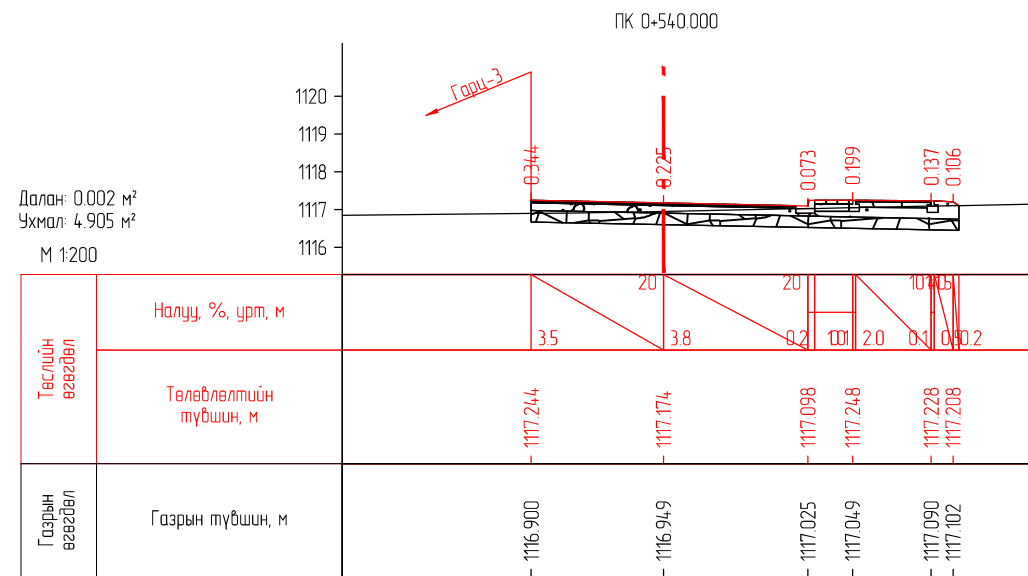

 ENGINEER CONSULTING MONGOLIA LLC	ХЭНТИЙ АЙМГИЙН БАЯНМӨНХ СУМ ДОТОРХ 1.6KM АВТО ЗАМЫН ИНЖЕНЕРИЙН НАРИЙВЧИЛСАН ЗУРАГ ТӨСӨЛ			Зургийн шифр: 02/23		
	Захирал	Г.Ууганбаяр		НАРИЙВЧИЛСАН ХӨНДЛӨН ОГТ/ОЛ		
	Инженер	Б.Мөнх-Эрдэнэ				
	Гүйцэтгэсэн	Т.Эрдэнэнэмэх		ПК0+540.000-ПК0+570.192		
Шалгасан	А.Пүрэвсүрэн					
"Эс Ар Пи Инженер Консалтинг Монголиа" ХХК			Масштаб: 1:200			
			Үе шат	Хуудас	Бүх хуудас	
			A3	17	43	
			2023 оны 04 сар			

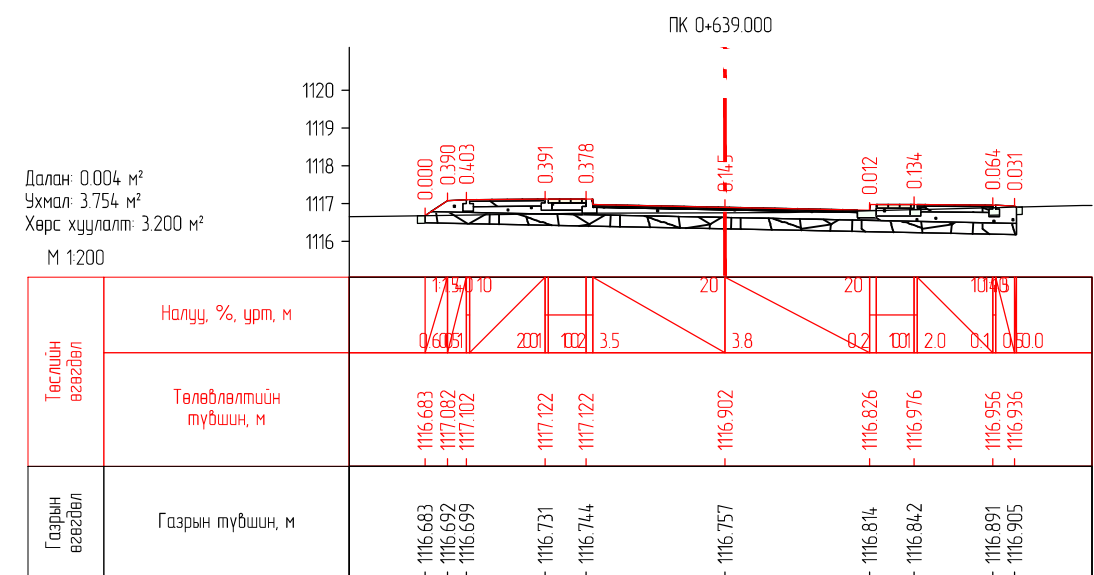
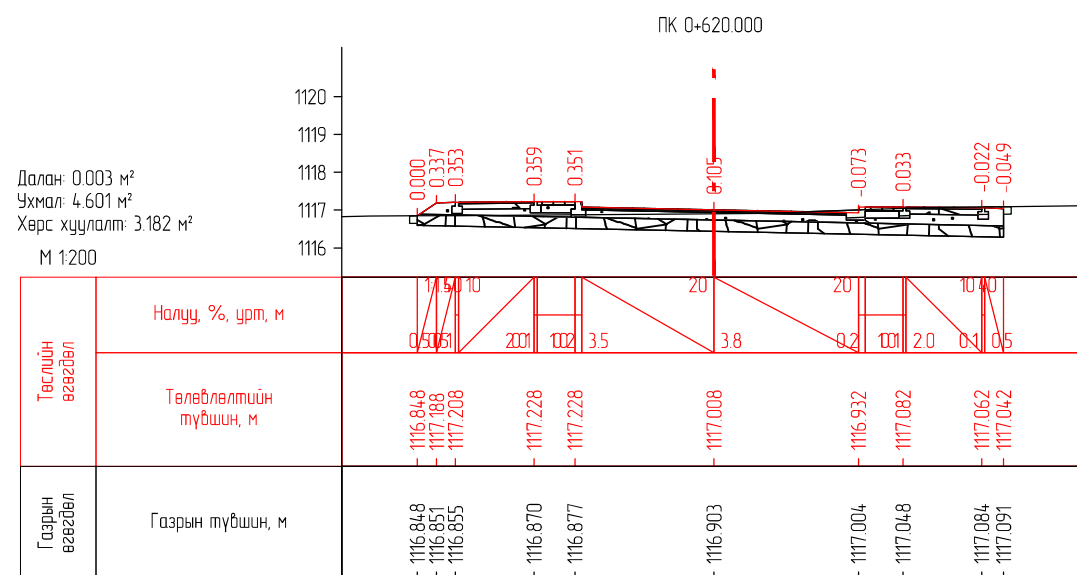
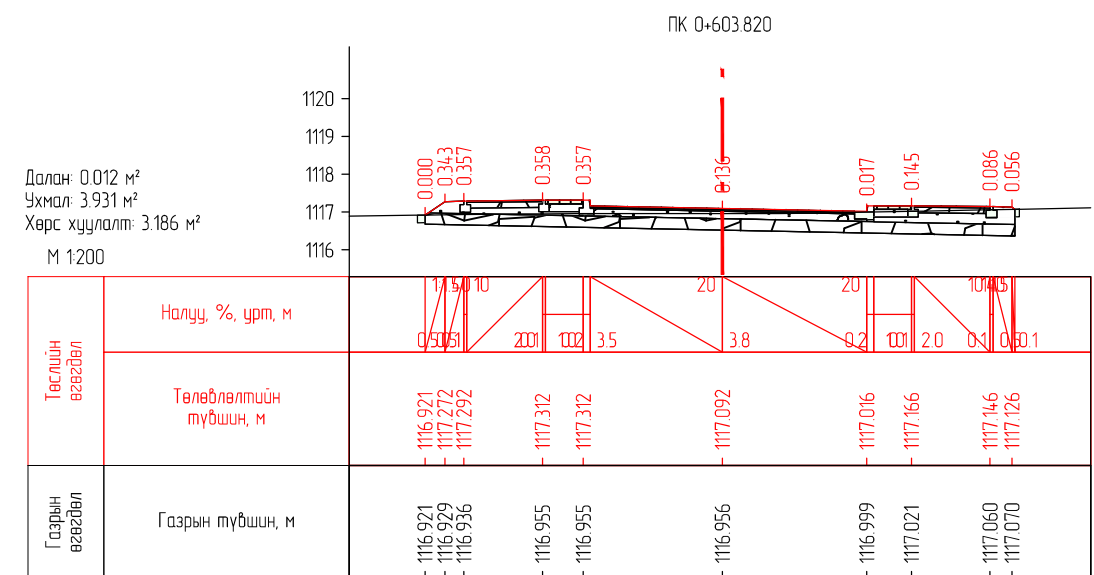
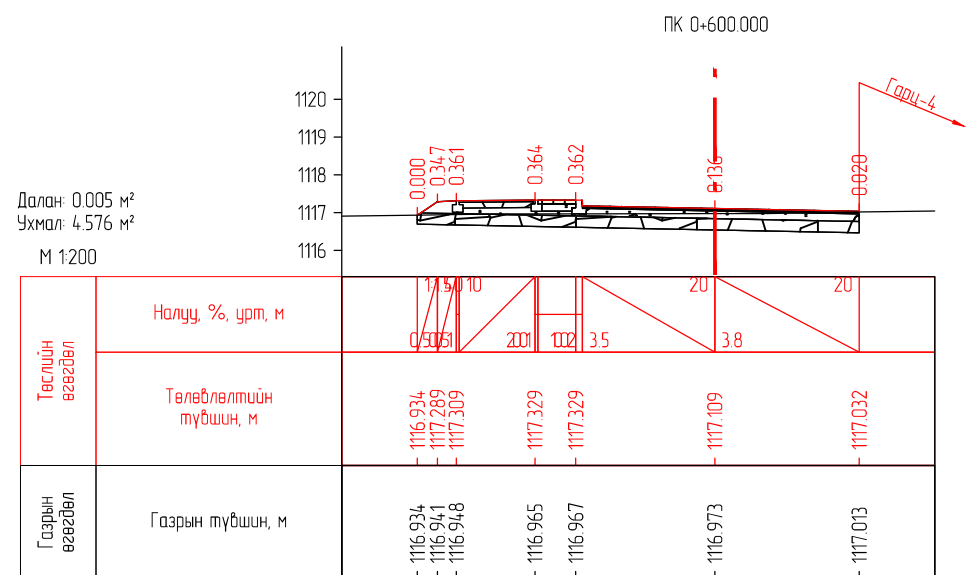
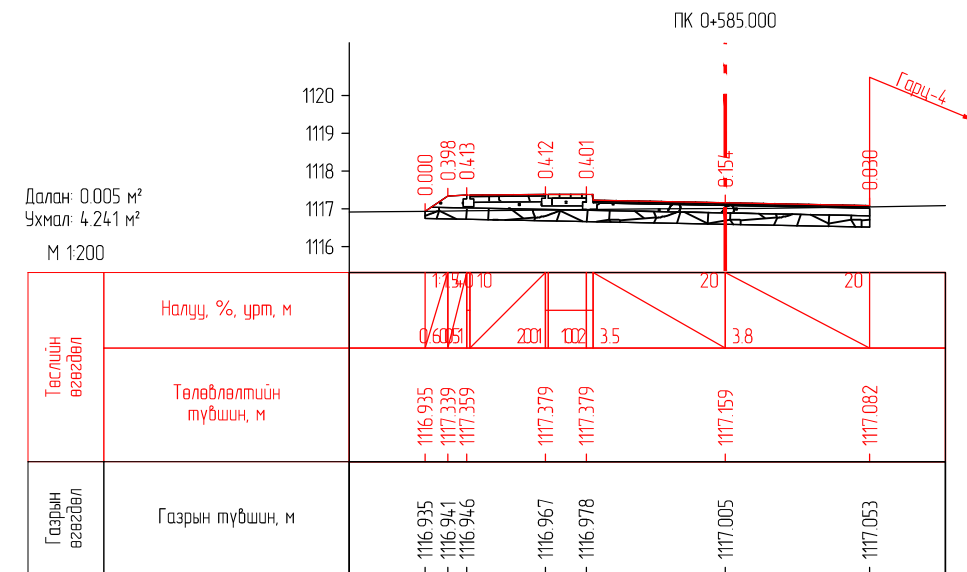
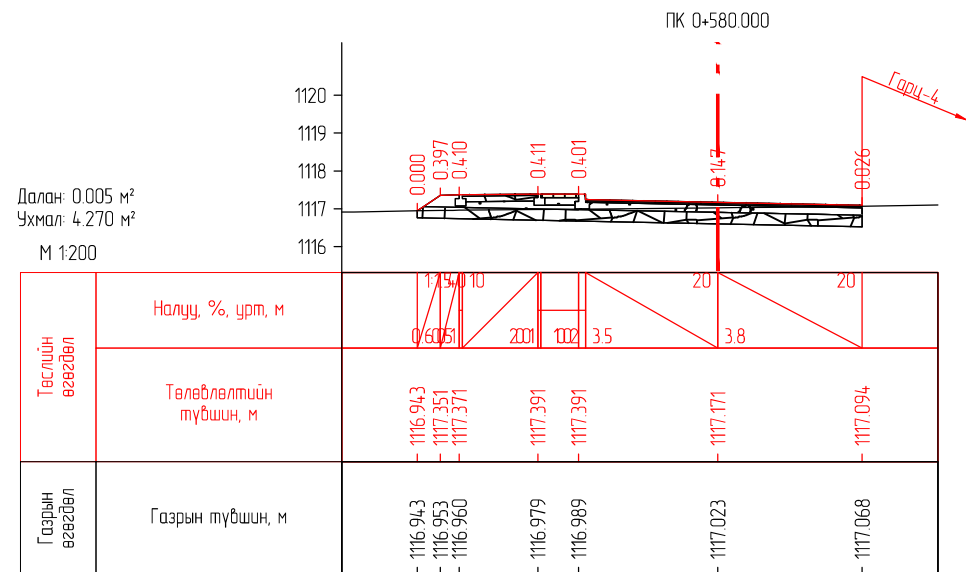

"Эс Ар Пи Инженер Консалтинг Монголиа" ХХК

ХЭНТИЙ АЙМГИЙН БАЯНМӨНХ СУМ ДОТОРХ 1.6KM АВТО ЗАМЫН ИНЖЕНЕРИЙН НАРИЙВЧИЛСАН ЗУРАГ ТӨСӨЛ

Захирал	Г.Ууганбаяр	[Signature]	НАРИЙВЧИЛСАН ХӨНДЛӨН ОГТ/ОЛ
Инженер	Б.Мөнх-Эрдэнэ		
Гүйцэтгэгсэн	Т.Эрдэнэнэмэх	[Signature]	ПК0+580.000-ПК0+639.000
Шалгасан	А.Пүрэвсүрэн		

Зургийн шифр: 02/23

Масштаб:

Үе шат Хуудас Бүх хуудас

А3 18 43

2023 оны 04 сар

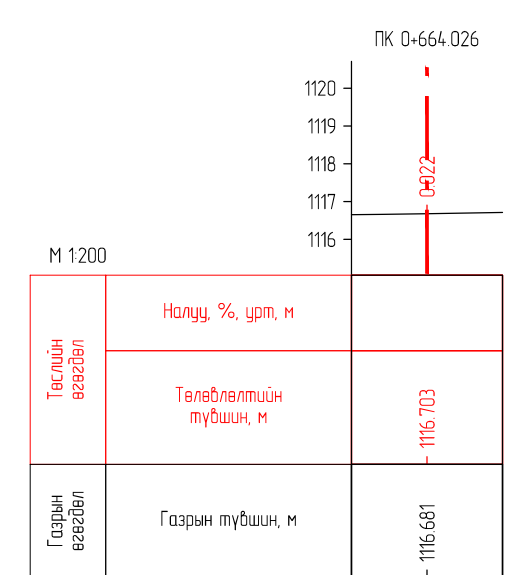
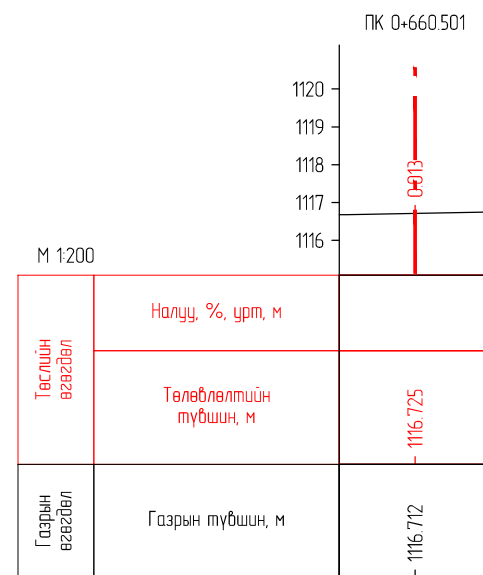
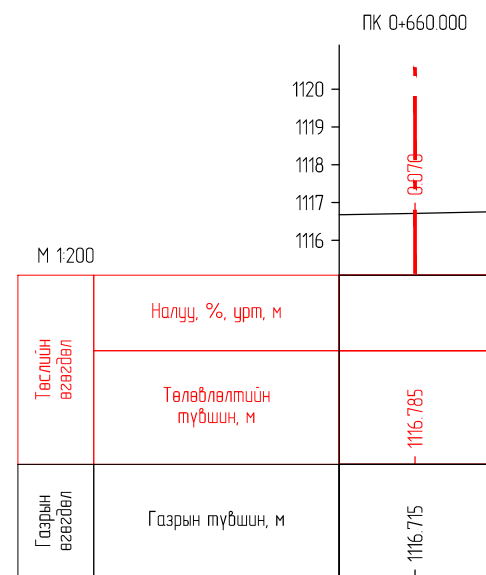
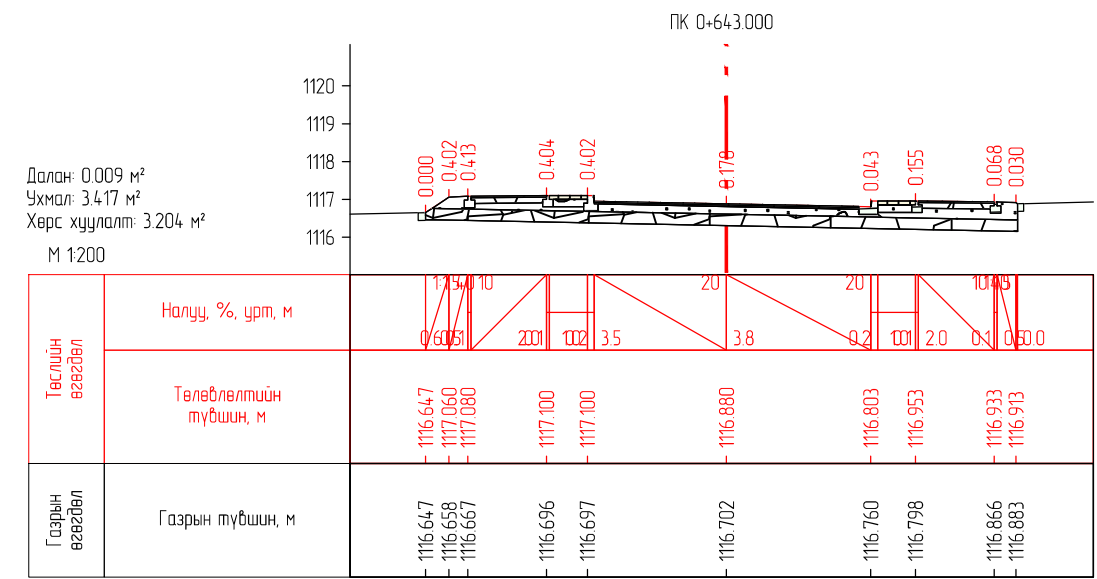
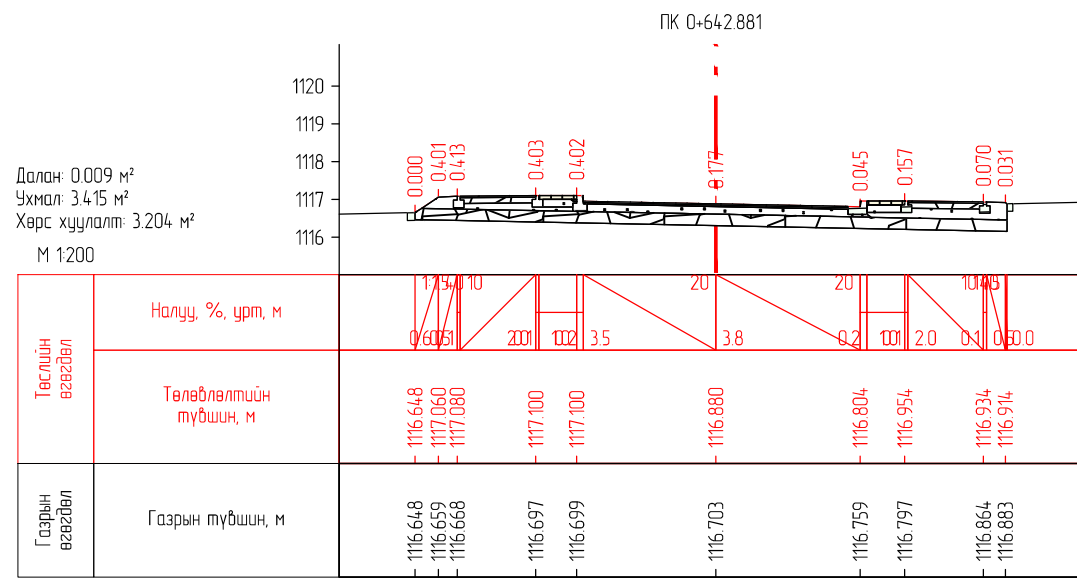
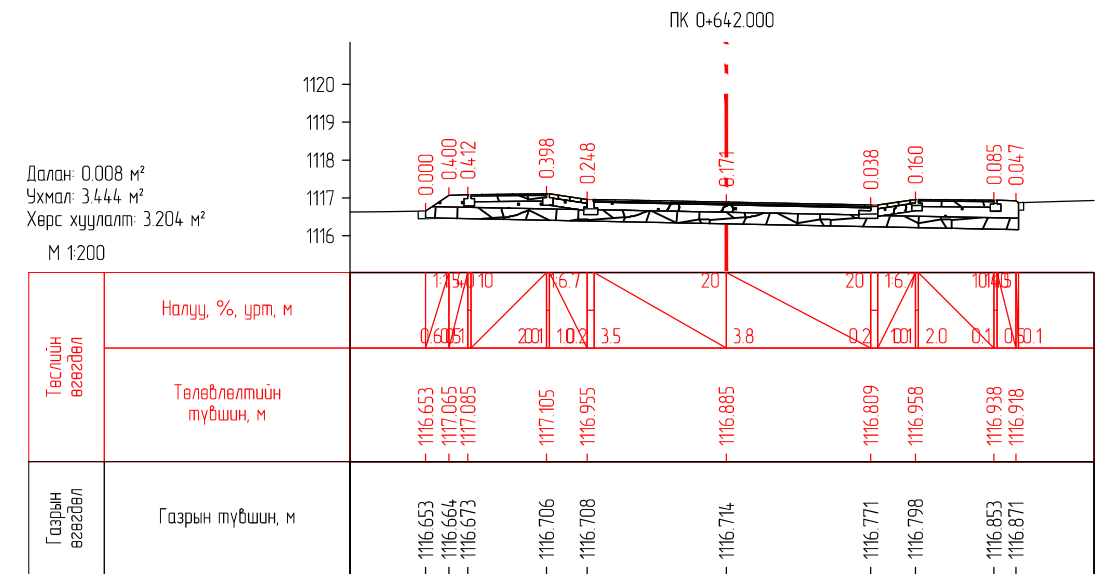
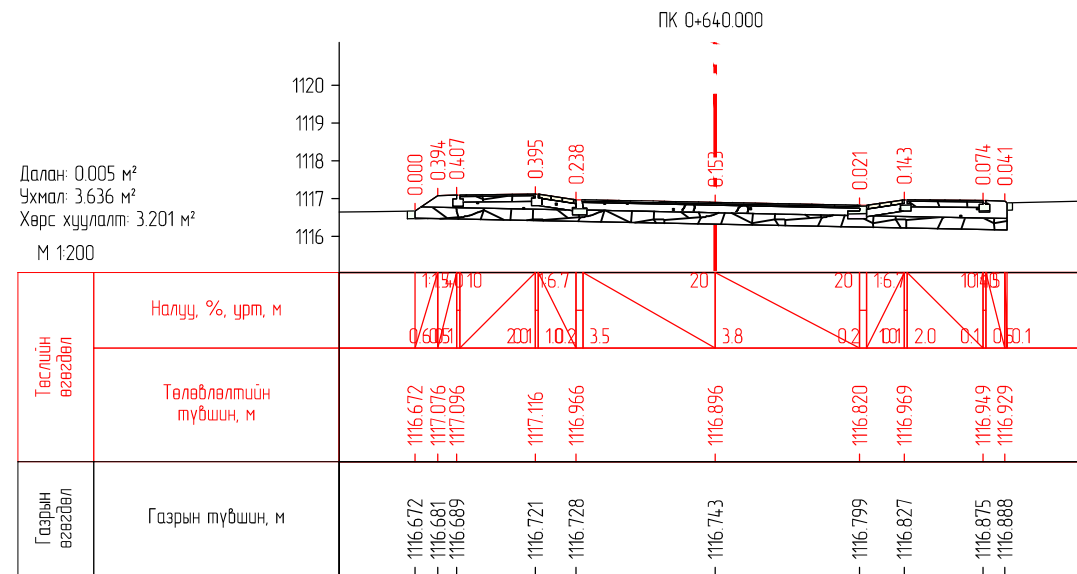

"Эс Ар Пи Инженер Консалтинг Монголиа" ХХК

ХЭНТИЙ АЙМГИЙН БАЯНМӨНХ СУМ ДОТОРХ 1.6KM АВТО ЗАМЫН ИНЖЕНЕРИЙН НАРИЙВЧИЛСАН ЗУРАГ ТӨСӨЛ

Захирал	Г.Ууганбаяр	[Signature]	НАРИЙВЧИЛСАН ХӨНДЛӨН ОГТ/ОЛ
Инженер	Б.Мөнх-Эрдэнэ		
Гүйцэтгэсэн	Т.Эрдэнэнэмэх	[Signature]	ПК0+640.000-ПК0+664.026
Шалгасан	А.Пүрэвсүрэн		

Зургийн шифр: 02/23		
Масштаб:		
Үе шат	Хуудас	Бүх хуудас
A3	19	43
2023 оны 04 сар		

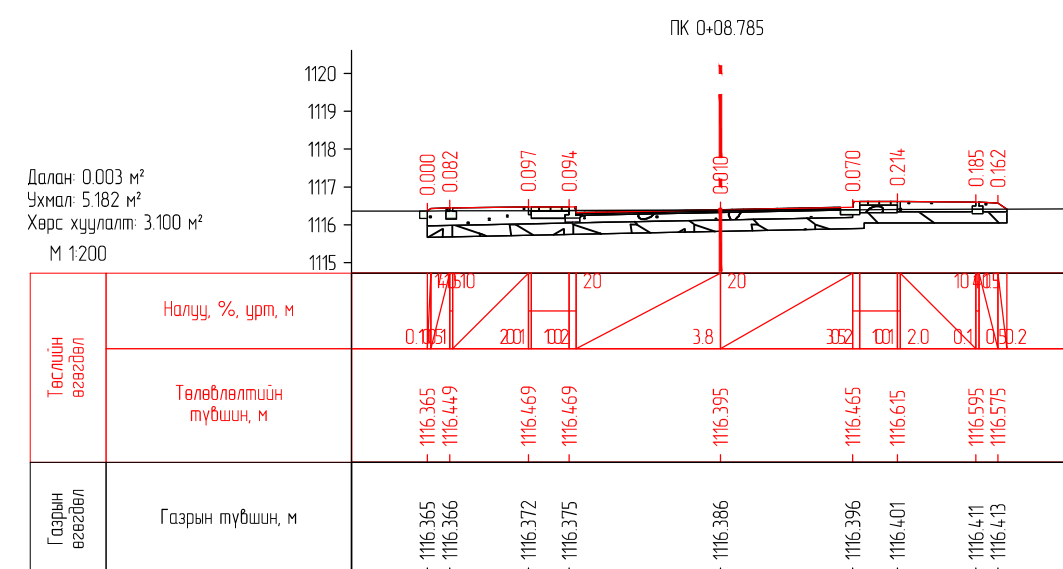
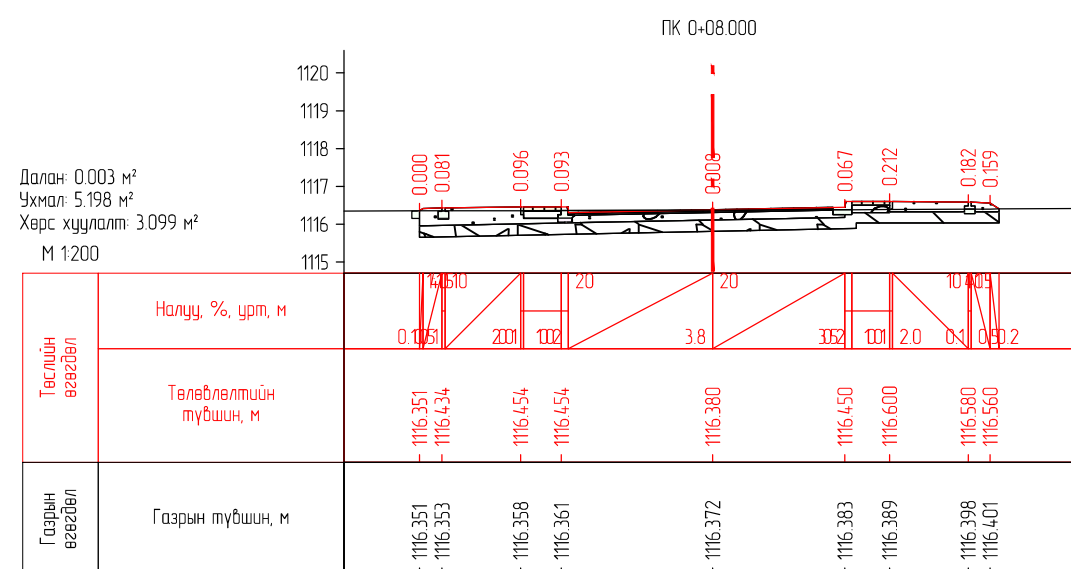
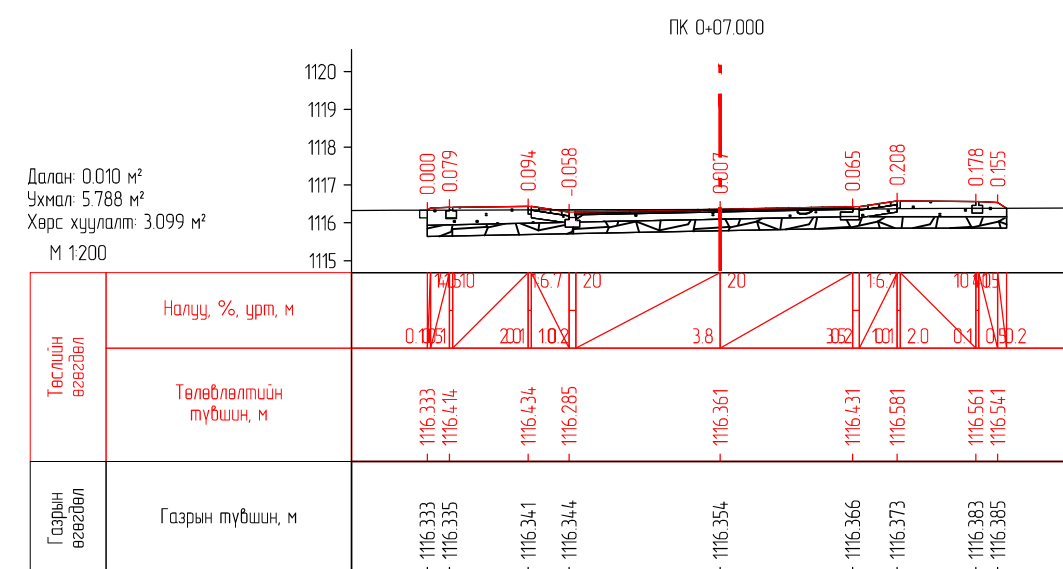
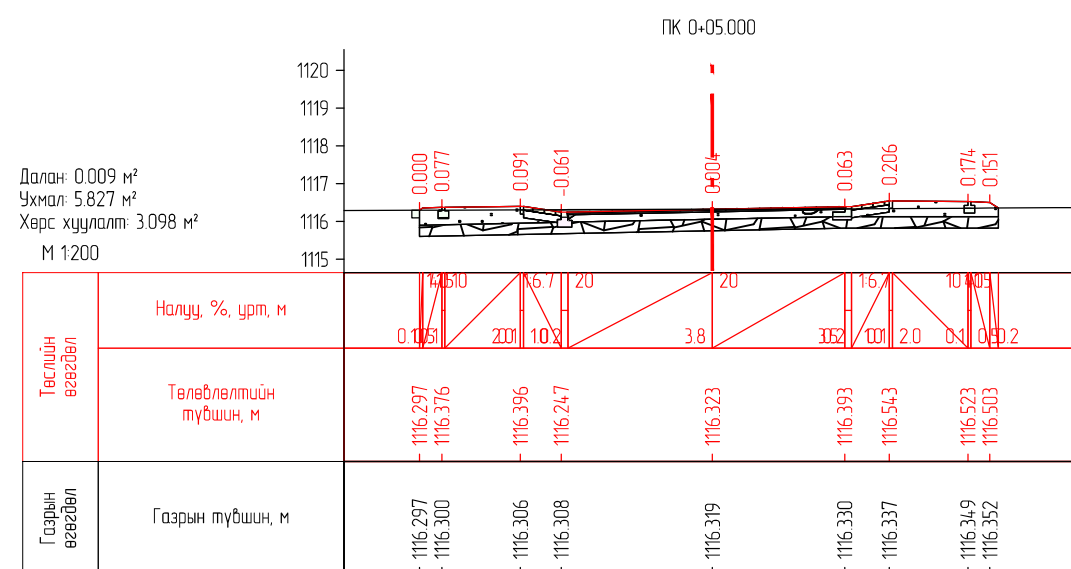
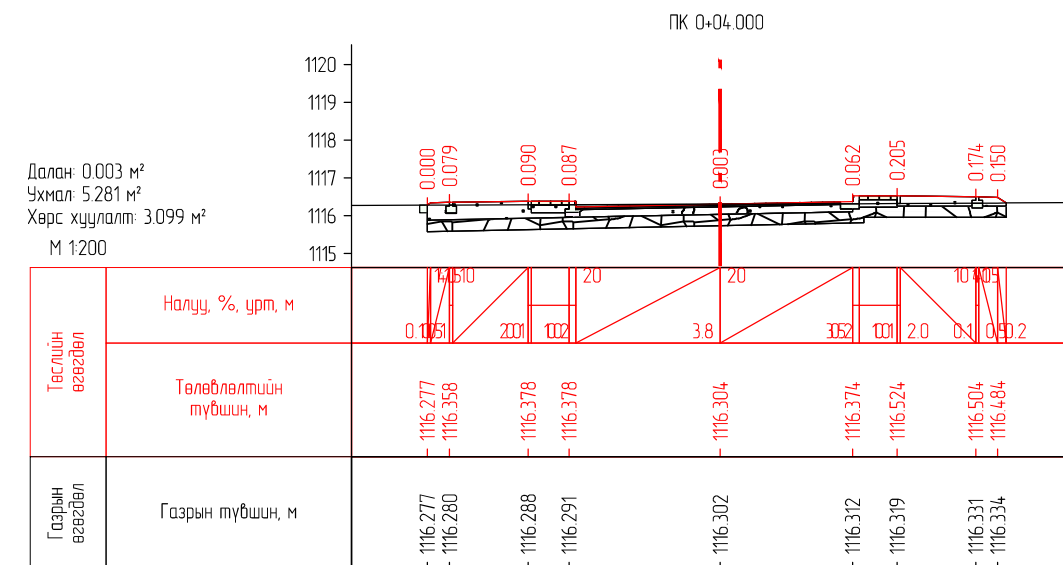
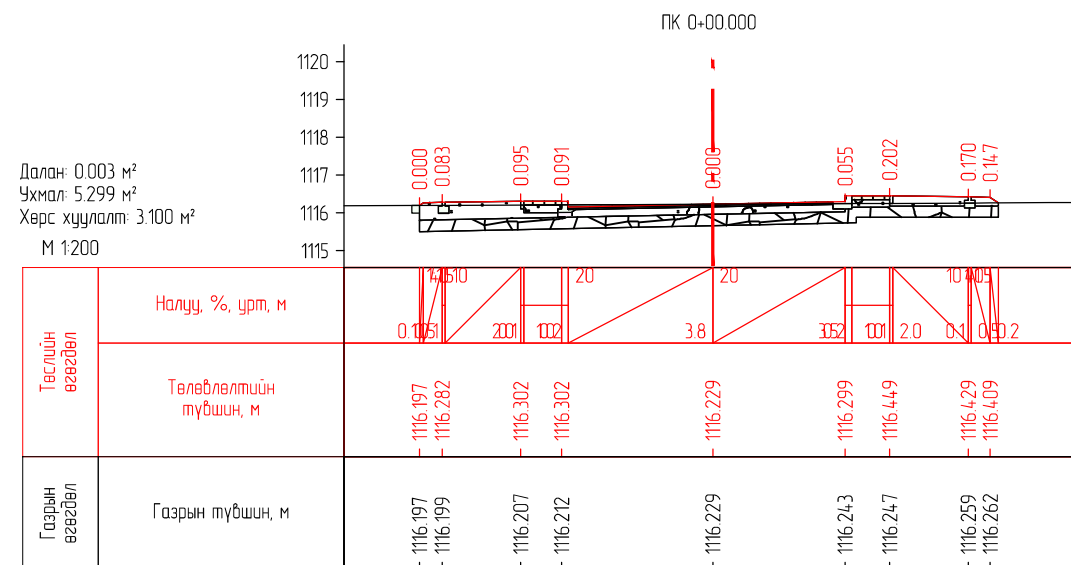

"Эс Ар Пи Инженер Консалтинг Монголиа" ХХК



ХЭНТИЙ АЙМГИЙН БАЯНМӨНХ СУМ ДОТОРХ 1.6KM АВТО ЗАМЫН ИНЖЕНЕРИЙН НАРИЙВЧИЛСАН ЗУРАГ ТӨСӨЛ

Захирал	Г.Ууганбаяр	[Signature]	НАРИЙВЧИЛСАН ХӨНДЛӨН ОГТ/ОЛ
Инженер	Б.Мөнх-Эрдэнэ		
Гүйцэтгэсэн	Т.Эрдэнэнэмэх	[Signature]	ПК0+000.000-ПК0+008.785
Шалгасан	А.Пүрэвсүрэн		

Зургийн шифр: 02/23		
Масштаб:		
Үе шат	Хуудас	Бүх хуудас
A3	20	43
2023 оны 04 сар		

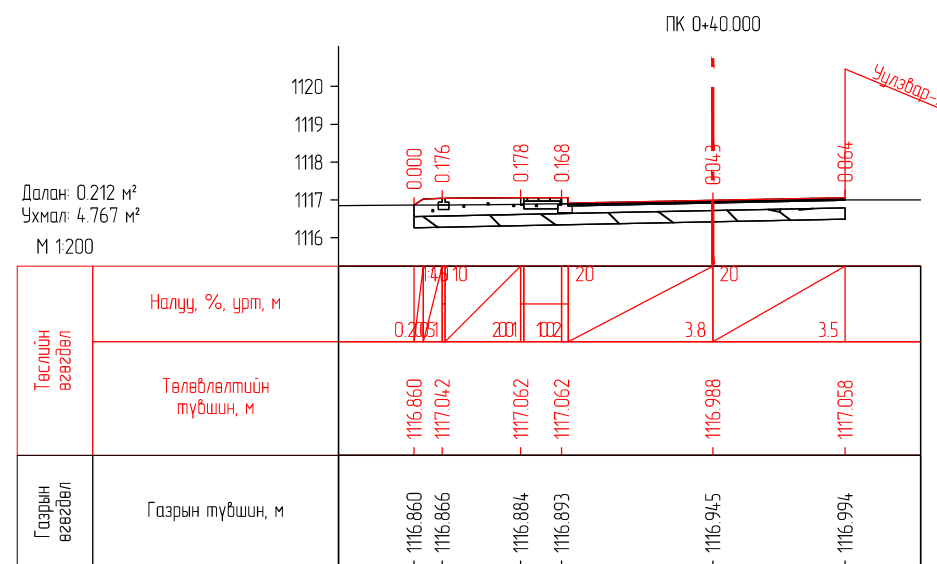
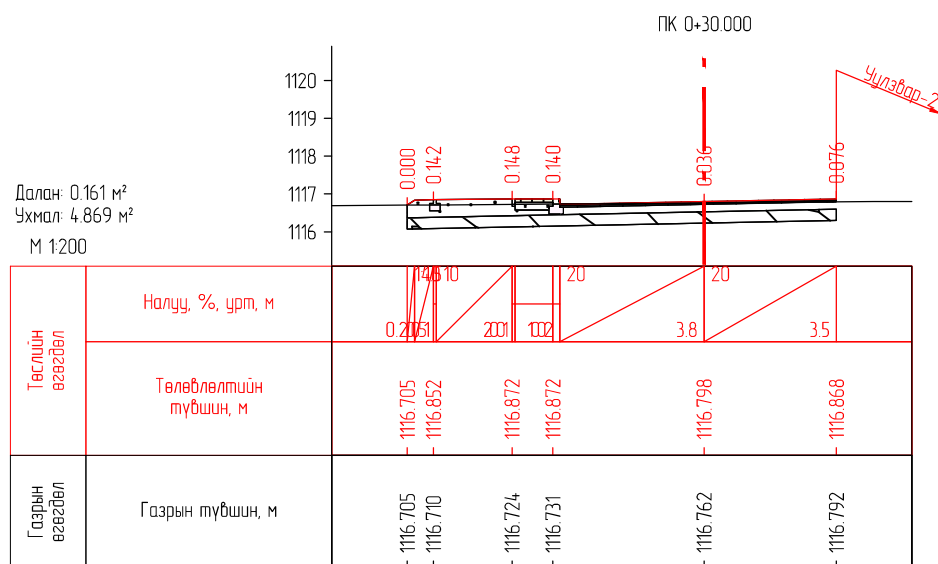
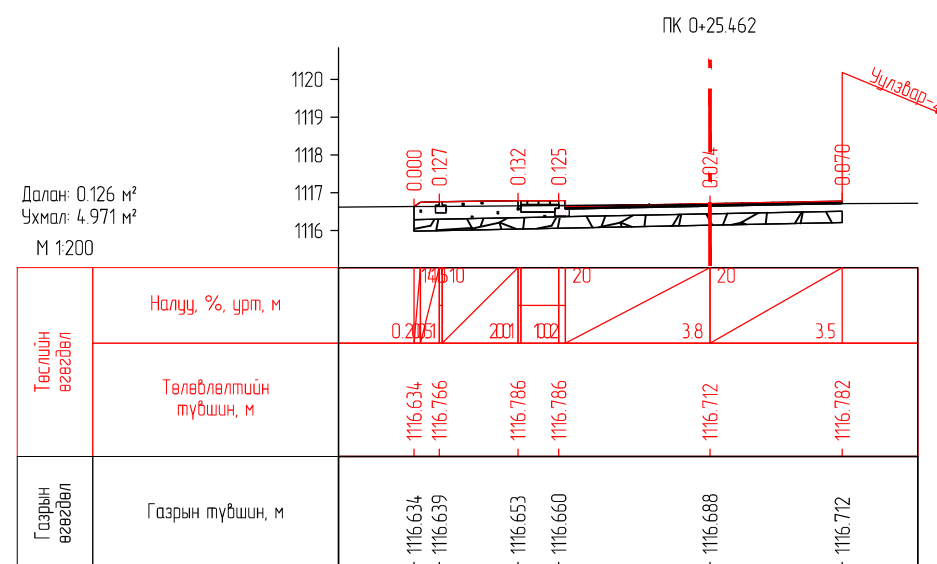
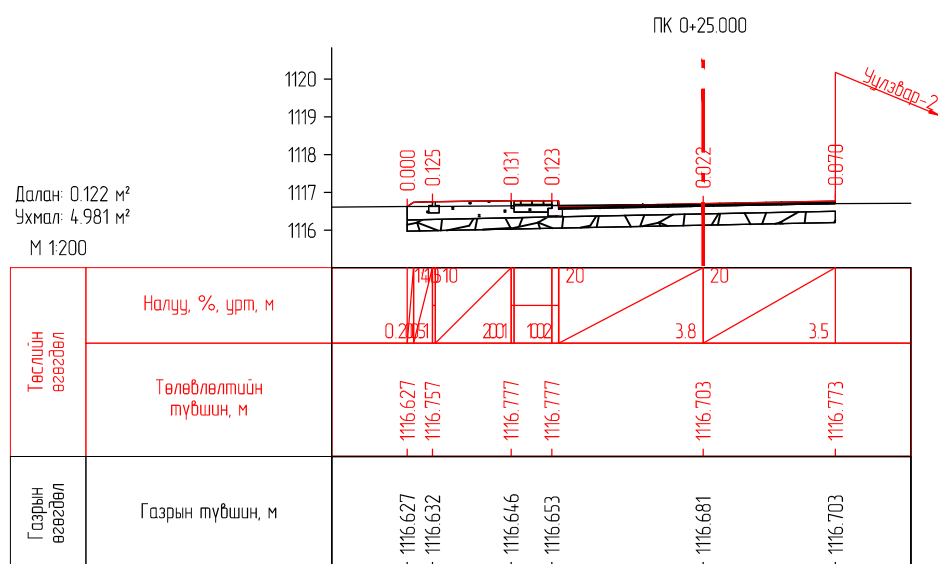
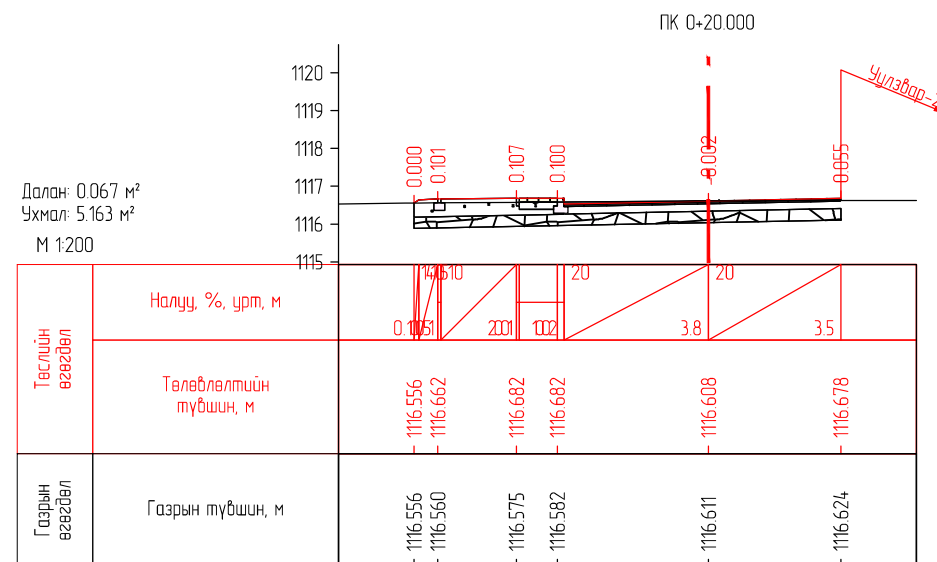
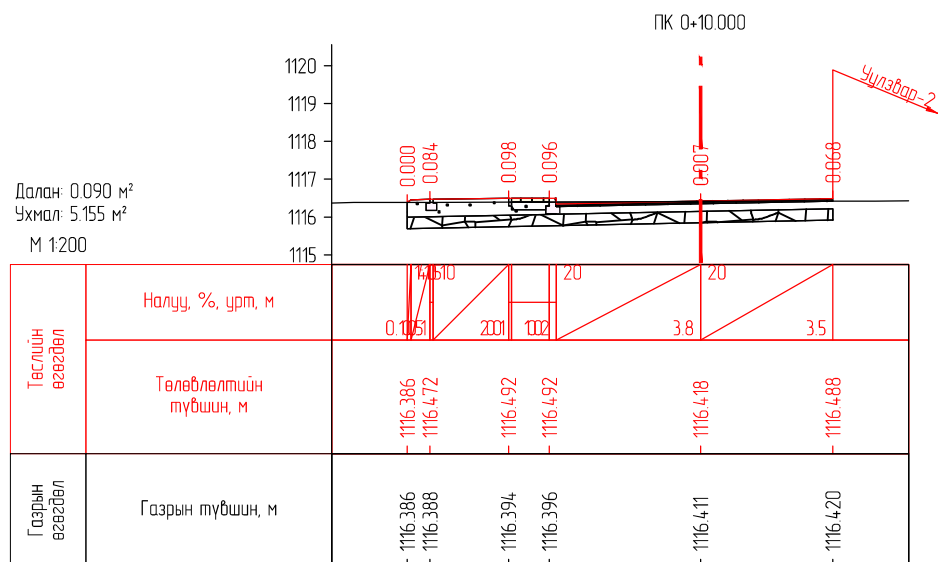

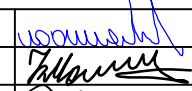

 ENGINEER CONSULTING MONGOLIA LLC "Эс Ар Пи Инженер Консалтинг Монголиа" ХХК	ХЭНТИЙ АЙМГИЙН БАЯНМӨНХ СУМ ДОТОРХ 1.6KM АВТО ЗАМЫН ИНЖЕНЕРИЙН НАРИЙВЧИЛСАН ЗУРАГ ТӨСӨЛ			Зургийн шифр: 02/23			
	Захирал	Г.Ууганбаяр		НАРИЙВЧИЛСАН ХӨНДЛӨН ОГТ/ОЛ			
	Инженер	Б.Мөнх-Эрдэнэ					
	Гүйцэтгэсэн	Т.Эрдэнэнэмэх		ПК0+010.000-ПК0+040.000			
Шалгасан	А.Пүрэвсүрэн						
				Масштаб:	Үе шат	Хуудас	Бүх хуудас
					A3	21	43
				2023 оны 04 сар			

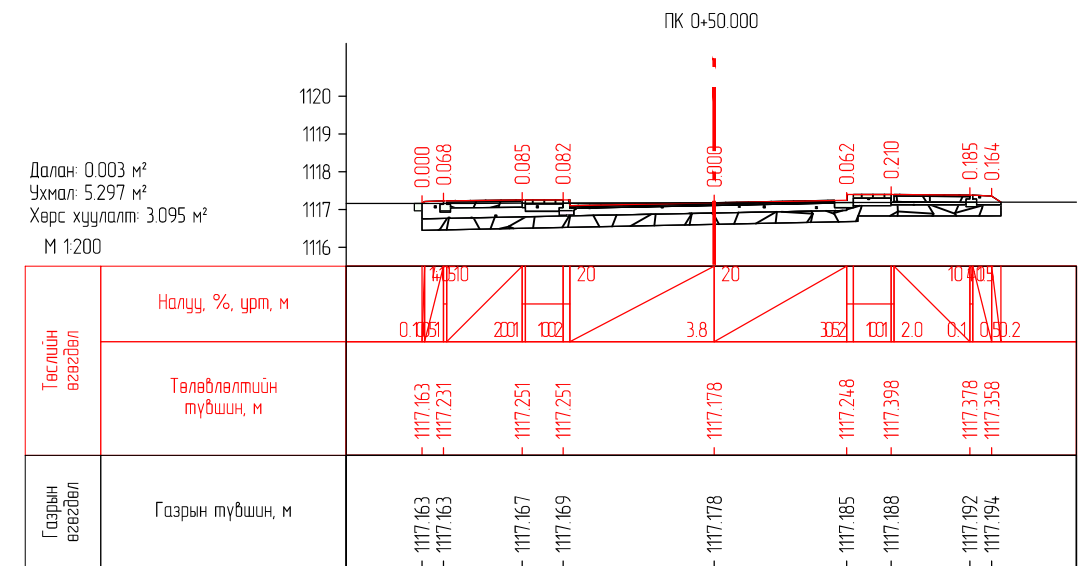
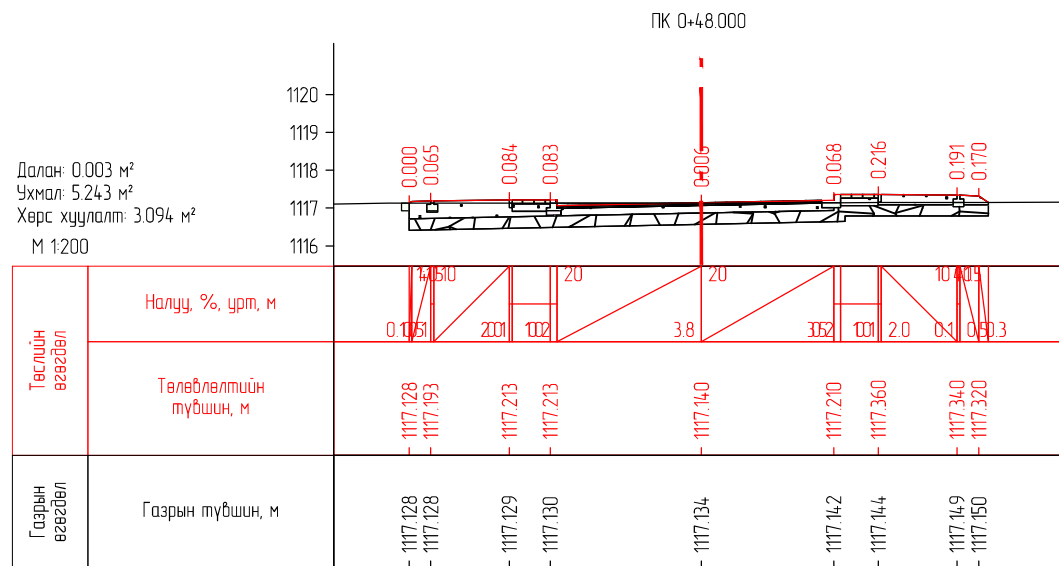
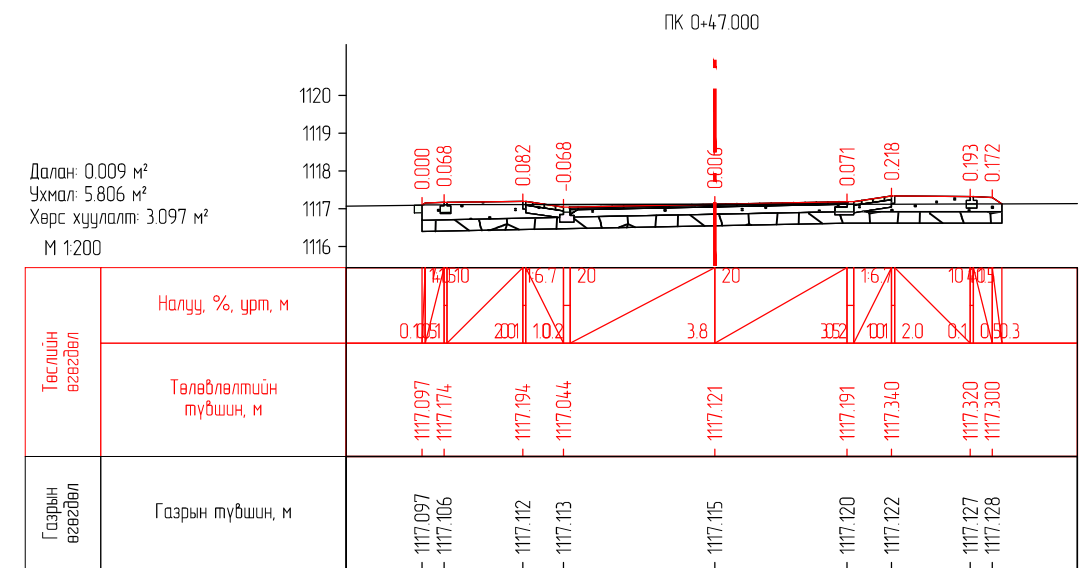
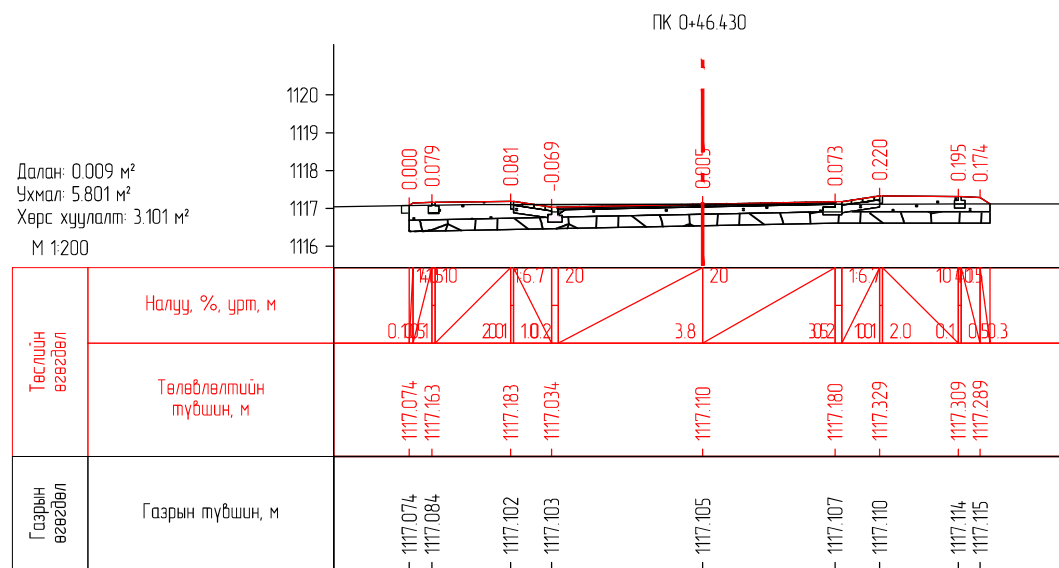
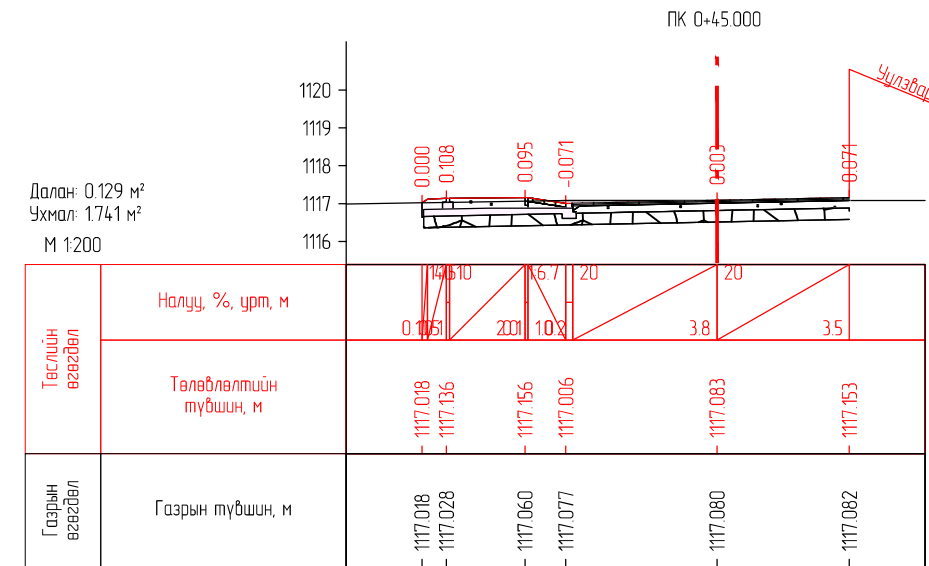
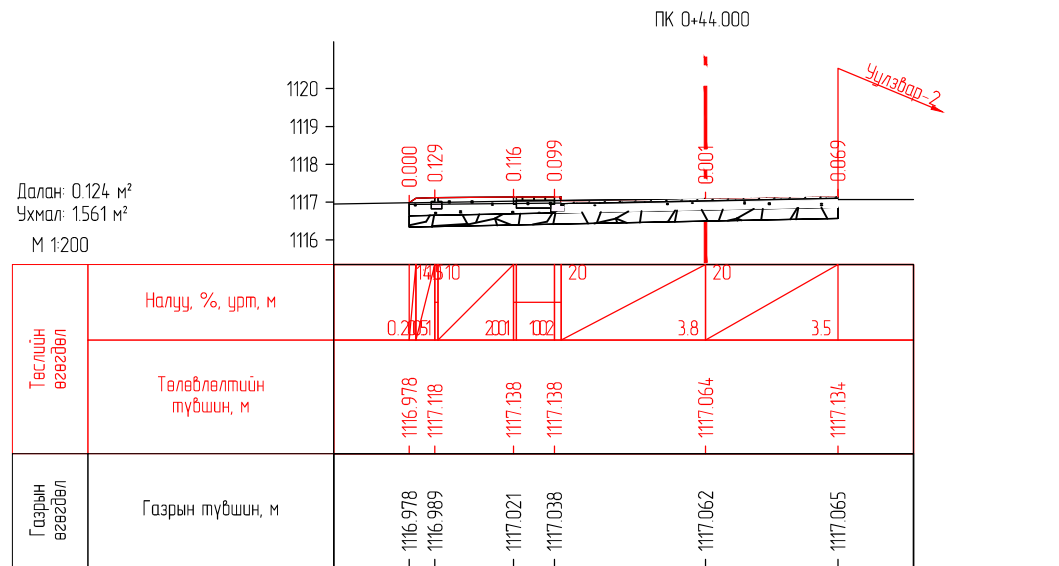

<p>ENGINEER CONSULTING MONGOLIA LLC</p> <p>"Эс Ар Пи Инженер Консалтинг Монголиа" ХХК</p>	<p>ХЭНТИЙ АЙМГИЙН БАЯНМӨНХ СУМ ДОТОРХ 1.6KM АВТО ЗАМЫН ИНЖЕНЕРИЙН НАРИЙВЧИЛСАН ЗУРАГ ТӨСӨЛ</p>			<p>Зургийн шифр: 02/23</p>			
	Захирал	Г.Ууганбаяр		<p>НАРИЙВЧИЛСАН ХӨНДЛӨН ОГТ/ОЛ</p>			
	Инженер	Б.Мөнх-Эрдэнэ					
	Гүйцэтгэсэн	Т.Эрдэнэнэмэх		<p>ПК0+044.000-ПК0+050.000</p>			
Шалгасан	А.Пүрэвсүрэн						
				Масштаб:	Үе шат	Хуудас	Бүх хуудас
				A3	22	43	
				2023 оны 04 сар			

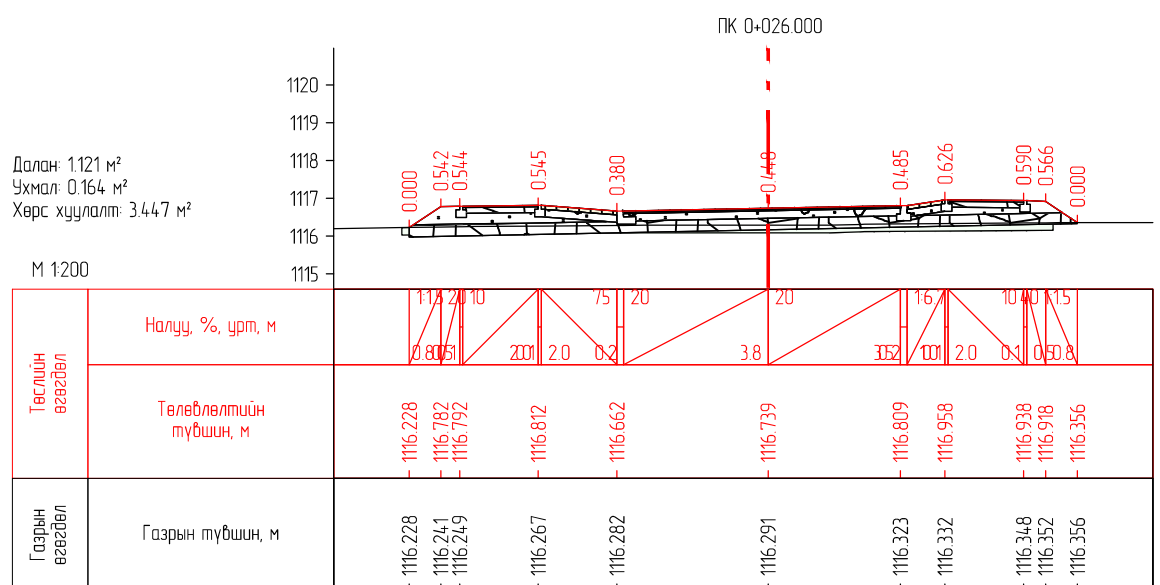
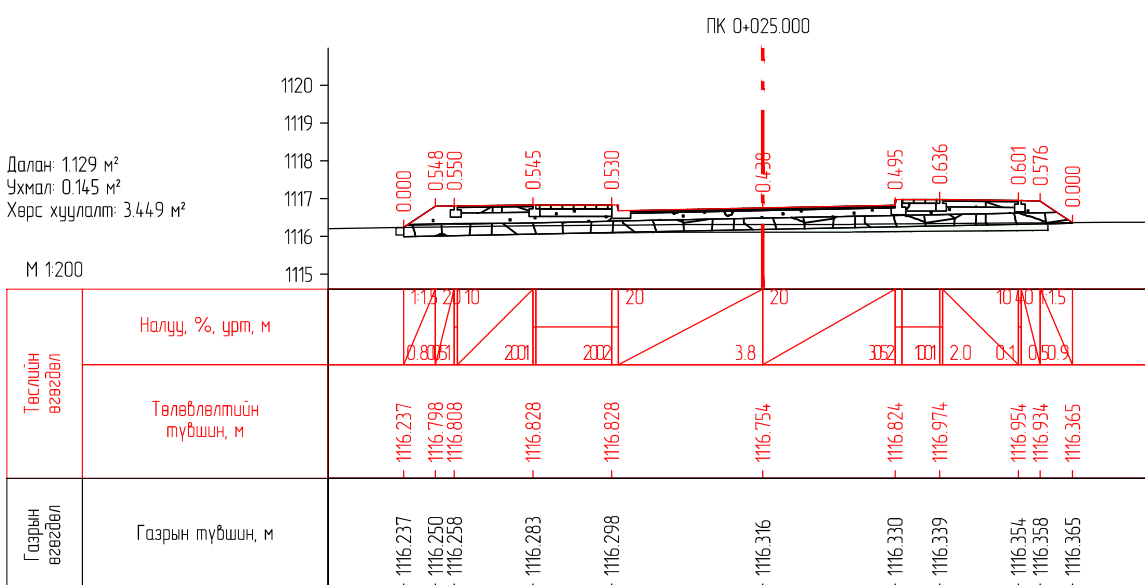
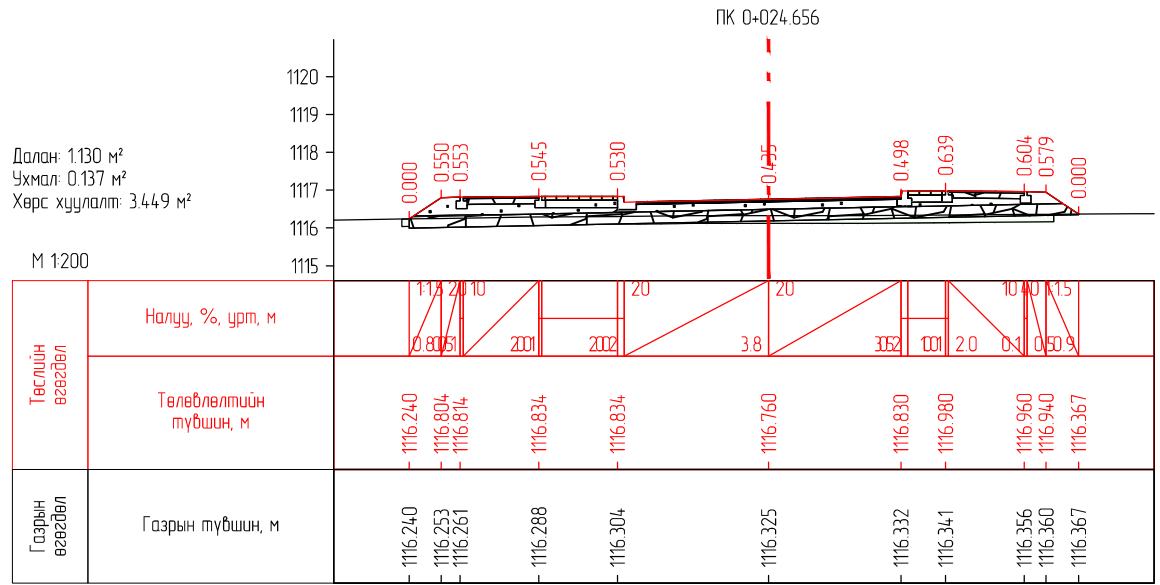
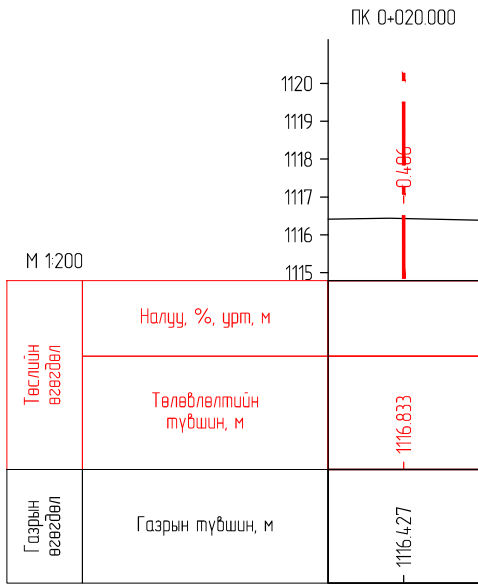
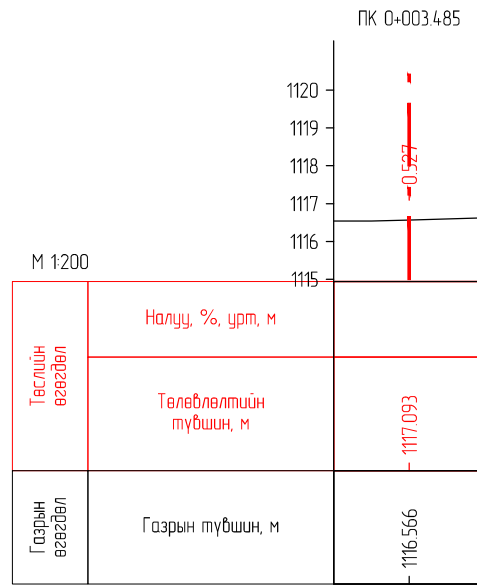
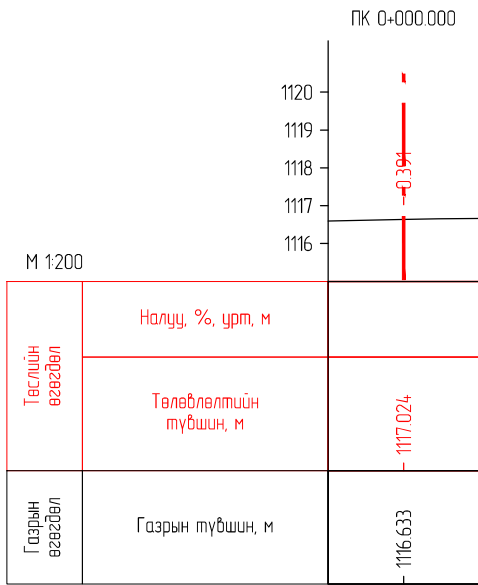

<p>ENGINEER CONSULTING MONGOLIA LLC</p> <p>"Эс Ар Пи Инженер Консалтинг Монголиа" ХХК</p>	<p>ХЭНТИЙ АЙМГИЙН БАЯНМӨНХ СУМ ДОТОРХ 1.6KM АВТО ЗАМЫН ИНЖЕНЕРИЙН НАРИЙВЧИЛСАН ЗУРАГ ТӨСӨЛ</p>			<p>Зургийн шифр: 02/23</p>		
	Захирал	Г.Ууганбаяр		<p>НАРИЙВЧИЛСАН ХӨНДЛӨН ОГТ/ОЛ</p>		
	Инженер	Б.Мөнх-Эрдэнэ				
	Гүйцэтгэгсэн	Т.Эрдэнэнэмэх		<p>ПК0+000.000-ПК0+026.000</p>		
Шалгасан	А.Пүрэвсүрэн					
		<p>Масштаб:</p>		Үе шат	Хуудас	Бүх хуудас
				A3	23	43
<p>2023 оны 04 сар</p>						

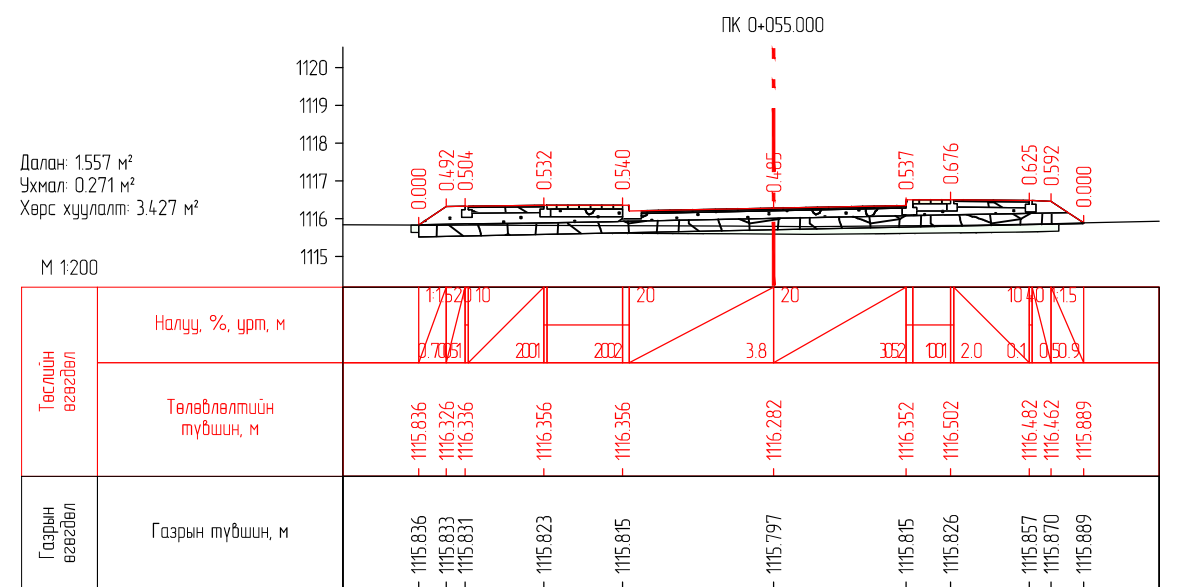
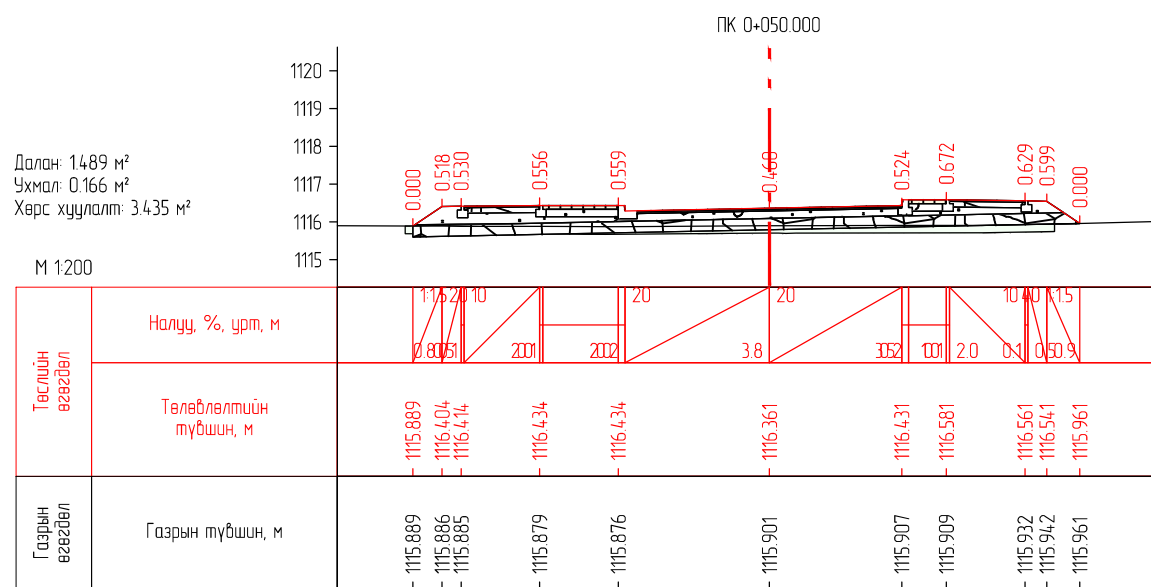
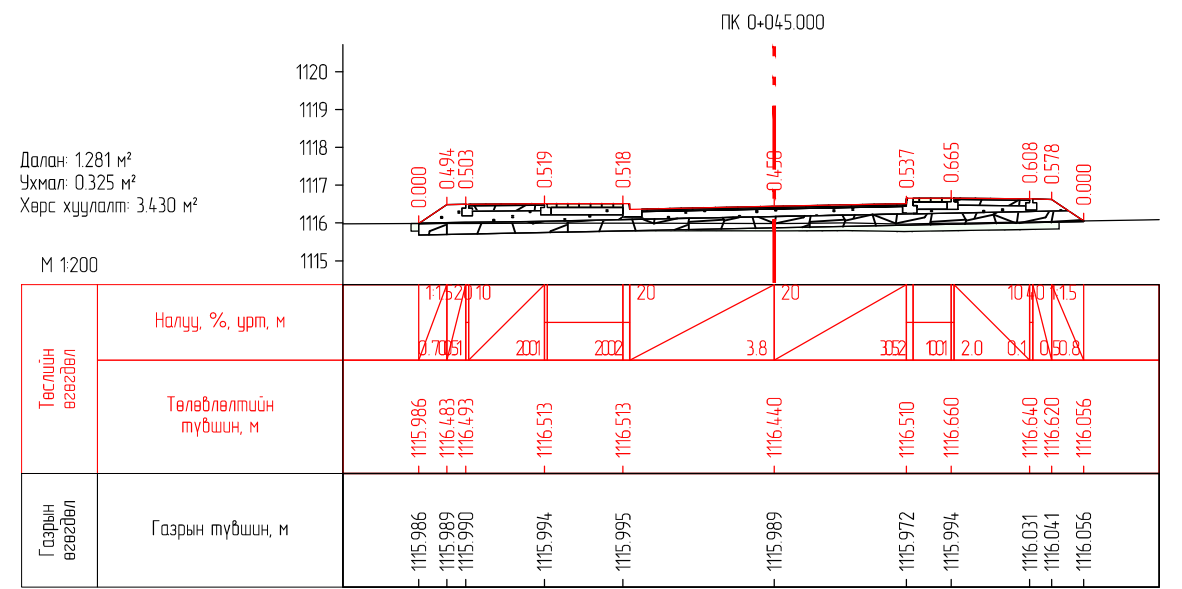
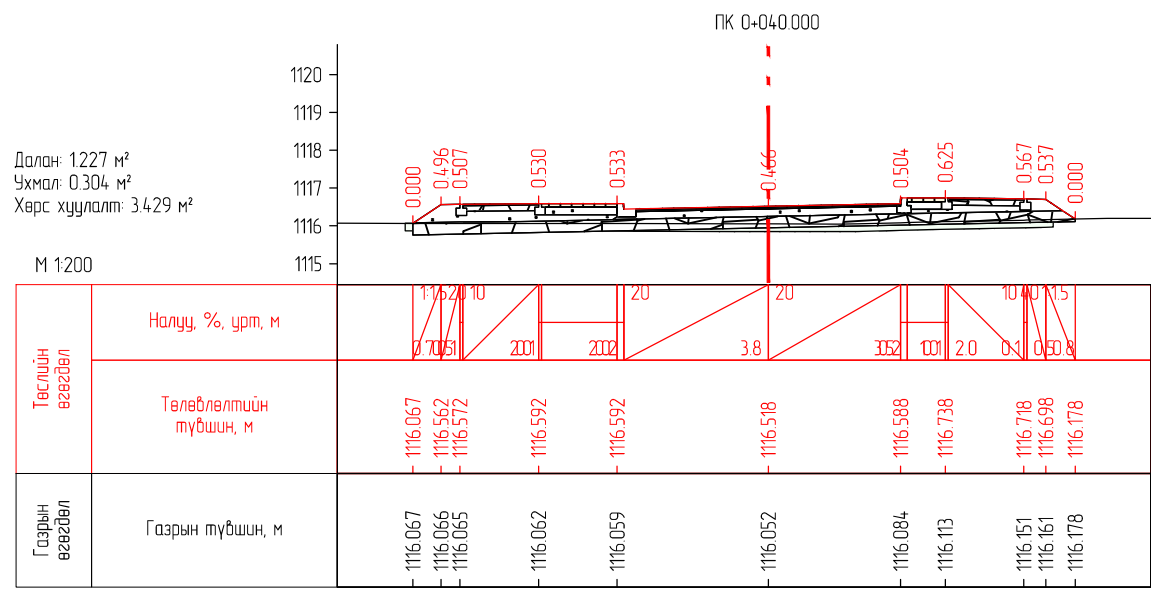
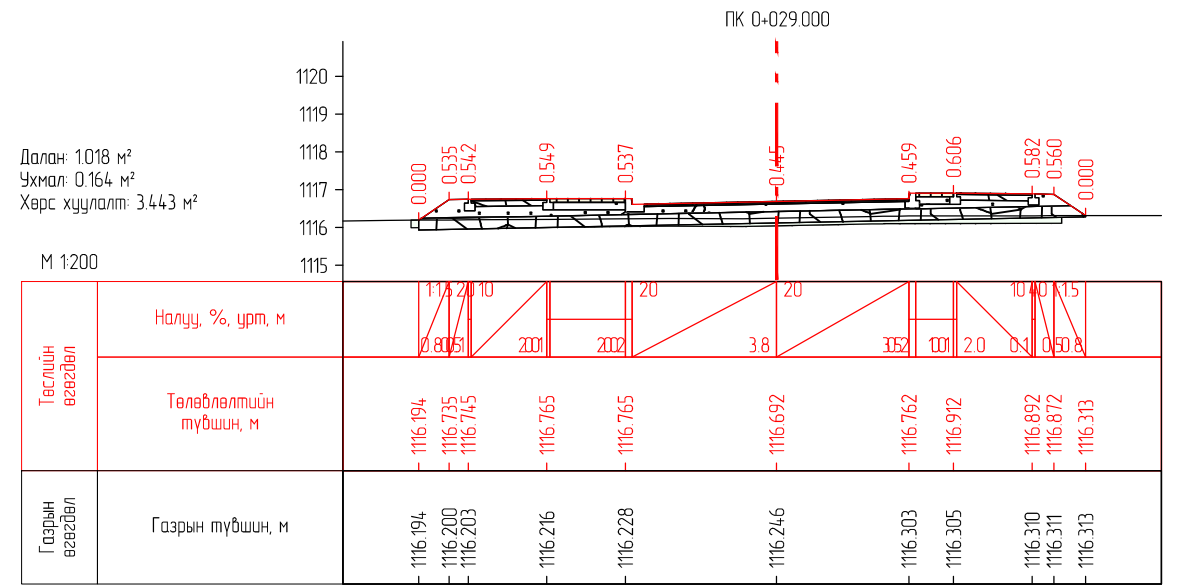
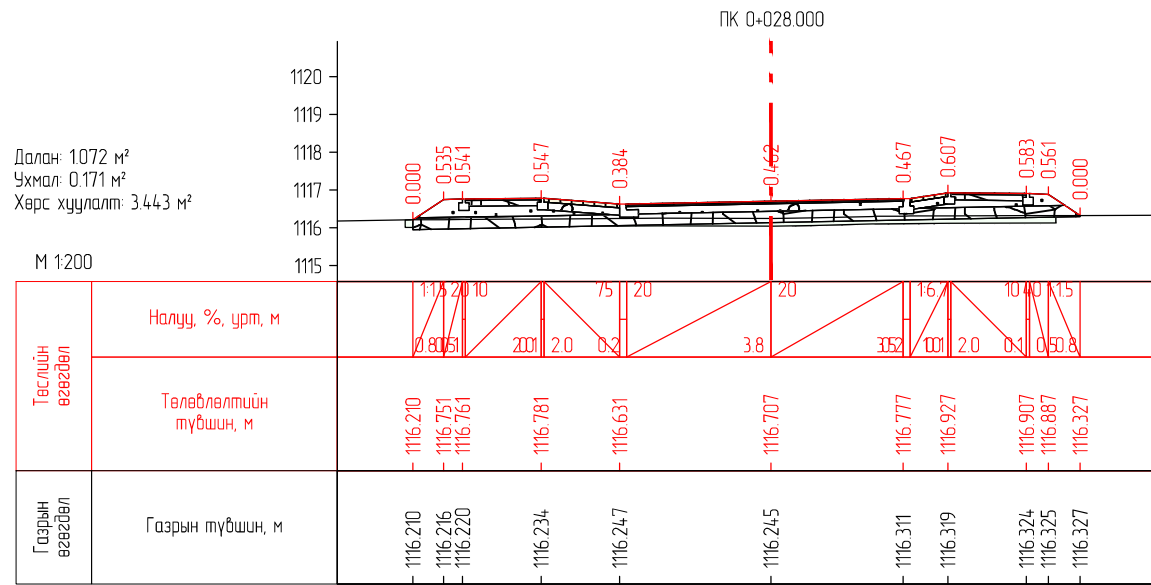





"Эс Ар Пи Инженер Консалтинг Монголиа" ХХК

ХЭНТИЙ АЙМГИЙН БАЯНМӨНХ СУМ ДОТОРХ 1.6KM АВТО ЗАМЫН ИНЖЕНЕРИЙН НАРИЙВЧИЛСАН ЗУРАГ ТӨСӨЛ

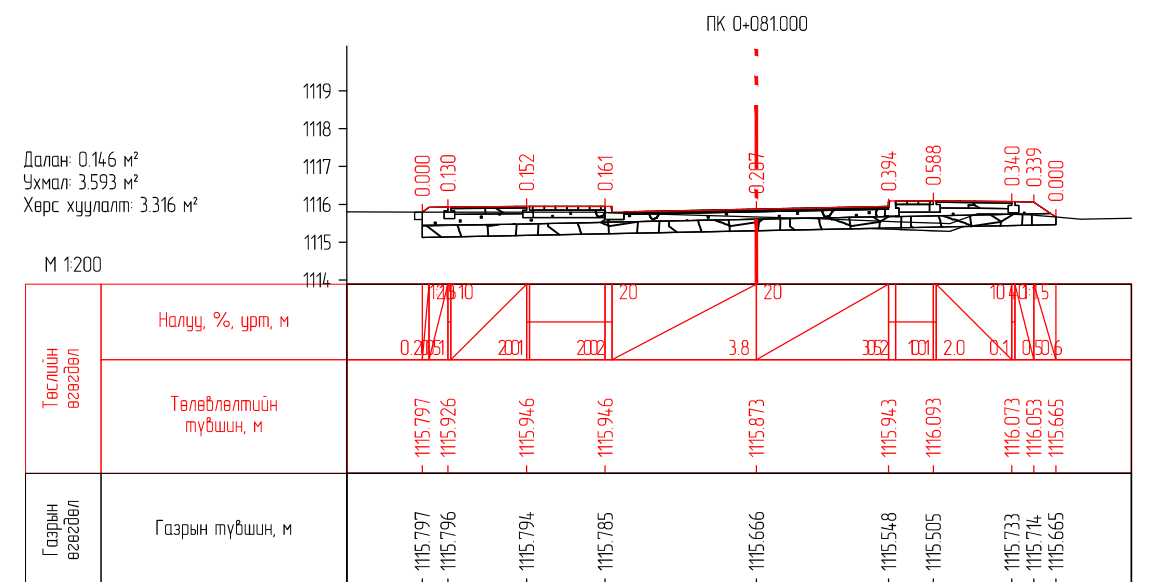
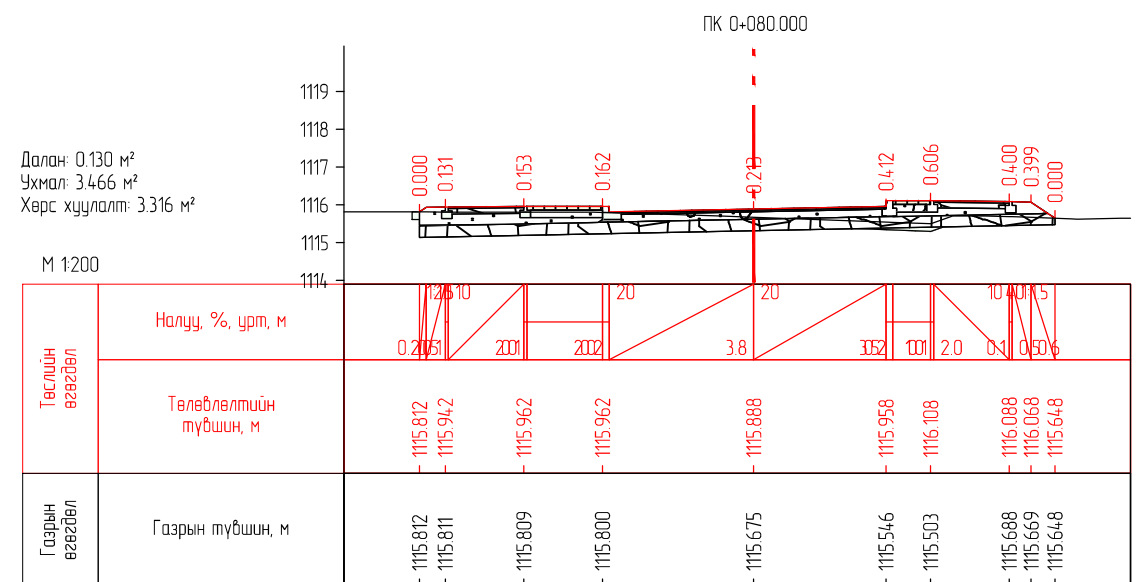
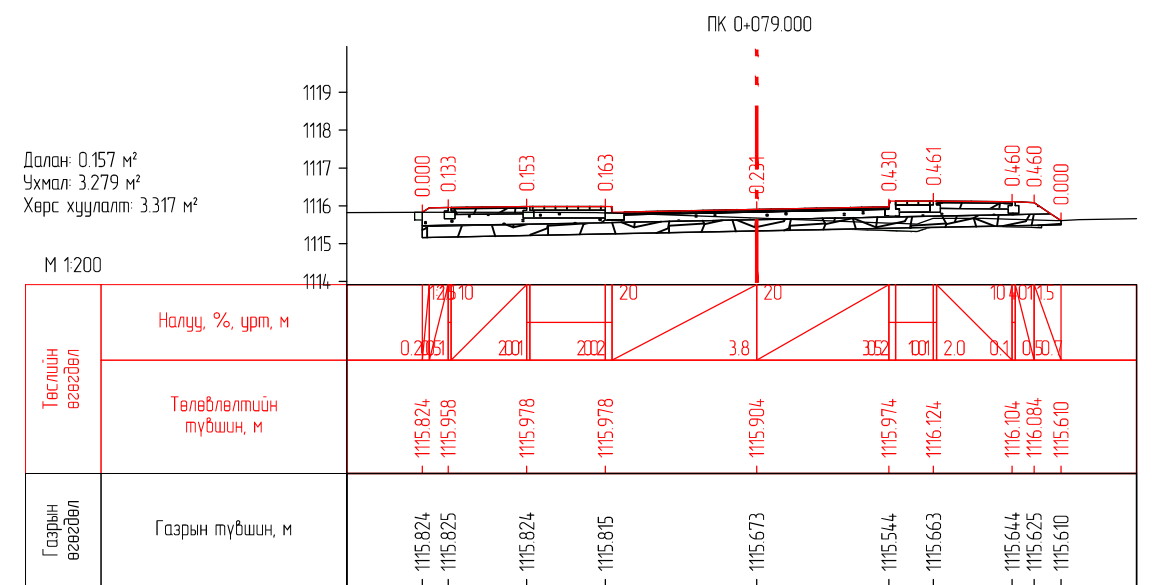
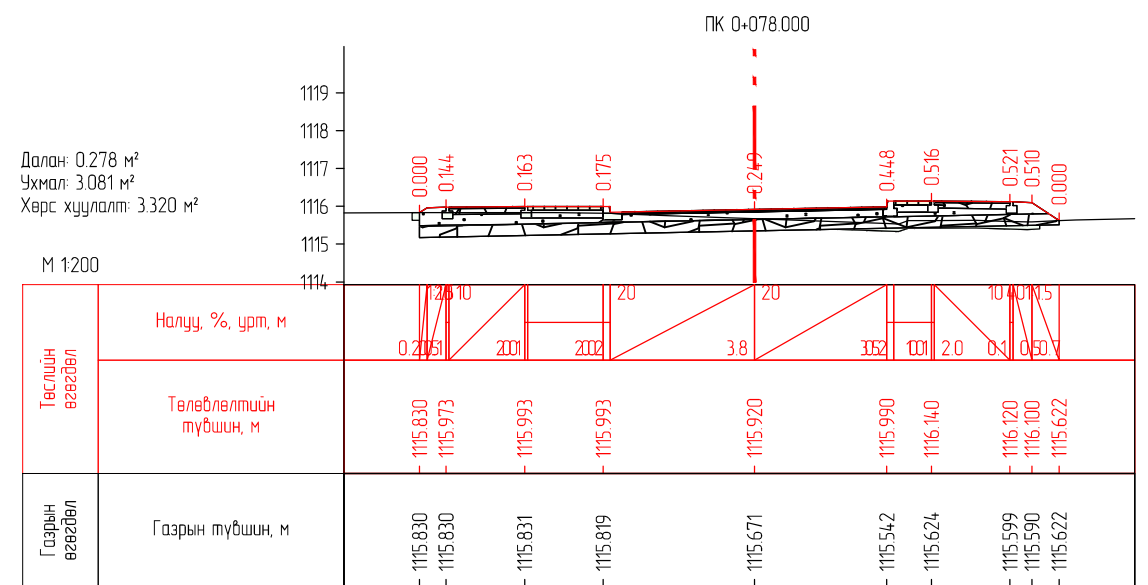
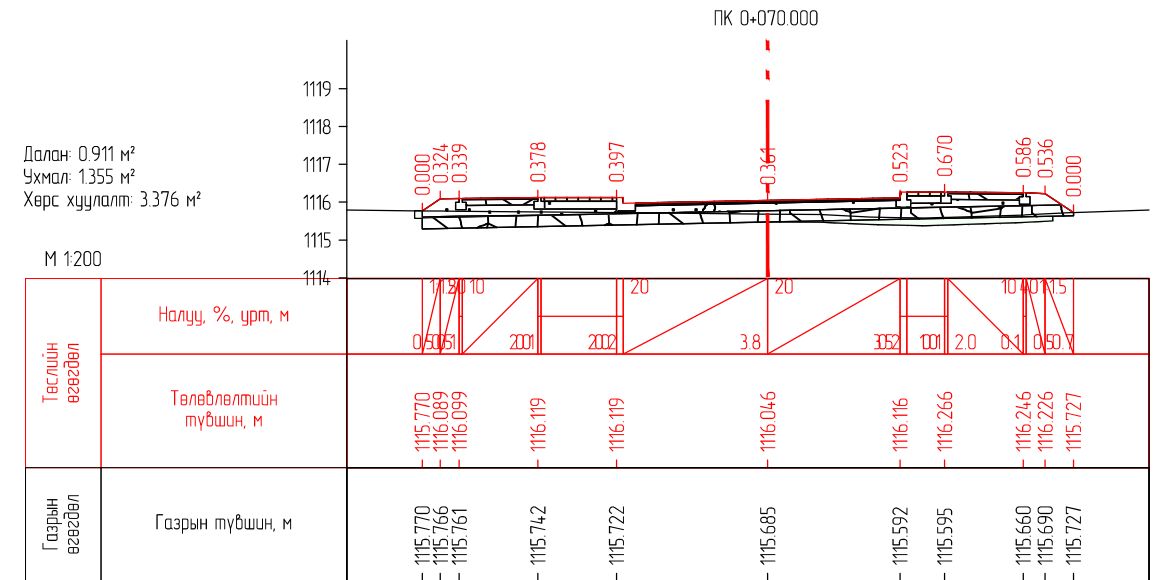
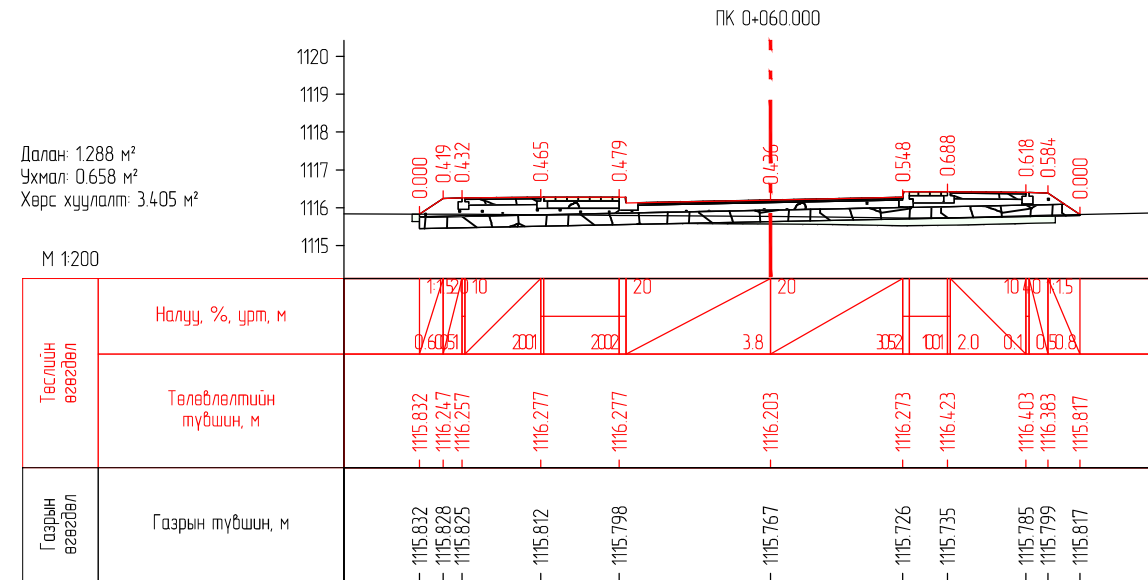
Захирал	Г.Ууганбаяр	[Signature]	НАРИЙВЧИЛСАН ХӨНДЛӨН ОГТ/ОЛ
Инженер	Б.Мөнх-Эрдэнэ		
Гүйцэтгэсэн	Т.Эрдэнэнэмэх	[Signature]	ПК0+028.000-ПК0+055.000
Шалгасан	А.Пүрэвсүрэн		

Зургийн шифр: 02/23		
Масштаб:		
Үе шат	Хуудас	Бүх хуудас
A3	24	43
2023 оны 04 сар		

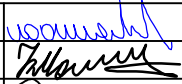

 ENGINEER CONSULTING MONGOLIA LLC "Эс Ар Пи Инженер Консалтинг Монголиа" ХХК	ХЭНТИЙ АЙМГИЙН БАЯНМӨНХ СУМ ДОТОРХ 1.6KM АВТО ЗАМЫН ИНЖЕНЕРИЙН НАРИЙВЧИЛСАН ЗУРАГ ТӨСӨЛ			Зургийн шифр: 02/23		
	Захирал	Г.Ууганбаяр	 НАРИЙВЧИЛСАН ХӨНДЛӨН ОГТ/ОЛ	Масштаб:		
	Инженер	Б.Мөнх-Эрдэнэ		Үе шат	Хуудас	Бүх хуудас
	Гүйцэтгэсэн	Т.Эрдэнэнэмэх	 ПК0+060.000-ПК0+081.000	A3	25	43
Шалгасан	А.Пүрэвсүрэн	2023 оны 04 сар				

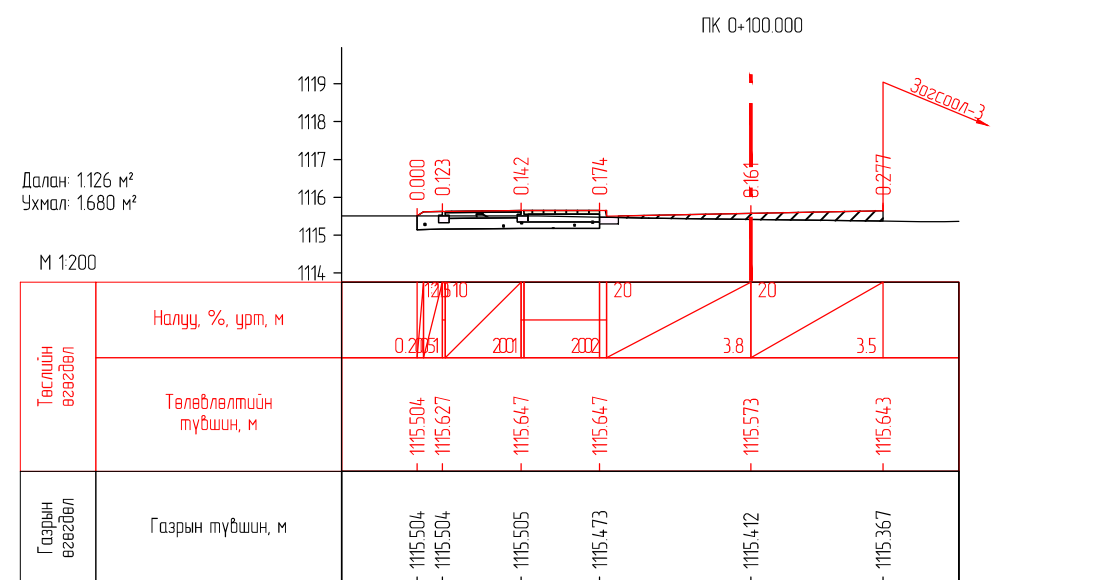
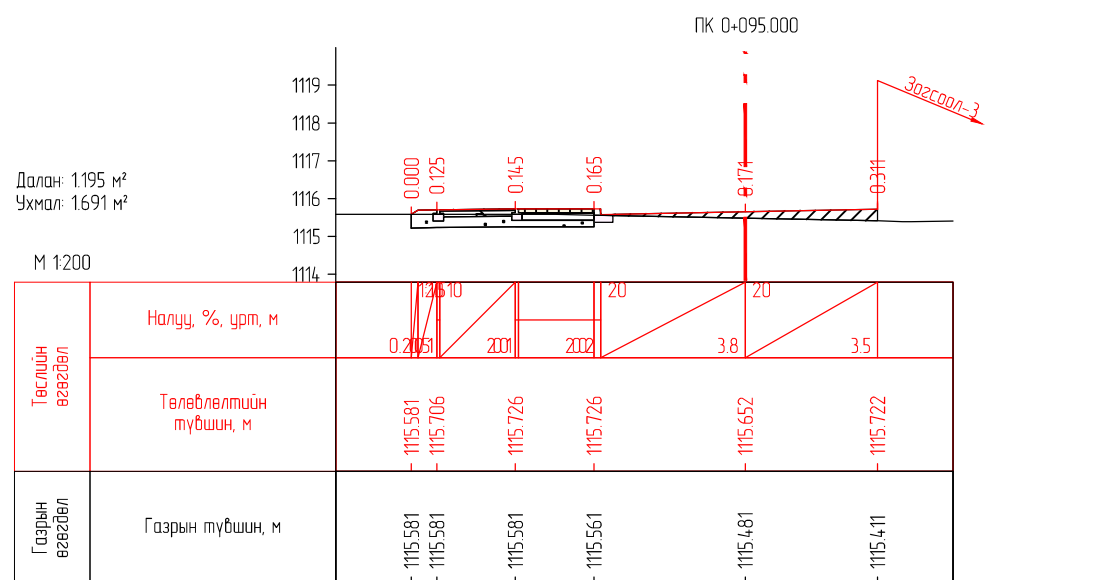
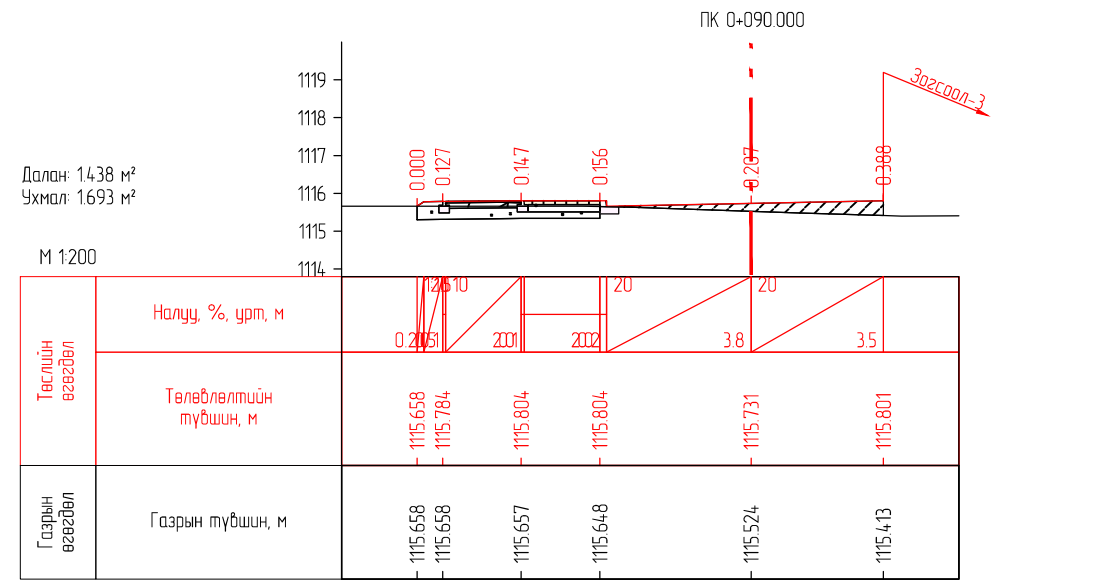
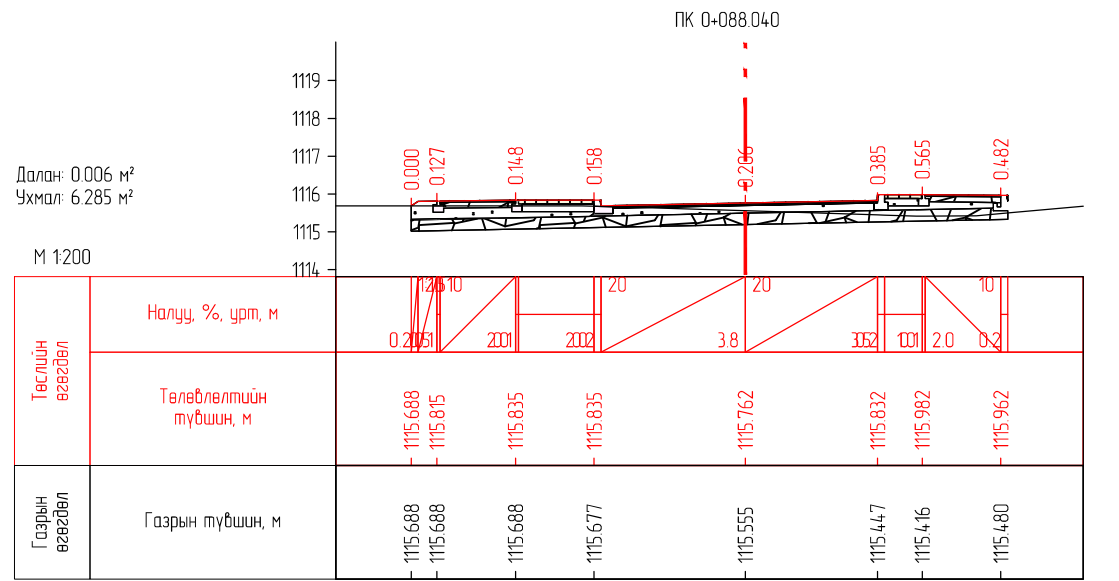
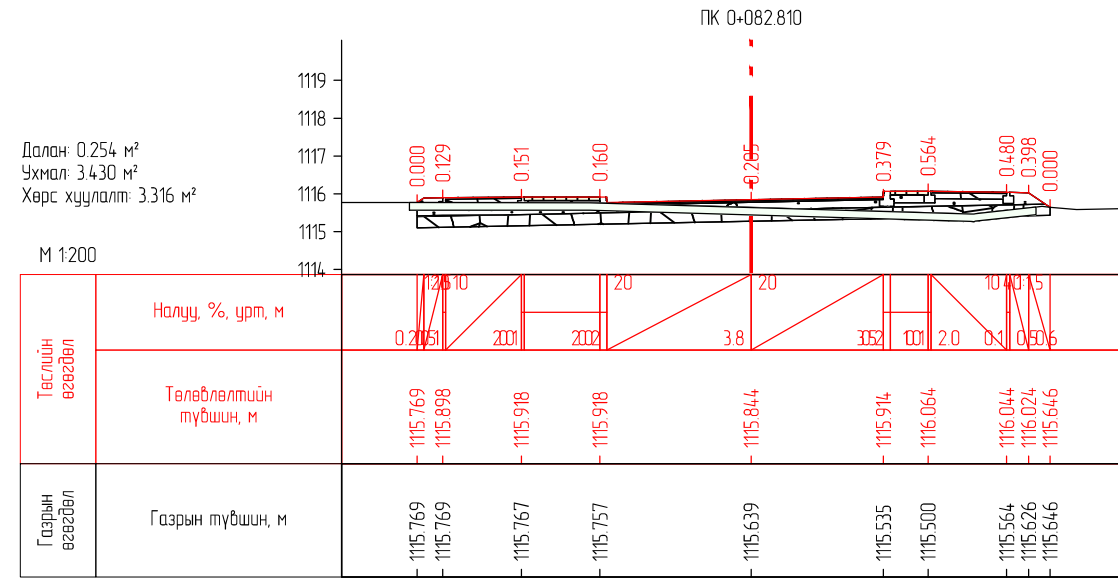
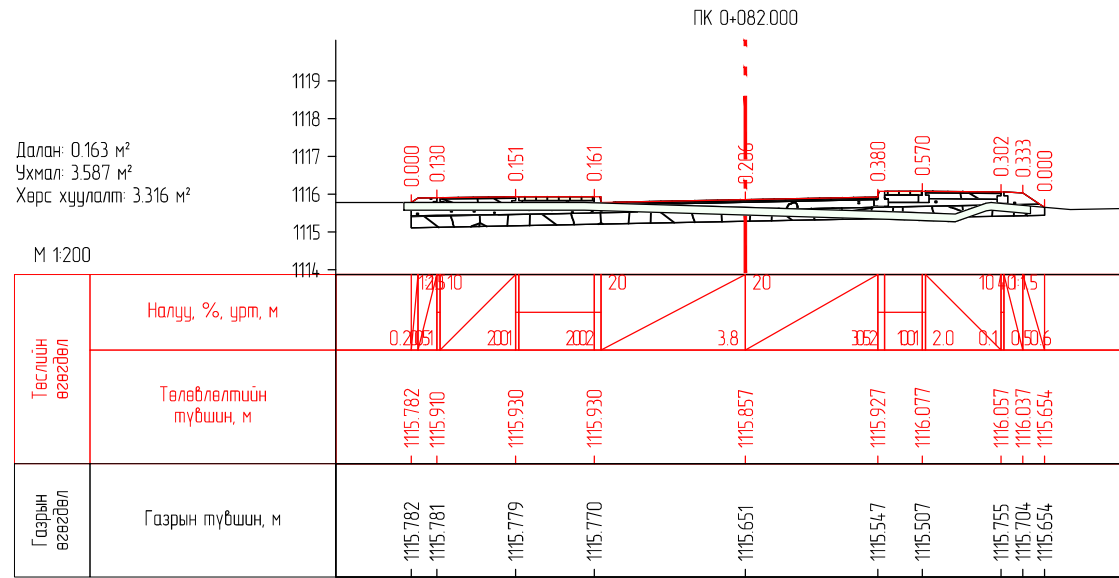

<p>ENGINEER CONSULTING MONGOLIA LLC</p> <p>"Эс Ар Пи Инженер Консалтинг Монголиа" ХХК</p>	<p>ХЭНТИЙ АЙМГИЙН БАЯНМӨНХ СУМ ДОТОРХ 1.6KM АВТО ЗАМЫН ИНЖЕНЕРИЙН НАРИЙВЧИЛСАН ЗУРАГ ТӨСӨЛ</p>			<p>Зургийн шифр: 02/23</p>		
	Захирал	Г.Ууганбаяр		НАРИЙВЧИЛСАН ХӨНДЛӨН ОГТ/ОЛ		
	Инженер	Б.Мөнх-Эрдэнэ		Үе шат	Хуудас	Бүх хуудас
	Гүйцэтгэсэн	Т.Эрдэнэнэмэх		A3	26	43
Шалгасан	А.Пүрэвсүрэн	2023 оны 04 сар				
<p>ПК0+082.000-ПК0+100.000</p>						

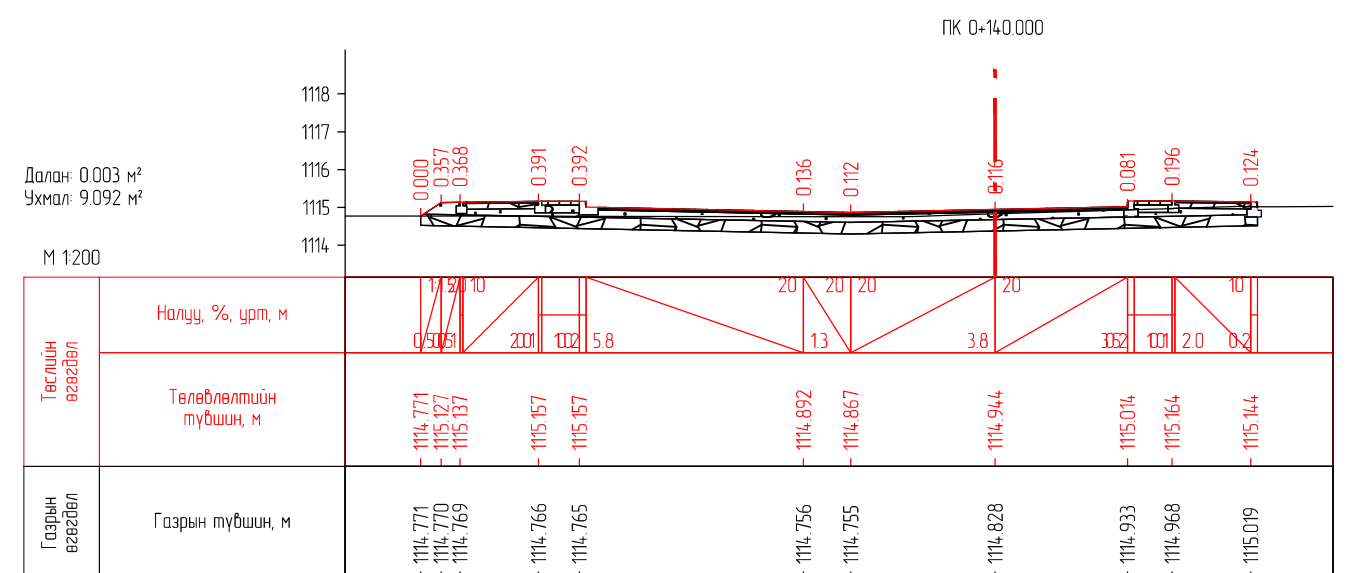
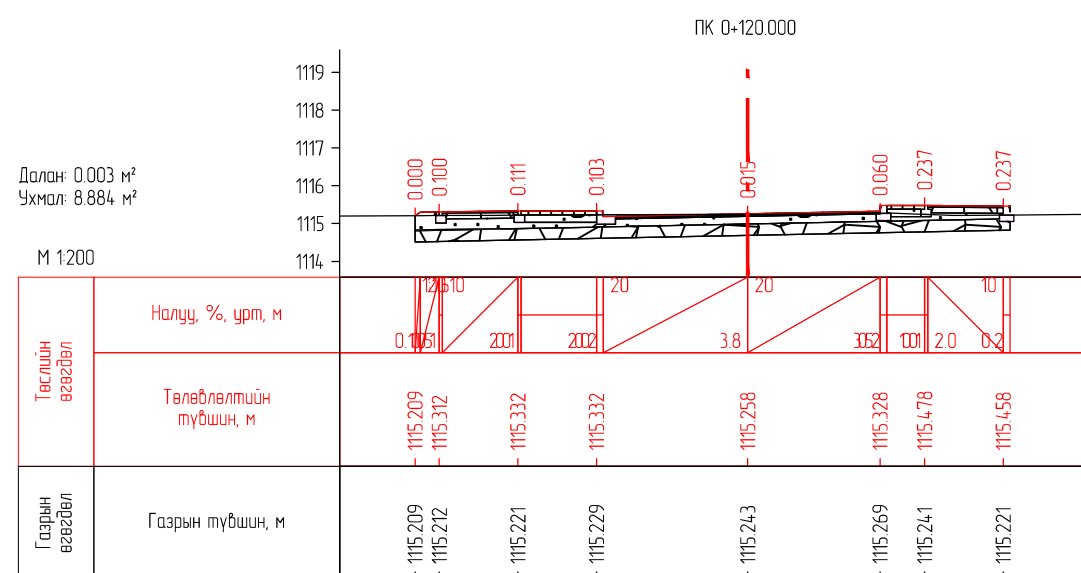
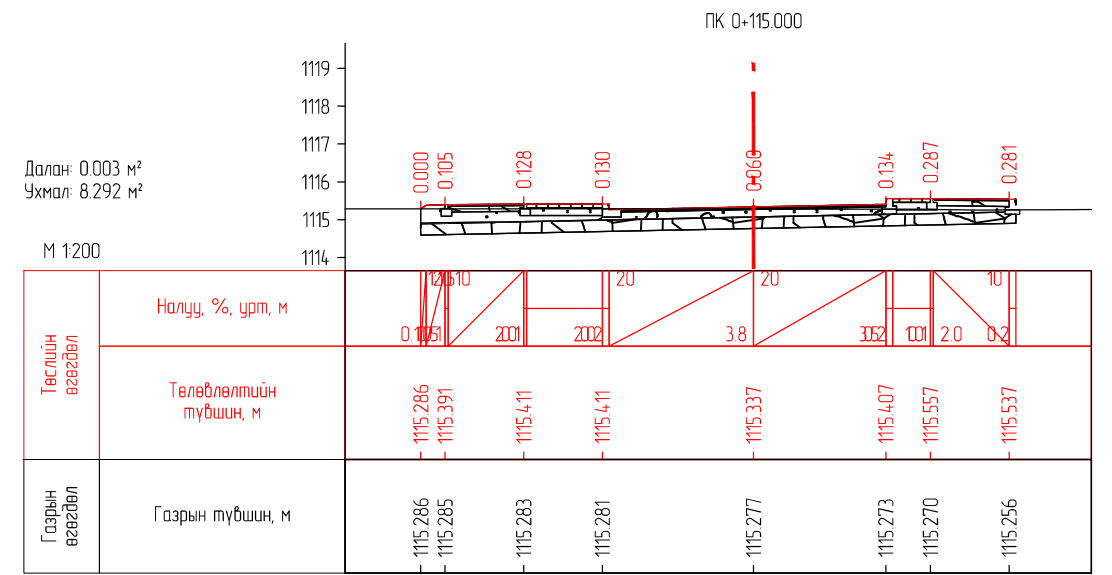
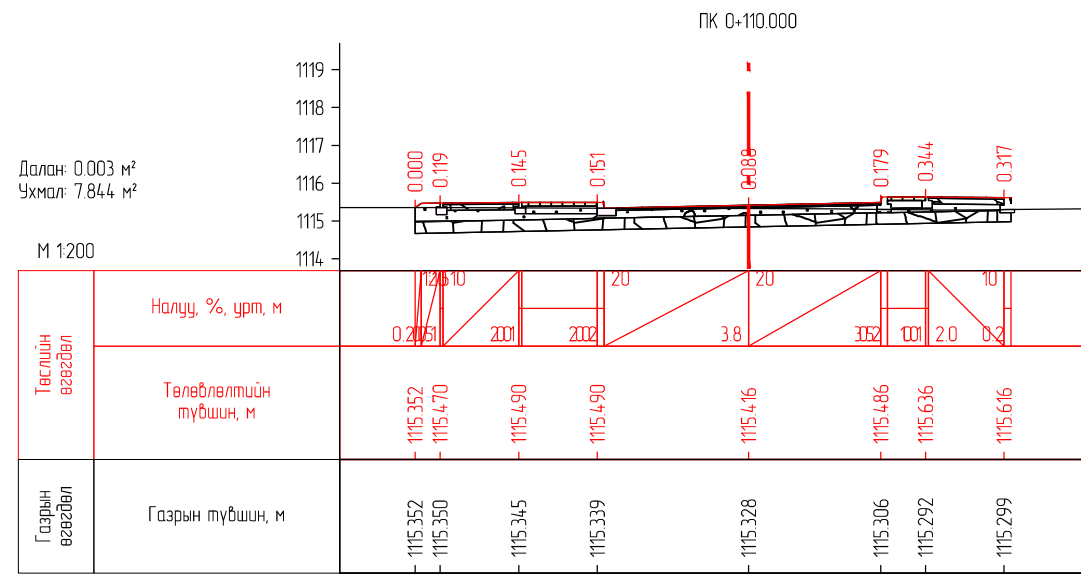
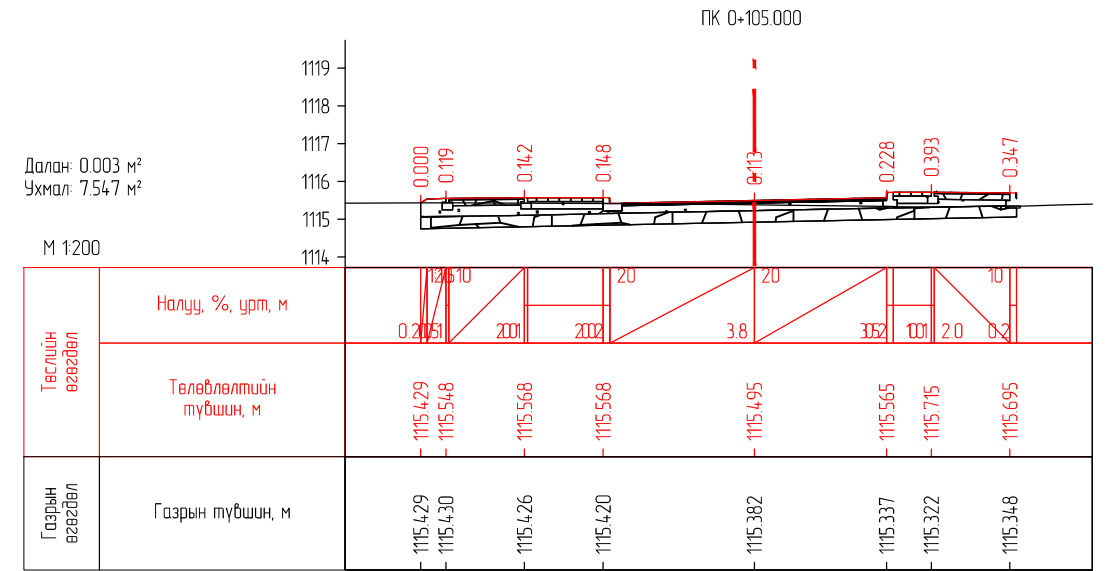
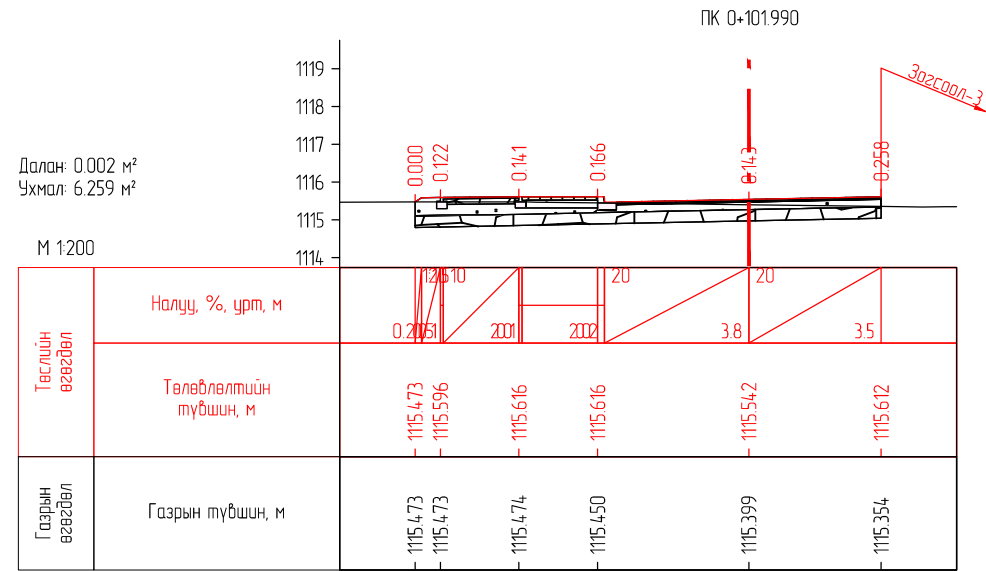

<p>ENGINEER CONSULTING MONGOLIA LLC</p> <p>"Эс Ар Пи Инженер Консалтинг Монголиа" ХХК</p>	<p>ХЭНТИЙ АЙМГИЙН БАЯНМӨНХ СУМ ДОТОРХ 1.6KM АВТО ЗАМЫН ИНЖЕНЕРИЙН НАРИЙВЧИЛСАН ЗУРАГ ТӨСӨЛ</p>			<p>Зургийн шифр: 02/23</p>		
	Захирал	Г.Ууганбаяр		НАРИЙВЧИЛСАН ХӨНДЛӨН ОГТ/ОЛ		
	Инженер	Б.Мөнх-Эрдэнэ				
	Гүйцэтгэсэн	Т.Эрдэнэнэмэх		ПК0+101.990-ПК0+140.000		
Шалгасан	А.Пүрэвсүрэн					<p>Масштаб:</p> <p>Үе шат</p> <p>Хуудас</p> <p>Бүх хуудас</p> <p>А3 27 43</p> <p>2023 оны 04 сар</p>

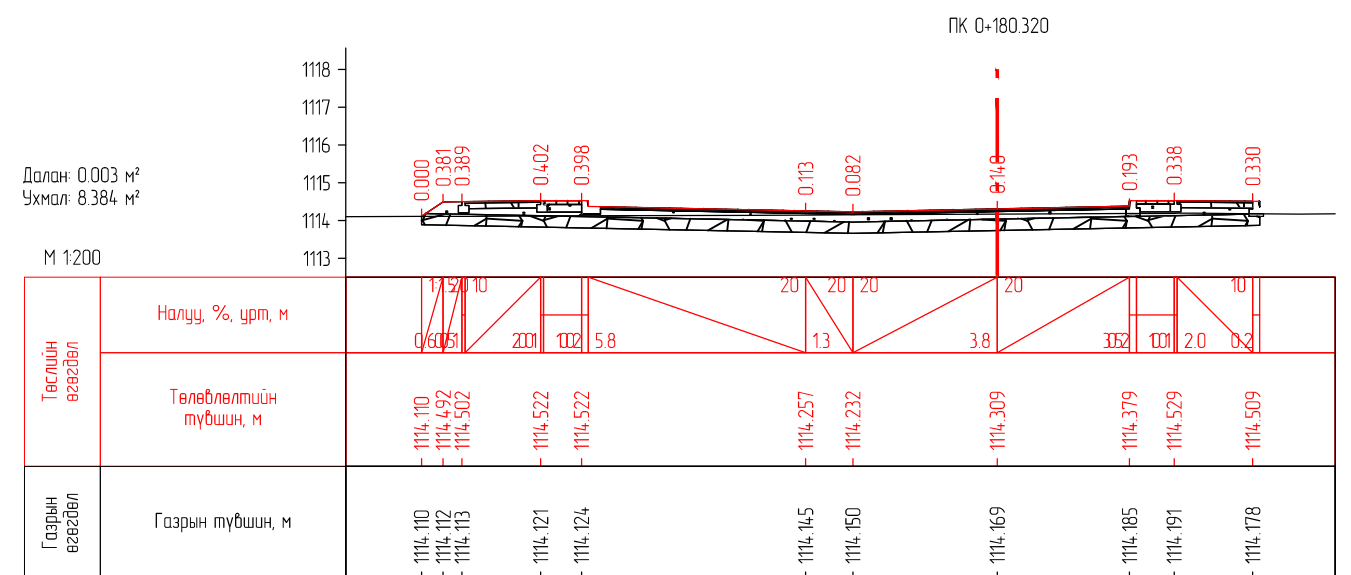
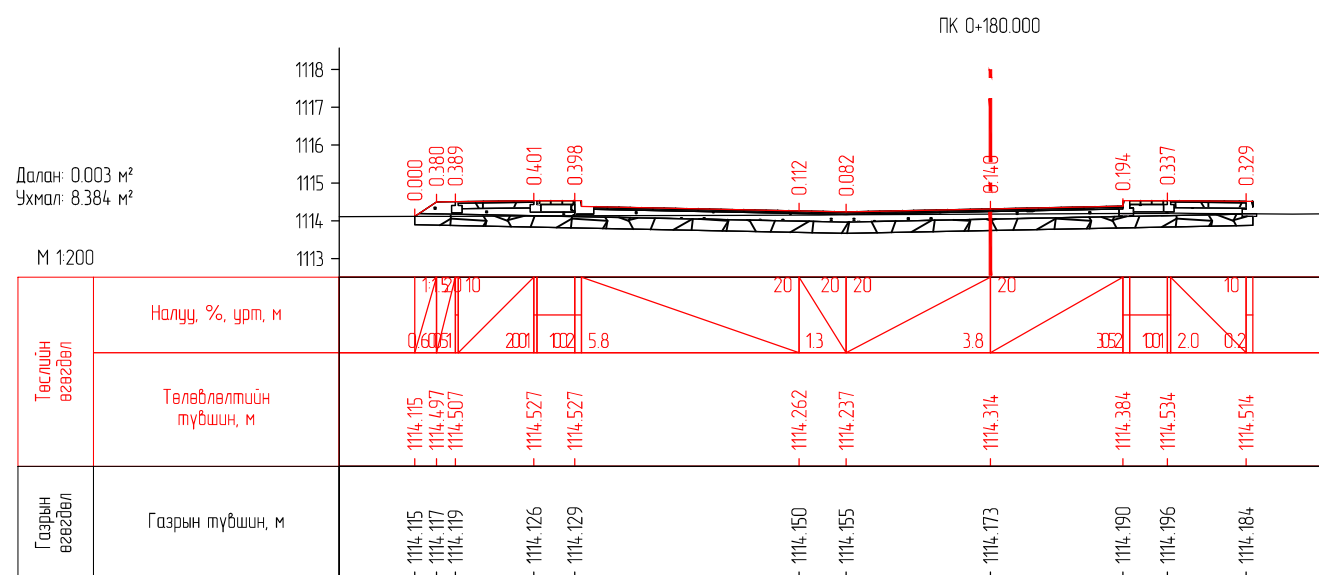
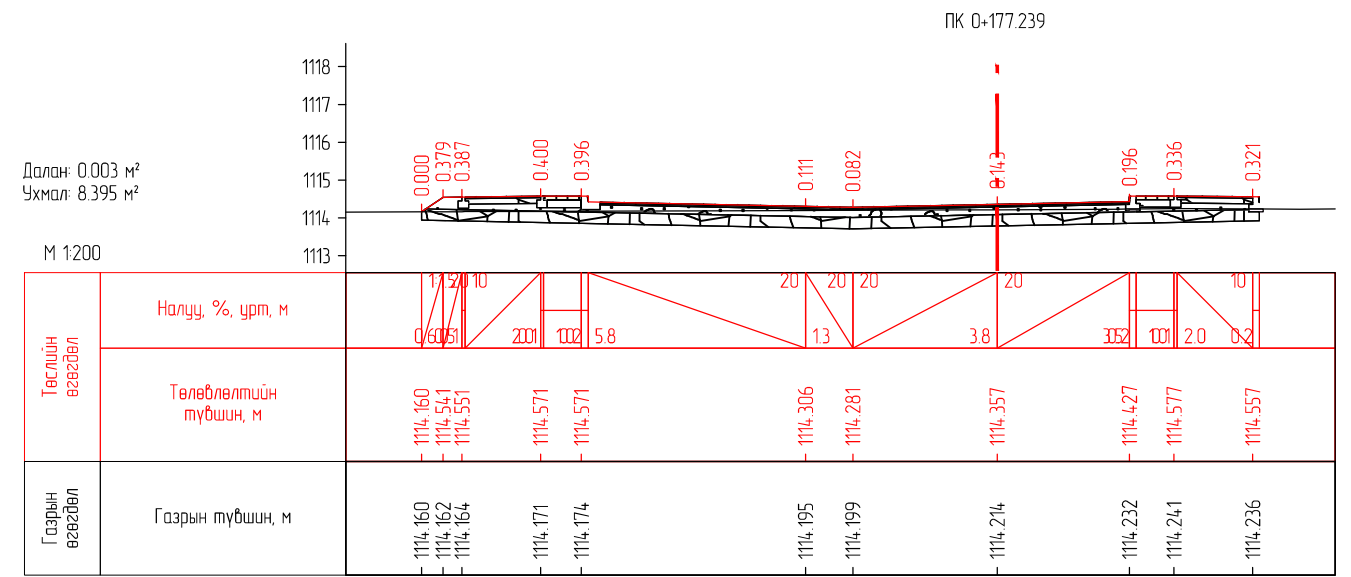
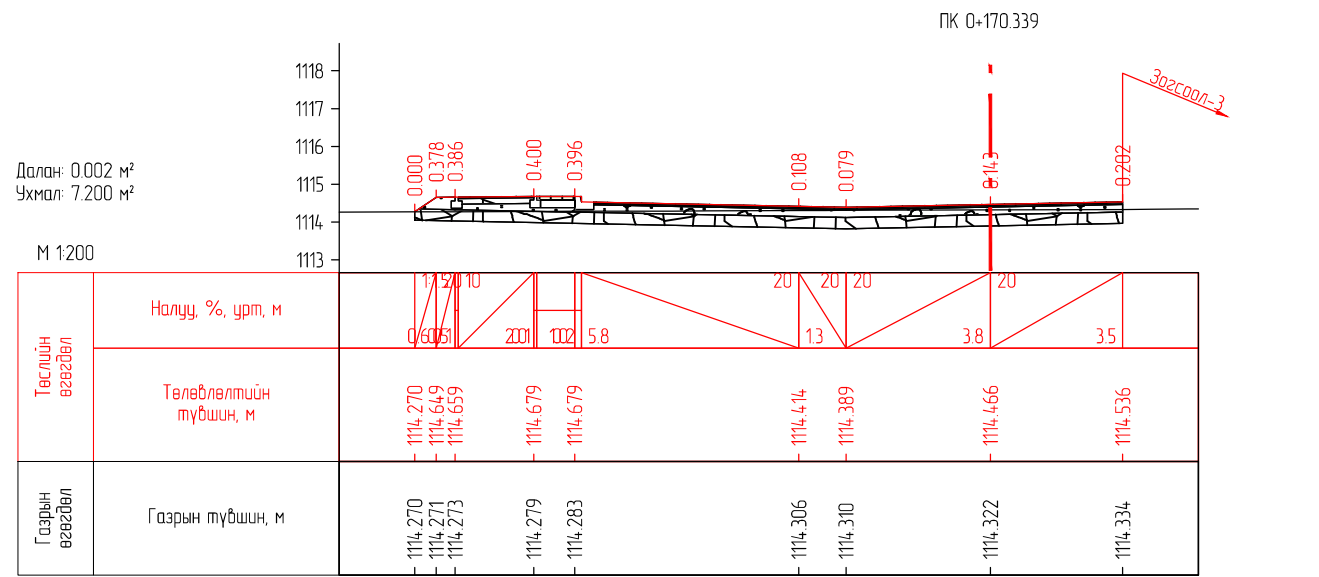
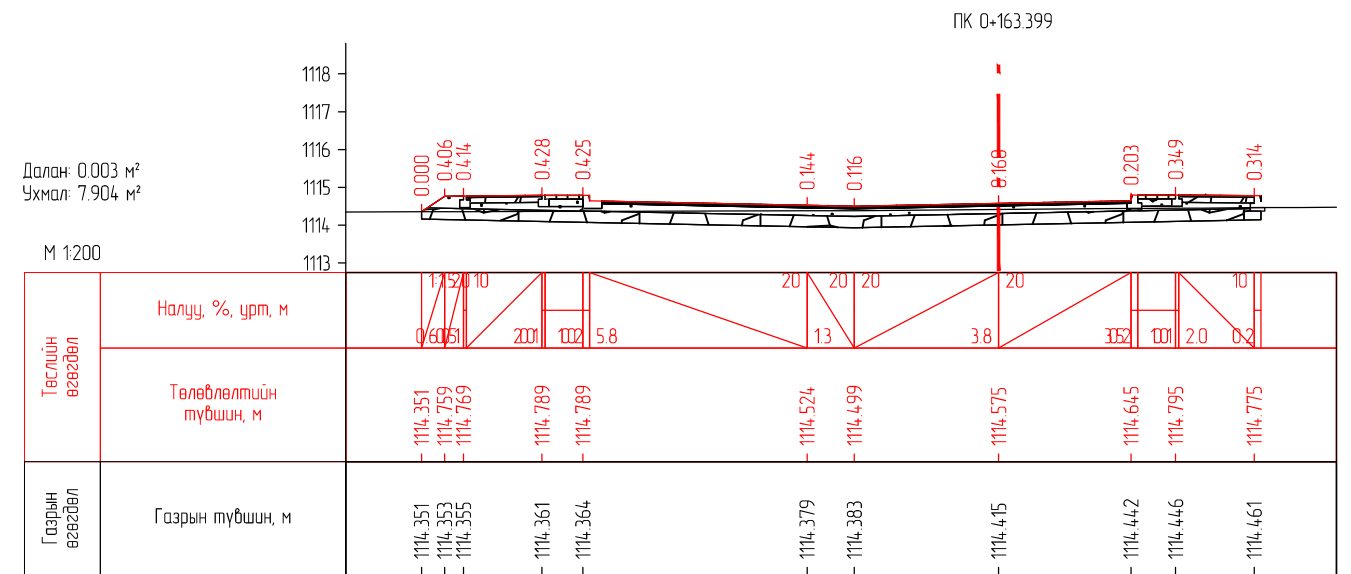
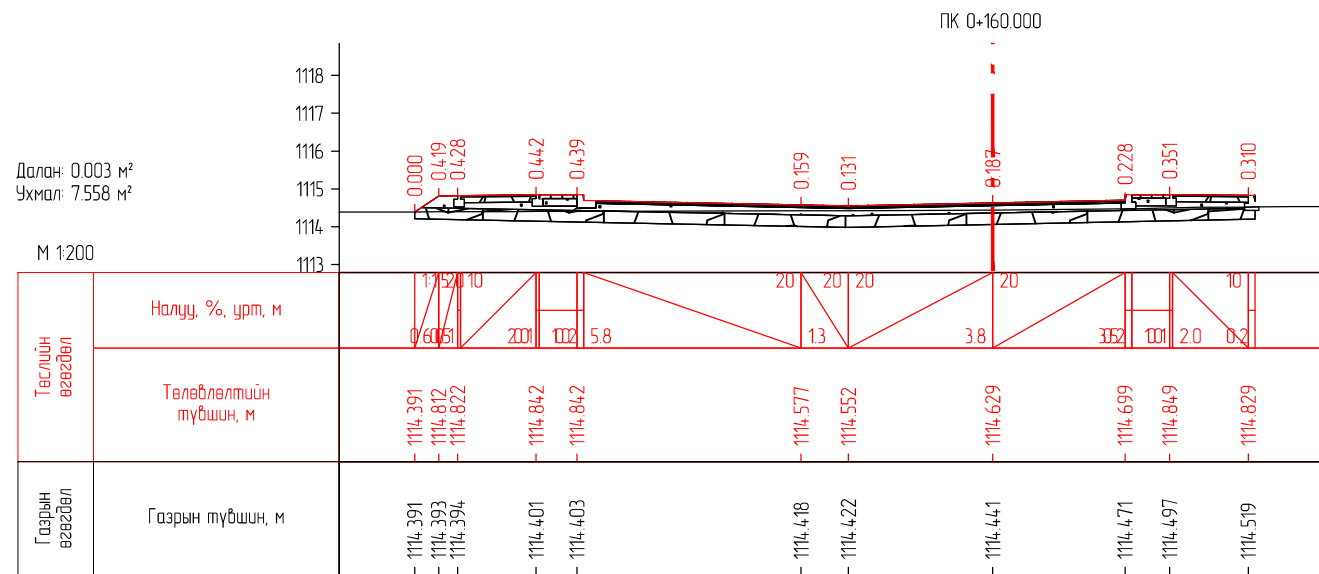

<p>ENGINEER CONSULTING MONGOLIA LLC</p> <p>"Эс Ар Пи Инженер Консалтинг Монголиа" ХХК</p>	<p>ХЭНТИЙ АЙМГИЙН БАЯНМӨНХ СУМ ДОТОРХ 1.6KM АВТО ЗАМЫН ИНЖЕНЕРИЙН НАРИЙВЧИЛСАН ЗУРАГ ТӨСӨЛ</p>			<p>Зургийн шифр: 02/23</p>		
	Захирал	Г.Ууганбаяр		<p>НАРИЙВЧИЛСАН ХӨНДЛӨН ОГТ/ОЛ</p>		
	Инженер	Б.Мөнх-Эрдэнэ		Үе шат	Хуудас	Бүх хуудас
	Гүйцэтгэсэн	Т.Эрдэнэнэмэх		A3	28	43
Шалгасан	А.Пүрэвсүрэн	<p>ПК0+160.000-ПК0+180.320</p> <p>2023 оны 04 сар</p>				



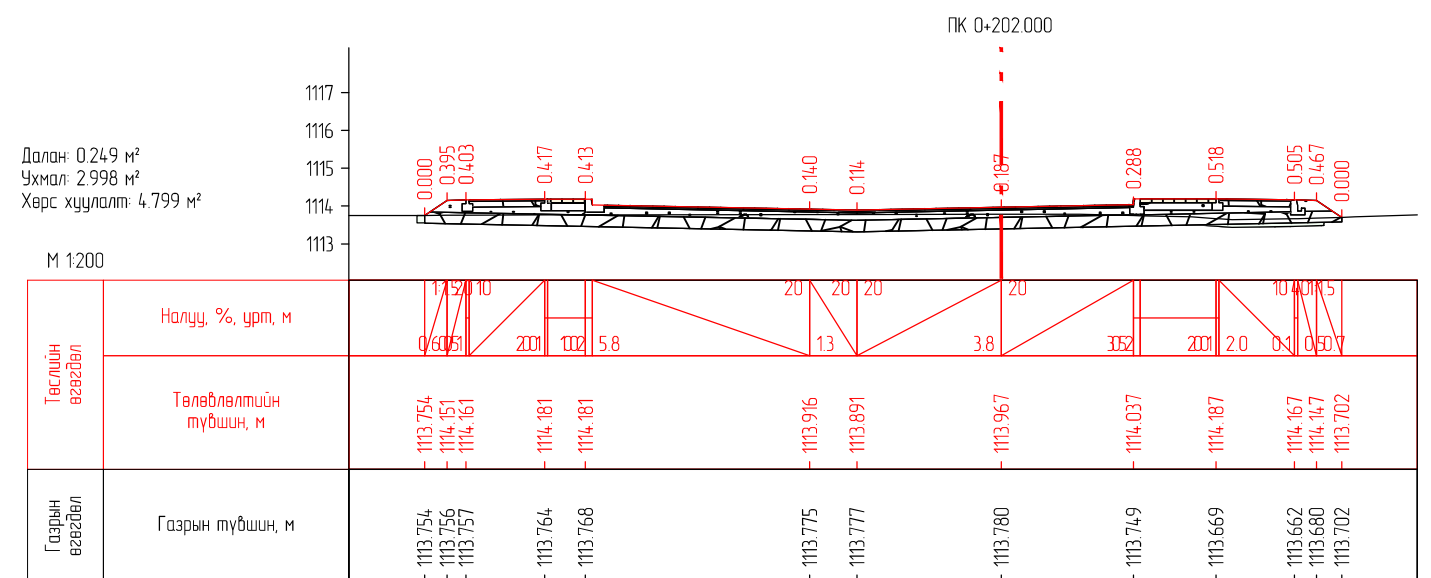
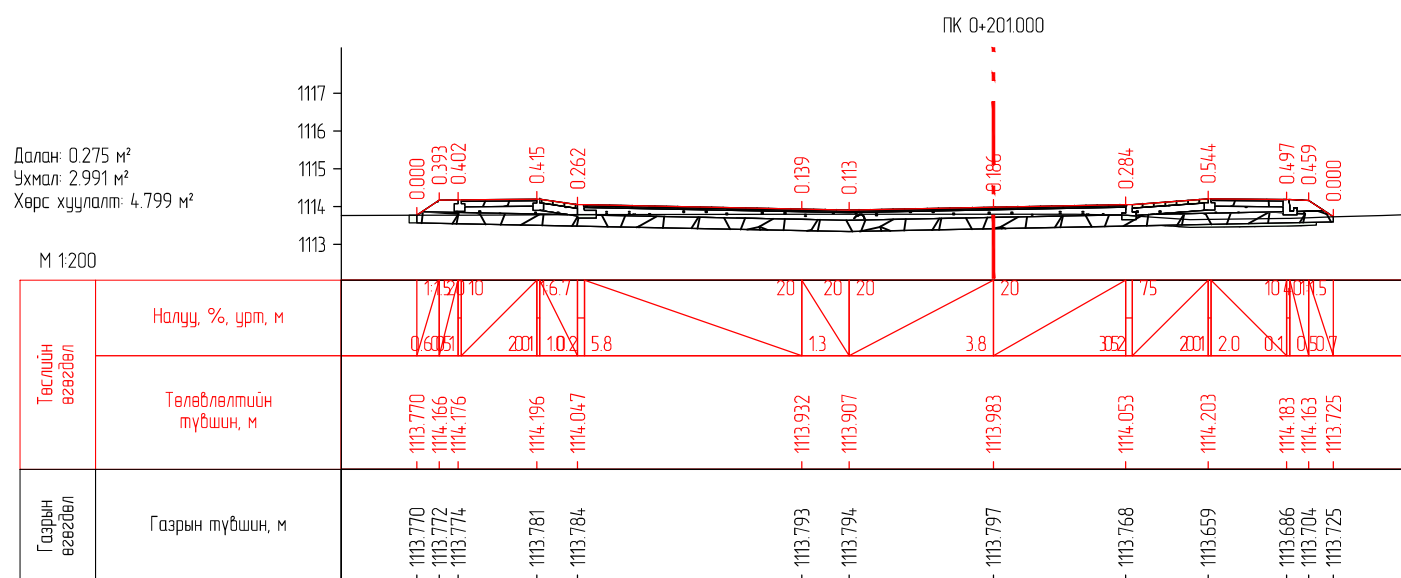
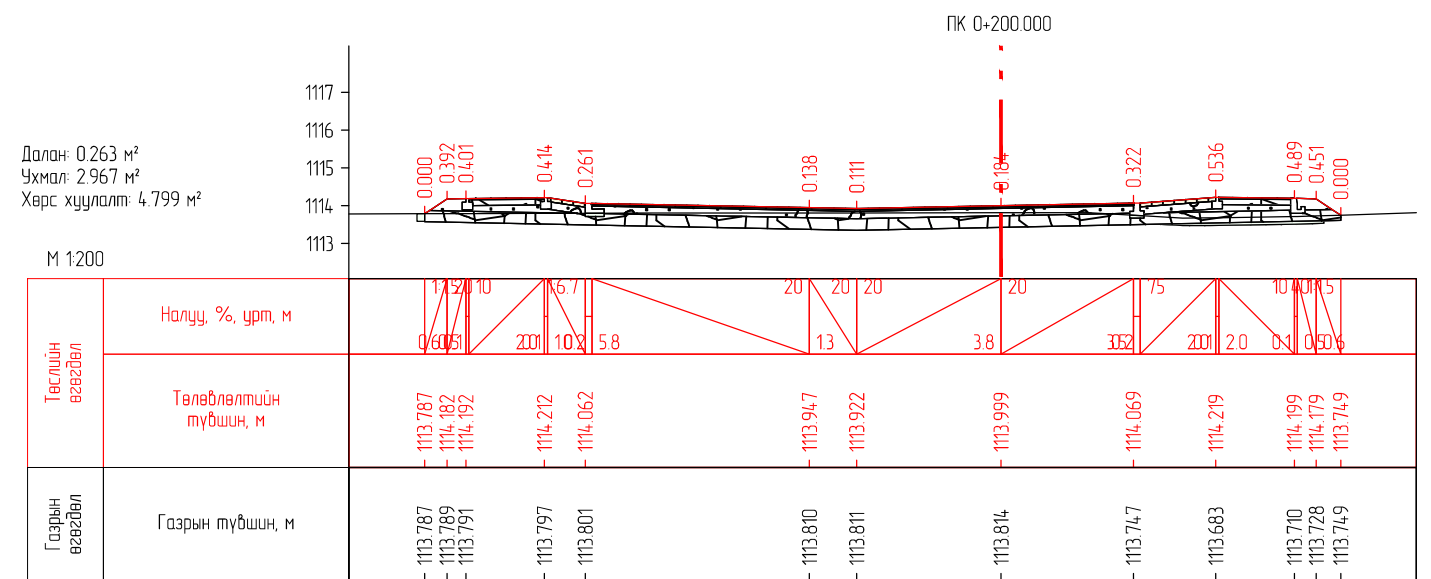
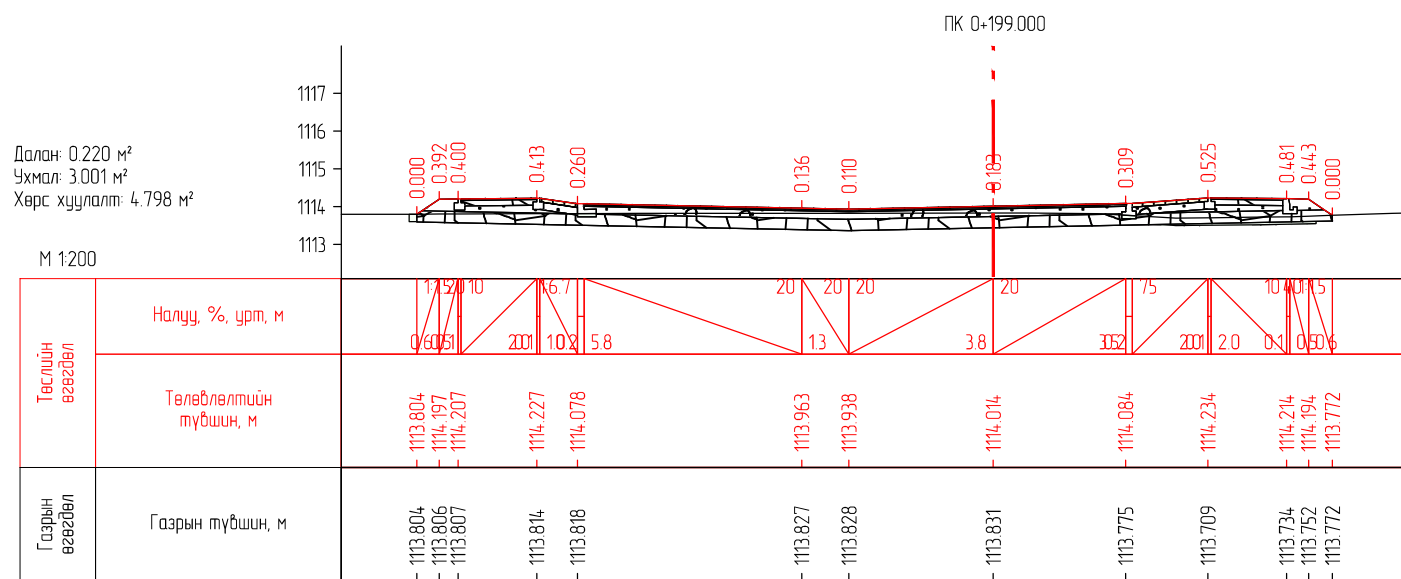
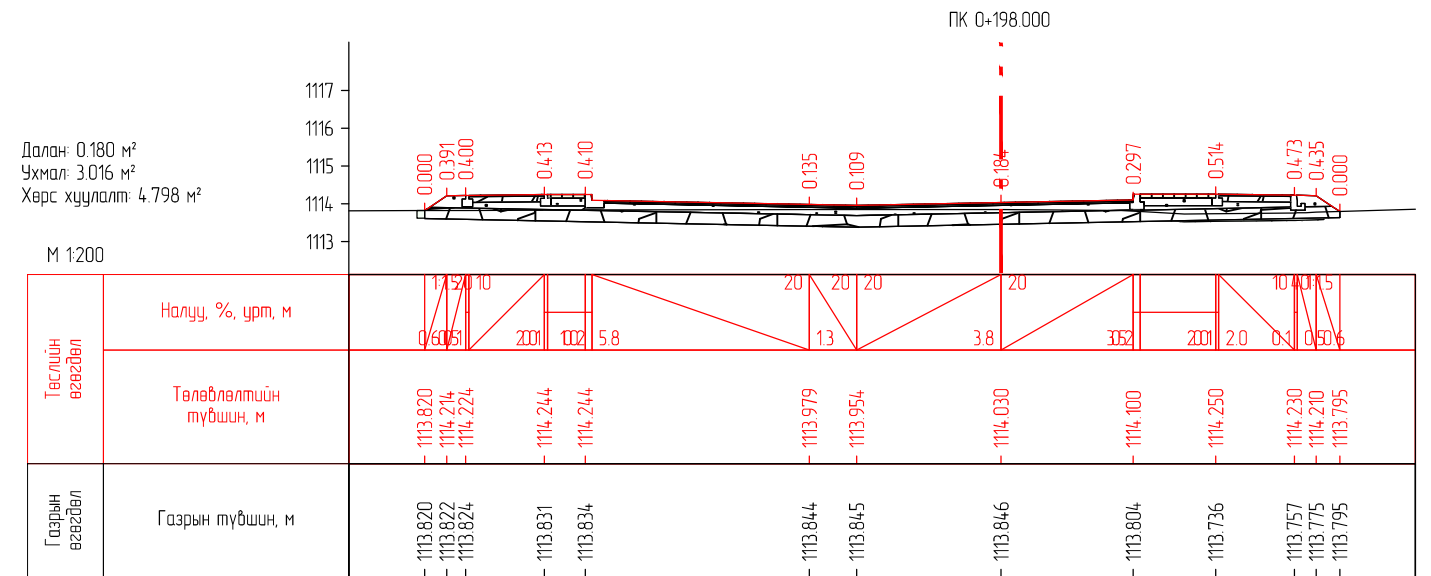
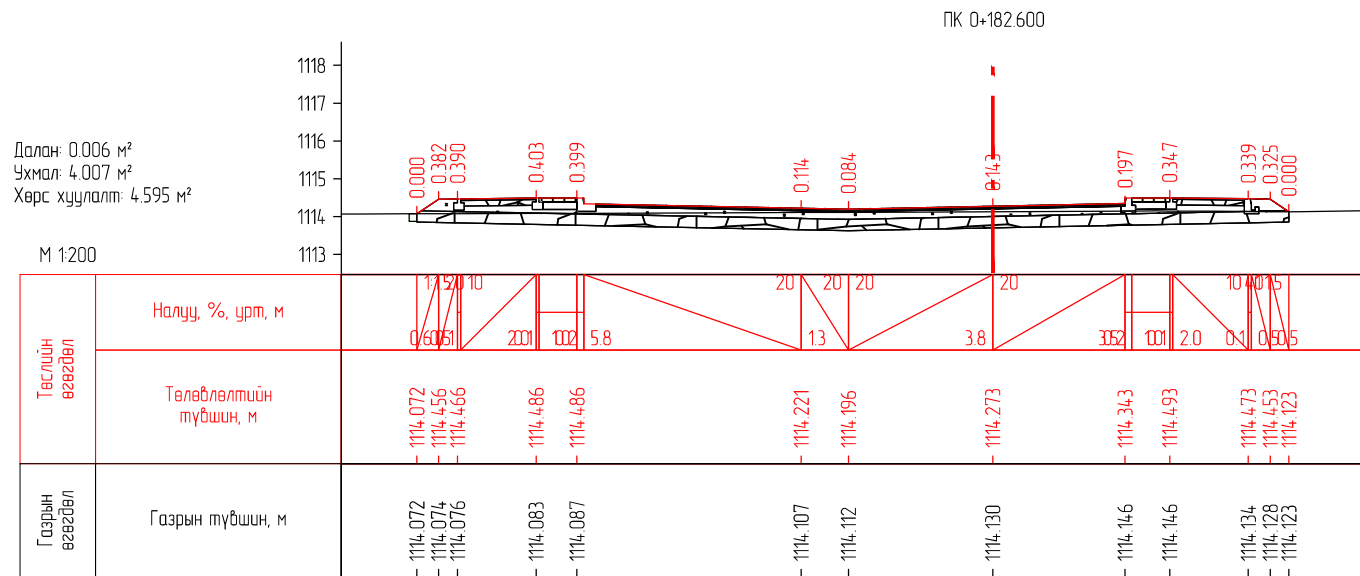



"Эс Ар Пи Инженер Консалтинг Монголиа" ХХК

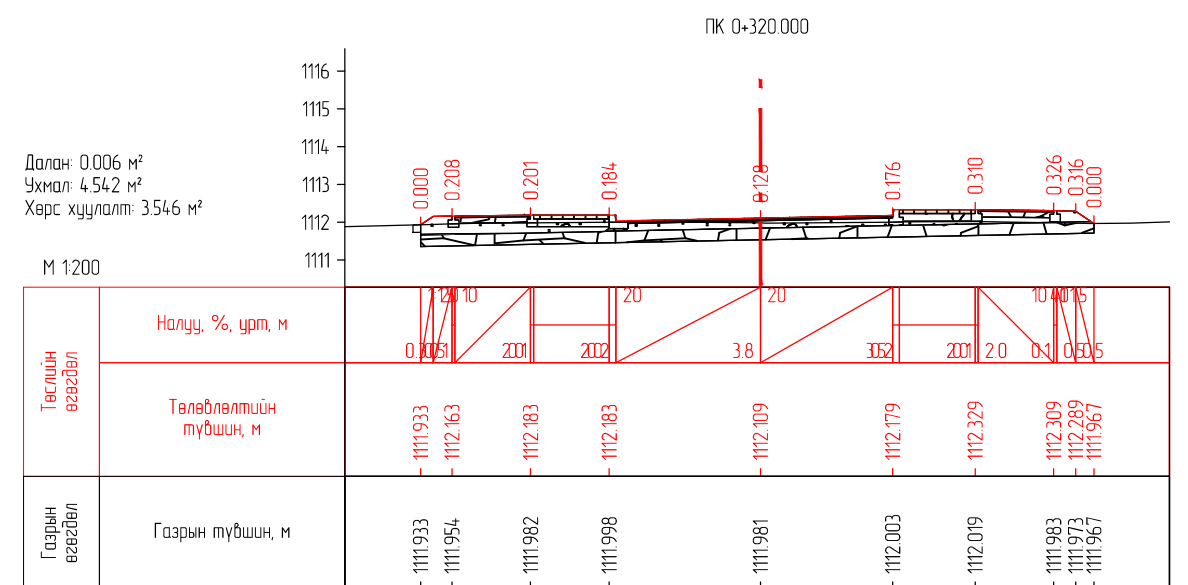
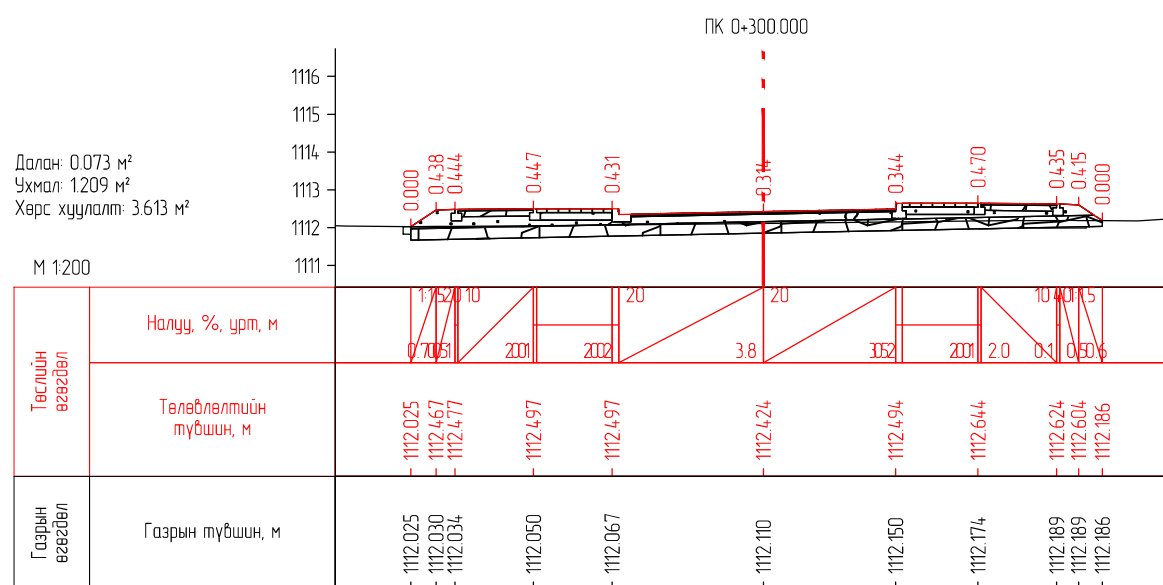
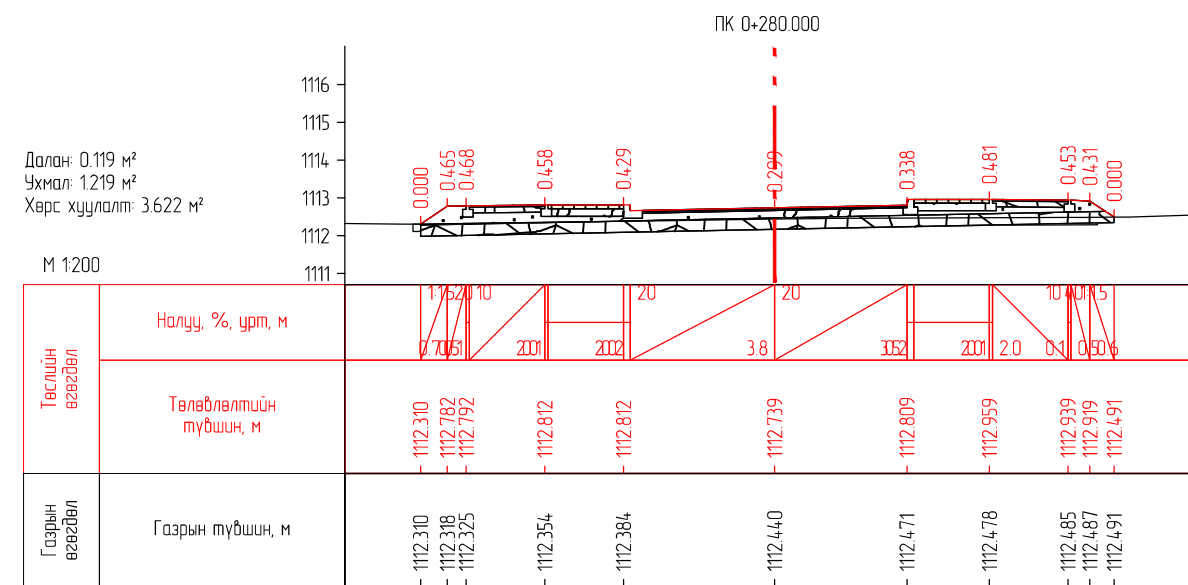
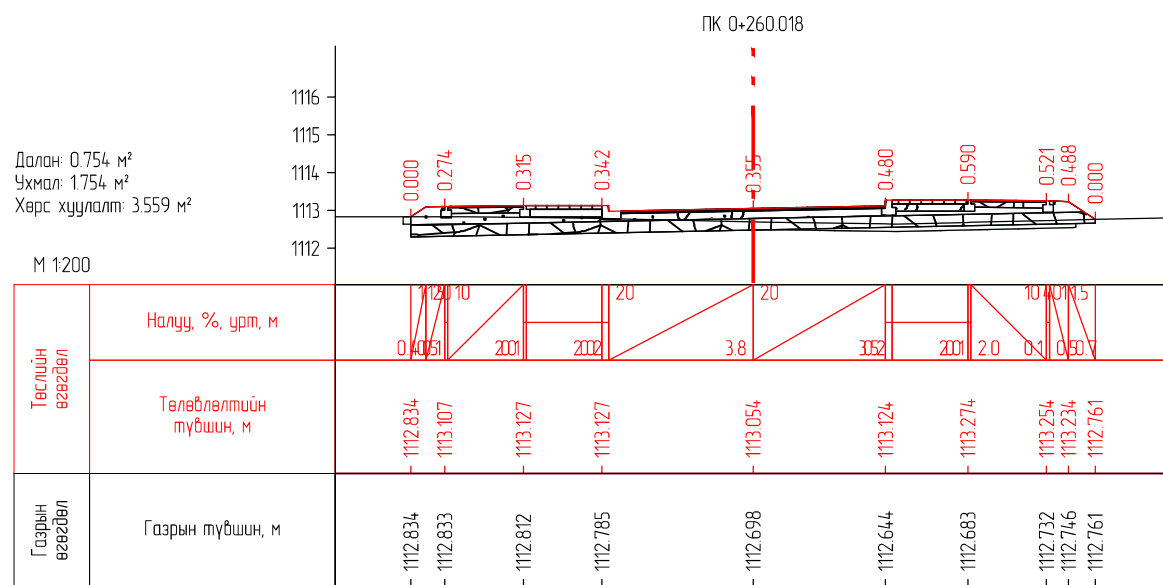
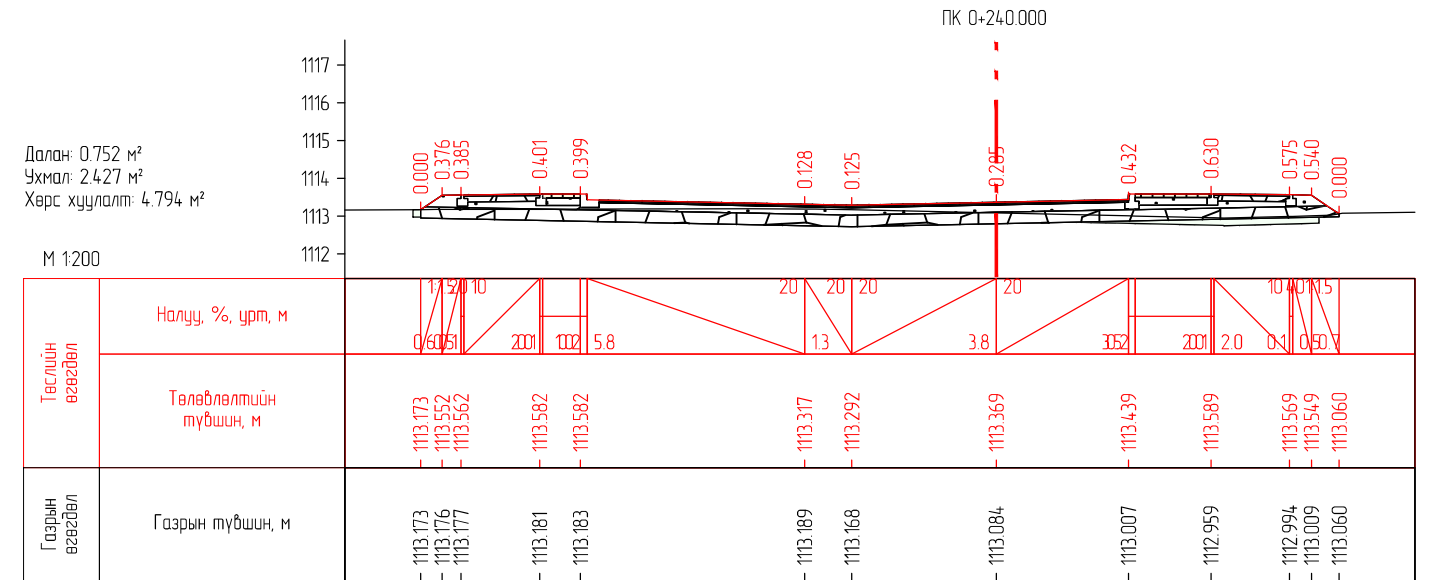
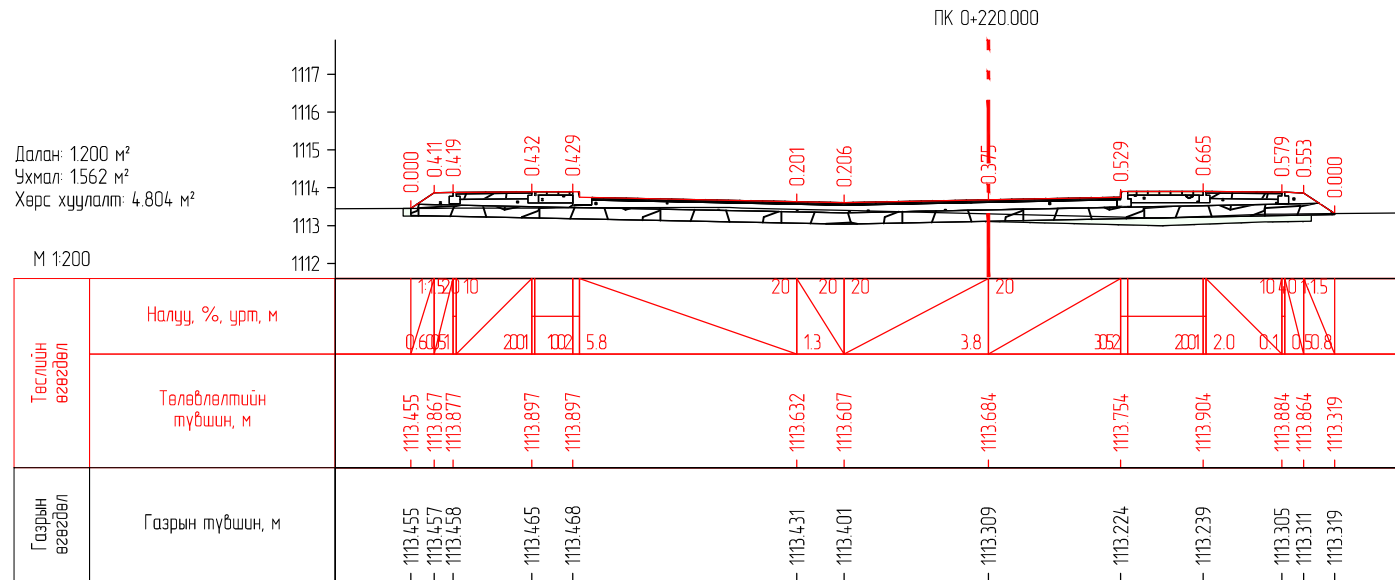

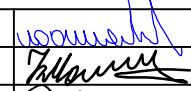
ХЭНТИЙ АЙМГИЙН БАЯНМӨНХ СУМ ДОТОРХ 1.6KM АВТО ЗАМЫН ИНЖЕНЕРИЙН НАРИЙВЧИЛСАН ЗУРАГ ТӨСӨЛ				Зургийн шифр: 02/23		
Захирал	Г.Ууганбаяр	<i>[Signature]</i>	НАРИЙВЧИЛСАН ХӨНДЛӨН ОГТ/ОЛ	Масштаб:		
Инженер	Б.Мөнх-Эрдэнэ	<i>[Signature]</i>		Үе шат	Хуудас	Бүх хуудас
Гүйцэтгэсэн	Т.Эрдэнэнэмэх	<i>[Signature]</i>		A3	29	43
Шалгасан	А.Пүрэвсүрэн	<i>[Signature]</i>		2023 оны 04 сар		
ПК0+182.600-ПК0+202.000						



 ENGINEER CONSULTING MONGOLIA LLC "Эс Ар Пи Инженер Консалтинг Монголиа" ХХК	ХЭНТИЙ АЙМГИЙН БАЯНМӨНХ СУМ ДОТОРХ 1.6KM АВТО ЗАМЫН ИНЖЕНЕРИЙН НАРИЙВЧИЛСАН ЗУРАГ ТӨСӨЛ			Зургийн шифр: 02/23		
	Захирал	Г.Ууганбаяр		НАРИЙВЧИЛСАН ХӨНДЛӨН ОГТ/ОЛ		
	Инженер	Б.Мөнх-Эрдэнэ		Үе шат	Хуудас	Бүх хуудас
	Гүйцэтгэсэн	Т.Эрдэнэнэмэх		A3	30	43
Шалгасан	А.Пүрэвсүрэн	ПК0+220.000-ПК0+320.000 2023 оны 04 сар				

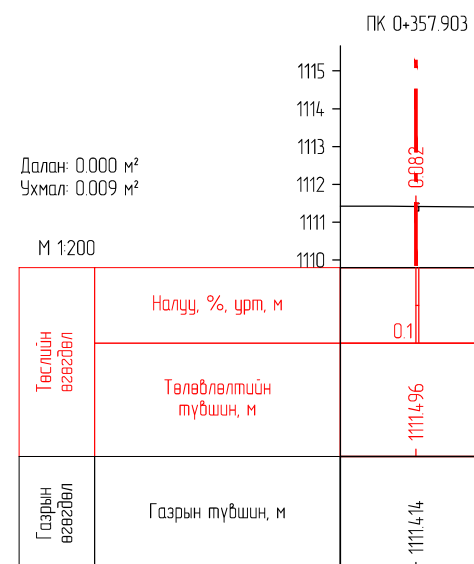
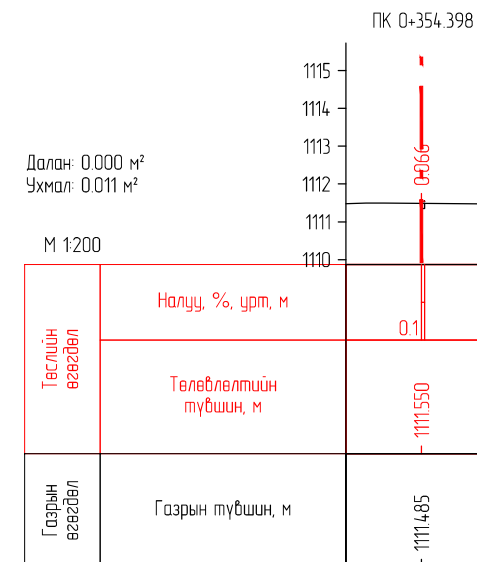
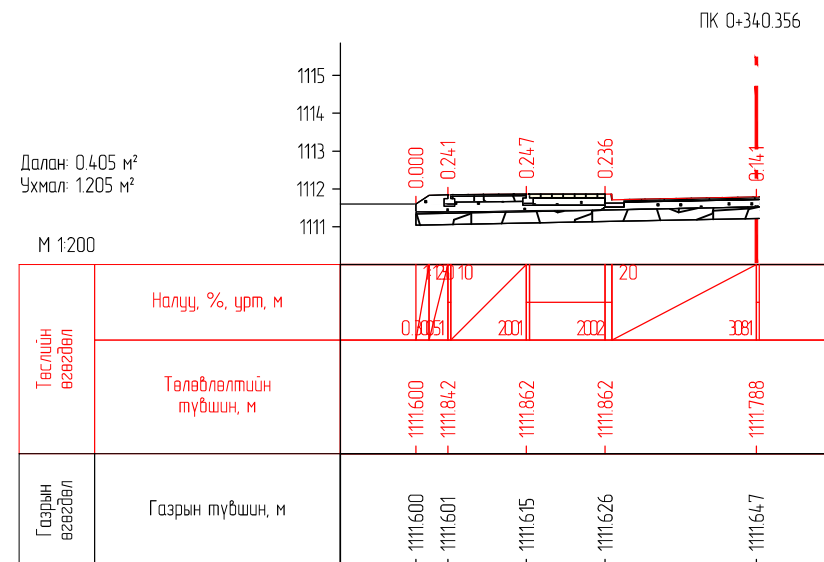

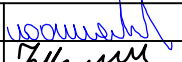
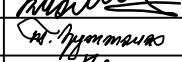

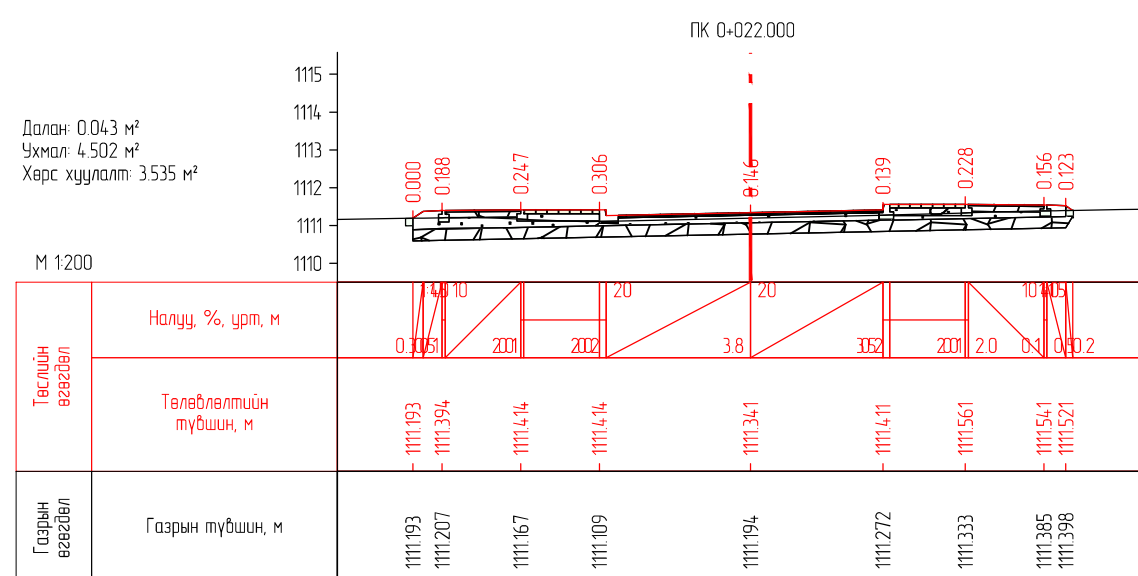
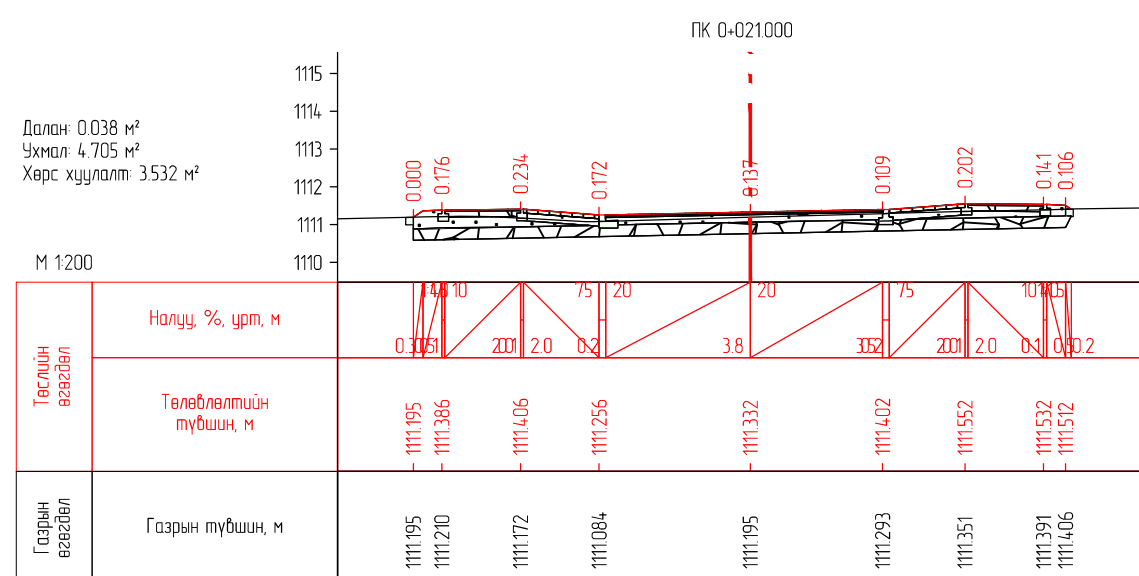
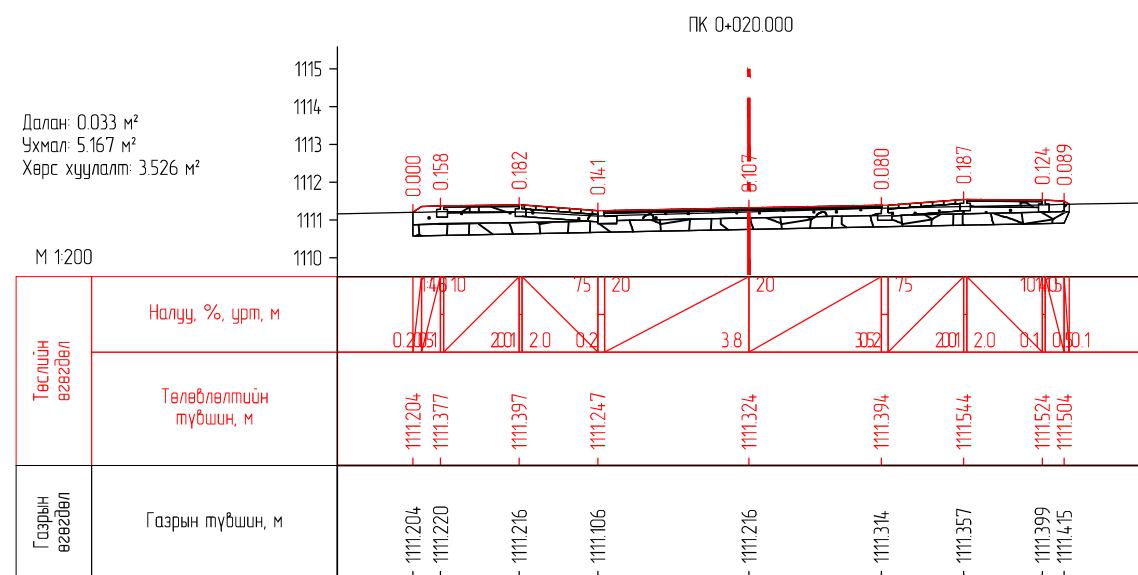
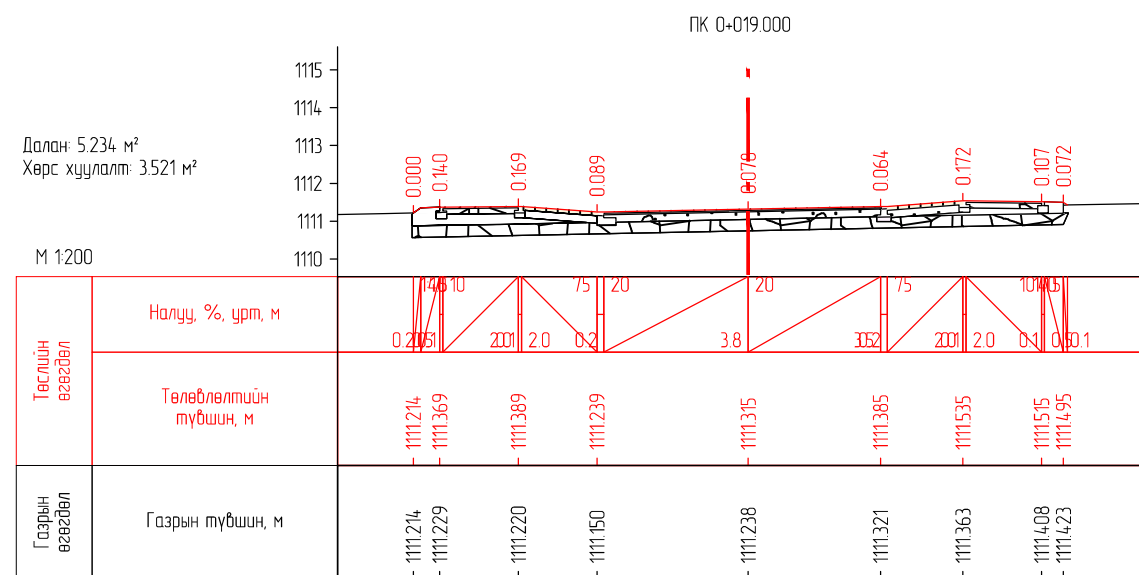
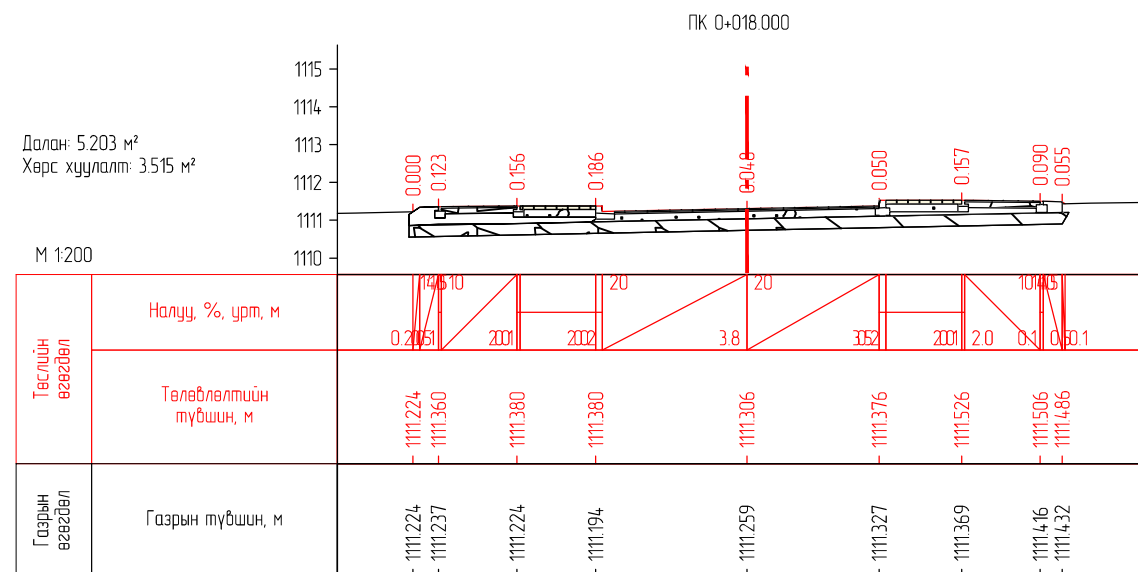
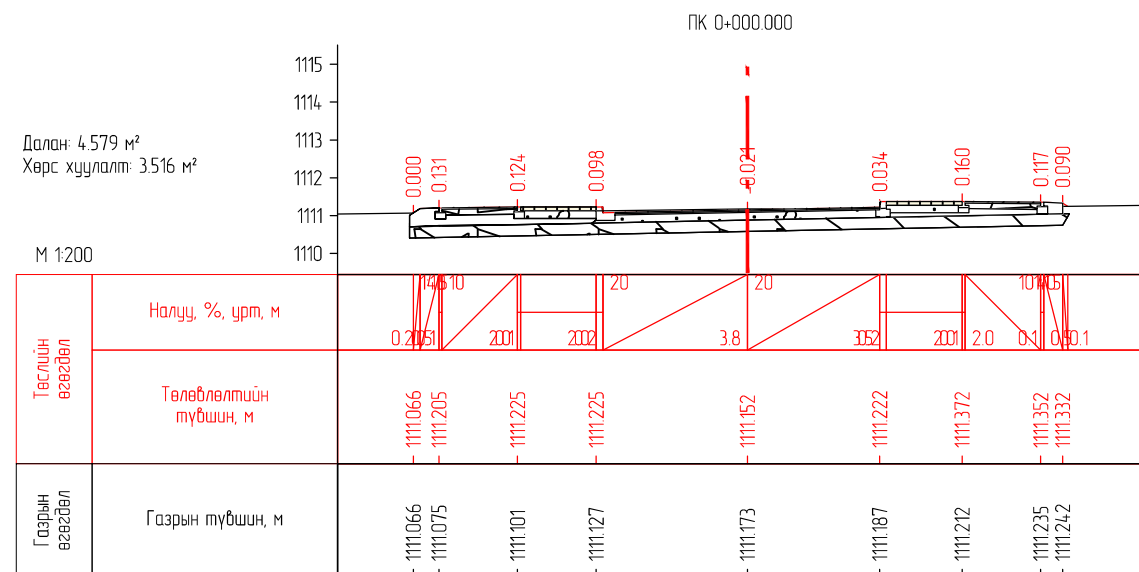

 ENGINEER CONSULTING MONGOLIA LLC "Эс Ар Пи Инженер Консалтинг Монголиа" ХХК	ХЭНТИЙ АЙМГИЙН БАЯНМӨНХ СУМ ДОТОРХ 1.6KM АВТО ЗАМЫН ИНЖЕНЕРИЙН НАРИЙВЧИЛСАН ЗУРАГ ТӨСӨЛ			Зургийн шифр: 02/23		
	Захирал	Г.Ууганбаяр		НАРИЙВЧИЛСАН ХӨНДЛӨН ОГТ/ОЛ		
	Инженер	Б.Мөнх-Эрдэнэ				
	Гүйцэтгэсэн	Т.Эрдэнэнэмэх		ПК0+340.356-ПК0+357.903		
Шалгасан	А.Пүрэвсүрэн		Масштаб: Үе шат Хуудас Бүх хуудас			
			А3 32 43			
			2023 оны 04 сар			

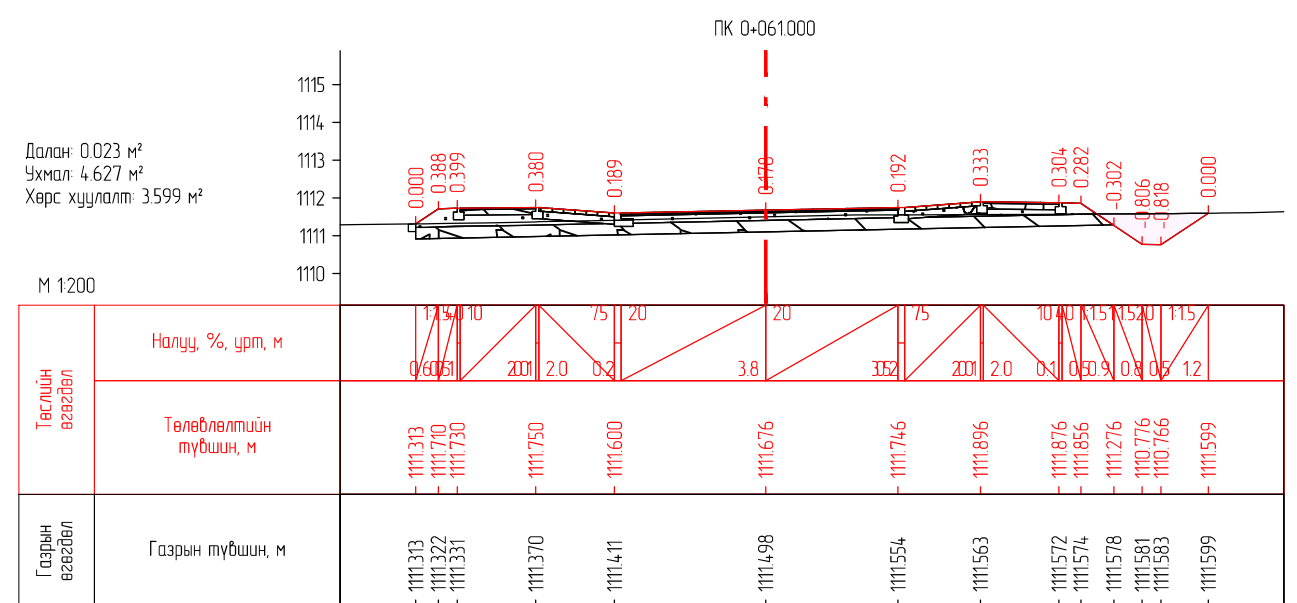
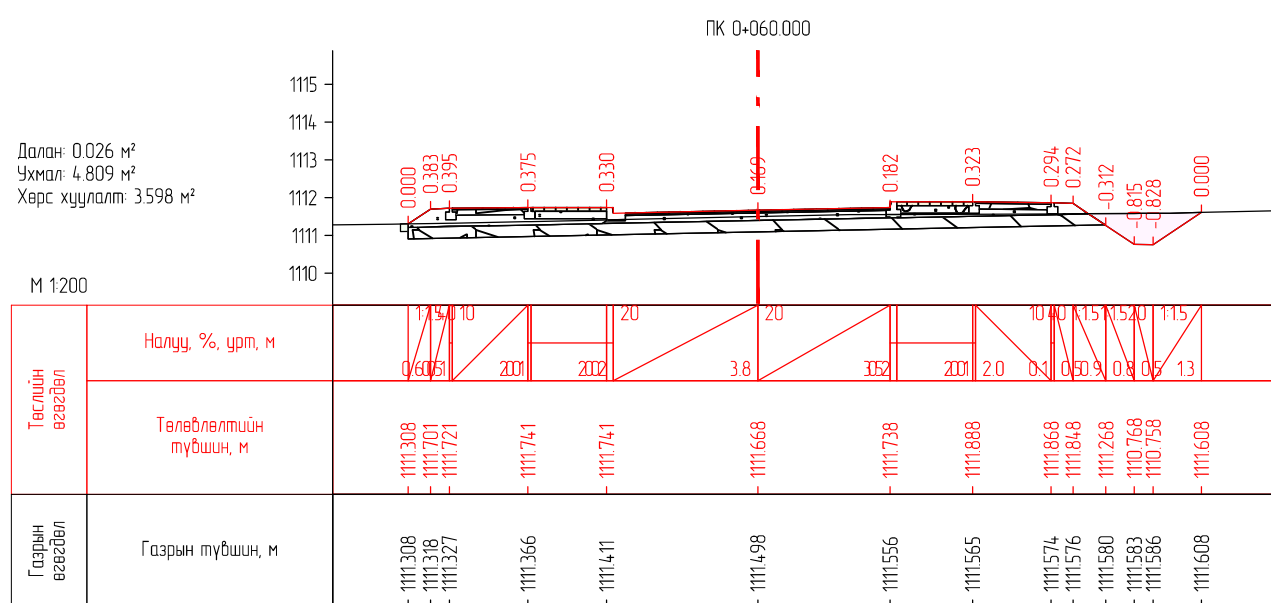
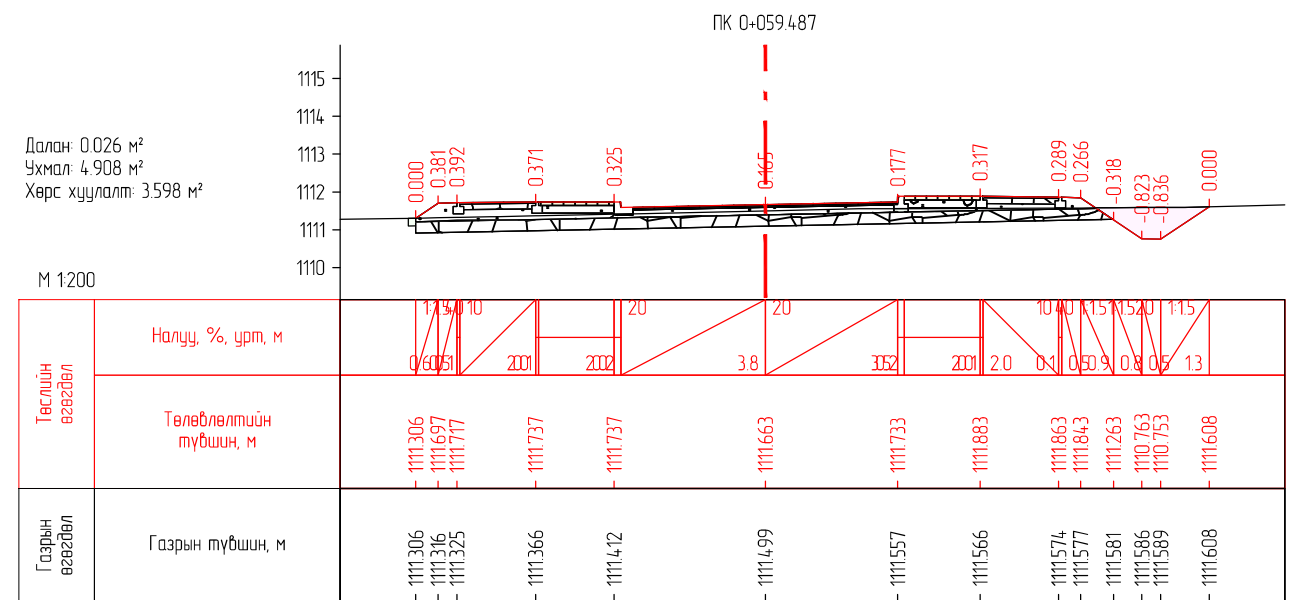
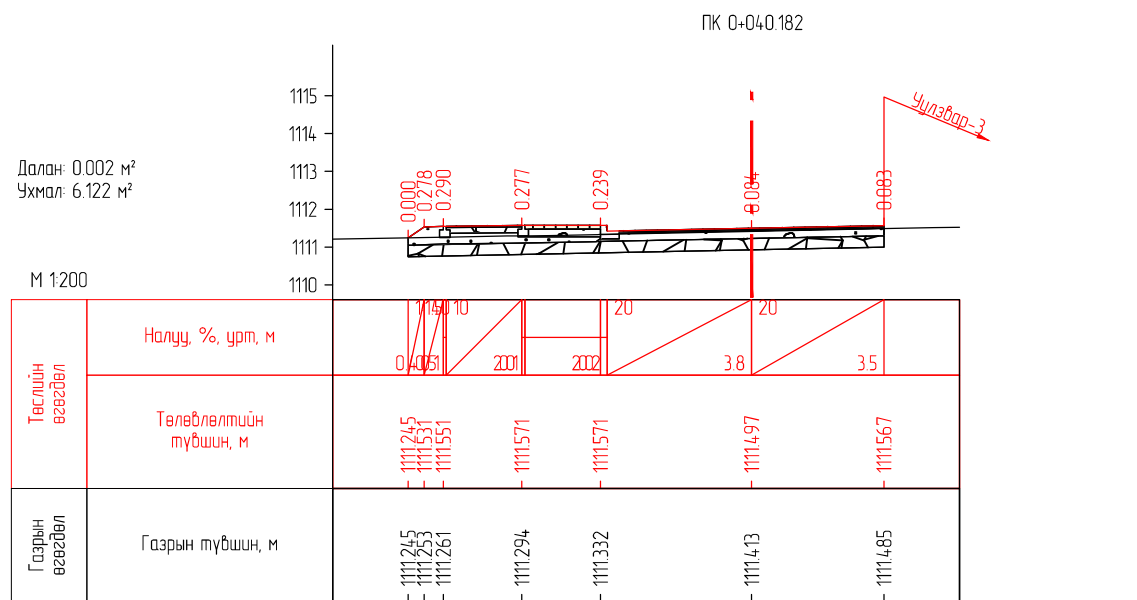
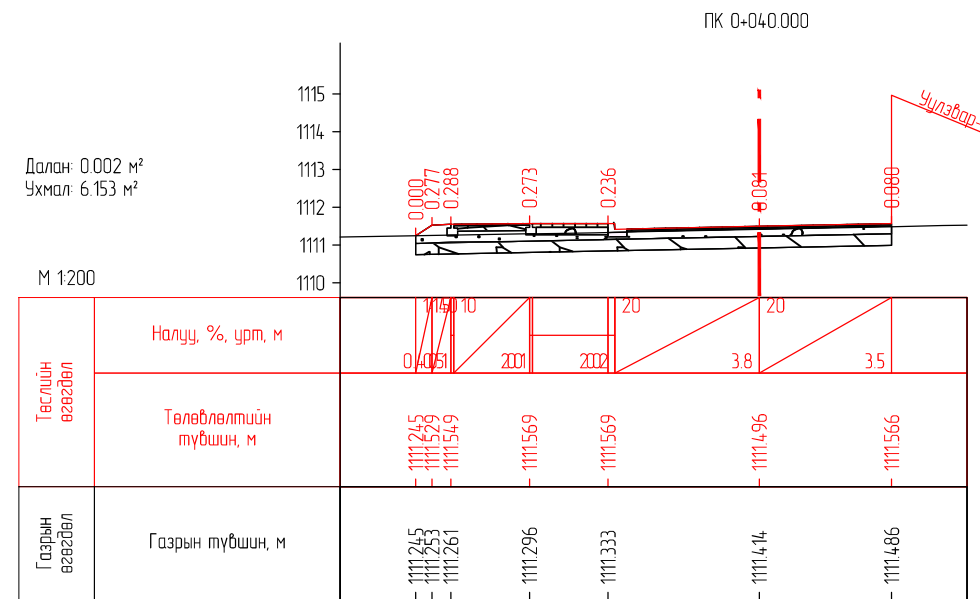
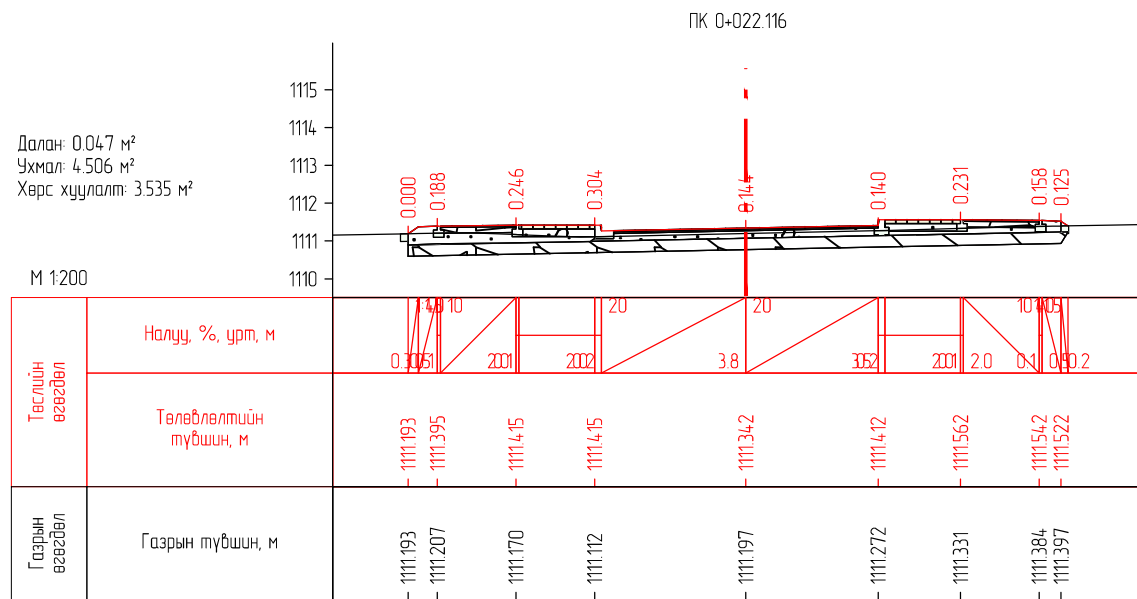

<p>ENGINEER CONSULTING MONGOLIA LLC</p> <p>"Эс Ар Пи Инженер Консалтинг Монголиа" ХХК</p>	<p>ХЭНТИЙ АЙМГИЙН БАЯНМӨНХ СУМ ДОТОРХ 1.6KM АВТО ЗАМЫН ИНЖЕНЕРИЙН НАРИЙВЧИЛСАН ЗУРАГ ТӨСӨЛ</p>			<p>Зургийн шифр: 02/23</p>		
	Захирал	Г.Ууганбаяр		НАРИЙВЧИЛСАН ХӨНДЛӨН ОГТ/ОЛ		
	Инженер	Б.Мөнх-Эрдэнэ		<p>Үе шат Хуудас Бүх хуудас</p>		
	Гүйцэтгэсэн	Т.Эрдэнэнэмэх		<p>А3 33 43</p>		
Шалгасан	А.Пүрэвсүрэн	<p>2023 оны 04 сар</p>				
<p>ПК0+000.000-ПК0+022.000</p>						





ENGINEER CONSULTING MONGOLIA LLC

"Эс Ар Пи Инженер Консалтинг Монголиа" ХХК

ХЭНТИЙ АЙМГИЙН БАЯНМӨНХ СУМ ДОТОРХ 1.6KM АВТО ЗАМЫН ИНЖЕНЕРИЙН НАРИЙВЧИЛСАН ЗУРАГ ТӨСӨЛ

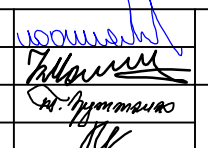
Захирал	Г.Ууганбаяр		НАРИЙВЧИЛСАН ХӨНДӨН ОГТ/ОЛ
Инженер	Б.Мөнх-Эрдэнэ		
Гүйцэтгэгсэн	Т.Эрдэнэнэмэх		
Шалгасан	А.Пүрэвсүрэн		

ПК0+022.116-ПК0+061.000

Зургийн шифр: 02/23

Масштаб:

Үе шат	Хуудас	Бүх хуудас
A3	34	43

2023 оны 04 сар

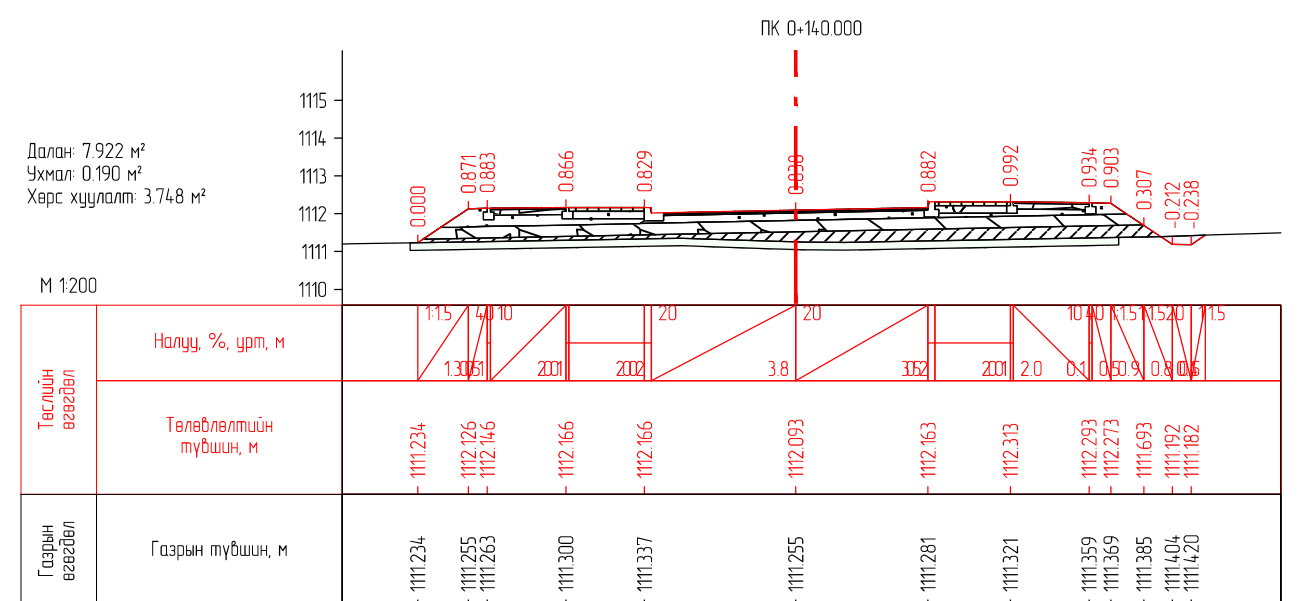
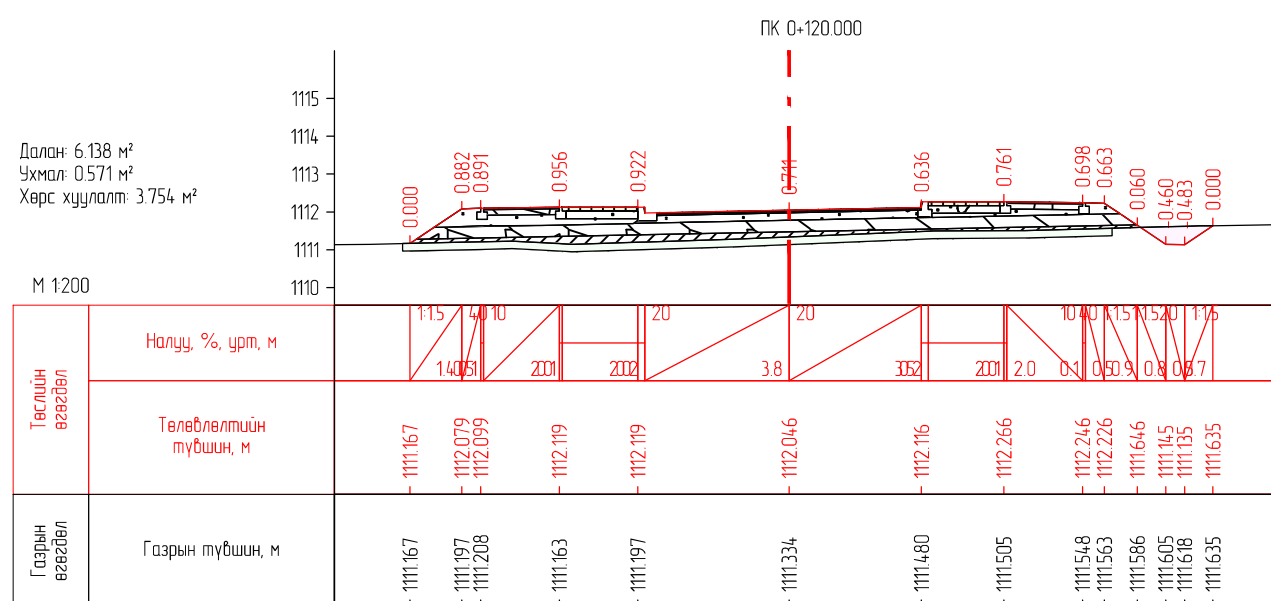
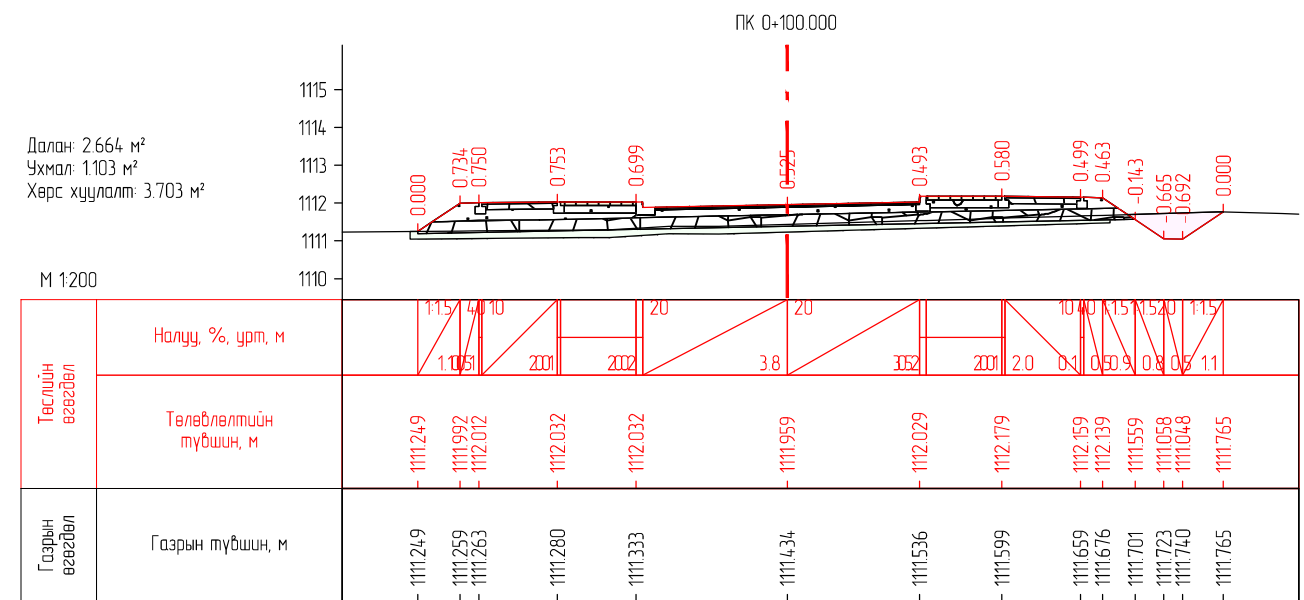
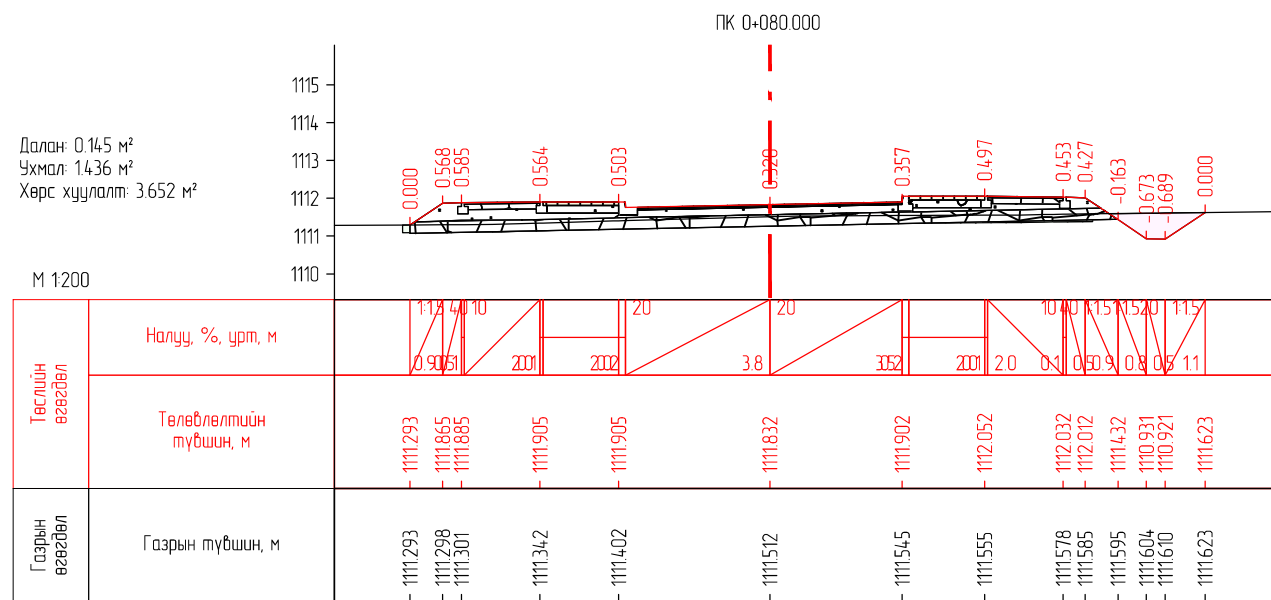
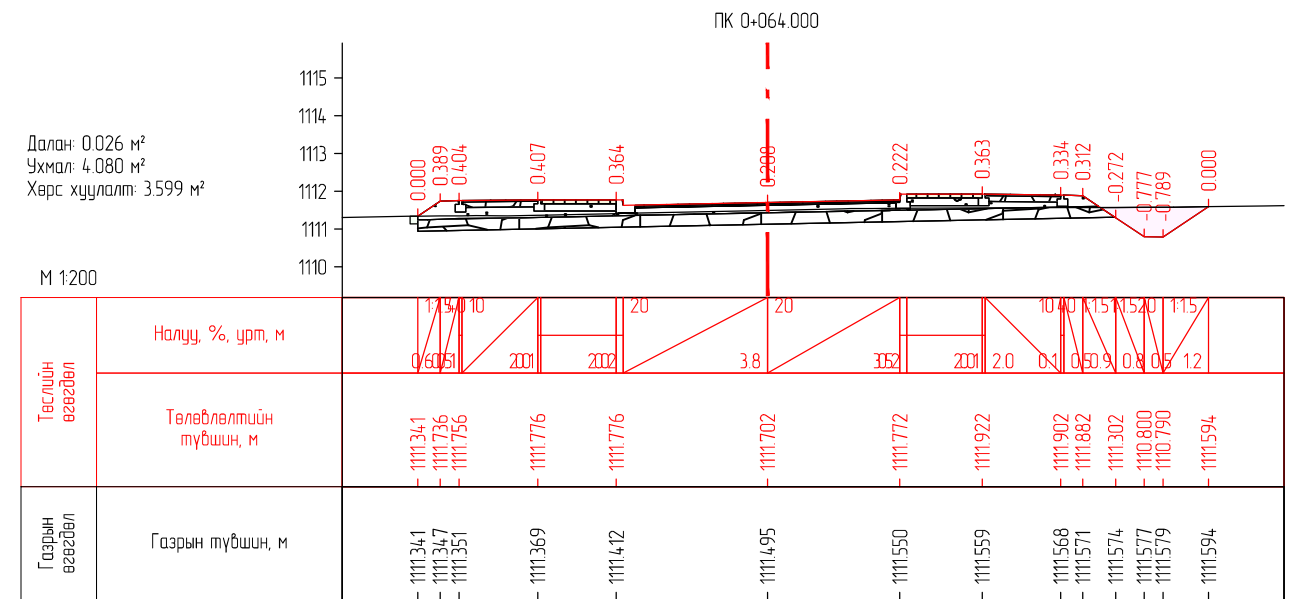
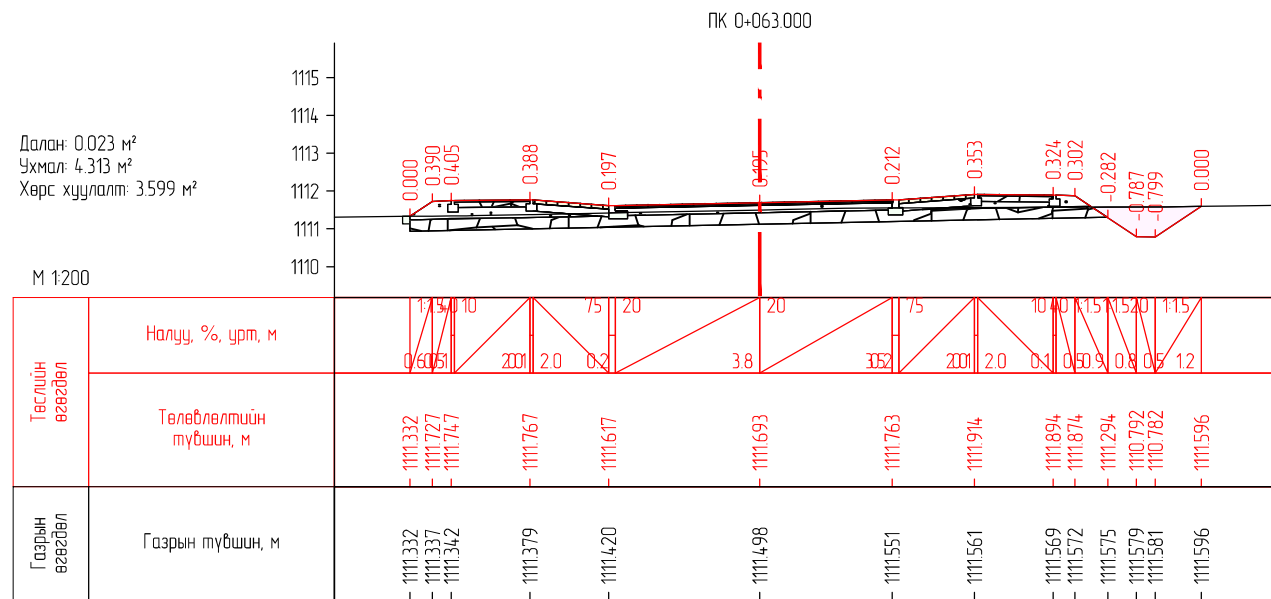

 ENGINEER CONSULTING MONGOLIA LLC "Эс Ар Пи Инженер Консалтинг Монголиа" ХХК	ХЭНТИЙ АЙМГИЙН БАЯНМӨНХ СУМ ДОТОРХ 1.6KM АВТО ЗАМЫН ИНЖЕНЕРИЙН НАРИЙВЧИЛСАН ЗУРАГ ТӨСӨЛ			Зургийн шифр: 02/23					
	Захирал	Г.Ууганбаяр		НАРИЙВЧИЛСАН ХӨНДӨН ОГТ/ОЛ			Масштаб:		
	Инженер	Б.Мөнх-Эрдэнэ					Үе шат	Хуудас	Бүх хуудас
	Гүйцэтгэгсэн	Т.Эрдэнэнэмэх		ПК0+063.000-ПК0+140.000			A3	35	43
Шалгасан	А.Пүрэвсүрэн	2023 оны 04 сар							





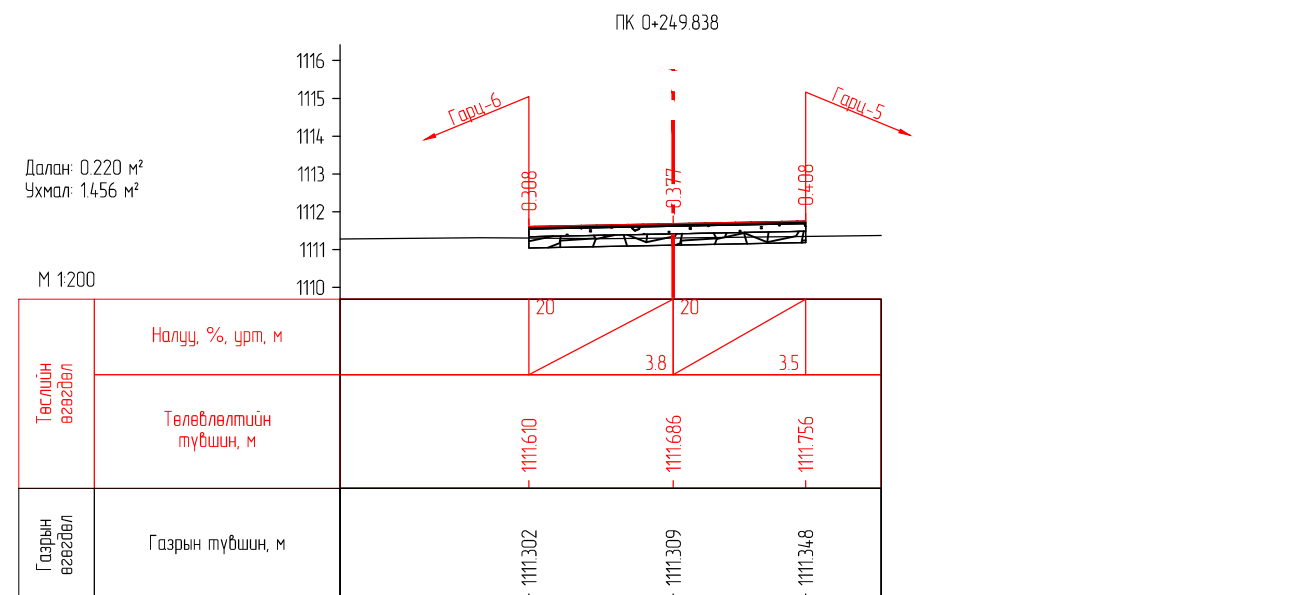
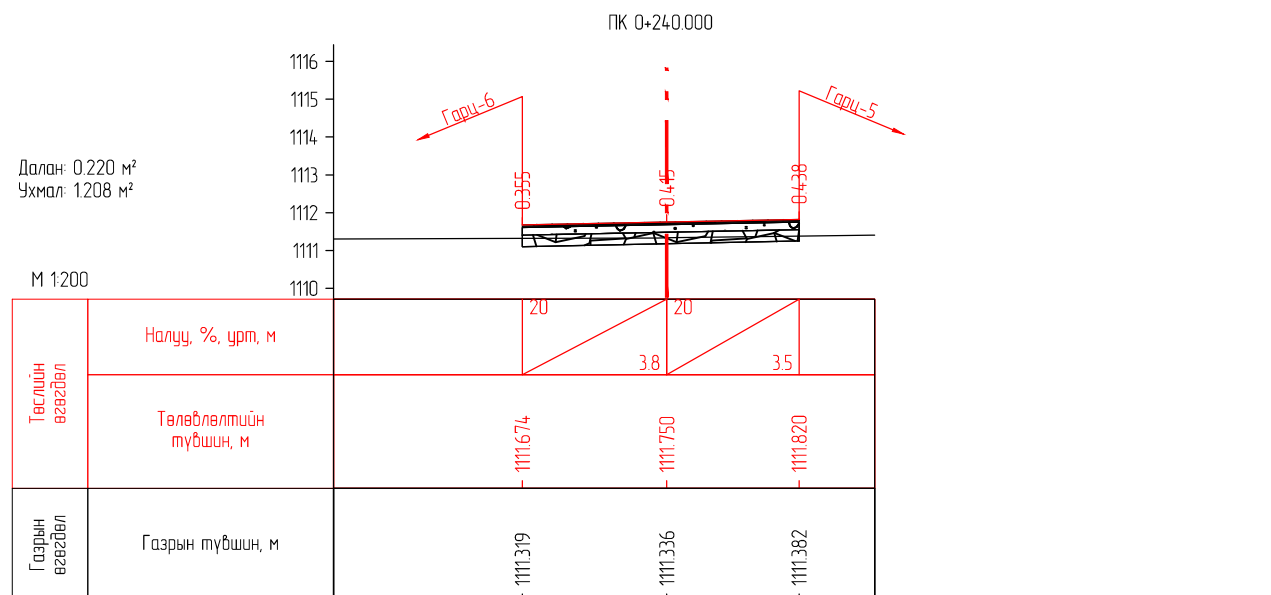
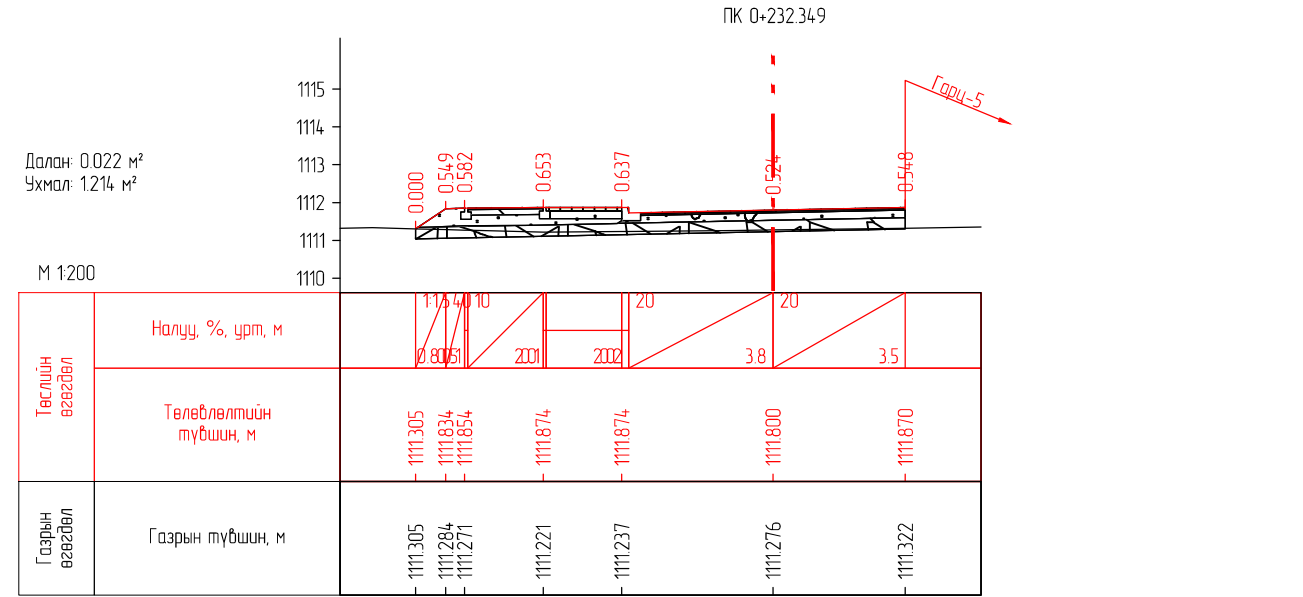
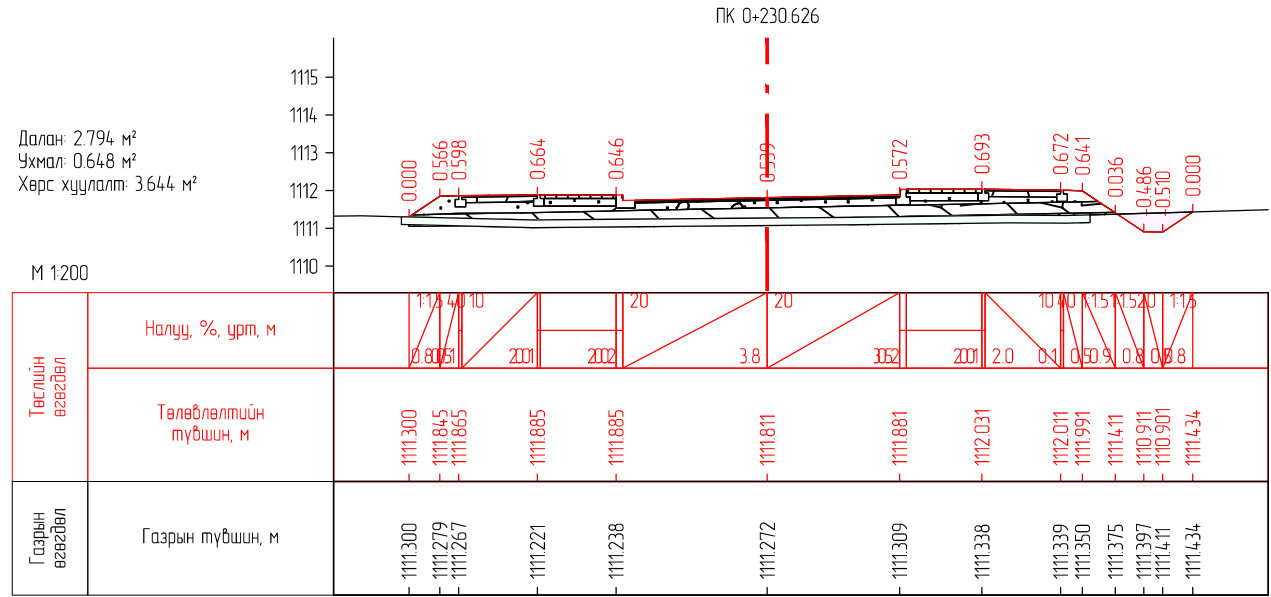
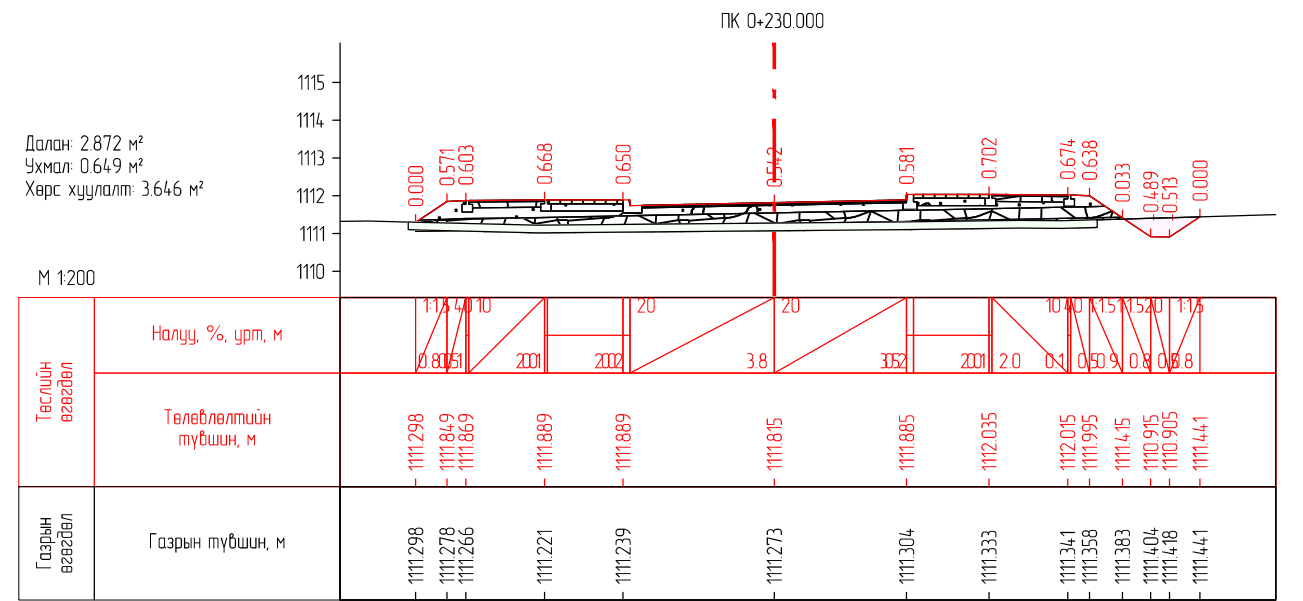
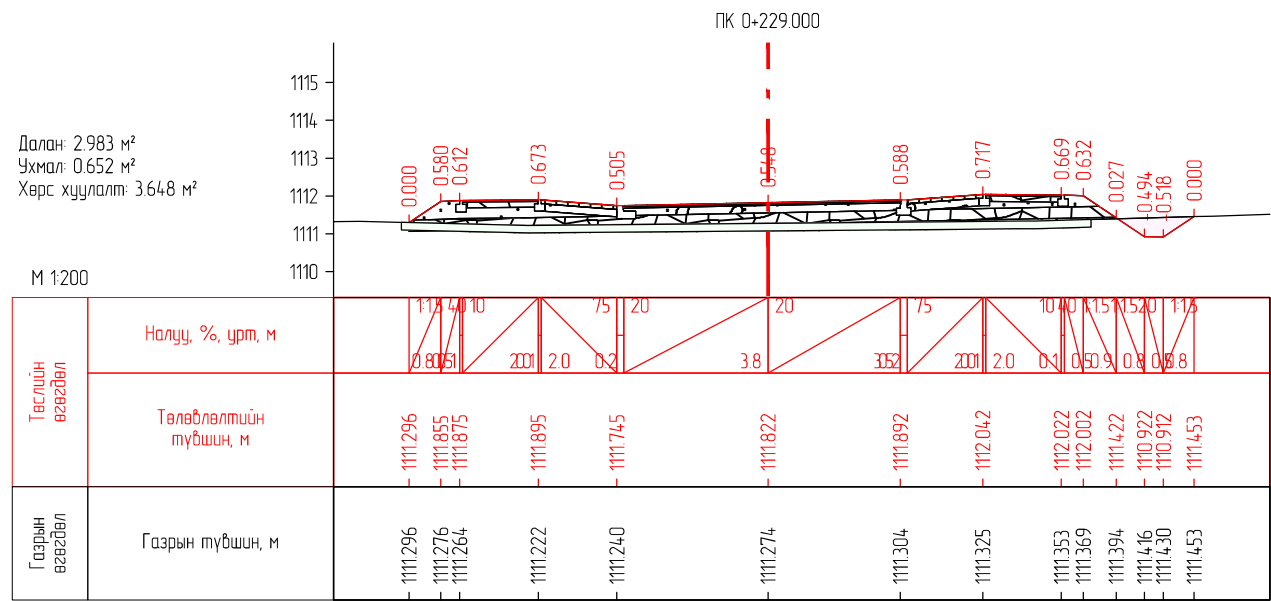

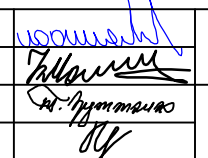
 ENGINEER CONSULTING MONGOLIA LLC "Эс Ар Пи Инженер Консалтинг Монголиа" ХХК	ХЭНТИЙ АЙМГИЙН БАЯНМӨНХ СУМ ДОТОРХ 1.6KM АВТО ЗАМЫН ИНЖЕНЕРИЙН НАРИЙВЧИЛСАН ЗУРАГ ТӨСӨЛ			Зургийн шифр: 02/23		
	Захирал	Г.Ууганбаяр		НАРИЙВЧИЛСАН ХӨНДЛӨН ОГТ/ОЛ		
	Инженер	Б.Мөнх-Эрдэнэ		Үе шат	Хуудас	Бүх хуудас
	Гүйцэтгэсэн	Т.Эрдэнэнэмэх		A3	37	43
Шалгасан	А.Пүрэвсүрэн	ПК0+229.000-ПК0+249.838				
						2023 оны 04 сар

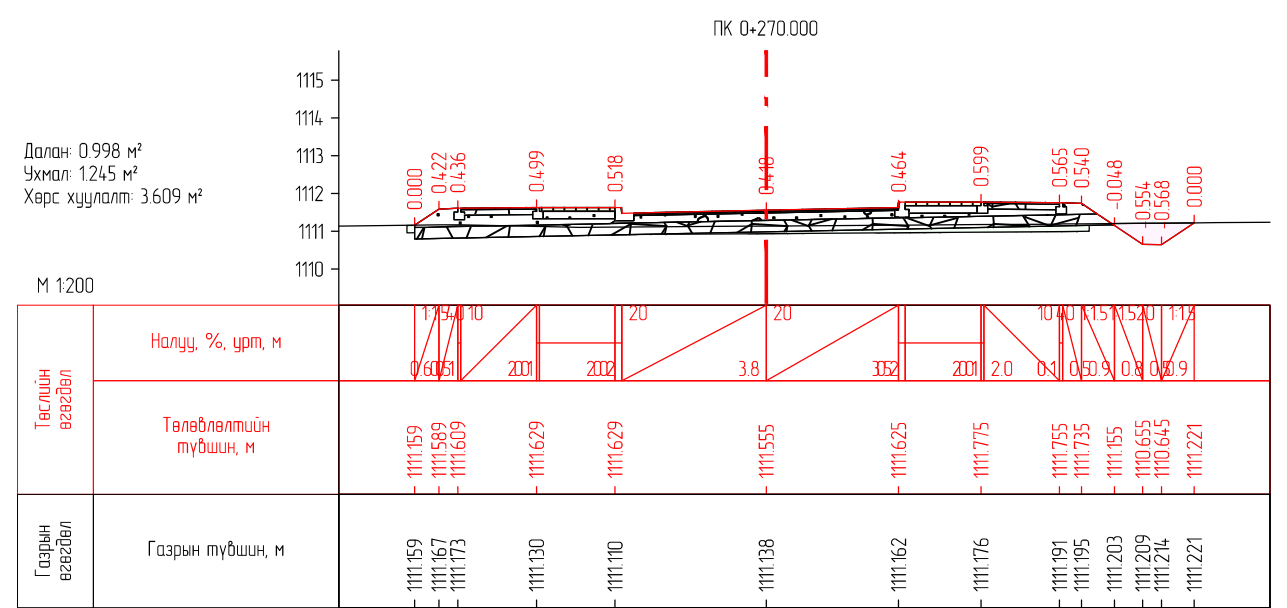
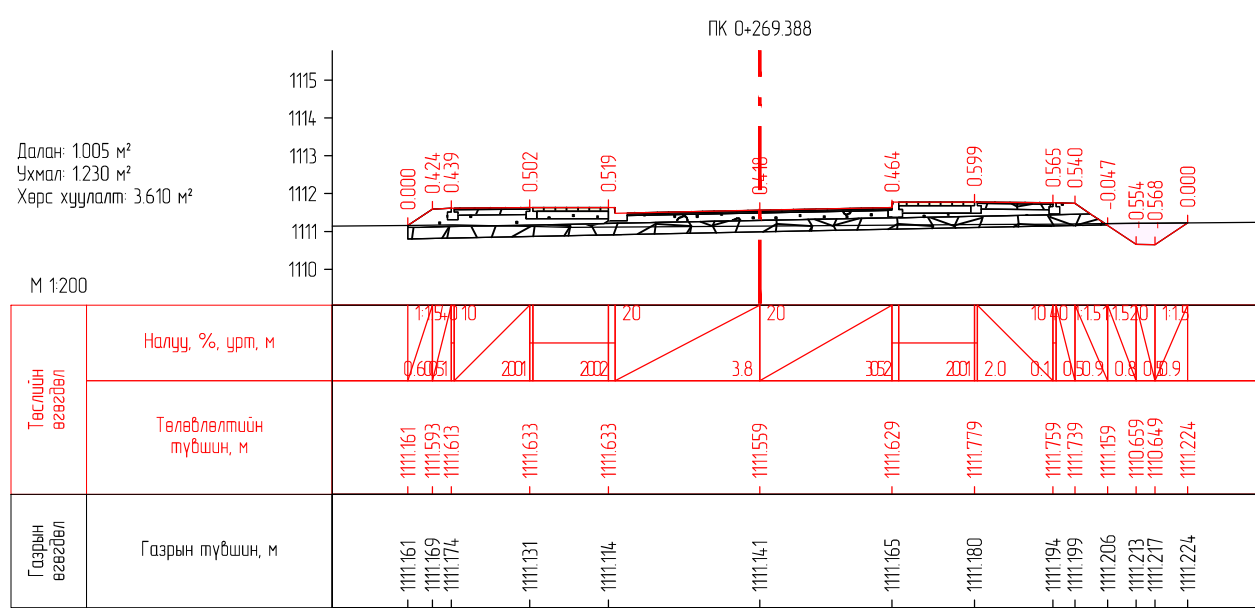
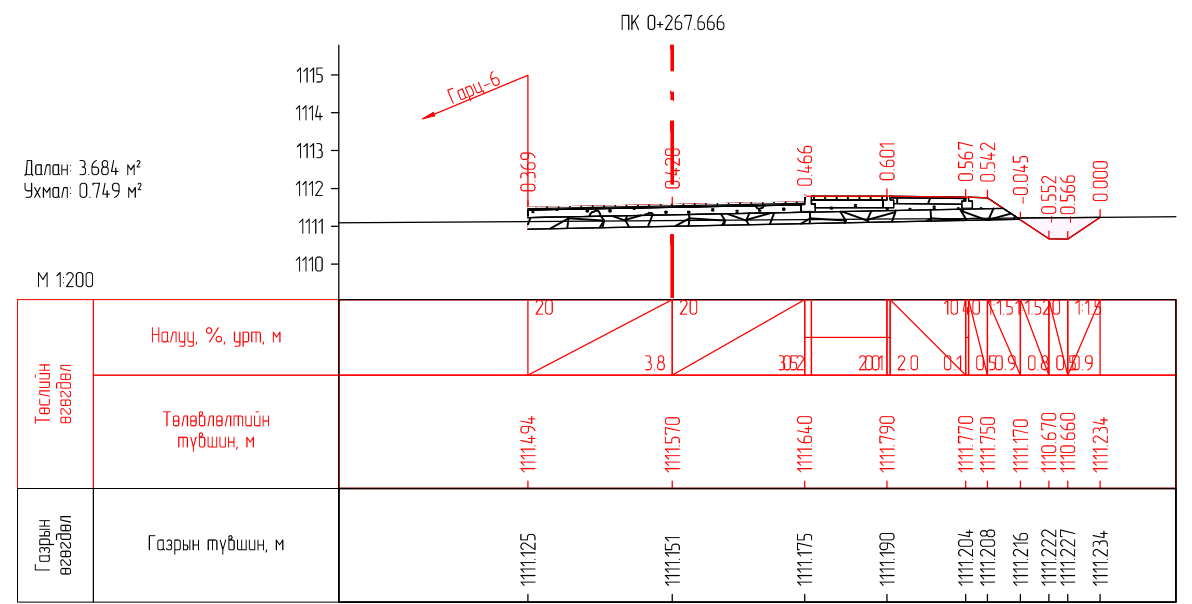
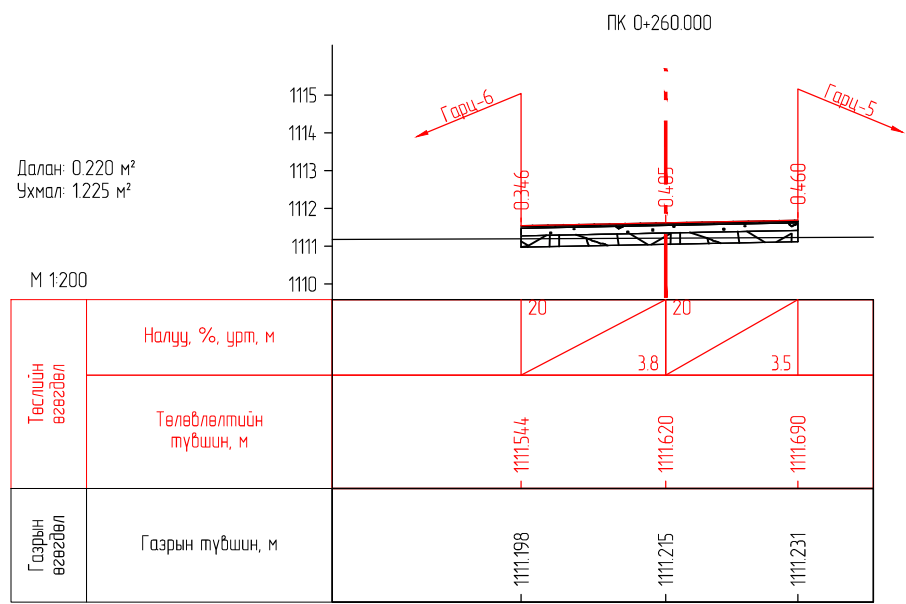
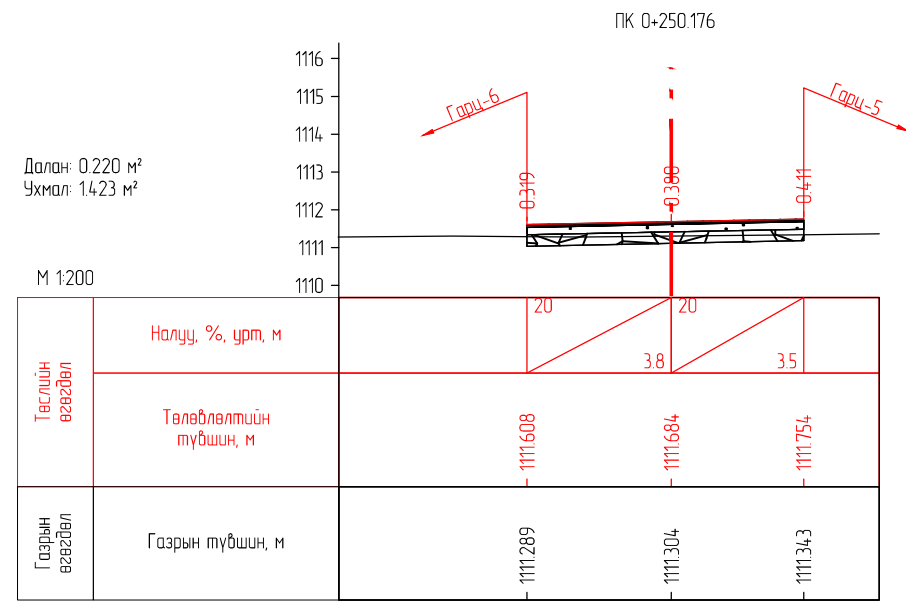
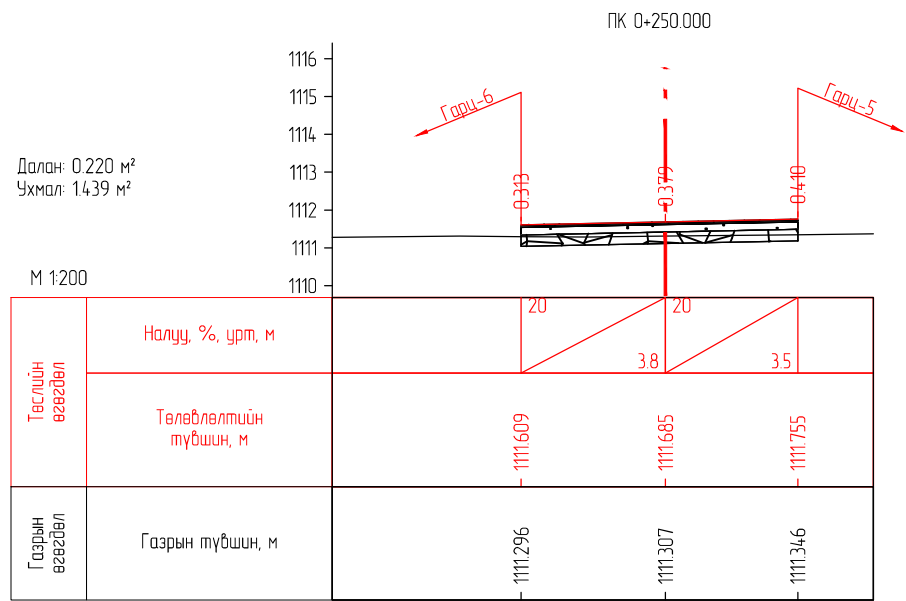





ENGINEER CONSULTING MONGOLIA LLC

"Эс Ар Пи Инженер Консалтинг Монголиа" ХХК

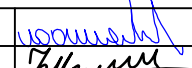
ХЭНТИЙ АЙМГИЙН БАЯНМӨНХ СУМ ДОТОРХ 1.6KM АВТО ЗАМЫН ИНЖЕНЕРИЙН НАРИЙВЧИЛСАН ЗУРАГ ТӨСӨЛ

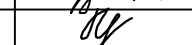
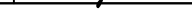
Захирал	Г.Ууганбаяр		НАРИЙВЧИЛСАН ХӨНДӨН ОГТ/ОЛ
Инженер	Б.Мөнх-Эрдэнэ		
Гүйцэтгэсэн	Т.Эрдэнэнэмэх		ПК0+250.000-ПК0+270.000
Шалгасан	А.Пүрэвсүрэн		

Зургийн шифр: 02/23

Масштаб:

Үе шат	Хуудас	Бүх хуудас
A3	38	43

2023 оны 04 сар



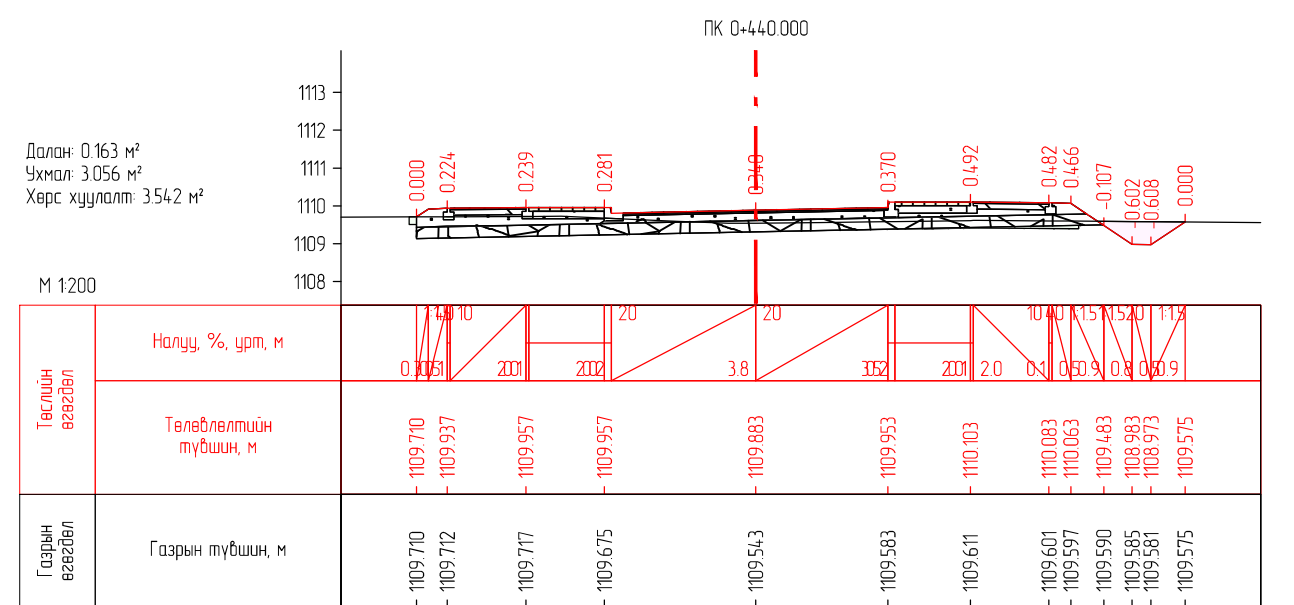
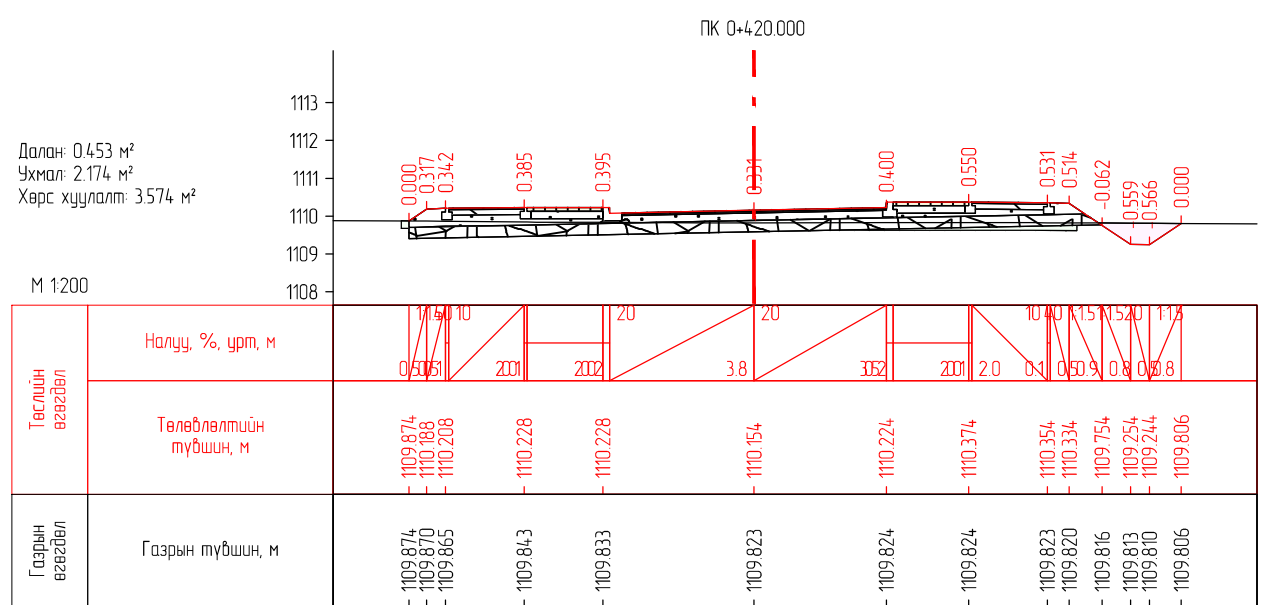
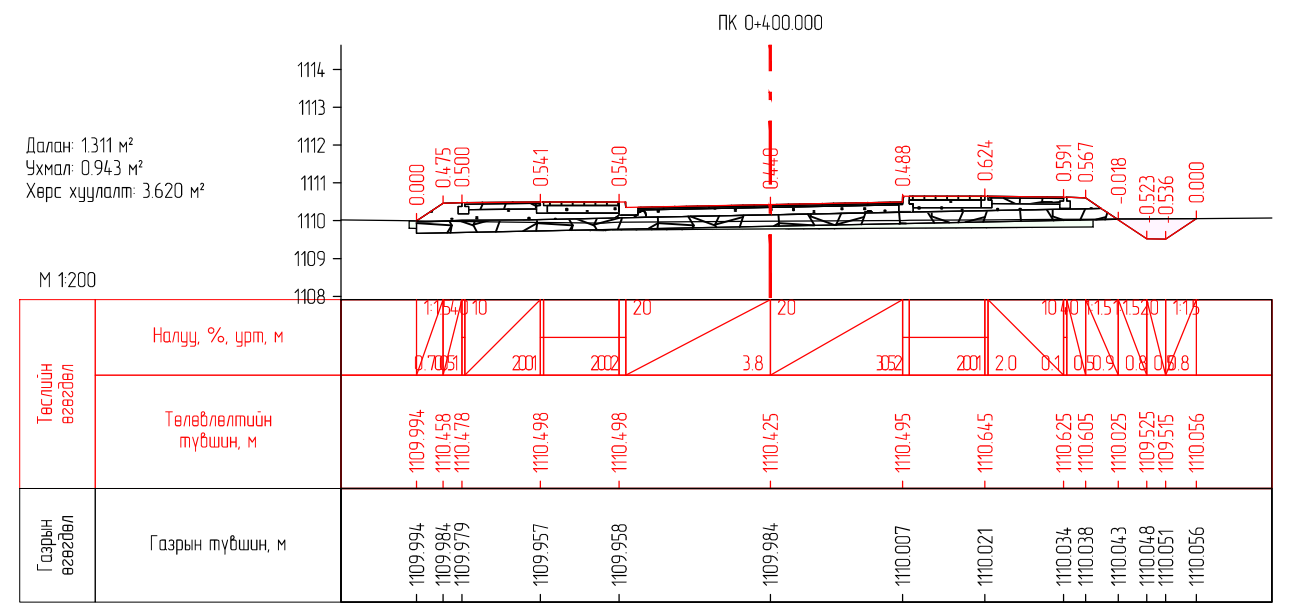
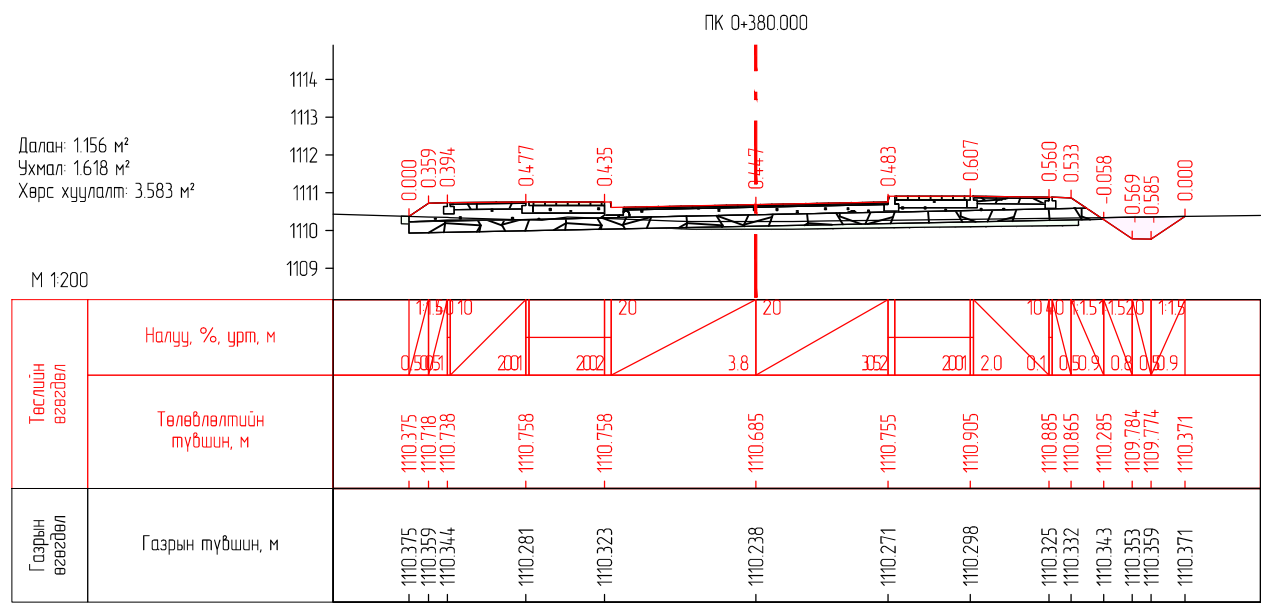
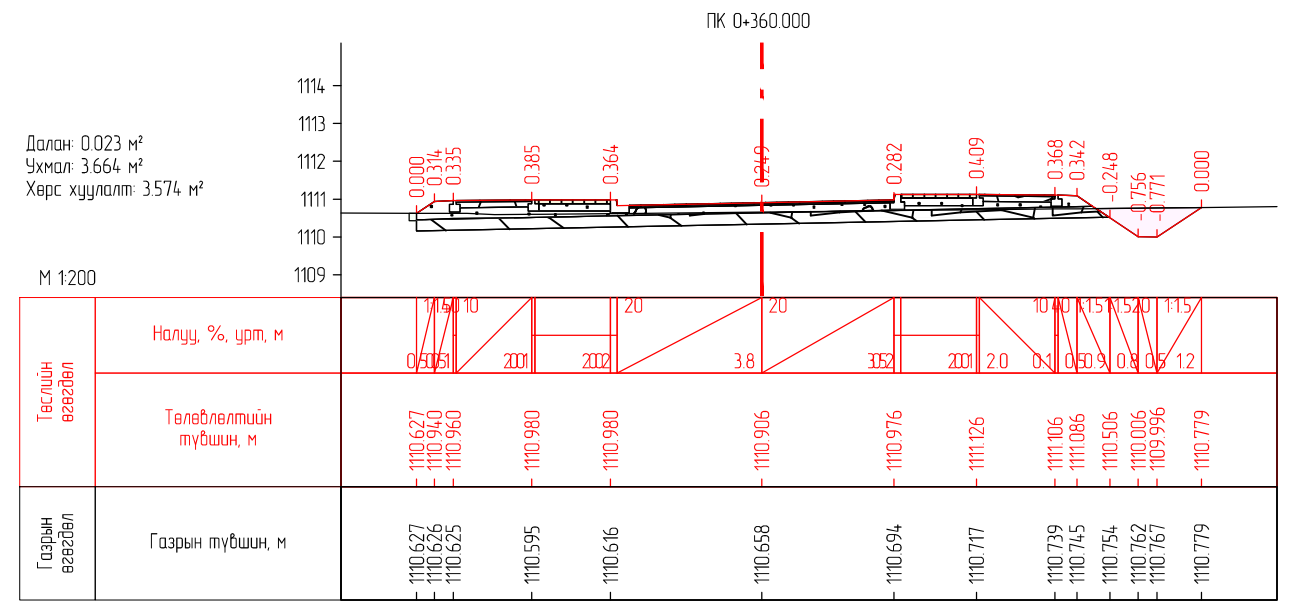
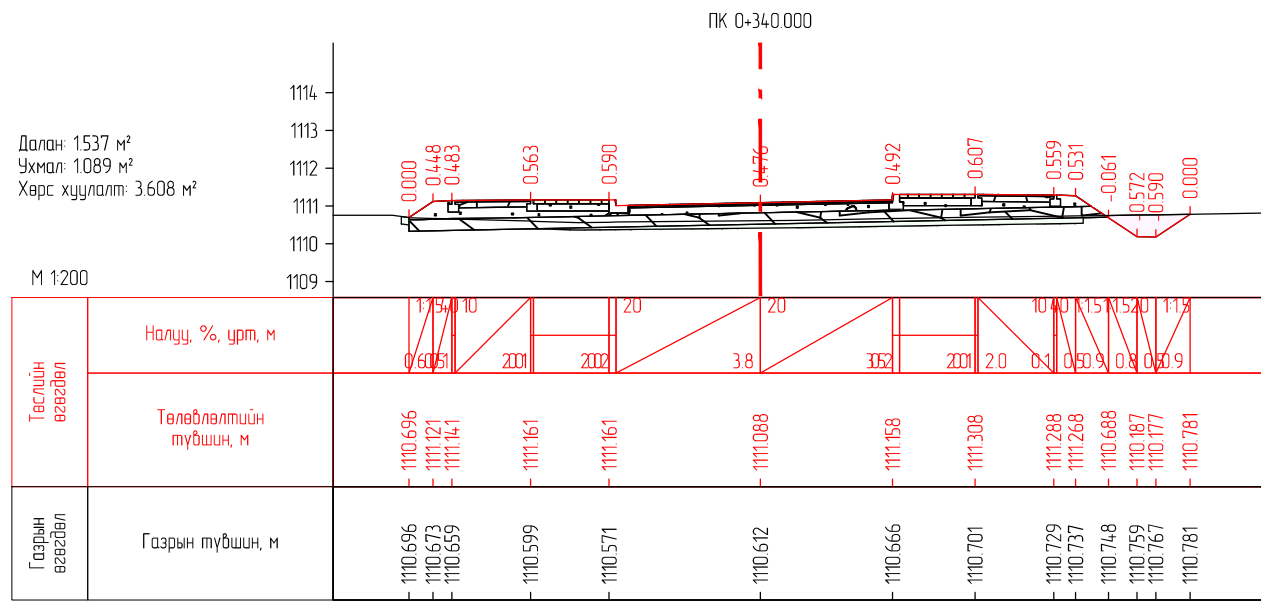





ENGINEER CONSULTING MONGOLIA LLC

"Эс Ар Пи Инженер Консалтинг Монголиа" ХХК

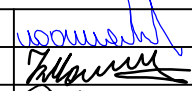
ХЭНТИЙ АЙМГИЙН БАЯНМӨНХ СУМ ДОТОРХ 1.6KM АВТО ЗАМЫН ИНЖЕНЕРИЙН НАРИЙВЧИЛСАН ЗУРАГ ТӨСӨЛ

Захирал	Г.Ууганбаяр	 	НАРИЙВЧИЛСАН ХӨНДӨН ОГТ/ОЛ
Инженер	Б.Мөнх-Эрдэнэ		
Гүйцэтгэсэн	Т.Эрдэнэнэмэх	ПК0+340.000-ПК0+440.000	
Шалгасан	А.Пүрэвсүрэн		

Зургийн шифр: 02/23

Масштаб:

Үе шат	Хуудас	Бүх хуудас
A3	40	43

2023 оны 04 сар

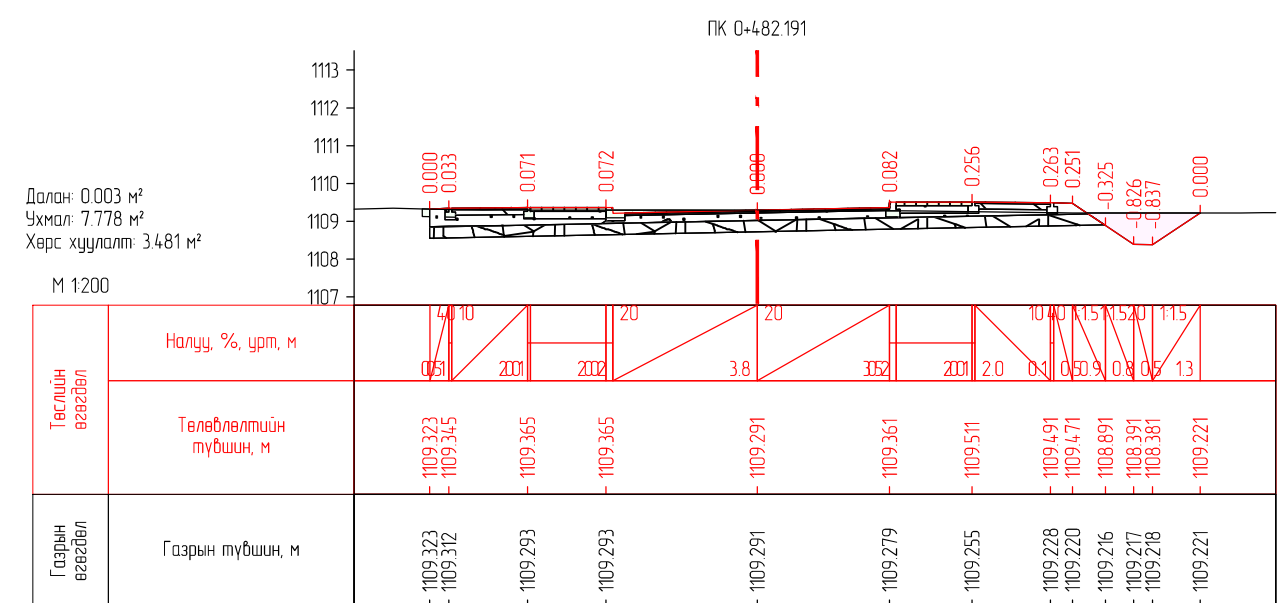
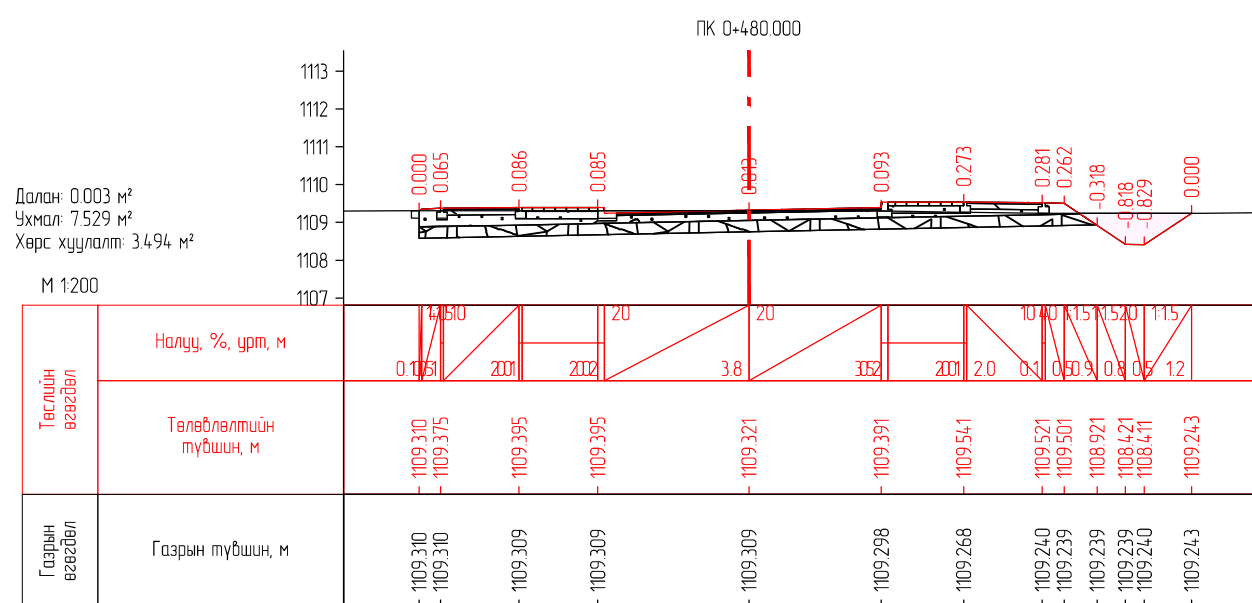
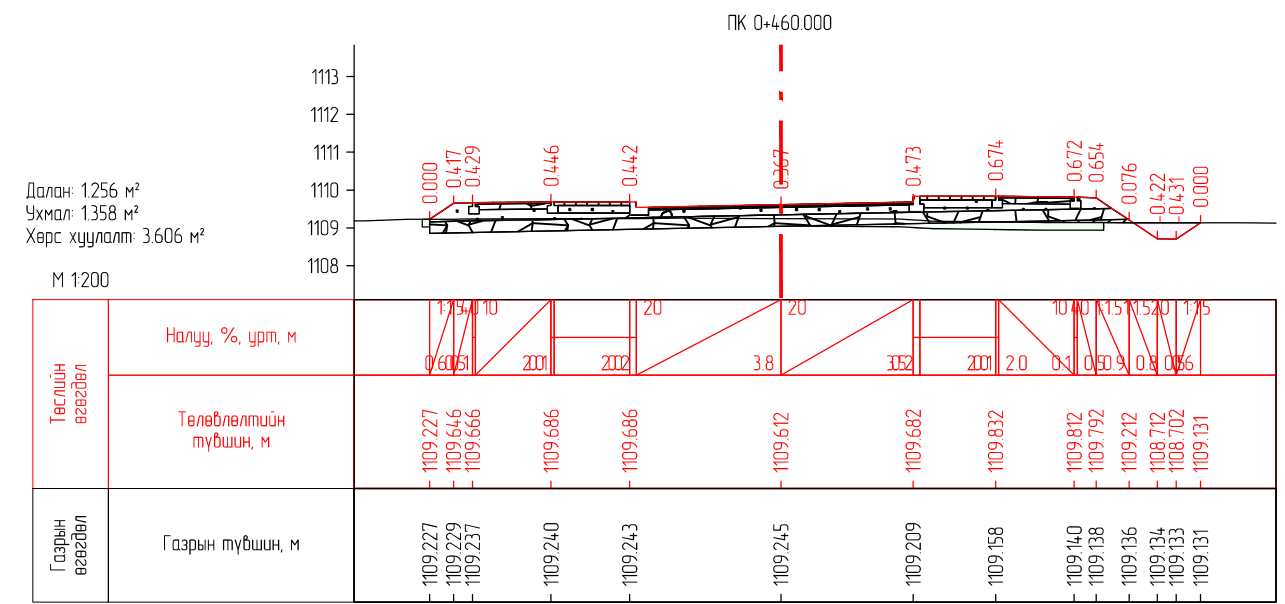
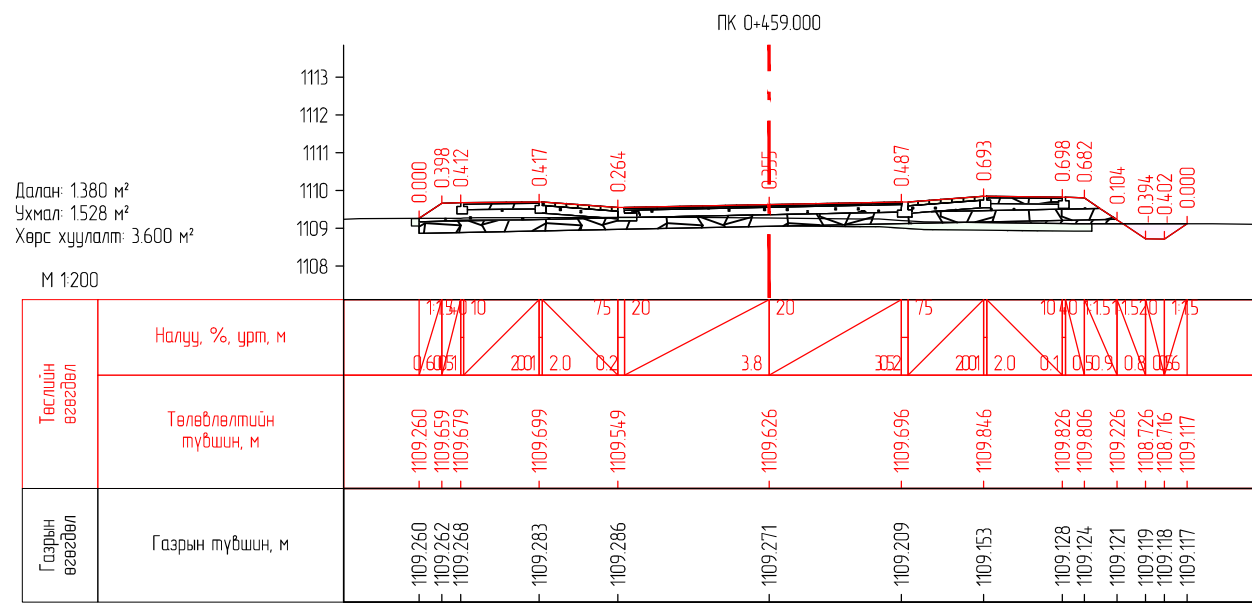
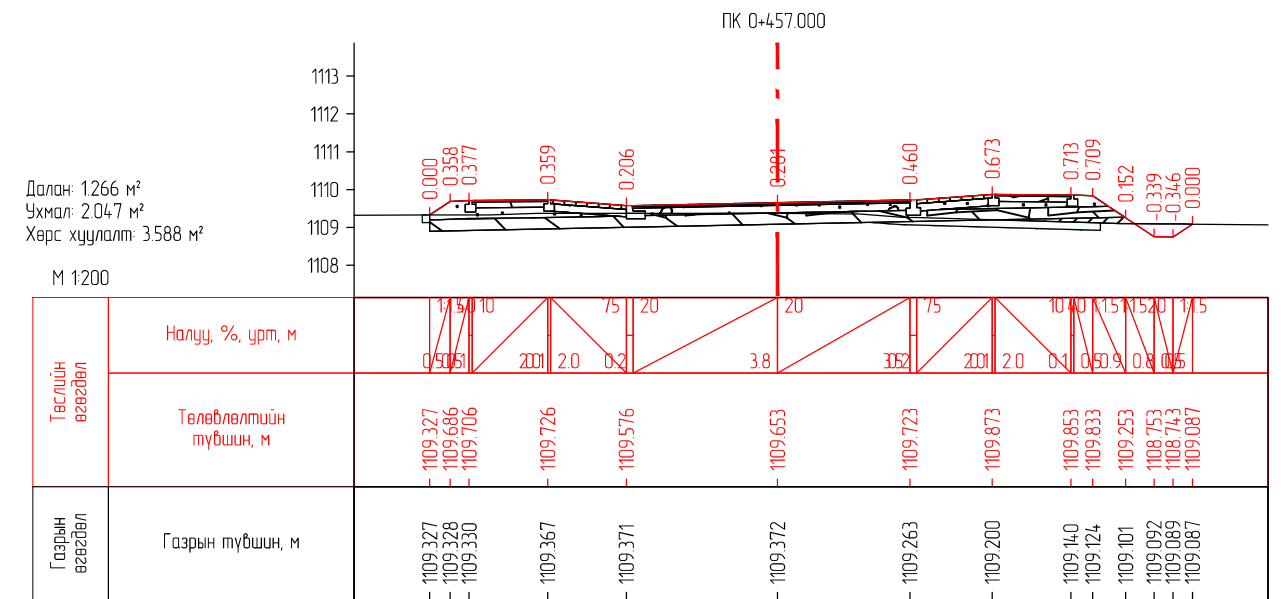
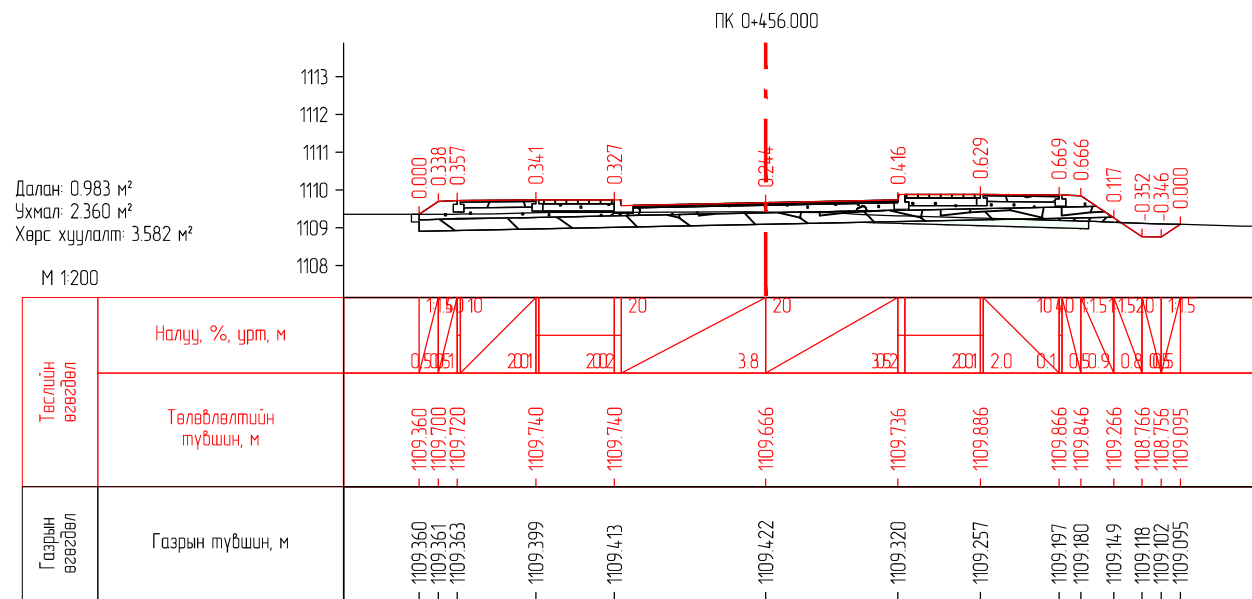

 ENGINEER CONSULTING MONGOLIA LLC	ХЭНТИЙ АЙМГИЙН БАЯНМӨНХ СУМ ДОТОРХ 1.6KM АВТО ЗАМЫН ИНЖЕНЕРИЙН НАРИЙВЧИЛСАН ЗУРАГ ТӨСӨЛ			Зургийн шифр: 02/23		
	Захирал	Г.Ууганбаяр		НАРИЙВЧИЛСАН ХӨНДЛӨН ОГТ/ОЛ		
	Инженер	Б.Мөнх-Эрдэнэ		Масштаб:		
	Гүйцэтгэгсэн	Т.Эрдэнэнэмэх		Үе шат	Хуудас	Бүх хуудас
Шалгасан	А.Пүрэвсүрэн	А3		41	43	
"Эс Ар Пи Инженер Консалтинг Монголиа" ХХК				ПК0+456.000-ПК0+482.191		
						2023 оны 04 сар

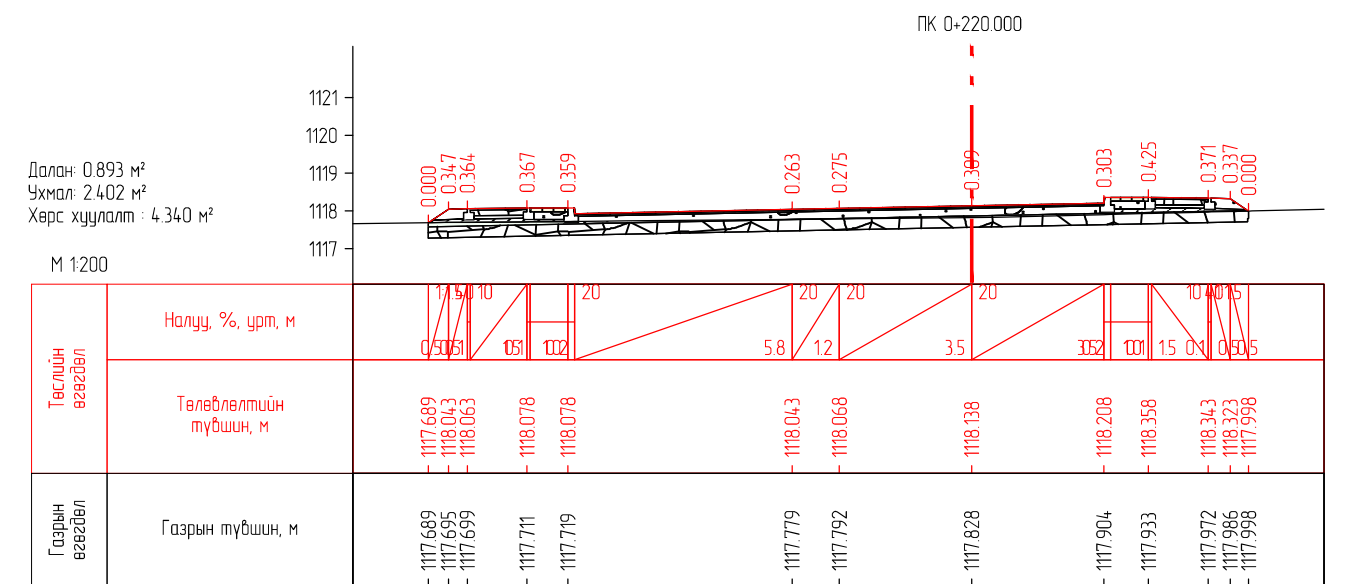
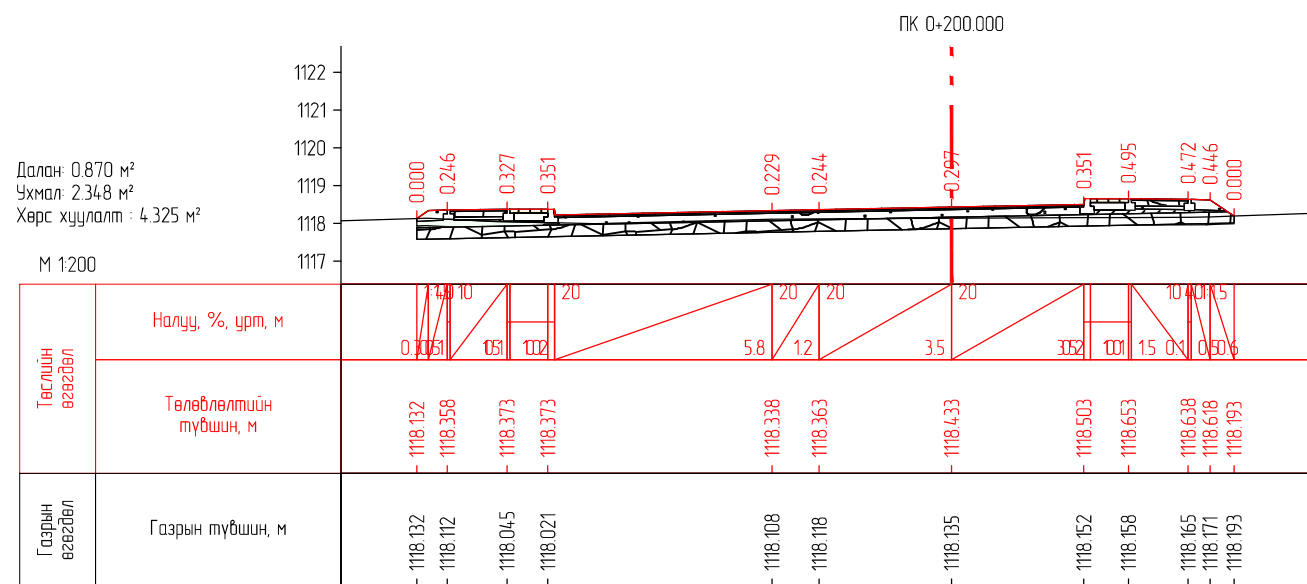
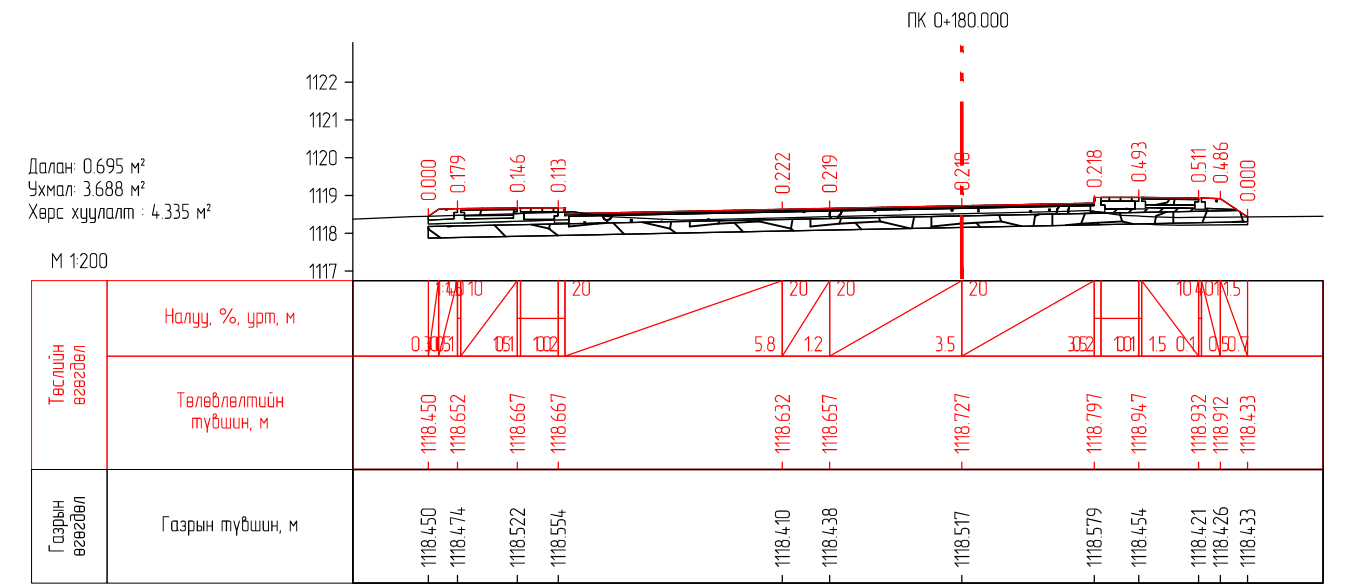
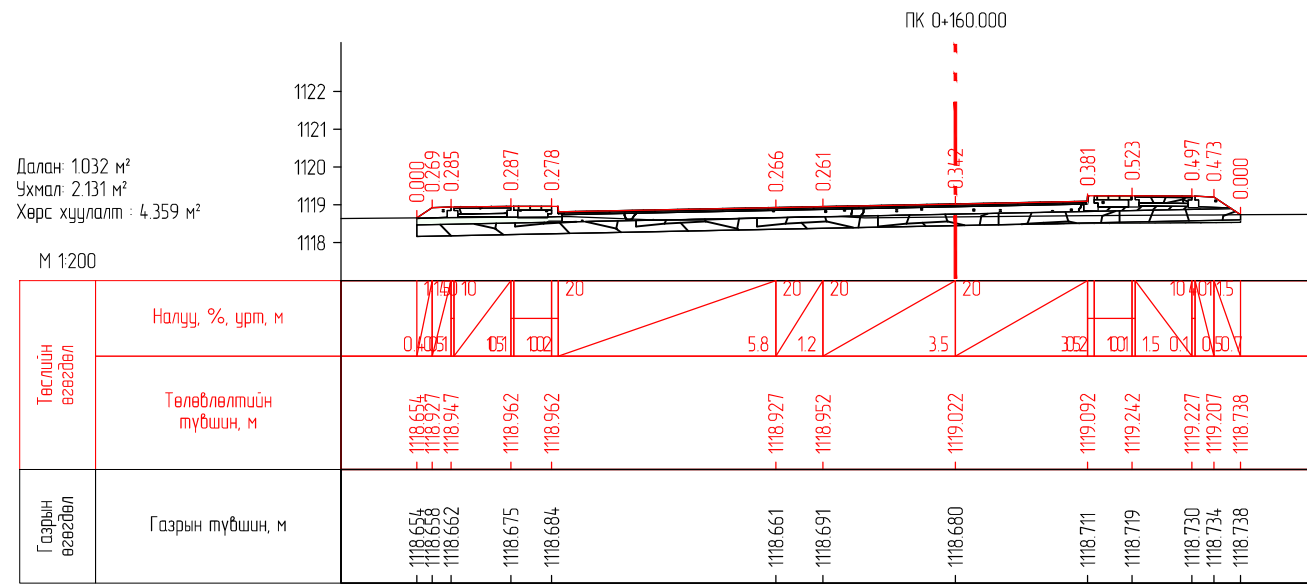
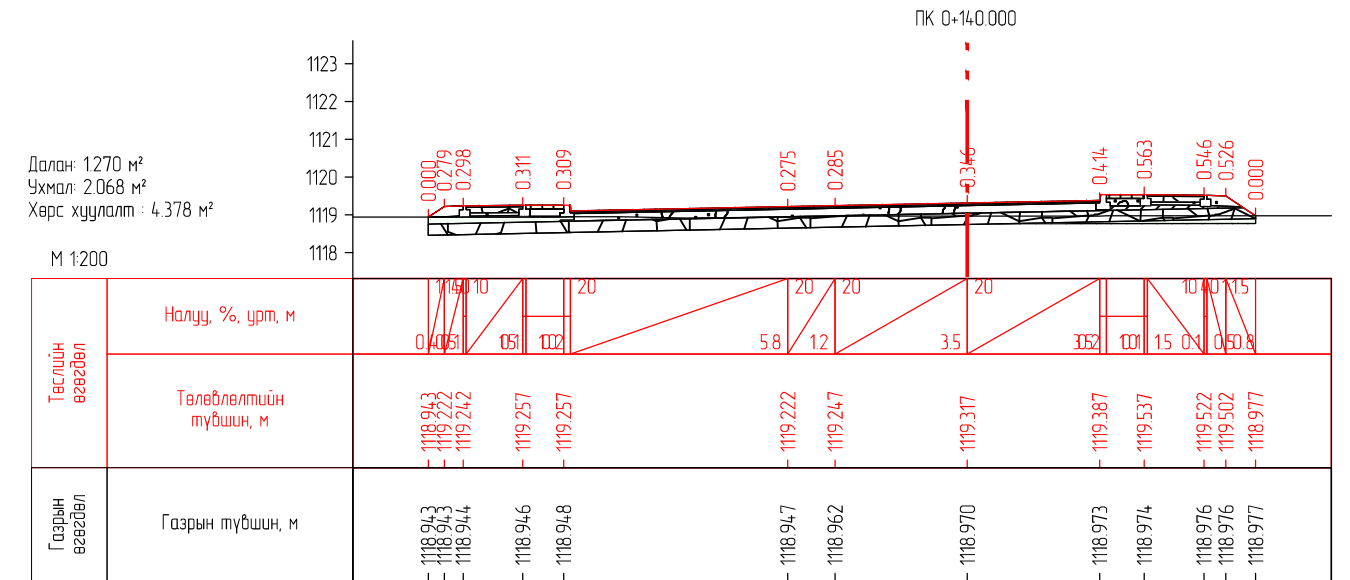
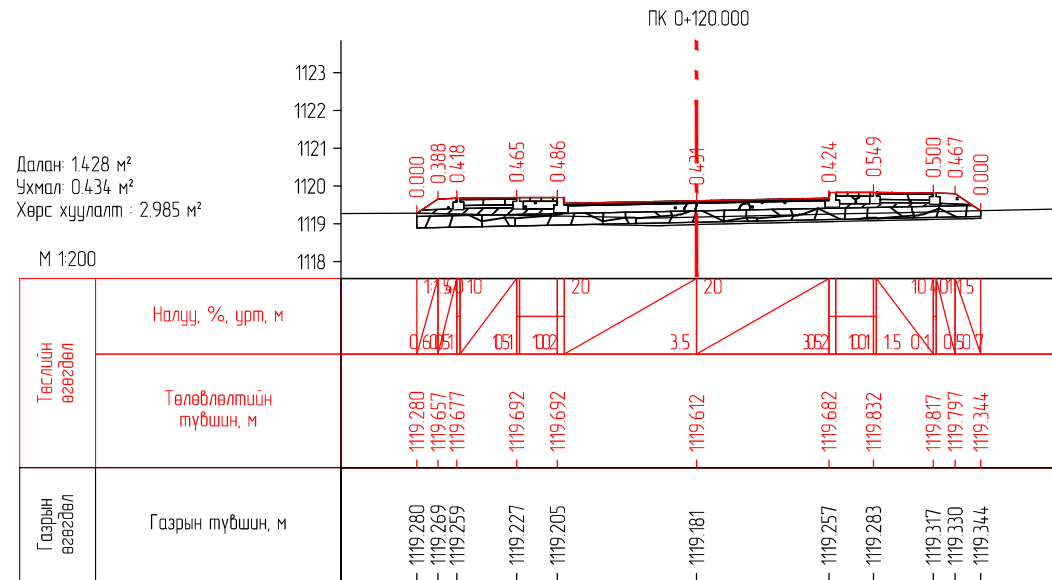





ENGINEER CONSULTING MONGOLIA LLC

"Эс Ар Пи Инженер Консалтинг Монголиа" ХХК

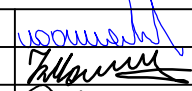
ХЭНТИЙ АЙМГИЙН БАЯНМӨНХ СУМ ДОТОРХ 1.6KM АВТО ЗАМЫН ИНЖЕНЕРИЙН НАРИЙВЧИЛСАН ЗУРАГ ТӨСӨЛ

Захирал	Г.Ууганбаяр	 	НАРИЙВЧИЛСАН ХӨНДЛӨН ОГТ/ОЛ
Инженер	Б.Мөнх-Эрдэнэ		
Гүйцэтгэсэн	Т.Эрдэнэнэмэх		
Шалгасан	А.Пүрэвсүрэн		

ПК0+120.000-ПК0+220.000



Зургийн шифр: 02/23

Масштаб:

Үе шат	Хуудас	Бүх хуудас
А3	42	43

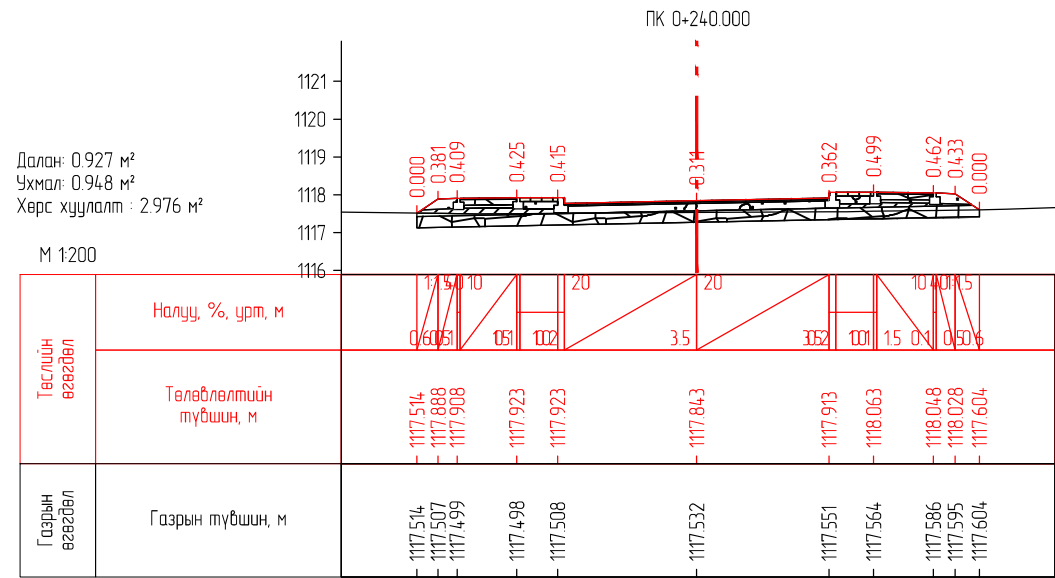
2023 оны 04 сар

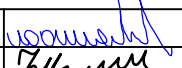

 ENGINEER CONSULTING MONGOLIA LLC "Эс Ар Пи Инженер Консалтинг Монголиа" ХХК	ХЭНТИЙ АЙМГИЙН БАЯНМӨНХ СУМ ДОТОРХ 1.6KM АВТО ЗАМЫН ИНЖЕНЕРИЙН НАРИЙВЧИЛСАН ЗУРАГ ТӨСӨЛ			Зургийн шифр: 02/23		
	Захирал	Г.Ууганбаяр		НАРИЙВЧИЛСАН ХӨНДЛӨН ОГТ/ОЛ		
	Инженер	Б.Мөнх-Эрдэнэ		Үе шат	Хуудас	Бүх хуудас
	Гүйцэтгэсэн	Т.Эрдэнэнэмэх		A3	43	43
Шалгасан	А.Пүрэвсүрэн	PK0+240.000 2023 оны 04 сар				

# SRP

ENGINEER CONSULTING MONGOLIA LLC

"ЭС АР ПИ ИНЖЕНЕР КОНСАЛТИНГ МОНГОЛИА" ХХК

## ХЭНТИЙ АЙМГИЙН БАЯНМӨНХ СУМ ДОТОРХ 1.6KM АВТО ЗАМЫН ИНЖЕНЕРИЙН НАРИЙВЧИЛСАН ЗУРАГ ТӨСӨЛ

ШИФР: 02/23

ЗӨВШӨӨРСӨН:

ХЭНТИЙ АЙМГИЙН БАЯНМӨНХ СУМЫН ЗАСАГ ДАРГА

ХЭНТИЙ АЙМГИЙН БАЯНМӨНХ СУМЫН ЗДТГ-ЫН ДАРГА

ХЭНТИЙ АЙМГИЙН БАЯНМӨНХ СУМЫН ГАЗРЫН ДААМАЛ

БОЛОВСРУУЛСАН:

"ЭС АР ПИ ИНЖЕНЕР КОНСАЛТИНГ МОНГОЛИА" ХХК-ИЙН ГҮЙЦЭТГЭХ ЗАХИРАЛ

ГАРЫН ҮСЭГ:



НЭР:

Б.ЗОЛЖАРГАЛ

А.БОЛОРМАА

Ч.БУЯНЦЭЦЭГ

ГАРЫН ҮСЭГ:



НЭР:

Г.УУГАНБАЯР