

## ТЕХНИКИЙН ТОДОРХОЙЛОЛТ

Тендерийн дугаар: МРЦМ/20240101325

Тендерийн нэр: Дизель хөдөлгүүрийн их засвар

### **Мэдээлэл:**

Хэнтий аймгийн “Бор-Өндөр” суман дахь “МОНГОЛПРОСЦВЕТМЕТ” ТӨҮГ -ийн харьяа “Бор-Өндөр” УБҮ -ийн “Төмөр замын цех”-д ашиглагдаж буй CATERPILLAR фермийн CAT980F дугуйт ачигч машинд ашиглагдах 3406B маркын дизель хөдөлгүүрт иж бүрэн засвар үйлчилгээ хийн, туслах тоноглолын хамт техникт суурилуулан ажилд оруулан хүлээлгэн өгөх.

#### **1. Машины тухай мэдээлэл:**

- Машины модель: “CAT980F”
- Машины сериал: \*5XJ00567\*
- Машины үйлдвэрлэсэн он: 1994 он
- Үйлдвэрлэсэн улс: АНУ
- Машины нийт ажилласан цаг: 88810 мотоцаг





#### **2. Засвар хийх хөдөлгүүрийн мэдээлэл:**

- Их засвар хийх болон сэлбэг худалдан авах хөдөлгүүрийн марк: 3406B
- Хөдөлгүүрийн сериал: 1WW01404
- Хөдөлгүүрийн ажилласан байдал: 19540 мото цаг

### **Засвар хийх дизель хөдөлгүүрийн техникийн үзүүлэлт**

№	Үзүүлэлт	Хэмжих нэгж	Утга
1	Загвар	3406B	<b><i>Diesel Engine</i></b>
2	Хөдөлгүүрийн багтаамж	Л	14.6
3	Эргэлт	r/min	2100 хүртэл
4	Хүчин чадал	КВ	347кв /HP465/
5	Хөргөлтийн систем		Усан
6	Нэмэлт хүчлүүр	Агаарын	Турбокомпрессортэй
7	Түлшний систем	Энгийн	Араат насос
8	Шатлал		4 тактын 6 цилиндртэй
9	Цахилгаан систем		24в
10	Нийлүүлэлтийн хуваарь	2024 он	3-р улиралд багтаан нийлүүлэх



Хөдөлгүүрт хийх их засварын ажлын даалгавар

№	Дизель хөдөлгүүрт засвар хийх ажлын дараалал	Солигдох эд анги	Зураг
1	Хөдөлгүүрийн иж бүрэн ээлж хийх.	<ol style="list-style-type: none"> <li>1. Гавал /Head/.</li> <li>2. Поршен.</li> <li>3. Гильз.</li> <li>4. Кольц.</li> <li>5. Гар биений вкладиш.</li> <li>6. их биений вкладиш.</li> <li>7. Хувиарлах гол.</li> <li>8. Тахир гол.</li> <li>9. Хөдөлгүүрийн иж бүрэн жийрэг, сальникууд.</li> <li>10. Калапан.</li> </ol>	
2	Түлшний систем бүрэн солих.	<ol style="list-style-type: none"> <li>1. Түлшний насос солих</li> <li>2. Түлш тоосруулагч солих.</li> </ol>	
3	Тосны радиаторууд солигдох	<ol style="list-style-type: none"> <li>1. Хөдөлгүүрийн тосны радиатор солих</li> <li>2. Хурдны хайрцагны тосны радиатор солих.</li> </ol>	
4	Хөдөлгүүрийн хүчлүүр /Турбокомпрессор солих/	<ol style="list-style-type: none"> <li>1. Турбокомпрессорын газ болон агаарын хоолой бүрэн солигдох.</li> </ol>	

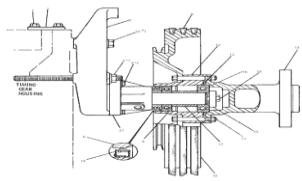

Завсар үйлчилгээ хийсэн хөдөлгүүрт зайлшгүй дагалдах эд анги.

Үүнд:

№	Сэлбэгийн нэр	Марк	Тоо ширхэг	Тайлбар
1	Хөргөлтийн сэнсний шкив /сэнсний хамт ремен туузан дамжуулгаар холбогдсон /	6N2050	1 и/б	
2	Хөдөлгүүр асаагч	0R5209	1ш	
3	Цэнэг сэргээгч /Ремен туузан дамжуулгаар холбогдсон/	10R9790	1ш	

Нөхцөл, шаардлага:

- Нийлүүлэгдэх дизель хөдөлгүүрт угсарч суурилуулах сэлбэг нь Genuine Cat® Parts сэлбэг угсарч дагалдах эд анги бүрэн угсрагдаж, туузан дамжуулага, хоолой, бэхэлгээ /болт/ бүрэн холбогдсон техникт суурилуулан шууд ажиллуулах боломжтой байдлаар нийлүүлэх.
- Дизель хөдөлгүүрийг REMAIN хэлбэрээр солилцож болно. Үүнд: Ашиглагдаагүй байх, Хөдөлгүүр нь уул уурхайн машин механизмд зориулагдсан ашиглагдах газрын уур амьсгал, орчин нөхцөлд тохирсон байх,
- Солилцох хөдөлгүүр нь техникийн үзүүлэлт ижил, засварын ажлын даалгаварт тусгагдсан засварын ажил хийгдсэн, засварын дараа хөдөлгүүрт тавигдах шаардлагад нийцсэн иж бүрэн хөдөлгүүр байна.
- Хөдөлгүүрийг суурилуулсны дараа 60 мотоцаг зүгшрүүлэлтийн ажлыг горимын дагуу гүйцэтгэсний дараа ашиглалтыг эхлүүлнэ
- Хөдөлгүүрийн туршилт, шалгалт, ажиллагааны тайлан /service report/ гаргах, тайланд дурдсан хөдөлгүүрийн параметруудад баталгаа гаргаж өгнө.
- Баталгааны хугацаа 1 жил, 6000 мотоцагийн аль түрүүлж хүрснээр тооцно. Нийлүүлэлтийн хуваарь- Гэрээ байгуулснаас хойш 60 хоног дотор