

**“ТАВАНТОЛГОЙ ТҮЛШ” ХХК -ИЙН ЗҮҮН ҮЙЛДВЭРИЙН 50ТН/ЦАГИЙН ХҮЧИН  
 ЧАДАЛТАЙ ОЛОН ТАСАЛГААТ БОСОО ХАТААГЧ ТӨХӨӨРӨМЖИЙН ГАЛЛАГААНЫ  
 ЗУУХНЫ БАРАА МАТЕРИАЛ ХУДАЛДАН АВАХ**

1. Бараа материал авах үндэслэл	.2022.02.22-ны орчны бохирдлыг бууруулах үндэсний хорооны албан даалгавар; .2022.04.07-ны Монгол улсын хүний эрхийн үндэсний комиссын албан тоотууд; – “Тавантолгой түлш” ХХК -ийн дунд хугацааны бизнес төлөвлөгөө
2. Барилга байгууламжийн байршил	– Төв аймаг, Сэргэлэн сум, 1-р баг, Баян уулын баруун тал, “Тавантолгой түлш” ХХК -ын Зүүн үйлдвэр
3. Зориулалт, хүчин чадал (бүтээгдэхүүн, үйлчилгээний нэр төрлөөр)	“Тавантолгой түлш” ХХК-н зүүн үйлдвэрийн ZZLJ олон тасалгаат босоо хатаагчийн үндсэн болон туслах тоноглолын сэлбэг бараа материал
4. Техникийн тодорхойлолт	Тоног төхөөрөмж: – Үнс авагчийн хөдөлгүүрийн ремень В1600Li 20ш /зураг 1/ – Үнс авагчийн хөдөлгүүрийн ремень В1448Li 20ш /зураг 2/ – Ажлын зургийн дагуу нүүрс шатаах зуухны ул ширэм нугас /Main plate/ L116 H55 W48 300ш /зураг 3/ – Ажлын зургийн дагуу нүүрс шатаах зуухны ул ширэм /Sub plate/ L165 H58 W33 1575ш /зураг 4/ – Нүүрс шатаах зуухны ул ширэмний Палец /Grate shaft/ Ф18x1610мм 75ш /зураг 5/ – Ажлын зургийн дагуу нүүрс шатаах зуухны ул ширэм /Grate plate/ L284 H70 W25 925ш /зураг 6, зураг 7/ – Ажлын зургийн дагуу нүүрс шатаах зуухны ул ширэм захын холбоос зүүн /Left clamp/ L163 H102.5 W89 37ш /зураг 6, зураг 8/ – Ажлын зургийн дагуу нүүрс шатаах зуухны ул ширэм дундын холбоос

	<p>/Middle clamp/ L160 H82 W64 148ш /зураг 9/</p> <ul style="list-style-type: none"> <li>– Ажлын зургийн дагуу нүүрс шатаах зуухны ул ширэм захын холбоос баруун /Right clamp/ L163 H102.5 W89 37ш /зураг 10/</li> <li>– Зуухны ул ширэмний гинж /Chain/ 120x18,5мм 40м /зураг 11/</li> <li>– Ул ширэмний гинж хязгаарлагч ролик /Roller/ ф60хф25х250мм 185ш /зураг 12/</li> <li>– Ул ширэмний гинж хязгаарлагчийн холбоос хоолой /Lining pipe/ ф22х290мм 185ш /зураг 13, зураг 14/</li> <li>– Чангалагчийн болт /Tension bolt/ ф14х1540мм /2хМ14х65мм/ 37ш /зураг 15/</li> <li>– Зуухны ул ширэмний гинжний палец /Clamp pin/ ф15х50мм 222ш /зураг 16/</li> <li>– Ул ширэмний шаар буулгагч том /Large slag stopper/ W563 T33 2ш /зураг 17/</li> <li>– Ул ширэмний шаар буулгагч /Small slag stopper/ W330 T33 1ш /зураг 17/</li> <li>– Ул ширэмний захын холбоосын зам /Side seal/ 26ш /зураг 18/</li> <li>– Хүч дамжуулах хөдөлгүүрийн ремень С 3400Li 20ш /зураг 19/</li> <li>– Хүч дамжуулах хөдөлгүүрийн ремень С 3300Li 20ш /зураг 20/</li> </ul>
5. Ажиллах горим	<ul style="list-style-type: none"> <li>– Тоног төхөөрөмжүүд нь үйлдвэрийн барилга дотор орчны температурт ажиллах</li> <li>– 24 цаг тасралтгүй ажиллах.</li> </ul>
6. Хөрөнгө оруулагч (захиалагч) байгууллага	“Тавантолгой түлш” ХХК
7. Онцгой нөхцөл	-Тоног төхөөрөмжийн сонголт хийхдээ зүүн үйлдвэрийн инженер техникийн ажилчидтай зөвшилцөх

8. Эдийн засгийн тооцоо, төсөв, ТЭЗҮ	Төсвийг ESTIMATOR-PRO программ болон бусад зохих эрх бүхий байгууллагаас зөвшөөрсөн бусад программаар тооцох.
--------------------------------------	---

**Тавантолгой түлш" ХХК-н зүүн үйлдвэрийн олон тасалгаат босоо хатаагчийн үндсэн болон туслах тоноглолын сэлбэг бараа материалын фото зураг**

Зураг 1



Зураг 2



Зураг 3

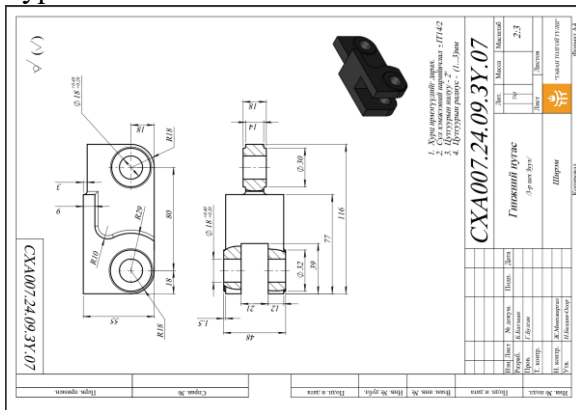

Зураг 4

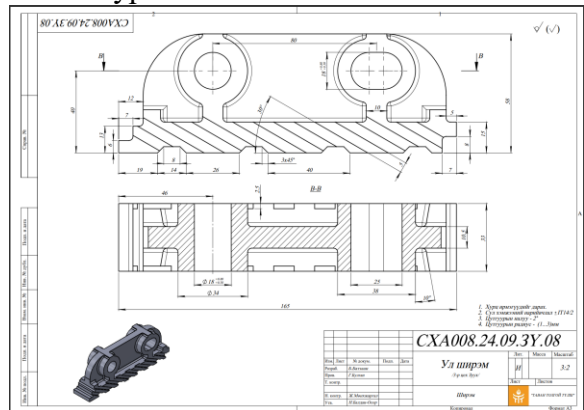

Зураг 5

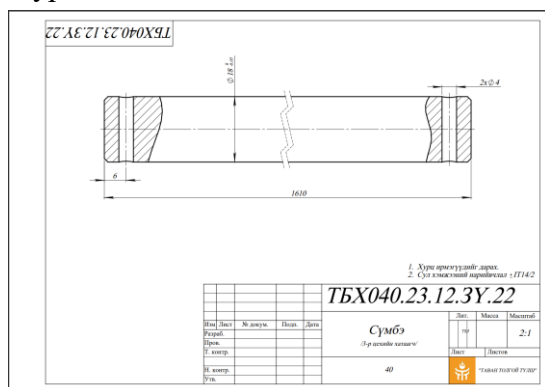

Зураг 6



Зураг 7

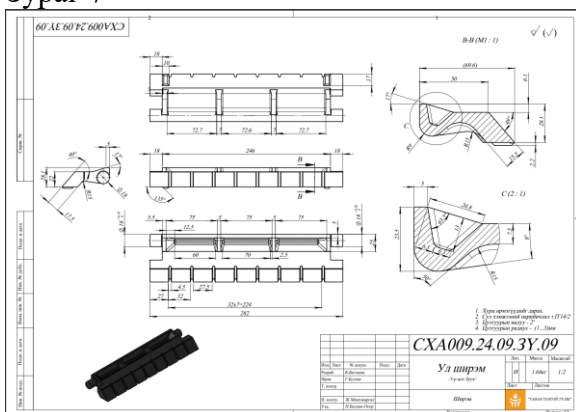

Зураг 8

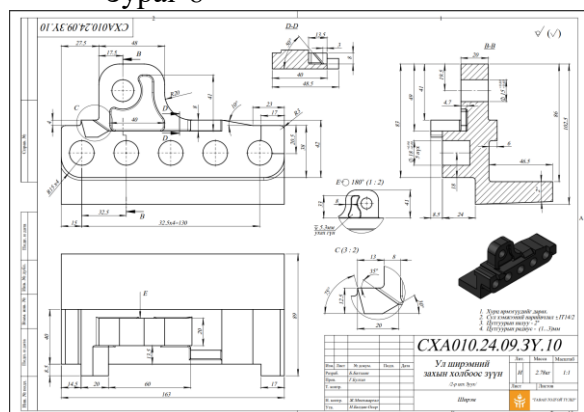

Зураг 9

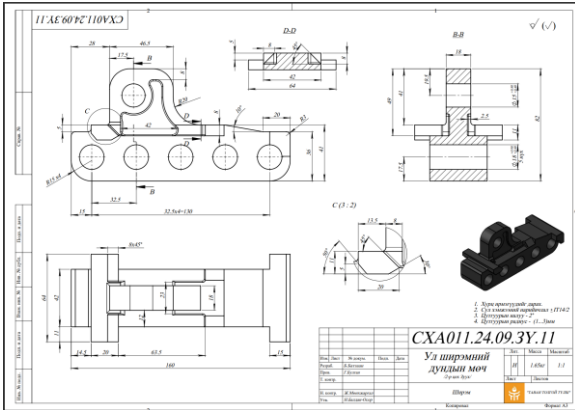

Зураг 10

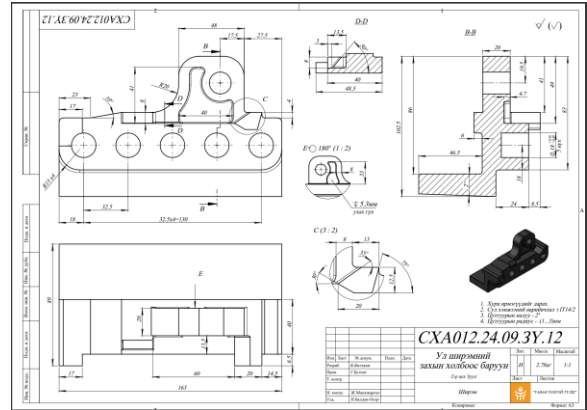

Зураг 11



Зураг 12



Зураг 13



Зураг 14



Зураг 15



Зураг 16



Зураг 17



Зураг 18



Зураг 19



Зураг 20

