

## ТЕХНИКИЙН ТОДОРХОЙЛОЛТ, ТАВИГДАХ ШААРДЛАГА

### Багц

- Барааг багцаар нийлүүлэх тоо хэмжээ, нийлүүлэлтийн хуваарь

Багц	Резинэн туузны марк	Марк, төрөл	Хэмжих нэгж	Нийлүүлэх тоо хэмжээ	Нийлүүлэх хугацаа
Багц №1	Өрмийн хошуу (Хятад)	7-н булцуут	ш	648	Гэрээ байгуулснаас хойш 30 хоногт
	Гар өрмийн штанг (1ш-7кг)	S22,5.4кг	ш	180	
	Гар өрөм	ҮТ-28	ш	15	
Багц №2	Өрмийн штанг (1ш-10кг)	Ф-42	ш	32	
Багц №3	Өрмийн хошуу (1ш-280гр)	КНШ-110	ш	96	
	Хийн цохилтот алх	П-110	ш	24	

## ТЕХНИКИЙН ТОДОРХОЙЛОЛТ

### Хийн гар өрөм ҮТ-28

(Далд уурхайн нэвтрэлтийн багаж, гар өрөм)

#### Мэдээлэл:

Хийн гар өрөм нь Хэнтий аймгийн “Бор-Өндөр” суман дахь “МОНГОЛПРОСЦВЕТМЕТ” ТӨҮГ -ийн харъяа “Бор-Өндөр” УБҮ -ийн Уулын цехийн далд уурхайд ашиглагдана.

#### Хийн гар өрөмд тавигдах шаардлага:

- Хийн гар өрөм нь проф.М.М.Протодьяконовын ангиллаар  $f=15-18$  хатуулагтай чулуулагт тэсэлгээний цооногийн өрөмдлөг хийхэд зориулагдана.
- Хийн гар өрөм нь ҮТ-28 төрлийн буюу түүнтэй дүйцэхүйц хэлбэр хэмжээ, чанар стандарт бүхий иж бүрдэл тулгуурын хамт техникийн үзүүлэлтийн нөхцлийг хангасан байна.
- Хийн гар өрмийн иж бүрдэл нь 2023 оноос хойш үйлдвэрлэгдсэн, хадгалах горимын дагуу хадгалагдсан, эсвэл шууд үйлдвэрээс үйлдвэрлэгдэн гарсан шинэ байна.
- Нийлүүлэх бараанд үйлдвэрлэсэн он, эдийн дугаарыг үзүүлсэн, тоо хэмжээ, жингийн үзүүлэлт бүхий техникийн баримт, гэрчилгээтэй, “үйлдвэрийн баталгаат шошго”-той, үйлдвэрлэгч байгууллагын паспорт сертификаттай, сав баглаа боодолтой байна.

- Нийлүүлэгдэх бараа нь нэг удаагийн сольж тавих засварын сэлбэгийг (хийн хуваарилагч механизм, далбаа пүршний хамт, хийн усны гуурс, холбогч штуцер, автомат тосолгооны бортого, поршенгийн боронзон втулк, штанг баригч гэх мэт) сав баглаа хайрцаг дотор нь дагалдах хэлбэрээр нийлүүлэнэ.

#### Гар өрмийн техникийн үзүүлэлт:

№	Үзүүлэлтийн нэр	Утга, тоон хэмжээ
1	Хийн гар өрмийн төрөл	ҮТ-28
2	Өрмийн урт, мм	661
3	Цилиндрийн диаметр, мм	80
4	Поршенгийн явалт, мм	60
5	Ажлын даралт, Мра	0,4-0,63
6	Цохилтын хүч, J	60,2
7	Давтамж, Hz	≥36
8	Даралтат хийн зарцуулалт, L/s	≤82
9	Мушгих хүч, N.m	≥23
10	Эргэлтийн хурд, r/min	≥470
11	Усны даралт, МПа	0,2-0,3
12	Хийн холболтын диаметр, мм	25
13	Ус холболтын диаметр, мм	13
14	Өрөмдлөгийн диаметр, мм	42
15	Өрөмдлөгийн штангны төгсгөл, мм	22*108
16	Гар өрмийн тулгуур, и/б	15
17	Тоо, и/б	15

#### Бараа нийлүүлэх хугацаа:

Барааны нэр	Нийлүүлэх хугацаа
ҮТ-28 гар өрөм	Гэрээ байгуулснаас хойш 30 хоногт

#### Хийн гар өрмийн бодит байдлын зураг:



## ТЕХНИКИЙН ТОДОРХОЙЛОЛТ

(Тэсэлгээний цооног өрөмдөх багаж)

### Мэдээлэл:

Далд уурхайн тэсэлгээний цооног өрөмдөх багаж нь Хэнтий аймгийн “Бор-Өндөр” суман дахь “МОНГОЛПРОСЦВЕТМЕТ” ТӨҮГ -ийн харъяа “Бор-Өндөр” УБҮ -ийн Уулын цехийн далд уурайн “KXD-100A” маркын суурин өрмийн төхөөрөмжөөр тэсэлгээний цооног өрөмдөхөд ашиглагдана.

### Тэсэлгээний цооног өрөмдөх багажинд тавигдах шаардлага:

- Бараа нь 2022 оноос хойш үйлдвэрлэгдсэн, хадгалах горимын дагуу хадгалагдсан, эсвэл шууд үйлдвэрээс үйлдвэрлэгдэн гарсан шинэ байна.
- Нийлүүлэх бараанд үйлдвэрлэсэн он, эдийн дугаарыг үзүүлсэн, тоо хэмжээ, жингийн үзүүлэлт бүхий техникийн баримт, гэрчилгээтэй, “үйлдвэрийн баталгаат шошго”-той, үйлдвэрлэгч байгууллагын паспорт сертификаттай, сав баглаа боодолтой байна.

### 1. Хийн цохилтот алх:

№	Үзүүлэлтийн нэр	Утга, тоо хэмжээ
1.	Хийн цохилтот алхны төрөл	П 110А-3,2 ШРБ МХ 67.00/ П-110-3,2 МРБ МХ 69.00
2.	Өрмийн хошуутай холбогдох төрөл	Байонетное
3.	Цохилтын хүч, кВт	3,2
4.	Ажиллах хэвийн даралт, Мпа	0,5-0,8
5.	Хийн зарцуулалт, м <sup>3</sup> /мин	8
6.	Гадна тойргийн хэмжээ, мм -Гялгар гадаргуугийн -Шлицэн гадаргуугийн	101 103x98
7.	Урт, мм	680
8.	Холбох эрээсний хэмжээ	72x10
9.	Жин, кг	25,6-26
10.	Түлхүүрийн хэмжээ, мм	Түлхүүр 85; түлхүүр 94
11.	Захиалгын тоо, ширхэг	24

### Хийн цохилтот алханд тавигдах шаардлага:

- Хийн цохилтот алх нь проф.М. М. Протодьяконовын ангиллаар f=15-18 хатуулагтай чулуулагт цооногийн өрөмдлөг хийхэд зориулагдана.
- КНШ-110 БМС МХ 94.00 өрмийн хошуу шууд угсарч ажиллуулахад техникийн тодорхойлолтонд тусгагдсан хэлбэр, хэмжээтэй таарч нийцсэн байх шаардлагатай.
- Хийн цохилтот алх нь П 110А-3,2 ШРБ МХ 67.00 (П-110-3,2 МРБ МХ 69.00) эдийн дугаартай хийн цохилтот алхны техникийн үзүүлэлтэд заасан чанар стандартыг хангасан байна.

### Хийн цохилтот алхны бодит байдлын зураг:



### Хийн цохилтот алхны иж бүрдлийн зураг:

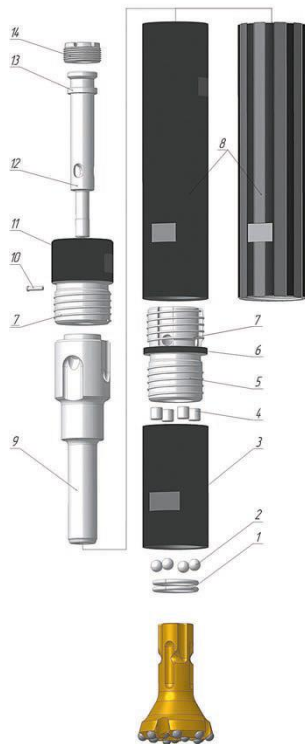

- 1- Түгжээ цагираг
- 2- Үрэл
- 3- Букса
- 4- Ролик
- 5- Эрээсэн утас
- 6- Хоёр талт шилжүүлэг
- 7- Эрээсэн утас
- 8- Цилиндр (гөлгөр эсвэл ховилтой)
- 9- Ударник, поршень
- 10- Стопор, цоожлогч
- 11- Нэг талт шилжүүлэг
- 12- Хий хуваарилагч хоолой
- 13- Ховил түгжээ, седло
- 14- Тохируулагч эрэг, гайка

## 2. Өрмийн хошуу

### Өрмийн хошуунд тавигдах шаардлага:

- Өрмийн хошуу нь проф.М. М. Протодьяконовын ангиллаар  $f=15-18$  хатуулагтай чулуулагт цооногийн өрөмдлөг хийхэд зориулагдана.
- Өрмийн хошуу нь хийн цохилтот П 110А-3,2 ШРБ МХ 67.00, П-110-3,2 МРБ МХ 69.00 төрлийн хийн цохилтот алханд угсрагдаж ашиглагдана. Уг хийн цохилтот алханд угсарч ашиглахад хэлбэр, хэмжээ таарч нийцсэн, техникийн үзүүлэлтийн нөхцлийг хангасан байна.
- Өрмийн хошуу нь КНШ-110 БШК40 МХ 106.00 эдийн дугаартай өрмийн хошуу буюу түүнтэй дүйцэхүйц хэлбэр хэмжээ, чанар стандарт бүхий техникийн үзүүлэлтийн нөхцлийг хангасан байна.
- Өрмийн хошуу нь шинэ төрлийн байна.
- Техникийн үзүүлэлт, чанар стандартыг тодорхойлсон үйлдвэрийн баталгаат сертификат, бичиг баримт дагалдах шаардлагатай.

### Өрмийн хошууны өгөгдөл:

Төрөл, марк	Диаметр (D) мм	Захын налууугын өнцөг	Хатуу хайлш		Хийн нүхний тоо	Нийт урт (L) мм	Шилбэний диаметр (d) мм	Жин, (кг)
			Захын	Төвийн				
КНШ-110 БШК40 МХ 106.00	110	40	8*14	7*12	2	179	58	4,2
Захиалгын тоо, ш	96							

### Бодит байдлын зураг:

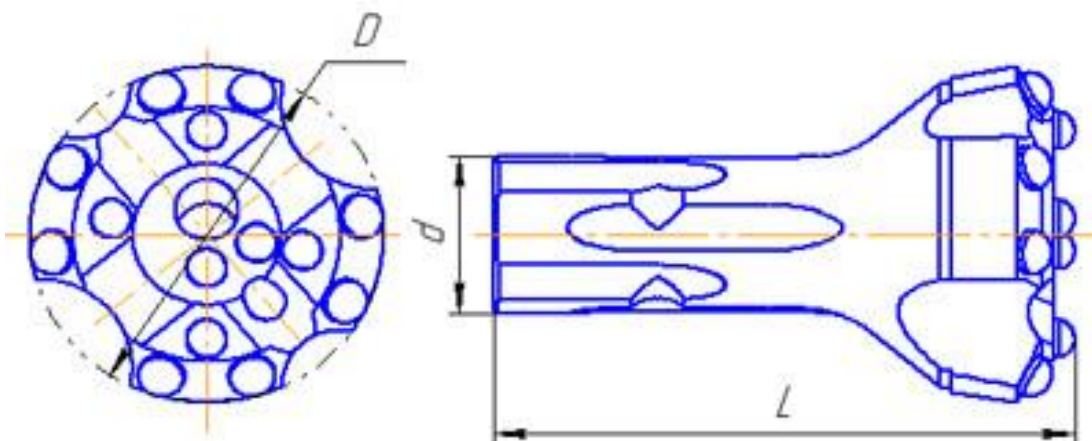

**Бараа нийлүүлэх****хугацаа:**

№	Нэр	Хэмжих нэгж	Тоо	Нийлүүлэх хугацаа
1	Хийн цохилтот алх	ш	24	Гэрээ байгуулснаас хойш 30 хоногт
2	Өрмийн хошуу	ш	96	

## ТЕХНИКИЙН ТОДОРХОЙЛОЛТ

(Далд уурхайн нэвтрэлтийн багаж)

### Мэдээлэл:

Далд уурхайн нэвтрэлтийн багаж нь Хэнтий аймгийн “Бор-Өндөр” суман дахь “МОНГОЛПРОСЦВЕТМЕТ” ТӨҮГ -ийн харъяа “Бор-Өндөр” УБҮ -ийн Уулын цехийн далд уурайд ашиглагдана.

### Нэвтрэлтийн багажинд тавигдах шаардлага:

- Нэвтрэлтийн багаж нь проф.М.М.Протодьяконовын ангиллаар  $f=15-18$  хатуулагтай чулуулагт тэсэлгээний цооногийн өрөмдлөг хийхэд зориулагдана.
- Бараа нь 2022 оноос хойш үйлдвэрлэгдсэн, хадгалах горимын дагуу хадгалагдсан, эсвэл шууд үйлдвэрээс үйлдвэрлэгдэн гарсан шинэ байна.
- Нийлүүлэх бараанд үйлдвэрлэсэн он, эдийн дугаарыг үзүүлсэн, тоо хэмжээ, жингийн үзүүлэлт бүхий техникийн баримт, гэрчилгээтэй, “үйлдвэрийн баталгаат шошго”-той, үйлдвэрлэгч байгууллагын паспорт сертификаттай, сав баглаа боодолтой байна.

### 1. Гар өрмийн штангийн үзүүлэлт:

Үзүүлэлт	Хэмжээ			Материал -дүйцэхүйц
	S, mm l, mm	L, mm	Конус	
Өрмийн штанг	22 22*103	1800	7°	Z708 эсвэл 8 Cr Дулааны боловсруулалт — эзэлхүүний хатаалт+амраалт; механик шинж чанар: Rm 1390, Rp 0.2960 Мпа; хатуулаг — 32-42 HRC; химийн найрлага Z708: C-0,40%; Mn-0,92%; Si-1,40%; Cr-0,75%; Ni-0,50%; Cu-0,05%; Mo-0,24%; P-0,012%; S-0,005%. Цувилтын дараа цохилтын зуурангийн үзүүлэлттэй болон цохилт даах сайн чадвар бүхий өндөр бат бэхийн үзүүлэлттэй цахиурт ган.

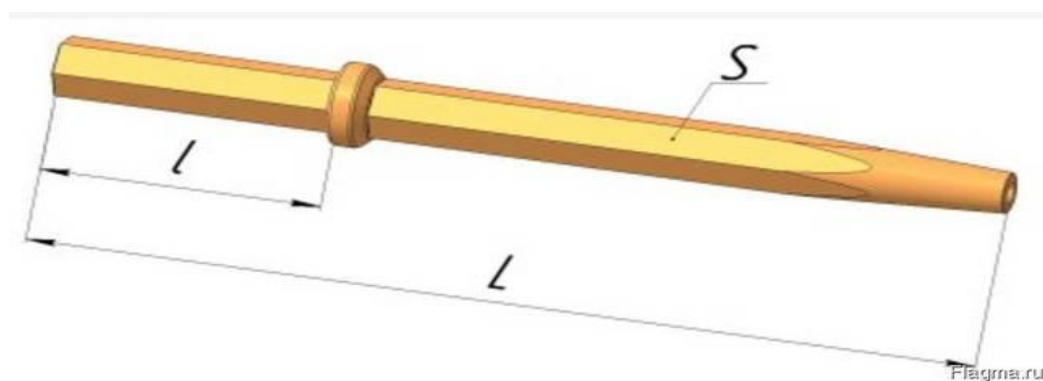

## 2. Суурин өрмийн штангийн үзүүлэлт:

Хэмжээс	Тоон утга (мм)	Материал (дүйцэхүйц)
L	1000	Өндөр элэгдүүлэгч/абразив уулын чулуулгийг өрөмдөхөд зориулагдсан өндөр чанарын ган ашиглан үйлдвэрлэсэн зузаан ханатай хүчитгэсэн өрмийн штанг
ΦА	50	
С	41	
D	41	
E	30	
B	>5	
Резьба	L-50, Φ-42 алхам 5*5 (тэгш өнцөгт резьба)	

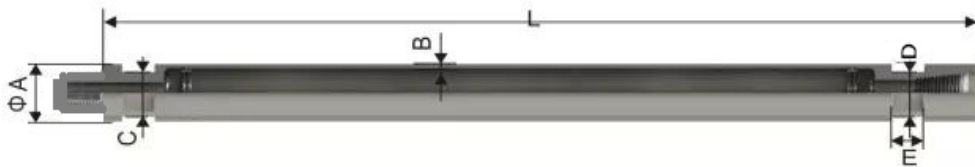

## 3. Гар өрмийн хошуу:

- Өрмийн хошууны номинал диаметр – 42 мм
- Булцууны тоо – 7 ш

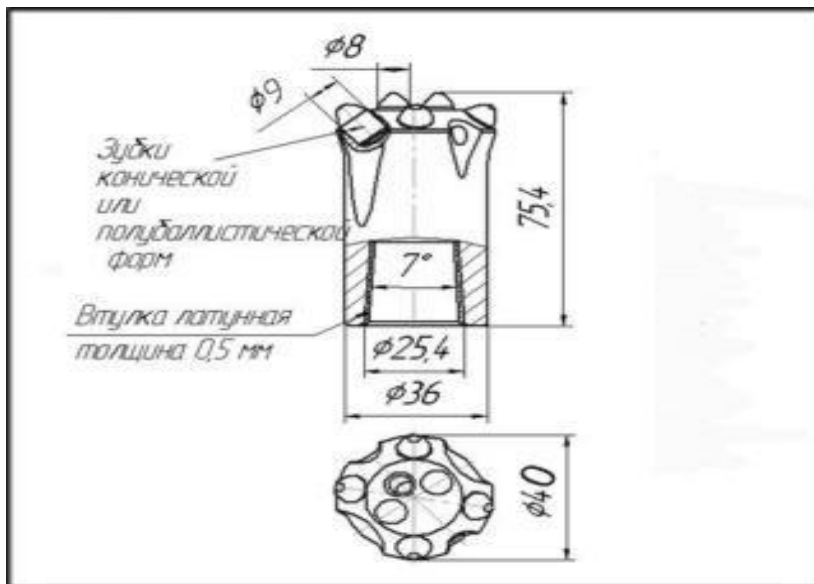



**Бодит байдлын зураг:**



**Бараа нийлүүлэх хугацаа:**

№	Нэр	Хэмжих нэгж	Тоо	Нийлүүлэх хугацаа
				Гэрээ байгуулснаас хойш 30 хоногт
1	Өрмийн штанг (S-22)	ш	<b>180</b>	Гэрээ байгуулснаас хойш 30 хоногт
2	Өрмийн штанг (Ф-42)	ш	<b>32</b>	
3	Өрмийн хошуу (7-н булцуут)	ш	<b>648</b>	