

ТЕХНИКИЙН ТОДОРХОЙЛОЛТ, ТАВИГДАХ ШААРДЛАГА

Багц

- Барааг багцаар нийлүүлэх тоо хэмжээ, нийлүүлэлтийн хуваарь

Багц	Резинэн туузны марк	Марк, төрөл	Хэмжих нэгж	Нийлүүлэх тоо хэмжээ	Нийлүүлэх хугацаа
Багц №1	Өрмийн хошуу (Хятад)	7-н булцуут	ш	648	Гэрээ байгуулснаас хойш 30 хоногт
	Гар өрмийн штанг (1ш-7кг)	S22,5.4кг	ш	180	
	Гар өрөм	ҮТ-28	ш	15	
Багц №2	Өрмийн штанг (1ш-10кг)	Ф-42	ш	32	

ТЕХНИКИЙН ТОДОРХОЙЛОЛТ

Хийн гар өрөм ҮТ-28

(Далд уурхайн нэвтрэлтийн багаж, гар өрөм)

Мэдээлэл:

Хийн гар өрөм нь Хэнтий аймгийн “Бор-Өндөр” суман дахь “МОНГОЛПРОСЦВЕТМЕТ” ТӨҮГ -ийн харъяа “Бор-Өндөр” УБҮ -ийн Уулын цехийн далд уурхайд ашиглагдана.

Хийн гар өрөмд тавигдах шаардлага:

- Хийн гар өрөм нь проф.М.М.Протодьяконовын ангиллаар $f=15-18$ хатуулагтай чулуулагт тэсэлгээний цооногийн өрөмдлөг хийхэд зориулагдана.
- Хийн гар өрөм нь ҮТ-28 төрлийн буюу түүнтэй дүйцэхүйц хэлбэр хэмжээ, чанар стандарт бүхий иж бүрдэл тулгуурын хамт техникийн үзүүлэлтийн нөхцлийг хангасан байна.
- Хийн гар өрмийн иж бүрдэл нь 2023 оноос хойш үйлдвэрлэгдсэн, хадгалах горимын дагуу хадгалагдсан, эсвэл шууд үйлдвэрээс үйлдвэрлэгдэн гарсан шинэ байна.
- Нийлүүлэх бараанд үйлдвэрлэсэн он, эдийн дугаарыг үзүүлсэн, тоо хэмжээ, жингийн үзүүлэлт бүхий техникийн баримт, гэрчилгээтэй, “үйлдвэрийн баталгаат шошго”-той, үйлдвэрлэгч байгууллагын паспорт сертификаттай, сав баглаа боодолтой байна.
- Нийлүүлэгдэх бараа нь нэг удаагийн сольж тавих засварын сэлбэгийг (хийн хуваарилагч механизм, далбаа пүршний хамт, хийн усны гуурс, холбогч

штуцер, автомат тосолгооны бортого, поршенгийн боронзон втулк, штанг баригч гэх мэт) сав баглаа хайрцаг дотор нь дагалдах хэлбэрээр нийлүүлэнэ.

Гар өрмийн техникийн үзүүлэлт:

№	Үзүүлэлтийн нэр	Утга, тоон хэмжээ
1	Хийн гар өрмийн төрөл	ҮТ-28
2	Өрмийн урт, мм	661
3	Цилиндрийн диаметр, мм	80
4	Поршенгийн явалт, мм	60
5	Ажлын даралт, Мра	0,4-0,63
6	Цохилтын хүч, J	60,2
7	Давтамж, Hz	≥36
8	Даралтат хийн зарцуулалт, L/s	≤82
9	Мушгих хүч, N.m	≥23
10	Эргэлтийн хурд, r/min	≥470
11	Усны даралт, МПа	0,2-0,3
12	Хийн холболтын диаметр, мм	25
13	Ус холболтын диаметр, мм	13
14	Өрөмдлөгийн диаметр, мм	42
15	Өрөмдлөгийн штангны төгсгөл, мм	22*108
16	Гар өрмийн тулгуур, и/б	15
17	Тоо, и/б	15

Бараа нийлүүлэх хугацаа:

Барааны нэр	Нийлүүлэх хугацаа
ҮТ-28 гар өрөм	Гэрээ байгуулснаас хойш 30 ХОНОГТ

Хийн гар өрмийн бодит байдлын зураг:



ТЕХНИКИЙН ТОДОРХОЙЛОЛТ

(Далд уурхайн нэвтрэлтийн багаж)

Мэдээлэл:

Далд уурхайн нэвтрэлтийн багаж нь Хэнтий аймгийн “Бор-Өндөр” суман дахь “МОНГОЛПРОСЦВЕТМЕТ” ТӨҮГ -ийн харъяа “Бор-Өндөр” УБҮ -ийн Уулын цехийн далд уурайд ашиглагдана.

Нэвтрэлтийн багажинд тавигдах шаардлага:

- Нэвтрэлтийн багаж нь проф.М.М.Протодьяконовын ангиллаар $f=15-18$ хатуулагтай чулуулагт тэсэлгээний цооногийн өрөмдлөг хийхэд зориулагдана.
- Бараа нь 2022 оноос хойш үйлдвэрлэгдсэн, хадгалах горимын дагуу хадгалагдсан, эсвэл шууд үйлдвэрээс үйлдвэрлэгдэн гарсан шинэ байна.
- Нийлүүлэх бараанд үйлдвэрлэсэн он, эдийн дугаарыг үзүүлсэн, тоо хэмжээ, жингийн үзүүлэлт бүхий техникийн баримт, гэрчилгээтэй, “үйлдвэрийн баталгаат шошго”-той, үйлдвэрлэгч байгууллагын паспорт сертификаттай, сав баглаа боодолтой байна.

1. Гар өрмийн штангийн үзүүлэлт:

Үзүүлэлт	Хэмжээ			Материал -дүйцэхүйц
	S, mm l, mm	L, mm	Конус	
Өрмийн штанг	22 22*103	1800	7°	Z708 эсвэл 8 Cr Дулааны боловсруулалт — эзэлхүүний хатаалт+амраалт; механик шинж чанар: Rm 1390, Rp 0.2960 Мпа; хатуулаг — 32-42 HRC; химийн найрлага Z708: C-0,40%; Mn-0,92%; Si-1,40%; Cr-0,75%; Ni-0,50%; Cu-0,05%; Mo-0,24%; P-0,012%; S-0,005%. Цувилтын дараа цохилтын зуурангийн үзүүлэлттэй болон цохилт даах сайн чадвар бүхий өндөр бат бэхийн үзүүлэлттэй цахиурт ган.

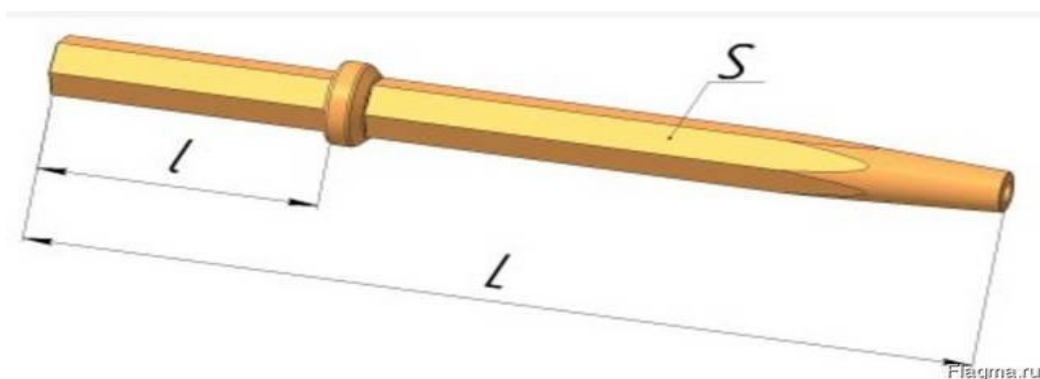

2. Суурин өрмийн штангийн үзүүлэлт:

Хэмжээс	Тоон утга (мм)	Материал (дүйцэхүйц)
L	1000	Өндөр элэгдүүлэгч/абразив уулын чулуулгийг өрөмдөхөд зориулагдсан өндөр чанарын ган ашиглан үйлдвэрлэсэн зузаан ханатай хүчитгэсэн өрмийн штанг
ΦА	50	
С	41	
D	41	
E	30	
B	>5	
Резьба	L-50, Φ-42 алхам 5*5 (тэгш өнцөгт резьба)	

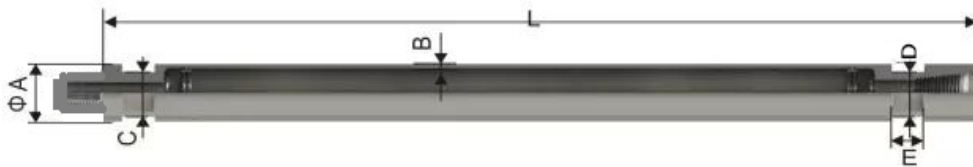

3. Гар өрмийн хошуу:

- Өрмийн хошууны номинал диаметр – 42 мм
- Булцууны тоо – 7 ш

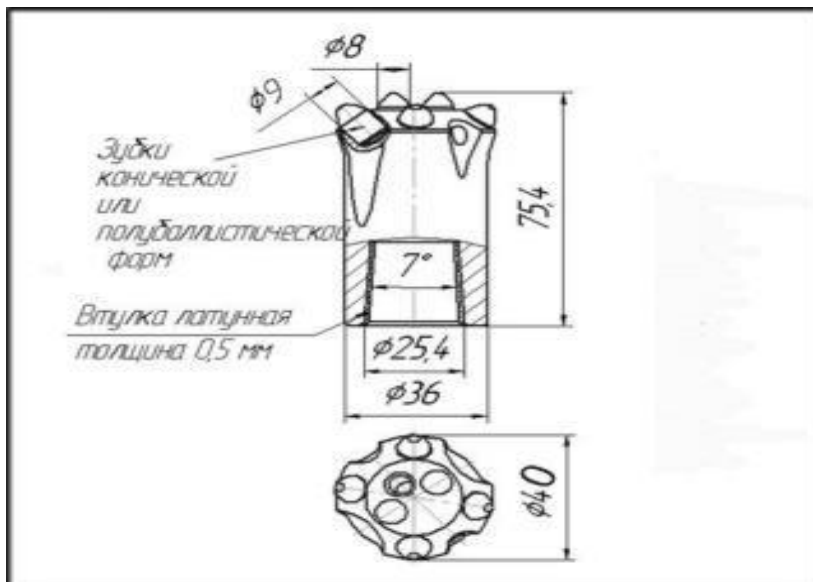

Бодит байдлын зураг:



Бараа нийлүүлэх хугацаа:

№	Нэр	Хэмжих нэгж	Тоо	Нийлүүлэх хугацаа
				Гэрээ байгуулснаас хойш 30 хоногт
1	Өрмийн штанг (S-22)	ш	180	Гэрээ байгуулснаас хойш 30 хоногт
2	Өрмийн штанг (Ф-42)	ш	32	
3	Өрмийн хошуу (7-н булцуут)	ш	648	