

”ДУЛААНЫ ДӨРӨВДҮГЭЭР ЦАХИЛГААН СТАНЦ” ТӨХК

**АЖИЛ ГҮЙЦЭТГҮҮЛЭХ
ТЕНДЕРИЙН БИЧИГ БАРИМТ**

Тендер шалгаруулалт/
гэрээний нэр, дугаар:

**ЭСРЭГ ОСМОСЫН УРЬДЧИЛСАН УС ЦЭВЭРЛЭГЭЭНИЙ
МОНТАЖИЙГ ӨӨРЧЛӨН НАЙДВАРЖУУЛАХ
ГҮЙЦЭТГЭХ ТЕНДЕРИЙН БАРИМТ БИЧИГ**

АУ-2019/127

Улаанбаатар хот

НЭГДҮГЭЭР БҮЛЭГ

ТЕНДЕРТ ОРОЛЦОГЧИД ӨГӨХ ЗААВАРЧИЛГАА

ГАРЧИГ

А. Ерөнхий зүйл

1. Тендерийн цар хүрээ
2. Санхүүжилтийн эх үүсвэр
3. Залилан мэхлэх болон авилгын үйлдэл
4. Эрх бүхий тендерт оролцогч
5. Тендерт оролцогчийн чадвар
6. Тендерт оролцогч нэг этгээд нэг тендер ирүүлэх
7. Тендер шалгаруулалтад оролцох зардал
8. Ажлын талбайтай танилцах

Б. Тендерийн баримт бичиг

9. Тендерийн баримт бичгийн агуулга
10. Тендерийн баримт бичгийн тодруулга
11. Тендер ирүүлэхийн өмнөх уулзалт
12. Тендерийн баримт бичигт нэмэлт өөрчлөлт оруулах

В. Тендер бэлтгэх

13. Тендерийн хэл
14. Тендерийн иж бүрдэл
15. Тендерийн маягт болон ажлын хуваарь
16. Хувилбарт тендер
17. Тендерийн үнэ болон үнийн хөнгөлөлт

18. Тендерийн болон төлбөрийн валют

19. Техникийн саналын бүрдэл баримт бичиг
20. Тендер хүчинтэй байх хугацаа
21. Тендерийн баталгаа
22. Тендер ирүүлэх хувь, тендерт гарын үсэг зурах

Г. Тендер ирүүлэх

23. Тендерийг битүүмжлэх, бичиглэл хийх
24. Тендер хүлээн авах эцсийн хугацаа
25. Хугацаа хоцорсон тендер
26. Тендерт нэмэлт өөрчлөлт хийх, тендерийг буцааж авах

Д. Тендерийг нээх, үнэлэх

27. Тендерийг нээх
28. Нууцлал
29. Тендерийн тодруулга
30. Тендерийг хянан үзэх, шаардлагад нийцэх эсэхийг тогтоох
31. Алдааг залруулах
32. Нэг валютэд хөрвүүлэх
33. Дотоодын тендерт оролцогчид давуу эрхийн зөрүү тооцох.
34. Тендерийг үнэлэх, харьцуулах

Е. Гэрээ байгуулах эрх олгох

35. Гэрээ байгуулах эрх олгох шалгуур
36. Гэрээ байгуулах эрх олгох тухай мэдэгдэл
37. Гэрээнд гарын үсэг зурах
38. Гүйцэтгэлийн баталгаа

ТЕНДЕРТ ОРОЛЦОГЧДОД ӨГӨХ ЗААВАРЧИЛГАА

А. ЕРӨНХИЙ ЗҮЙЛ

- | | |
|---|--|
| 1. Тендерийн цар хүрээ | <p>1.1. Тендер шалгаруулалтын өгөгдлийн хүснэгт (цаашид “ТШӨХ” гэх)-д тодорхойлсон захиалагч (цаашид “захиалагч” гэх) нь ТШӨХ, техникийн тодорхойлолт болон 6 дугаар бүлэг буюу гэрээний тусгай нөхцөл (цаашид “ГТН” гэх)-д дурдсан ажлыг гүйцэтгэх тухай тендер ирүүлэхийг урьж байна. Ирүүлсэн тендерүүдээс хамгийн сайн тендерийг ТББ-ийн дагуу үнэлж, шалгаруулах буюу тендерийг ирүүлсэн оролцогчтой ГТН болон ТШӨХ-д дурдсан нэр, дугаар бүхий гэрээг байгуулахаар зохион байгуулж байна.</p> <p>1.2. Шалгарсан тендерт оролцогч нэгэрээгээр гүйцэтгэх ажлыг ТШӨХ болон ГТН-д заасан ажил дуусгах хугацаанд багтаан дуусгана.</p> <p>1.3. Ажил нь ТШӨХ-д тусгайлан зааснаас бусад тохиолдолд нэг багцтай байна.</p> |
| 2. Санхүүжилтийн эх үүсвэр | <p>2.1. Захиалагч дээр дурдсан барааг ТШӨХ-д тодорхойлсон эх үүсвэрээр санхүүжүүлнэ.</p> |
| 3. Залилан мэхлэх болон авлигын үйлдэл | <p>3.1. Захиалагчийг төлөөлөн худалдан авах ажиллагаанд оролцож байгаа албан хаагч болон тендерт оролцогч, гүйцэтгэгч буюу гэрээ хэрэгжүүлэгч бүр худалдан авах ажиллагаанд оролцож, гэрээг хэрэгжүүлэхдээ ёс суртахууны өндөр хэм хэмжээг сахин биелүүлэх ёстой.</p> <p>3.2. Худалдан авах ажиллагаанд оролцож байгаа төрийн албан хаагч болон тендерт оролцогч нь Авлигын эсрэг хууль, Шударга бус өрсөлдөөнийг хориглох тухай хууль болон Эрүүгийн хуульд заасан авлигал, залилан мэхлэх, зохиомол тохиролцоо хийх, айлган сүрдүүлэх үйлдлийн аль нэгэнд холбогдсон талаар бодитой мэдээлэл байгаа бол холбогдох албан тушаалтан, хууль хяналтын байгууллагад зохих ёсоор мэдэгдэх үүрэгтэй.</p> |
| 4. Эрх бүхий тендерт оролцогч | <p>4.1. Тендерийн урилга нь сонирхсон этгээд бүрт нээлттэй. Төрийн болон орон нутгийн өмчийн хөрөнгөөр бараа, ажил, үйлчилгээ худалдан авах тухай хуулийн 9 дүгээр зүйлийн 9.3 дахь хэсэгт зааснаас бусад тохиолдолд тендерт оролцогч болон тендерт оролцогч түншлэлийн гишүүн бүр нь аль ч улсын харьяалалтай байж болно.</p> <p>4.2. Дараах тохиолдолд тендерт оролцогч (түншлэлийн гишүүн бүрт нэгэн адил хамаарна)-ийг эрх бүхий бус гэж үзнэ. Үүнд:</p> <ul style="list-style-type: none">4.2.1 Төлбөрийн чадваргүй болсон, татан буугдаж байгаа, дампуурлаас зайлсхийх зорилгоор зээлдүүлэгчтэй тохиролцсон, бизнесийн үйл ажиллагааг нь зогсоосон, эсхүл үүсгэн байгуулагдсан улсын хуулийн дагуу дээр дурдсантай адилтгах нөхцөлд байгаа;4.2.2 Монгол Улсын, эсхүл үүсгэн байгуулагдсан улсын хуулийн дагуу татвар, хураамж, төлбөрөө төлөөгүй;4.2.3 Төрийн өмчит болон төрийн өмчийн оролцоотой хуулийн этгээд нь захиалагчаас хараат байдлаар үйл ажиллагаа явуулдаг;4.2.4 Сүүлийн 3 жилийн хугацаанд худалдан авах ажиллагаанд |

оролцохдоо гэрээний үүргээ ноцтой зөрчсөн, биелүүлээгүй, эсхүл мэргэжлийн үйл ажиллагаанд алдаа гаргасныг шүүх, эрх бүхий байгууллага тогтоосон;

4.2.5 Илт худал мэдээлэл бүхий тендер ирүүлснийг эрх бүхий байгууллага тогтоосон;

4.2.6 Сүүлийн 3 жилийн хугацаанд Авлигын эсрэг хууль, Шударга бус өрсөлдөөнийг хориглох тухай хууль болон Эрүүгийн хуульд заасан авлигын, залилан мэхлэх, зохиомол тохиролцоо хийх, айлган сүрдүүлэх үйлдлийн аль нэгэнд холбогдсон болохыг шүүх тогтоосон;

4.2.7 Тендерт оролцогч нь (туслан гүйцэтгэгч бүрийг оролцуулан) уг төслийн зураг төсөл, техникийн тодорхойлолт болон бусад баримт бичгийг бэлтгэсэн, эсхүл гэрээг хянах зөвлөхөд нэр нь дэвшигдсэн этгээдтэй нэгдмэл сонирхолтой бол;

4.2.8 Тендер шалгаруулалтад оролцож байгаа хоёр буюу түүнээс дээш тооны тендерт оролцогчийн хууль ёсны төлөөлөгч нь нэг этгээд бол;

4.2.9 Тендерийн баримт бичгийн ТООЗ-ны 1бдугаар зүйлд хувилбарт тендер ирүүлэхийг зөвшөөрснөөс бусад тохиолдолд тендерт оролцогч нэгээс дээш тендер ирүүлсэн бол; (Гэвч энэхүү заалт нь аливаа этгээдийг нэгээс дээш тендерт туслан гүйцэтгэгчээр оролцохыг, эсхүл нэг тендер шалгаруулалтад нэгээс олон багцад тендер ирүүлэхийг хязгаарлахгүй)

4.3. Тендерт оролцогч 4.2.1 - 4.2.9-д дурдсан нөхцөл үүссэн эсэх мэдэгдлийг захиалагчид бичгээр гаргаж өгөх үүрэгтэй. Эдгээр нөхцөл үүссэн эсэхийг магадлах зорилгоор захиалагчаас тавьсан шаардлагын дагуу тендерт оролцогч холбогдох баримт, нотолгоог захиалагчид ирүүлнэ.

4.4. Тендерт оролцогч нь эрх бүхий эсэхийг дараах мэдээлэл, нотлох баримтад үндэслэн тогтооно. Үүнд:

(а) хуулийн этгээдийн бүртгүүлсэн газар, бизнесийн үйл ажиллагааны үндсэн чиглэл, хаягийг тодорхойлсон улсын бүртгэлийн гэрчилгээний эхээс хийсэн хуулбар, эсвэл үүсгэн байгуулагдсан улсын түүнтэй адилтгах бусад баримт бичиг;

(б) тендерт оролцогчийг төлөөлж гарын үсэг зурахэтгээдийн итгэмжлэл;

(в) ТШӨХ-д шаардсан бол тухайн төрлийн ажил гүйцэтгэх тусгай зөвшөөрөл;

(г) Шүүх, эрх бүхий байгууллагын гаргасан шийдвэр. Тендерт оролцогчийн хувьд ТООЗ-ны 4.2.2, 4.2.4, 4.2.5 болон 4.2.6 –д дурдсан нөхцөл байдал үүсч байсан бол энэ тухайг захиалагчид мэдэгдэж холбогдох шүүх, эрх бүхий байгууллагын гаргасан шийдвэрийг тендерийн хамт ирүүлэх үүрэгтэй.

5. Тендерт оролцогчийн гэрээг хэрэгжүүлэх

5.1. Бүх тендерт оролцогч нь 3 дугаарбүлэгт заасан “Тендерийн маягт, Чадварын мэдээлэл, Зөвшөөрлийн бичиг болон Гэрээний маягт”-ын дагуу мэдээлэл ирүүлэх, ажил гүйцэтгэхээр санал болгож буй аргачлал болон хуваарь, шаардлагатай бол зураг, ажлын графикийн хамт ирүүлэх

5.2. Хэрэв захиалагч урьдчилсан сонголт явуулаагүй бөгөөд ТШӨХ-д өөрөөр заагаагүй бол бүх тендерт оролцогч гэрээг хэрэгжүүлэх чадварыг тогтоохтой холбогдуулан захиалагчийн шаардсан дараах мэдээллийг нотлох баримт болгон тендерийн хамт ирүүлнэ. Үүнд:

- (а) хуулийн этгээдийн бүртгүүлсэн газар, бизнесийн үйл ажиллагааны үндсэн чиглэл, хаягийг тодорхойлсон улсын бүртгэлийн гэрчилгээ болон тусгай зөвшөөрлийн дагуу хийгдэх ажлын тухайд уг ажлыг гүйцэтгэх тусгай зөвшөөрлийн эхээс хийсэн хуулбар, тендерт оролцогчийг төлөөлж гарын үсэг зурах этгээдийн итгэмжлэл;
- (б) санхүүгийн чадавхийг харуулах ТШӨХ-д заасан жилийн санхүүгийн тайлан. Хэрэв ТШӨХ-д тусгайлан заасан бол санхүүгийн тайланг аудитаар баталгаажуулсан байна;
- (в) гэрээг хэрэгжүүлэх, удирдах болон техникийн голлох боловсон хүчний чадвар, туршлагын талаарх мэдээлэл;
- (г) ТШӨХ-д заасан хугацаанд хийж гүйцэтгэсэн барилгын ажлын нийт мөнгөн дүнг жил жилээр харуулсан жагсаалт;
- (д) тухайн тендерт оролцогч ТШӨХ-д заасан хугацаанд төрөл болон хэмжээгээр ижил төстэй ажил хийж гүйцэтгэсэн туршлагыг жил жилээр харуулсан мэдээлэл, одоо хийж байгаа болон хийхээр төлөвлөсөн ажлын тухай дэлгэрэнгүй мэдээлэл, тэдгээр гэрээний талаар лавлах мэдээлэл авч болох үйлчлүүлэгч, захиалагчийн хаяг;
- (е) гэрээг гүйцэтгэхэд ашиглагдах санал болгож буй үндсэн машин механизм, тоног төхөөрөмжийн нэр төрөл(зайлшгүй шаардлагатай тоног төхөөрөмж, машин механизмын жагсаах);
- (ё) гэрээг гүйцэтгэхэд эргэлтийн хөрөнгө хүрэлцээтэй эсэхийг нотлох баримт бичиг (үүнд зээл авах баталгаажсан эрх болон боломжтой санхүүгийн бусад эх үүсвэр);
- (ж) захиалагч харилцагч банкнаас нь тодорхойлолт хүсэхэд татгалзах зүйлгүй тухай тендерт оролцогчийн албан мэдэгдэл;
- (з) одоогийн ба сүүлийн 3 жилийн хугацаанд тендерт оролцогчийн оролцсон аливаа шүүхийн зарга, маргааны талаарх мэдээлэл;
- (и) ТШӨХ-д тусгайлан зааснаас бусад тохиолдолд гэрээний үнийн дүнгийн 10-аас дээш хувьтай тэнцэх ажлыг туслан гүйцэтгэгчээр гүйцэтгүүлэх бол түүнийг түншлэл гэж үзэж, түншлэгч компаний талаарх мэдээллийг мөн ирүүлнэ. Туслан гүйцэтгүүлэх ажлын талаарх мэдээллийг тендерийн саналд тусгаж ирүүлнэ. Туслан гүйцэтгэгчээр гүйцэтгүүлж болох ажлын нийт өртөгийн дээд хязгаарыг ТШӨХ-д тодорхойлно.

5.3. Тендерт оролцогч ТООЗ-ны 1.1-д заасан ажлыг гүйцэтгэх гэрээг хэрэгжүүлэхийн тулд дор дурдсан чадварын доод шалгуур үзүүлэлтийг хангасан байна. Үүнд:

- (а) ТШӨХ-д заасан хугацааны аль нэг жилд гүйцэтгэсэн ажлын борлуулалтын хэмжээ нь ТШӨХ-д заасан мөнгөн дүнгээс

- багагүй байх;
- (б) ТШӨХ-д заасан жилийн хугацаанд хэрэгжүүлсэн тухайн гэрээтэй ижил төстэй, доод тал нь нэг удаагийн ажил гүйцэтгэх гэрээний үндсэн гүйцэтгэгчээр ажилласан туршлага(энэ шаардлагыг хангахын тулд нэрлэсэн ажлын доод тал нь 70 хувийг нь гүйцэтгэсэн байх шаардлагатай);
 - (в) ТШӨХ-д заасан үндсэн тоног төхөөрөмж, техник хэрэгслийг цаг хугацаанд нь олж (өөрийн, түрээслэх/гэрээ шаардах/, авах г.м.) бэлэн байлгах санал;
 - (г) гэрээнд заасан ажилтай төрөл, дүнгээрээ дүйцэх ажил дээр ТШӨХ-д зааснаас доошгүй хугацаанднь гэрээг хариуцаж ажилласан туршлага бүхий ерөнхий инженертэй байх;
 - (д) бусад гэрээт ажилд ашиглагдах буюу ашиглаж буй хөрөнгө болон энэ гэрээний дагуу хийгдэж болох урьдчилгаа төлбөрийг оролцуулахгүйгээр түргэн хөрвөх чадвартай хөрөнгө болон авах боломжтой зээл нь ТШӨХ-д дурдсан дүнгээс багагүй байх.
 - (е) сүүлийн ТШӨХ-д дурдсан жилийн хугацаанд ашигтай ажилласан байх.

5.4. Тендерт оролцогч түншлэлийн хувьд 5.3 (а) ба (д)-д заасан чадварын доод шалгуур үзүүлэлтийг хангаж буй эсэхийг тодорхойлохын тулд түншлэлийн гишүүн тус бүрийн үзүүлэлтийг хооронд нь нэмнэ. Гэхдээ гишүүн тус бүр 5.3 (а)болон (д)-д заасан чадварын доод шалгуур үзүүлэлтийн доод тал нь 25 хувийг, төлөөлөх эрх бүхий гишүүн доод тал нь 40 хувийг хангасан байх ёстой.

Энэ шаардлагыг биелүүлээгүй тохиолдолд түншлэлийг тухайн чадварын шаардлагыг хангаагүй гэж үзэж тендерээс нь татгалзана.

Түншлэл 5.3(б), (в), (г)-д заасан чадварын доод шалгуур үзүүлэлтийг хангаж буй эсэхийг тодорхойлохдоотүншлэлийн гишүүн тус бүрийн нөөц бололцоог хамтад нь харгалзан үзнэ.

Түншлэлийн гишүүн тус бүр 5.3(е)-г хангасан байх ёстой.

5.5. Тендерт оролцогч чадварын доод шалгуур үзүүлэлтийг хангаж буй эсэхийг тодорхойлоход түүний туслан гүйцэтгэгчийн ажлын туршлага, санхүүгийн нөөц бололцоог харгалзаж үзэхгүй. Харин туслан гүйцэтгэгчээргүйцэтгүүлэх ажилд тусгай зөвшөөрөл шаардагдах бол туслан гүйцэтгэгч уг шаардлагыг хангасан байвал зохино.

5.6. Тендерт оролцогч тендерийн үнэлгээнд 7.5 хувийн давуу эрх эдлэх хүсэлтэй бол тендерт оролцогч нь Төрийн болон орон нутгийн өмчийн хөрөнгөөр бараа, ажил, үйлчилгээ худалдан авах тухай хуулийн 10 дугаар зүйлийн 10.1-д заасныг хангаж байгаагэдгийг нотлон ирүүлэх шаардлагатай.

6. Тендерт оролцогч түншлэл

6.1. Хоёр ба түүнээс дээш тооны хуулийн этгээд хамтран ажиллах гэрээний үндсэн дээр нэг тендерт оролцогч /цаашид талуудыг хамтад нь “түншлэл” гэх, тус бүрийг нь “түншлэлийн гишүүн” гэх/ болж тендер шалгаруулалтад оролцох тохиолдолд ТШӨХ-д өөрөөр заагаагүй бол дараах шаардлагыг хангасан байна:

- (а) түншлэлийн гишүүн бүр энэхүү ТООЗ-ны 5.2-т заасан бүх мэдээллийг тус бүрдээ гаргаж, тендерийн хамт ирүүлнэ.

- (б) түншлэлийн гэрээ нь Иргэний хуульд заасан хамтран ажиллах гэрээний шаардлага хангасан байна;
- (в) ТООЗ-ны 1.1-д заасан хэрэгжүүлэхэд бүх гишүүн хамтран болон тус тусдаа хүлээх хариуцлагыг хамтран ажиллах гэрээнд тодорхойлсон байх;
- (г) түншлэлийн аль нэг болон бүх гишүүний нэрийн өмнөөс үүрэг хүлээх, зааварчилгаа хүлээн авах, төлбөр тооцоо хийхэд тэдгээрийг төлөөлөх эрх бүхий нэг гишүүн томилох;
- (д) нийт гэрээний гүйцэтгэл, түүний дотор төлбөрийг зөвхөн төлөөлөх эрх бүхий гишүүнтэй тооцохыг хамтран ажиллах гэрээгээр зохицуулсан байх;
- (е) түншлэлийн гэрээний хувийг тендерийн хамт ирүүлэх.

6.2. Дээрх шаардлагыг түншлэлийн гэрээнд тусгаагүй тохиолдолд түншлэлийг шаардлага хангаагүй гэж үзэж татгалзана.

7. Тендер шалгаруулалтад оролцох зардал

7.1. Тендерт оролцогч тендерийг бэлтгэх, захиалагчид ирүүлэхтэй холбогдон гарах бүх зардлыг өөрөө бүрэн хариуцах бөгөөд захиалагч ямар ч нөхцөлд энэхүү зардалтай холбогдох хариуцлага хүлээхгүй.

8. Ажлын талбайтай танилцах

8.1. Ажлын талбай, түүний байршил, орчин тойрны нөхцөл байдалтай газар дээр нь танилцаж судлан тендер бэлтгэх, гэрээ байгуулахад шаардлагатай байж болох бүх мэдээллийг тендерт оролцогч авч ашиглаж болно. Ажлын талбайтай газар дээр нь очиж танилцах зардлыг тендерт оролцогч өөрөө хариуцна.

Б. ТЕНДЕРИЙН БАРИМТ БИЧГИЙН АГУУЛГА

9. Тендерийн баримт бичгийн агуулга

9.1. Тендерийн баримт бичиг нь дор дурдсан бүлгүүдийг агуулсан 3 хэсэг баримт бичигболон ТООЗ-ны 12 дугаар зүйлийн дагуу оруулсаннэмэлт өөрчлөлтөөс бүрдэнэ:

I ХЭСЭГ

- Бүлэг 1. Тендерт оролцогчдод өгөх зааварчилгаа
- Бүлэг 2. Тендер шалгаруулалтын өгөгдлийн хүснэгт
- Бүлэг 3. Тендер шалгаруулалтад ашиглах жишиг маягт
 - Тендерийн маягт
 - Чадварын мэдээллийн маягт
 - Гэрээ байгуулах эрх олгох мэдэгдэл
 - Гэрээний маягт

II ХЭСЭГ

- Бүлэг 4. Ажлын шаардлага, техникийн тодорхойлолт

III ХЭСЭГ

- Бүлэг 5. Гэрээний ерөнхий нөхцөл
- Бүлэг 6. Гэрээний тусгай нөхцөл
- Бүлэг 7. Гэрээний маягт
 - Гэрээний маягт
 - Гүйцэтгэлийн баталгааны маягт
 - Урьдчилгаа төлбөрийн баталгааны маягт

- 9.2. Захиалагчийн нийтэлсэн тендерийн урилга нь тендерийн баримт бичгийн хэсэг болохгүй.
- 9.3. Тендерт оролцогч тендерийн баримт бичиг дэх зааварчилгаа, нөхцөл, шаардлагатай маягт болон техникийн тодорхойлолтыг нягталж үзэх нь зүйтэй. Тендерийн баримт бичигт шаардсан мэдээлэл, баримт материалыг ирүүлэхгүй байх нь түүний тендерээс татгалзах үндэслэл болж болно.

10. Тендерийн бичигбаримтыг тодруулах

- 10.1.Тендерт оролцохыг сонирхогч аливаа этгээд нь тендерийн баримт бичгийн талаар тодруулга авах шаардлагатай бол энэ тухай хүсэлтээ бичгээр гаргаж шуудан, эсхүл утсан холбоо (“утсан холбоо”-нд зөвхөн факсыг хамруулна)-гоор ТШӨХ-д заасан захиалагчийн хаягаар ирүүлнэ. Захиалагч тендер хүлээн авах эцсийн хугацаанаас ТШӨХ-д заасан хоногийн өмнө хүлээн авсан хүсэлтэд хариу өгнө. Хүсэлтийн агуулга, түүнд өгөх захиалагчийн хариуг хүсэлтийн эх сурвалжийг дурдалгүйгээр тендерийн баримт бичиг худалдан авсан бүх тендерт оролцогчдод бичгээр гаргаж шуудан, эсхүл утсан холбоогоор нэгэн зэрэг мэдэгдэнэ.
- 10.2.Тухайн тодруулгын үр дүнд захиалагч тендерийн баримт бичигт нэмэлт, өөрчлөлт оруулах шаардлагатай гэж үзвэл энэхүү ТООЗ-ны 12 дугаар зүйл, 20.2 дахь хэсэгт заасныг баримтална.

11. Тендер ирүүлэхийн өмнөх уулзалт

- 11.1.Тендер ирүүлэхийн өмнөх уулзалтыг зохион байгуулах талаар ТШӨХ-д заасан бол тендерт оролцохыг сонирхогч этгээдтүүний томилсон төлөөлөгч нарыг урьж оролцуулна. Уг уулзалт нь тендер бэлтгэх явцад үүсч болох аливаа асуудлыг тодруулах, энэ талаар тендерт оролцогчдоос тавьж буй асуултанд хариу өгөх зорилготой байна.
- 11.2.Тендерт оролцохыг сонирхогч өөрийн асуултыг дээрх уулзалтыг зохион байгуулахаас өмнө бичгээр ирүүлж болно.
- 11.3.Эдгээр асуултын агуулга, түүний талаарх хариуг тусгасан уулзалтын тэмдэглэл болон уулзалтын дараагаар бэлтгэгдсэн бусад хариу зэргийг асуулт тавьсан эх сурвалжийг дурдалгүйгээр тендерийн баримт бичиг худалдан авсан бүх тендерт оролцогчид бичгээр, эсхүл утсан холбоогоор нэгэн зэрэг мэдэгдэнэ.
- 11.4.Тендер ирүүлэхийн өмнөх уулзалтын үр дүнд захиалагч тендерийн баримт бичигт нэмэлт өөрчлөлт хийх шаардлагатай гэж үзвэл энэхүү ТООЗ-ны 12, 24.2-т заасныг баримтална.
- 11.5.Тендер ирүүлэхийн өмнөх уулзалтад оролцоогүй шалтгаанаар тендерт оролцохийг сонирхогч этгээдийн тендерт оролцох эрхийг хязгаарлаж болохгүй.

12. Тендерийн баримт бичигт нэмэлт өөрчлөлт оруулах

- 12.1.Захиалагч тендер хүлээн авах эцсийн хугацаа дуусахаас өмнө тендерийн баримт бичигт нэмэлт, өөрчлөлт оруулж болно.
- 12.2.Ийнхүү оруулсан нэмэлт, өөрчлөлт нь тендерийн баримт бичгийн салшгүй хэсэг болох бөгөөд түүнийг тендерийн баримт бичиг худалдан авсан бүх тендерт оролцогчид бичгээр гаргаж шуудан, эсхүл утсан холбоогоор нэгэн зэрэг мэдэгдэнэ. Тендерт оролцогч нэмэлт өөрчлөлт тус бүрийг хүлээн авсан тухайгаа захиалагчид утсан холбоогоор мэдэгдэх үүрэгтэй.
- 12.3.Шаардлагатай бол тендерийн баримт бичигт орсон нэмэлт, өөрчлөлтийг тендер бэлтгэхдээ авч үзэхэд шаардагдах хангалттай хугацаа тендерт оролцогчдод олгох үүднээс захиалагч ТООЗ-ны 24.2-т заасны дагуу

В. ТЕНДЕР БЭЛТГЭХ

- 13. Тендерийн хэл**
- 13.1. Тендер, түүнчлэн тендертэй холбоотой асуудлаар захиалагч тендерт оролцогчийн хооронд харилцаж буй албан бичиг, захидалууд болон бусад баримт материалуудыг тендерт оролцогчид өгсөн зааварчилгааны дагуу бэлтгэх ба холбогдох бүх баримт бичиг нь монгол хэл дээр, гадаадын этгээд худалдан авах ажиллагаанд оролцох эрхтэй бол тэдгээр нь ТШӨХ-д заасан хэл дээр байна. Тендерийн баримт бичгийн монгол хэл дээрх хувь гадаад хэл дээрхтэй зөрчилдвөл монгол хэл дээр бэлтгэсэн ТББ-ийн заалтыг баримтална
- 13.2. Аливаа тендерийг дагалдах баримт бичиг, хэвлэмэл материал нь өөр хэл дээр байж болох бөгөөд энэ тохиолдолд тэдгээрийн тендерт холбогдох хэсгийг ТШӨХ-д заасан хэл рүү хөрвүүлсэн орчуулгыг тендерт оролцогч давхар бэлтгэж ирүүлэх бөгөөд уг орчуулгыг үндэслэн тендерийн үнэлгээнд харгалзах болно.
- 13.3. Тендерт оролцогч тендерээ Монгол хэл болон ТШӨХ-д заасан гадаад хэлний аль нэг дээр бэлтгэж ирүүлэх бөгөөд нэгээс дээш хэл дээр тендерээ бэлтгэж ирүүлэхийг хориглоно. Шалгарсан тендерт оролцогчтой байгуулах гэрээг түүний тендер ирүүлсэн хэл дээр байгуулна.
- 14. Тендерийн иж бүрдэл**
- 14.1. Тендерт оролцогчийн бэлтгэж ирүүлэх тендер нь дараах зүйлээс бүрдэнэ:
- (а) ТООЗ-ны 15 дугаар зүйлд заасны дагуу бэлтгэсэн тендерийн маягт болон үе шатны ажлын хуваарь
 - (б) ТООЗ-ны 15, 17 дугаар зүйлийн дагуу бэлтгэж ирүүлэх үнэлэгдсэн үе шатны ажлын хуваарь;
 - (в) Захиалагч ТООЗ-ны 21 дүгээр зүйлд ирүүлэхийг шаардсан тендерийн баталгаа;
 - (г) тендерт оролцогчийг төлөөлж ТООЗ-ны 22 дугаар зүйлд заасны дагуу тендерт гарын үсэг зурах этгээдийн гарын үсгийг баталгаажуулж бичгээр гаргасан байх, түүний итгэмжлэл;
 - (д) тендерт оролцогчийг тухайн тендерт оролцох эрх бүхий гэдгийг тогтооход шаардлагатай ТООЗ-ны 4 дүгээр зүйлд заасан нотлох баримтууд;
 - (е) тендерт оролцогч нь тухайн гэрээг хэрэгжүүлэх чадвартай болохыг тогтооход шаардлагатай ТООЗ-ны 5 дугаар зүйлд заасан нотлох баримтууд;
 - (ё) ТООЗ-ны 19 дугаар зүйлд заасны дагуу бэлтгэж ирүүлэх техникийн санал;
 - (ё) ТООЗ-ны 16 дүгээр зүйлд захиалагч тусгайлан зөвшөөрсөн тохиолдолд ирүүлэх хувилбарт тендер;
 - (ж) ТООЗ-ны дагуу бэлтгэж ирүүлэх шаардлагатай бусад буюу ТШӨХ-д шаардсан материал.

- 15. Тендерийн маягт болон үе шатны ажлын хуваарь** 15.1.Тендерт оролцогч нь 3 дугаар бүлэг буюу тендерийн жишиг маягтуудаас зохих маягтыг ашиглан тендерийн санал ба үнэлэгдсэн үе шатны ажлын хуваарийг бэлтгэж ирүүлнэ. Эдгээр маягтын үг, өгүүлбэрт утга агуулгыг нь өөрчилсөн буюу орхигдуулсан аливаа өөрчлөлт хийхийг зөвшөөрөхгүй. Маягт дахь бүх хоосон зайд шаардсан мэдээллийг нөхөж бичнэ.
- 16. Хувилбарттендер** 16.1.ТШӨХ-д тусгайлан зааснаас бусад тохиолдолд тендерт оролцогч тендерийн баримт бичгийн шаардлагад нийцсэн зөвхөн нэг тендер ирүүлэх ба хувилбарт тендер ирүүлэхийг үл зөвшөөрнө.
- 17. Тендерийн үнэ болон үнийн хөнгөлөлт** 17.1.Тендерийн маягт болон үнэлэгдсэн үе шатны ажлын хуваарьт тендерт оролцогчийн санал болгож буй үнэ болон үнийн хөнгөлөлт нь дараах шаардлагад нийцсэн байна.
- 17.2.Тендерийн үнэ нь ТООЗ-ны 1.1-д тодорхойлсон гэрээт ажлын нийт өртөгийг хамрах ба тендерт оролцогчийн үнэлж ирүүлсэн үе шатны ажлын хуваарьт үндэслэнэ.
- 17.3.Тендерт оролцогч нь зураг болон техникийн тодорхойлолтод тодорхойлогдсон ажлыг үнэлэхдээ үе шатны ажлын хуваарьт хураангуй байдлаар өгөгдсөн бүх нэр төрөлд нэгж үнэ болон нийт үнэ өгнө. Тендерт оролцогч аль нэг нэр төрлийн нэгж үнэ болон нийт үнийг бөглөөгүй орхисон тохиолдолд түүнийг гүйцэтгэсний төлбөрийг захиалагч хийхгүй ба бусад нэр төрлийн үнэд багтсан гэж үзнэ.
- 17.4.Тендерийн маягтад тусгасан үнэ нь санал болгож буй аливаа үнийн хөнгөлөлт тооцоогүй тухайн тендерийн нийт үнэ байна.
- 17.5.Тендерт оролцогч нь аливаа нөхцөлт бус үнийн хөнгөлөлт болон түүнийг хэрэглэх аргачлалыг тендер ирүүлэх маягтад тусгасан байна.
- 17.6.Гэрээ болон бусад үндэслэлээр гүйцэтгэгчийн төлөх ёстой бүх татвар хураамжийг тендер хүлээж авах эцсийн хугацаанаас 14 хоногийн өмнө хүчин төгөлдөр мөрдөгдөж буй хууль тогтоомжийг үндэслэн тендерийн үнэд багтаасан байна.
- 17.7.Тухайн тендерийн дагуу гүйцэтгэх ажлыг багцалсан эсэх талаарх мэдээллийг ТООЗ-1.3 дахь хэсгээс лавлана уу. Хэрэв багцалсан бол тендерт оролцогч нэг, эсхүл түүнээс олон багцад тендер ирүүлэх эрхтэй. Аливаа багцыг хувааж дэд багц болгон тендер ирүүлэхийг хориглоно.
- 17.8.ТШӨХ-д гэрээний үнийг тохируулах нөхцөлтэй байхаар тусгайлан зааснаас бусад тохиолдолд тендерт оролцогчийн санал болгосон үнэ нь гэрээний хэрэгжилтийн явцад тогтмол байна. Тендерийн үнийг тохируулж өөрчлөхөөр санал болгосон аливаа тендерийг ТООЗ-ны 30 дугаар зүйлд заасны дагуу үндсэн шаардлага хангаагүй тендер гэж үзэж, уг тендерээс татгалзана. Гэвч үнэ тохируулахаар заасан тохиолдолд тогтмол үнэ санал болгосон тендерээс татгалзахгүй бөгөөд түүний үнийн тохируулга нь гэрээний хэрэгжилтийн явцад тэг (0)-тэй тэнцүү байна гэж үзнэ.
- 17.9.Гэрээний хэрэгжилтийн явцад үнэ тохируулах нөхцөлтэй байхаар заасан бол ажлын гүйцэтгэлийн явцад үе шатны ажлын хуваарьт заасан үнэд гэрээний ерөнхий нөхцөлийн 44 дүгээр зүйлд заасан нөхцөл, аргачлалын дагуу үнийн тохируулга хийнэ. Тендерт оролцогч гэрээний тусгай нөхцөл болон гэрээний ерөнхий нөхцөлийн 44 дүгээр зүйлд заасны дагуу шаардагдах бүх мэдээллийг тендерийн хамт ирүүлнэ.
- 18. Тендерийн** 18.1.Төлбөр тооцоог үндэсний мөнгөн тэмдэгтээр гүйцэтгэх тухай хуулийн 4

- болон төлбөрийн валют** дүгээр зүйлийн 4.1, 4.2 дах хэсэгт заасны дагуу тендерийн үндсэн валют нь төгрөг байна.
- 19. Техникийн саналийн бүрдэл баримт бичиг** 19.1.Тендерт оролцогч нь ажлын гүйцэтгэл болон хугацааны талаар захиалагчийн шаардлагад нийцэж буйг нарийвчлан харуулсан график,ажлыг гүйцэтгэх арга барил, тоног төхөөрөмж, ажиллах хүчин, ажлын хуваарийн талаарх мэдэгдэл зэргийг агуулсан Техникийн саналыг тендерийн баримт бичгийн3 дугаарбүлэгт заасан маягтаарбусад мэдээллийн хамтаар бэлтгэж тендерт ирүүлнэ.
- 20. Тендер хүчинтэй байх хугацаа** 20.1.Тендер нь захиалагч ТООЗ-ны 27.1-тзаасны дагуу тогтоосон тендер нээх он, сар, өдрөөс хойш ТШӨХ-д тусгайлан заасан хоногийн хугацаанд хүчинтэй байна. Тендерт оролцогчоос тендерийн маягтад санал болгож ирүүлсэн тендер хүчинтэй байх хугацаа нь захиалагчийн тогтоосон дээрх хугацаанаас богино байх тохиолдолд захиалагч түүний тендерийг үндсэн шаардлага хангаагүй гэж үзэж,уг тендерээс татгалзана.
- 20.2.Онцгой нөхцөл байдал үүсч тендер хүчинтэй байх хугацааг сунгахаар шийдвэрлэсэн тохиолдолд захиалагч бүх тендерт оролцогчид хандаж өөрсдийн тендер хүчинтэй байх хугацааг сунгах хүсэлт тавина. Энэхүү хүсэлт гаргах болон түүний хариуг ирүүлэхдээ бичгээр, эсхүл утсан холбоогоор харилцана. Тендерт оролцогч тендерийн баталгааг улсын орлого болгохгүйгээр уг хүсэлтээс татгалзах эрхтэй. Хүсэлтийг зөвшөөрсөн тендерт оролцогчоос тендерийнх нь агуулгыг өөрчлөхийг санал болгох, эсхүл өөрчлөлт оруулахыг зөвшөөрөхийг хориглоно. Хүсэлтийг зөвшөөрсөн тендерт оролцогч тендерийн баталгааны хүчинтэй хугацааг 21 дүгээр зүйлд нийцүүлэн мөн хугацаагаар сунгана.
- 21. Тендерийн баталгаа** 21.1.Тендерт оролцогч нь мөн ТШӨХ-д заасан дүнтэй тендерийн баталгааг ирүүлнэ.
- 21.2.Тендер шалгаруулалт олон багцтай бол нэг тендерийн баталгаа гаргаж, түүнд багц тус бүрээр тодорхойлж ирүүлнэ.
- 21.3.Захиалагч тендерийн баталгааны хэмжээгтөсөвт өртгийн 1-2 хувиар тооцож ТШӨХ-д заана.
- 21.4.Тендерийн баталгаа нь Монгол улсын, эсхүл гадаадын банкны гаргасан баталгаа байна. Тендерийн баталгааг 4 дүгээр бүлэгт заасан маягтаар, эсхүл тендер хүлээн авахаас өмнө захиалагчийн урьдчилан хүлээн зөвшөөрсөн маягтаар ирүүлнэ. Тендерийн баталгаа нь тендер хүчинтэй байх эцсийн хугацаанаас хойш 28 хоногбайна.
- 21.5.Тендерийн баталгааны эх хувийг ирүүлэхдээ захиалагчийн ТШӨХ-д заасан хоног (он, сар, өдөр)-оор тооцож ирүүлнэ.
- 21.6.Түншлэлийн хувьд түүнийг төлөөлөх эрх бүхий гишүүн тендерийн баталгааг ирүүлнэ.
- 21.7.ТООЗ-ны 21.1-д шаардсаны дагуу хүлээн зөвшөөрөхүйц тендерийн баталгаа ирүүлээгүй аливаа тендерийг захиалагч үндсэн шаардлага хангаагүй гэж үзэж татгалзана.
- 21.8.Тендер нь шалгараагүй оролцогчийн тендерийн баталгааг ТООЗ-ны 20.1-д заасан тендер хүчинтэй байх хугацаанаас хойш 28 хоногийн дотор захиалагч хүчингүй болгоно.
- 21.9.Шалгарсан тендерт оролцогчийн тендерийн баталгааг ТООЗ-ны 39дугаар зүйлийн дагуу гэрээнд гарын үсэг зурж, ТООЗ-ны 40дугаар зүйлийн дагуу гүйцэтгэлийн баталгааг ирүүлэхэд хүчингүй болгоно.

21.10. Тендерийн баталгааг дараах тохиолдолд улсын орлого болгоно:

- (а) тендер нээсний дараа тендер хүчинтэй байх хугацаа дуусахаас өмнө тендерт оролцогч өөрийн тендерийг буцааж авсан, эсхүл буцааж авахыг бичгээр мэдэгдсэн;
- (б) тендерт оролцогч ТООЗ-ны 31.2-ын дагуу тендерийн үнэд хийсэн залруулгыг хүлээн зөвшөөрөөгүй бөгөөд ТООЗ-ын 37.2-т заасан нөхцөл үүссэн бол;
- (в) шалгарсан тендерт оролцогч заасан хугацаанд багтаан:
 - 1) ТООЗ-ны 39 дугаар зүйлийн дагуу гэрээнд гарын үсэг зураагүй бол;
 - 2) ТООЗ-ны 40 дугаар зүйлийн дагуу гүйцэтгэлийн баталгааг ирүүлээгүй бол.

22. Тендер ирүүлэх хувь, тендерт гарын үсэг зурах

22.1. Тендерт оролцогч 14 дүгээр зүйлд заасан тендерийн бүрдэл баримт бичгийн эх хувиудыг бэлтгэн хавтаслаж, түүнд “ЭХ ХУВЬ” гэсэн тодорхой бичиглэл хийнэ. Тендерт оролцогч үүнээс гадна ТШӨХ-д заасан тоо ширхэг бүхий тендерийн хуулбар хувийг бэлтгэн хавтаслаж, “ХУУЛБАР ХУВЬ” гэсэн тодорхой бичиглэл хийнэ. Эх хувь болон хуулбар хувиуд хоорондоо зөрчилдсөн тохиолдолд эх хувийг баримтална.

22.2. Тендерийн эх болон хуулбар хувиудыг хэвлэж (компьютер, бичгийн машин гэх мэт), эсхүл арилдаггүй бэхээр бичиж, тендерт оролцогчийг төлөөлөх эрх бүхий этгээд гарын үсэг зурж баталгаажуулна. Тендерт оролцогчийн боловсруулсан тендерийн агуулга, үнэтэй холбоотой бүх хуудсанд төлөөлөх эрх бүхий этгээд гарын үсэг зурна. Хэвлэмэл танилцуулга, тайлан болон бусад байгууллагын гаргасан албан ёсны мэдээлэл зэрэг баримт бичиг үүнд хамаарахгүй.

22.3. Тендер ирүүлэхээс өмнө захиалагчийн гаргасан зааварчилгаатай нийцүүлэх, эсхүл тендерт оролцогч өөрийн алдааг зайлшгүй шаардлагаар засахаас бусад тохиолдолд тендерт ямар нэг засвар, нэмэлт бичилт хийхгүй ба засвар, нэмэлт бичилт хийсэн тохиолдолд зөвхөн дээрх эрх бүхий этгээд гарын үсэг зурж баталгаажуулснаар тэдгээр засвар өөрчлөлтийг хүчинтэйд тооцно.

Г. ТЕНДЕР ИРҮҮЛЭХ

23. Тендерийг битүүмжлэх, бичиглэл хийх

23.1. Тендерт оролцогчид өөрийн тендерийг шуудангаар, эсвэл өөрөө буюу өөрийн бие төлөөлөгчөөр захиалагчид хүргүүлнэ.

23.2. Тендерийн эх болон хуулбар хувиудыг тус тусад нь “ЭХ ХУВЬ”, “ХУУЛБАР ХУВЬ” гэсэн бичиглэл бүхий дугтуйнд хийж битүүмжлэн тэдгээрийг дахин давхар нэг дугтуйнд (гаднах) хийж битүүмжлэнэ. Тендерээ дугтуйлж, битүүмжлэхдээ ТООЗ-ны 23.3, 23.4-т заасныг баримтлана.

23.3. Доторх ба гаднах дугтуйнууд дараах шаардлагыг хангасан байх. Үүнд:

- (а) тендерт оролцогчийн нэр, хаягтай байх;
- (б) ТШӨХ-д заасан хаягаар ТООЗ-ны 1.1-д заасан захиалагчийн нэр дээр хаяглах
- (в) тендер шалгаруулалтыг таних, ялгах тэмдэг болгож ТООЗ-ны 1.1 болон ТШӨХ-д тодорхойлсон тендер шалгаруулалтын нэр/дугаар тодорхой бичсэн байх;
- (г) ТООЗ-ны 27.1-т заасан хугацаанаас өмнө “НЭЭЖ ҮЛ

БОЛНО” гэж тэмдэглэгдсэн байх.

- 23.4.Хэрэв бүх дугтуйг 23.3-т заасан шаардлагын дагуу битүүмжилж, бичиглэл хийгээгүй нөхцөлд уг тендер буруу хаягаар хүргэгдсэн, эсхүл тендер нээхээс өмнө битүүмжлэл задарсан тохиолдолд захиалагч хариуцлага хүлээхгүй.
- 23.5.ТООЗ-ны 23.1-д зааснаас өөр хэлбэрээр (электрон шуудангаар, эсвэл факсаар г.м) ирүүлсэн аливаа тендерийг захиалагч Төрийн болон орон нутгийн өмчийн хөрөнгөөр бараа, ажил, үйлчилгээ худалдан авах тухайхуулийн 25 дугаар зүйлийн 25.2-т заасныг үндэслэн хүлээж авахгүй бөгөөд түүнийг хаягаар нь буцаана.
- 24. Тендер хүлээн авах эцсийн хугацаа**
- 24.1.Захиалагч тендерийг ТШӨХ-д заасан хаягаар, нээх огноо, цагаас өмнө хүлээн авна.
- 24.2.Захиалагч ТООЗ-ны 12 дугаар зүйлийн дагуу тендерийн баримт бичигт нэмэлт, өөрчлөлт оруулсны улмаас тендер хүлээн авах эцсийн хугацааг сунгасан тохиолдолд захиалагч болон тендерг оролцогчийн эрх, үүрэг сунгасан хугацааны туршид хэвээр хадгалагдана.
- 25. Хугацаа хоцорсон тендер**
- 25.1.Захиалагч ТООЗ-ны 24 дүгээр зүйлд заасан тендер хүлээн авах эцсийн хугацаанаас хойш ирүүлсэн аливаа тендерийг “хугацаа хоцорсон” гэж зарлан түүнээс татгалзаж, нээлгүйгээр буцаана.
- 26. Тендерг нэмэлт өөрчлөлт хийх, тендерийг буцааж авах**
- 26.1.Тендерг оролцогч тендер хүлээн авах эцсийн хугацаанаас өмнө захиалагчид бичгээр мэдэгдэл өгсний үндсэн дээр өөрийн тендерг нэмэлт өөрчлөлт оруулах, солих, эсхүл түүнийг буцааж авах эрхтэй.
- 26.2.Тендерг нэмэлт, өөрчлөлт оруулах, солих эсхүл тендерийг буцааж авах мэдэгдлийг ТООЗ-ны 23дугаар зүйлийн дагуу бэлтгэн битүүмжилж, бичиглэл хийхийн хамт доторх ба гаднах дугтуй дээр “НЭМЭЛТ, ӨӨРЧЛӨЛТ ХИЙХ ТУХАЙ”, “ТЕНДЕРИЙГ СОЛИХ ТУХАЙ”, эсхүл “ТЕНДЕРИЙГ БУЦААЖ АВАХ ТУХАЙ” гэсэн нэмэлт бичиглэл хийж ТООЗ-ны 24 дүгээр зүйлд заасны дагуу захиалагчид ирүүлнэ. Тендерийг буцааж авах мэдэгдлийг утсан холбоогоор ирүүлж болох ба энэ мэдэгдэл хүчин төгөлдөр болохыг батламжилж гарын үсэг, тамга бүхий эх хувийг тендер хүлээн авах эцсийн хугацаанаас өмнө заавал ирүүлнэ.
- 26.3.Тендер хүлээн авах эцсийн хугацаанаас хойш тендерг аливаа нэмэлт өөрчлөлт хийхийг хориглоно.
- 26.4.ТООЗ-ны 26.2-т заасны дагуу тендерээ буцааж авах тухай хүсэлт ирүүлсэн оролцогчийн үндсэн тендерийг нээлгүй буцаан олгоно.
- 26.5.Тендер хүлээн авах эцсийн хугацаанаас тендер хүчинтэй байх хугацааны хооронд тендерийг буцааж авах нь ТООЗ-ны 21д зүйлийн дагуу тендерийн баталгааг улсын орлого болгох үндэслэл болно.

Д. ТЕНДЕРИЙГ НЭЭХ, ҮНЭЛЭХ

- 27. Тендерийг нээх**
- 27.1.Захиалагч тендерийн нээлтийг ТШӨХ-д заасан огноо, цагт, заасан хаяг бүхий газарт зохион байгуулна. Тендер нээх үед тендерг оролцогч, эсхүл түүний төлөөлөгч болон сонирхсон бусад этгээд байлцах эрхтэй ба байлцсан бол тендерийн нээлтийн тэмдэглэлд гарын үсгээ зурна.
- 27.2.Захиалагч эхлээд “ТЕНДЕРИЙГ БУЦААЖ АВАХ ТУХАЙ” гэсэн бичиглэл бүхий дугтуйг нээж, зарлах бөгөөд энэ хүсэлт ирүүлсэн оролцогчийн үндсэн тендерийг нээлгүйгээр буцаана. Хэрэв “ТЕНДЕРИЙГ БУЦААЖ АВАХ ТУХАЙ” гэсэн хүсэлтэд гарын үсэг зурсан этгээд нь тендерг оролцогчийг төлөөлөх бүрэн эрх бүхий этгээд

болохыг баталсан гарын үсгийн баталгаа, итгэмжлэл дагалдаж ирээгүй бол түүний үндсэн тендерийг буцаахыг зөвшөөрөхгүй бөгөөд түүнийг нээж нийтэд зарлана. Дараа нь “ТЕНДЕРИЙГ СОЛИХ ТУХАЙ” бичиглэл бүхий тендерийг нээж зарлах бөгөөд уг тендерийг ирүүлсэн оролцогчийн урьд ирүүлсэн тендерийг нээлгүйгээр түүнд буцаан олгоно. “ТЕНДЕРТ НЭМЭЛТ ӨӨРЧЛӨЛТ ОРУУЛАХТУХАЙ” дугтуйг түүнд харгалзах үндсэн тендерийн хамт нээж нийтэд зарлана. Хэрэв тендер солих, эсхүл нэмэлт, өөрчлөлт оруулаххүсэлтийг уг тендерийг ирүүлсэн оролцогчийг бүрэн төлөөлөх эрх бүхий этгээд гарын үсэг зурсан болохыг баталгаажуулж, хүсэлтийн хамт ирүүлээгүй бол тендерийг солих, эсхүл нэмэлт, өөрчлөлт оруулахыг зөвшөөрөхгүй бөгөөд урьд ирүүлсэн тендерийг дангаар нь нийтийн өмнө нээж зарлана.

27.3.Тендерийг нээх үед тендерт оролцогчийн нэр, тендерийн үнэ, санал болгосон бол үнийн хөнгөлөлт, хувилбарт тендер ирүүлэхийг зөвшөөрсөн тохиолдолд түүний үнэ, хэрэв захиалагч шаардсан бол тендерийн баталгаа байгаа эсэх, оролцогч өөрийн тендерт нэмэлт, өөрчлөлт оруулсанбол уг нэмэлт өөрчлөлтийг болон захиалагч шаардлагатай гэж үзсэн бусад мэдээллийг зарлаж, тэмдэглэл үйлдэнэ. Тендер нээх үед зарлагдаагүй тендерийн үнэ, үнийн хөнгөлөлт болон хувилбарт тендерийг үнэлгээнд харгалзахгүй.

27.4.Захиалагч тендерийн нээлтийн тэмдэглэлийг хөтлөх бөгөөд уг тэмдэглэл нь дараах мэдээллийг заавал агуулсан байна.

- (а) тендерторолцогчийн нэр болон тухайн тендерт оролцогч тендерээ буцааж авсан, эсхүл тендерт нэмэлт өөрчлөлт оруулсан буюу тендерээ солисон эсэх;
- (б) тендерийн үнэ болон үнийн хөнгөлөлт(зөвшөөрсөн бол хувилбарт тендерийн үнэ), шаардлагатай бол эдгээр мэдээллийг багц тус бүрээр гаргах;
- (в) захиалагчтендерийн баталгаа шаардсан бол түүнийг ирүүлсэн эсэх.

27.5.Тендер хүлээн авах эцсийн хугацаанаас хоцорч ирүүлснээс бусад тендерээс тендерийн нээлтийн үед татгалзахыг хориглоно.

28. Нууцлал

28.1.Тендерийг хянан үзэх, тодруулах, үнэлэх, харьцуулах болон гэрээ байгуулах эрх олгох зөвлөмжтэй холбогдсон мэдээллийг гэрээ байгуулах эрх олгох хүртэлх хугацаанд тендерт оролцогчид болон тухайн тендер шалгаруулалтын үйл ажиллагаатай албан ёсоор холбогдолгүй аливаа этгээдэд задруулахыг хориглоно.

28.2.Захиалагч тендерийг хянан үзэх, үнэлэх, харьцуулах явцад, эсхүл гэрээ байгуулах эрх олгох шийдвэрт тендерт оролцогчоос нөлөөлөх гэсэн аливаа оролдлого нь тухайн оролцогчийн тендерээс татгалзах үндэслэл болж болно.

28.3.Тендерийн нээлт хийснээс хойш гэрээ байгуулах эрх олгох хүртэл хугацаанд захиалагч болон тендерт оролцогчид хоорондоо зөвхөн бичгээр харилцана.

29. Тендерийг тодруулах

29.1.Тендерийг хянан үзэх, үнэлэх болон харьцуулах явцад тендерийг үнэлэхэд зайлшгүй шаардлагатай бол захиалагч тендерт оролцогчоос түүний ирүүлсэн тендерийн талаар тодруулга ирүүлэхийг хүсч болно. Тодруулга авахдаа зөвхөн албан бичгээр харилцана. Гэхдээ ТООЗ-ны 30 дугаарзүйлийн дагуу тендерийг хянан үзсэний үндсэн дээр захиалагчийн илрүүлсэн арифметик алдааг залруулахаас бусад тохиолдолд тендерийн үнэ болон агуулгад ямар нэг өөрчлөлт хийхийг хүсэх, санал болгохыг зөвшөөрөхгүй.

30. Тендерийг хянан үзэх, шаардлагад нийцсэн эсэхийг тогтоох

30.1. Аливаа тендерийг нарийвчлан үнэлэхээс өмнө дараах шаардлагыг хангаж буй эсэхийг нягтлана. Үүнд:

- (а) ТООЗ-ны 4дүгээр зүйлд заасан эрх бүхий тендерт оролцогч байх шаардлагыг хангасан эсэх;
- (б) тендерт зохих ёсоор гарын үсэг зурж баталгаажуулсан эсэх;
- (в) шаардагдах баталгааг зөвшөөрөгдсөн маягтаар ирүүлсэн эсэх;
- (г) тендерийн баримт бичигт тавигдсан бусад шаардлагад нийцсэн эсэх;
- (д) тендерт оролцогч ТООЗ-ны 4 дүгээр зүйлд заасан гэрээг хэрэгжүүлэх чадварын доод шаардлагыг хангасан эсэх;
- (е) ажил гүйцэтгэхэд тавигдах бусад шаардлагыг хангасан эсэх.

30.2. ТООЗ-ны 30.1 дэх хэсгийн (а)-(е) дэх заалтыг хангаж буй тохиолдолд тухайн тендерийг шаардлагад нийцсэн тендер гэж үзнэ.

30.3. Шаардлагад нийцсэн тендер нь тендерийн баримт бичигт тавигдсан нөхцөл шаардлага, ялангуяа тендерт оролцогчийн үйлдвэрлэлийн болон гэрээ хэрэгжүүлэх чадвар, техникийн тодорхойлолт, ажлын тоо хэмжээг материаллаг зөрүүгүйгээр хангасан тендерийг хэлнэ. Дор дурдсан зүйлсийг материаллаг зөрүү гэж үзнэ:

- (а) техникийн тодорхойлолт болон гэрээний нөхцөлд тодорхойлсон ажлын хамрах хүрээ, чанар болон гүйцэтгэлд сөрөг нөлөө үзүүлэхээр бол;
- (б) гэрээнд заасан захиалагчийн эрх, тендерт оролцогчийн үүрэгт тендерийн баримт бичигтэй үл нийцэх зарчмын хязгаарлалт оруулсан бол;
- (в) тендерийн баримт бичигт шаардсанаас зөрүүтэйгээр санал болгосон тендерийн саналыг хүлээн зөвшөөрөх, түүнийг засварлах буюу залруулах нь шаардлагад нийцсэн бусад тендерийн өрсөлдөөнд шударга бусаар нөлөөлөх бол.

30.4. Захиалагч шаардлагад үл нийцсэн гэж тогтоогдсон тендерээс татгалзана. Харин тендерт оролцогч түүнд засвар хийж шаардлагад нийцсэн болгож болохгүй.

31. Алдааг залруулах

31.1. Захиалагч шаардлагад нийцсэн гэж тодорхойлогдсон тендерийн арифметик алдааг шалгаж дараах байдлаар залруулна:

- (а) тоо болон үсгээр илэрхийлэгдсэн дүн хоорондоо зөрсөн бол үсгээр илэрхийлэгдсэнийг зөв гэж үзнэ;
- (б) нэр төрлийн нийт үнийн нийлбэр нь тендерийн маягтад заасан тендерийн нийт үнээс зөрвөл нэр төрлийн нийт үнийн нийлбэрийг үндэслэн тендерийн нийт үнийг залруулна;
- (в) нэр төрлийн нийт үнэ нь түүний нэгж үнийг тоо ширхэгээр үржүүлэхэд гарсан үнээс зөрвөл нэр төрлийн нэгж үнийг үндэслэн түүний нийт үнийг залруулна. Гэхдээ захиалагчийн үзэж байгаагаар нэгж үнэд аравтын орны таслалыг андуурсан болох нь илэрхий байвал тухайн мөр дэх нийт дүнг зөв гэж үзэн холбогдох нэгж үнийг залруулна.

- 31.2.Захиалагч хамгийн сайн үнэлэгдсэн тендерийн үнэд залруулга хийхээр байвал энэ талаар тухайн тендерт оролцогчид мэдэгдэж, хүлээн зөвшөөрсөн эсэхийг бичгээр баталгаажуулж авна.
- 32. Нэг валютад хөрвүүлэх**
- 32.1.Төлбөр тооцоог үндэсний мөнгөн тэмдэгтээр гүйцэтгэх тухай хуулийн 4 дүгээр зүйлийн 4.1 дэх хэсэгт заасны дагуу Монгол банкнаас албан ёсоор зөвшөөрсөн тохиолдол ТООЗ-ны 18 дугаар зүйлд зааснаас өөр валютаар тендерийн үнийг илэрхийлж болно. Ийм тохиолдолд захиалагч тендерийн үнэлгээ, харьцуулалтыг хийхдээ тендерийн үнийг тендер зарласан өдрийн Монголбанкны ханшаар төгрөгт хөрвүүлнэ.
- 33. Дотоодын давуу эрх**
- 33.1.Захиалагч ТШӨХ-д тусгайлан зааснаас бусад тохиолдолд тендерүүдийг үнэлж харьцуулахдаа Монгол Улсын гарал үүсэлтэй бараа санал болгосон тендерт давуу эрхийн зөрүү тооцохгүй.
- 34. Тендерийг үнэлэх, харьцуулах**
- 34.1.Захиалагч зөвхөн ТООЗ-ны 30 дугаар зүйлийн дагуу хянан үзээд шаардлагад нийцсэн гэж тогтоосон тендерүүдийг үнэлж, харьцуулна.
- 34.2.Захиалагч тендерийг үнэлэхдээ ТООЗ-ны 25 дугаар зүйлийн дагуу зарлагдсан тендерийн үнэд дараах байдлаар залруулга хийж, тендерийн харьцуулах үнийг тодорхойлно. Үүнд:
- (а) ТООЗ-ны 31.1 –дзаасны дагуу алдааг залруулах;
 - (б) үнэлэгдсэн үе шатны ажлын хуваарь дахь магадлашгүй ажлын зардлын дүнг хасах. Харин захиалагчийн шаардсаны дагуу тендерт оролцогчийн санал болгосон ажил-өдрийн зардлыг хасахгүй;
 - (в) ТООЗ-ны 27.4-д заасны дагуу зарлагдсан тендерт оролцогчийн санал болгосон нэмэлт өөрчлөлт буюу үнийн хөнгөлөлтийг тооцож, тусгах;
 - (г) Дээрх буюу энэ зүйлийн (а), (б) болон (в) заалтын дагуу хийсэн залруулга, нэмэлт өөрчлөлт, үнийн хөнгөлөлтийг тооцсон тендерийн нийт үнийг ТООЗ-ны 18дугаар зүйлд заасан үндсэн валют руу 32 дугаар зүйлд заасны дагуу хөрвүүлэх;
 - (д) Захиалагч материаллаг бус зөрүүтэй буюу бага хэмжээний зөрүүтэй гэж үзсэн тохиолдолд орхигдуулсан зүйлийн тоо хэмжээний дутагдал, эсвэл илүүдлийн зөрүүг мөнгөөр илэрхийлэн тооцоолж, тендерийн үнэд тусгах;
 - (е) Захиалагч зөвхөн 34.4-т тодорхойлсон үнэлгээнд харгалзах хүчин зүйлүүдийг тэдгээрт холбогдох аргачлалын дагуу тооцож тендерийн үнэд тусгах;
 - (ё) ТООЗ-ны 33.1-д тусгайлан заасан бол дотоодын давуу эрхийн зөрүү тооцох.
- 34.3.Захиалагч нь аливаа өөрчлөлт, зөрүү болон хувилбарт тендерийг хүлээн зөвшөөрөх, эсхүл татгалзах эрхтэй. Тендерийн бичиг баримтын шаардлагыг давуулж биелүүлэх, эсхүл бусад замаар тендерийн бичиг баримтын шаардлагад заагаагүй ашиг тусыг захиалагчид санал болгосон өөрчлөлт, зөрүү, хувилбарт тендер болон бусад хүчин зүйлийг захиалагч тендерийг үнэлэхэд харгалзахгүй.
- 34.4.ТШӨХ-д тусгайлан заагаагүй бол захиалагч үнэлгээнд дараах хүчин зүйлсийг харгалзахгүй:

- (а) *Гэрээний болон арилжааны зөрүү:*
Гэрээний болон худалдааны нөхцөлөөс зөрүүтэйгээр санал болгосон болон орхигдуулсан зүйл бүрийн өртгийг тооцоолж үнэлгээнд харгалзана.
- (б) *Ажлын гүйцэтгэлийн хугацаа:*
Энэ тендерийн баримт бичгийн дагуу гүйцэтгэх ажлыг техникийн тодорхойлолтод заасан ажлын гүйцэтгэлийн хуваарийн дагууболон түүнд багтааж дуусгах шаардлагатай.Тендерторолцогчийнүнэтус хуваарьтүндэслэсэн байх шаардлагатай. Тус хуваарьт зааснаас өмнө дуусгавар болгохыг санал болгосон тендерт урамшуулал олгохгүй. Тус хуваарьт зааснаас хоцорч ажлыг гүйцэтгэхээр санал болгосон тендерээс татгалзахгүй ба үнэлгээнд харгалзах зорилгоор хоцорсон хоног тутамд тендерийн үнийн ТШӨХ-д заасан хувийг тендерийн үнэ дээр нэмнэ. Ажлын гүйцэтгэлийн хуваарьт зааснаас ТШӨХ-д зааснаас илүү сар хоцроож дуусгахыг санал болгосон тендерээс татгалзана.
- (в) *Төлбөрийн хуваарийн зөрүү:*
Гэрээний тусгай нөхцөлд дурдсан төлбөрийн хуваариас өөр хуваарь санал болгосон тендерээс татгалзахгүй ба үнэлгээнд харгалзах зорилгоор төлбөрийн хуваарьт зааснаас өмнөтөлөгдөх дүнд сарын ТШӨХ-д заасан хувь-тай тэнцэххүү тооцож тендерийн үнэ дээр нэмнэ.

34.5.Хэрэв тендерийн баримт бичгийн дагуу гүйцэтгэх ажил нь ТООЗ-ын 1.3-ийн дагуу хоёр буюу түүнээс дээш багцад хуваасан бол захиалагч үнэлгээг дараах байдлаар хийнэ. Үүнд:

- (а) багц тус бүрт ТООЗ-ны 34.1-34.3-т заасны дагуу тендерийн үнэлгээг хийж, харьцуулах хамгийн бага үнэтэй тендерийг тодорхойлох;
- (б) хоёр буюу түүнээс дээш багцад гэрээ байгуулах эрх авсан тохиолдолд нөхцөлт үнийн хөнгөлөлт үзүүлэхээр санал болгосон тендерт уг нөхцөлт үнийн хөнгөлөлтийг тооцох;
- (в) дээрх үнэлгээг хийсний дараа захиалагч гэрээ байгуулах эрхийг нэг багцад, хэд хэдэн багцад, эсвэл бүх багцад олгох хувилбаруудыг тооцож, тэдгээрээс хамгийн үр ашигтай хувилбарыг сонгох;
- (г) нэг тендерт оролцогчид хоёр буюу түүнээс дээш багцад гэрээ байгуулах эрх олгох тохиолдолд тухайн этгээд гэрээг хэрэгжүүлэх чадварын шаардлагыг хангаж буй эсэхийг дахин магадлах. Хэрэв чадварын шаардлага хангахгүй бол тухайн этгээдэд гэрээ хэрэгжүүлэх чадварт нь тохирох багцад гэрээ байгуулах эрх олгож болно.

34.6.Шаардлагад нийцсэн тендерүүдийг ТООЗ-ны 34.2, 34.3 болон 34.5-дзаасны дагуу үнэлж, харьцуулах үнийг тогтоосний үндсэн дээр хамгийн бага харьцуулах үнэтэй тендерийг хамгийн сайн үнэлэгдсэн тендер гэж шалгаруулна. Хамгийн сайн үнэлэгдсэн үндсэн тендерийн хувилбарт тендер үндсэн тендерээс илүү нөхцөл хангасан бол хувилбарт тендерийг шалгаруулна.

35. Тендерт оролцогчийн чадварыг

35.1.Захиалагч шаардлагад нийцсэн, хамгийн сайн үнэлэгдсэн тендер ирүүлсэн оролцогч гэрээг хэрэгжүүлэх чадвартай эсэхийг дахин магадлаж болно.

**дахин
магадлах**

35.2.Тендерт оролцогчийн чадварыг тодорхойлохдоо ТООЗ-ны 5.1-д заасны дагуу тендерт оролцогчийн ирүүлсэн чадварыг нотлох баримт болон ТООЗ-ны 29 дүгээр зүйлийн дагуу хийсэн шаардлагатай нэмэлт тодруулгад үндэслэн ТООЗ-ны 5.3–т заасан чадварын шаардлагыг хангасан эсэхийг тодорхойлно. Захиалагч ТООЗ-ны 18.2 болон тендерийн үнэлгээнд харгалзах чадварын шалгуур үзүүлэлтэд заагаагүй бусад шалгуур үзүүлэлтийг тендерийг хянан үзэх, тендерт оролцогчийн чадварыг тогтооход ашиглахгүй.

35.3.“Хамгийн сайн” үнэлэгдсэн тендер ирүүлсэн оролцогчийн гэрээ хэрэгжүүлэх чадварыг дахин магадлаад шаардлага хангасан тохиолдолд гэрээ байгуулах эрх олгоно. Хэрэв шаардлага хангахгүй бол уг тендерээс татгалзан сайн гэж үнэлэгдсэн дараагийн тендерт оролцогчийн чадварыг мөн адил зарчмаар магадлана.

**36. Аливаа
тендерийг
сонгох, эсхүл
тендерүүдээс
татгалзах**

36.1.Захиалагч тендер шалгаруулалтыг үндэслэлгүйгээр хүчингүй болгохыг хориглоно.

Е. ГЭРЭЭ БАЙГУУЛАХ ЭРХ ОЛГОХ

**37. Гэрээ
байгуулах эрх
олгох шалгуур**

37.1.Захиалагч шаардлагад нийцсэн бөгөөд 34.6-д заасны дагуу хамгийн сайн гэж үнэлэгдсэн тендер ирүүлсэн тендерт оролцогчид гэрээ байгуулах эрх олгоно.

37.2.Хамгийн сайн үнэлэгдсэн тендер ирүүлсэн оролцогч ТООЗ-ны 31 дугаар зүйлийн дагуу захиалагчийн залруулсан арифметик алдааг хүлээн зөвшөөрөөгүй эсвэл бичгээр хариу ирүүлээгүй бол захиалагч түүний тендерээс татгалзах бөгөөд 21.8.(б)-д заасны дагуу тендерийн баталгааг улсын орлого болгож, “Төрийн болон орон нутгийн өмчийн хөрөнгөөр бараа, ажил, үйлчилгээ худалдан авах тухай” хуулийн 29.3 дахь хэсэгт заасныг үндэслэн удаахь хамгийн сайн үнэлэгдсэн тендер ирүүлсэн оролцогчид гэрээ байгуулах эрхийг олгоно.

**38. Гэрээ
байгуулах эрх
олгох тухай
мэдэгдэл**

38.1.Захиалагч нь гэрээ байгуулах эрх олгосон тухай мэдэгдлийг тендер хүчинтэй байх хугацаа дуусахаас өмнө шалгарсан тендерт оролцогч болон бусад тендерт оролцогчид нэгэн зэрэг бичгээр хүргүүлнэ. Энэ мэдэгдэлд гэрээнд заасны дагуу нийлүүлэгдэх бараанд төлөх мөнгөн дүн буюу гэрээний үнийг заана. Гэрээний үнэ нь залруулга болон үнийн хөнгөлөлтийг (түүний дотор нөхцөлтэй үнийн хөнгөлөлт) тооцсон тендерийн үнэ байна.

38.2.Гэрээ байгуулах эрх олгох мэдэгдлийг бүх тендерт оролцогчдод нэгэн зэрэг мэдэгдсэнээс хойш ажлын 5 хоногийн дотор гэрээг баталгаажуулж гарын үсэг зурахыг хориглоно. Энэ заалтыг зөрчиж байгуулсан гэрээ нь “Төрийн болон орон нутгийн өмчийн хөрөнгөөр бараа, ажил, үйлчилгээ худалдан авах тухай” хуулийн 42.1.2-т зааснаар хүчин төгөлдөр бус гэрээ гэж тооцох үндэслэл болно.

38.3.Гэрээ байгуулах эрх олгох тухай мэдэгдэл нь гэрээ байгуулах үндэслэл болно. Гэрээ байгуулах эрх олгох тухай мэдэгдэл гаргаснаар тендерт оролцогч 40 дүгээр зүйлийн дагуу гүйцэтгэлийн баталгаа ирүүлж, 39дугаар зүйлийн дагуу гэрээнд гарын үсэг зурах хүртэл захиалагч гэрээ байгуулах эрх авсан тендерт оролцогч нарын хооронд хэлцэл хийгдсэн гэж үзнэ.

38.4.Захиалагч нь Засгийн газрын худалдан авах ажиллагааны цахим хуудас www.e-procurement.mn вэбсайтад тендерийн нэр болон багцийн дугаарыг дараах мэдээллийн хамтаар нийтэлнэ:

- 1) Тендер ирүүлсэн оролцогч бүрийн нэр;
- 2) Тендерийн нээлтэнд зарлагдсан үнийн саналууд;
- 3) Нарийвчлан үнэлэгдсэн тендерийн нэр, үнийн санал;
- 4) Тендерээс нь татгалзсан оролцогчийн нэр, татгалзсан шалтгаан;
- 5) Тендерт шалгарсан оролцогчийн нэр, түүний санал болгосон үнэ, түүнчлэн батлагдсан гэрээний дүн.

38.5.Гэрээ байгуулсан тухай мэдээлсний дараагаар, шалгараагүй тендерт оролцогч тендерийг нь татгалзсан үндэслэл, шалтгааны талаар тайлбар ирүүлэх хүсэлтийг бичгээр гаргаж болно. Ийм хүсэлт гаргасан тохиолдолд захиалагч бичгээр хариу өгнө.

38.6.Шалгарсан тендерт оролцогч ТООЗ-ын 40дугаар зүйлийн дагуу гүйцэтгэлийн баталгаа ирүүлж, гэрээнд гарын үсэг зурсны дараагаар захиалагч ТООЗ-ын 21.6-д заасан хугацаанд тендерийн баталгааг цуцлах талаар бусадтендерт оролцогч нарт мэдэгдэнэ.

39. Гэрээнд гарын үсэг зурах

39.1.Захиалагч нь гэрээний маягт болон талуудын хооронд тохирсон бүх нөхцөлүүдийг тусгасан тохиролцоог гэрээ байгуулах эрх олгох мэдэгдлийн хамт шалгарсан тендерт оролцогчид илгээнэ.

39.2.Шалгарсан тендерт оролцогч нь гэрээний маягтыг хүлээн авснаас хойш ажлын 5-аас дээш хоногийн дараа ТШӨХ-д тусгайлан заасан хоногийн дотор түүнд гарын үсэг зурж захиалагчид хүргүүлнэ.

39.3.Захиалагч нь шалгарсан тендерт оролцогчийг гүйцэтгэлийн баталгаа ирүүлсэн даруй гэрээнд гарын үсэг зурж баталгаажуулна.

40. Гүйцэтгэлийн баталгаа

40.1.Шалгарсан тендерт оролцогч ТШӨХ-д тусгайлан заагаагүй тохиолдолд гүйцэтгэлийн баталгаа ирүүлэхгүй байж болно. Гүйцэтгэлийн баталгааг гэрээ байгуулах эрх олгох тухай мэдэгдэл хүлээн авснаас хойш 21 хоногийн дотор гэрээний тусгай нөхцөлд заасан дүнгээр, ТШӨХ-д заасан маягтаар болон гэрээний нөхцлийн дагуу захиалагчид ирүүлнэ.

40.2.Гүйцэтгэлийн баталгааг:

- (а) тендерт оролцогчийн сонголтоор Монгол улсадбайрладаг банкаар буюу гадаадын банкны Монгол улсадбайрладаг харилцагч банкаар, эсхүл(б) захиалагчийн хүлээн зөвшөөрсөн гадаадын банкаар гаргуулна.

40.3.Шалгарсан тендерт оролцогч ТООЗ-ны 40.1-д заасан шаардлагыг биелүүлээгүй нь гэрээ байгуулах эрхийг хүчингүй болгох, тендерийн баталгааг гүйцэтгүүлэх хангалттай үндэслэл болно.

ХОЁРДУГААР БҮЛЭГ

ТЕНДЕР ШАЛГАРУУЛАЛТЫН ӨГӨГДЛИЙН ХҮСНЭГТ

Тухайн тендер шалгаруулалтын үр дүнд гүйцэтгэх ажлын талаарх дор дурдсан өгөгдөл нь ТООЗ-ны холбогдох зүйл, заалтад нэмэлт мэдээлэл оруулах, эсхүл өөрчлөх зорилготой. Хэрэв ТООЗ-ны зүйл заалттай зөрчилдвөл энэхүү ТШӨХ-д дурдсан мэдээллийг зөв гэж үзнэ.

ТООЗ-ны холбогдох заалт	А. Ерөнхий зүйл
ТООЗ 1.1	Захиалагч нь: “ДЦС-4” ТӨХК <i>Баянгол дүүрэг 20-р хороо</i>
ТООЗ 1.1	Нээлттэй тендер шалгаруулалтын нэр болон ялгагдах дугаар нь: Эсрэг осмосын урьдчилсан ус цэвэрлэгээний монтажийг өөрчлөн найдваржуулах АҮ-2019/127
ТООЗ 1.2	Ажил гүйцэтгэж дуусах хугацаа:
ТООЗ 1.3	Энэхүү тендер шалгаруулалт нь дараах нэр, дугаар бүхий багцуудаас бүрдэнэ: нь Эсрэг осмосын урьдчилсан ус цэвэрлэгээний монтажийг өөрчлөн найдваржуулах АҮ-2019/127
ТООЗ 2.1	Санхүүжилтийн эх үүсвэр нь: өөрийн хөрөнгөөр
ТООЗ 4.4.(в)	Уг ажлыг гүйцэтгэхэд тусгай зөвшөөрөл зайлшгүй шаардлагатай эсэх: ЭХЯ-ны 03.5.3 0,7-80,0кг/см Даралттай шугам хоолой, ЦТП-ийн угсралт засвар түүний туршилт тохируулга, дагалдах ажил үйлчилгээ чиглэлийн тусгай зөвшөөрөлтэй байх
ТООЗ 4.4.(г)	Дараах нотолсон бичиг заавал ирүүлэх шаардлагатай. 1. ТООЗ-ны 4.2.4, 4.2.5 болон 4.2.6 –д дурдсан нөхцөл байдал үүсээгүй/хариуцагчаар татагдаж байгаагүй/-г нотлох Шүүхийн төрөлжсөн архив, Шүүхийн шийдвэр гүйцэтгэх ерөнхий газрын тодорхойлолт 2. 4.2.7 –д заасан нэгдмэл сонирхолгүй эсэхийг тодорхойлсон бичиг 3. ТООЗ-ны 4.2.2-д заасан байдал үүсээгүйг нотлох татварын байгууллагын бар кодтой тодорхойлолт.
ТООЗ 5.2	Тендерт оролцогч гэрээг хэрэгжүүлэх чадвартайг нотлохын тулд захиалагч дараах нэмэлт нотлох баримтыг тендерийн хамт ирүүлэх: Тендерт оролцогч нь хими ус бэлтгэлийн тоноглолын туршилт, тохируулгын чиглэлээр зөвлөх чадвар бүхий боловсон хүчинтэйг нотлох баримтын хамт ирүүлнэ
ТООЗ 5.2.(б)	Санхүүгийн тайлан ирүүлэх жилийн тоо: Сүүлийн 2 жил буюу 2017: 2018 он Санхүүгийн тайланг аудитаар баталгаажуулсан байх шаардлагатай эсэх: “шаардлагатай” /аудитийн дүгнэлтийн хамт/
ТООЗ 5.2.(в)	Гэрээг хэрэгжүүлэх, удирдах болон техникийн голлох боловсон хүчний чадвар, туршлагын талаарх мэдээлэл Ус бэлтгэл, угсралтын чиглэлийн инженер -1 /Зөвлөх зэрэгтэй инженер байх/
ТООЗ 5.2 (г)	Хийж гүйцэтгэсэн ажлын нийт мөнгөн дүнг жил жилээр харуулсан жагсаалт ирүүлэх шаардлагатай жилийн тоо: Сүүлийн 2жил /2017, 2018 он/-ны аль нэг жилд 100 сая төгрөгнөөс дээш үнийн дүнтэй ижил төстэй /станцын ус бэлтгэл/ ажил гэрээгээр гүйцэтгэсэн байх

ТООЗ 5.2 (д)	Ижил төстэй ажил гэрээгээр гүйцэтгэсэн туршлагын талаарх мэдээлэл ирүүлэх жилийн тоо: <i>Сүүлийн 2 жил, /2017, 2018/оны аль нэг жилд нь</i>
ТООЗ 5.2 (н)	Тендерт оролцогч туслан гүйцэтгэгчээр гүйцэтгүүлж болох хувь хэмжээ нь гэрээний үнийн дүнгийн 10 хүртэл хувь байна. Үүнээс дээш хувийг гуравдагч этгээдээр гүйцэтгүүлэх бол түншлэлийн гэрээ байгуулж тендерийн хамт ирүүлэх ба ТООЗ-нд дурдсан бусад шалгуурыг хангасан байх шаардлагатай.
ТООЗ 5.3 (а)	Борлуулалтын хэмжээ: <i>сүүлийн 2 жилийн жил тус бүрийн борлуулалт нь тендерт санал болгосон үнийн дүнгээс багагүй байх. /2017, 2018 он/</i>
ТООЗ 5.3 (в)	Тендерт оролцогч гэрээг гүйцэтгэхэд зайлшгүй шаардлагатай үндсэн тоног төхөөрөмж, машин механизмууд: шаардлагагүй
ТООЗ 5.3 (д)	Түргэн хөрвөх чадвартай хөрөнгө болон авах боломжтой зээлийн нийт дүн: <i>Тендерт санал болгосон үнийн дүнгээс багагүй байх</i>
ТООЗ 6.1	Түншлэлийн гишүүд дараах нэмэлт шаардлагыг хангасан байх ёстой. Үүнд: <i>Үндсэн гэрээлэгч дангаараа 80 хувь хангасан байна.</i>
Б. Тендерийн баримт бичиг	
ТООЗ 10.1	Захиалагчаас тендерийн баримт бичигтэй холбоотой тодруулга авах хаяг: <i>Баянгол дүүрэг 20-р хороо “ДЦС-4” ТӨХК-ий Захиргааны 1-р байр 310 тоот</i> <i>Худалдан авах ажиллагааны хэлтэс мэргэжилтэн: В.Лхагвадорж</i> <i>утас: 70181309</i> Тендерийн баримт бичгийн талаар тодруулга авах хүсэлт хүлээн авах хугацаа: Тендер хүлээн авах эцсийн хугацаанаас ажлын 5 /тав/-аас доошгүй хоногийн өмнө бичгээр хүсэлт гаргана.
ТООЗ 11.1	Тендер ирүүлэхийн өмнөх уулзалтыг зохион байгуулах эсэх: “үгүй”
В. Тендер бэлтгэх	
ТООЗ 13.1	Хэрэв тендерт гадаадын этгээд оролцох эрхтэй бол тендерийн хэл нь Монгол хэлээс гадна дараах хэл дээр байна. Үүнд: үгүй
ТООЗ 14.1 (ж)	Тендерт оролцогч дараах нэмэлт материалуудыг өөрийн тендерт ирүүлнэ.
ТООЗ 16.1	Хувилбарт тендер ирүүлэхийг “зөвшөөрөхгүй”
ТООЗ 17.8	Тендерт оролцогчийн санал болгосон үнийг гэрээний хэрэгжилтийн явцад “тохируулахгүй тогтмол байна.”
ТООЗ 18.1	Тендерийн валют: Төгрөг байна.
ТООЗ 18.1 (а)	Үйлдвэрлэгчийн зөвшөөрөл: Шаардлагатай Хуванцар хоолой, даралт өргөх насос дээр шаардагатай
ТООЗ 20.1	Тендер нээснээс хойш 45 хоногийн туршид хүчинтэй байна.
ТООЗ 21	Тендерийн баталгааны үнийн дүн: Төсөвт өртгийн 2% тай тэнцэх үнийн дүнтэй баталгаа ирүүлнэ Засгийн газрын бондоор ирүүлсэн тендерийн баталгааг хүлээн зөвшөөрнө.

	Хүчинтэй байх хугацаа: 2019 он 08 дугаар сарын 15 өдрийг дуустал
ТООЗ 22.1	Тендерийн эх хувиас гадна ирүүлэх хуулбар хувийн тоо: <i>Зөвхөн нэг эх хувь тендерийг цаасаар ирүүлнэ.</i>
	Г. Тендер ирүүлэх
ТООЗ 23.3 (б)	Уг тендер нь цахим тендер шалгаруулалтын журмаар зохион байгуулагдаж байгаа тул тендерт оролцогч нь Цахим худалдан авах ажиллагааны систем /www.tender.gov.mn/-д өөрийн аж ахуйн нэгжийн хувийн нууцлалын кодоор нэвтрэн орж тендерийн материалаа цахим хэлбэрээр ирүүлнэ.
ТООЗ 23.3 (в)	Тендер шалгаруулалтыг ялгаж, таних зорилгоор тендерийн гаднах болон доторх дугтуйд дараах нэр, ялгах дугаарыг гаргацтай тэмдэглэнэ. <i>Эсрэг осмосын урьдчилсан ус цэвэрлэгээний монтажийг өөрчлөн найдваржуулах АУ-2019/127</i> Тендерт оролцогч нь тендерийн иж бүрдэл баримт бичгийг бэлтгэн электрон хэлбэрт /Adobe PDF/ шилжүүлж цахим хэлбэрээр ирүүлнэ. Мөн цахимаар илгээсэн тендерийн эх хувийг /цаасаар/ тендер нээх өдрийн 11.00 цаг хүртэл дээрх хаягаар ирүүлнэ.
ТООЗ 24.1	Тендер хүлээн авах эцсийн хугацаа: Огноо: 2019 оны 06 дугаар сарын 03-ны өдөр Цаг: 10 цаг 00 минут
	Д. Тендерийг нээх, үнэлэх
ТООЗ 27.1	Тендерийн нээлт хийх газрын хаяг: <i>Баянгол дүүрэг 20-р хороо “ДЦС-4” ТӨХК-ий Захиргааны 1-р байр 310 тоот</i> Цахим худалдан авах ажиллагааны систем -tender.gov.mn Аймаг, хот: Улаанбаатар хот Улс: “Монгол Улс” Тендерийн нээлт хийх огноо, цаг нь: Огноо: 2019 оны 06 дугаар сарын 03-ны өдөр Цаг: 10 цаг 30 минут
ТООЗ 33.1	Дотоодын давуу эрхийн зөрүү: “тооцохгүй”
ТООЗ 34.4	Тендерийн үнэлгээнд үнээс гадна дараах хүчин зүйлсийг харгалзана. Үүнд: (а) Гэрээний болон арилжааны зөрүү: “Ашиглахгүй” (б) Ажлын гүйцэтгэлийн хугацааг зөрүүтэй тогтоох: “Ашиглана” (в) Төлбөрийн хуваарийн зөрүү “Ашиглахгүй” <i>Хугацаа хоцорсон хоног тутамд тооцох хүүгийн хувь хэмжээ: 0,3 %</i> <i>Захиалагчийн санал болгосон гүйцэтгэлээс хоцорч болох хугацааны хязгаар: 7 хоног</i>
ТООЗ 40.1	Гэрээний маягтууд буюу ҮП бүлэг дэх тохирох маягтын дагуу Гүйцэтгэлийн баталгааг гаргуулж гэрээнд гарын үсэг зурахаас өмнө захиалагчид ирүүлэх шаардлагатай. Гүйцэтгэлийн баталгааны хэмжээ буюу мөнгөн дүн нь гэрээний үнийн дүнгийн 5 хувьтай тэнцүү байна.

ГУРАВДУГААР БҮЛЭГ.

ТЕНДЕР ШАЛГАРУУЛАЛТЫН МАЯГТ

Тендерийн маягт, Чадварын мэдээлэл ирүүлэх маягт,
Гэрээ байгуулах эрх олгох тухай мэдэгдэл,

Тендершалгаруулалтын маягтыг бөглөх санамж

Тендерт оролцогч тендерийн баримт бичгийн шаардлагын дагуу тендерийн маягт, энэ бүлэгт заасан маягтаар гаргасан тендерийн баталгааны хамт ирүүлнэ.

Шалгарсан тендерт оролцогч гүйцэтгэлийн баталгаа, урьдчилгаа төлбөрийн баталгааг энэ бүлэгт заасан маягтаар ирүүлэх үүрэгтэй. Урьдчилгаа төлбөрийн баталгааг ирүүлэх шаардлагагүй бол урьдчилгаа төлбөрийн баталгааны маягтыг тендерийн баримт бичигт хавсаргахгүй.

МАЯГТ№ ТШМ-1

ТЕНДЕРИЙН МАЯГТ

[огноо]

(Захиалагч байгууллагын нэр)-ын дарга _____ танаа

- Бид, [тендерт оролцогчийн нэр], [гэрээний нэр ба дугаар]-ыг [тендерийн үнийг тоогоор болон үсгээр] төгрөгөөр тендерийн баримт бичгийн дагуу гүйцэтгэхээр санал болгож байна.

Гэрээний төлбөрийг дараах валютаар авна. Үүнд:

№	Валютын нэр	Тус валютаар төлөх хувь	Гадаад валютын ханш /гадаад валютын нэгж хэдэн төгрөгтэй тэнцэх/	Шаардагдах гадаад валютын дүн
(а)				
(б)				

Шаардагдах урьдчилгаа төлбөр:

	Валютын нэр	Валютын дүн
(а)		
(б)		

2. Тендер нь тендерийн баримт бичигт заасны дагуу тендер нээснээс **[moo]** хоногийн хугацаанд хүчинтэй байна.
3. Гэрээг албан ёсоор байгуулах хүртэл энэхүү тендер болон түүнийг шалгарсан тохиолдолд гэрээ байгуулах эрх олгох мэдэгдэл нь бидний хооронд хийгдсэн хэлцэл болно.

Тендерт оролцогчийн нэр: _____

Эрх бүхий этгээдийн гарын үсэг, тамга: _____

Албан тушаал, нэр: _____

Хаяг: _____

ЧАДВАРЫН МЭДЭЭЛЭЛ

Чадварын мэдээллийг бөглөх санамж

Гэрээг хэрэгжүүлэх чадвартайгаа нотлох, эсхүл урьдчилсан сонголтод ирүүлсэн мэдээлэлд орсон өөрчлөлтийг тодотгох зорилгоор ТООЗ-ны 5дугаар зүйлд заасны дагуу тендерт оролцогч дараах мэдээллийг бөглөж ирүүлнэ. Эдгээр мэдээлэл гэрээний хэсэг болохгүй. Шаардлагатай бол нэмэлт хуудас хэрэглэнэ. Хавсаргасан бичиг баримт нь тендерийг бэлдсэн хэлнээс өөр хэл дээр бол түүнийг орчуулсан байх шаардлагатай. Тендерт оролцогч урьдчилсан сонголтод оролцсон бол зөвхөн өөрчлөгдсөн мэдээллээ бөглөж ирүүлнэ.

- 1. Тендерт оролцогч болон гүншлэлийн гишүүн бүр**
- 1.1. Тендерт оролцогч хуулийн этгээд болох талаар баталгаа болон тусгай зөвшөөрөл: *[хуулбарыг хавсаргах]*
- Бүртгүүлсэн газар: *[бөглөх]*
- Бизнесийн үйл ажиллагааны үндсэн хаяг: *[бөглөх]*
- Тендерт оролцогчийг төлөөлж гарын үсэг зурсан этгээдийн итгэмжлэл: *[хавсаргах]*
- 1.2. Сүүлийн *[тоо]* жилийн хугацаанд хийж гүйцэтгэсэн барилгын ажлын нийт мөнгөн дүнг жил, жилээр жагсаах: *[бөглөх]*
- 1.3. Ерөнхий гүйцэтгэгчээр сүүлийн *[тоо]* жилийн хугацаанд хийж гүйцэтгэсэн төрөл болон хэмжээгээр ижил төстэй ажил ба гэрээний үнийн дүнг дээрх 1.2-т заасан валютаар илэрхийлж доорх хүснэгтэд бичнэ. Түүнчлэн хийхээр төлөвлөсөн болон одоо хийж буй ажил, тэдгээрийг дуусгахаар төлөвлөж буй хугацааг жагсаах.

Төслийн нэрба улс	Захиалагч, үйлчлүүлэгчийн нэр, холбоо барих ажилтан	Гүйцэтгэсэн ажлын төрөл, дууссан он	Гэрээний үнэ
(a)			
(б)			

- 1.4. Гэрээг гүйцэтгэхэд санал болгож буй барилгын үндсэн машин механизм, тоног төхөөрөмжийн нэр төрлийн талаарх мэдээллийг доорх хүснэгтээр ирүүлнэ. Мөн ТООЗ-ны 5.2(е)-г анхаар.

Тоног төхөөрөмжийн нэр төрөл	Тодорхойлолт, хаана үйлдвэрлэсэн, ашиглагдсан хугацаа (жилээр)	Ашиглалтын байдал (шинэ, сайн, хуучин), ба тоо ширхэг	Өөрийн, түрээслэх, эсхүл худалдаж авах (хаанаас?)
(a)			
(б)			

- 1.5. Гэрээнд санал болгож буй удирдах болон техникийн голлох мэргэжилтний чадвар, туршлага. Намтрыг хавсаргана. Мөн ТООЗ-ны 5.3(г) болон гэрээний ерөнхий нөхцлийн 9.1-ийг анхаар.

Албан тушаал	Нэр	Ажилласан жил (нийт)	Санал болгож буй албан тушаалтай ижил албан тушаалд ажилласан жил
(a)			

(б)			
-----	--	--	--

1.6. Санал болгож буй туслан гүйцэтгэгч. Гэрээний ерөнхий нөхцөлийн 7 дугаар зүйлийг анхаар.

Ямар ажилгүйцэтгэх	Туслан гүйцэтгэхгэрээний үнэ	Туслан гүйцэтгэгч(нэр, хаяг)	Ижил төстэй ажлын туршлага	Шийдэгдсэнбайдал
(a)				
(б)				

1.7. Санхүүгийн чадавхийг харуулах аудитаар баталгаажуулсан сүүлийн [тоо] жилийн санхүүгийн тайлан, ашиг орлого, алдагдлын болон санхүүгийн үйл ажиллагаанд хийсэн тайлан, дүгнэлтийн хамт. Дор жагсааж хувийг хавсаргана.

1.8. Чадварын шаардлагыг хангахад шаардагдаж болох санхүүгийн эх үүсвэрийн нотолгоо: бэлэн мөнгө, зээл гэх мэт. Дор жагсааж үндсэн бичиг баримтын хувийг хавсаргана.

1.9. Тендерт оролцогчийн харилцагч банкны нэр, хаяг болон утас, факсын дугаар.

1.10.Тендерт оролцогчийн одоогийн ба сүүлийн [тоо] жилийн хугацаанд оролцсон аливаа шүүхийн зарга, маргааны талууд ба нэхэмжлэлийн мөнгөн дүн, шийдэгдсэн байдал.

Нөгөө тал(ууд)	Маргааны шалтгаан	Нэхэмжлэлийн мөнгөн дүн	Шийдэгдсэн байдал
(a)			
(б)			

1.11.Тендерт оролцогчдод өгөх зааварчилгааны 4.2-т хамрагдахгүй бөгөөд эрх бүхий тухай мэдэгдэл.

1.12.Санал болгож буй ажлын хөтөлбөр (ажлын арга барил ба хуваарь). Тендерийн баримт бичгийн шаардлагыг хангахуйц тодорхойлолт, зураг болон бүдүүвч шаардлагатай бол.

2. Түншлэл

2.1. Чадварын мэдээллийн 1.1-1.11-д дурдсан бүх мэдээллийгтүншлэлийн гишүүн тус бүрээр гаргаж ирүүлнэ.

2.2. Чадварын мэдээллийн 1.12-г дурдсан мэдээллийг түншлэлийн хувьд гаргаж ирүүлнэ.

2.3. Түншлэлийн нэрийн өмнөөс тендерт гарын үсэг зурах эрх бүхий этгээдийн итгэмжлэлийг хавсаргана.

2.4. Дор дурдсан шаардлагыг хангасан түншлэлийн бүх гишүүдийн хооронд байгуулсан гэрээг хавсаргана. Үүнд:

- (a) гэрээний нөхцөлийн дагуу гэрээг хэрэгжүүлэхэд бүх гишүүд хамтран болон тус тусдаа хүлээх хариуцлагыг тодорхой заасан байх;
- (б) түншлэлийн аль нэг болон бүх гишүүдийн нэрийн өмнөөс үүрэг хүлээх, зааварчилгаа хүлээн авахад тэдгээрийг төлөөлөх эрх бүхий нэг гишүүн томилсон байх;
- (в) нийт гэрээний гүйцэтгэл, түүний дотор төлбөрийг зөвхөн төлөөлөх эрх бүхий гишүүнтэй тооцох.

**ТЕНДЕРИЙН БАТАЛГААНЫ МАЯГТ
(БАНКНЫ БАТАЛГАА)**

[Захиалагч байгууллагын нэр]

[Тендерт оролцогчийн нэр] (цаашид “Тендерт оролцогч” гэх) нь *[Тендер шалгаруулалтын нэр]* бараа нийлүүлэхээр тендер (цаашид “Тендер” гэх) санал болгосонтой ХОЛБОГДУУЛАН,

Энэхүү баталгаагаар *[Банкны нэр]* (цаашид “Банк” гэх) нь *[захиалагчийн нэр]* (цаашид “захиалагч” гэх)-ийн өмнө нийт *[мөнгөн дүн]*-ийн төлбөр хийх үүрэг хүлээж батлан даалт гаргаж байна.

Төлбөр хийх үүрэг нь дор дурдсан нөхцөлд үүснэ. Үүнд:

- (1) тендерийг нээсний дараа тендерийн маягтад заасан тендер хүчинтэй байх хугацаа дуусахаас өмнө тендерт оролцогч өөрийн тендерийг буцааж авсан;
- (2) захиалагч тендер хүчинтэй байх хугацаанд багтаж гэрээ байгуулах эрх олгосон үед тендерт оролцогч:
 - (а) тендерт оролцогчдод өгөх зааварчилгааны дагуу гэрээг байгуулаагүй бол;
 - (б) тендерт оролцогчдод өгөх зааварчилгааны дагуу гүйцэтгэлийн баталгааг ирүүлээгүй бол;
 - (в) тендерт оролцогчдод өгөх зааварчилгааны дагуу хийгдсэн тендерийн үнийн алдааны залруулгыг хүлээн зөвшөөрөөгүй бол.

Энд тодорхойлогдсон нөхцөлүүдийн аль нэг нь үүссэнийг дурдаж дээр зааснаас хэтрэхгүй мөнгөн дүнтэй тэнцэх төлбөр хийх тухай захиалагчийн анхны шаардлагыг бичгээр хүлээн авсан даруй төлбөрийг үл маргалдах журмаар хийнэ.

Энэхүү баталгаа нь 2019-08-15 өдрийг дуустал хүчинтэй. Захиалагч баталгаатай холбогдсон аливаа шаардлагыг энэ хугацаанд багтаж банкинд мэдэгдэх ёстой.

Та бүхнийг хүндэтгэсэн,

Банкны эрх бүхий албан тушаалтны гарын үсэг:

Албан тушаал, нэр:

Банкны тамга:

Огноо:

Хаяг:

**ТЕНДЕРИЙН БАТАЛГААНЫ МАЯГТ
(ЗАСГИЙН ГАЗРЫН БОНДЫН БАТАЛГАА)**

[Захиалагч байгууллагын нэр]

[Тендерт оролцогчийн нэр] (цаашид “Тендерт оролцогч” гэх) нь *[Тендер шалгаруулалтын нэр]* бараа нийлүүлэхээр тендер (цаашид “Тендер” гэх) санал болгосонтой ХОЛБОГДУУЛАН,

Энэхүү баталгаагаар *[Хөрөнгийн бирж]* (цаашид “Бирж” гэх) нь *[захиалагчийн нэр]* (цаашид “захиалагч” гэх)-ийн өмнө нийт *[мөнгөн дүн]*-ийн төлбөр хийх үүрэг хүлээж тендерт оролцогчийн засгийн газрын бондыгүндэслэн батлан даалт гаргаж байна.

Төлбөр хийх үүрэг нь дор дурдсан нөхцөлд үүснэ. Үүнд:

- (1) тендерийг нээсний дараа тендерийн маягтад заасан тендер хүчинтэй байх хугацаа дуусахаас өмнө тендерт оролцогч өөрийн тендерийг буцааж авсан;
- (1) захиалагч тендер хүчинтэй байх хугацаанд багтаж гэрээ байгуулах эрх олгосон үед тендерт оролцогч:
 - (а) тендерторолцогчид өгөх зааварчилгааны дагуу гэрээг байгуулаагүй бол;
 - (б) тендерторолцогчид өгөх зааварчилгааны дагуу гүйцэтгэлийн баталгааг ирүүлээгүй бол;
 - (в) тендерторолцогчид өгөх зааварчилгааны дагуу хийгдсэн тендерийн үнийн алдааны залруулгыг хүлээн зөвшөөрөөгүй бол.

Энд тодорхойлогдсон нөхцөлүүдийн аль нэг нь үүссэнийг дурдаж дээр зааснаас хэтрэхгүй мөнгөн дүнтэй тэнцэх төлбөр хийх тухай захиалагчийн анхны шаардлагыг бичгээр хүлээн авсан даруй засгийн газрын бондыг үл маргалдах журмаар шилжүүлнэ.

Энэхүү баталгаа нь 2019-06-20 өдрийг дуустал хүчинтэй. Захиалагч баталгаатай холбогдсон аливаа шаардлагыг энэ хугацаанд багтаж биржид мэдэгдэх ёстой.

Та бүхнийг хүндэтгэсэн,

Банк/Биржийн эрх бүхий албан тушаалтны гарын үсэг:

Албан тушаал, нэр:

Банк/Биржийнтамга

Огноо:

Хаяг:

ГЭРЭЭ БАЙГУУЛАХ ЭРХ ОЛГОХ ТУХАЙ МЭДЭГДЭЛ
(Захиалагчийн албан бичгийн хэвлэмэл хуудсан дээр бичнэ)

[огноо]

[Гүйцэтгэгчийн нэр]-ийн дарга _____ Танаа,

Гэрээ байгуулах эрх олгох тухай

[Гэрээний тусгай нөхцөлд заасан тендер шалгаруулалт/гэрээний нэр ба дугаар]-ыг [гэрээний үнийг тоогоор болон үсгээр] гүйцэтгэхээр [огноо]-ндирүүлсэн танай тендерийг тендерт оролцогчдод өгөх зааварчилгаанд тусгасны дагуу залруулга, тохируулгахийсэн байдлаар манай байгууллага хүлээн зөвшөөрснийг мэдэгдье.

Энэхүү мэдэгдлийг хүлээн авснаас хойш ажлын 7 хоногийн дотор гэрээний маягтад гарын үсэг зурж гүйцэтгэлийн баталгааны хамт ирүүлнэ үү.

Шаардлага хангасан гүйцэтгэлийн баталгааг энэхүү мэдэгдэл хүлээн авснаас хойш 21 хоногийн дотор ирүүлээгүй нь гэрээ байгуулах эрхийг хүчингүй болгох үндэслэл болно.

Гэрээний маягт, нөхцөлүүдийг хавсаргав.

Захиалагч байгууллагын нэр:

Эрх бүхий албан тушаалтны гарын үсэг, тамга:

Албан тушаал, нэр:

Хаяг:

ДӨРӨВДҮГЭЭР БҮЛЭГ

Эсрэг осмосын урьдчилсан ус цэвэрлэгээний монтажийг
өөрчлөн найдваржуулах материалын жагсаалт, ажлын эзлэхүүн.

Д/д	Нөөцийн дугаар	Материалын нэр, марк	Хэмжих нэгж	Тоо хэмжээ
1	1501010201	Шугам U-PVC Ф250	м	80
2	1501010122	Шугам U-PVC Ф150	м	80
3	1501014460	Шугам U-PVC Ф125	м	40
4	1501014458	Шугам U-PVC Ф100	м	40
5	1501010202	Шугам U-PVC Ф90	м	40
6	1501010203	Шугам U-PVC Ф65	м	45
7	1501014450	Шугам U-PVC Ф40	м	50
8	1501010104	Булан U-PVC Ф250	ш	20
9	1501010205	Булан DN80 d90	ш	25
10	1501010206	Булан DN65 3"	ш	15
11	1501012385	Булан DN125 5"	ш	10
12	1501010150	Муфть U-PVC Ф250	ш	15
13	1501010100	Муфть U-PVC Ф100	ш	20
14	1501010120	Муфть U-PVC Ф150	ш	20
15	1501010080	Муфть U-PVC DN75 4"	ш	30
16	1501010207	Муфть U-PVC DN80 3"	ш	20
17	1501010050	Муфть U-PVC DN40	ш	20
18	1501010209	Фланц U-PVC Ф250 8"	ш	10
19	1501010210	Фланц U-PVC Ф150 6"	ш	24
20	1501010211	Фланц U-PVC Ф100	ш	9
21	1501010212	Фланц U-PVC DN100 U-PVC	ш	10
22	1501010213	Фланц U-PVC DN80 U-PVC	ш	16
23	1501016713	Фланц U-PVC DN65 U-PVC	ш	10
24	1501010214	Шилжвэр тройник Ф250x150x250 U-PVC	ш	4
25	1501010215	Шилжвэр тройник Ф150x150x150 U-PVC	ш	6
26	1501010216	Шилжвэр тройник Ф250/100/250 U-PVC	ш	3
27	1501010217	Шилжвэр тройник DN80 d90 U-PVC	ш	6
28	1501010218	Шилжвэр тройник DN150 6" U-PVC	ш	6
29	1501010219	Шилжвэр тройник DN150 6"x 6"x 5" U-PVC	ш	12
30	1501010220	Шилжвэр муфьт DN250/150 /PVC/	ш	8
31	1501010221	Шилжүүлэг DN150 6"x 2" U-PVC	ш	8
32	1501010222	Шилжүүлэг DN110 5"x 3" U-PVC	ш	8
33	1501010223	Шилжүүлэг DN150 6"x 3" U-PVC	ш	8
34	1501010239	Шугам шилжүүлэгч 3"x2"U-PVC	ш	4
35	1501010240	Шугам шилжүүлэгч 6"x5" U-PVC	ш	5
36	1501010224	Хуванцар таг DN250 U-PVC 8"	ш	6
37	1501010225	Хуванцар таг DN150 U-PVC 6"	ш	6
38	1501010226	Булан U-PVC Ф150	ш	14
39	803031450	Буцаахгүй клапан Ду 150 ру 16 кгс/см2	ш	4
40	804010280	Буцаахгүй клапан Ду20 Ру16 /Ball check valve U-PVC/	ш	4
41	804010001	Буцаахгүй клапан 3" DN65 U-PVC	ш	2
42	802030001	Бөмбөлгөн Хаалт 3" DN65 U-PVC	ш	2
43	801030002	Бөмбөлгөн Хаалт 2" DN50 U-PVC	ш	2
44	802030750	Вентиль Ду150 ру 40 кгс/см2	ш	2

45	802021250	Вентиль Ду65 ру 16 кгс/см2	ш	4
46	804010312	Эрвээхэй хаалт Ду250 Ру16 /Lug butterfly valve/	ш	2
47	804010308	Эрвээхэй хаалт Ду150 Ру16 /Lug butterfly valve/	ш	10
48	804010304	Эрвээхэй хаалт Ду100 Ру16 /Lug butterfly valve/	ш	6
49	804010306	Эрвээхэй хаалт Ду125 Ру16 /Lug butterfly valve/	ш	6
50	804010302	Эрвээхэй хаалт Ду80 Ру16 /Lug butterfly valve/	ш	4
51	602040001	Төмөр / нерж/ шилжүүлэг Ф150/100	ш	6
52	602040002	Төмөр / нерж/ шилжүүлэг Ф150/89	ш	6
53	1306010001	Хамгаалах фильтр / 5 мкм /	ш	2
54	701020003	Насос ISWH105-350, 80-205 м3/х	ш	1
55	907010050	Инвертор ACS 510	ш	1
56	602040003	Труба ТУ нерж Ф150х4,5 ТУ 14 ЗР-55-2001	тн	1
57	602040004	Труба ТУ нерж Ф100х3,5 ТУ 14 ЗР-55-2001	тн	0.5
58	602040005	Труба ТУ нерж Ф65х3 ТУ 14 ЗР-55-2001	тн	0.5
59	602040006	Труба ТУ нерж Ф40х2,5 ТУ 14 ЗР-55-2001	тн	0.5
60	602070011	Фланц ф250 /төмөр/ Ду250/16	ш	12
61	602075070	Фланц Ф150 /төмөр/ Ду150/16	ш	12
62	602070012	Фланц Ф100 /төмөр/ Ду100/16	ш	8
63	602070013	Фланц Ф63 /төмөр/ Ду63/16	ш	8
64	1501019100	PVC хоолой гагнадаг савхан электрод	кг	30
65	601010101	Энгийн боолт гайк M18x L=70мм	ш	95
66	601010102	урт боолт гайк M18x L=100мм	ш	90
67	601015170	Энгийн боолт гайк M16x L=70мм	ш	93
68	601015110	Энгийн боолт гайк M14x L=60мм	ш	90
69	601010103	урт боолт гайк M16x L=100мм	ш	90
70	1603020510	Таслагч чулуу ф100х16х2	ш	0
71	1603020720	Таслагч чулуу ф150 кен	ш	0
72	1501010227	Төмөр шилжүүлэг Ф250/150	ш	4
73	602070014	Төмөр фланц Ф250	ш	8
74	602075270	Төмөр фланц Ф150	ш	16
75	1302010147	Шлангны холбоос D=6/G1/4	ш	80
76	1302010146	Шланг D=6	м	150
77	1501010228	Сорьцын хаалт D=6/G1/4	ш	24
78	701030001	Антискалантаг шахах насос дозатор GMA 0010 PR2 MNN Q=10л/ц P=12 бар	ком	1
79	1501010020	Муфьт Ф20 /PVC/	ш	25
80	1601012010	Булан Ф20 /PVC/	ш	26
81	804010325	Хаалт Ду20 PVC	ш	8
82	1501014020	Хоолой ду 20 PVC	м	80
83	602060578	Отвод /нерж/ Ф150х2 /6"/ 90 град СТ-А304	ш	14
84	602060579	Отвод /нерж/ Ф100х2 /4"/ 90 град СТ-А304	ш	8
85	602060580	Отвод /нерж/ Ф65х2 /2 1/2"/ 90 град СТ-А304	ш	8
86	602060581	Отвод /нерж/ Ф40х2 /1 1/2"/ 90 град СТ-А304	ш	8
87	904011496	Кабель хөнгөн цагаан 0.4кв АВВГ 3х150+1х95	м	140
88	904011093	Кабель зэс 1000V ВВГ-3х120 /экрантай/	м	20
89	804010086	Даралт тогтворжуулагч /U-PVC/ >ack pressure valve 25 mm DN20 1.0Mpa	ш	2
90		Даралт өргөх насос суурилуулах	ш	2
91		Системийн тохиргоо зүгшрүүлэлт хийх	удаа	1

Бараа материал
 нийлүүлэх
 угсарч
 суурилуулах
 хугацаа 90 хоног
 байна

ТЕХНИКИЙН ТОДОРХОЙЛОЛТ

1

БАТЛАВ: ДЦС-4 ТӨХК-ИЙН ТЭРГҮҮН ДЭД
ЗАХИРАЛ БӨГӨӨД-ЕРӨНХИЙ
ИНЖЕНЕР Б.ГАНХУЯГ

ТЕХНИКИЙН ТОДОРХОЙЛОЛТ

Бараа материалын нэр: Шугам U-PVC Ф40, Ф63, Ф90, Ф100, Ф125, Ф150, Ф250, Ф20

Ерөнхий шаардлага:

	Техникийн өгөгдөл		Техникийн үзүүлэлт	Нэмэлт шаардлага	Дүйцүүлэх нэршил
1	Шугам хоолой	Тэмдэглэгээ	U-PVC Ф20-250		U-PVC шугам
		Төрөл	Хуванцар шугам		
2	Параметр	Ажлын биеийн даралт	10 бар		
		Ажлын биеийн температур	60°C		
		Ажлын бие	Ус		
3	Ажиллах орчин	Орчны хамгийн их температур	40°C		
		Орчны хамгийн бага температур	0°C		

Шугам хоолойг хийсэн материал:

Д/д	Нэршил	Материал /ГОСТ/	Бүтэц нэмэлт шаардлага	Дүйцүүлэх нэршил
1	U-PVC шугам	PVC-U		

Танилцсан	Р.Ганбат	<i>Танилцсан</i>	ЕИО	Шугам U-PVC Ф40, Ф63, Ф90, Ф100, Ф125, Ф150, Ф250, Ф20	ДЦС-4 ТӨХК
Хянасан	Ц.Амарбаясгалан	<i>Ц.Амарбаясгалан</i>	3А дарга		Техн.тод
Хянасан	Д.Сайханхүү	<i>Д.Сайханхүү</i>	ХЦ-н дарга	Хими цех засварын хэсэг	Хуудас№ 1
Гүйцэтгэсэн	А.Золбаяр	<i>А.Золбаяр</i>	ХЦ-н з/и		Хуудасны тоо-2

U-PVC шугам хоолойн параметрууд:

d, мм	di, мм	e, мм	PN, бар	Жин, кг/м
20	17,0	1,5	10	0,14
40	36,2	1,9	10	0,36
63	57,0	3,0	10	0,87
90	81,6	4,2	10	1,77
110	101,4	4,3	10	2,65
125	113,0	6,0	10	3,39
160	147,6	6,2	10	5,55
250	226,2	9,6	10	13,20

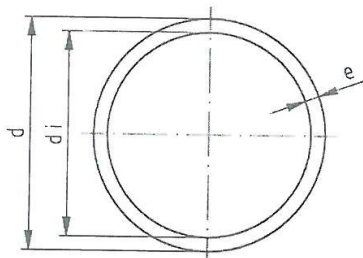

Зайлшгүй шаардлагатай дагалдах баримт бичиг:

1	Засварын заавар зураг схемтэй
2	Усан шахалт хийсэн акт /даралтын шахалт хийсэн акт, бат бэхыг шалгасан акт/
3	Шугам хоолойн их бие дээр үйлдвэрлэгчийн нэр, ажлын параметр, заводын дугаар, үйлдвэрлэсэн он, хэмжээсүүд, их биений материалын маркийг бичсэн тэмдэглэгээтэй байх ёстой.

Танилцсан	Р.Ганбат		ЕИО	Шугам U-PVC Ф40, Ф63, Ф90, Ф100, Ф125, Ф150, Ф250, Ф20	ДЦС-4 ТӨХК
Хянасан	Ц.Амарбаясгалан		ЗА дарга		Техн.тод
Хянасан	Д.Сайханхүү		ХЦ-н дарга	Хими цех засварын хэсэг	Хуудас№ 2
Гүйцэтгэсэн	А.Золбаяр		ХЦ-н з/и		Хуудасны тоо-2

2

БАТЛАВ: ДЦС-4 ТӨХК-ИЙН ТЭРГҮҮН ДЭД
ЗАХИРАЛ БӨГӨӨД ЕРӨНХИЙ
ИНЖЕНЕР Б.ГАНХУЯГ

ТЕХНИКИЙН ТОДОРХОЙЛОЛТ



30/IX 19/04

Бараа материалын нэр: Булан U-PVC Ф250, Ф160, Ф125, Ф90, Ф63, Ф20

Ерөнхий шаардлага:

	Техникийн өгөгдөл		Техникийн үзүүлэлт	Нэмэлт шаардлага	Дүйцүүлэх нэршил
1	Булан	Тэмдэглэгээ	U-PVC Ф20-250		U-PVC булан
		Төрөл	Хуванцар булан		
2	Параметр	Ажлын биеийн даралт	10 бар		
		Ажлын биеийн температур	60°C		
		Ажлын бие	Ус		
3	Ажиллах орчин	Орчны хамгийн их температур	40°C		
		Орчны хамгийн бага температур	0°C		

U-PVC буланг хийсэн материал:

Д/д	Нэршил	Материал /ГОСТ/	Бүтэц нэмэлт шаардлага	Дүйцүүлэх нэршил
1	U-PVC булан	PVC-U		

Танилцсан	Р.Ганбат		ЕИО	Булан U-PVC Ф250, Ф160, Ф125, Ф90, Ф63, Ф20	ДЦС-4 ТӨХК
Хянасан	Ц.Амарбаясгалан		ЗА дарга		Техн.тод
Хянасан	Д.Сайханхүү		ХЦ-н дарга		Хуудас№ 1
Гүйцэтгэсэн	А.Золбаяр		ХЦ-н з/и	Хими цех засварын хэсэг	Хуудасны тоо-2

U-PVC булангийн хэмжээ:

d, мм	D, мм	Z, мм	I, мм	PN, бар	Өнцөг
20	25	11	27	10	90°
63	75,5	34	72	10	90°
90	105	46	97	10	90°
125	145	66	135	10	90°
160	185	81	167	10	90°
250	284	126	258	10	90°

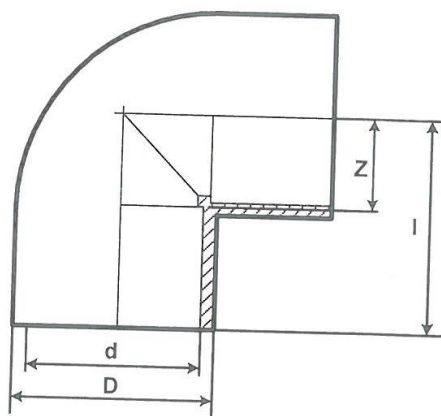

Зайлшгүй шаардлагатай дагалдах баримт бичиг:

1	Засварын заавар зураг схемтэй
2	Усан шахалт хийсэн акт /даралтын шахалт хийсэн акт, бат бэхыг шалгасан акт/
3	Булангийн /отвод/ их бие дээр үйлдвэрлэгчийн нэр, ажлын параметр, заводын дугаар, үйлдвэрлэсэн он, хэмжээсүүд, их биений материалын маркийг бичсэн тэмдэглэгээтэй байх ёстой.

Танилцсан	Р.Ганбат		ЕИО	Булан U-PVC Ф250, Ф160, Ф125, Ф90, Ф63, Ф20	ДЦС-4 ТӨХК
Хянасан	Ц.Амарбаясгалан		ЗА дарга		Техн.тод
Хянасан	Д.Сайханхүү		ХЦ-н дарга	Хими цех засварын хэсэг	Хуудас№ 2
Гүйцэтгэсэн	А.Золбаяр		ХЦ-н з/и		Хуудасны тоо-2

3

БАТЛАВ: ДЦС-4 ТӨХК-ИЙН ТЭРГҮҮН ДЭД
ЗАХИРАЛ БӨГӨӨД ЕРӨНХИЙ
ИНЖЕНЕР Б.ГАНХУЯГ

ТЕХНИКИЙН ТОДОРХОЙЛОЛТ

30/IV
190H

Бараа материалын нэр: Муфта U-PVC Ф250, Ф160, Ф110, Ф90, Ф63, Ф40, Ф20

Ерөнхий шаардлага:

	Техникийн өгөгдөл		Техникийн үзүүлэлт	Нэмэлт шаардлага	Дүйцүүлэх нэршил
1	Муфта	Тэмдэглэгээ	U-PVC Ф20-250		U-PVC муфта
		Төрөл	Хуванцар муфта		
2	Параметр	Ажлын биеийн даралт	10 бар		
		Ажлын биеийн температур	60°C		
		Ажлын бие	Ус		
3	Ажиллах орчин	Орчны хамгийн их температур	40°C		
		Орчны хамгийн бага температур	0°C		

U-PVC муфта хийсэн материал:

Д/д	Нэршил	Материал /ГОСТ/	Бүтэц нэмэлт шаардлага	Дүйцүүлэх нэршил
1	U-PVC муфта	PVC-U		

Танилцсан	Р.Ганбат		ЕИО	Муфта U-PVC Ф250, Ф160, Ф110, Ф90, Ф63, Ф40, Ф20	ДЦС-4 ТӨХК
Хянасан	Ц.Амарбаясгалан		3А дарга		Техн.тод
Хянасан	Д.Сайханхүү		ХЦ-н дарга	Хими цех засварын хэсэг	Хуудас№ 1
Гүйцэтгэсэн	А.Золбаяр		ХЦ-н з/и		Хуудасны тоо-2

U-PVC муфтаны хэмжээ:

d, мм	l, мм	D, мм	PN, бар	Z, мм
20	35	26	10	3
40	55	50	10	3
63	94	73	10	4
90	110	110	10	5
110	131	129	10	9
160	182	185	10	8
250	274	280	10	11

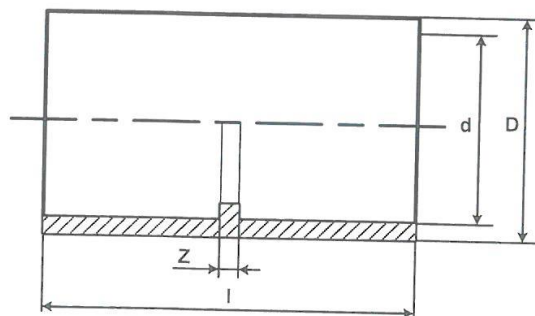
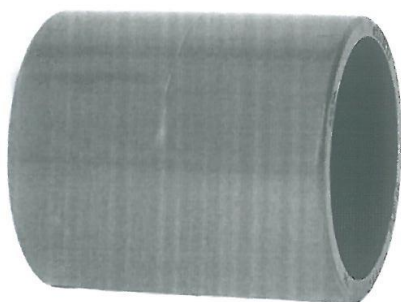

Зайлшгүй шаардлагатай дагалдах баримт бичиг:

1	Засварын заавар зураг схемтэй
2	Усан шахалт хийсэн акт /даралтын шахалт хийсэн акт, бат бэхыг шалгасан акт/
3	Муфтаны их бие дээр үйлдвэрлэгчийн нэр, ажлын параметр, заводын дугаар, үйлдвэрлэсэн он, хэмжээсүүд, их биений материалын маркийг бичсэн тэмдэглэгээтэй байх ёстой.

Танилцсан	Р.Ганбат		ЕИО	Муфта U-PVC Ф250, Ф160, Ф110, Ф90, Ф63, Ф40, Ф20	ДЦС-4 ТӨХК
Хянасан	Ц.Амарбаясгалан		ЗА дарга		Төхн.тод
Хянасан	Д.Сайханхүү		ХЦ-н дарга		Хуудас№ 2
Гүйцэтгэсэн	А.Золбаяр		ХЦ-н з/и	Хими цех засварын хэсэг	Хуудасны тоо-2

4

БАТЛАВ: ДЦС-4 ТӨХК-ИЙН ТЭРГҮҮН ДЭД
ЗАХИРАЛ БӨГӨӨД ЕРӨНХИЙ
ИНЖЕНЕР Б.ГАНХУЯГ

ТЕХНИКИЙН ТОДОРХОЙЛОЛТ

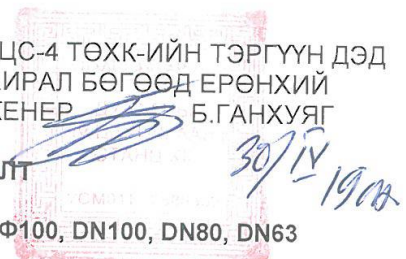

Бараа материалын нэр: Фланец U-PVC Ф250 8", Ф150 6", Ф100, DN100, DN80, DN63

Ерөнхий шаардлага:

	Техникийн өгөгдөл		Техникийн үзүүлэлт	Нэмэлт шаардлага	Дүйцүүлэх нэршил
1	Фланец	Тэмдэглэгээ	U-PVC Ф63-250		U-PVC фланец
		Төрөл	Хуванцар фланец		
2	Параметр	Ажлын биеийн даралт	10 бар		
		Ажлын биеийн температур	60°C		
		Ажлын бие	Ус		
3	Ажиллах орчин	Орчны хамгийн их температур	40°C		
		Орчны хамгийн бага температур	0°C		

U-PVC фланец хийсэн материал:

Д/д	Нэршил	Материал /ГОСТ/	Бүтэц нэмэлт шаардлага	Дүйцүүлэх нэршил
1	U-PVC фланец	PVC-U		

Танилцсан	Р.Ганбат		ЕИО	Фланец U-PVC Ф250 8", Ф150 6", Ф100, DN100, DN80, DN63	ДЦС-4 ТӨХК
Хянасан	Ц.Амарбаясгалан		3А дарга		Техн.тод
Хянасан	Д.Сайханхүү		ХЦ-н дарга	Хими цех засварын хэсэг	Хуудас№ 1
Гүйцэтгэсэн	А.Золбаяр		ХЦ-н з/и		Хуудасны тоо-2

U-PVC фланецийн хэмжээ:

d, мм	DN	D, мм	D1, мм	D3, мм	D4, мм	D5, мм	D6, мм	H, мм	L, мм	L1, мм	Z, мм	n, ш
63	63	91	106	18	185	145	92	19	47	10	3	4
90	80	108	125	18	200	160	110	20	56	11	5	8
110	100	131	150	18	220	180	133	22	66	12	5	8
160	150	188	213	22	285	241	190	32	91	16	5	8
250	250	274	303	22	395	350	277	36	140	23	9	12

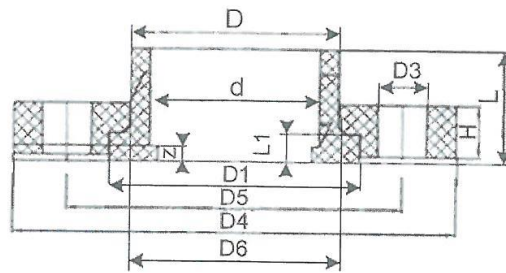
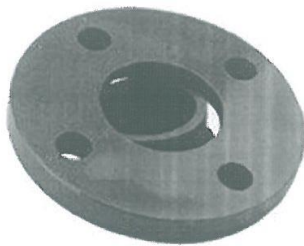

Зайлшгүй шаардлагатай дагалдах баримт бичиг:

1	Засварын заавар зураг схемтэй
2	Усан шахалт хийсэн акт /даралтын шахалт хийсэн акт, бат бэхыг шалгасан акт/
3	Фланецийн их бие дээр үйлдвэрлэгчийн нэр, ажлын параметр, заводын дугаар, үйлдвэрлэсэн он, хэмжээсүүд, их биений материалын маркийг бичсэн тэмдэглэгээтэй байх ёстой.

Танилцсан	Р.Ганбат	<i>Р.Ганбат</i>	ЕИО	Фланец U-PVC Ф250 8", Ф150 6", Ф100, DN100, DN80, DN63	ДЦС-4 ТӨХК
Хянасан	Ц.Амарбаясгалан	<i>Ц.Амарбаясгалан</i>	ЗА дарга		Техн.тод
Хянасан	Д.Сайханхүү	<i>Д.Сайханхүү</i>	ХЦ-н дарга	Хими цех засварын хэсэг	Хуудас № 2
Гүйцэтгэсэн	А.Золбаяр	<i>А.Золбаяр</i>	ХЦ-н з/и		Хуудасны тоо-2

5

БАТЛАВ: ДЦС-4 ТӨХК-ИЙН ТЭРГҮҮН ДЭД
ЗАХИРАЛ БӨГӨӨД ЕРӨНХИЙ
ИНЖЕНЕР *[Signature]* Б.ГАНХУЯГ

ТЕХНИКИЙН ТОДОРХОЙЛОЛТ

Бараа материалын нэр: Шилжвэр тройник U-PVC Ф250x160x250, Ф160x160x160, Ф250x110x250, DN80 d90, DN160 6", DN160 6"x6"x5"

Ерөнхий шаардлага:

	Техникийн өгөгдөл		Техникийн үзүүлэлт	Нэмэлт шаардлага	Дүйцүүлэх нэршил
1	Тройник	Тэмдэглэгээ	U-PVC Ф90-250		U-PVC тройник
		Төрөл	Хуванцар тройник		
2	Параметр	Ажлын биеийн даралт	10 бар		
		Ажлын биеийн температур	60°C		
		Ажлын бие	Ус		
3	Ажиллах орчин	Орчны хамгийн их температур	40°C		
		Орчны хамгийн бага температур	0°C		

U-PVC тройник хийсэн материал:

Д/д	Нэршил	Материал /ГОСТ/	Бүтэц нэмэлт шаардлага	Дүйцүүлэх нэршил
1	U-PVC тройник	PVC-U		

Танилцсан	Р.Ганбат	<i>[Signature]</i>	ЕИО	Шилжвэр тройник U-PVC Ф250x150x250, Ф150x150x150, Ф250x100x250, DN80 d90, DN150 6", DN150 6"x6"x5"	ДЦС-4 ТӨХК
Хянасан	Ц.Амарбаясгалан	<i>[Signature]</i>	ЗА дарга		Техн.тод
Хянасан	Д.Сайханхүү	<i>[Signature]</i>	ХЦ-н дарга		Хуудас№ 1
Гүйцэтгэсэн	А.Золбаяр	<i>[Signature]</i>	ХЦ-н з/и	Хими цех засварын хэсэг	Хуудасны тоо-2

U-PVC тройникийн хэмжээ:

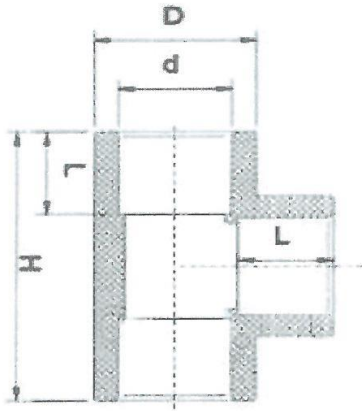

Зураг-1

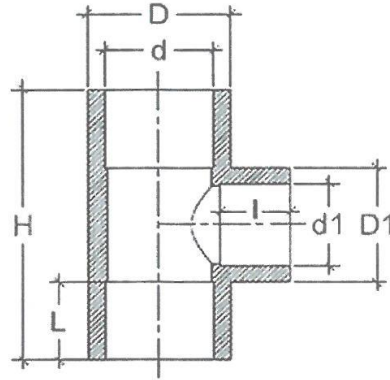

Зураг-2

Зураг-1	Хэмжээ, мм	d, мм	D, мм	L, мм	H, мм	PN, бар
	160x160x160	160	180,6	86	338	10
	90x90x90	90	105,4	51	196	10

Зураг-2	Хэмжээ, мм	D, мм	d, мм	L, мм	D1, мм	d1, мм	l, мм	H, мм	PN, бар
	160x125x160	174	160	86	136	125	70	303	10

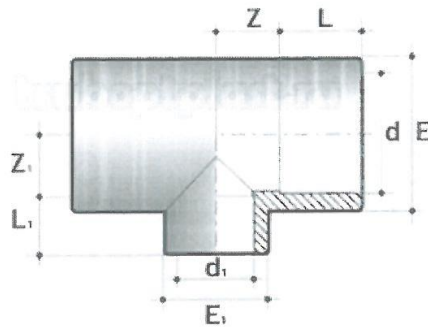

Зураг-3

Зураг-3	Хэмжээ, мм	L, мм	L1, мм	Z, мм	Z1, мм	E, мм	E1, мм	PN, бар
	250x160x250	132	86	128	128	288	184	10
	250x110x250	132	61	128	128	288	128	10

Зайлшгүй шаардлагатай дагалдах баримт бичиг:

1	Усан шахалт хийсэн акт /даралтын шахалт хийсэн акт, бат бэхыг шалгасан акт/
2	Тройникийн их бие дээр үйлдвэрлэгчийн нэр, ажлын параметр, заводын дугаар, үйлдвэрлэсэн он, хэмжээсүүд, их биений материалын маркийг бичсэн тэмдэглэгээтэй байх ёстой.

Танилцсан	Р.Ганбат		ЕИО	Шилжвэр тройник U-PVC Ф250x150x250, Ф150x150x150, Ф250x100x250, DN80 d90, DN150 6", DN150 6"х6"х5"	ДЦС-4 ТӨХК
Хянасан	Ц.Амарбаясгалан		ЗА дарга		Техн.тод
Хянасан	Д.Сайханхүү		ХЦ-н дарга		Хуудас№ 2
Гүйцэтгэсэн	А.Золбаяр		ХЦ-н з/и	Хими цех засварын хэсэг	Хуудасны тоо-2

7

БАТЛАВ: ДЦС-4 ТӨХЖ-ИЙН ТЭРГҮҮН ДЭД
ЗАХИРАЛ БӨГӨӨД ЕРӨНХИЙ
ИНЖЕНЕР Б.ГАНХУЯГ

ТЕХНИКИЙН ТОДОРХОЙЛОЛТ

30/12/1914

Бараа материалын нэр: Шилжвэр муфта DN150 6"х2" U-PVC, DN110 5"х3" U-PVC, DN150 6"х3" U-PVC

Ерөнхий шаардлага:

	Техникийн өгөгдөл		Техникийн үзүүлэлт	Нэмэлт шаардлага	Дүйцүүлэх нэршил
1	Шилжүүлэг	Тэмдэглэгээ			
		Төрөл	Хуванцар шилжүүлэг		
2	Параметр	Ажлын биеийн даралт	10 бар		
		Ажлын биеийн температур	60°C		
		Ажлын бие	Ус		
3	Ажиллах орчин	Орчны хамгийн их температур	40°C		
		Орчны хамгийн бага температур	0°C		

U-PVC шилжвэр муфта хийсэн материал:

Д/д	Нэршил	Материал /ГОСТ/	Бүтэц нэмэлт шаардлага	Дүйцүүлэх нэршил
1	U-PVC шилжвэр муфта	PVC-U		

Танилцсан	Р.Ганбат	<i>Р.Ганбат</i>	ЕИО	Шилжвэр муфта DN150 6"х2" U-PVC, DN110 5"х3" U-PVC, DN150 6"х3" U-PVC	ДЦС-4 ТӨХЖ
Хянасан	Ц.Амарбаясгалан	<i>Ц.Амарбаясгалан</i>	3А дарга		Техн.тод
Хянасан	Д.Сайханхүү	<i>Д.Сайханхүү</i>	ХЦ-н дарга	Хими цех засварын хэсэг	Хуудас№ 1
Гүйцэтгэсэн	А.Золбаяр	<i>А.Золбаяр</i>	ХЦ-н з/и		Хуудасны тоо-2

cket

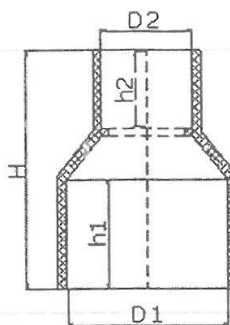

U-PVC шилжвэр муфтаны хэмжээ:

D1, мм	D2, мм	PN, бар	H, мм	h1, мм	h2, мм
250	160	10	271	131	86
150	63	10	179	86	38
150	90	10	179	86	51
110	90	10	128	61	51

Зайлшгүй шаардлагатай дагалдах баримт бичиг:

1	Засварын заавар зураг схемтэй
2	Усан шахалт хийсэн акт /даралтын шахалт хийсэн акт, бат бэхыг шалгасан акт/
3	Шилжвэр муфтаны их бие дээр үйлдвэрлэгчийн нэр, ажлын параметр, заводын дугаар, үйлдвэрлэсэн он, хэмжээсүүд, их биений материалын маркийг бичсэн тэмдэглэгээтэй байх ёстой.

Танилцсан	Р.Ганбат		ЕИО	Шилжвэр муфта DN150 6"x2" U-PVC, DN110 5"x3" U-PVC, DN150 6"x3" U-PVC	ДЦС-4 ТӨХК
Хянасан	Ц.Амарбаясгалан		ЗА дарга		Техн.тод
Хянасан	Д.Сайханхүү		ХЦ-н дарга	Хими цех засварын хэсэг	Хуудасны тоо-2
Гүйцэтгэсэн	А.Золбаяр		ХЦ-н з/и		

8

БАТЛАВ: ДЦС-4 ТӨХК-ИЙН ТЭРГҮҮН ДЭД
ЗАХИРАЛ БӨГӨӨД ЕРӨНХИЙ
ИНЖЕНЕР Б.ГАНХУЯГ

ТЕХНИКИЙН ТОДОРХОЙЛОЛТ



30/IV
1998

Бараа материалын нэр: Шугам шилжүүлэгч 75x50 U-PVC, 150x125 U-PVC

Ерөнхий шаардлага:

	Техникийн өгөгдөл	Техникийн үзүүлэлт	Нэмэлт шаардлага	Дүйцүүлэх нэршил
1	Шилжүүлэгч	Тэмдэглэгээ	U-PVC шугам шилжүүлэгч	
		Төрөл	Хуванцар шилжүүлэгч	
2	Параметр	Ажлын биеийн даралт	10 бар	
		Ажлын биеийн температур	60°C	
		Ажлын бие	Ус	
3	Ажиллах орчин	Орчны хамгийн их температур	40°C	
		Орчны хамгийн бага температур	0°C	

U-PVC шилжүүлэгч хийсэн материал:

Д/д	Нэршил	Материал /ГОСТ/	Бүтэц нэмэлт шаардлага	Дүйцүүлэх нэршил
1	U-PVC шилжүүлэгч	PVC-U		

Танилцсан	Р.Ганбат		ЕИО	Шугам шилжүүлэгч 75x50 U-PVC, 150x125 U-PVC	ДЦС-4 ТӨХК
Хянасан	Ц.Амарбаясгалан		3А дарга		Техн.тод
Хянасан	Д.Сайханхүү		ХЦ-н дарга	Хими цех засварын хэсэг	Хуудас№ 1
Гүйцэтгэсэн	А.Золбаяр		ХЦ-н з/и		Хуудасны тоо-2

U-PVC шугам шилжүүлэгчийн хэмжээ:

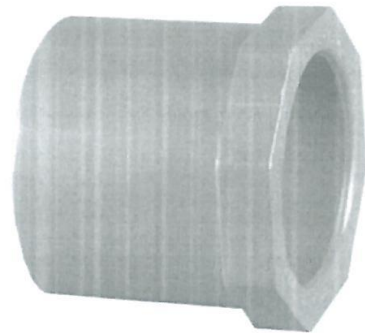
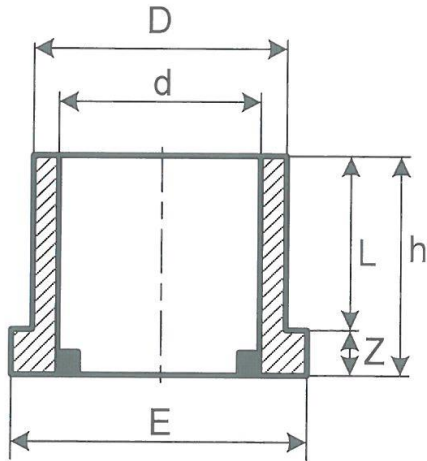

D, мм	d, мм	L, мм	Z, мм	h, мм	E, мм
75	63	44	10	54	44
160	125	86	12	98	86

Зайлшгүй шаардлагатай дагалдах баримт бичиг:

1	Засварын заавар зураг схемтэй, паспорттай байх.
2	Усан шахалт хийсэн акт /даралтын шахалт хийсэн акт, бат бэхыг шалгасан акт/
3	Шугам шилжүүлэгч их бие дээр үйлдвэрлэгчийн нэр, ажлын параметр, заводын дугаар, үйлдвэрлэсэн он, хэмжээсүүд, их биений материалын маркийг бичсэн тэмдэглэгээтэй байх ёстой.

Танилцсан	Р.Ганбат		ЕИО	Шугам шилжүүлэгч 75x50 U-PVC, 150x125 U-PVC	ДЦС-4 ТӨХК
Хянасан	Ц.Амарбаясгалан		3А дарга		Техн.тод
Хянасан	Д.Сайханхүү		ХЦ-н дарга	Хими цех засварын хэсэг	Хуудас№ 2
Гүйцэтгэсэн	А.Золбаяр		ХЦ-н з/и		Хуудасны тос-2

9

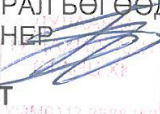
БАТЛАВ: ДЦС-4 ТӨХК-ИЙН ТЭРГҮҮН ДЭД
ЗАХИРАЛ БӨГӨӨД ЕРӨНХИЙ
ИНЖЕНЕР  Б.ГАНХУЯГ

ТЕХНИКИЙН ТОДОРХОЙЛОЛТ





Бараа материалын нэр: Хуванцар таг DN250 U-PVC 8", DN150 U-PVC 6"

Ерөнхий шаардлага:

	Техникийн өгөгдөл		Техникийн үзүүлэлт	Нэмэлт шаардлага	Дүйцүүлэх нэршил
1	Заглушка	Тэмдэглэгээ	U-PVC таг		U-PVC заглушка
		Төрөл	Хуванцар таг		
2	Параметр	Ажлын биеийн даралт	10 бар		
		Ажлын биеийн температур	60°C		
		Ажлын бие	Ус		
3	Ажиллах орчин	Орчны хамгийн их температур	40°C		
		Орчны хамгийн бага температур	0°C		

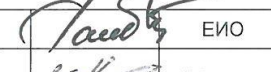
Хуванцар таг хийсэн материал:

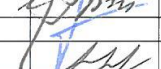
Д/д	Нэршил	Материал /ГОСТ/	Бүтэц нэмэлт шаардлага	Дүйцүүлэх нэршил
1	Хуванцар таг	PVC-U		

Танилцсан	Р.Ганбат		ЕИО	Хуванцар таг DN250 U-PVC 8", DN150 U-PVC 6"	ДЦС-4 ТӨХК
Хянасан	Ц.Амарбаясгалан		ЗА дарга		Техн.тод Хуудас№ 1
Хянасан	Д.Сайханхүү		ХЦ-н дарга	Хими цех засварын хэсэг	Хуудасны тоо-2
Гүйцэтгэсэн	А.Золбаяр		ХЦ-н з/и		

Хуванцар тагны хэмжээ:

d, мм	D, мм	l, мм	PN бар
250	280	185	10
160	185	128	10

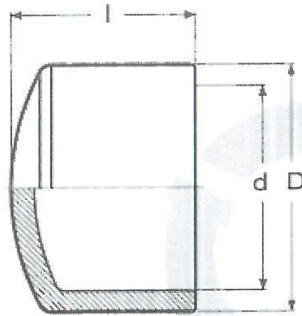

Зайлшгүй шаардлагатай дагалдах баримт бичиг:

1	Усан шахалт хийсэн акт /даралтын шахалт хийсэн акт, бат бэхыг шалгасан акт/
2	Хуванцар тагны их бие дээр үйлдвэрлэгчийн нэр, ажлын параметр, заводын дугаар, үйлдвэрлэсэн он, хэмжээсүүд, их биений материалын маркийг бичсэн тэмдэглэгээтэй байх ёстой.

Танилцсан	Р.Ганбат		ЕИО	Хуванцар таг DN250 U-PVC 8", DN150 U-PVC 6"	ДЦС-4 ТӨХК
Хянасан	Ц.Амарбаясгалан		ЗА дарга		Техн.тод
Хянасан	Д.Сайханхүү		ХЦ-н дарга	Хими цех засварын хэсэг	Хуудас№ 2
Гүйцэтгэсэн	А.Золбаяр		ХЦ-н з/и		Хуудасны тоо-2

10.1

БАТЛАВ: ДЦС-4 ТӨХК-ИЙН ТЭРГҮҮН ДЭД
ЗАХИРАЛ БӨГӨӨД ЕРӨНХИЙ
ИНЖЕНЕР Б.ГАНХУЯГ

ТЕХНИКИЙН ТОДОРХОЙЛОЛТ

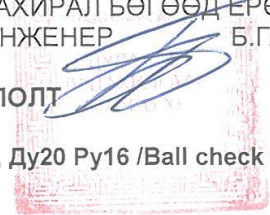

30/11/19

Бараа материалын нэр: Буцаахгүй клапан DN65 U-PVC, Ду20 Ру16 /Ball check valve U-PVC/

Ерөнхий шаардлага:

	Техникийн өгөгдөл		Техникийн үзүүлэлт	Нэмэлт шаардлага	Дүйцүүлэх нэршил
1	Хамгаалах клапан	Тэмдэглэгээ	Обратный клапан U-PVC		Ball check valve
		Төрөл	Буцаахгүй клапан		
2	Параметр	Ажлын биеийн даралт	16 бар		
		Ажлын биеийн температур	60°C		
		Ажлын бие	Ус		
3	Ажиллах орчин	Орчны хамгийн их температур	40°C		
		Орчны хамгийн бага температур	0°C		

U-PVC буцаахгүй клапанг хийсэн материал:

Д/д	Нэршил	Материал /ГОСТ/	Бүтэц нэмэлт шаардлага	Дүйцүүлэх нэршил
1	Холбох хэсэг	PVC-U		
2	Дарагч	PVC-U		
3	Клапан суух кольцо	EPDM		
4	Дарагч	PVC-U		
5	Клапан	PVC-U		
6	Крышка	PVC-U		

Танилцсан	Р.Ганбат		ЕИО	Буцаахгүй клапан DN65 U-PVC, Ду20 Ру16 /Ball check valve U-PVC/	ДЦС-4 ТӨХК
Хянасан	Ц.Амарбаясгалан		3А дарга		Техн.тод Хуудас№ 1
Хянасан	Д.Сайханхүү		ХЦ-н дарга	Хими цех засварын хэсэг	Хуудасны тоо-2
Гүйцэтгэсэн	А.Золбаяр		ХЦ-н з/и		

U-PVC буцаахгүй клапаны хэмжээ:

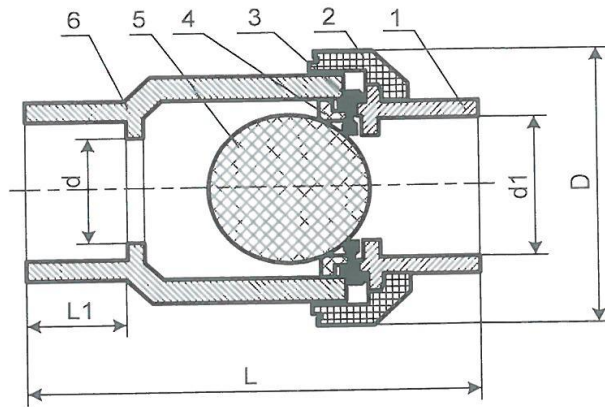

d, мм	L, мм	L1, мм	d1, мм	D, мм	d2, мм
20	106	26	20	63	20
63	245	64	63	145	63

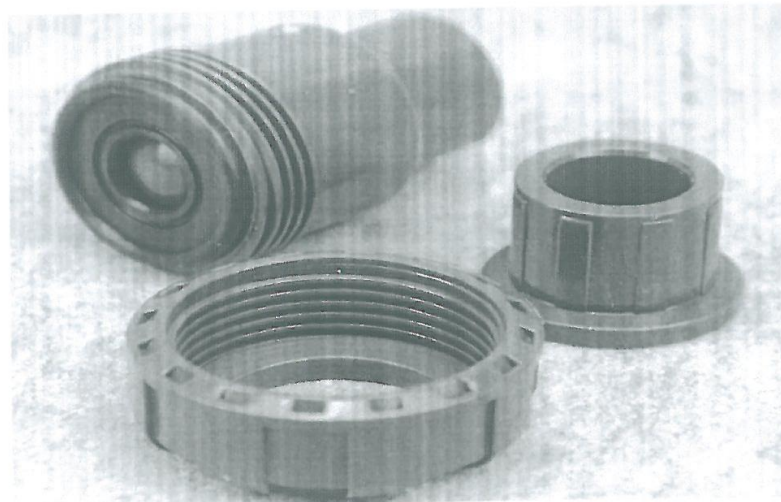

Зайлшгүй шаардлагатай дагалдах баримт бичиг:

1	Засварын заавар зураг схемтэй
2	Усан шахалт хийсэн акт /даралтын шахалт хийсэн акт, бат бэхыг шалгасан акт/
3	Буцаахгүй клапангийн их бие дээр үйлдвэрлэгчийн нэр, ажлын параметр, заводын дугаар, үйлдвэрлэсэн он, хэмжээсүүд, их биений материалын маркийг бичсэн тэмдэглэгээтэй байх ёстой.

Танилцсан	Р.Ганбат		ЕИО	Буцаахгүй клапан DN65 U-PVC, Ду20 Рy16 /Ball check valve U-PVC/	ДЦС-4 ТӨХК
Хянасан	Ц.Амарбаясгалан		ЗА дарга		Техн.тод Хуудас№ 2
Хянасан	Д.Сайханхүү		ХЦ-н дарга	Хими цех засварын хэсэг	Хуудасны тоо-2
Гүйцэтгэсэн	А.Золбаяр		ХЦ-н з/и		

10.2

БАТЛАВ: ДЦС-4 ТӨХК-ИЙН ТЭРГҮҮН ДЭД
ЗАХИРАЛ БӨГӨӨД ЕРӨНХИЙ
ИНЖЕНЕР Б.ГАНХУЯГ

ТЕХНИКИЙН ТОДОРХОЙЛОЛТ

30/IV 19/IV

Бараа материалын нэр: Буцаахгүй клапан Ду150 Ру16 кгс/см²

Ерөнхий шаардлага:

	Техникийн өгөгдөл		Техникийн үзүүлэлт	Нэмэлт шаардлага	Дүйцүүлэх нэршил
1	Хамгаалах клапан	Тэмдэглэгээ	Буцаахгүй клапан Ду150 Ру16		
		Төрөл	Буцаахгүй клапан		
2	Параметр	Ажлын биеийн даралт	16 кгс/см ²		
		Ажлын биеийн температур	120 ⁰ С		
		Ажлын бие	Шингэн		
3	Ажиллах орчин	Орчны хамгийн их температур	40 ⁰ С		
		Орчны хамгийн бага температур	0 ⁰ С		

Танилцсан	Р.Ганбат		ЕИО	Буцаахгүй клапан Ду150 Ру16 кгс/см ²	ДЦС-4 ТӨХК
Хянасан	Ц.Амарбаясгалан		3А дарга		Техн.тод
Хянасан	Д.Сайханхүү		ХЦ-н дарга	Хими цех засварын хэсэг	Хуудас№ 1
Гүйцэтгэсэн	А.Золбаяр		ХЦ-н з/и		Хуудасны тоо-2

Буцаахгүй клапанг хийсэн материал:

№	Нэршил	Материал
1	Корпус	Ширэм GG25
2	Диск	Ширэм
3	Гол	Зэвэрдэггүй ган
4	Пружина	Зэвэрдэггүй ган

Буцаахгүй клапаны хэмжээ:

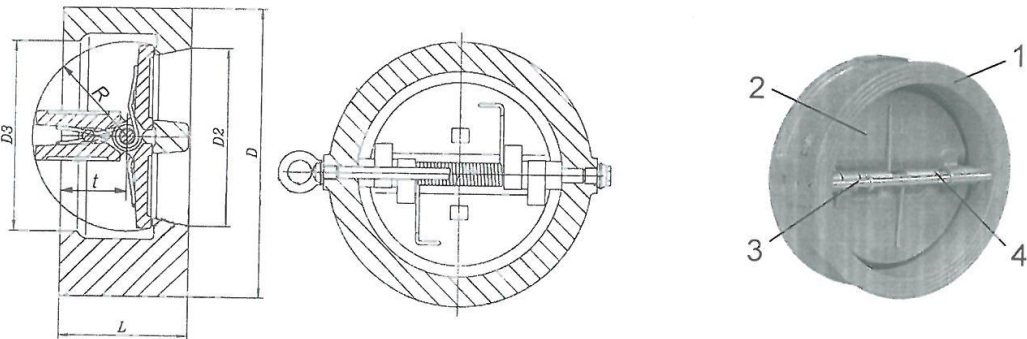

	D2, мм	D3, мм	D, мм	R, мм	t, мм	L, мм	PN, кгс/см ²
Ду150	144,6	170	218	78,6	31	75	16

Зайлшгүй шаардлагатай дагалдах баримт бичиг:

1	Засварын заавар зураг схемтэй
2	Усан шахалт хийсэн акт /даралтын шахалт хийсэн акт, бат бэхыг шалгасан акт/
3	Буцаахгүй клапангийн их бие дээр үйлдвэрлэгчийн нэр, ажлын параметр, заводын дугаар, үйлдвэрлэсэн он, хэмжээсүүд, их биений материалын маркийг бичсэн тэмдэглэгээтэй байх ёстой.

Танилцсан	Р.Ганбат		ЕИО	Буцаахгүй клапан Ду150 Ру16 кгс/см ²	ДЦС-4 ТӨХК
Хянасан	Ц.Амарбаясгалан		ЗА дарга		Техн.тод
Хянасан	Д.Сайханхүү		ХЦ-н дарга	Хими цех засварын хэсэг	Хуудас№ 2
Гүйцэтгэсэн	А.Золбаяр		ХЦ-н з/и		Хуудасны тоо-2

11

БАТЛАВ: ДЦС-4 ТӨХК-ИЙН ТЭРГҮҮН ДЭД
ЗАХИРАЛ БӨГӨӨД ЕРӨНХИЙ
ИНЖЕНЕР Б.ГАНХУЯГ

ТЕХНИКИЙН ТОДОРХОЙЛОЛТ



30/12/19

Бараа материалын нэр: Бөмбөлгөн хаалт 3" DN63 U-PVC, 2" DN50 U-PVC, DN20 U-PVC

Ерөнхий шаардлага:

	Техникийн өгөгдөл		Техникийн үзүүлэлт	Нэмэлт шаардлага	Дүйцүүлэх нэршил
1	Арматур	Тэмдэглэгээ	PVC хаалт		U-PVC-EPDM
		Төрөл	Таслах хаалт		
		Таслах хэсгийн төрөл	Бөмбөлгөн		
2	Параметр	Ажлын биеийн даралт	16 ата		
		Ажлын биеийн температур	60°C		
		Ажлын бие	Химийн бодис		
3	Ажиллах орчин	Орчны хамгийн их температур	60°C		
		Орчны хамгийн бага температур	0°C		
4	Дамжуулгын төрөл	Тэмдэглэгээ			
		Гар	Маховиктай		
		Редуктортой			
		Шугамтай холбогдох хэсэг	U-PVC шугамтай наагдаж холбогдох	Тусгай зориулалтын цавуу ашиглаж наана	

Танилцсан	Р.Ганбат		ЕИО	Бөмбөлгөн хаалт 3" DN63 U-PVC, 2" DN50 U-PVC, DN20 U-PVC	ДЦС-4 ТӨХК
Хянасан	Ц.Амарбаясгалан		ЗА дарга		Техн.тод
Хянасан	Д.Сайханхүү		ХЦ-н дарга	Хими цех засварын хэсэг	Хуудас№ 1
Гүйцэтгэсэн	А.Золбаяр		ХЦ-н з/и		Хуудасны тоо-3

Эд ангиуд:

	Нэршил	Материал /ГОСТ/	Бүтэц нэмэлт шаардлага	Дүйцүүлэх нэршил
1	Корпус	PVC-U		
2	Нягтруулагч	PVC-U		
3	Холбох хэсэг	PVC-U		
4	Дарагч	PVC-U		
5	Бөмбөлөг	PVC-U		Бөмбөлөгөн клапан
6	Гол	PVC-U		
7	Нягтруулагч кольцо	PTFE		
8	Нягтруулагчийн кольцо жийрэг	EPDM		
9	Седло	EPDM		
10	Холбох хэсгийн жийрэг	EPDM		
11	Голын кольцо жийрэг	EPDM		
12	Маховик	PVC-U		

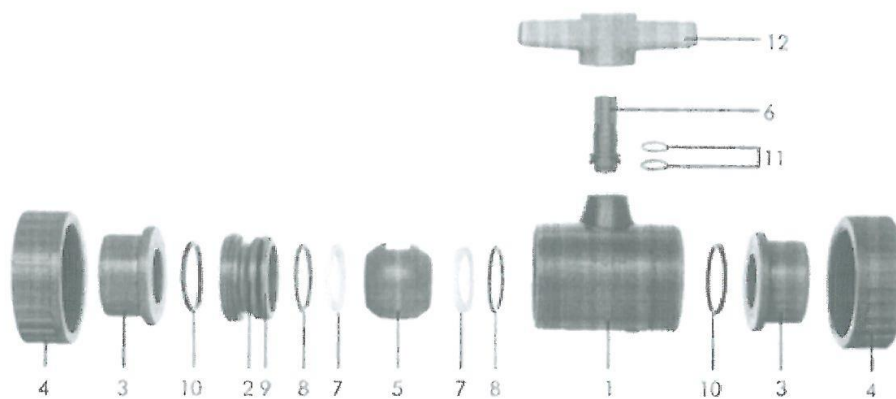

Танилцсан	Р.Ганбат	<i>[Signature]</i>	ЕИО	Бөмбөлөгөн хаалт 3" DN63 U-PVC, 2" DN50 U-PVC, DN20 U-PVC	ДЦС-4 ТӨХК
Хянасан	Ц.Амарбаясгалан	<i>[Signature]</i>	ЗА дарга		Техн.тод
Хянасан	Д.Сайханхүү	<i>[Signature]</i>	ХЦ-н дарга	Хими цех засварын хэсэг	Хуудас№ 2
Гүйцэтгэсэн	А.Золбаяр	<i>[Signature]</i>	ХЦ-н з/и		Хуудасны тоо-3

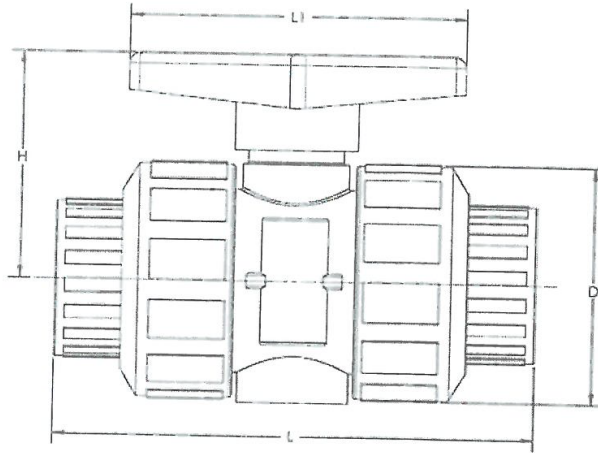

SIZE	L, мм	L1, мм	H, мм	D, мм	Жин, кг
DN	DN	DN	DN	DN	
20	104,9	79,5	47,5	50,8	0,2
50	171,5	114,3	88,9	103,6	1,1
63	200,1	114,3	88,9	103,6	1,2

Зайлшгүй шаардлагатай дагалдах баримт бичиг:

1	Засварын заавар зураг схемтэй
2	Усан шахалт хийсэн акт /даралтын шахалт хийсэн акт, бат бэхыг шалгасан акт/
3	Хаалтны их бие дээр үйлдвэрлэгчийн нэр, ажлын параметр, заводын дугаар, үйлдвэрлэсэн он, хэмжээсүүд, их биений материалын маркийг бичсэн тэмдэглэгээтэй байх ёстой.

Танилцсан	Р.Ганбат		ЕИО	Бөмбөлгөн хаалт 3" DN63 U-PVC, 2" DN50 U-PVC, DN20 U-PVC	ДЦС-4 ТӨХК
Хянасан	Ц.Амарбаясгалан		ЗА дарга		Техн.тод
Хянасан	Д.Сайханхүү		ХЦ-н дарга	Хими цех засварын хэсэг	Хуудас№ 3
Гүйцэтгэсэн	А.Золбаяр		ХЦ-н з/и		Хуудасны тоо-3

12

БАТЛАВ: ДЦС-4 ТӨХК-ИЙН ТЭРГҮҮН ДЭД
ЗАХИРАЛ БӨГӨӨД ЕРӨНХИЙ
ИНЖЕНЕР Б.ГАНХУЯГ

ТЕХНИКИЙН ТОДОРХОЙЛОЛТ

30/11 1908

Бараа материалын нэр: Вентиль Ду150 Ру40 кгс/см², Ду65 Ру16 кгс/см²

Ерөнхий шаардлага:

	Техникийн өгөгдөл		Техникийн үзүүлэлт	Нэмэлт шаардлага	Дүйцүүлэх нэршил
1	Хаалт	Тэмдэглэгээ	Вентиль Ду65 Ру16, Ду150 Ру40		
		Төрөл	Вентиль		
2	Параметр	Ажлын биеийн даралт	16-40 кгс/см ²		
		Ажлын биеийн температур	+425 ⁰ С		
		Ажлын бие	Ус		
3	Ажиллах орчин	Орчны хамгийн их температур	45 ⁰ С		
		Орчны хамгийн бага температур	0 ⁰ С		
4	Дамжуулах төрөл	Гар	Маховиктай		

Танилцсан	Р.Ганбат		ЕИО	Вентиль Ду150 Ру40 кгс/см ² , Ду65 Ру16 кгс/см ²	ДЦС-4 ТӨХК
Хянасан	Ц.Амарбаясгалан		ЗА дарга		Техн.тод
Хянасан	Д.Сайханхүү		ХЦ-н дарга	Хими цех засварын хэсэг	Хуудас№ 1
Гүйцэтгэсэн	А.Золбаяр		ХЦ-н з/и		Хуудасны тоо-3

Вентиль хийсэн материал:

Нэршил	Материал
Корпус	WCB, CF8, CF3, CF8M, CF3M
Диск	WCB, CF8, CF3, CF8M, CF3M
Гол	2Cr13, F304, F304L, F316, F316L
Болт	Сталь, SS
Гайка	Сталь, SS
Дээд седло	2Cr13, F304, F304L, F316, F316L
Жийрэг	Гибкий графит+304
Набивка	Графит, PTFE
Штифт	Сталь, SS
Втулка	2Cr13, F304, F304L, F316, F316L
Болт с проушиной	Сталь, SS
Гайка	Сталь, SS
Сальник	WCB, CF8, CF3, CF8M, CF3M
Крышка	WCB, CF8, CF3, CF8M, CF3M
Гайка шпинделя	Ковкий чугун, латунь
Маховик	Чугун
Гайка маховика	Сталь, SS

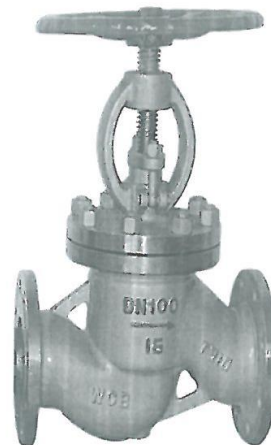
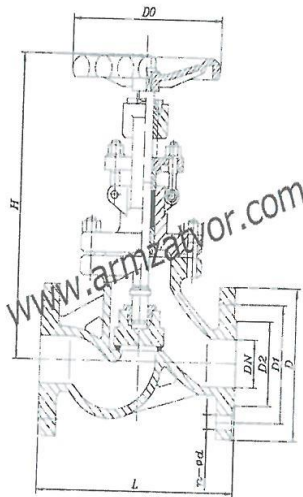





Танилцсан	Р.Ганбат	<i>[Signature]</i>	ЕИО	Вентиль Ду150 Ру40 кгс/см ² , Ду65 Ру16 кгс/см ²	ДЦС-4 ТӨХК
Хянасан	Ц.Амарбаясгалан	<i>[Signature]</i>	ЗА дарга		Техн.тод
Хянасан	Д.Сайханхүү	<i>[Signature]</i>	ХЦ-н дарга	Хими цех засварын хэсэг	Хуудас№ 2
Гүйцэтгэсэн	А.Золбаяр	<i>[Signature]</i>	ХЦ-н з/и		Хуудасны тоо-3

Вентилийн хэмжээ:

Ру, кгс/см ²	Ду, мм	L, мм	D, мм	D1, мм	D2, мм	n-φ d	D0, мм	H, мм	Жин, кг
40	150	480	300	250	203	8-φ26	400	611	95
16	65	290	180	145	120	4-φ18	280	355	13,95

Зайлшгүй шаардлагатай дагалдах баримт бичиг:

1	Засварын заавар зураг схемтэй
2	Усан шахалт хийсэн акт /даралтын шахалт хийсэн акт, бат бэхыг шалгасан акт/
3	Вентилийн их бие дээр үйлдвэрлэгчийн нэр, ажлын параметр, заводын дугаар, үйлдвэрлэсэн он, хэмжээсүүд, их биений материалын маркийг бичсэн тэмдэглэгээтэй байх ёстой.

Танилцсан	Р.Ганбат		ЕИО	Вентиль Ду150 Ру40 кгс/см ² , Ду65 Ру16 кгс/см ²	ДЦС-4 ТӨХК
Хянасан	Ц.Амарбаясгалан		ЗА дарга		Техн.тод
Хянасан	Д.Сайханхүү		ХЦ-н дарга	Хими цех засварын хэсэг	Хуудас№ 3
Гүйцэтгэсэн	А.Золбаяр		ХЦ-н з/и		Хуудасны тоо-3

13

БАТЛАВ: ДЦС-4 ТӨХК-ИЙН ТЭРГҮҮН ДЭД
ЗАХИРАЛ БӨГӨӨД ЕРӨНХИЙ
ИНЖЕНЕР Б.ГАНХУЯГ

ТЕХНИКИЙН ТОДОРХОЙЛОЛТ

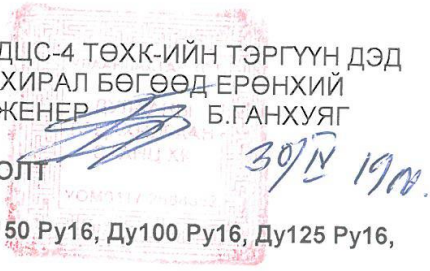

Бараа материалын нэр: Эрвээхэй хаалт Ду250 Ру16, Ду150 Ру16, Ду100 Ру16, Ду125 Ру16, Ду80 Ру16

Ерөнхий шаардлага:

	Техникийн өгөгдөл		Техникийн үзүүлэлт	Нэмэлт шаардлага	Дүйцүүлэх нэршил
1	Арматур	Тэмдэглэгээ	Эрвээхэй хаалт Ду80-250 Ру16		Butterfly Valves
		Төрөл	Таслах хаалт		Запориви арматур
		Таслах хэсгийн төрөл	Диск		Диск /заслонки/
		Корпусын доторлогоо	Резин	Цутгаж хийсэн	
2	Параметр	Ажлын биеийн даралт	16 ата,		
		Ажлын биеийн температур	60°C		
		Ажлын бие	Ус		
3	Ажиллах орчин	Орчны хамгийн их температур	60°C		
		Орчны хамгийн бага температур	-20°C		
4	Дамжуулгын төрөл	Тэмдэглэгээ			
		Гар	Маховиктай		
		Редуктортой			
		Шугам хоолойтой холбогдох холболтын төрөл	2 фланецын хооронд хавчуулдаг		

Танилцсан	Р.Ганбат		ЕИО	Эрвээхэй хаалт Ду250 Ру16, Ду150 Ру16, Ду100 Ру16, Ду125 Ру16, Ду80 Ру16	ДЦС-4 ТӨХК
Хянасан	Ц.Амарбаясгалан		ЗА дарга		Техн.тод
Хянасан	Д.Сайханхүү		ХЦ-н дарга	Хими цех засварын хэсэг	Хуудас№ 1
Гүйцэтгэсэн	А.Золбаяр		ХЦ-н з/и		Хуудасны тоо-3

Эд ангиуд:

	Нэршил	Материал /ГОСТ/	Бүтэц нэмэлт шаардлага	Дүйцүүлэх нэршил
1	Корпус			ASTM A536 65-45-12, WCB, CF8M
2	Диск			ASTM A536 65-45-12 Nylon coated, CF8, CF8M, 2507, 1.4462
3	Резин кольцо			EPDM, NBR, FRM.PTFE
4	Гол			SS420, SS431
5	Доод гол			SS420, SS431
6	Сальник дарагч			Nylon for DN50-DN300, SS304 for DN350-DN2000
7	Холживч			RPTFE with Graphite on I.D.
8	Голын сальник			NBR
9	Ган кольцо			Stainless steel
10	Доод гол дарагч болт			Steel galvanized for DN50-DN300, Cover plate for DN350-DN2000 material same as body with SS304 bolts
11	Сальник дарагч болт			SS304

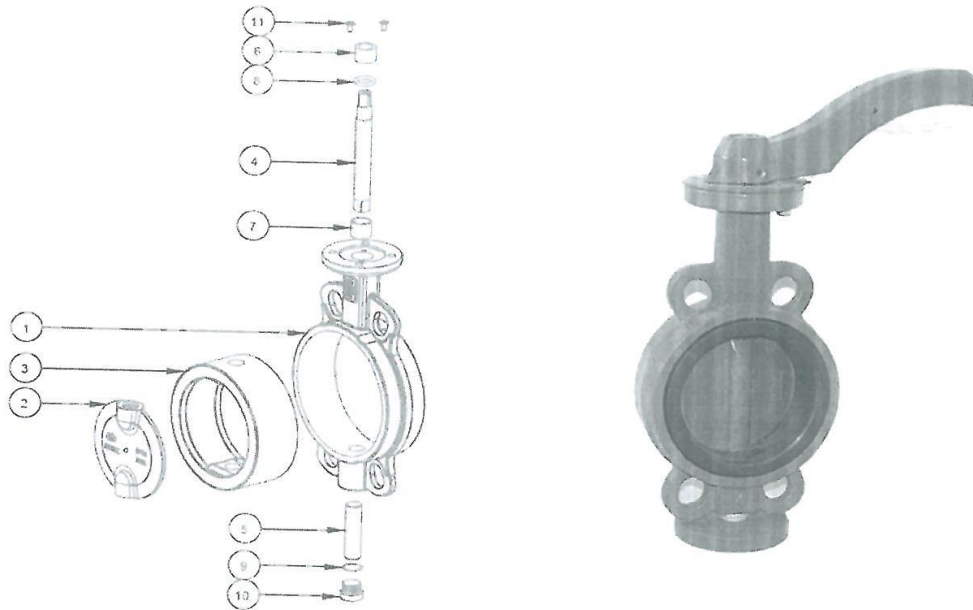

Танилцсан	Р.Ганбат	<i>[Signature]</i>	ЕИО	Эрвээхэй хаалт Ду250 Ру16, Ду150 Ру16, Ду100 Ру16, Ду125 Ру16, Ду80 Ру16	ДЦС-4 ТӨХК
Хянасан	Ц.Амарбаясгалан	<i>[Signature]</i>	3А дарга		Техн.тод
Хянасан	Д.Сайханхүү	<i>[Signature]</i>	ХЦ-н дарга	Хими цех засварын хэсэг	Хуудас№ 2
Гүйцэтгэсэн	А.Золбаяр	<i>[Signature]</i>	ХЦ-н з/и		Хуудасны тоо-3

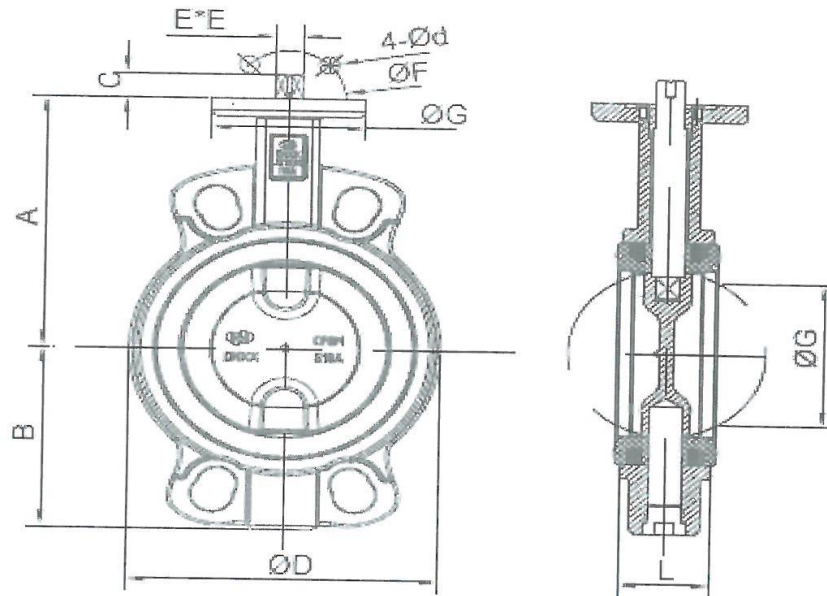

Хаалтны хэмжээсүүд:

SIZE		A	B	C	D	E	F	d	G	H	L	WT (kg)
DN	INCH											
80	3"	138	92	13.5	123.9	9	50	8	70	64	46	3
100	4"	167	114	13.5	157	11	70	10	90	91	52	4.5
125	5"	180	129	17.5	181.5	14	70	10	90	110	56	6
150	6"	203	144	17.5	212	14	70	10	90	146	56	7
250	10"	266	216	25	323.6	22	102	12	125	241	68	17

Зайлшгүй шаардлагатай дагалдах баримт бичиг:

1	Засварын заавар зураг схемтэй
2	Усан шахалт хийсэн акт /даралтын шахалт хийсэн акт, бат бэхыг шалгасан акт/
3	Хаалтнын их бие дээр үйлдвэрлэгчийн нэр, ажлын параметр, заводын дугаар, үйлдвэрлэсэн он, хэмжээсүүд, их биений материалын маркийг бичсэн тэмдэглэгээтэй байх ёстой.

Танилцсан	Р.Ганбат		ЕИО	Эрвээхэй хаалт Ду250 Ру16, Ду150 Ру16, Ду100 Ру16, Ду125 Ру16, Ду80 Ру16	ДЦС-4 ТӨХК
Хянасан	Ц.Амарбаясгалан		ЗА дарга		Техн.тод
Хянасан	Д.Сайханхүү		ХЦ-н дарга	Хими цех засварын хэсэг	Хуудас№ 3
Гүйцэтгэсэн	А.Золбаяр		ХЦ-н з/и		Хуудасны тоо-3

14

БАТЛАВ: ДЦС-4 ТӨХК-ИЙН ТЭРГҮҮН ДЭД
ЗАХИРАЛ БӨГӨӨД ЕРӨНХИЙ
ИНЖЕНЕР Б.ГАНХУЯГ

ТЕХНИКИЙН ТОДОРХОЙЛОЛТ



30/IV - 1904

Бараа материалын нэр: Нерж шилжүүлэг Ф159/89, Ф159/108

Ерөнхий шаардлага:

	Техникийн өгөгдөл		Техникийн үзүүлэлт	Нэмэлт шаардлага	Дүйцүүлэх нэршил
1	Шилжүүлэг	Тэмдэглэгээ			Переход нержавеющей
		Төрөл	Нерж шилжүүлэг		
2	Параметр	Ажлын биеийн даралт	10 бар		
		Ажлын биеийн температур	60°C		
		Ажлын бие	Ус		
3	Ажиллах орчин	Орчны хамгийн их температур	40°C		
		Орчны хамгийн бага температур	0°C		
4	Материал		12X18H10T		нержавеющий

Танилцсан	Р.Ганбат		ЕИО	Нерж шилжүүлэг Ф159/89, Ф159/108	ДЦС-4 ТӨХК
Хянасан	Ц.Амарбаясгалан		ЗА дарга		Техн. тод
Хянасан	Д.Сайханхүү		ХЦ-н дарга	Хими цех засварын хэсэг	Хуудас № 1
Гүйцэтгэсэн	А.Золбаяр		ХЦ-н з/и		Хуудасны тоо-2

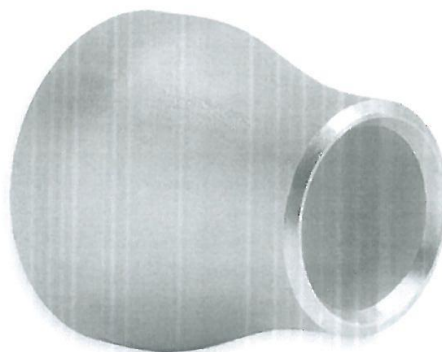
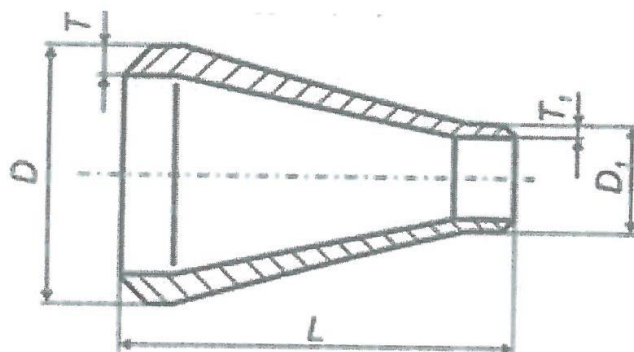

Нерж шилжүүлгийн хэмжээ:

D, мм	T, мм	D1, мм	T1, мм	L, мм
159	4,5	89	3,5	130
159	4,5	108	4	130

Зайлшгүй шаардлагатай дагалдах баримт бичиг:

1	Усан шахалт хийсэн акт /даралтын шахалт хийсэн акт, бат бэхыг шалгасан акт/
2	Нерж шилжүүлгийн их бие дээр үйлдвэрлэгчийн нэр, ажлын параметр, заводын дугаар, үйлдвэрлэсэн он, хэмжээсүүд, их биений материалын маркийг бичсэн тэмдэглэгээтэй байх ёстой.

Танилцсан	Р.Ганбат		ЕИО	Нерж шилжүүлэг Ф159/89, Ф159/108	ДЦС-4 ТӨХК
Хянасан	Ц.Амарбаясгалан		ЗА дарга		Техн.тод
Хянасан	Д.Сайханхүү		ХЦ-н дарга	Хими цех засварын хэсэг	Хуудас№ 2
Гүйцэтгэсэн	А.Золбаяр		ХЦ-н з/и		Хуудасны тоо-2

75

БАТЛАВ: ДЦС-4 ТӨХК-ИЙН ТЭРГҮҮН ДЭД
ЗАХИРАЛ БӨГӨӨД ЕРӨНХИЙ
ИНЖЕНЕР Б.ГАНХУЯГ

ТЕХНИКИЙН ТОДОРХОЙЛОЛТ



30/IV
1908

Бараа материалын нэр: Хамгаалах фильтр / 5мкм /

Ерөнхий шаардлага:

	Техникийн өгөгдөл		Техникийн үзүүлэлт	Нэмэлт шаардлага	Дүйцүүлэх нэршил
1	Фильтр	Тэмдэглэгээ			Патрон
		Төрөл	Хамгаалах фильтр		
2	Параметр	Ажлын биеийн даралт	10 ата		
		Ажлын биеийн температур	40°C		
		Ажлын бие	Ус, шүлтлэг орчин		
3	Ажиллах орчин	Орчны хамгийн их температур	40°C		
		Орчны хамгийн бага температур	0°C		

Хамгаалах патроны параметрууд:



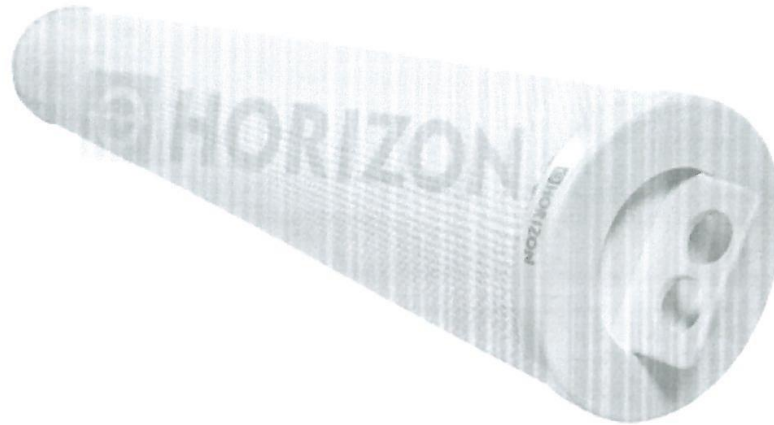

Зориулалт	Эсрэг осмосын хамгаалах шүүлтүүрийн патрон
Урт, мм	1016
Гадна диаметр, мм	Φ152
Суух хэсгийн диаметр, мм	Φ100
Материал	Polypropylene
Ажиллах орчин	Ус, шүлтлэг орчин
Ажлын биеийн даралт, ата	10
Ажлын биеийн температур, °C	40
Шүүх хэмжээ, μm	5
Зарцуулалт, м ³ /цаг	75
Кольцо сальникийн материал	EPDM
Part number	RFP050-40NPX-L

Танилцсан	Р.Ганбат		ЕИО	Хамгаалах фильтр	ДЦС-4 ТӨХК
Хянасан	Ц.Амарбаясгалан		3А дарга		Техн.тод
Хянасан	Д.Сайханхүү		ХЦ-н дарга	Хими цех засварын хэсэг	Хуудас№ 1
Гүйцэтгэсэн	А.Золбаяр		ХЦ-н з/и		Хуудасны тоо-2



Зайлшгүй шаардлагатай дагалдах баримт бичиг:

1	Усан шахалт хийсэн акт /даралтын шахалт хийсэн акт, бат бэхыг шалгасан акт/
2	Патроны их бие дээр үйлдвэрлэгчийн нэр, ажлын параметр, заводын дугаар, үйлдвэрлэсэн он, хэмжээсүүд, их биений материалын маркийг бичсэн тэмдэглэгээтэй байх ёстой.

Танилцсан	Р.Ганбат		ЕИО	Хамгаалах фильтр	ДЦС-4 ТӨХК
Хянасан	Ц.Амарбаясгалан		3А дарга		Техн.тод
Хянасан	Д.Сайханхүү		ХЦ-н дарга	Хими цех засварын хэсэг	Хуудас№ 2
Гүйцэтгэсэн	А.Золбаяр		ХЦ-н з/и		Хуудасны тоо-2

16

БАТЛАВ: ДЦС-4 ТӨХК-ИЙН ТЭРГҮҮН ДЭД
ЗАХИРАЛ БӨГӨӨД ЕРӨНХИЙ
ИНЖЕНЕР Б.ГАНХУЯГ

ТЕХНИКИЙН ТОДОРХОЙЛОЛТ

30/12/1904

Бараа материалын нэр: Насос ISWH105-35, 80-205 м³/ц, 13-15,5 бар, 110 кВт, 2900 эрг/мин

Ерөнхий шаардлага:

№	Техникийн өгөгдөл	Техникийн үзүүлэлт	Нэмэлт шаардлага
1	Тэмдэглэгээ	ISWH105-35	
2	Төрөл	Насос	
3	Зориулалт	Даралт өргөх	
4	Нягтруулгын төрөл	Нүүрсэн нягтруулга	
5	Муфтны холболтын төрөл	Хос муфта	
6	Тосолгооны төрөл	Ус	
7	Ажлын бие	Шингэн	
8	Насосны параметр	Бүтээмж	80-205 м ³ /цаг
		Насосны удирдлага	Инвертор
		Ажлын биеийн шахах даралт	13-15,5 бар
		Ажиллах шингэний температур	25°С
		Дамжуулах шингэний температур	25°С
9	Хөдөлгүүрийн үзүүлэлт	Чадал	110 кВт
		Эргэлт	2900 эрг/мин
		Давтамж	50 Гц
10	Ажиллах орчин	Орчины температурын хязгаар	0°С-с +40°С
11	Сорох хоолой		Ф159
	Шахах хоолой		Ф159

Зайлшгүй шаардлагатай дагалдах баримт бичиг:

1	Засварын заавар зураг схем, паспорттай байх ёстой.
2	Усан шахалт хийсэн акт /даралтын шахалт хийсэн акт, бат бэхыг шалгасан акт/
3	Насосны их бие дээр үйлдвэрлэгчийн нэр, ажлын параметр, заводын дугаар, үйлдвэрлэсэн он, хэмжээсүүд, их биений материалын маркийг бичсэн тэмдэглэгээтэй байх ёстой.

Танилцсан	Р.Ганбат	ЕИО	Насос ISWH105-35, 80-205 м ³ /ц, 13-15,5 бар, 110 кВт, 2900 эрг/мин	ДЦС-4 ТӨХК
Хянасан	Ц.Амарбаясгалан	ЗА дарга		Техн.тод
Хянасан	Д.Сайханхүү	ХЦ-н дарга	Хими цех засварын хэсэг	Хуудас№ 1
Гүйцэтгэсэн	А.Золбаяр	ХЦ-н з/и		Хуудасны тоо-1

78

БАТЛАВ: ДЦС-4 ТӨХК-ИЙН ТЭРГҮҮН ДЭД
ЗАХИРАЛ БӨГӨӨД ЕРӨНХИЙ
ИНЖЕНЕР Б.ГАНХУЯГ

ТЕХНИКИЙН ТОДОРХОЙЛОЛТ

30/12
1997.

Бараа материалын нэр: Труба ТУ нерж Ф150х4,5, Ф100х3,5, Ф63х3, Ф40х2,5

Ерөнхий шаардлага:

	Техникийн өгөгдөл		Техникийн үзүүлэлт	Нэмэлт шаардлага	Дүйцүүлэх нэршил
1	Труба	Тэмдэглэгээ	Труба нерж		
		Төрөл	Зэвэрдэггүй ган		
2	Параметр	Ажлын биеийн даралт			
		Ажлын биеийн температур			
		Ажлын бие	Ус, шингэн		
3	Ажиллах орчин	Орчны хамгийн их температур	50°C		
		Орчны хамгийн бага температур	0°C		

Үндсэн хэмжээс:

д/д	Хэмжээсүүд	Хэмжээ /мм/	Нэмэлт шаардлага	Дүйцэхүүц нэршил
1	Шугамын зузаан e, мм	2,5-4,5		
2	Шугамын диаметр d, мм	40-159		

Танилцсан	Р.Ганбат	ЕИО	Труба ТУ нерж Ф150х4,5, Ф100х3,5, Ф63х3, Ф40х2,5	ДЦС-4 ТӨХК
Хянасан	Ц.Амарбаясгалан	3А дарга		Техн.тод
Хянасан	Д.Сайханхүү	ХЦ-н дарга	Хими цех засварын хэсэг	Хуудас№ 1
Гүйцэтгэсэн	А.Золбаяр	ХЦ-н з/и		Хуудасны тоо-2

Труба нерж хийсэн материал:

Д/д	Нэршил	Материал /ГОСТ/	Бүтэц нэмэлт шаардлага	Дүйцүүлэх нэршил
1	Труба нерж шугам	12Х18Н10Т /ГОСТ 9941-81 /		

Труба нерж параметрууд:

Нерж шугамын диаметр d, мм	Нерж шугамын зузаан e, мм
Ф159	4,5
Ф108	3,5
Ф60	3
Ф40	2,5

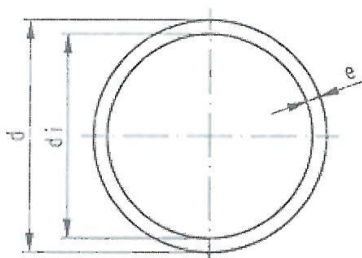

Зайлшгүй шаардлагатай дагалдах баримт бичиг:

1	Усан шахалт хийсэн акт /даралтын шахалт хийсэн акт, бат бэхыг шалгасан акт/
2	Шугамын их бие дээр үйлдвэрлэгчийн нэр, ажлын параметр, заводын дугаар, үйлдвэрлэсэн он, хэмжээсүүд, их биений материалын маркийг бичсэн тэмдэглэгээтэй байх ёстой.

Танилцсан	Р.Ганбат		ЕИО	Труба ТУ нерж Ф150х4,5, Ф100х3,5, Ф63х3, Ф40х2,5	ДЦС-4 ТӨХК
Хянасан	Ц.Амарбаясгалан		ЗА дарга		Техн.тод
Хянасан	Д.Сайханхүү		ХЦ-н дарга	Хими цех засварын хэсэг	Хуудас№ 2
Гүйцэтгэсэн	А.Золбаяр		ХЦ-н з/и		Хуудасны тоо-2

19

БАТЛАВ: ДЦС-4 ТӨХК-ИЙН ТЭРГҮҮН ДЭД
ЗАХИРАЛ БӨГӨӨД ЕРӨНХИЙ
ИНЖЕНЕР Б.ГАНХУЯГ

ТЕХНИКИЙН ТОДОРХОЙЛОЛТ

30/12
19/11

Бараа материалын нэр: Фланец ду250/16, ду150/16, ду100/16, ду63/16

Ерөнхий шаардлага:

	Техникийн өгөгдөл		Техникийн үзүүлэлт	Нэмэлт шаардлага	Дүйцүүлэх нэршил
1	Фланец	Тэмдэглэгээ	Фланец		
		Төрөл	Фланец ду63/16-ду250/16		
2	Параметр	Ажлын биеийн даралт	16 кгс/см ²		
		Ажлын биеийн температур	60°C		
		Ажлын бие	Ус		
3	Ажиллах орчин	Орчны хамгийн их температур	40°C		
		Орчны хамгийн бага температур	0°C		
4	Материал		Ст20		

Танилцсан	Р.Ганбат	<i>Р.Ганбат</i>	ЕИО	Фланец ду250/16, ду150/16, ду100/16, ду63/16	ДЦС-4 ТӨХК
Хянасан	Ц.Амарбаясгалан	<i>Ц.Амарбаясгалан</i>	3А дарга		Техн.тод
Хянасан	Д.Сайханхүү	<i>Д.Сайханхүү</i>	ХЦ-н дарга	Хими цех засварын хэсэг	Хуудас№ 1
Гүйцэтгэсэн	А.Золбаяр	<i>А.Золбаяр</i>	ХЦ-н з/и		Хуудасны тоо-2

Фланец хэмжээ:

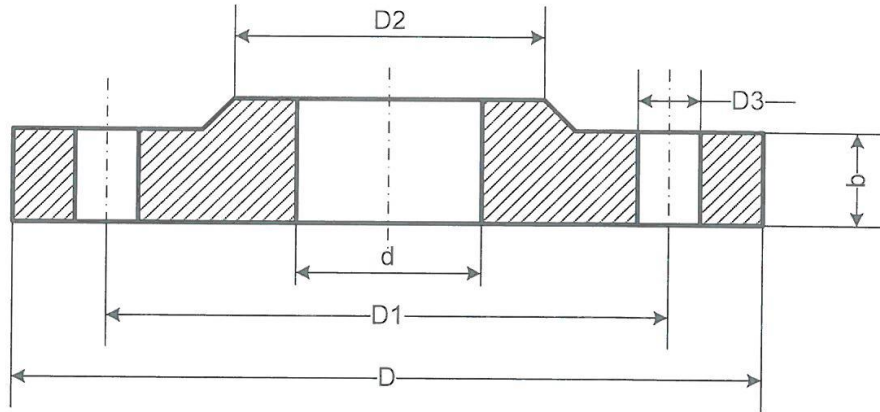

Ду	D	D1	D2	D3	b	d	Жин	Нүхний тоо
мм							кг	ш
65	180	145	122	78	13	18	2,8	4
100	215	180	158	110	15	18	3,96	8
150	280	240	212	161	17	22	6,92	8
250	390	350	320	273	20	22	10,65	12

Зайлшгүй шаардлагатай дагалдах баримт бичиг:

1	Усан шахалт хийсэн акт /даралтын шахалт хийсэн акт, бат бэхыг шалгасан акт/
2	Фланецийн их бие дээр үйлдвэрлэгчийн нэр, ажлын параметр, заводын дугаар, үйлдвэрлэсэн он, хэмжээсүүд, их биений материалын маркийг бичсэн тэмдэглэгээтэй байх ёстой.

Танилцсан	Р.Ганбат		ЕИО	Фланец ду250/16, ду150/16, ду100/16, ду63/16	ДЦС-4 ТӨЖК
Хянасан	Ц.Амарбаясгалан		ЗА дарга		Техн.тод
Хянасан	Д.Сайханхүү		ХЦ-н дарга	Хими цех засварын хэсэг	Хуудас № 2
Гүйцэтгэсэн	А.Золбаяр		ХЦ-н з/и		Хуудасны тоо-2

24

БАТЛАВ: ДЦС-4 ТӨХК-ИЙН ТЭРГҮҮН ДЭД
ЗАХИРАЛ БӨГӨӨД ЕРӨНХИЙ
ИНЖЕНЕР Б.ГАНХУЯГ

ТЕХНИКИЙН ТОДОРХОЙЛОЛТ

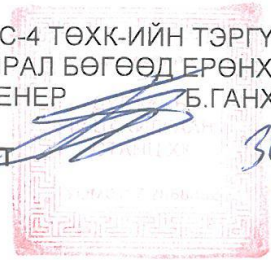

Бараа материалын нэр: Төмөр шилжүүлэг Ф250/150

Ерөнхий шаардлага:

	Техникийн өгөгдөл		Техникийн үзүүлэлт	Нэмэлт шаардлага	Дүйцүүлэх нэршил
1	Шилжүүлэг	Тэмдэглэгээ	Шилжүүлэг		
		Төрөл	Төмөр шилжүүлэг		
2	Параметр	Ажлын биеийн даралт	16 бар		
		Ажлын биеийн температур	60°C		
		Ажлын бие	Ус		
3	Ажиллах орчин	Орчны хамгийн их температур	40°C		
		Орчны хамгийн бага температур	0°C		
4	Материал		Ст45		

Төмөр шилжүүлгийн хэмжээ:

A, мм	D ₁ , мм	T, мм	T ₁ , мм	L, мм
273	159	7	5	178

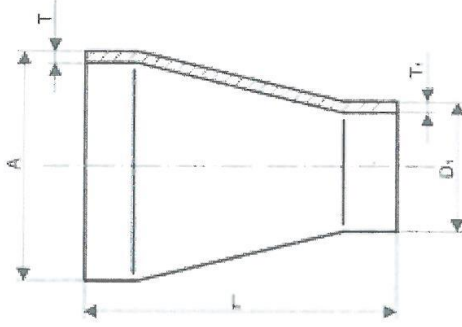

Танилцсан	Р.Ганбат	<i>[Signature]</i>	ЕИО	Төмөр шилжүүлэг Ф250/150	ДЦС-4 ТӨХК
Хянасан	Ц.Амарбаясгалан	<i>[Signature]</i>	3А дарга		Техн.тод
Хянасан	Д.Сайханхүү	<i>[Signature]</i>	ХЦ-н дарга	Хими цех засварын хэсэг	Хуудас№ 1
Гүйцэтгэсэн	А.Золбаяр	<i>[Signature]</i>	ХЦ-н з/и		Хуудасны тоо-1

29

БАТЛАВ: ДЦС-4 ТӨХК-ИЙН ТЭРГҮҮН ДЭД
ЗАХИРАЛ БӨГӨӨД ЕРӨНХИЙ
ИНЖЕНЕР Б.ГАНХУЯГ



30/IV - 1908

ТЕХНИКИЙН ТОДОРХОЙЛОЛТ

Бараа материалын нэр: Дозатор насос

Ерөнхий шаардлага: Тусгаарлах мембрант бүхий хэмжигч насос

№	Техникийн өгөгдөл	Техникийн үзүүлэлт	Нэмэлт шаардлага	Дүйцхүйц нэршил
1	Тэмдэглэгээ	GMA		
2	Төрөл	Мембрант дозатор		/miltron roy/
3	Зориулалт	Химийн бодистой усан уусмал шахах		
4	Нягтруулгын төрөл	Мембран		
5	Муфтны холболтын төрөл	Хос муфта		
6	Тосолгооны төрөл	Шингэн		
7	Ажлын бие	Уусмал		
8	Насосны параметр	Бүтээмж	10 литр/цаг	
9		Насосны удирдлага	Шахалтыг тохируулах гар удирдлага 100% нарийвчлалтай	
10		Ажлын биеийн шахах даралт	12 бар	
11		Ажиллах шингэний температур	-5° - +40°С	
12		Дамжуулах шингэний температур	-5° - +40°С	
		Үе шат /Phase/	3 үе шаттай	
13	Хөдөлгүүрийн үзүүлэлт	Чадал	120 Вт, 380В	
14		Эргэлт	2700 эрг/мин	
15		Давтамж	50 Hz	
16	Ажиллах орчин	Орчны хамгийн их температур	+40°С	
17	Орчны хамгийн бага температур		-5°С	
18	Шугам хоолойтой холбогдох холболтын төрөл		U-PVC	DN20 U-PVC шугамаар холбогдоно
19	Буцаахгүй клапан		U-PVC	

Танилцсан	Р.Ганбат		ЕИО	Антискалант шахах дозатор	ДЦС-4 ТӨХК
Хянасан	Ц.Амарбаясгалан		ЗА-ны дарга		Техн.тод
Хянасан	Д.Сайханхүү		ХЦ-н дарга		Хуудас№ 1
Гүйцэтгэсэн	А.Золбаяр		ХЦ-н зас/инж	Хими цех	Хуудасны тоо-3

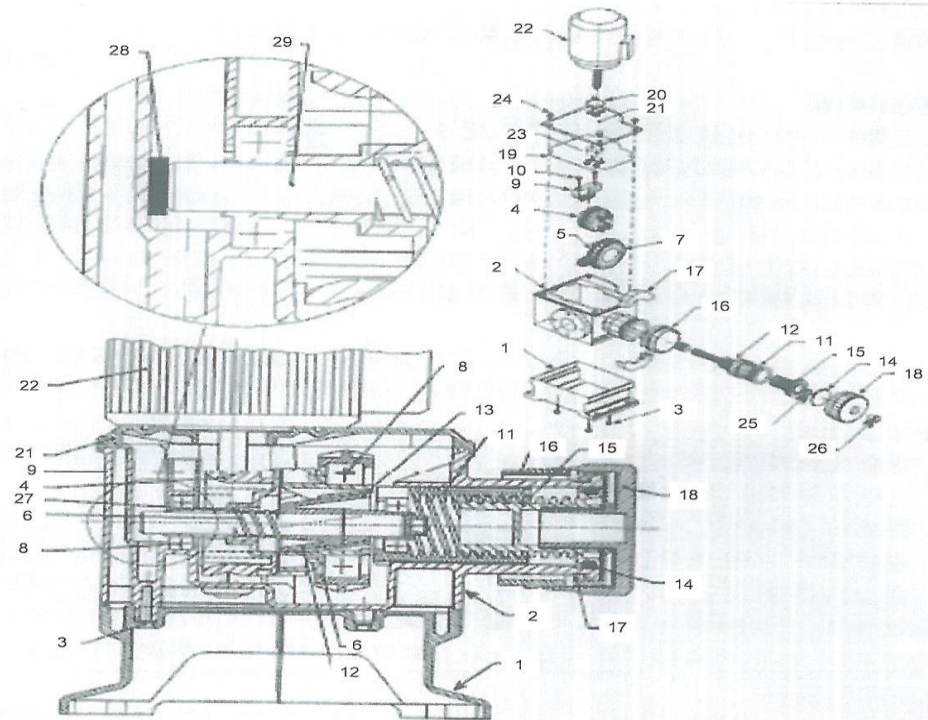

1	Хайрцагны суурь	16	Түлхэлт түгжих тоноглол
2	Хайрцаг	17	Байрлал тогтоох хагас дугуй кольцо
3	Боолт / хайрцагны суурь, хайрцаг/	18	Түлхэлт тохируулах товчлуу
4	Хүрд	19	Хайрцагны тагны битүүмжлэлийн эд анги
5	Холбогч гол	20	О хэлбэрийн кольцо
6	Пүрш	21	Хайрцагны таг
7	Металл хавтан	22	Мотор (рычактай)
8	Холхивч	23	Боолт
9	Хүрдний холхивчийн байрлал хязгаарлах суурь	24	Боолт
10	Боолт	25	Жийрэг
11	+ толгой	26	Боолт
12	Гадагшаа хэвгий блок	27	Хязгаарлагч



Танилцсан	Р.Ганбат	<i>[Signature]</i>	ЕИО	Антискалант шахах дозатор	ДЦС-4 ТӨХК
Хянасан	Ц.Амарбаясгалан	<i>[Signature]</i>	ЗА-ны дарга		Техн.тод
Хянасан	Д.Сайханхүү	<i>[Signature]</i>	ХЦ-н дарга		Хуудас№ 2
Гүйцэтгэсэн	А.Золбаяр	<i>[Signature]</i>	ХЦ-н зас/инж	Хими цех	Хуудасны тоо-3

13	Дотогшоо хэвгий блок	28	Хязгаарлагч
14	О хэлбэрийн кольцо	29	Хөтлөгч тэнхлэг
15	Түлхэлт тохируулах гол		



Шаардлагатай дагалдах баримт бичиг:

1	Засварын заавар зураг схемтэй.
2	Насосны их бие дээр ажлын биеийн урсгалын чиглэл, үйлдвэрлэгчийн нэр, ажлын параметр, заводын дугаар, үйлдвэрлэсэн он бичсэн тэмдэглэгээтэй байх ёстой.
3	Насосны техникийн паспорт

Танилцсан	Р.Ганбат		ЕИО	Антискалант шахах дозатор	ДЦС-4 ТӨХК
Хянасан	Ц.Амарбаясгалан		ЗА-ны дарга		Техн.тод
Хянасан	Д.Сайханхүү		ХЦ-н дарга		Хуудас№ 3
Гүйцэтгэсэн	А.Золбаяр		ХЦ-н зас/инж	Хими цех	Хуудасны тоо-3

32

БАТЛАВ: ДЦС-4 ТӨХК-ИЙН ТЭРГҮҮН ДЭД
ЗАХИРАЛ БӨГӨӨД ЕРӨНХИЙ
ИНЖЕНЕР *[Signature]* Б.ГАНХУЯГ

ТЕХНИКИЙН ТОДОРХОЙЛОЛТ



Бараа материалын нэр: Даралт тогтворжуулагч U-PVC Back pressure valve 25мм DN20 1,0МПа

Ерөнхий шаардлага:

	Техникийн өгөгдөл		Техникийн үзүүлэлт	Нэмэлт шаардлага	Дүйцүүлэх нэршил
1	Тогтворжуулагч	Тэмдэглэгээ			Back pressure valve
		Төрөл	Даралт тогтворжуулагч		
2	Параметр	Ажлын биеийн даралт	1,0 МПа		
		Ажлын биеийн температур	60°C		
		Ажлын бие	Шингэн		
3	Ажиллах орчин	Орчны хамгийн их температур	40°C		
		Орчны хамгийн бага температур	0°C		

Даралт тогтворжуулагч параметрууд:

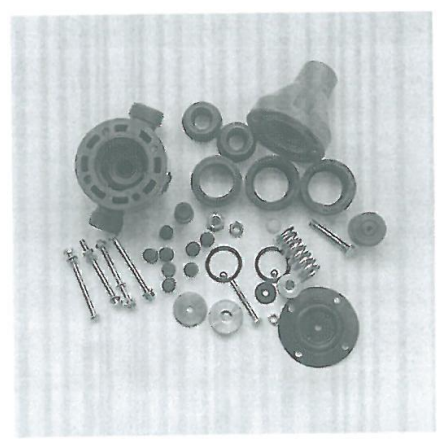

Танилцсан	Р.Ганбат	<i>[Signature]</i>	ЕИО	Даралт тогтворжуулагч U-PVC Back pressure valve 25мм DN20 1,0МПа	ДЦС-4 ТӨХК
Хянасан	Ц.Амарбаясгалан	<i>[Signature]</i>	3А дарга		Техн.тод
Хянасан	Д.Сайханхүү	<i>[Signature]</i>	ХЦ-н дарга	Хими цех засварын хэсэг	Хуудас№ 1
Гүйцэтгэсэн	А.Золбаяр	<i>[Signature]</i>	ХЦ-н з/и		Хуудасны тоо-2

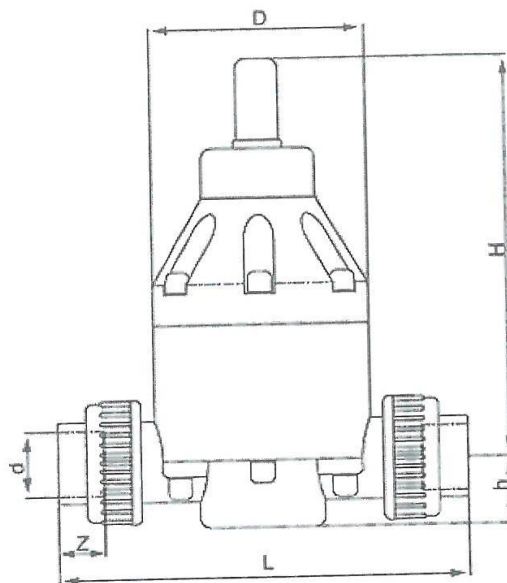

DN	L, мм	H, мм	D, мм	d, мм	Z, мм	h, мм
20	174	181	82	25	19	29

Зайлшгүй шаардлагатай дагалдах баримт бичиг:

1	Засварын заавар зураг схем, паспорттой байх ёстой.
2	Усан шахалт хийсэн акт /даралтын шахалт хийсэн акт, бат бэхыг шалгасан акт/
3	Даралт тогтворжуулагчийн их бие дээр үйлдвэрлэгчийн нэр, ажлын параметр, заводын дугаар, үйлдвэрлэсэн он, хэмжээсүүд, их биений материалын маркийг бичсэн тэмдэглэгээтэй байх ёстой.

Танилцсан	Р.Ганбат	<i>Р.Ганбат</i>	ЕИО	Даралт тогтворжуулагч U-PVC Back pressure valve 25мм DN20 1,0МПа	ДЦС-4 ТӨХК
Хянасан	Ц.Амарбаясгалан	<i>Ц.Амарбаясгалан</i>	ЗА дарга		Техн.тод Хуудас№ 2
Хянасан	Д.Сайханхүү	<i>Д.Сайханхүү</i>	ХЦ-н дарга	Хими цех засварын хэсэг	Хуудасны тоо-2
Гүйцэтгэсэн	А.Золбаяр	<i>А.Золбаяр</i>	ХЦ-н з/и		

БАТЛАВ.

ДЦС-4 ТӨХК-НИЙ ТЭРГҮҮН ДЭД ЗАХИРАЛ БӨГӨӨД

ЕРӨНХИЙ ИНЖЕНЕР  Б.ГАНХУЯГ

2019 оны 4 сарын 29 өдөр

Хүчний кабелийн техникийн өгөгдөл

Давтамж хувиргагчийн оролтын кабель

Тип марк: АВВГ 3х150+1х95

Давтамж хувиргагчийн гаралтын кабель

Тип марк: ВВГ 3х120

Тайлбар:

Давтамж хувиргагчийн гаралтаас хөдөлгүүр хүртэлх хүчний кабель нь ВВГ 3х120 маркийн 3 судалтай зэс голтой, цахилгаан соронзон орны нөлөөллөөс хамгаалах экрантай байна.

№	Барааны нэр	Хэмжих нэгж	Тоо	Тайлбар
1	Кабель хөнгөн цагаан 0.4кв АВВГ 3х150+1х95	Метр		
2	Кабель зэс 1000В ВВГ 3х120	Метр		

ХЯНАСАН:

ЦАХИЛГААН ЦЕХИЙН ДАРГА

ЦТЛ-ИЙН ЭРХЛЭГЧ

ТОДОРХОЙЛОЛТ БИЧСЭН:

ДЦТРХА-ИЙН ИНЖЕНЕР

 Б.АЛТАНХУЯГ

Л.ЭНХБААТАР

 Э.ПҮРЭВ-ОЧИР

БАТЛАВ.

ДЦС-4 ТӨХК-НИЙ ТЭРГҮҮН ДЭД ЗАХИРАЛ БӨГӨӨД

ЕРӨНХИЙ ИНЖЕНЕР  Б.ГАНХУЯГ

2019 оны... сарын... өдөр

Эсрэг Осмосын өргөтгөлд тавигдах хөдөлгүүрийн техникийн өгөгдөл

Тип марк: Direct coupled to Motor
Актив чадал: 110кВт
Эргэлт: 2900

Дээрхи хөдөлгүүрт тохирох давтамж хувиргагчийн техникийн өгөгдөл

Тип марк: ACS510-01-195A-4+B055
Үйлдвэрлэгч: Дани, АBB
Актив чадал: 110кВт
Хэвийн гүйдэл: 205А
Хэвийн хүчдэл: 380-415В
IP: 55

Тайлбар:

Давтамж хувиргагчийн оролт гаралт дээрхи хөдөлгүүрийн кабельд цахилгаан соронзон орны шуугиан дарагч /ferrite toroide core/ 6 ширхэгийг нэмж суурилуулна. /Хэмжээ нь FT400 загвараас дээш буюу дотор диаметр 4 инчээс багагүй байх/

Хими цехийн хяналт удирдлагын программ хангамжтай сүлжээгээр холбогдож, уг программ хангамжаас удирдах боломжтой байх.

Үйлдвэрийн болон бусад шалгалт, туршилтын жагсаалтыг холбогдох мэдээллийн хамт ирүүлнэ. Холбогдох стандартад нийцэж байгааг болон түүнээс илүүгээр хангаж байгааг харуулсан дагалдах бичгүүдийг заавал хавсаргана. Ашиглалт, суурилуулалтын гарын авлага Англи хэл дээр байна. Үүнийг Монгол хэл дээр давхар орчуулсан байх.

№	Барааны нэр	Хэмжих нэгж	Тоо	Тайлбар
1	ACS510-01-195A-4+B055 давтамж хувиргагчтай дүйцэхүйц	Ширхэг	1	

ХЯНАСАН:

ЦАХИЛГААН ЦЕХИЙН ДАРГА

ЦТЛ-ИЙН ЭРХЛЭГЧ

ТОДОРХОЙЛОЛТ БИЧСЭН:

ДЦТРХА-ИЙН ИНЖЕНЕР

2019.06.10.2019

Б.АЛТАНХУЯГ

Л.ЭНХБААТАР



Э.ПҮРЭВ-ОЧИР

БАТЛАВ.
ДЦС-4 ТӨХК-НИЙ ТЭРГҮҮН ДЭД ЗАХИРАЛ БӨГӨӨД

ЕРӨНХИЙ ИНЖЕНЕР  В. ГАНХУЯГ

2019 оны 4 сарын 29 өдөр

Давтамж хувиргагчийн техникийн өгөгдөл

Тип марк: ACS510-01-180A-4+B055
Үйлдвэрлэгч: Дани, АBB
Актив чадал: 90кВт
Хэвийн гүйдэл: 180А
Хэвийн хүчдэл: 380-415В
IP: 55

Тайлбар:

Давтамж хувиргагчийн оролт гаралт дээрхи хөдөлгүүрийн кабельд цахилгаан соронзон орны шуугиан дарагч /ferrite toroide core/ 6 ширхэгийг нэмж суурилуулна. /Хэмжээ нь FT400 загвараас дээш буюу дотор диаметр 4 инчээс багагүй байх/

Хими цехийн хяналт удирдлагын программ хангамжтай сүлжээгээр холбогдож, уг программ хангамжаас удирдах боломжтой байх.

Үйлдвэрийн болон бусад шалгалт, туршилтын жагсаалтыг холбогдох мэдээллийн хамт ирүүлнэ. Холбогдох стандартад нийцэж байгааг болон түүнээс илүүгээр хангаж байгааг харуулсан дагалдах бичгүүдийг заавал хавсаргана. Ашиглалт, суурилуулалтын гарын авлага Англи хэл дээр байна. Үүнийг Монгол хэл дээр давхар орчуулсан байх.

№	Барааны нэр	Хэмжих нэгж	Тоо	Тайлбар
1	ACS510-01-180A-4+B055 давтамж хувиргагчтай дүйцэхүйц	Ширхэг	1	

ХЯНАСАН:

ЦАХИЛГААН ЦЕХИЙН ДАРГА

ЦТЛ-ИЙН ЭРХЛЭГЧ

ТОДОРХОЙЛОЛТ БИЧСЭН:

ДЦТРХА-ИЙН ИНЖЕНЕР

2019.04.29

Б.АЛТАНХУЯГ

Л.ЭНХБААТАР



Э.ПҮРЭВ-ОЧИР

Нэр	Барааны тодорхойлолт	Хэмжих нэгж	Тоо ширхэг	ТШӨХ-д заасан барааг хүргэх эцсийн цэг (Ажлын талбай)	Инкотермийн нөхцөлийн дагуу тогтоосон бараа нийлүүлэх хугацаа		
					Бараа нийлүүлэх хамгийн эхний хугацаа	Бараа нийлүүлэх эцсийн хугацаа	Нийлүүлэгчийн санал болгосон хугацаа (Тендерт оролцогч энэ баганыг бөглөнө)
1	2	3	4	5	6	7	8
<i>[Дугаар бичих]</i>	<i>[Барааны товч тодорхойлолтыг бичих]</i>	<i>[Хэмжих нэгжийг бичих]</i>	<i>[нэгжийн тоо ширхэгийг бичих]</i>	<i>[Бараа хүргэх газрын нэр]</i>	<i>[Гэрээ хүчин төгөлдөр болсноос хойших хугацааг бичих]</i>	<i>[Гэрээ хүчин төгөлдөр болсноос хойших хугацааг бичих]</i>	<i>[Гэрээ хүчин төгөлдөр болсноос хойших хугацааг бичих]</i>
1				ДЦС-4 ТӨХК-ий агуулах	Гэрээ хүчин төгөлдөр болсон өдөр	Засварын ажил эхлэх хугацаа	
2				ДЦС-4 ТӨХК-ий агуулах	Гэрээ хүчин төгөлдөр болсон өдөр	Засварын ажил эхлэх хугацаа	
3				ДЦС-4 ТӨХК-ий агуулах	Гэрээ хүчин төгөлдөр болсон өдөр	Засварын ажил эхлэх хугацаа	
4				ДЦС-4 ТӨХК-ий агуулах	Гэрээ хүчин төгөлдөр болсон өдөр	Засварын ажил эхлэх хугацаа	
5				ДЦС-4 ТӨХК-ий агуулах	Гэрээ хүчин төгөлдөр болсон өдөр	Засварын ажил эхлэх хугацаа	
6				ДЦС-4 ТӨХК-ий агуулах	Гэрээ хүчин төгөлдөр болсон өдөр	Засварын ажил эхлэх хугацаа	
7				ДЦС-4 ТӨХК-ий агуулах	Гэрээ хүчин төгөлдөр болсон өдөр	Засварын ажил эхлэх хугацаа	

ТАВДУГААР БҮЛЭГ.
ГЭРЭЭНИЙ ЕРӨНХИЙ НӨХЦӨЛ
ГАРЧИГ

А. Ерөнхий заалт

1. Нэр томъёо
2. Тайлбарлах
3. Гэрээний хэл ба хууль
4. Төслийн менежерийн шийдвэр
5. Үүрэг, хариуцлагыг шилжүүлэх
6. Харилцаа
7. Ажил туслан гүйцэтгүүлэх
8. Бусад гүйцэтгэгчид
9. Ажиллах хүчин
10. Захиалагч, гүйцэтгэгчийн хүлээх эрсдэл
11. Захиалагчийн хүлээх эрсдэл
12. Гүйцэтгэгчийн хүлээх эрсдэл
13. Даатгал
14. Ажлын талбайн судалгааны тайлан
15. Гэрээний тусгай нөхцөлийн тухай асуулга
16. Гүйцэтгэгч ажил гүйцэтгэх
17. Ажил дуусгахаар төлөвлөсөн өдөр ажил дууссан байх
18. Төслийн менежер баталгаа гаргах
19. Аюулгүй байдал
20. Олдвор
21. Ажлын талбайг ашиглуулах
22. Ажлын талбайд нэвтрэн орох
23. Зааварчилгаа
24. Маргааныг шийдвэрлэх

Б. Хугацааны хяналт

25. Ажлын хөтөлбөр
26. Ажил дуусгахаар төлөвлөсөн хугацааг сунгах
27. Төслийн менежерийн шийдвэрээр хугацааг хойшлуулах
28. Ажлын уулзалт
29. Урьдчилан анхааруулах журам

В. Чанарын хяналт

30. Зөрчил, гологдол илрүүлэх
31. Туршилт
32. Зөрчил, гологдол арилгах
33. Зөрчил, гологдол арилгахгүй байх

Г. Зардлын хяналт

34. Үе шатны ажлын хуваарь
35. Үе шатны ажлын хуваарийг өөрчлөх
36. Өөрчлөлт
37. Өөрчлөлтийн улмаас хийх төлбөр
38. Бэлэн мөнгөний урсгалын урьдчилсан тооцоо
39. Төлбөрийн мэдэгдэл
40. Төлбөр
41. Нөхөн төлбөр хийх нөхцөл
42. Татвар
43. Валют
44. Үнийн тохируулга
45. Барьцаа хөрөнгө
46. Алданги
47. Урамшуулал
48. Урьдчилгаа төлбөр

49. Баталгаа
50. Ажил-өдөр
51. Засварын зардал

Д. Гэрээг дуусгах

52. Ажил дуусгах
53. Хүлээж авах
54. Эцсийн тооцоо
55. Ашиглалт, засвар, үйлчилгээний гарын авлага
56. Гэрээг цуцлах
57. Гэрээг цуцалсан үед хийх төлбөр
58. Өмч
59. Гүйцэтгэлээс чөлөөлөх

ГЭРЭЭНИЙ ЕРӨНХИЙ НӨХЦӨЛ

А. ЕРӨНХИЙ ЗААЛТ

1. Нэр томьёо

1.1. Тодорхойлсон нэр томьёог тод үсгээр бичив.

Үе шатны ажлын хуваарь /ажлын тоо хэмжээ/ гэж гүйцэтгэгчээс үе шатны ажил/ажлын тоо хэмжээ/-ын үнийг тусгаж тендерийн хамт ирүүлсэн хуваарийг хэлнэ.

Нөхөн төлбөр хийх нөхцөл гэж энэхүү ГЕН-ийн 41 дүгээр зүйлд тодорхойлсон нөхцөлүүдийг хэлнэ.

Ажил дууссан өдөр гэж ГЕН-ийн 52.1-д заасны дагуу ажил дууссаныг төслийн менежер гэрчилсэн өдрийг хэлнэ.

Гэрээ гэж захиалагч, гүйцэтгэгчийн хооронд байгуулсан ажил гүйцэтгэх, дуусгах, засвар үйлчилгээ явуулах гэрээг хэлнэ. Гэрээ нь гэрээний маягтын 5 дугаар зүйлд дурдсан баримт бичгээс бүрдэнэ.

Гүйцэтгэгч гэж захиалагчийн хүлээн зөвшөөрсөн тендерийг ирүүлсэн этгээдийг хэлнэ.

Тендер гэж захиалагчийн тавьсан нөхцөл, болзлын дагуу гүйцэтгэгчийн бэлтгэж ирүүлсэн иж бүрдэл баримт бичгийг хэлнэ.

Гэрээний үнэ гэж гэрээ байгуулах эрх олгох тухай мэдэгдэлд дурдсан, гэрээний заалтын дагуу цаашид тохируулж болох үнийг хэлнэ.

Хоног гэж хуанлийн хоногийг, **сар** гэж хуанлийн сарыг тус тус хэлнэ.

Ажил-өдөр гэж ажлын төлбөр нь гүйцэтгэгчийн ажиллах хүч болон тоног төхөөрөмжийн ажилласан хугацаанд (хүн-цаг болон машин-цаг) үндэслэн хийгдэх зардлыг хэлнэ.

Зөрчил, гологдол гэж зураг төсөл, техникийн тодорхойлолтыг зөрчсөн, чанарын гологдол гаргасан буюу ажлын гэрээнд заасны дагуу хийгдээгүй ажлыг хэлнэ.

Зөрчил, гологдол арилгасан тухай мэдэгдэл гэж гүйцэтгэгч зөрчил, гологдлыг арилгасныг үндэслэн төслийн менежерийн гаргасан баталгааг хэлнэ.

Чанарын баталгаат хугацаа гэж гэрээний тусгай нөхцөлд заасан, ажил дууссан өдрөөс эхлэн тоологдох хугацааг хэлнэ. Энэ хугацаанд илэрсэн зөрчил, гологдлыг гүйцэтгэгч арилгах үүрэгтэй.

Зураг гэж батлагдсан зураг төсөл болон түүнтэй холбоотойгоор төслийн менежерийн гаргасан, баталсан тооцоо, бусад мэдээллийг хэлнэ.

Захиалагч гэж ажил хийлгэхээр гүйцэтгэгчийг хөлслөн ажиллуулж буй этгээдийг хэлнэ.

Тоног төхөөрөмж гэж ажил гүйцэтгэх зорилгоор ажлын талбайд түр хугацаагаар авчирсан гүйцэтгэгчийн машин механизм, тээврийн хэрэгслийг хэлнэ.

Гэрээний анхны үнэ гэж гэрээ байгуулах эрх олгох тухай мэдэгдэлд захиалагчийн дурдсан гэрээний үнийг хэлнэ.

Ажил дуусгахаар төлөвлөсөн өдөр гэж гэрээнд гүйцэтгэгч ажлыг дуусгахаар заасан өдрийг хэлнэ. Зөвхөн төслийн менежер хугацаа

сунгах, эсхүл хурдасгах захиалга өгснөөр ажил дуусгахаар төлөвлөсөн өдрийг өөрчилж болно.

Материал гэж ажлын зорилгоор гүйцэтгэгчийн ашиглах бүх төрлийн барилгын материал, түүхий эд, хийц, бүтээгдэхүүн, эд анги болон бусад зүйлсийг хэлнэ.

Байгууламж гэж ажлын механик, цахилгаан, хими, эсхүл биологийн үйл ажиллагаа бүхий (функцтэй) бүрдэл хэсгийг хэлнэ.

Төслийн менежер гэж ажлын гүйцэтгэлд хяналт тавьж гэрээний удирдлагыг хэрэгжүүлэх үүрэг бүхий гэрээний тусгай нөхцөлд дурдсан этгээд (эсхүл төслийн менежерийн оронд ажиллуулахаар захиалагчийн томилж, гүйцэтгэгчид мэдэгдсэн этгээд)-ийг хэлнэ.

Ажлын талбай гэж гэрээний тусгай нөхцөлд тодорхойлсон газрыг хэлнэ.

Ажлын талбайн судалгааны тайлан гэж ажлын талбайн гадаргуу, хөрс, цаг уурын нөхцөл, байгаль орчны үнэлгээ зэргийн талаар бодит байдлыг дурдаж тайлбарлаж тендерийн бичиг баримтад хавсаргасан тайланг хэлнэ.

Техникийн тодорхойлолт гэж гэрээнд заасан ажлын техникийн тодорхойлолт бөгөөд түүнд төслийн менежерийн оруулсан болон баталсан нэмэлт өөрчлөлтүүд мөн хамаарна.

Ажил эхлэх өдөр гэж гүйцэтгэгчийн ажил эхлүүлэх өдрийг хэлнэ. Энэ өдрийг гэрээний тусгай нөхцөлд заах бөгөөд ажлын талбайг эзэмших өдөртэй давхцаагүй байж болно.

Туслан гүйцэтгэгч гэж гэрээнд тусгагдсан ажлын тодорхой хэсгийг хийхээр гүйцэтгэгчтэй гэрээ байгуулсан этгээдийг хэлнэ.

Туслах ажил гэж гүйцэтгэгч ажлыг барьж байгуулах, суурилуулахад шаардлагатайн улмаас төлөвлөж, барьж, суурилуулж, зайлуулсан ажлыг хэлнэ.

Өөрчлөлт гэж ажилд өөрчлөлт оруулах талаар төслийн менежерийн өгсөн зааварчилгааг хэлнэ.

Ажил гэж гэрээний дагуу гүйцэтгэгчийн хийж гүйцэтгэж захиалагчид хүлээлгэн өгөх гэрээний тусгай нөхцөлд тодорхойлсон ажлыг хэлнэ.

Холбогдох дүрэм журам заавар гэж компаний дотоод журам болон компанид болон эрчим хүчний салбарт одоо хүчин төгөлдөр мөрдөгдөж байгаа дүрэм журам заавруудыг хэлнэ.

Аюулгүй ажиллагааны дүрэм /ААД/ гэж Цахилгаан станц, дулааны шугам сүлжээний дулаан механикийн тоноглолын ашиглалтын үеийн аюулгүй ажиллагааны дүрэм болон Цахилгаан байгууламжийн ашиглалтын үед мөрдөх аюулгүй ажиллагааны дүрмийг хэлнэ.

Техник ашиглалтын дүрэм /ТАД/ гэж Цахилгаан станц, шугам сүлжээний техник ашиглалтын дүрмийг хэлнэ.

Галын аюулаас урдчилан сэргийлэх дүрэм /ГАУСД/ гэж Эрчим хүчний үйлдвэр, аж ахуйн нэгж, байгууллагуудад дагаж мөрдөх галын аюулгүйн дүрмийг хэлнэ.

Зуух даралтат сав төхөөрөмжлөх, ашиглах дүрэм гэж Уурын болон усан халаалтын зуухыг төхөөрөмжлөх, аюулгүй ашиглах дүрэм болон

Даралтат савыг төхөөрөмжлөх аюулгүй ашиглах дүрмийг хэлнэ.

Ачаа өргөх зөөх ААД гэж Оосорлогчийн аюулгүй ажиллагааны заавар болон ААД-ийн ачаа өргөж зөөхтэй холбоотой хэсгийг хэлнэ.

- 2. Тайлбар**
 - 2.1. Энэхүү гэрээний ерөнхий нөхцөлд ганц тоогоор илэрхийлсэн үг нь олон тоон утгыг, олон тоогоор илэрхийлсэн үг нь ганц тоон утгыг илэрхийлж болно. Гарчигт гол ач холбогдол өгөхгүй. Онцгойлон заагаагүй бол гэрээний үгийг шууд утгаар нь хэрэглэнэ. Гэрээний нөхцлийн талаарх тодруулга, тайлбарыг төслийн менежер гаргана.
 - 2.2. Хэрэв гэрээний тусгай нөхцөлд ажлыг үе шатаар буюу хэсэгчлэн дуусгахаар заасан бол гэрээний ерөнхий нөхцөл дэх ажил, ажил дууссан өдөр, ажил дуусгахаар төлөвлөсөн өдөр гэсэн нэр томъёонууд (бүх ажилд хамааралтай ажил дуусгах өдөр болон ажил дуусгахаар төлөвлөсөн өдөр гэсэн нэр томъёоноос бусад) нь ажлын хэсэг бүрт хамаарна.
- 3. Гэрээний хэл ба хууль**
 - 3.1. Гэрээний хэл ба гэрээнд хэрэглэх хуулийг гэрээний тусгай нөхцөлд тусгана.
- 4. Төслийн менежерийн шийдвэр**
 - 4.1. Гэрээнд тусгайлан заагаагүй бол гэрээтэй холбогдсон аливаа асуудлыг захиалагчийг төлөөлөн төслийн менежер шийдвэрлэнэ.
- 5. Үүрэг, хариуцлагыг шилжүүлэх**
 - 5.1. Төслийн менежер нь гүйцэтгэгчид мэдэгдсэнээр хариуцсан үүргээ бусад этгээдэд шилжүүлж болох ба үүнийг хүчингүй болгохдоо мөн гүйцэтгэгчид мэдэгдэнэ.
- 6. Харилцаа**
 - 6.1. Талуудын гэрээний ерөнхий нөхцөлд холбогдох харилцаа нь зөвхөн бичгээр харилцсан тохиолдолд хүчинтэй байна. Бичгээр гаргасан мэдэгдэл нь нөгөө тал хүлээн авснаар хүчинтэй болно.
- 7. Ажил туслан гүйцэтгүүлэх**
 - 7.1. Гүйцэтгэгч төслийн менежерийн зөвшөөрснөөр ажлыг туслан гүйцэтгүүлж болох боловч захиалагчийн бичгээр өгсөн зөвшөөрөлгүйгээр гэрээнд заасан ажил, үүргийг бусад шилжүүлж болохгүй. Ажлыг туслан гүйцэтгүүлэх нь гүйцэтгэгчийн хүлээсэн үүрэг хариуцлагыг хөндөхгүй.
- 8. Бусад гүйцэтгэгчид**
 - 8.1. Гүйцэтгэгч нь бусад гүйцэтгэгч, засаг захиргааны байгууллага, нийтийн үйлчилгээний газар болон гэрээний тусгай нөхцөлийн дагуу бусад гүйцэтгэгчдийн хуваарьт заасан хугацаанд ажлын талбайг хамтран ашиглаж ажиллах үүрэгтэй. Гүйцэтгэгч нь тэдгээр этгээдийг уг хуваарьт заасны дагуу ажлын хэрэгсэл, үйлчилгээгээр хангана. Захиалагч нь бусад гүйцэтгэгчдийн хуваарьт нэмэлт өөрчлөлт оруулах эрхтэй бөгөөд энэ тухайгаа гүйцэтгэгчид мэдэгдэнэ.
- 9. Ажиллах хүчин**
 - 9.1. Гүйцэтгэгч гэрээний тусгай нөхцөлд дурдсан голлох мэргэжилтний хуваарьт заасан ажил үүрэг бүхий ажиллах хүчнийг, эсхүл төслийн менежерийн зөвшөөрсөн бусад ажиллах хүчнийг ажиллуулна. Голлох мэргэжилтнийг өөрчлөх тухай гүйцэтгэгчийн гаргасан хүсэлтийг зөвхөн санал болгож буй орлох мэргэжилтний чадвар нь дээрх хуваарьт заасан шаардлагын түвшинд, эсхүл түүнээс өндөр түвшинд байх нөхцөлд төслийн менежер зөвшөөрч батлана.
 - 9.2. Хэрэв төслийн менежер гүйцэтгэгчийн аль нэг ажилтныг цаашид ажиллуулахгүй байх талаар үндэслэл бүхий саналыг гүйцэтгэгчид тавьсан бол гүйцэтгэгч тухайн ажилтанг 7 хоногийн дотор ажлаас чөлөөлж, түүнийг цаашид гэрээний дагуу гүйцэтгэх ажилд оролцуулахгүй.

- 10. Захиалагч, гүйцэтгэгчийнх хүлээх эрсдэл** 10.1.Захиалагч, гүйцэтгэгч нь захиалагчийн хүлээх эрсдэл, гүйцэтгэгчийн хүлээх эрсдэл гэж гэрээнд тодорхойлогдсон эрсдлийг тус тус хүлээнэ.
- 11. Захиалагчийн хүлээх эрсдэл** 11.1.Ажил эхлэх өдрөөс зөрчил, гологдол арилгасан тухай мэдэгдэл гарах өдөр хүртэл хугацаанд захиалагч дор дурдсан эрсдлийг хүлээнэ:
- (а) Дараах зүйлээс шалтгаалан хүн бэртэх, нас барах, эсхүл эд хөрөнгө алдагдах, эвдэрч гэмтсэнээс үүсэх (ажил, байгууламж, материал, тоног төхөөрөмж үл хамаарна) эрсдэл:
 - 1) ажлын талбайг гэрээний дагуу ашиглах, эсхүл эзэмших явцад урьдчилан сэргийлэх боломжгүй;
 - 2) захиалагч, эсхүл түүний хөлслөн ажиллуулж буй гүйцэтгэгчээс бусад этгээдийн хариуцлагагүй, хууль ёсны үүргээ зөрчсөн, эсхүл түүнд олгогдсон эрхийг буруу эдэлсний улмаас үүдэн гарсан.
 - (б) Захиалагчийн гэм буруугаас, эсхүл захиалагчийн зураг төслийн алдаанаас, эсхүл гэнэтийн болон давагдашгүй хүчний нөхцөл байдлын улмаас ажил, байгууламж, материал болон тоног төхөөрөмж гэмтэх эрсдэл.
- 11.2.Ажил дууссан өдрөөс зөрчил, гологдол арилгасан тухай мэдэгдэл гарсан өдөр хүртэл хугацаанд ажил, байгууламж, материал алдагдах, эвдэрч гэмтэх эрсдэл нь дор дурдсанаас бусад тохиолдолд захиалагчийн хүлээх эрсдэл болно:
- (а) ажил дууссан өдөр илэрсэн зөрчил, гологдол;
 - (б) захиалагчийн хүлээх эрсдэлд хамаарахгүй бөгөөд ажил дууссан өдрөөс өмнө бий болсон зөрчил, гологдол;
 - (в) ажил дууссан өдрөөс хойш ажлын талбай дээр гүйцэтгэгчийн явуулсан үйл ажиллагаанаас үүдсэн зөрчил, гологдол.
- 12. Гүйцэтгэгчийн хүлээх эрсдэл** 12.1.Ажил эхлэх өдрөөс зөрчил, гологдол арилгасан тухай мэдэгдэл гаргасан өдөр хүртэлх хугацаанд хүн бэртэх, нас барах, түүнчлэн эд хөрөнгө (ажил, байгууламж, материалыг оролцуулах бөгөөд эдгээрээр хязгаарлахгүй) алдагдах, эвдэрч гэмтэхээс үүдэн гарсан бөгөөд захиалагчийн хүлээх эрсдлээс бусад эрсдлийг гүйцэтгэгч хүлээнэ.
- 13. Даатгал** 13.1.Гүйцэтгэгчийн хүлээх эрсдэлд хамаарах дор дурдсан тохиолдлын даатгалыг гүйцэтгэгч нь ажил эхлэх өдрөөс чанарын баталгаат хугацаа дуусах хүртэл хугацаанд гүйцэтгэгч, захиалагчийн хамтарсан нэрээр, гэрээний тусгай нөхцөлд заасан дүнгээр хийлгэнэ:
- (а) ажил, байгууламж болон материал алдагдах, эвдэрч гэмтэх;
 - (б) тоног төхөөрөмж алдагдах, эвдэрч гэмтэх;
 - (в) гэрээний хэрэгжилттэй холбогдож эд хөрөнгө (ажил, байгууламж, материал, тоног төхөөрөмжөөс бусад) алдагдах, эвдэрч гэмтэх;
 - (г) хүн бэртэх, эсхүл нас барах.
- 13.2.Гүйцэтгэгч нь даатгалын гэрээ, гэрчилгээг ажил эхлэх өдрөөс өмнө төслийн менежерт хүргүүлж батлуулна. Даатгалыг 13.1-д заасан тохиолдлоос үүдэн гарсан хохирлыг арилгахад зориулж гэрээний

тусгай нөхцөлд заасан хэмжээгээр хийлгэнэ.

13.3.Хэрэв гүйцэтгэгч шаардлагатай даатгалын гэрээ, гэрчилгээг ирүүлээгүй бол захиалагч уг даатгалын гэрээг байгуулж, даатгалын төлбөрийг гүйцэтгэгчид төлөх төлбөрөөс суутган авна. Хэрэв захиалагчаас гүйцэтгэгчид төлөх төлбөр байхгүй бол даатгалын төлбөр нь гүйцэтгэгчээс захиалагчид төлөх өр болно.

13.4.Даатгалын нөхцөлийг төслийн менежерийн зөвшөөрөлгүйгээр өөрчилж болохгүй.

13.5.Хоёр тал даатгалын гэрээний бүх нөхцөлийг биелүүлнэ.

14. Ажлын талбайн судалгааны тайлан

14.1.Гүйцэтгэгч тендер бэлтгэхдээ гэрээний тусгай нөхцөлд дурдсан ажлын талбайн судалгааны тайлан болон тендерт оролцогчид зориулсан бусад нэмэлт мэдээллийг ашигласан байна.

15. Гэрээний тусгай нөхцөлийн тухай асуулга

15.1.Гэрээний тусгай нөхцөлийн талаар гарсан асуудлыг төслийн менежер тодруулж, тайлбар гаргана.

16. Гүйцэтгэгч ажил гүйцэтгэх

16.1.Гүйцэтгэгч ажлыг техникийн тодорхойлолт болон зургийн дагуу хийж гүйцэтгэнэ.

17. Ажил дуусгахаар төлөвлөсөн өдөр ажил дууссан байх

17.1.Гүйцэтгэгч ажлыг товлосон өдөр эхлүүлж, өөрийн гаргасан ажлын хөтөлбөр болон төслийн менежерийн баталсан тодотгосон ажлын хөтөлбөрийн дагуу хийж гүйцэтгэнэ, ажил дуусгахаар төлөвлөсөн өдөр дуусгана.

18. Төслийн менежер баталгаа гаргах

18.1.Гүйцэтгэгч санал болгож буй туслах ажлын техникийн тодорхойлолт, зургийг гарган төслийн менежерт хүргүүлэх ба эдгээр нь ажлын техникийн тодорхойлолт, зурагт нийцсэн тохиолдолд төслийн менежер түүнийг батална.

18.2.Гүйцэтгэгч нь туслах ажлын зураг төслийг хариуцна.

18.3.Төслийн менежер туслах ажлын зураг төслийг батлах нь туслах ажлын зураг төсөлтэй холбоотой гүйцэтгэгчийн хүлээсэн үүрэг хариуцлагыг хөндөхгүй

18.4.Шаардлагатай тохиолдолд гүйцэтгэгч туслах ажлын зураг төсөлд холбогдох байгууллагын зөвшөөрөл авна.

18.5.Гүйцэтгэгчийн бэлтгэсэн түр болон үндсэн ажилд ашиглах бүх зургийг ажил эхлэхээс өмнө төслийн менежер батална.

19. Аюулгүй байдал

19.1.Гүйцэтгэгч ажлын талбай дээрх бүх үйл ажиллагааны аюулгүй байдлыг хариуцна.

19.2.Барьж байгаа барилга, байгууламжаа байгалийн болзошгүй гамшиг, гэнэтийн аюулаас хамгаалах бүх талын арга хэмжээг авч, өөрийн нь ажилтай холбогдуулж барилгын болон байгаль орчин, эрүүл ахуй, гал түймрийн хяналтын албанаас гаргасан хууль ёсны шаардлага, дүгнэлтийг хүлээн авч биелүүлнэ.

20. Олдвор

20.1.Ажлын талбайд санамсаргүй олж илрүүлсэн түүх дурсгалын

болонбусад үнэт эд зүйлс нь Монгол Улсын өмч болно. Гүйцэтгэгч нь олдворыг төслийн менежерт мэдэгдэж, энэ талаар түүний зааварчилгааг биелүүлнэ.

- | | |
|---------------------------------------|---|
| 21. Ажлын талбайг ашиглуулах | <p>21.1.Захиалагч барилга барих эдэлбэр газрын болон барилгын талбайд орсон бүх төрлийн барилга, байгууламж, инженерийн шугам сүлжээ, авто болон төмөр замыг буулгах, зөөх, шилжүүлэх, хөдөлгөөнийг зогсоох зөвшөөрөл, уг барилгын цахилгаан, дулаан, цэвэр, бохир усан хангамж, уур, телефон, радио холбооны инженерийн шугам сүлжээнд холбох эх үүсвэрийг тодорхойлсон техникийн нөхцөл, зураг төсөл, барилгын ажил эхлэх зөвшөөрөл, улаан шугам тавьсан акт, бусад холбогдох баримт бичгийг хүлээлгэн өгч ажлын талбайн бүх хэсгийг гүйцэтгэгчид ашиглуулна.</p> <p>21.2.Хэрэв аль нэг хэсгийг гэрээний тусгай нөхцөлд заасан хугацаанд ашиглуулж эхлээгүй бол захиалагчийн зүгээс холбогдох ажлыг эхлэхэд саад болсонд тооцож, энэ нь нөхөн төлбөр хийх нөхцөл болно.</p> |
| 22. Ажлын талбайд нэвтрэн орох | <p>22.1.Гүйцэтгэгч нь төслийн менежер болон түүний эрх олгосон аливаа этгээдийг ажлын талбайд болон гэрээний ажилтай холбоотой ажил явагдаж буй, эсхүл хийхээр төлөвлөж буй аливаа газарт нэвтрүүлэх үүрэгтэй.</p> |
| 23. Зааварчилгаа | <p>23.1.Төслийн менежерийн гаргах аливаа зааварчилгаа нь Монгол Улсын хууль тогтоомжид нийцсэн байх бөгөөд түүнийг гүйцэтгэгч биелүүлэх үүрэгтэй.</p> |
| 24. Маргааныг шийдвэрлэх | <p>24.1.Талууд гэрээний үүргийн биелэлттэй холбогдсон асуудлаар тохиролцоонд хүрч чадахгүй бол зохих тал шүүхэд нэхэмжлэл гаргана.</p> |

Б. ХУГАЦААНЫ ХЯНАЛТ

- | | |
|---------------------------------------|--|
| 25. Ажлын хөтөлбөр | <p>25.1.Гүйцэтгэгч нь ажил гүйцэтгэхэд шаардлагатай бүх үйл ажиллагааны ерөнхий аргачлал, зохион байгуулалт, дэс дараалал, ажил гүйцэтгэх хугацаа болон бусад шаардлагатай мэдээллийг тусгасан ажлын хөтөлбөрийг боловсруулж, гэрээний тусгай нөхцөлд заасан хугацаанд төслийн менежерт хүргүүлж батлуулна.</p> <p>25.2.Ажлын хөтөлбөрийг тодотгохдоо үйл ажиллагаа бүрийн явц, үр дүн, тэдгээрийн үлдэж буй ажлыг гүйцэтгэх хугацаанд үзүүлэх нөлөө болон үйл ажиллагааны дараалалд оруулсан аливаа өөрчлөлтийг тусгана.</p> <p>25.3.Гүйцэтгэгч нь тодотгосон ажлын хөтөлбөрийг гэрээний тусгай нөхцөлд заасан хугацаанд төслийн менежерт батлуулахаар хүргүүлнэ. Хэрэв гүйцэтгэгч тодотгосон ажлын хөтөлбөрийг энэ хугацаанд хүргүүлээгүй бол төслийн менежер гэрээний тусгай нөхцөлд заасан дүнг дараагийн гүйцэтгэлийн төлбөрөөс хасч гүйцэтгэгч ажлын хөтөлбөр ирүүлсний дараа хийгдэх төлбөр хүртэл саатуулж болно.</p> <p>25.4.Ажлын хөтөлбөрийг төслийн менежер батлах нь гүйцэтгэгчийн үүрэг хариуцлагыг хөндөхгүй. Гүйцэтгэгч нь ажлын хөтөлбөрийг хянан засварлаад төслийн менежерт хэдийд ч дахин хүргүүлж болно. Хянан засварласан ажлын хөтөлбөрт өөрчлөлт болон нөхөн төлбөр хийх нөхцөлийн нөлөөг тусгана.</p> |
| 26. Ажил дуусгахаар төлөвлөсөн | <p>26.1.Хэрэв нөхөн төлбөр хийх нөхцөл үүссэн, эсхүл өөрчлөлтийн улмаас гүйцэтгэгч нэмэлт зардал гаргалгүйгээр ажил дуусгахаар төлөвлөсөн өдөр түүнийг дуусгах боломжгүй бол төслийн менежер ажил</p> |

хугацааг
сунгах

дуусгахаар төлөвлөсөн хугацааг сунгана.

26.2. Гүйцэтгэгч үүссэн нөхөн төлбөр хийх нөхцөл, эсхүл өөрчлөлтийн үр дагаврын талаар зохих шийдвэр гаргахыг хүсч, холбогдох мэдээллийг ирүүлснээс хойш 21 хоногийн дотор төслийн менежер нь ажил дуусгахаар төлөвлөсөн хугацааг сунгах эсэх, сунгах бол ямар хугацаагаар сунгах тухай шийдвэр гаргана. Хэрэв гүйцэтгэгч хугацаа хоцорсныг урьдчилан анхааруулаагүй, эсхүл хугацаа хоцролтыг арилгах асуудлаар хамтран ажиллаж чадаагүй бол үүнийг ажил дуусгахаар төлөвлөсөн өдрийг шинээр тогтооход харгалзан үзэхгүй.

27. Төслийн
менежерийн
шийдвэрээр
хугацааг
хойшлуулах

27.1. Төслийн менежер ажлын аль нэг үйл ажиллагааны эхлэл, эсхүл явцыг хойшлуулах зааварчилгааг гүйцэтгэгчид өгөх эрхтэй.

28. Ажлын
уулзалт

28.1. Төслийн менежер болон гүйцэтгэгчийн аль аль нь ажлын уулзалтад оролцохыг нөгөө талаасаа шаардах эрхтэй. Ажлын уулзалтад үлдэж буй ажлын төлөвлөгөөг хянан үзэж, урьдчилан анхааруулах журмын дагуу гарсан асуудлыг хэлэлцэж шийдвэрлэнэ.

28.2. Төслийн менежер ажлын уулзалтын тэмдэглэлийг үйлдэж, уг тэмдэглэлийн хувийг уулзалтад оролцсон хүмүүст болон захиалагчид хүргүүлнэ. Хийгдэх арга хэмжээнд талуудын хүлээх үүрэг хариуцлагыг төслийн менежер уг ажлын уулзалтан дээр, эсхүл түүний дараа шийдвэрлэж, энэ тухай ажлын уулзалтад оролцсон бүх этгээдэд бичгээр мэдэгдэнэ.

29. Урьдчилан
анхааруулах
журам

29.1. Гүйцэтгэгч ажлын чанарт сөргөөр нөлөөлөх, гэрээний үнийг өсгөх, эсхүл хугацаа хоцроож болзошгүй нөхцөл байдлын талаар төслийн менежер аль болох урьдаас урьдчилан анхааруулах үүрэгтэй. Төслийн менежер үүсчболзошгүй нөхцөл байдал нь гэрээний үнэ болон ажил дуусгахаар төлөвлөсөн хугацаанд хэрхэн нөлөөлж болох талаарх мэдээллийг гүйцэтгэгчээс шаардах эрхтэй. Гүйцэтгэгч уг мэдээллийг аль болох богино хугацаанд ирүүлнэ.

29.2. Гүйцэтгэгч эдгээр нөхцөл байдлын үр дагаврыг арилгах, эсхүл багасгах санал гаргаж төслийн менежерийн гаргасан зааварчилгааг хэрэгжүүлэхдээ түүнтэй хамтран ажиллана.

В. ЧАНАРЫН ХЯНАЛТ

30. Зөрчил,
гологдол
илрүүлэх

30.1. Төслийн менежер гүйцэтгэгчийн ажлыг шалгаж, илэрсэн зөрчил, гологдлын талаар түүнд мэдэгдэнэ. Энэхүү шалгалт нь гүйцэтгэгчийн үүрэг хариуцлагыг хөндөхгүй. Төслийн менежер зөрчил, гологдол байж болзошгүй гэж үзсэн аливаа ажилд зөрчил, гологдол хайх, уг ажлын далд хэсгийг нээж шалгалт, туршилт явуулах талаар зааварчилгааг гүйцэтгэгчид өгөх эрхтэй.

31. Туршилт

31.1. Хэрэв төслийн менежер аливаа ажил зөрчил, гологдолтой эсэхийг шалгах зорилгоор техникийн тодорхойлолтод заагаагүй шалгалт туршилт явуулах зааварчилгааг гүйцэтгэгчид өгч, түүгээр зөрчил, гологдол илэрсэн бол гүйцэтгэгч шалгалт туршилт явуулсан зардлыг төлнө. Хэрэв зөрчил, гологдол илрээгүй бол шалгалт туршилт нь нөхөн төлбөр хийх нөхцөлд тооцогдоно.

32. Зөрчил,

32.1. Төслийн менежер гэрээний тусгай нөхцөлд заасан чанарын баталгаат

- гологдол арилгах** хугацаадуусахаас өмнө зөрчил, гологдол арилгах тухай мэдэгдлийг гүйцэтгэгчид өгнө. Чанарын баталгаат хугацааг зөрчил, гологдлыг арилгаж дуусах хүртэл сунгана.
- 32.2.Зөрчил, гологдол арилгах тухай мэдэгдэл өгсөн тухай бүр гүйцэтгэгч уг зөрчил, гологдлыг төслийн менежерийн мэдэгдэлд заасан хугацаанд багтааж өөрийн зардлаар арилгана.
- 33. Зөрчил, гологдол арилгахгүй байх** 33.1.Хэрэв гүйцэтгэгч зөрчил, гологдлыг төслийн менежерийн мэдэгдэлд заасан хугацаанд багтааж арилгаагүй бол төслийн менежер зөрчил, гологдол арилгахад шаардагдах зардлыг тооцож гүйцэтгэгчээс гаргуулна.

Г. ЗАРДЛЫН ХЯНАЛТ

- 34. Үе шатны ажлын хуваарь** 34.1.Төслийн менежерийн шаардсаны дагуу гүйцэтгэгч үе шатны ажлын тодотгосон хуваарийг 14 хоногийн дотор бэлтгэж ирүүлнэ. Үе шатны ажлын хуваарьт тусгагдсан үйл ажиллагаа нь ажлын хөтөлбөрт тусгагдсан үйл ажиллагаатай нийцсэн байна.
- 34.2.Ажлын талбай дахь материалын төлбөрийг тусад нь хийх бол гүйцэтгэгч ажлын талбайд нийлүүлсэн материалын тооцоог үе шатны ажлын хуваариас тусад нь гаргаж ирүүлнэ.
- 35. Үе шатны ажлын хуваарийг өөрчлөх** 35.1.Гүйцэтгэгчийн шийдвэрээр ажлын арга барил, эсхүл ажлын хөтөлбөрт гарсан өөрчлөлтийг тусгах зорилгоор гүйцэтгэгч үе шатны ажлын хуваарьт нэмэлт, өөрчлөлт хийнэ. Өөрчлөлт хийхдээ үе шатны ажлын хуваарь дахь үнийг өөрчлөхгүй.
- 36. Өөрчлөлт** 36.1.Бүх өөрчлөлтийг гүйцэтгэгчийн боловсруулсан тодотгосон ажлын хөтөлбөр болон үе шатны ажлын хуваарьт тусгасан байна.
- 37. Өөрчлөлтийн улмаас хийх төлбөр** 37.1.Төслийн менежер шаардсан бол гүйцэтгэгч өөрчлөлтөөр хийгдэх ажлын үнийн саналыг түүнд гаргаж өгнө. Төслийн менежер шаардсанаас хойш 7 хоногийн дотор, эсхүл төслийн менежерийн тогтоосон үүнээс урт хугацаанд үнийн саналыг ирүүлнэ. Төслийн менежер үнийн саналыг хянаж үзсэний дараа өөрчлөлт хийх зөвшөөрөл өгнө.
- 37.2.Хэрэв төслийн менежер нь гүйцэтгэгчийн гаргасан үнийн саналыг үндэслэлгүй гэж үзвэл гүйцэтгэгчийн зардалд уг өөрчлөлт хэрхэн нөлөөлөх талаарх өөрийн тооцоонд үндэслэн гэрээний үнийг өөрчлөн, уг өөрчлөлтийг баталж болно.
- 37.3.Хэрэв төслийн менежер ажилд яаралтай өөрчлөлт оруулах, ажлыг хугацаа хоцроолгүй гүйцэтгэх шаардлагатай гэж үзсэн тохиолдолд гүйцэтгэгчээс үнийн санал авахгүй. Энэ өөрчлөлтийг нөхөн төлбөр хийх нөхцөл гэж үзнэ.
- 37.4.Гүйцэтгэгч урьдчилан анхааруулснаар гаргахгүй байх боломжтой байсан зардалд нэмэлт төлбөр нэхэмжлэх эрхгүй.
- 38. Бэлэн мөнгөний урсгалын урьдчилсан тооцоо** 38.1.Гүйцэтгэгч ажлын хөтөлбөрийг, эсхүл үе шатны ажлын хуваарийг тодотгосон тохиолдолд бэлэн мөнгөний урсгалын урьдчилсан тооцоог төслийн менежерг гаргаж ирүүлнэ. Бэлэн мөнгөний урсгалын урьдчилсан тооцоог гэрээнд заасан валютын төрөл, ханшаар хийнэ.
- 39. Төлбөрийн мэдэгдэл** 39.1.Гүйцэтгэгч нь хийгдсэн ажлын гүйцэтгэлийн тайланг сар бүр төслийн менежерг гаргаж өгөх бөгөөд түүнд нэхэмжилсэн дүн нь нийт гарсан

зардлаас өмнө нэхэмжилсэн дүнг хассан хэмжээтэй байна.

39.2.Төслийн менежер гүйцэтгэгчийн ирүүлсэн ажлын гүйцэтгэлийг шалгаж, түүнд төлөх төлбөрийн дүнг тодорхойлж батална.

39.3.Гүйцэтгэсэн ажилд төлөх төлбөрийн дүнг тооцохдоо үе шатны ажлын хуваарьт заасан бүрэн хийж гүйцэтгэсэн үе шатны ажлын үнэд үндэслэнэ.

39.4.Гүйцэтгэсэн ажилд төлөх төлбөрийн дүн нь өөрчлөлтөөр хийгдсэн ажлын болон нөхөн төлбөрийн зардлыг багтаана.

39.5.Өмнөх төлбөрийн мэдэгдэлд хамрагдсан зардлыг дахин нэхэмжилсэн бол төслийн менежер түүнийг төлбөр хийх дүнгээс хасна.

40. Төлбөр

40.1.Төлбөр хийхдээ холбогдох урьдчилгаа төлбөр болон барьцаа хөрөнгийг хасна. Захиалагч нь төслийн менежерийн баталсан дүнг гэрээний тусгай нөхцөлд заасан хугацаанд гүйцэтгэгчид төлнө. Хэрэв захиалагч төлбөрийг хугацаанд нь хийгээгүй бол хугацаа хоцруулсан төлбөрт ногдох торгуулийг дараагийн төлбөр хийхдээ хамт төлнө. Торгуулийг төлбөр төлөх ёстой байсан өдрөөс төлбөрийг хийсэн өдөр хүртэлх хугацаанд тооцно. Торгуулийг тооцохдоо төлбөрийн валют тус бүрийн арилжааны зээлийн хүүгийн тухайн үеийн зонхилох ханшийг баримтлана.

40.2.Хэрэв сүүлд ирүүлсэн мэдэгдлээр, эсхүл шүүхийн шийдвэрийн улмаас өмнөх мэдэгдэлд заагдсан дүн нэмэгдсэн бол хугацаа хоцорсон төлбөрт ногдох торгуулийг энэ зүйлд заасны дагуу гүйцэтгэгчид төлнө. Торгуулийг нэмэгдсэн дүнг төлөх ёстой байсан өдрөөс эхэлж тооцно.

40.3.Гэрээнд өөрөөр заагаагүй бол, бүх төлбөр, суутгалыг гэрээний үнийг бүрдүүлэх валютын хувь хэмжээгээр тооцож төлөх буюу суутгана.

40.4.Нэгж болон нийт үнийг тусгаагүй ажлын нэр төрөлд захиалагч төлбөр хийхгүй бөгөөд тэдгээрийг гэрээнд заасан бусад нэгж болон нийт үнэд орсон гэж үзнэ.

41. Нөхөн төлбөр хийх нөхцөл

41.1.Дор дурдсан нөхцөлүүд нь нөхөн төлбөр хийх нөхцөл болно:

- (а) захиалагч гэрээний тусгай нөхцөлд заасан ажлынталбайг ашиглуулах хугацаанд багтаж ажлын талбайн аль нэг хэсгийг ашиглах боломжийг гүйцэтгэгчид олгоогүй;
- (б) захиалагч бусад гүйцэтгэгчдийн хуваарьт гүйцэтгэгчийн гэрээний дагуу хийх ажилд нөлөөлөхөөр нэмэлт өөрчлөлт оруулсан;
- (в) төслийн менежер ажлыг хойшлуулах шийдвэр гаргасан, эсхүл ажлыг хугацаанд нь гүйцэтгэхэд шаардагдах зураг, техникийн тодорхойлолт, зааварчилгаа зэргийг гаргаж өгөөгүй;
- (г) төслийн менежер нь ажлын далд хэсгийг нээх, эсхүл нэмэлт шалгалт туршилт явуулах зааварчилгааг гүйцэтгэгчид өгсөн ба үүгээр зөрчил, гологдол илрээгүй бол;
- (д) төслийн менежер нь ажлыг туслан гүйцэтгүүлэхийг үндэслэлгүйгээр батлаагүй;
- (е) хөрсний нөхцөл нь тендерт оролцогчдод өгсөн мэдээлэл (ажлын талбайн судалгааны тайланг оролцуулан), нийтэд

зарласан мэдээлэл болон ажлын талбайн хөрсний шинжилгээгээр гэрээ байгуулах эрх олгох тухай мэдэгдэл өгөхөөс өмнө төсөөлж байснаас ихээхэн зөрүүтэй;

- (ж) захиалагчийн үйл ажиллагааны улмаас бий болсон урьдчилан таамаглах боломжгүй нөхцөл байдлыг арилгах, аюулгүй байдлыг хангах, эсхүл бусад үндэслэлээр шаардагдсан нэмэлт ажил гүйцэтгэх зааварчилгааг төслийн менежер өгсөн;
- (и) бусад гүйцэтгэгч, засаг захиргааны байгууллага, нийтийн үйлчилгээний газар, эсхүл захиалагч нь гэрээнд заасан хугацаа, бусад нөхцөлийг баримтлаагүйн улмаас гүйцэтгэгч нь хугацаа алдсан, эсхүл нэмэлт зардал гаргасан;
- (к) урьдчилгаа төлбөр хугацаандаа хийгдээгүй;
- (л) захиалагчийн хүлээх эрсдэл нь гүйцэтгэгчид нөлөөлсөн;
- (м) төслийн менежер нь ажил дууссан тухай мэдэгдлийг үндэслэлгүйгээр хугацаа хоцроож гаргасан;
- (н) гэрээнд заасан, эсхүл төслийн менежерийн тодорхойлсон нөхөн төлбөр хийх бусад нөхцөл.

41.2. Хэрэв нөхөн төлбөр хийх нөхцөл нь нэмэлт зардал гаргахад хүргэсэн, эсхүл ажил дуусгахаар төлөвлөсөн өдөр ажлыг дуусгахад саад болсон бол гэрээний үнийг өсгөх болон/эсхүл ажил дуусгахаар төлөвлөсөн хугацааг сунгана. Төслийн менежер нь гэрээний үнийг нэмэгдүүлэх санал гаргаж, ажил дуусгахаар төлөвлөсөн хугацааг сунгах асуудлыг шийдвэрлэнэ.

41.3. Гүйцэтгэгчийн зардалд нөхөн төлбөр хийх нөхцөл хэрхэн нөлөөлж буйг харуулсан тооцоо мэдээллийг гүйцэтгэгч ирүүлсэн тухай бүрт төслийн менежер нь түүнийг үнэлж, гэрээний үнийг тохируулна. Хэрэв гүйцэтгэгчийн гаргасан зардлын тооцоог үндэслэлгүй гэж үзвэл төслийн менежер өөрийн тооцоонд үндэслэн гэрээний үнийг тохируулна. Ингэхдээ гүйцэтгэгч тухайн тохиолдлын сөрөг үр дагаврыг арилгахад шаардлагатай арга хэмжээг шуурхай авна гэж тооцно.

41.4. Урьдчилан анхааруулаагүй, эсхүл төслийн менежертэй хамтран ажиллаагүйн улмаас захиалагчийн сонирхол хөндөгдсөн бол гүйцэтгэгчид нөхөн төлбөр төлөхгүй.

42. Татвар

42.1. Хэрэв тендер ирүүлэхээс *[тендерт оролцогчдод өгөх зааварчилгааны 17.6-д заасан тоотой ижил]* хоногийн өмнөх өдөр болон ажил дууссан мэдэгдэл гарсан өдөр хүртэлх хугацаанд татвар, хураамж, бусад төрлийн төлбөрт өөрчлөлт орсон бол төслийн менежер гэрээний үнийг тохируулна. Гүйцэтгэгчийн төлөх татварын зөрүүний дүнгээр хийгдэх энэхүү тохируулга нь гэрээний үнэд өмнө нь тусгагдаагүй, эсхүл 44 дүгээр зүйлээс хамаараагүй байна.

43. Валют

43.1. Хуулийн дагуу Монгол банкнаас албан ёсоор зөвшөөрсөн тохиолдолд төлбөрийг төгрөгөөс өөр валютаар хийх бол төлбөрийн дүнг тооцохдоо тендер зарласан өдрийн Монголбанкны ханшийг ашиглана.

44. Үнийн тохируулга

44.1. Зөвхөн гэрээний тусгай нөхцөлд заасан нөхцөлд үндсэн материал, түүхий эд, ажиллах хүчний зардлын хэлбэлзлийг тусгах зорилгоор үнийн тохируулга хийнэ. Ингэхдээ төлбөрийн мэдэгдлийн нийт дүнгээс урьдчилгаа төлбөрийг хассан дүнгийн төлбөр хийх валют тус бүрийн үнийн дүнг холбогдох үнийн тохируулгын үзүүлэлт(Р_c)-ийг ашиглан

тохируулна.

$$P_c = A_c + B_c I_{m_c} / I_{o_c}$$

Энд:

P_c – гэрээний үнийн “с” валютаар төлөгдөх хэсэгт хийх үнийн тохируулгын үзүүлэлт;

A_c ба B_c – гэрээний үнийн “с” валютаар төлөгдөх хэсгийн тохируулга хийгдэхгүй болон хийгдэх хувийн жинг үзүүлсэн, гэрээний тусгай нөхцөлд заасан итгэлцүүр;¹

I_{m_c} – нэхэмжилж буй сарын эцсийн хоногт зонхилж буй “с” валютын индекс;

I_{o_c} – тендерийг нээх өдрийн зонхилж буй “с” валютын индекс.

44.2. Хэрэв индексийн дүн нь түүнийг тооцоонд ашигласнаас хойш өөрчлөгдсөн бол тооцоог залруулж, дараагийн төлбөрийн мэдэгдэлд энэ дагуу тохируулга хийнэ. Индексийн дүнг тооцохдоо үнийн хэлбэлзлийн улмаас гарсан зардлын бүх өөрчлөлтийг энд харгалзсан гэж үзнэ.

45. Барьцаа хөрөнгө

45.1. Захиалагч нь гүйцэтгэгчид төлөх гүйцэтгэлийн төлбөр бүрээс гэрээний тусгай нөхцөлд заасан тодорхой хувийг суутгаж үлдээнэ.

45.2. Ажил бүрэн дууссан тухай мэдэгдлийг үндэслэн суутгасан үнийн дүнгийн 50 хувийг гүйцэтгэгчид төлөх бөгөөд үлдсэн хэсгийг чанарын баталгаат хугацаа дууссаны дараа тэр хугацаанд гарсан бүх зөрчил, гологдлыг гүйцэтгэгч арилгасан тухай төслийн менежерийн мэдэгдлийг үндэслэн төлнө.

45.3. Ажлыг бүхэлд нь дуусгамагц гүйцэтгэгч захиалагчид банкны батлан даалт гаргаж өгснөөр уг батлан даалтад заасан дүнтэй тэнцүү хэмжээний төлбөрийг барьцаа хөрөнгөөс урьдчилж авч болно.

46. Алданги

46.1. Гүйцэтгэгч нь ажил дуусгахаар төлөвлөсөн өдрөөс хугацаа хоцорсон хоног тутамд гэрээний тусгай нөхцөлд заасан хувь хэмжээгээр алданги төлнө. Алдангийн нийт дүн гэрээний тусгай нөхцөлд заасан дээд хэмжээнээс хэтрэхгүй. Захиалагч нь алдангийг гүйцэтгэгчид төлөх төлбөрөөс суутган авч болно. Алданги төлсөн нь гүйцэтгэгчийн хүлээсэн үүрэг хариуцлагыг хөндөхгүй.

46.2. Хэрэв алданги төлснөөс хойш ажил дуусгахаар төлөвлөсөн хугацааг сунгасан бол төслийн менежер гүйцэтгэгчийн илүү төлсөн алдангийг дараагийн төлбөрийн мэдэгдэлд тооцох замаар залруулна. Илүү төлсөн алдангид алдангийн төлбөр хийсэн өдрөөс алдангийг буцаан төлөгдсөн өдөр хүртэл хугацааны хүүг ТООЗ-ны 40.1-д заасан хувиар тооцож гүйцэтгэгчид төлнө.

47. Урамшуулал

47.1. Ажил дуусгахаар төлөвлөсөн өдрөөс өмнө дууссан хоног тутамд гэрээний тусгай нөхцөлд заасан хувь хэмжээгээр гүйцэтгэгчид урамшуулал олгоно. Ажил дуусгахаар төлөвлөсөн өдөр болоогүй боловч гүйцэтгэгч ажлыг бүрэн дуусгасан бол төслийн менежер энэ тухай мэдэгдэл гаргана.

48. Урьдчилгаа

48.1. Захиалагч гэрээний тусгай нөхцөлд заасан дүнтэй урьдчилгаа

¹ A_c ба B_c – гэсэн хоёр итгэлцүүрийн нийлбэр нь валют бүрийн томъёонд 1 (нэг) байна. Энэ хоёр итгэлцүүр нь ихэвчлэн ихэнх валютын хувьд ижил байдаг. Төлбөрийн тохируулга хийхгүй хэсэгт зориулсан A итгэлцүүр нь тогтмол үнийн болон бусад тохируулга үл хийгдэх элементүүдийг тусгасан ойролцоо үзүүлэлт (ихэвчлэн 0,15) юм. Валют бүрийн тохируулгын дүнг гэрээний үнэд нэмнэ.

төлбөр

төлбөрийг уг өгөгдөлд заасан хугацаанд гүйцэтгэгчид төлнө. Урьдчилгаа төлбөрийн дүнтэй тэнцүү, ижил валютаар илэрхийлэгдсэн банкны батлан даалт буюу үл маргах нөхцөлтэйгээр банкнаас гаргасан урьдчилгаа төлбөрийн баталгааг үндэслэн энэхүү төлбөрийг хийнэ. Гэхдээ энэ батлан даалтын дүн нь гүйцэтгэгчийн эргэж төлөгдсөн урьдчилгаа төлбөрийн хэмжээгээр буурч байна. Урьдчилгаа төлбөрт хүү ногдуулахгүй.

48.2. Гүйцэтгэгч урьдчилгаа төлбөрийг зөвхөн гэрээг гүйцэтгэхэд шаардагдах тоног төхөөрөмж, байгууламж, материал болон ажил эхлүүлэхтэй холбогдсон зардалд зарцуулна. Гүйцэтгэгч урьдчилгаа төлбөрийг энэ зорилгод ашигласныг нотлохын тулд нэхэмжлэх болон бусад баримтын хувийг төслийн менежерт ирүүлнэ.

48.3. Урьдчилгаа төлбөр нь хийгдсэн үе шатны ажлын дагуу гүйцэтгэгчид төлөх төлбөрийн хэмжээнээс холбогдох дүнг суутгах замаар эргэж төлөгдөнө. Хийгдсэн ажлын үнэ, өөрчлөлт, үнийн тохируулга, нөхөн төлбөр, урамшуулал болон алдангийн дүнг тооцохдоо урьдчилгаа төлбөр, эсхүл түүний эргэж төлөгдсөн байдлыг харгалзахгүй.

49. Баталгаа

49.1. Гэрээ байгуулах эрх олгох тухай мэдэгдэлд заасан хугацаанаас хоцроолгүй гүйцэтгэлийн баталгааг захиалагчийн хүлээн зөвшөөрөх дүн, маягт, банкаар гаргуулан, гэрээний үнийг төлөх валютаар илэрхийлэн захиалагчид ирүүлнэ. Гүйцэтгэлийн баталгааны хүчинтэй байх хугацаа дуусах өдөр нь ажил дууссан тухай мэдэгдэл гарсан өдрөөс хойш 28 дахь өдөр байна.

50. Ажил-өдөр

50.1. Зөвхөн төслийн менежерийн урьдчилан бичгээр гаргасан зааварчилгааны дагуу бага хэмжээний нэмэлт ажлын төлбөрийг тендерт дурдсан ажил-өдрийн нэгж үнийг ашиглаж тооцно.

50.2. Гүйцэтгэгч ажил-өдрөөр тооцогдон төлөгдөх бүх ажлын талаар төслийн менежерийн баталсан маягтын дагуу тэмдэглэл хөтөлнө. Бөглөсөн маягтыг төслийн менежер ажил гүйцэтгэсэнээс хойш 2 хоногийн дотор шалгаж батална.

50.3. Батлагдсан ажил-өдрийн маягтыг үндэслэн төлбөрийг гүйцэтгэгчид төлнө.

51. Засварын зардал

51.1. Ажил эхэлсэн өдрөөс чанарын баталгаат хугацаа дуусах хүртэл хугацаанд гүйцэтгэгчийн үйл ажиллагаанаас, эсхүл дутуу орхисноос үүдэн гарсан гэрээний ажилтай холбоотой материал болон ажилд үүссэн алдагдал, эвдрэл гэмтлийг гүйцэтгэгч өөрийн зардлаар засварлана.

Д. ГЭРЭЭГ ДУУСГАХ

52. Ажил дуусгах

52.1. Гүйцэтгэгч нь ажил дууссан тухай мэдэгдэл гаргах хүсэлтийг төслийн менежерт тавих бөгөөд төслийн менежер ажил дууссан гэж үзвэл уг мэдэгдлийг гаргана. Гүйцэтгэгч гадна тохижилтын ажлыг бүрэн дуусгаж, ажлын явцад гудамж, зам, талбай сэтэлж, мод, цэцэрлэгжүүлэлтийг түр зайлуулсан бол эдгээрийг бүрэн хэмжээгээр сэргээсэн байна.

53. Хүлээж авах

53.1. Төслийн менежер ажил дууссан тухай мэдэгдэл гаргаснаас хойш долоо хоногийн дотор захиалагч ажлын талбай болон ажлыг хүлээж авна.

54. Эцсийн тооцоо

54.1. Гүйцэтгэгч гэрээний дагуу төлөгдөх ёстой гэж үзэж буй нийт

төлбөрийн нарийвчилсан тооцоог гаргаж, чанарын баталгаат хугацаа дуусахаас өмнө төслийн менежерт хүргүүлнэ. Төслийн менежер зөрчил, гологдол арилгасан тухай мэдэгдэл гаргаж, хэрэв гүйцэтгэгчийн ирүүлсэн тооцоо бүрэн гүйцэд, үнэн зөв бол уг тооцоог хүлээн авснаас хойш 28 хоногийн дотор гүйцэтгэгчид төлөх эцсийн төлбөрийг тодорхойлно. Хэрэв тооцоо буруу байвал шаардлагатай залруулга, нэмэлт өөрчлөлтийн талаар тайлбарыг 28 хоногийн дотор гаргаж гүйцэтгэгчид хүргүүлнэ. Хэрэв засвар хийж дахин ирүүлсэн эцсийн тооцоо нь шаардлага хангаагүй бол төслийн менежер гүйцэтгэгчид төлөх дүнг шийдвэрлэж төлбөрийн мэдэгдэл гаргана.

55. Ашиглалт, засвар үйлчилгээний гарын авлага

55.1. Гүйцэтгэгч ажлын гүйцэтгэлийн зураг, далдлагдсан ажил, инженерийн шугам сүлжээ, технологийн тоног төхөөрөмжийг туршиж тохируулсан акт болон захиалагч шаардсан бол засвар үйлчилгээний гарын авлагыг гэрээний тусгай нөхцөлд заасан хугацаанд хүлээлгэн өгнө.

55.2. Хэрэв гүйцэтгэгч 55.1-д заасан материалыг гэрээний тусгай нөхцөлд заасан хугацаанд ирүүлээгүй, эсхүл шаардлага хангаагүйн улмаас тэдгээрийг төслийн менежер батлаагүй бол гүйцэтгэгчид төлөх ёстой төлбөрөөс төслийн менежер гэрээний тусгай нөхцөлд заасан үнийн дүнг суутгана.

56. Гэрээг цуцлах

56.1. Захиалагч, эсхүл гүйцэтгэгч нөгөө тал нь гэрээг ноцтой зөрчсөн гэж үзвэл гэрээг цуцлах эрхтэй.

56.2. Дор дурдсан нөхцөлүүдийг гэрээний ноцтой зөрчил гэж үзэх бөгөөд эдгээрээр хязгаарлагдахгүй:

- (а) ажлын хөтөлбөрт ажил зогсоох тухай заагаагүй, түүнчлэн ажил зогсоох тухай шийдвэрийг төслийн менежер батлаагүй байхад гүйцэтгэгч ажлыг 28 буюу түүнээс дээш хоногийн хугацаагаар зогсоосон;
- (б) төслийн менежер ажлын явцыг зогсоох зааварчилгааг гүйцэтгэгчид өгсөн бөгөөд уг шийдвэрээ 28 хоногийн дотор цуцлаагүй;
- (в) захиалагч, эсхүл гүйцэтгэгч дампуурсан, эсхүл өөрчлөн байгуулагдах, нэгдэхээс бусад шалтгаанаар татан буугдсан;
- (г) захиалагч төслийн менежерийн гаргасан төлбөрийн мэдэгдлийн дагуу төлөх төлбөрийг уг мэдэгдлийг гаргасан өдрөөс хойш 60 хоногийн дотор төлөөгүй;
- (д) тодорхой зөрчил, гологдлыг арилгаж чадаагүй нь гэрээний ноцтой зөрчил болохыг төслийн менежер гүйцэтгэгчид мэдэгдсэн бөгөөд гүйцэтгэгч нь уг зөрчил, гологдлыг заасан хугацаанд нь багтаан арилгаж чадаагүй;
- (е) гүйцэтгэгч захиалагчийн шаардсан баталгааг хангаагүй;
- (ё) гүйцэтгэгч ажлын гүйцэтгэлийг гэрээний тусгай нөхцөлд заасан алдангийн дээд хэмжээ төлөх хугацаагаар хоцроосон.

56.3. Хэрэв гэрээний аль нэг тал дээрх 56.2-т зааснаас өөр үндэслэлээр гэрээг ноцтой зөрчсөн тухай мэдэгдлийг төслийн менежерт өгсөн бол төслийн менежер тухайн үндэслэл нь ноцтой зөрчил мөн эсэхийг шийдвэрлэнэ.

56.4. Захиалагч шаардлагатай тохиолдолд дээр дурдсаныг үл харгалзан гэрээг цуцлах эрхтэй.

56.5. Гэрээг цуцалсан тохиолдолд гүйцэтгэгч ажлыг даруй зогсоож, ажлын талбайн бүрэн бүтэн, аюулгүй байдлыг хангаж, түүнийг аль болох түргэн хугацаанд чөлөөлнө.

**57. Гэрээг
цуцалсан үед
хийх төлбөр**

57.1. Гүйцэтгэгч гэрээг ноцтой зөрчсөний улмаас гэрээ цуцлагдсан бол төслийн менежер гүйцэтгэсэн ажлын болон захиалсан материалын үнэлгээг нотолсон мэдэгдэл гаргана. Ингэхдээ мэдэгдэл олгосон өдөр хүртэл төлөгдсөн урьдчилгаа төлбөр болон дуусаагүй ажлын гэрээний тусгай нөхцөлд заасан хэмжээг дээрх үнэлгээнээс хасна. Нэмэлт алданги гүйцэтгэгчид ногдуулахгүй. Хэрэв захиалагчид төлөх төлбөрийн нийт дүн гүйцэтгэгчид төлөх төлбөрөөс хэтэрвэл, хэтэрсэн дүн нь гүйцэтгэгчээс захиалагчид төлөх ёстой өр болно.

57.2. Гэрээг захиалагчийн шаардлагаар, эсхүл гэрээг захиалагч ноцтой зөрчсөний улмаас цуцалсан бол гүйцэтгэсэн ажлын болон захиалсан материалын үнэлгээ, тоног төхөөрөмжийг ажлын талбайгаас гаргах бодит зардал, ажлын зорилгоор хөлслөн ажиллуулсан гүйцэтгэгчийн ажилтнуудыг буцаахтай холбогдсон зардал, түүнчлэн ажлыг хадгалах, хамгаалахтай холбогдсон зардал зэрэг гүйцэтгэгчийн зардлыг төслийн менежер хянаж мэдэгдэл гаргана. Ингэхдээ мэдэгдэл гаргасан өдөр хүртэл төлөгдсөн урьдчилгаа төлбөрийг эдгээр зардлаас хасна.

58. Өмч

58.1. Гүйцэтгэгчийн буруугаас шалтгаалж гэрээ цуцлагдсан бол ажлын талбай дээрх захиалагчаас үнийг нь төлсөн бүх материал, байгууламж, тоног төхөөрөмж, туслах ажил болон ажлыг захиалагчийн өмч гэж үзнэ.

**59. Гүйцэтгэлээс
чөлөөлөх**

59.1. Гэнэтийн болон давагдашгүй хүчний нөхцөл байдлын улмаас гэрээг гүйцэтгэх боломжгүй болсон бол төслийн менежер үүнийг гэрчилнэ. Гүйцэтгэгч нь энэхүү мэдэгдлийг хүлээн авсны дараа ажлын талбайн бүрэн бүтэн байдлыг хангаж, ажлыг аль болох богино хугацаанд зогсооно. Захиалагч уг мэдэгдэл гарахаас өмнө хийгдсэн ажил болон түүний дараа захиалгаар гүйцэтгэсэн ажлын хөлсийг гүйцэтгэгчид төлнө.

ЗУРГААДУГААР БҮЛЭГ

ГЭРЭЭНИЙ ТУСГАЙ НӨХЦӨЛ

- 1.1 Захиалагч: *“ДЦС-4” ТӨХК* Баянгол дүүрэг 20 дугаар хороо
- 1.1 Төслийн менежер:
- 1.1 Гэрээний нэр болон бүртгэлийн дугаар нь : **Эсрэг осмосын урьдчилсан ус цэвэрлэгээний монтажийг өөрчлөн найдваржуулах**
- 1.1 Ажил эхлэх өдөр 2019.....
- 1.1 Ажлын талбай нь
- 3.0 Гэрээний баримт бичгүүд нь *[Монгол]* хэл дээр байна.
- 3.0 Гэрээнд Монгол Улсын хуулийг хэрэглэнэ.
- 13.0 Даатгалд зайлшгүй хамруулах зүйл, даатгалын дүнгийн доод хэмжээ нь:
- (а) Ажил, байгууламж болон материалын даатгалд зориулж захиалагчийн суутгах дээд хэмжээ нь **50 000 000 ₮** байна.
 - (б) Гүйцэтгэгчийн алдаатай зураг төсөлтэй холбогдох ажил, байгууламж болон материалын даатгалд гүйцэтгэгчийн төлөх доод хэмжээ нь **50 000 ₮** байна.
 - (в) Тоног төхөөрөмжийн даатгалд зориулж захиалагчийн суутгах дээд хэмжээ нь **50 000 000 ₮** байна.
 - (г) Тоног төхөөрөмжийн алдагдал, эсхүл гэмтлийн даатгалд гүйцэтгэгчийн төлөх доод хэмжээ нь **100 000 ₮** байна.
 - (д) Бусад эд хөрөнгийн даатгалд зориулж захиалагчийн суутгах дээд хэмжээ нь **50 000 000 ₮** байна.
 - (е) Бусад эд хөрөнгийн даатгалд гүйцэтгэгчийн төлөх доод хэмжээ нь **50 000 ₮** байна.
 - (ж) Гэнэтийн ослын буюу амь насны даатгалд гүйцэтгэгчийн төлөх доод дүн нь:
 - (1) гүйцэтгэгчийн ажилчдад **5000 ₮** байна.
 - (2) бусад хүмүүст **5000 ₮** байна.
- 16.1 Гүйцэтгэгч нь засвараас гарсан хог хаягдлыг тухай бүрд нь зайлуулж байхын зэрэгцээ захиалагчийн төлөөлөгч, байцаагч нарын тавьсан шаардлагыг бүрэн биелүүлж хариуг бичгээр мэдэгдэж байна.
- 16.2 Гүйцэтгэгч засварын ажилд шаардлагатай багаж хэрэгсэл, хөрөөний ир, точилийн чулуу, төрөл бүрийн хуурайг өөрсдөө хариуцна.
- 16.3 Гүйцэтгэгч гэрээт ажилд шаардлагатай сэлбэг хэрэгслийн жагсаалт гаргаж өгнө.
- 16.4 Ажил гүйцэтгэхэд шаардлагатай багаж хэрэгсэл, тээвэр, машин механизмээ гүйцэтгэгч хариуцна.
- 16.5 Цахилгааны схем, зөөврийн болон байнгын гэрэлтүүлгийг холбох таслуулах, шилжүүлэх ажлуудыг захиалагчийн шуурхай ажиллагааны ажиллагсдад, суурин өргөх зөөх механизмаар үйлчлүүлэх, засварын ажилд шаардлагатай хийц бэлдэц хийлгэх, хүчилтөрөгчөөр хангах ажилд Механик цехэд захиалга өгч гүйцэтгүүлэх үүрэгтэй.

- 16.6** Гүйцэтгэгч нь засвараас гарсан хог хаягдлыг тухай бүр зайлуулж байх үүрэгтэй.
- 16.7** Гүйцэтгэгчийн ажиллагсад нь захиалагчийн ажиллагсаас ялгарахуйц, өөрийн компаний лого эмблем бүхий ажлын хувцастай байх бөгөөд ажил гүйцэтгэх хугацаанд компаний нутаг дэвсгэрт ажлын үнэмлэхийг биедээ байнга авч явах ёстой.
- 17.26** Ажил дуусгахаар төлөвлөсөн өдөр **2019-.....**
- Гүйцэтгэгч ажлын талбай дээрх бүх үйл ажиллагааны аюулгүй байдлыг хариуцах ба ажил гүйцэтгэх хугацаанд “ДЦС-4” ТӨХК-ий дотоод журам, дотоодод мөрдөгдөж буй журмууд холбогдох дүрэм журам заавруудыг даган ажиллана. Засварын ажлыг гүйцэтгэхдээ Монгол улсад хүчин төгөлдөр мөрдөгдөж буй ААД, ТАД, ГАУСД, Зуух даралтат савны ААД, Ачаа өргөх зөөх ААД гэх мэт дүрэм заавруудыг мөрдөн ажиллах ёстой.
- 19.1**
- Барьж байгаа барилга, байгууламжаа байгалийн болзошгүй гамшиг, гэнэтийн аюулаас хамгаалах бүх талын арга хэмжээг авч, өөрийн нь ажилтай холбогдуулж барилгын болон байгаль орчин, эрүүл ахуй, гал түймрийн хяналтын албанаас гаргасан дүрэм зааврыг мөрдөж тухайн албадаас гаргасан хууль ёсны шаардлага, дүгнэлтийг хүлээн авч биелүүлнэ.
- 19.2**
- Гэрээт ажлыг гүйцэтгэхдээ хөдөлмөрийн аюулгүй байдлыг бүрэн хангуулах, галын аюулаас урьдчилан сэргийлэх бүх талын арга хэмжээг авч ажиллах ба эдгээр шаардлагыг биелүүлээгүй нөхцөлд Хяналтын Албаны болон төслийн менежерийн шаардлагаар засварын ажлыг зогсооно. Шаардлагын дагуу засварын ажлыг зогсоосон хугацаа, түүнээс гарах алдагдлыг гүйцэтгэгч хариуцна.
- 19.3**
- Гэрээт ажлыг гүйцэтгэхдээ хөдөлмөрийн аюулгүй байдлыг бүрэн хангуулах, галын аюулаас урьдчилан сэргийлэх бүх талын арга хэмжээг авч ажиллах ба эдгээр шаардлагыг биелүүлээгүй нөхцөлд Хяналтын албаны болон төслийн менежерийн шаардлагаар засварын ажлыг зогсооно. Шаардлагын дагуу засварын ажлыг зогсоосон хугацаа, түүнээс гарах алдагдлыг гүйцэтгэгч байгууллага хариуцна.
- 19.4**
- ГАУСД, ААД, ТАД, холбогдох дүрэм журам зааврыг зөрчсөнөөс, түүнчлэн өөрсдийн буруугаас тоног төхөөрөмжийг гэмтээсэн, үйлдвэрлэлийн осол гэмтэл гаргасны улмаас учирсан хохирлыг гүйцэтгэгч хариуцна.
- 19.5**
- Засварын ажил гүйцэтгэхийн өмнө гүйцэтгэгчийн ажиллагчид үйлдвэрлэл, ажлын байрны өвөрмөц онцлог, осол гэмтлээс сэргийлж ажиллахтай холбогдсон урьдчилсан зааварчлагааг “ДЦС-4” ТӨХК-ий ХА-ны байцаагч инженерүүдээс авч ажилд орох бөгөөд хөдөлмөрийн аюулгүй байдлыг бүрэн хангуулах, аюулгүй ажиллагааны урдчилан сэргийлэх бүх талын арга хэмжээг авч ажиллах ба эдгээр шаардлагыг биелүүлээгүй тохиолдолд Хяналтын Алба шаардлага өгч ажлыг зогсоох хүртэл арга хэмжээ авна.
- 19.6**
- ХХ, ААД, ГАУСД, ТАД, компаний дотоод журмыг зөрчсөнөөс, үйлдвэрлэлийн осол гаргасны улмаас учирсан хохирол, хариуцлагыг гүйцэтгэгч байгууллага бүрэн хариуцна.
- 19.7**
- Гүйцэтгэгч ажил гүйцэтгэхдээ мэргэжлийн зэрэг, категори, албан тушаал нь тохирох, аюулгүй ажиллагааны дүрмийн шаардлагад нийцсэн “нарядын хариуцлагатнууд”-ын нэрсийг ирүүлж тэдгээр нь ажил гүйцэтгэх явцад нарядын системийг чанд мөрдөнө.
- 19.8**
- Гүүрэн кран, кран балка, авто кран дээр ажил гүйцэтгэхдээ эрх бүхий байгууллагаар баталгаажсан эрх бүхий оосорлогч дохиочныг ажиллуулна.
- Засварын ажилд шаардлагатай зөөврийн шат тавцанг гүйцэтгэгч хариуцна.
- 21.0** Ажлын талбайг ашиглуулж эхлэх өдөр **2019-.....**
- 25.0** Гүйцэтгэгч гэрээ байгуулах эрх олгох тухай мэдэгдлийг хүлээн авснаас хойш **7** хоногийн дотор тодотгосон ажлын хөтөлбөрийг гаргана.
- 25.0** Ажлын хөтөлбөрийг **7** хоног тутам тодотгоно.

- 25.0 Тодотгосон ажлын хөтөлбөрийг хугацаанд нь ирүүлээгүй тохиолдолд суутгах үнийн дүн нь **150 000 ₮** байна.
- 32.0 Чанарын баталгаат хугацаа **180** хоног байна.
- 40.0 Төлбөрийг бодит гүйцэтгэлээр хийх ба дараах хуваариар хийнэ.
- 40.1 Засварын ажлын 30%-ийг хийж, ажлын хэсэгчилсэн гүйцэтгэлийн актанд талууд гарын үсэг зурж баталгаажуулсны дараа нийт мөнгөн дүнгийн **20 %**-ийн төлбөр
- 40.2 Засварын ажлын 60%-ийг хийж ажлын хэсэгчилсэн гүйцэтгэлийн актанд талууд гарын үсэг зурж баталгаажуулсны дараа **30%**-ийн төлбөр
- 40.3 Ажлыг бүрэн дуусгаж, засварын бүх бичиг баримтыг бүрдүүлж, талууд гэрээг дүгнэн актанд гарын үсэг зурж баталгаажуулаад **40%**-ийн төлбөр
- 40.4 Баталгаат хугацаа дууссаны дараа талууд Баталгаат хугацааны протокол үйлдэж баталгаажуулаад **10%**-ийн төлбөр хийгдэнэ.
- 41.0 Нөхөн төлбөр хийх нөхцөл **байхгүй**
- 44.0 Гэрээний ерөнхий нөхцөлийн 44 дүгээр зүйлийн дагуу гэрээнд үнийн тохируулга хийж **“болохгүй”**
- 44.0 Үнийг тохируулах итгэлцүүр нь: **байхгүй**
- 45.0 Барьцаа хөрөнгийн хувь нь **10%** байна.
- 46.0 Алданги ногдуулах хэмжээ хоногт гэрээний гүйцэтгээгүй үүргийн үнийн дүнгийн **0,3%** байна.
- 46.0 Нийт ажилд ногдуулах алдангийн дээд хэмжээ нь гэрээний гүйцэтгээгүй үүргийн үнийн дүнгийн **50 %** байна.
- 46.1 Торгууль алданги төлсөн нь үндсэн үүрэг болон учирсан хохирлыг төлөх үүргээс чөлөөлөгдөх үндэслэл болохгүй
- 47.0 Ажил дуусгахаар төлөвлөсөн өдрөөс өмнө дууссаны урамшуулал гүйцэтгэгчид олгохгүй.
- 48.0 Урьдчилгаа төлбөр олгохгүй.
- 49.0 Гүйцэтгэлийн баталгаа нь тендерийн баримт бичгийн 7 дугаар бүлэгт заасан маягтын дагуу гэрээний үнийн **5%**-тай тэнцүү дүнтэй хийгдэнэ.
- 53.1 Гүйцэтгэгч ажил хийж буй зангилаа нэг бүрийг хэсэгчлэн актаар хүлээлгэж өгөх ба тоноглолын задаргаа хийх бүрд тухайн хэсгийн хяналтын инженерүүдэд үзүүлэн гэмтлийн акт тогтоон тэдний зөвшөөрлөөр хаана.
- 53.2 Гүйцэтгэгч засварын ажлыг дууссаны дараа гадна тохижилтын ажлыг бүрэн дуусгаж, ажлын явцад шат, зам, талбай, бэхэлгээг сэтэлж, ажил хийсэн бол бол эдгээрийг бүрэн хэмжээгээр сэргээсэн байна. Шат тавцан хашлага хамгаалалтуудыг бүрэн сэргээсэн байна. Талбайн цэвэрлэгээг бүрэн хэмжээгээр гүйцэтгэж холбогдох цех нэгж, ХА-д хүлээлгэн өгсөн тухай баталгаажуулсан байна.
- 53.3 Үүний дараа зангилаа узелиудын засварын дараах шалгалт, туршилтуудыг хийх хүсэлт гаргасны үндсэн дээр холбогдох цех нэгж, ХА-ны баталгаажуулсан актыг үндэслэн төслийн менежер Үйлдвэрлэлийн албатай зөвшилцөн удирдлагын зөвшөөрлөөр шалгалт, туршилт эхлэх шийдвэр өгнө. Туршилтын ажлын удирдлага нь шуурхай ажиллагааны шугамаар явагдана.
- 53.4 Зангилаа узелиудын туршилт дууссан гэж төслийн менежер үзсэн тохиолдолд шугам хоолойн туршилтыг 72 цагийн хугацаатай гүйцэтгэх ба туршилтанд бэлэн болсон талаарх холбогдох цех нэгж, ТХХ-ийн баталгаажуулсан баримтыг үндэслэн төслийн менежер Үйлдвэрлэлийн албатай зөвшилцөн удирдлагын зөвшөөрлөөр уг туршилт хийх шийдвэр өгнө. Шугам хоолойн

- туршилтыг холбогдох дүрэм зааврын дагуу шуурхай ажиллагаа хариуцсан нэгж хэсгийн удирдлагаар явагдах бөгөөд уг туршилтыг хийх хугацаанд гүйцэтгэгч ашиглалтын явцад гарсан гэмтэл доголдыг шуурхай арилган ажилд оруулах үүрэгтэй
- 53.5** 72 цагийн туршилтын хугацааг тоолохдоо гэмтэл согоггүй бүрэн хүчин чадлаараа хэвийн ажилласан хугацааг тооцно. Гарсан гэмтэл согогийг арилгасны дараа хугацааг шинээр тооцон эхэлнэ.
- 53.6** Гүйцэтгэгч нь баталгаат хугацаа дууссаны дараа ажил дууссан тухай мэдэгдэл гаргах хүсэлтийг төслийн менежер тавих бөгөөд төслийн менежер ажил дууссан гэж үзвэл уг мэдэгдлийг гаргана
- 54.0** Гүйцэтгэлийн зураг, далдлагдсан ажил, ажил гүйцэтгэсэн актыг тухайн ажилбар болгонд гаргаж баталгаажуулж явах бөгөөд гэрээг дүгнэх үед нэгтгэсэн актыг **2019-.....** дотор гаргаж өгнө.
- Ажил гүйцэтгэсний дараа дараах бичиг 2019-..... ны дотор баримтыг 4 % бүрдүүлнэ.
- Ажил гүйцэтгэх гэрээ
 - Төсвийн гүйцэтгэл
 - Өөрчлөлтийн буюу угсралтын зураг
 - Задаргааны акт
 - Ашиглалтанд хүлээн авах акт
 - Гэрээ дүгнэсэн протокол
 - Материалын тайлан
 - Шахалтын актууд
 - Засварын өмнөх дараах байдлыг харуулсан фото зургууд
 - Засвараас гарсан хог хаягдлыг зөвшөөрөгдсөн цэгт хаясныг баталгаажуулсан баримт
 - Хуучин эд анги, материалыг буцааж тушаасан баримт
- Тухайн тоноглолын онцлогтой холбоотой бусад акт баримтууд
- 55.0** Дээрх материалыг хугацаанд нь гаргаж өгөөгүй тохиолдолд суутгах төлбөрийн хэмжээ **250 000 ₮** байна.
- 55.1** Гүйцэтгэгч тоноглолын задаргаа хийх бүрд засвар хяналтын инженерүүдэд үзүүлэн акт тогтоон хийх ба ажил хийж буй зангилаа нэг бүрийг хэсэгчлэн, актаар хүлээлгэж өгч тэдний зөвшөөрлөөр хаана.
- 56.3** Ажлын талбайд мөрдөгдөх холбогдох дүрэм заавар болон “ДЦС-4” ТӨХК-ий бүх дүрэм журмыг дагаж мөрдөх ба журам зөрчсөн, эд зүйл эвдсэн, хулгайлсан, архи уусан, хэв журмын зөрчил гаргасан тохиолдолд хохирлыг зохих журмын дагуу төлүүлэх ба Захиалагчийн зүгээс гэрээг цуцлах хүртэл арга хэмжээг авна
- 56.3** Зураг төсөв, барилгын норм дүрэм, стандартыг зөрчсөн, чанарын гологдол гаргасан, санхүүжилтийг зориулалтын бусаар ашигласан, материал, тээвэр, механизмын зардал, үнийн зөрүүг буруу тооцсон тохиолдолд Захиалагч нь эрх бүхий байгууллага, хүмүүсээр хянуулж торгууль ноогдуулах ба гарсан хохирол, зардлыг гүйцэтгэгчээр төлүүлэх, шаардлагатай бол байгуулсан гэрээг цуцлах эрхтэй.

ДОЛДУГААР БҮЛЭГ

ГЭРЭЭНИЙ МАЯГТ

МАЯГТ № ГМ-1

БАТЛАВ.

ЗАХИАЛАГЧ:

“ДПС-4” ТӨХК
ГҮЙЦЭТГЭХ ЗАХИРАЛ

ГҮЙЦЭТГЭГЧ:

“-----“ ХХК
ЗАХИРАЛ

Эсрэг осмосын урьдчилсан ус цэвэрлэгээний
монтажийг өөрчлөн найдваржуулах
Дугаар № [Тендер шалгаруулалт/гэрээний дугаар]

..... хот/аймаг

Нэг талаас [захиалагчийн нэр] (цаашид “захиалагч” гэх), нөгөө талаас [гүйцэтгэгчийн хот, улс, гүйцэтгэгчийн нэр] (цаашид “гүйцэтгэгч” гэх) дараах зүйлийг харилцан тохиролцож _____ оны ____ сарын ____-ний өдөр энэхүү ГЭРЭЭГ (цаашид “гэрээ” гэх) байгуулав.

1. Монгол Улсын Иргэний, барилгын болон бусад хууль тогтоомжийн дагуу инженерийн хийцтэй барилга байгууламжийн засварын ажил гүйцэтгэхтэй холбогдон захиалагч, гүйцэтгэгчийн хооронд үүсэх харилцааг зохицуулах, харилцан хүлээх үүрэг, хариуцлагыг тогтооход энэхүү гэрээний ач холбогдол оршино.
2. Захиалагч нь [гэрээний нэр, дугаар]-г (цаашид “ажил” гэх) [гэрээний үнийг тоогоор болон үсгээр] (цаашид “гэрээний үнэ” гэх) гүйцэтгэхээр ирүүлсэн гүйцэтгэгчийн тендерийг үүгээр хүлээн зөвшөөрөв. Гэрээний үнэ нь нэгж үнэд үндэслэсэн нийт гүйцэтгэлийн үнэ болно.
3. Гэрээт ажлыг нэгж үнэд үндэслэн санхүүжүүлэх ба ажилбар бүрийн нэгж үнэ нь тендерт шалгарсан нэгж үнэ болно.
4. Гэрээт ажлын гүйцэтгэх хугацаа нь _____ оны ____ дугаар сарын ____-ны өдөр эхэлж, _____ оны ____ дугаар сарын ____-ны өдөр дуусна.
5. Дор дурдсан баримт бичиг нь гэрээний хэсэг болно (цаашид “гэрээний баримт бичиг” гэх). Үүнд:

Гэрээ байгуулах эрх олгох тухай мэдэгдэл;
Бусад шаардлагатай баримт бичиг;
Тендер;
Гэрээний тусгай нөхцөл;
Гэрээний ерөнхий нөхцөл;
Техникийн тодорхойлолт;
Зураг;
Гүйцэтгэгчийн ирүүлсэн үе шатны ажлын хуваарь
Санхүүжилтийн хуваарь;
Ажил гүйцэтгэх хуваарь.

Гэрээ нь энд дурдсан ажлыг гүйцэтгэх талаарх талуудын хоорондын эцсийн тохиролцоо болох ба урьд өмнө үйлдсэн бүх хэлцлийг орлоно. Хэрэв гэрээний баримт бичгүүд хоорондоо зөрчилдвөл дээр дурдсан дарааллын дагуу ач холбогдол өгч шийдвэрлэнэ.

6. Захиалагч, гүйцэтгэгч нь гэрээний ерөнхий болон тусгай нөхцөлд заасан эрх, үүрэг, хариуцлагыг хүлээнэ.

7. Гүйцэтгэгч нь гэрээний дагуу захиалагчийн төлөх төлбөрийг үндэслэн энэхүү гэрээний бүх нөхцөл, болзолд нийцүүлэн энд заасан ажлыг гүйцэтгэж, зөрчил, гологдол арилгах үүрэг хариуцлагыг хүлээж байна.
8. Захиалагч нь гэрээний дагуу гүйцэтгэгчийн хийх ажил болон зөрчил, гологдол арилгах үйлчилгээг үндэслэн гэрээний төлбөрийг гүйцэтгэгчид төлөх үүрэг хариуцлага хүлээж байна.
9. Гэрээнд холбогдох асуудлаар талууд албан бичгээр болон утсан холбоогоор харилцана. Төлбөрийг бодит гүйцэтгэлээр хийх ба дараах хуваариар хийнэ.

9.1 Гэрээт ажлын 30%-ийг гүйцэтгэж /үүнд засварын ажлын хувь хэмжээ 30%-д хүрсэн байх шаардлагатай/ , ажлын хэсэгчилсэн гүйцэтгэлийн актанд талууд гарын үсэг зурж баталгаажуулсны дараа нийт мөнгөн дүнгийн **20 %**-ийн төлбөр

9.2 Гэрээт ажлын 60%-ийг гүйцэтгэж /үүнд засварын ажлын хувь хэмжээ 60%-д хүрсэн байх шаардлагатай/ ажлын хэсэгчилсэн гүйцэтгэлийн актанд талууд гарын үсэг зурж баталгаажуулсны дараа **30%**-ийн төлбөр

9.3 Ажлаа бүрэн дуусгаж, засварын бүх бичиг баримтыг бүрдүүлж, талууд гэрээг дүгнэн актанд гарын үсэг зурж баталгаажуулаад **40%**-ийн төлбөр

9.4 Баталгаат хугацаа дууссаны дараа талууд Баталгаат хугацааны протокол үйлдэж баталгаажуулаад **10%**-ийн төлбөр хийгдэнэ.

ЗАХИАЛАГЧИЙГ ТӨЛӨӨЛЖ:

ТДЗ бөгөөд ерөнхий инженер
/Б.Ганхуяг/
/2019он ...сарын ../

ЗА-ны дарга
/Ц.Амарбаясгалан/
/2019 он ...сарын .../

ЭЗСА-ны дарга бөгөөд ерөнхий нягтлан
/Д.Төмөртоого /
/2019он...сарын.../

ХААХ-ийн дарга
/О.Гантөмөр/
/2019он ...сарын .../

ХА-ны дарга
/Д.Өсөхбаяр/
/2019он ...сарын .../

ГҮЙЦЭТГЭГЧИЙГ ТӨЛӨӨЛЖ:

Менежер
/-----/
/2018он ...сарын .../

Ерөнхий Ня-бо
/-----/
/2019он ...сарын .../

Гүйцэтгэгчийнхаяг:

Утас/факсын дугаар
Байгууллагын гэрчилгээ -----
Регистрийн дугаар -----
Тусгай зөвшөөрөл -----

Харилцагч банкны нэр, дансны дугаар

Бүртгэсэн:
ЭЗСА-ны гэрээний мэргэжилтэн
/С.Донид/
/2019он ...сарын .../
Захиалагчийн хаяг:
Баянгол дүүрэг 20-р хороо ДЦС-4 ТӨХК
Утас 70181309 факс

