

ХОВД АЙМГИЙН ЖАРГАЛАНТ СУМЫН
ЗАСАГ ДАРГЫН ТАМГЫН ГАЗАР

Огноо: 2019.05.08.

ХОВД АЙМГИЙН ЖАРГАЛАНТ СУМЫН ЦАМБАГАРАВ БАГТ
ҮЕРИЙН ХАМГААЛАЛТЫН ДАЛАН БАЙГУУЛАХ АЖЛЫГ
ХУДАЛДАН АВАХ ТЕНДЕРИЙН БАРИМТ БИЧИГ

Тендер шалгаруулалт/
гэрээний нэр :

Жаргалант сумын Цамбагарав багт
Үерийн хамгаалалтын далан байгуулах
ажил

Тендер шалгаруулалт/ ХОАЖСЗДТГ/201902068
гэрээний дугаар :

ХОВД ХОТ
2019 ОН.

Нэг. ҮНИЙН САНАЛ АВАХ УРИЛГА

Огноо: **2019 оны 05 дугаар сарын 09.**

Гэрээний нэр, дугаар : **Ховд аймгийн Жаргалант сумын Цамбагарав багт Үерийн хамгаалалтын далан байгуулах ажил. ХОАЖСЗДТГ/201902068**

Ховд аймгийн Жаргалант сумын засаг даргын тамгын газар нь сонгогдсон эрх бүхий тендерт оролцогчдоос **Жаргалант сумын Цамбагарав багт Үерийн хамгаалалтын далан байгуулах ажлыг гүйцэтгэх** тухай үнийн санал ирүүлэхийг урьж байна.

Үнийн санал ирүүлэх барааны техникийн тодорхойлолт болон холбогдох бусад материалыг **төрийн худалдан авах ажиллагааны цахим систем буюу www.tender.gov.mn-ээс үнэ төлбөргүй авах ба Тендерийн материалыг Цахим худалдан авах ажиллагааны систем (www.tender.gov.mn) хаягаар өөрийн ААН-ийн хувийн нууцлалын кодыг ашиглан нэвтэрч цахим хэлбэр (PDF) файлаар илгээнэ.**

Цахим тендер зохион байгуулах журмын дагуу тендерт оролцох хураамжийг www.tender.gov.mn-ээр банкны и-меркантын системийг ашиглан төлнө.

Үнийн саналыг **2019 оны 05 дугаар сарын 17-ны өдрийн Улаанбаатарын цагаар 11 цаг 00 минут**-аас өмнө **www.tender.gov.mn хаягаар, цахим хэлбэрээр** ирүүлэх бөгөөд тендерийг **2019 оны 05 дугаар сарын 17-ны өдрийн Улаанбаатарын цагаар 11 цаг 40 минутад** уг нээлтэд оролцох хүсэлтэй тендерт оролцогчдыг байлцуулан нийтийн өмнө нээнэ.

Дотоодын давуу эрх тооцох эсэх. **Тооцохгүй**

Сонирхсон оролцогчид дэлгэрэнгүй мэдээллийг доорхи хаягаар авч болно.

Ховд аймаг, Жаргалант сумын Засаг даргын Тамгын газрын байр, 106 тоот өрөө,

Мэргэжилтэн Ц.Энхтайван , Харилцах утас: 9526-1122, 9943-8181

Хоёр. ТЕНДЕРТ ОРОЛЦОГЧДОД ӨГӨХ ЗААВАРЧИЛГАА

- 1. Эрх бүхий тендерт оролцогч**

1.1. Тендерт оролцогч нь “Төрийн болон орон нутгийн өмчийн хөрөнгөөр бараа, ажил, үйлчилгээ худалдан авах тухай” хуулийн 14-16 дугаар зүйл буюу Тендер шалгаруулалтын өгөгдлийн хүснэгт /цаашид “ТШӨХ” гэх/-д заасан холбогдох шаардлагыг хангасан байна.
- 2. Тендер ирүүлэх, тендерийн нээлт**

2.1. Захиалагч тендерүүдийг ТШӨХ-д заасан захиалагчийн хаягаар, ТШӨХ-д заасан огноо, цагаас өмнө хүлээн авна.

2.2. Тендерийг ТШӨХ-д заасан хугацаанд, ТШӨХ-д заасан газар нээлтийг хийнэ.
- 3. Тендерийн иж бүрдэл**

3.1. Тендерт оролцогчдод өгсөн зааварчилгааны дагуу бэлтгэж ирүүлэх тендер нь дараах зүйлээс бүрдэнэ:

 - (а) Үнийн санал;
 - (б) Үнэлэгдсэн үе шатны ажлын хуваарь;
 - (в) Чадварын мэдээлэл /санхүүгийн тайлан, туршлагын мэдээлэл, гэрээ гүйцэтгэсэн ажлын гэрээний хуулбар/ болон бусад баримт бичиг;
 - (г) Шаардлагатай тусгай зөвшөөрөл;
 - (д) [Бэлтгэж ирүүлэх шаардлагатай бусад материалыг жагсаана.]
- 4. Тендерийн үнэ**

4.1. Тендерийн үнэд тодорхойлсон нийт ажил хамрах ба тендерт оролцогчийн үнэлж ирүүлсэн үе шатны ажлын хуваарьт үндэслэнэ.

4.2. Тендерт оролцогч үнийн хөнгөлөлтийг тендерт тусган санал болгож болно.

4.3. Тендерт оролцогч нь зураг болон техникийн тодорхойлолтод тодорхойлогдсон ажлыг үнэлэхдээ үе шатны ажлын хуваарьт хураангуй байдлаар өгөгдсөн бүх нэр төрөлд нэгж үнэ болон нийт үнэ санал болгоно. Тендерт оролцогч аль нэг нэр төрлийн нэгж үнэ болон нийт үнийг бөглөөгүй орхисон тохиолдолд түүнийг гүйцэтгэсний төлбөрийг захиалагч хийхгүй ба бусад нэр төрлийн үнэд багтсан гэж үзнэ.

4.4. Тендерт оролцогч нь тендер хүлээн авах эцсийн хугацаанаас 14 хоногийн өмнө хүчин төгөлдөр мөрдөгдөж буй хууль тогтоомжийн дагуу энэ гэрээ болон бусад үндэслэлээр гүйцэтгэгчийн төлөх ёстой бүх татвар, хураамж, бусад төлбөрийг тендерийн нийт үнэд багтаасан байна.
- 5. Үнийн саналын хүчинтэй байх хугацаа**

5.1. Үнийн санал нь түүнийг ирүүлсэн өдрөөс хойш **45** хоногийн хугацаанд хүчинтэй байна.
- 6. Алдааг залруулах**

6.1. Захиалагч шаардлагад нийцсэн тендерийн арифметик алдааг шалгаж дараах байдлаар залруулна:

 - (а) тоо болон үсгээр илэрхийлэгдсэн дүн хоорондоо зөрсөн бол үсгээр илэрхийлэгдсэнийг зөв гэж үзнэ;
 - (б) үе шатны ажлын үнийн нийлбэр тендерийн маягтад заасан тендерийн нийт үнээс зөрвөл үе шатны ажлын үнийн нийлбэрийг

үндэслэн тендерийн нийт үнийг залруулна;

- (в) нэгж үнийг ажлын тоо хэмжээгээр үржүүлж гаргасан нэг мөр дэх нийт дүнд зөрүү гарвал нэгж үнийг давамгайлах гэж үзнэ. Гэхдээ захиалагчийн үзэж байгаагаар нэгж үнэд аравтын орны таслалыг андуурсан болох нь илэрхий байвал тухайн мөр дэх нийт дүнг зөв гэж үзэн холбогдох нэгж үнийг залруулна.

6.2. Захиалагчийн залруулсан тендерийн дүнг тендерт оролцогчийн зөвшөөрлөөр эцсийнх гэж үзнэ. Хэрэв тендерт оролцогч залруулсан дүнг хүлээн зөвшөөрөхгүй бол захиалагч түүний тендерээс татгалзана.

7. Санал болгосон үнэ, түүнийг үнэлэх

7.1. Тендерт оролцогч үнийн саналдаа холбогдох бүх даатгал, тээврийн зардал, татвар, хураамжийг оруулж үнийн хуваарийн дагуу ирүүлнэ.

7.2. Захиалагч техникийн тодорхойлолт болон бусад нөхцөл шаардлагыг хангасан оролцогчдийн үнийг харьцуулж хамгийн бага үнэ санал болгосон тендерт оролцогчид гэрээ байгуулах эрхийг олгоно.

8. Гэрээ байгуулах эрх олгох тухай мэдэгдэл

8.1. Захиалагч нь шалгарсан тендерт оролцогчид гэрээ байгуулах эрх олгосныг түүний тендер хүчинтэй байх хугацаа дуусахаас өмнө утсан холбоогоор мэдэгдэж, албан бичгээр баталгаажуулна. Энэ мэдэгдэлд гэрээнд заасны дагуу хийгдэх ажилд төлөх мөнгөн дүн буюу гэрээний үнийг заана. Гэрээний үнэ нь залруулга болон үнийн хөнгөлөлтийг (түүний дотор нөхцөлтэй үнийн хөнгөлөлт) тооцсон тендерийн үнэ байна.

ТООЗ-ны холбогдох заалт	<p align="center">Гурав. ТЕНДЕР ШАЛГАРУУЛАЛТЫН ӨГӨГДЛИЙН ХҮСНЭГТ Шалгуур үзүүлэлт</p>
ТООЗ 1.1	<p>Тендерт оролцогч нь Аймгийн Засаг даргын Тамгын газраас эрх нь шилжиж ирсэн 19,5 сая төгрөгийн төсөвт өртөгтэй Ховд аймгийн Жаргалант сумын Цамбагарав багт Үерийн хамгаалалтын далан байгуулах ХОАЖСЗДТГ/201902068 дугаартай ажлыг гүйцэтгэх үнийн саналыг дараахь мэдээллийн хамт ирүүлнэ. Үүнд:</p> <ol style="list-style-type: none"> 1. Аж ахуйн нэгжийн гэрчилгээний хуулбар 2. 2018 оны санхүүгийн тайлан аудитын дүгнэлтийн хамт; 3. Борлуулалтын орлогын нийт мөнгөн дүнгийн жилийн дундаж: Сүүлийн 2 жилийн дундаж нь 80,000,000 төгрөгнөөс багагүй байна. 4. Татварын тодорхойлолт (татварын бар код бүхий тодорхойлолт), 5. Шүүхийн тодорхойлолт 6. Шүүхийн шийдвэр гүйцэтгэх газрын тодорхойлолт 7. Харилцагч банкны тодорхойлолт, 8. Нийгмийн даатгалын байгууллагын тодорхойлолт /шимтгэлийн өртэй эсэх, нийгмийн даатгалд шимтгэл төлдөг хүмүүсийн жагсаалт/, 9. Ажлын төсөв ирүүлнэ /зураг төсвийн үнэ 250,000 төгрөгийг тусгана/ 10. Авах боломжтой зээл, эргэлтийн хөрөнгийн нийт дүн: Төсөвт өртөгөөс дээш. 11. Тендерт оролцогч гэрээг гүйцэтгэхэд зайлшгүй шаардлагатай үндсэн тоног төхөөрөмж, машин механизмууд: <ul style="list-style-type: none"> - Өөрөө буулгагч 5 тн-оос дээш - Гинжит эксковатор 1 м³ аас дээш - Бульдозер - Доргиурт нягтруулагч - Гүний цохилттой алх - Усны машин <p>Дээрхи дурдсан машин механизмын тээврийн хэрэгслийн гэрчилгээг нотариатаар баталгаажуулан ирүүлэх. Түрээсийнх бол түрээсийн гэрээ ирүүлнэ. Гол ажлыг нугалах гинжит эксковатор нь өөрийн компанийн эзэмшлийх , бусад техник, тоног төхөөрөмж зэрэг нь түрээсийнх байж болно. Шаардлагатай бол газар дээр нь очиж нүд үзэж шалгана. /түрээсийн гэрээ, бичиг баримтыг нотариатаар баталгаажуулж ирүүлнэ/</p> 12. Албан мэдэгдэл /ТООЗ-нд заасан/ Байгууллагын тодорхойлолтуудыг тендер зарласан өдрөөс хойш гаргасан байна. 13. Тендерийн баталгаа /200,000 төгрөг/ ирүүлнэ. Хүчинтэй хугацаа 73 хоногоос дээш 14. Ажил гүйцэтгэх хугацааны график ирүүлнэ.
ТООЗ 2.1	<p>Тендер хүлээн авах хаяг нь: Тендерийн материалыг Цахим худалдан авах ажиллагааны систем (www.tender.gov.mn) хаягаар өөрийн ААН-ийн хувийн нууцлалын кодыг ашиглан нэвтэрч цахим хэлбэр (PDF) файлаар илгээнэ.</p> <p>Тендер шалгаруулалт / Гэрээний дугаар: Ховд аймгийн Жаргалант сумын Цамбагарав багт Үерийн хамгаалалтын далан байгуулах ажил, ХОАЖСЗДТГ/201902068</p> <p>Тендер хүлээн авах эцсийн хугацаа нь 2019 оны 05 дугаар сарын 17-ны өдрийн Улаанбаатарын цагаар 11 цаг 00 минут байна.</p>

	<p>Энэхүү тендер нь цахим тендер тул тендер хүлээн авах эцсийн хугацаа нь цахим худалдан авах ажиллагааны систем www.tender.gov.mn –ийн серверийн буюу Улаанбаатарын цагаар тооцогдох тул хугацаа хоцорсон тохиолдолд тендерийг хүлээн авах боломжгүйг анхаарна уу.</p> <p>Тендерт оролцогч тендер хүлээн авах эцсийн хугацаанаас өмнө илгээсэн тендерийн материалаа буцаан засварлах, нэмэлт өөрчлөлт оруулах эрхтэй.</p>
ТООЗ 2.1	<p>Тендерийн нээлт хийх газар, хугацаа нь:</p> <p>Тендерийг 2019 оны 05 дугаар сарын 17-ны өдөр Улаанбаатарын цагаар 11 цаг 40 минут-д Ховд аймаг, Жаргалант сумын Засаг даргын Тамгын газрын байр, 106 тоот өрөөнд нээнэ.</p> <p>Харилцах утас: 9526-1122,9943-8181</p>
ТООЗ 6.2	<p>Энэхүү тендер шалгаруулалт нь дараах нэр, дугаар бүхий багцуудаас бүрдэнэ:</p> <p>[Ховд аймгийн Жаргалант сумын Цамбагарав багт Үерийн хамгаалалтын далан байгуулах ажил, ХОАЖСЗДТГ/201902068]</p>

Дөрөв. ТЕХНИКИЙН ТОДОРХОЙЛОЛТ

Ховд аймгийн Жаргалант сумын Цамбагарав багийн нутаг Туулайтын ам буюу хуучин уралдааны морь барих газрын орчимд байсан Үерийн хамгаалалтын шороон далан нь он цагийн уртад, бороо цасны нөлөөгөөр элэгдэж, урсан алга болсоноос уулнаас буух бороо, цас, шар усны үерийн ус нийлэн урсаж, Цэргийн ангийн хээрийн сургалтын байр болон Шар сүмийн хуучин туурь байх уул хоорондын завсараар үерлэн бууж, Цамбагарав багийн нутаг, их голын ард, их гүүрнээс дээш байх Иргэдийн суурьшлийн бүсрүү нэвтрэн, тэнд амьдарч буй 30 гаруй айлын гэр, хашаа нэлэнхүйдээ усанд автаж, урсах, нурах зэрэг аюул удаа дараа гарсан байна.

Энэхүү байгалийн гамшигт үзэгдлээс сэргийлэхийн тулд дээрхи байршилд байсан хуучин шороон даланг шинээр байгуулах зүй ёсны шаардлага урган гарч байгаа юм. Аймгийн Засаг даргын Тамгын газрын Замын сангийн 19,5 сая төгрөгийн хөрөнгө оруулалтаар дээрхи асуудлыг шийдвэрлэхээр Жаргалант сумын Засаг даргын Тамгын газарт эрх шилжүүлсэний дагуу энэхүү ажлын техникийн даалгавар, нөхцөл шаардлага, зураг төсвийг хийж, түүнтэй уялдсан Тендерийн бичиг баримтыг боловсруулан энэхүү тендерийг Улсын хэмжээнд цахимаар, харьцуулалтын аргаар ажил худалдан авах жишиг бичиг баримтыг ашиглан зарлаж байна.

Хийгдэх ажил :

Үерийн хамгаалалтын далангийн ажил:

Энэхүү хамгаалалтын далангийн ажил нь 1.Тосох байгууламж бүхий хамгаалалтын далан, 2.Чиглүүлэх суваг гэсэн үндсэн 2 байгууламжаас бүрдэх бөгөөд тухайн орчны газрын гадаргын төрх байдал нь жигд биш, хонхор, ухаа гүвээ, хяр толгод, хөндий хоолой, тал газар хосолсон учраас хөрсөн бүрхэвчийн бүтэц, бүрэлдэхүүн нь ихээхэн ялгаатай ба олон янзын өвөрмөц маягийн хөрс, тогтоцоос бүтсэн байна. Хөрсний бүтэц нь “орчин үеийн дунд дээд дөрөвдөгчийн настай, делюви-пролювийн гаралтай жижиг ширхэгтэй элсэн хөрс”, “орчин үеийн дунд дээд дөрөвдөгчийн настай, делювийн гаралтай бор саарлаас цайвар шаргал өнгийн бага чийгтэй, том үхэр чулуу ихээр агуулсан элсээр чигжигдсэн хайрга, сайрган хөрс” болон уул хяр толгодын чулуурхаг хатуу хөрснөөс бүрдэж байгаа тул далан сувгийн ажлыг хийхийн тулд зайлшгүй хүнд даацын, том оврын автомеханизм шаардагдана.

Үерийн хамгаалалтын далан, сувгийн урт нь нийтдээ 200 метр бөгөөд элсэн болон элсээр чигжигдсэн хайрга, сайрган хөрсний хэмжээ нь 120 метр, уулын чулуурхаг гадаргуу нь 80 метр орчим байна. Тосох байгууламж бүхий хамгаалалтын далан нь уул, талын өндөрлөг газраас, тал талаас урсан ирж нийлж буй үерийн бэлчир газарт

буюу нам дор элсэрхэг хөрстэй газарт хийгдэх бөгөөд үерийн хүчтэй урсгалыг тосон авч, хүчийг саармагжуулан, чиглүүлэх үүрэгтэй учир түүний суваг, хамгаалалтын далан, сувгийн хажуу, суурь ёроол, бусад хэсгийг том хэмжээний чулуу, хайргаар хүчитгэн зузаатгаж, гинжит Эксковатор болон доргиурт нягтруулагчаар сайтар тэгшилж нягтруулсаны дараа усанд угаагдсан тунамал элсээр чигжээс хийж нягтруулна. Энэ байгууламжийн урт нь 120 метр байна.

Уулын чулуурхаг хөрстэй хэсэг буюу өндөрссөн толгод орчмын газрын чулуун давхаргыг хүнд даацын гинжит Эксковатор, гүний цохилттой алх ашиглан бутлаж чиглүүлэгч суваг бүхий далан хийх ба хамгаалалтын далан, сувгийн хажуу, суурь ёроол, бусад хэсгийг том хэмжээний чулуу, хайргаар хүчитгэн зузаатгах шаардлагагүй бөгөөд сувгийн гүнийг Тосох байгууламж бүхий хамгаалалтын далангаас ирэх үерийн ус саадгүй чөлөөтэй нэвтрэхээр тооцож хийх ба сувгийн гүн нь 1 метрээс багагүй байна.

Үерийн хамгаалалтын далангийн суваг нь газрын гадаргаас доош 1,5 метрийн гүнтэй, ёроол суурь хэсэг нь 1,5 метр өргөн, хажуу хана нь 45 градусын налуутай, трапец хэлбэртэй байх ба хамгаалалтын далан нь газрын гадаргаас дээш 1,5 метр өндөртэй, суурь хэсэг нь 3 метр, трапец хэлбэрийн далангийн дээд хэсгийн өргөн нь 1,5 метр байна. /хөндлөн огтлолын зураг хар /

Далан сувагчлал хийх ажил нь ургамлын үндэс бүхий өнгөн хөрсийг гинжит Эксковатораар ухаж, сувгийн ухлагаас гарсан шороог сувгийн дагууд далан болгон үечлэн асгаж, чийглэж нягтруулах зарчмаар хийгдэнэ.

Хийгдэх ажлын задаргаа :

1,0 м³ багтаамжтай шанагат эксковатораар хөрсийг 1,5 метр хүртэл гүнд ухах, Сувгийн ёроолыг гараар ухаж тэгшлэн трапец суваг хийх, сувгийн ёроолыг том хэмжээний чулуу, хайргаар хүчитгэн зузаатгаж, тунамал элсээр чигжээс хийн гинжит эксковатор болон доргиурт нягтруулагчаар нягтруулж тэгшлэх, сувгийн хажуу налууг том хэмжээний чулуу, хайргаар хүчитгэн зузаатгаж, тунамал элсээр чигжээс хийн гинжит эксковатор болон доргиурт нягтруулагчаар нягтруулж тэгшлэх, 1,0 м³ багтаамжтай шанагат эксковатораар чулуулаг хөрсийг 1 метр хүртэл гүнд ухах, сувгийн ёроолыг гараар ухаж тэгшлэн трапец суваг хийх, сувагт элсэн бэлтгэл үе хийх, ухлагаас гарсан шороог сувгийн өмнө талд үечлэн асгаж тэгшлэн чийглэж нягтруулан чигжих, овоолгыг гараар засаж тэгшлэх, Үерийн усны улмаас үүссэн хонхор, гуу жалгыг бульдозероор түрж тэгшлэх, үерийн ус нийлэх бэлчирийг өргөтгөж, үерийн урсгалын даралтыг саармагжуулах

Тав. ЗУРАГ

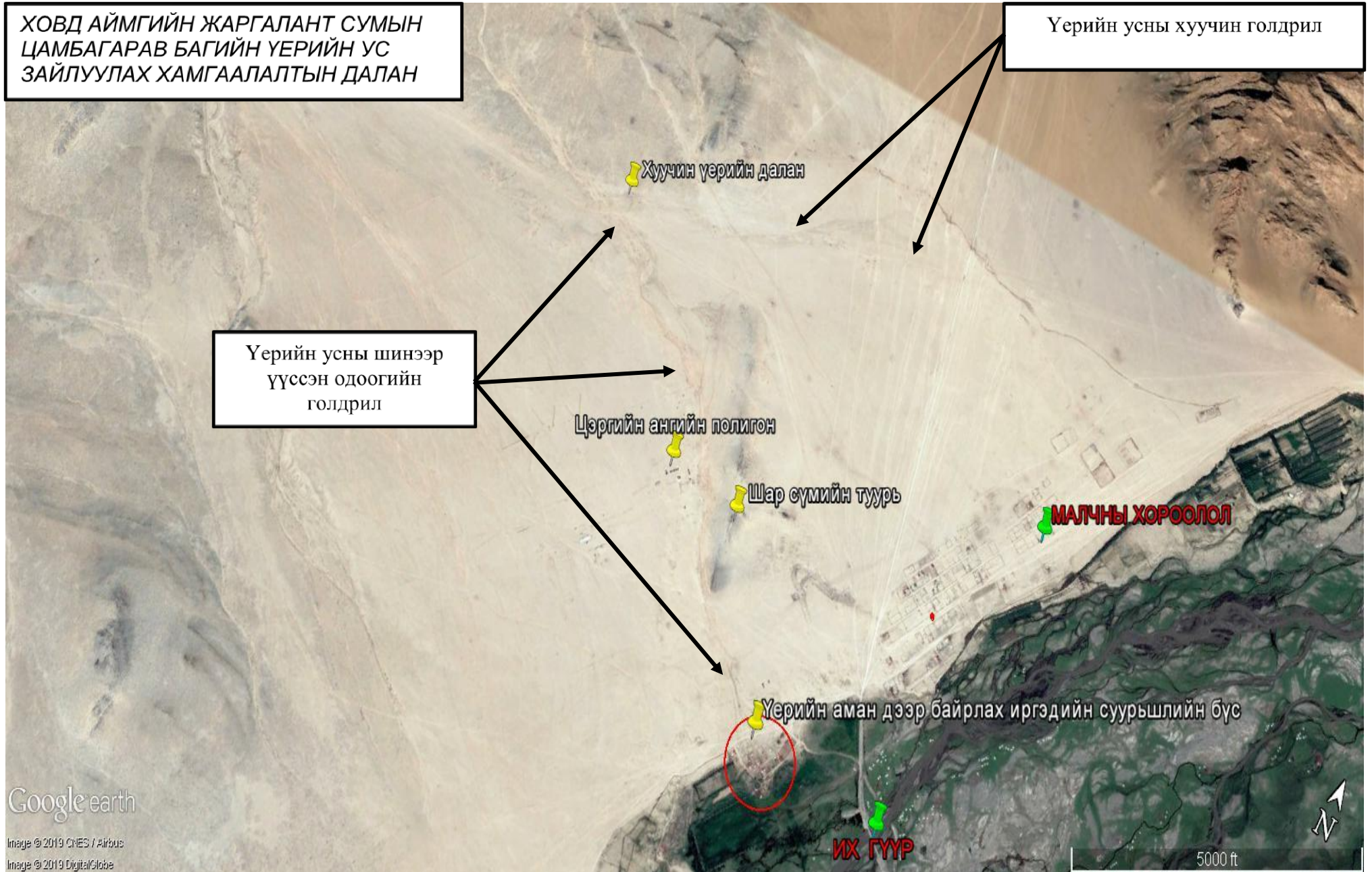

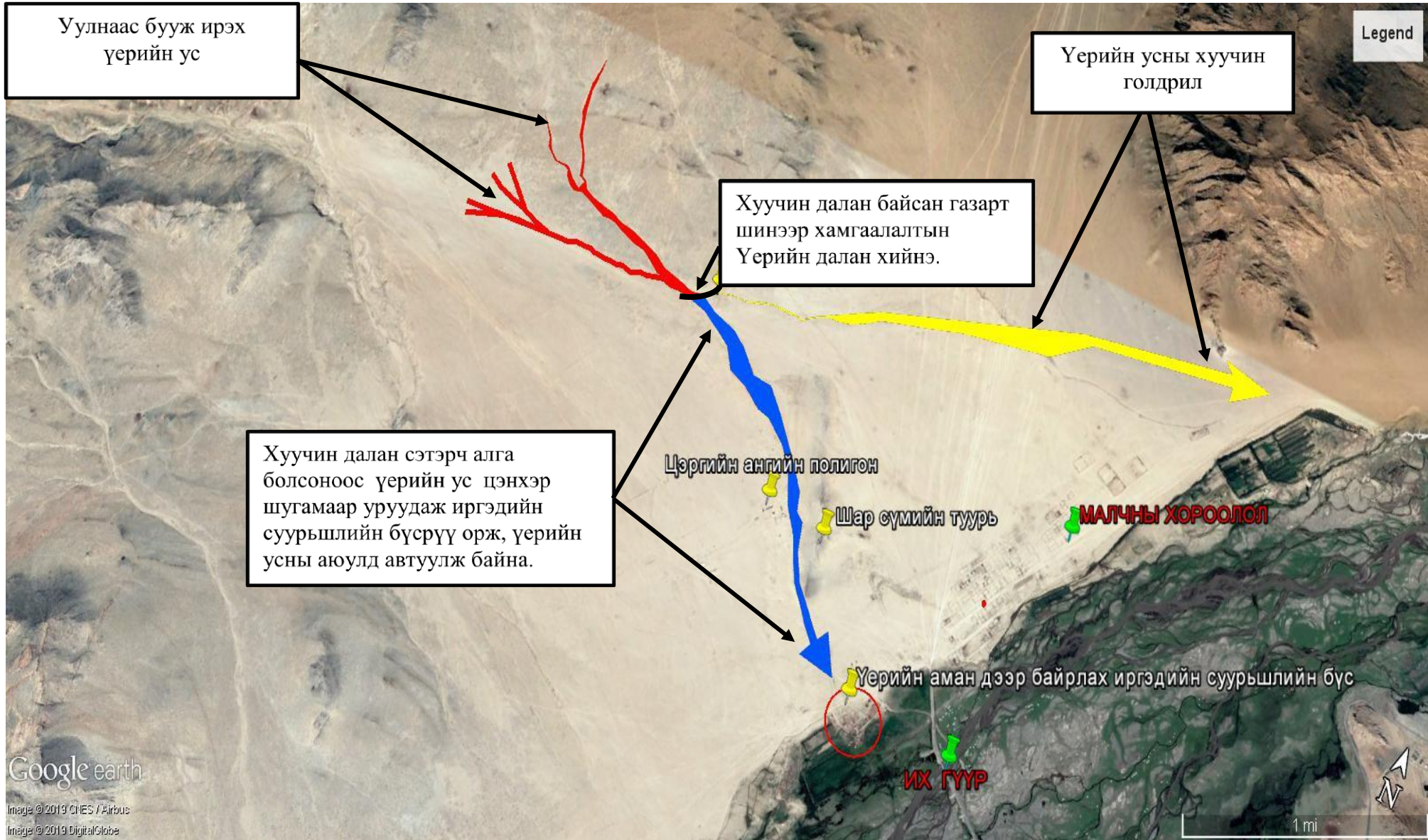



Сэтэрч алга болсон
хуучин Үерийн
далангийн одоогийн
төрх

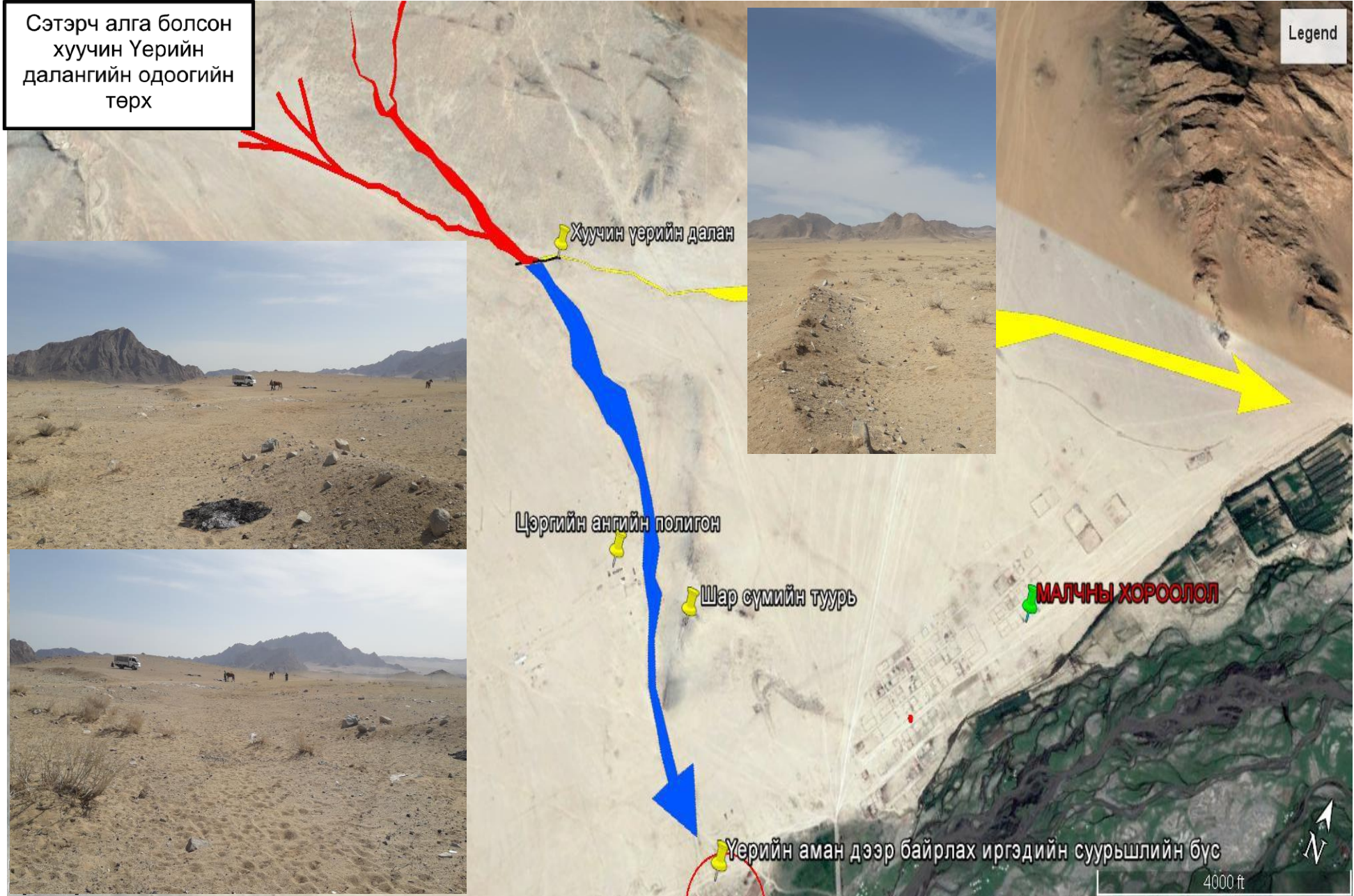

ХОВД АЙМГИЙН
 ЖАРГАЛАНТ СУМЫН
 ЦАМБАГАРАВ БАГИЙН
 ҮЕРИЙН УС
 ЗАЙЛУУЛАХ
 ХАМГААЛАЛТЫН
 ДАЛАН

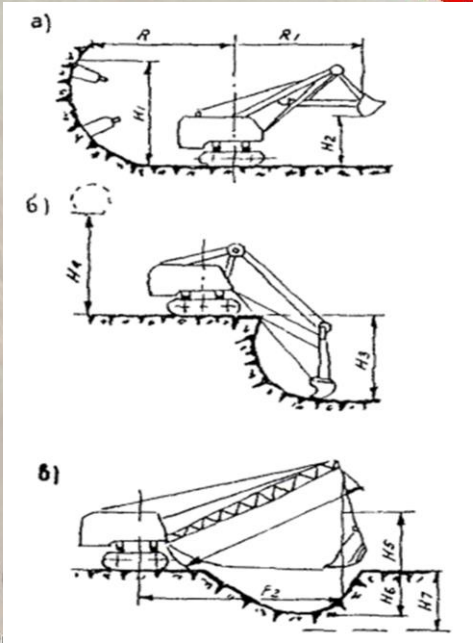
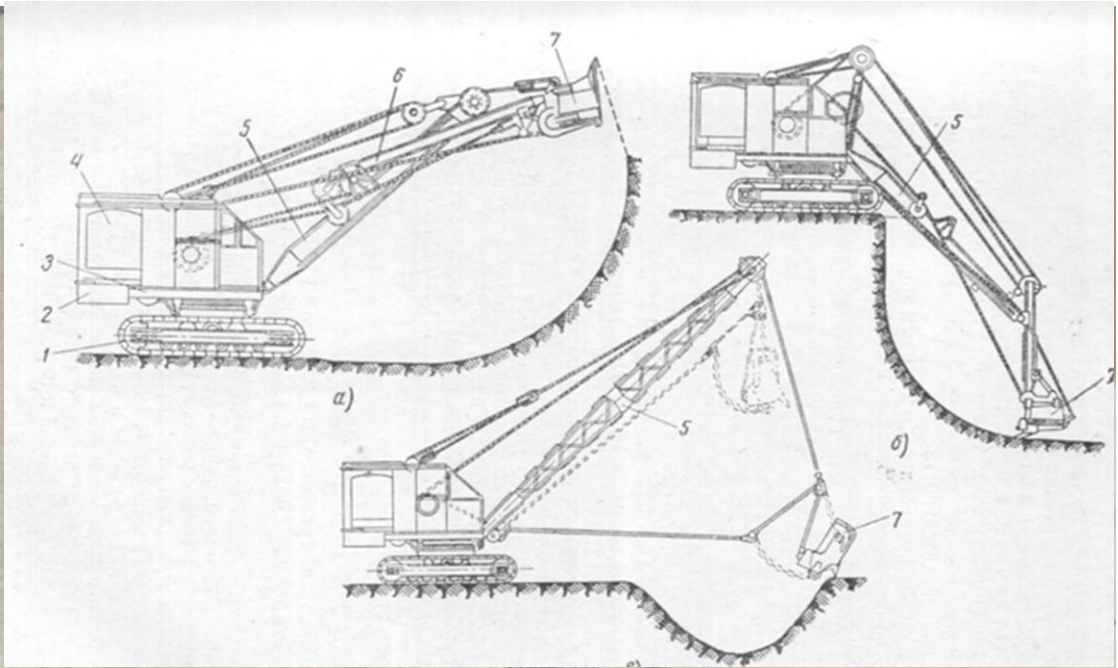
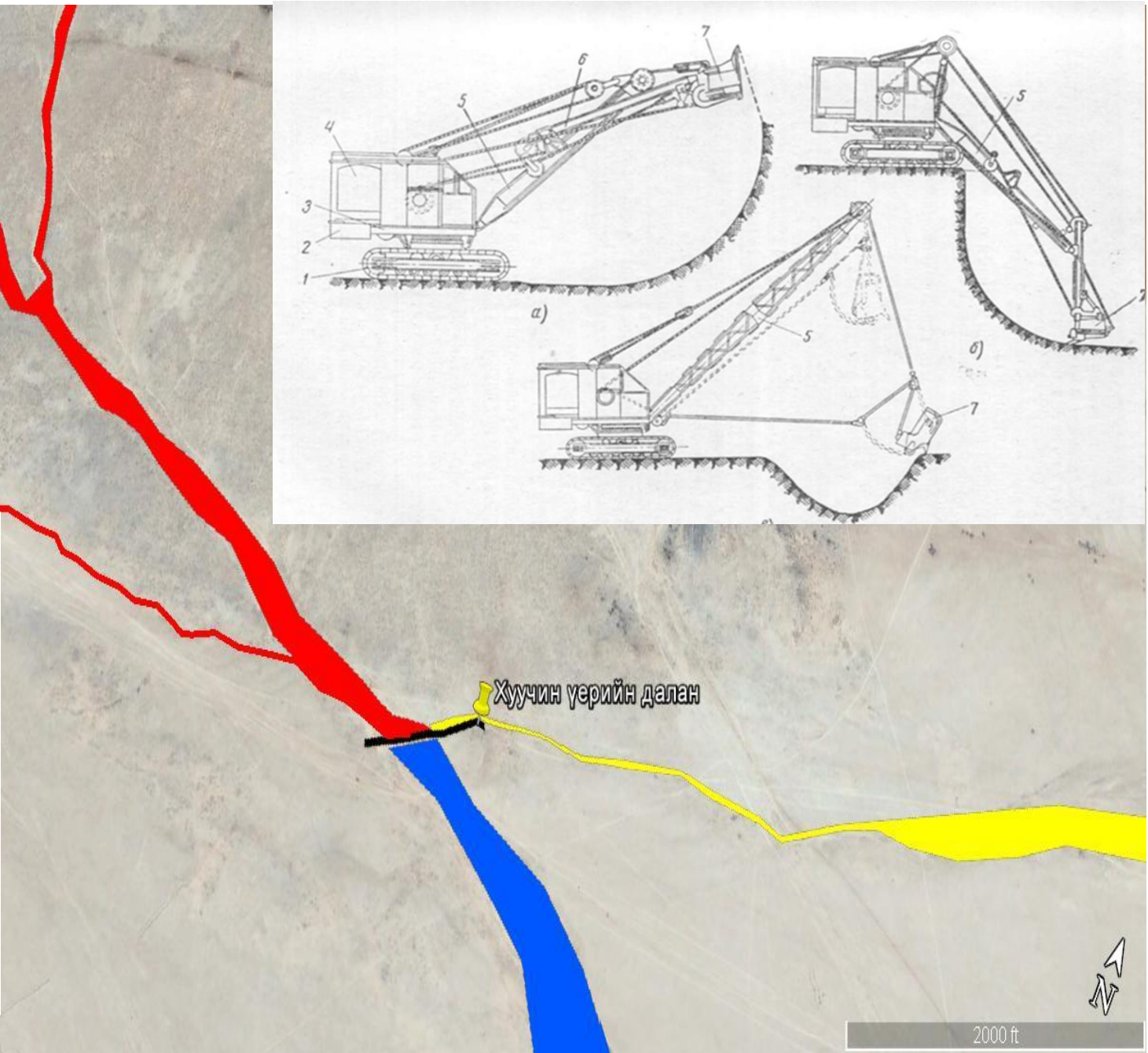
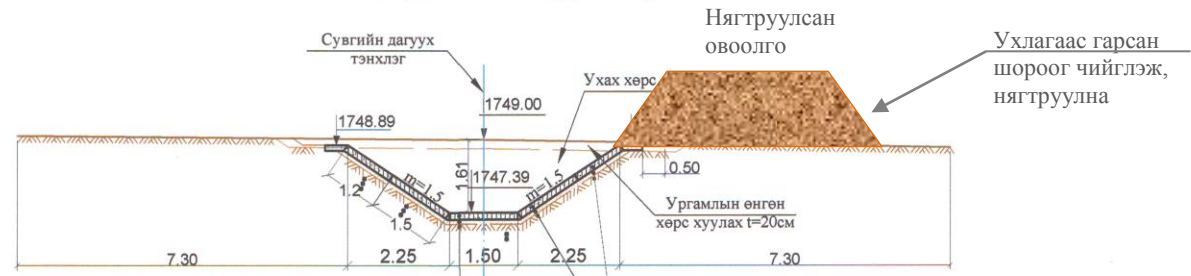

Image © 2013 DigitalGlobe
 Image © 2013 DigitalGlobe



Цамбагарав багийн үерийн хамгаалалтын барилга байгууламжийн хөндлөн огтлол



Усанд угаасан элсэн бэлтгэл үе $t=10\text{cm}$
Тэгшилж нягтруулсан элсэн чигжээстэй хайрган ул хөрс

Усанд угаасан элсэн бэлтгэл үе $t=10\text{cm}$
Тэгшилж нягтруулсан элсэн чигжээстэй хайрган ул хөрс

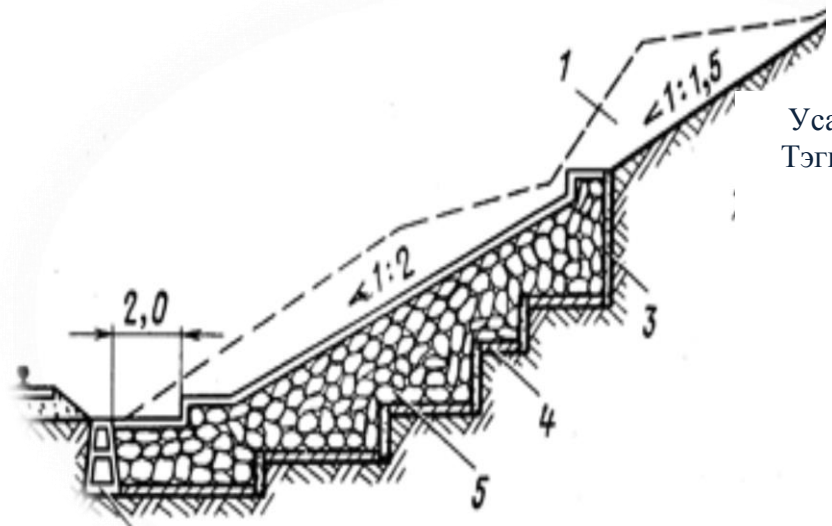

Усанд угаасан элсэн бэлтгэл үе $t=10\text{cm}$
Тэгшилж нягтруулсан элсэн чигжээстэй хайрган ул хөрс

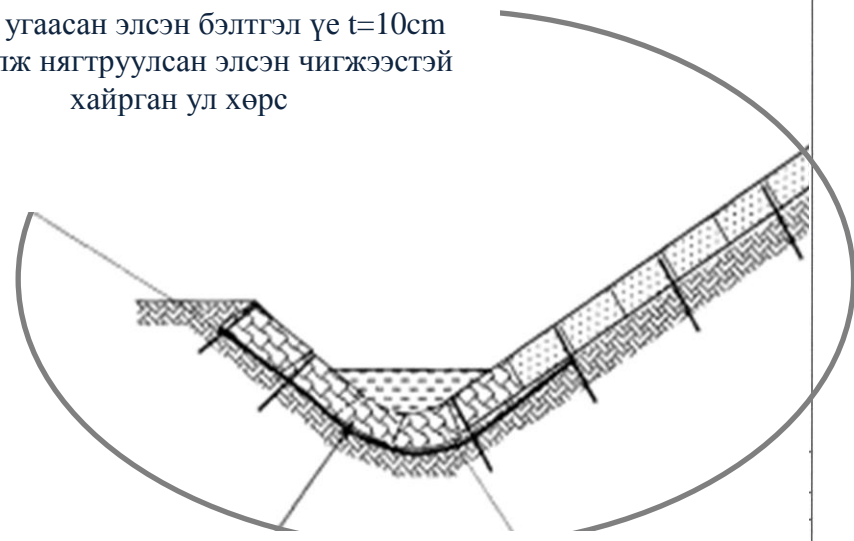

Төсөв № 22/2019

Ховд аймаг Жаргалант сум Цамбарав баг,, Их голын ард ,, Морины барианы чиглэлд 200м газарт далан байгуулах, үерийн хамгаалалтын төсөв

Төсөвт өртөг 31'375'156 төгрөг

Тайлбар :

БНБД 81-39-04, БНБД 81-38-04, БНБД 81-20-04 төсөвийн суурь норм болон хавсралтууд, цалин, нэмэгдэл дайвар зардлыг БХБ-ын сайдын 210-р тушаалыг үндэслэв.

Шалгасан:.....
МУ-ын мэргэшсэн төсөвчин /Ховд аймаг Жаргалант сум Цамбарав баг, Их голын ард, Морины барианы чиглэлд 200м газарт далан байгуулах төсөв/



Ховд хот 2019 он

Ховд аймаг Жаргалант сум Цамбарав баг,, Их голын ард ,, Морины барианы чиглэлд 200м газарт далан байгуулах төсөв

Нэгбүрчилсэн төсвийн төсөвт өртгийн товчоо

2019/4/21

Д/Д	ЗАРДЛЫН ДҮН	БҮГД ӨРТӨГ
1	Барилга угсралтын ажлын төсөвт өртгийн дүн	28'249'370
2	Нэмэгдсэн өртгийн албан татвар (10%)	2'824'937
3	Норм, норматив боловруулах сангийн шимтгэл (0.18%)	50'849
	ДҮН	31'125'156
4	Захиалагчийн албаны эсвэл зөвлөх үйлчилгээний зардал (2%)	
5	Инженер хайгуул, зураг төслийн ажлын дүн	250'000
	ДҮН	250'000
6	Магдлашгүй ажлын зардал (2%)	
7	Бусад нэмэлт зардал	
	ДҮН	
	БҮГД ДҮН	31'375'156



БАРИЛГА УГСРАЛТЫН АЖЛЫН ТӨСӨВТ ӨРТӨГ

2019/4/21

Объектын нэр : *Ховд аймаг Жаргалант сум Цамбарав баг., Их голын ард., Моринь барианы чиглэлд 200м газарт далан байгуулах төсөв*
 Төсөвт өртөг 28,249 мянган төгрөг

2-р бүс, нэмэлт зардал бодох хувь: 61

Д/Д	Үе шатны нэр	БҮГД ӨРТӨГ (4+5+6+7+8+9)	Ажиллах хүчний зардал	Материал	Механизм	Тээвэр	Нэмэгдэл зардал	Ашиг (4+5+6+7+8) 15%
1	2	3	4	5	6	7	8	9
Барилгын үндсэн ажил								
1	Далангийн ажил	28'249'364	1'610'658	43'925	23'999'109	1'958	501'169	2'092'545
Барилгын үндсэн ажил дүн		28'249'364	1'610'658	43'925	23'999'109	1'958	501'169	2'092'545
Барилгын хог хаягдлын дүн		6				5		1
НИЙТ ДҮН		28'249'370	1'610'658	43'925	23'999'109	1'963	501'169	2'092'546

Төсөв зохиосон /
 Шалгасан..... /

Ажилчдын хөдөлмөр зарцуулалт, хөдөлмөрийн хөлсний тооцоо

2019/03/21

Объектын нэр : *Ховд аймаг Жаргалант сум Цамбарав баг., Их голын ард., Моринь барианы чиглэлд 200м газарт далан байгуулах төсөв*

Үндэслэл	Ажилбарын нэр	Хэмжих нэгж	Тоо Хэмжээ	Ажилчны зэрэг		Хөдөлмөр зарцуулалт				Цалин/төгрөгөөр/				БҮГД
				Дундаж	Т.З.Т.	Нэгж		Бүгд		Нэгж		Бүгд		
						Дундаж	Т.З.Т.	Дундаж	Т.З.Т.	Дундаж	Т.З.Т.	Үндсэн	Т.З.Т.	
01. Далангийн ажил														
01-210-08	0,55м3 багтаамжтай шанагат экскаватороор 2-р зэргийн хөрсийг 2 м хүртэл гүнэ ухаж овоолох	м3	1336	2		0.0103		13.7608		1'132	0	15'577		15'577
25-031-02	Далангийн ул хөрсийг нягтруулах	100м3	133.6	3.1		2.8550		381.4280		1'294	0	493'567		493'567
25-04-09	Уерийн уёыг чиглүүлэгч далан барих	100м3	136.2	3.5		0.5500		74.9100		1'372	0	102'776		102'776
25-07-02	Далан ба ухмалын хажуу налууг экскаватороор тэгшлэх	1000м2	12	3.6		12.5610		150.7320		1'391	0	209'668		209'668
Үе шатны ажлын дүн								620.83				821'588		821'588

Ажилбарын нэр	Хэмжих нэгж	Тоо Хэмжээ	Ажилчны зэрэг		Хөдөлмөр зарцуулалт				Цалин/төгрөгөөр/				БҮГД		
			Дундаж	Т.З.Т.	Нэгж		Бүгд		Нэгж		Бүгд				
					Дундаж	Т.З.Т.	Дундаж	Т.З.Т.	Дундаж	Т.З.Т.	Үндсэн	Т.З.Т.			
НИЙТ ДҮН															
											620.83		821'588		821'588
Талбайн инженер техникийн ажилтны цалин (17%)													139'670		
Нэмэгдэл цалин (37%)													303'988		
НИЙТ ЦАЛИН													1'265'246		
НД, ЭМД-ын байгууллага хариуцан төлөх шимтгэл (10%)													172'073		
Ажлын багаж, хувцас, хэрэгсэл (13.6%)													1'610'658		
АЖИЛЛАХ ХҮЧНИЙ ЗАРДАЛ															

Тооцоо хийсэн /
 Шалгасан..... /

2019/03/21

Материал, тээврийн зардлын тооцоо

Код	Материалын нэр	Хэмжих нэгж	Тоо хэмжээ	Материалын үнэ /төгрөгөөр/		Тээврийн зардлын				
				Нэгж	Бүгд	Нэгж хүнд тн	Бохир жин/к	Зай /км/	Тн/км хөлс	Бүгд дүн /төгрөг/
1-4156	Модон галас 5*5*40см/0.001м3/	ш	585.660	75.00	43,925	0.0007	1.04	15	329.71	1,958
B-0000	Хог хаягдлын хэмжээ	тн	0.002			1.0000	1.00	5	447.01	5
				Бүгд дүн	43,925					1,963

2019/03/21

Машин, механизм ашиглалтын тооцоо

Код	Машин, механизмын нэр төрөл	Машин цагийн тоо	Ү н э /төгрөгөөр/	
			Нэгж	Бүгд
1001	Экскаватор 0.65м3/35.7м3..ЭО4124204285А	160.3200	54'107	8'674'434
1204	Экскаватор 1м3	127.2000	51'674	6'572'933
1300	Бульдозер	149.8200	51'955	7'783'898
1700	Усны машин	95.3904	10'146	967'844
			Дүн	23'999'109

Зургаа. ҮЕ ШАТНЫ АЖЛЫН ХУВААРЬ

Үе шатны ажлын хуваарь бэлтгэх санамж

Зорилт

Үе шатны ажлын хуваарийг дараах зорилгоор бэлтгэдэг. Үүнд:

(а) гэрээний дагуу гүйцэтгэх ажлын тоо хэмжээний талаар хангалттай мэдээллийг гаргаж тендерийг зохих ёсоор, нягт нямбай бэлтгэх бололцоог олгох;

(б) гэрээ байгуулсны дараа ажлын гүйцэтгэлийг тооцож үнэлэхэд үе шатны ажлын хуваарьт заасан үнийг үндэслэх.

Эдгээр зорилтыг хэрэгжүүлэхийн тулд үе шатны ажлын хуваарьт хоорондоо ялгаатай ажлуудын, эсхүл өөр өөр газар гүйцэтгэх ижил төстэй ажлын ялгааг гаргаж өгөх, эсхүл өртгийг ялгаатайгаар авч үзэх нөхцөлийг харгалзах зорилгоор үе шатны ажлын хуваарийг зохих нэр төрлөөр нь задлах хэрэгтэй. Эдгээр шаардлагатай нийцүүлэн үе шатны ажлын хуваарийн агуулга аль болохоор энгийн бөгөөд товч байх ёстой. Гадна тохижилтын ажил болон нөхөн сэргээх зардлыг үе шатны ажлын хуваарьт заавал оруулна.

Ажил-өдрийн хуваарь

Ажил-өдрийн хуваарийг үе шатны ажлын хуваарийн нэр төрөлд тусгагдаагүй магадлашгүй ажил гарах магадлал өндөр бол оруулна. Тендерт оролцогчийн ирүүлсэн нэгж үнэ бодитой эсэхийг шалгах боломжийг захиалагчид олгох зорилгоор ажил-өдрийн хуваарь нь ихэвчлэн дараах зүйлээс бүрдэнэ:

(а) тендерт оролцогч ажил-өдрийн нийт үнийг бөглөж ирүүлэх ажиллах хүч, материал, барилга байгууламжийн нэр төрлийн жагсаалт. Мөн ажил-өдрийн хэлбэрээр гүйцэтгэсэн ажилд төлбөр хийх нөхцөлийн талаарх мэдээлэл.

(б) тендерт оролцогч бүрийн нэгж үнээр үнэлж ирүүлэх ажил-өдрийн нэр төрлийн тоо хэмжээ. Тендерт оролцогчийн ажил-өдрийн нэр төрөлд санал болгох нэгж үнэ нь гүйцэтгэгчийн ашиг, захиргааны, хяналтын болон бусад зардлыг багтаасан байна.

Долоо. **ЖИШИГ МАЯГТ**
ҮНИЙН САНАЛЫН МАЯГТ

[огноо]

(Захиалагч байгууллагын нэр)-ын дарга _____ танаа

1. Бид, [тендерт оролцогчийн нэр], [гэрээний нэр ба дугаар]-ыг [тендерийн үнийг тоогоор болон үсгээр] төгрөгөөр тендерийн баримт бичгийн дагуу гүйцэтгэхээр санал болгож байна.
2. Тендер нь тендерийн баримт бичигт заасны дагуу тендер хүлээн авах эцсийн хугацаанаас хойш **45** хоногийн хугацаанд хүчинтэй байх ба та энэ хугацаа дуусахаас өмнө түүнийг сонгох боломжтой.
3. Гэрээг албан ёсоор байгуулах хүртэл энэхүү тендер болон түүнийг шалгарсан тохиолдолд гэрээ байгуулах эрх олгох мэдэгдэл нь бидний хооронд хийгдсэн хэлцэл болно.
4. Бид гэрээний ерөнхий болон тусгай нөхцөлийг хүлээн зөвшөөрч байна гэдгийг үүгээр батламжилж байна.

Тендерт оролцогчийн нэр:

Эрх бүхий албан тушаалтны гарын үсэг, тамга:

Албан тушаал, нэр:

Хаяг:

Найм. ГЭРЭЭНИЙ ЕРӨНХИЙ НӨХЦӨЛ

- | | |
|---|---|
| 1. Гүйцэтгэгч ажил гүйцэтгэх | 1.1. Гүйцэтгэгч гэрээний тусгай нөхцөлд заасан ажлыг техникийн тодорхойлолт болон зургийн дагуу хийж гүйцэтгэнэ. |
| 2. Төслийн менежерийн шийдвэр | 2.1. Гэрээнд тусгайлан заагаагүй бол гэрээтэй холбогдсон аливаа асуудлыг захиалагчийг төлөөлөн төслийн менежер шийдвэрлэнэ. |
| 3. Ажил дуусгахаар төлөвлөсөн өдөр ажил дууссан байх | 3.1. Гүйцэтгэгч ажлыг гэрээний тусгай нөхцөлд заасан өдөр эхлүүлж, өөрийн гаргасан ажлын хөтөлбөр болон төслийн менежерийн баталсан тодотгосон ажлын хөтөлбөрийн дагуу хийж гүйцэтгэн, ажил дуусгахаар төлөвлөсөн өдөр дуусгана. |
| 4. Аюулгүй байдал | 4.1. Гүйцэтгэгч ажлын талбай дээрх бүх үйл ажиллагааны аюулгүй ажиллагааг хангаж ажиллана.
4.2. Барьж байгаа барилга, байгууламжаа байгалийн болзошгүй гамшиг, гэнэтийн аюулаас хамгаалах бүх талын арга хэмжээг авч, өөрийн нь ажилтай холбогдуулж барилгын болон байгаль орчин, эрүүл ахуй, гал түймрийн хяналтын албанаас гаргасан хууль ёсны шаардлага, дүгнэлтийг хүлээн авч биелүүлнэ. |
| 5. Зааварчилгаа | 5.1. Төслийн менежерийн гаргах аливаа зааварчилгаа нь Монгол улсын хууль, тогтоомжид нийцсэн байх бөгөөд түүнийг гүйцэтгэгч биелүүлэх үүрэгтэй |
| 6. Маргааныг шийдвэрлэх | 6.1. Талууд гэрээний үүргийн биелэлттэй холбогдсон асуудлаар тохиролцоонд хүрч чадахгүй бол зохих тал шүүхэд нэхэмжлэл гаргана. |

Б. ХУГАЦААНЫ БОЛОН ЧАНАРЫН ХЯНАЛТ

- | | |
|-------------------------------------|---|
| 7. Ажлын хөтөлбөр | 7.1. Гүйцэтгэгч нь ажил гүйцэтгэхэд шаардлагатай бүх үйл ажиллагааны ерөнхий аргачлал, зохион байгуулалт, дэс дараалал, ажил гүйцэтгэх хугацаа болон бусад шаардлагатай мэдээллийг тусгасан ажлын хөтөлбөрийг боловсруулж, гэрээний тусгай нөхцөлд заасан хугацаанд төслийн менежер хүргүүлж батлуулна.
7.2. Ажлын хөтөлбөрийг төслийн менежер батлах нь гүйцэтгэгчийн үүрэг хариуцлагыг хөндөхгүй. Гүйцэтгэгч нь ажлын хөтөлбөрийг хянан засварлаад төслийн менежер хэдийд ч дахин хүргүүлж болно. Хянан засварласан ажлын хөтөлбөрт өөрчлөлтийг тусгана. |
| 8. Зөрчил, гологдол илрүүлэх | 8.1. Төслийн менежер гүйцэтгэгчийн ажлыг шалгаж, илэрсэн зөрчил, гологдлын талаар түүнд мэдэгдэнэ. Энэхүү шалгалт нь гүйцэтгэгчийн үүрэг хариуцлагыг хөндөхгүй. Төслийн менежер зөрчил, гологдол байж болзошгүй гэж үзсэн аливаа ажилд зөрчил, гологдол хайх, уг ажлын далд хэсгийг нээж шалгалт, туршилт явуулах талаар зааварчилгааг гүйцэтгэгчид өгөх эрхтэй. |
| 9. Зөрчил, гологдол арилгах | 9.1. Төслийн менежер гэрээний тусгай нөхцөлд заасан чанарын баталгаат хугацаа ¹ дуусахаас өмнө зөрчил, гологдол арилгах тухай мэдэгдлийг гүйцэтгэгчид өгнө. Чанарын баталгаат хугацааг зөрчил, гологдлыг арилгаж дуусах хүртэл сунгана.
9.2. Зөрчил, гологдол арилгах тухай мэдэгдэл өгсөн тухай бүр гүйцэтгэгч уг зөрчил, гологдлыг төслийн менежерийн мэдэгдэлд заасан хугацаанд багтааж өөрийн зардлаар арилгана. |

¹ Чанарын баталгаат хугацааг тогтоохдоо Иргэний хууль болон Барилгын тухай хуулийг баримтална.

- 10. Зөрчил, гологдол арилгахгүй байх**
- 10.1. Хэрэв гүйцэтгэгч зөрчил, гологдлыг төслийн менежерийн мэдэгдэлд заасан хугацаанд багтааж арилгаагүй бол төслийн менежер зөрчил, гологдол арилгахад шаардагдах зардлыг тооцож гүйцэтгэгчээс гаргуулна.

В. ЗАРДЛЫН ХЯНАЛТ

- 11. Үе шатны ажлын хуваарь**
- 11.1. Төслийн менежерийн шаардсаны дагуу гүйцэтгэгч үе шатны ажлын тодотгосон хуваарийг 14 хоногийн дотор бэлтгэж ирүүлнэ. Үе шатны ажлын хуваарьт тусгагдсан үйл ажиллагаа нь ажлын хөтөлбөрт тусгагдсан үйл ажиллагаатай нийцсэн байна.
- 11.2. Ажлын талбай дахь материалын төлбөрийг тусад нь хийх бол гүйцэтгэгч ажлын талбайд нийлүүлсэн материалын тооцоог үе шатны ажлын хуваариас тусад нь гаргаж ирүүлнэ.
- 12. Үе шатны ажлын хуваарийг өөрчлөх**
- 12.1. Гүйцэтгэгчийн шийдвэрээр ажлын арга барил, эсхүл ажлын хөтөлбөрт гарсан өөрчлөлтийг тусгах зорилгоор гүйцэтгэгч үе шатны ажлын хуваарьт нэмэлт өөрчлөлт хийнэ. Өөрчлөлт хийхдээ үе шатны ажлын хуваарь дахь үнийг өөрчлөхгүй.
- 13. Алданги**
- 13.1. Гүйцэтгэгч нь ажил дуусгахаар төлөвлөсөн өдрөөс хугацаа хоцорсон хоног тутамд гэрээний тусгай нөхцөлд заасан хувь хэмжээгээр алданги² төлнө. Алдангийн нийт дүн гэрээний тусгай нөхцөлд заасан дээд хэмжээнээс хэтрэхгүй. Захиалагч нь алдангийг гүйцэтгэгчид төлөх төлбөрөөс суутган авч болно. Алданги төлсөн нь гүйцэтгэгчийн хүлээсэн үүрэг хариуцлагыг хөндөхгүй.

Г. ГЭРЭЭГ ДУУСГАХ

- 14. Ажил дуусгах**
- 14.1. Гүйцэтгэгч нь ажил дууссан тухай мэдэгдэл гаргах хүсэлтийг төслийн менежерт тавих бөгөөд төслийн менежер ажил дууссан гэж үзвэл уг мэдэгдлийг гаргана. Гүйцэтгэгч гадна тохижилтын ажлыг бүрэн дуусгаж, ажлын явцад гудамж, зам, талбай сэтэлж, мод, цэцэрлэгжүүлэлтийг түр зайлуулсан бол эдгээрийг бүрэн хэмжээгээр сэргээсэн байна.
- 15. Хүлээж авах**
- 15.1. Төслийн менежер ажил дууссан тухай мэдэгдэл гаргаснаас хойш захиалагч долоо хоногийн дотор ажлын талбай болон ажлыг хүлээж авна.
- 16. Эцсийн тооцоо**
- 16.1. Гүйцэтгэгч гэрээний дагуу төлөгдөх ёстой гэж үзэж буй нийт төлбөрийн нарийвчилсан тооцоог гаргаж, чанарын баталгаат хугацаа дуусахаас өмнө төслийн менежерт хүргүүлнэ. Төслийн менежер зөрчил, гологдол арилгасан тухай мэдэгдэл гаргаж, хэрэв гүйцэтгэгчийн ирүүлсэн тооцоо бүрэн гүйцэд, үнэн зөв бол уг тооцоог хүлээн авснаас хойш 14 хоногийн дотор гүйцэтгэгчид төлөх эцсийн төлбөрийг тодорхойлно. Хэрэв тооцоо буруу байвал шаардлагатай залруулга, нэмэлт өөрчлөлтийн талаарх тайлбарыг 14 хоногийн дотор гаргаж гүйцэтгэгчид хүргүүлнэ. Хэрэв засвар хийж дахин ирүүлсэн эцсийн тооцоо нь шаардлага хангаагүй бол төслийн менежер гүйцэтгэгчид төлөх дүнг шийдвэрлэж төлбөрийн мэдэгдэл гаргана.
- 17. Ашиглалт, засвар, үйлчилгээний гарын авлага**
- 17.1. Гүйцэтгэгч ажлын гүйцэтгэлийн зураг, далдлагдсан ажил, инженерийн шугам сүлжээ, технологийн тоног төхөөрөмжийг туршиж тохируулсан акт болон захиалагч шаардсан бол ашиглалт, засвар үйлчилгээний гарын авлагыг гэрээний тусгай нөхцөлд заасан хугацаанд хүлээлгэн өгнө.

² Алдангийг ихэвчлэн хоногт 0.05-0.10 хувиар тогтоох бөгөөд нийт дүн нь гэрээний үнийн 5-10%-иас хэтрэх ёсгүй.

- 17.2. Хэрэв гүйцэтгэгч 22.1-д заасан материалыг гэрээний тусгай нөхцөлд заасан хугацаанд ирүүлээгүй, эсхүл шаардлага хангаагүйн улмаас тэдгээрийг төслийн менежер батлаагүй бол гүйцэтгэгчид төлөх ёстой төлбөрөөс төслийн менежер гэрээний тусгай нөхцөлд заасан үнийн дүнг суутгана.
- 18. Гэрээг цуцлах**
- 18.1. Захиалагч, эсхүл гүйцэтгэгч нөгөө тал нь гэрээг ноцтой зөрчсөн гэж үзвэл гэрээг цуцлах эрхтэй.
- 18.2. Дор дурдсан нөхцөлүүдийг гэрээний ноцтой зөрчил гэж үзэх бөгөөд эдгээрээр хязгаарлагдахгүй:
- (а) ажлын хөтөлбөрт ажил зогсоох тухай заагаагүй, түүнчлэн ажил зогсоох тухай шийдвэрийг төслийн менежер батлаагүй байхад гүйцэтгэгч ажлыг 28 буюу түүнээс дээш хоногийн хугацаагаар зогсоосон;
 - (б) төслийн менежер ажлын явцыг зогсоох зааварчилгааг гүйцэтгэгчид өгсөн бөгөөд уг шийдвэрээ 28 хоногийн дотор цуцлаагүй;
 - (в) захиалагч, эсхүл гүйцэтгэгч дампуурсан, эсхүл өөрчлөн байгуулагдах, нэгдэхээс бусад зорилгоор татан буугдсан;
 - (г) тодорхой зөрчил, гологдлыг арилгаж чадаагүй нь гэрээний ноцтой зөрчил болохыг төслийн менежер гүйцэтгэгчид мэдэгдсэн бөгөөд гүйцэтгэгч нь уг зөрчил, гологдлыг заасан хугацаанд нь багтаан арилгаж чадаагүй;
 - (д) гүйцэтгэгч ажлын гүйцэтгэлийг гэрээний тусгай нөхцөлд заасан алдангийн дээд хэмжээ төлөх хугацаагаар хоцроосон.
- 18.3. Гэрээг цуцалсан тохиолдолд гүйцэтгэгч ажлыг даруй зогсоож, ажлын талбайн бүрэн бүтэн, аюулгүй байдлыг хангаж, түүнийг аль болох түргэн хугацаанд чөлөөлнө.
- 19. Гэрээг цуцалсан үед хийх төлбөр**
- 19.1. Гүйцэтгэгч гэрээг ноцтой зөрчсөний улмаас гэрээ цуцлагдсан бол төслийн менежер гүйцэтгэсэн ажлын болон захиалсан материалын үнэлгээг нотолсон мэдэгдэл гаргана. Ингэхдээ мэдэгдэл олгосон өдөр хүртэл дуусаагүй ажлын гэрээний тусгай нөхцөлд заасан хэмжээг дээрх үнэлгээнээс хасна. Нэмэлт алданги гүйцэтгэгчид ногдуулахгүй.
- 19.2. Гэрээг захиалагчийн шаардлагаар, эсхүл гэрээг захиалагч ноцтой зөрчсөний улмаас цуцалсан бол гүйцэтгэсэн ажлын болон захиалсан материалын үнэлгээ, тоног төхөөрөмжийг ажлын талбайгаас гаргах бодит зардал, ажлын зорилгоор хөлслөн ажиллуулсан гүйцэтгэгчийн ажилтнуудыг буцаахтай холбогдсон зардал, түүнчлэн ажлыг хадгалах, хамгаалахтай холбогдсон зардал зэрэг гүйцэтгэгчийн зардлыг төслийн менежер хянаж мэдэгдэл гаргана.
- 20. Гүйцэтгэлээс чөлөөлөх**
- 20.1. Гэнэтийн болон давагдашгүй хүчний нөхцөл байдлын улмаас гэрээг гүйцэтгэх боломжгүй болсон бол төслийн менежер үүнийг гэрчилнэ. Гүйцэтгэгч нь энэхүү мэдэгдлийг хүлээн авсны дараа ажлын талбайн бүрэн бүтэн байдлыг хангаж, ажлыг аль болох богино хугацаанд зогсооно. Захиалагч уг мэдэгдэл гарахаас өмнө хийгдсэн ажил болон түүний дараа захиалгаар гүйцэтгэсэн ажлын хөлсийг гүйцэтгэгчид төлнө.

Ес. ГЭРЭЭНИЙ ТУСГАЙ НӨХЦӨЛ³

ГЕН 2.1	Гэрээний нэр болон бүртгэлийн дугаар: <i>[Жаргалант сумын Цамбагарав багт Үерийн хамгаалалтын далан байгуулах ажил, ХОАЖСЗДТГ/2019068]</i>
ГЕН 2.1	Ажил нь <i>[техникийн тодорхойлолт, зураг, төсөв, түүний дотор төслийн хүрээнд бусад гэрээтэй холбогдох байдал]</i> -аас бүрдэнэ. Ажлын талбай нь <i>[Жаргалант сумын Цамбагарав багт]</i> -д байрших ба зурагт зааснаар тодорхойлогдсон болно.
ГЕН 3.1	Төслийн менежер нь <i>[Гэрээ байгуулах үед томилно.]</i>
ГЕН 4.1	Ажил эхлэх өдөр <i>[2019.05.27]</i> Ажил дуусгахаар төлөвлөсөн өдөр <i>[2019.07.01]</i> ⁴
ГЕН 7.1	Гүйцэтгэгч гэрээ байгуулах эрх олгох тухай мэдэгдлийг хүлээн авснаас хойш <i>[тоо]</i> хоногийн дотор тодотгосон ажлын хөтөлбөрийг гаргана.
ГЕН 9.1	Чанарын баталгаат хугацаа <i>[365]</i> хоног байна.
ГЕН 13.1	Алданги ногдуулах хэмжээ хоногт гэрээний үнийн <i>[хувь]</i> байна. ⁵ Нийт ажилд ногдуулах алдангийн дээд хэмжээ нь гэрээний үнийн <i>[10 хувь]</i> байна.
ГЕН 17.1	Ашиглалт, засвар үйлчилгээний гарын авлагыг <i>[огноо]</i> -ны дотор гаргаж өгнө. Гүйцэтгэлийн зургийг <i>[огноо]</i> -ны дотор гаргаж өгнө. Гүйцэтгэлийн зургийг, эсхүл ашиглалт, засвар үйлчилгээний гарын авлагыг хугацаанд нь гаргаж өгөөгүй тохиолдолд суутгах төлбөрийн хэмжээ <i>[50,000 төгрөг]</i> байна.
ГЕН 19.1	Ажил дуусгахад захиалагчаас гарах нэмэлт зардлыг дуусаагүй ажлын <i>[хувь]</i> -иар тооцно.

³ Захиалагч тендерийн баримт бичгийг тараахаас өмнө гэрээний тусгай нөхцөлийг бүрэн бөглөсөн байна. Захиалагчийн гаргах хуваарь, тайланг гэрээний тусгай нөхцөлд хавсаргана.

⁴ Ажлыг хэсэгчлэн дуусгахаар төлөвлөсөн бол эдгээр хугацааг жагсаана.

⁵ Ажлыг хэсэг хэсгээр дуусгах болон хэсэг бүрт алданги хэрэглэх бол энд тусгана.

ГЭРЭЭНИЙ МАЯГТ

ЗАХИАЛАГЧ

(Тамга, тэмдэг)

(Гарын үсэг)

(Албан тушаал)

ГҮЙЦЭТГЭГЧ

(Тамга, тэмдэг)

(Гарын үсэг)

(Албан тушаал)

[Тендер шалгаруулалт/гэрээний нэр] гэрээ.

Дугаар № [Тендер шалгаруулалт/гэрээний дугаар]

..... хот/аймаг

Нэг талаас [захиалагчийн нэр] (цаашид “захиалагч” гэх), нөгөө талаас [гүйцэтгэгчийн хот, улс, гүйцэтгэгчийн нэр] (цаашид “гүйцэтгэгч” гэх) дараах зүйлийг харилцан тохиролцож ____ оны __ сарын ____-ны өдөр энэхүү ГЭРЭЭГ (цаашид “гэрээ” гэх) байгуулав.

1. Монгол Улсын Иргэний хууль, Барилгын тухай хууль болон бусад хууль тогтоомжийн дагуу инженерийн хийцтэй барилга байгууламж барих, засварын ажил гүйцэтгэх, тоног төхөөрөмж суурилуулахтай холбогдон захиалагч, гүйцэтгэгчийн хооронд үүсэх харилцааг зохицуулах, харилцан хүлээх үүрэг, хариуцлагыг тогтооход энэхүү гэрээний ач холбогдол оршино.

2. Захиалагч нь [гэрээний нэр, дугаар]-г (цаашид “ажил” гэх) [гэрээний үнийг тоогоор болон үсгээр] (цаашид “гэрээний үнэ” гэх) гүйцэтгэхээр ирүүлсэн гүйцэтгэгчийн тендерийг үүгээр хүлээн зөвшөөрөв. Гэрээний үнэ буюу ажлын нийт төсөвт өртөг нь санхүүжилтийн нийт гүйцэтгэл болно.

3. Гэрээний нийт дүн: _____ төгрөг. Үүнээс: /Аль тохирохыг нь бөглөнө, бусдыг нь устгана/

Улсын төсвөөс: 20.... онд: _____ төгрөг; 20.... онд: _____ төгрөг;

Орон нутгийн төсвөөс: 20.... онд: _____ төгрөг; 20.... онд: _____ төгрөг;

Өөрийн хөрөнгө: 20.... онд: _____ төгрөг; 20.... онд: _____ төгрөг.

4. Гүйцэтгэгч нь _____ байршилтай _____ хүчин чадал бүхий _____ ам.метр талбай / _____ шоо метр эзлэхүүн/-тай, _____ суурь, _____ хана, _____ хучилттай, _____ давхар _____ барилга угсралт /барилгын засвар, тоног төхөөрөмж суурилуулах/-ын ажлыг _____ инженерийн шугам сүлжээ /дулаан, цахилгаан, цэвэр, бохир усан хангамж/, _____ туслах барилга /бусад ажил/-ын хамт ____ оны __ дугаар сарын ____-ны өдөр эхэлж, ____ оны __ дугаар сарын ____-ны өдөр ашиглалтад оруулна.

5. Дор дурдсан баримт бичиг нь гэрээний салшгүй хэсэг болно (цаашид “гэрээний баримт бичиг” гэх). Үүнд:

- 5.1.** Гэрээ байгуулах эрх олгох тухай мэдэгдэл;
- 5.2.** Бусад шаардлагатай баримт бичиг ;
- 5.3.** Үнийн санал
- 5.4.** Гэрээний тусгай нөхцөл;
- 5.5.** Гэрээний ерөнхий нөхцөл;
- 5.6.** Техникийн тодорхойлолт;
- 5.7.** Зураг;

- 5.8.** Гүйцэтгэгчийн ирүүлсэн үе шатны ажлын хуваарь :
5.9. Санхүүжилтийн хуваарь;
5.10. Ажил гүйцэтгэх хуваарь.

Гэрээ нь энд дурдсан ажлыг гүйцэтгэх талаарх талуудын хоорондын эцсийн тохиролцоо болох ба урьд өмнө үйлдсэн бүх хэлцлийг орлоно. Хэрэв гэрээний бичиг баримтууд хоорондоо зөрчилдвөл дээр дурдсан дарааллын дагуу ач холбогдол өгч шийдвэрлэнэ.

- 6.** Захиалагч, гүйцэтгэгч нь гэрээний ерөнхий болон тусгай нөхцөлд заасан эрх, үүрэг хүлээнэ.
- 7.** Гүйцэтгэгч нь гэрээний дагуу захиалагчийн төлөх төлбөрийг үндэслэн энэхүү гэрээний бүх нөхцөл, болзолд нийцүүлэн энд заасан ажлыг гүйцэтгэж, зөрчил, гологдол арилгах үүрэг хүлээнэ.
- 8.** Захиалагч нь гэрээний дагуу гүйцэтгэгчийн хийх ажил болон зөрчил, гологдол арилгах үйлчилгээг үндэслэн гэрээний төлбөрийг гүйцэтгэгчид төлөх үүрэг, хүлээнэ.
- 9.** Гэрээнд холбогдох асуудлаар талууд албан бичгээр болон утсан холбоогоор харилцана.

ЗАХИАЛАГЧИЙГ ТӨЛӨӨЛЖ:

[Албан тушаал, нэр]
*[Гарын үсэг]*_____

ТАМГА

[Захиалагчийн хаяг]
[Утас/факсын дугаар]
[Харилцагч банкны нэр, дансны дугаар]

ГҮЙЦЭТГЭГЧИЙГ ТӨЛӨӨЛЖ:

[Албан тушаал, нэр]
*[Гарын үсэг]*_____

ТАМГА

[Захиалагчийн хаяг]
[Утас/факсын дугаар]
[Харилцагч банкны нэр, дансны дугаар]