



"УЛААНБААТАР ЦАХИЛГААН ТҮГЭЭХ СҮЛЖЭЭ" ТӨХК

**"ТООЛУУРЫН БАТАРЕЙ" НИЙЛҮҮЛЭГЧИЙГ СОНГОН ШАЛГАРУУЛАХ
ТЕНДЕРИЙН БАРИМТ БИЧИГ**

Тендер шалгаруулалт: "ТООЛУУРЫН БАТАРЕЙ"

Тендерын дугаар: ХА-018/2019

Улаанбаатар хот

ЦАХИМ ҮНИЙН САНАЛ АВАХ УРИЛГА

2019 оны 06 дугаар сарын 12-ны өдөр

Тендерийн нэр: “Тоолуурын батарей” нийлүүлэх
Тендерийн дугаар: ХА-018/2019

“УБЦТС” ТӨХК эрх бүхий тендерт оролцогчдоос **“Тоолуурын батарей”** нийлүүлэх тухай цахим тендер ирүүлэхийг урьж байна.

Энэхүү ажлын тендер шалгаруулалт нь цахим худалдан авах ажиллагааны системээр зарлагдаж байгаа цахим тендер тул www.tender.gov.mn хаягаар орж дэлгэрэнгүй мэдээлэл болон цахим тендерийн баримт бичгийг үнэ төлбөргүйгээр татан авна уу. Тендер шалгаруулалтыг Сангийн сайдын 2013 оны 07 дугаар тушаалаар батлагдсан “Цахим тендер шалгаруулалт зохион байгуулах журам”-ын дагуу зохион байгуулж байна.

Тендерт оролцогч нь тендерийн баримт бичгийг илгээхийн өмнө **20,000 /хорин мянган/** төгрөгийг цахим систем ашиглан төлсөн байх ёстой.

Тендерийг **2019 оны 06 дугаар сарын 19-ны өдрийн 10 цаг 00 минутаас** өмнө системд ирүүлэх ба нээлтэд оролцох хүсэлтэй тендерт оролцогчдыг байлцуулан тендерийг **2019 оны 06 дугаар сарын 19-ны өдрийн 10 цаг 30 минутад** тендерийн нээлтийн өрөөнд нээнэ. /УБЦТС ТӨХК-н төв байрны 206 тоот/

Гадаадын этгээд тендер ирүүлэх эрхгүй.
Дотоодын давуу эрх тооцно.

Сонирхсон этгээд тендерийн баримт бичиг болон бусад мэдээллийг доорх хаягаар авч болно.

Захиалагчийн хаяг:

Улаанбаатар хот. Хан-Уул дүүрэг. 3-р хороо, Чингисийн өргөн чөлөө 45.
УБЦТС ТӨХК-ийн төв байр. 206 тоот. Хангамж үйлчилгээний алба
Утас: 342420 +157, Факс: 976-341852
Цахим хаяг: www.tender.gov.mn

Хоёр. ТЕНДЕРТ ОРОЛЦОГЧДОД ӨГӨХ ЗААВАРЧИЛГАА

- | | |
|---|--|
| 1. Эрх бүхий тендерт оролцогч ба эрх бүхий бараа | 1.1. Тендерт оролцогч нь “Төрийн болон орон нутгийн өмчийн хөрөнгөөр бараа, ажил, үйлчилгээ худалдан авах тухай” хуулийн 14-16 дугаар зүйл буюу Тендер шалгаруулалтын өгөгдлийн хүснэгт /цаашид “ТШӨХ” гэх/-д заасан холбогдох шаардлагыг хангасан байна. |
| 2. Тендер ирүүлэх, тендерийн нээлт | 2.1. Захиалагч тендерүүдийг ТШӨХ-д заасан захиалагчийн хаягаар, ТШӨХ-д заасан огноо, цагаас өмнө хүлээн авна.
2.2. Тендерийг ТШӨХ-д заасан хугацаанд, ТШӨХ-д заасан газар нээлтийг хийнэ.
2.3. Тендерт оролцогч тендерийн материалд Хувь хүний нууцын тухай болон Байгууллагын нууцын тухай хуулиудаар ил болгохыг хориглосон мэдээллийг тусад нь хавтаслаж ирүүлнэ. Тус хавтасны эхэнд тэдгээр мэдээллийг нууцлах үндэслэлийг бичгээр тайлбарлаж, тендерт оролцогчийн итгэмжлэгдсэн этгээд гарын үсгээр баталгаажуулна. Эрх бүхий тендерт оролцогч болохыг нотлох ТШӨХ-д заасан баримт бичиг, тендерийн баримт бичигт заасан маягтуудыг нууцлахгүй ирүүлнэ. |
| 3. Тендерийн иж бүрдэл | 3.1. Тендерт оролцогчийн бэлтгэж ирүүлэх тендер нь дараах зүйлээс бүрдэнэ. Үүнд:
(а) Үнийн санал;
(б) Үнийн болон нийлүүлэлтийн хуваарь;
(в) Чадварын мэдээлэл /санхүүгийн тайлан, туршлагын мэдээлэл, гэрээ гүйцэтгэсэн ажлын гэрээний хуулбар/ болон бусад баримт бичиг;
(г) Шаардлагатай тусгай зөвшөөрөл;
(д) [Бэлтгэж ирүүлэх шаардлагатай бусад материалыг жагсаана.] |
| 4. Тогтмол үнэ | 4.1. Тендерт оролцогчийн санал болгосон үнэ нь төгрөгөөр илэрхийлэгдсэн байх ба гэрээг хэрэгжүүлэх хугацаанд тогтмол байна. Үнийн тохируулгын нөхцөлтэйгээр ирсэн үнийн саналаас татгалзана. |
| 5. Техникийн тодорхойлолт ба арилжааны нөхцөлүүд | 5.1. Нийлүүлэх бараа нь техникийн тодорхойлолтын шаардлагыг бүрэн хангасныг тендерт оролцогч батлах үүрэгтэй. Нийлүүлэх бараа нь техникийн тодорхойлолтын шаардлагаас зөрсөн тохиолдолд тухайн тендерээс татгалзана.
5.2. Тендерт оролцогч нь энэ баримт бичигт заасан арилжааны нөхцөлүүдийг бүрэн хангасныг албан бичгээр батлан тендерийн хамт ирүүлнэ. |

6. **Үнийн саналын хүчинтэй байх хугацаа**
- 6.1. Үнийн санал нь түүнийг ирүүлсэн өдрөөс хойш **30** хоногийн хугацаанд хүчинтэй байна.
7. **Санал болгосон үнэ, түүнийг үнэлэх**
- 7.1. Тендерт оролцогч үнийн саналдаа холбогдох бүх даатгал, тээврийн зардал, татвар, хураамжийг оруулж үнийн хуваарийн дагуу ирүүлнэ.
- 7.2. Бараа нийлүүлэлтийн хуваарьт заасан бараа нь **ТШӨХ-д** заасан багцаас бүрдэх ба багцад орсон нэр төрөл бүрд заавал үнийн санал ирүүлнэ.
- 7.3. Захиалагч техникийн тодорхойлолт болон бусад нөхцөл шаардлагыг хангасан оролцогчдын үнийг харьцуулж хамгийн бага үнэ санал болгосон тендерт оролцогчид гэрээ байгуулах эрхийг олгоно.
8. **Гэрээ байгуулах эрх олгох тухай мэдэгдэл**
- 8.1. Захиалагч нь шалгарсан тендерт оролцогчид гэрээ байгуулах эрх олгосныг түүний тендер хүчинтэй байх хугацаа дуусахаас өмнө албан бичгээр мэдэгдэнэ. Энэ мэдэгдэлд гэрээнд заасны дагуу хийгдэх ажилд төлөх мөнгөн дүн буюу гэрээний үнийг заана. Гэрээний үнэ нь залруулга болон үнийн хөнгөлөлтийг (түүний дотор нөхцөлтэй үнийн хөнгөлөлт) тооцсон тендерийн үнэ байна.

Гурав. ТЕНДЕР ШАЛГАРУУЛАЛТЫН ӨГӨГДЛИЙН ХҮСНЭГТ

ТОӨЗ-ны холбогдох заалт	Шалгуур үзүүлэлт
ТОӨЗ 1.1	<ol style="list-style-type: none"> 1. Сүүлийн /2018 он/ нэг жилийн аудитлагдсан санхүүгийн тайлан ирүүлнэ. 2. Сүүлийн нэг жилийн /2018 он / борлуулалтын орлого санал болгож буй үнийн дүнгийн 80%-с багагүй 3. Ижил төстэй ажил гүйцэтгэсэн туршлагын мэдээлэл /гэрээгээр нийлүүлсэн барааны гэрээний хуулбар, гэрээ дүгнэсэн актын хуулбар ирүүлэх/ 4. Төсөвт өртөг 47,129,000 төгрөг <p><u>Бусад нэмэлт шаардлага:</u></p> <ol style="list-style-type: none"> 5. Компанийн дэлгэрэнгүй танилцуулга. 6. Монгол Улсын хуулийн дагуу татвар, хураамж, төлбөрөө тухайн тендер нээсэн өдрийн байдлаар бүрэн төлсөн байна. 7. Татварын ерөнхий газрын www.e-tax.mta.mn сайтыг ашиглан цахим тодорхойлолт авч ирүүлэх ба энэхүү тодорхойлолт нь, тендер нээсэн өдрийн байдлаар хүчинтэй байна. Сангийн яамны санхүүгийн тайлангийн сангаас санхүүгийн тайлангийн шаардлагатай мэдээллийг шалгана. (Шалгахдаа тендерт оролцогчийн ирүүлсэн татварын тодорхойлолтын доор байрлах 32 оронтой бар кодоор шалгаж болно)
ТОӨЗ 2.1	<p>Тендер хүлээн авах хаяг, эцсийн хугацаа нь: 2019 оны 06 дугаар сарын 19-ны өдрийн 10 цаг 00 минутаас өмнө системд ирүүлэх ба нээлтэд оролцох хүсэлтэй тендерт оролцогчдыг байлцуулан тендерийг 2019 оны 06 дугаар сарын 19-ны өдрийн 10 цаг 30 минутад тендерийн нээлтийн өрөөнд нээнэ.УБЦТС ТӨХК-н төв байрны 206 тоот/ Захиалагчийн хаяг: Улаанбаатар хот. Хан-Уул дүүрэг. 3-р хороо,Чингисийн өргөн чөлөө 45. УБЦТС ТӨХК-ийн төв байр. 206 тоот. Хангамж үйлчилгээний алба Утас: 342420 +157, Цахим хаяг: www.tender.gov.mn</p>

<p>ТӨӨЗ 2.3</p>	<p>Дөрөвдүгээр бүлгийн маягтуудаас гадна эрх бүхий тендерт оролцогч болохыг нотлох дараах баримт бичиг, материалыг өөрийн тендертээ нууцлахгүй ирүүлнэ. Үүнд:</p> <ol style="list-style-type: none"> 1. Улсын бүртгэлийн гэрчилгээ 2. Үнийн саналыг маягтын дагуу ирүүлэх /бараа нийлүүлэх хугацааны хамт/ 3. Шүүхийн шийдвэр гүйцэтгэх ерөнхий газрын тодорхойлолтыг ирүүлнэ. 4. Гэрээний үнээр, захиалгын хугацаанд техникийн шаардлага хангасан барааг хүлээлгэж өгөхийг баталсан албан мэдэгдэл ирүүлнэ 5. Захиалагч нийлүүлэх барааны тоо хэмжээг ихэсгэж болох хувь: Нийт барааны 20 хүртэлх хувь, багасгаж болох хувь: Нийт барааны 20 хүртэлх хувь, <p>Захиалагч гэрээ байгуулах эрх олгох үед нэг бүрийн үнэ болон нийлүүлэх барааны техникийн нөхцөл болзлыг үл өөрчлөн техникийн тодорхойлолтод дурдсан барааны тоо ширхэгийг ТӨӨЗ 2.3. 5-д заасан хувиар өөрчлөх эрхтэй бөгөөд энэхүү өөрчлөлтийг хүлээн зөвшөөрсөн тухай албан мэдэгдэл ирүүлнэ.</p> <ol style="list-style-type: none"> 6. Тендер хүлээж авах эцсийн хугацаанаас өмнө санал болгож буй бараа бүтээгдэхүүнийг захиалагчийн хаягаар ирүүлэх шаардгатай. 7. Тендер шалгаруулалтын өгөгдлийн хүснэгтэд заасан материалуудын аль нэгийг үнийн саналд хавсаргаж ирүүлээгүй бол тухайн тендерээс татгалзах үндэслэл болно.
<p>ТӨӨЗ 6.2</p>	<p>Энэхүү тендер шалгаруулалт нь дараах нэр, дугаар бүхий багцуудаас бүрдэнэ: багцгүй</p>

БАРААНЫ ЖАГСААЛТ БА БАРАА НИЙЛҮҮЛЭЛТИЙН ХУВААРЬ

№	Нэр	Тоо ширхэг	Хэмжих нэгж	ТШӨХ-д заасан барааг хүргэх эцсийн цэг	Инкотермийн нөхцөлийн дагуу тогтоосон бараа нийлүүлэх хугацаа		
					Нийлүүлэх хамгийн эхний хугацаа	Нийлүүлэх эцсийн хугацаа	Нийлүүлэгчийн санал болгосон хугацаа
	1	3	4	5	6	7	8
1	Тоолуурын батарей DDSF-22	200	ш	УБЦТС ТӨХК төв агуулах	Гэрээ байгуулсан өдрөөс	30 хоног	
2	Тоолуурын батарей DDSF-36A	10300	ш	УБЦТС ТӨХК төв агуулах	Гэрээ байгуулсан өдрөөс	30 хоног	
3	Тоолуурын батарей DTSD-111	860	ш	УБЦТС ТӨХК төв агуулах	Гэрээ байгуулсан өдрөөс	30 хоног	
4	Тоолуурын батарей DTSD-22	230	ш	УБЦТС ТӨХК төв агуулах	Гэрээ байгуулсан өдрөөс	30 хоног	

Нэг болон гурван фазын тоолуурын батерайны техникийн шаардлага

Хангамж үйлчилгээний албанд

2019.03.11.

**½ AA-size литий-тионид-хлорид (Li-SOCl₂) тоолуурын
батерайны техникийн шаардлага**

- ✓ Багтаамж: 1200 mAh
- ✓ Оноосон хүчдэл: 3.6 В
- ✓ Ажиллах температур: -60°C ~ +85°C
- ✓ Батарейны төрөл: ½ AA-size литий-тионид-хлорид (Li-SOCl₂)
- ✓ Ашиглалтын хугацаа: 10 жил (Тасалгааны температурт)
- ✓ Цэнэг алдалт: Жилд нийт цэнэгийн 1 хүртэл хувиас ихгүй
- ✓ Бага хэмжээний гүйдэлд удаан хугацаагаар ашиглах боломжтой байх

Зураг 1.

Зураг 2

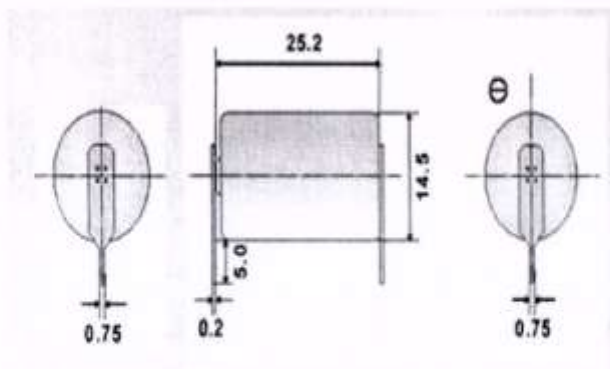

Зураг 1. (Батарейны хэмжээ)

Зураг 2. (Батарейг платанд шууд холбож гагнадаг тул 2 талдаа хөлтэй байна.)

SR2032 тоолуурын батерайны техникийн шаардлага

- ✓ Багтаамж: 225 mAh
- ✓ Оноосон хүчдэл: 3В
- ✓ Ажиллах температур: -55°C ~ +85°C
- ✓ Батарейны төрөл: SR2032-size Lithium Manganese Dioxide
- ✓ Ашиглалтын хугацаа: 10 жил (Тасалгааны температурт)
- ✓ Цэнэг алдалт: Жилд нийт цэнэгийн 1 хүртэл хувиас ихгүй
- ✓ Бага хэмжээний гүйдэлд удаан хугацаагаар ашиглах боломжтой байх

Нэг болон гурван фазын тоолуурын батерайны техникийн шаардлага

Хангамж үйлчилгээний албанд

2019.03.11.

Зураг 1. (Батерайны хэмжээ)

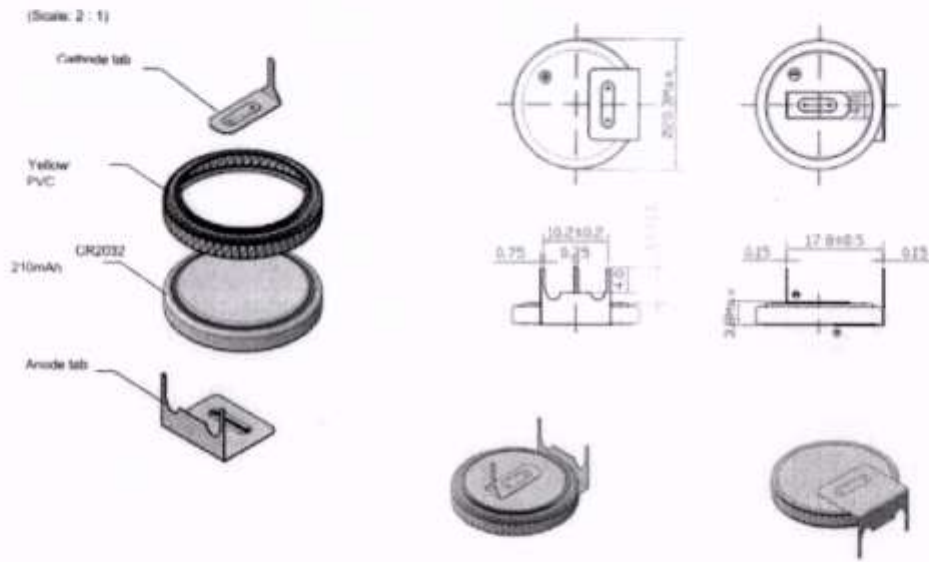

Зураг 2. (Батерайг платанд шууд холбож гагнадаг тул 2 талдаа хөлтэй байна.)

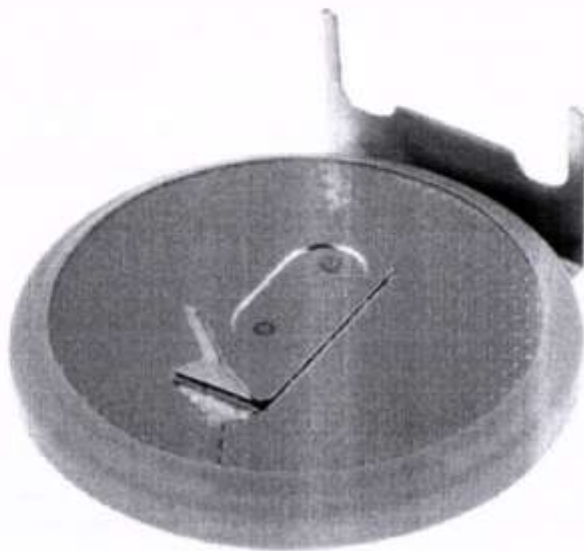

Хянасан:ТХХХ-ийн дарга

Ж.Баянмөнх

Боловсруулсан:ТХХХ-ийн инженер

Б.Энхтайван

Дөрөв. **ЖИШИГ МАЯГТ**
1. ҮНИЙН САНАЛЫН МАЯГТ

[огноо]

(Захиалагч байгууллагын нэр)-ын дарга _____ танаа

1. Бид, [тендерт оролцогчийн нэр] дор дурдсан барааг [санал болгож буй нийт үнийг тоогоор болон үсгээр] төгрөгөөр үнийн саналын авах баримт бичгийн дагуу [тоо] хоногийн дотор нийлүүлэхээр санал болгож байна.
2. Нийлүүлэх бараа нь техникийн тодорхойлолтын шаардлагыг бүрэн хангасныг гэрчлэх баримтыг хавсаргав.
3. Бид гэрээний ерөнхий болон тусгай нөхцөлийг хүлээн зөвшөөрч байна гэдгийг үүгээр батламжилж байна.

Нэр төрөл	Тодорхойлолт	Барааны гарал үүслийн улс	Тоо ширхэг	Нэгж үнэ	Нийт дүн	НӨАТ болон бусад албан татвар	Бүгд дүн
1	2	3	4	5	6	7	8
Тендерийн нийт үнэ							

4. Бид тендерийг холбогдох журмын дагуу бусад тендерт оролцогчдод ил болгохыг үүгээр зөвшөөрч байна. Захиалагч бидний ирүүлсэн тендерийг нууцлах аливаа үүргээс бүрэн чөлөөлөгдөнө.

Баталгаат засварын хугацаа:

Санал болгож буй бусад нөхцөл:

Тендерт оролцогчийн нэр:

Эрх бүхий албан тушаалтны гарын үсэг, тамга:

Албан тушаал, нэр:

Хаяг:

2. НЭГДСЭН ХҮСНЭГТ: ӨМНӨ БОЛОН ОДОО ХЭРЭГЖИЖ БУЙ ГЭРЭЭ

Тендерт оролцогч хэрэгжүүлсэн болон одоо гүйцэтгэж буй бүх гэрээний талаар мэдээлэл ирүүлнэ.

Уг мэдээлэл нь гэрээ хэрэгжүүлэх чадавхигүй болсон эсхүл ажил дуусгавар болсон гэрчилгээ буюу ажил хүлээлцсэн актаа хүлээн авч байгаа гэрээний хувьд хамаарахгүй.

Гэрээний нэр	Захиалагч, холбоо барих хаяг/утас/факс	Гэрээний үнийн дүн	Гэрээний эхлэх хугацаа	Гэрээний дуусах хугацаа
1.				
2.				
3.				
4.				
5.				
бусад.				

Тав. ГЭРЭЭНИЙ ЕРӨНХИЙ НӨХЦӨЛ

1. Шалгах болон турших

- 1.1. Техникийн тодорхойлолтыг хангаж буй эсэхийг баталгаажуулах зорилгоор захиалагч эсхүл түүний төлөөлөгч барааг шалгах, турших эрхтэй. Гэрээний тусгай нөхцөл (ГТН)-д, эсхүл техникийн тодорхойлолтод захиалагч ямар шалгалт, туршилыг хэзээ, хаана хийхийг заана.

- | | |
|--|---|
| 2. Барааны нийлүүлэлт ба баримт бичгийн бүрдүүлэлт | 2.1. Нийлүүлэгдэх бараа нь техникийн тодорхойлолтод нийцсэн байх ба холбогдох стандартыг заагаагүй бол тухайн барааны гарал үүслийн улсын зохих стандартад нийцсэн байна. Үүнд эдгээр стандартын хамгийн сүүлчийн найруулгыг ойлгоно. Нийлүүлэгч ГТН-д заасан бол түүний дагуу тээврийн болон бусад баримт бичгийг бэлтгэж бүрдүүлнэ. |
| 3. Оюуны өмчийн эрх | 3.1. Бараа, эсхүл түүний эд ангийг өмчлөх, ашиглахад патент, худалдааны тэмдэг, зураг төслийн эрх гэх мэт оюуны өмчийн эрхийг захиалагч болон нийлүүлэгч зөрчсөн хэмээн гуравдагч этгээдийн нэхэмжилсэн гомдлыг нийлүүлэгч барагдуулж, холбогдон гарах зардлыг хариуцна. |
| 4. Бараа хүргэх, тээврийн баримт бичиг ирүүлэх | 4.1. Гэрээнд хэрэглэсэн үнэ болон бусад худалдааны нэр томъёог Инкотермс (INCOTERMS) буюу Парис хот дахь Олон улсын худалдааны танхимаас боловсруулж гаргасан сүүлийн хувилбарт тодорхойлсон утгаар ойлгоно. |
| 5. Баталгаат засварын хугацаа | 5.1. Үйлдвэрлэгчийн тухайн бараанд олгодог баталгаат засварын хугацаа 6 сар байна. |
| 6. Гэрээнд өөрчлөлт оруулах | 6.1. Гэрээний дагуу нийлүүлэгдэх барааны нэр төрөл, үзүүлэлтийг өөрчлөхгүй. |
| 7. Төлбөр | 7.1. Захиалагч төлбөрийг нэхэмжлэх хүлээн авснаас хойш [ажлын 90] хоногийн дотор шуурхай хийнэ. |
| 8. Бараа нийлүүлэх хуваарь | 8.1. Нийлүүлэгч барааг хүргэхдээ техникийн тодорхойлолтод заасан бараа нийлүүлэлтийн хуваарийг мөрдөнө. |
| 9. Алданги оногдуулах | 9.1. Захиалагч нийлүүлэгчийн хугацаа хоцорч нийлүүлсэн бараа, гүйцэтгэсэн үйлчилгээний гэрээний үнийн ГТН-д заасан хувьтай тэнцэх алданги оногдуулж, гэрээний үнийг тэр хэмжээгээр бууруулна. Алдангийн нийт дүн ГТН-д заасан дээд хэмжээнээс хэтрэхгүй. |
| 10. Үүргээ биелүүлээгүй-гээс гэрээг цуцлах | 10.1. Нийлүүлэгч гэрээний үүргээ биелүүлээгүй тохиолдолд захиалагч гэрээг цуцалж, захиалагчид учирсан аливаа хохирлыг нийлүүлэгч барагдуулна. |
| 11. Маргааныг шийдвэрлэх | 11.1. Талууд гэрээний үүргийн биелэлттэй холбогдсон асуудлаар тохиролцоонд хүрч чадахгүй бол зохих тал шүүхэд нэхэмжлэл гаргана. |

Зургаа. ГЭРЭЭНИЙ ТУСГАЙ НӨХЦӨЛ

- | | |
|---|--|
| 1. Шалгах болон турших (ГЕН – 1) | 1.1. Барааг хүлээлгэн өгөхдөө холбогдох эрх бүхий албан тушаалтанд шалгуулж, зөвшөөрлийг авсан байна. |
| 2. Барааны нийлүүлэлт ба баримт бичгийн бүрдүүлэлт (ГЕН – 2) | <p>2.1. Нийлүүлэгчийн бүрдүүлэх тээврийн болон бусад баримт бичгүүд:</p> <ol style="list-style-type: none">1) нийлүүлэгчийн барааны нэр, тоо ширхэг, нэгж болон нийт үнийг заасан нэхэмжлэхийн хувь;2) барааг хүргэсэн тухай баримт, төмөр замын болон тээврийн баримт;3) үйлдвэрлэгчийн буюу нийлүүлэгчийн баталгаат засварын гэрчилгээ;4) үйлдвэрийн буюу эрх бүхий байгууллагын шалгалтын гэрчилгээ;5) барааны гарал үүслийн гэрчилгээ. <p>Энд жагсаасан баримт бичгийг бараа хүрэлцэн ирэхээс өмнө захиалагчид өгсөн байна. Баримт бичгийг энэ хугацаанд захиалагчид өгч чадаагүйгээс гарах зардлыг нийлүүлэгч хариуцна.</p> |
| 3. Баталгаат засвар (ГЕН-5) | 5.1. Баталгаат засварын тусгай шаардлага: Баталгаат засвар, чанарын баталгааны хугацаанд гэрээний үнийн дүнгийн 5%-тай дүйцэхүйц төгрөгийг байршуулна. |
| 4. Төлбөр (ГЕН – 7) | <p>7.1. Гэрээний ерөнхий нөхцөлийн 7 дугаар зүйлийг дараах байдлаар дэлгэрүүлнэ. Үүнд:</p> <p>Гэрээний үнийг барааг хүлээн авсан акт болон гэрээ дүгнэсэн протокол, нэхэмжлэхийг үндэслэн олгоно.</p> |
| 5. Алданги оногдуулах (ГЕН - 9)¹ | <p>9.1. Алданги оногдуулах хувь: хоногт гэрээний үнийн дүнгийн 0,1%</p> <p>Алдангийн нийт дүн: гэрээний үнийн дүнгийн 10% хүртэл</p> |

¹ Ихэнх тохиолдолд, нэг долоо хоногт оногдуулах алданги гэрээний үнийн 0.5 хувиас, алдангийн нийт дүн гэрээний үнийн дүнгийн 10 хувиас тус тус хэтрэхгүй.

ЗАХИАЛАГЧ

НИЙЛҮҮЛЭГЧ

(Тамга, тэмдэг)

(Гарын үсэг)

(Албан тушаал)

(Тамга, тэмдэг)

(Гарын үсэг)

(Албан тушаал)

[Тендер шалгаруулалт/гэрээний нэр] гэрээ.
Дугаар № [Тендер шалгаруулалт/гэрээний дугаар]

.....
хот/аймаг

Нэг талаас **[захиалагчийн нэр]** (цаашид “захиалагч” гэх), нөгөө талаас **[нийлүүлэгчийн нэр]** (цаашид “нийлүүлэгч” гэх) дараах зүйлийг харилцан тохиролцож ____ оны __ сарын ____-ны өдөр энэхүү ГЭРЭЭГ (цаашид “гэрээ” гэх) байгуулав.

1. Монгол Улсын Иргэний болон бусад хууль тогтоомжийн дагуу бараа, бүтээгдэхүүн нийлүүлэхтэй холбогдон захиалагч, нийлүүлэгчийн хооронд үүсэх харилцааг зохицуулах, харилцан хүлээх үүрэг, хариуцлагыг тогтооход энэхүү гэрээний ач холбогдол оршино.
2. Захиалагч нь **[гэрээний нэр, дугаар]**-г (цаашид “бараа” гэх) **[гэрээний үнийг тоогоор болон үсгээр]** (цаашид “гэрээний үнэ” гэх) нийлүүлэхээр ирүүлсэн нийлүүлэгчийн тендерийг үүгээр хүлээн зөвшөөрөв. Гэрээний үнэ нь санхүүжилтийн нийт гүйцэтгэл болно.
3. Захиалагч нь барааны нийлүүлэлтийг _____ төгрөгийн улсын төсвийн хөрөнгөөр, _____ төгрөгийн орон нутгийн төсвийн хөрөнгөөр, _____ төгрөгийн өөрийн хөрөнгөөр санхүүжүүлнэ.
4. Нийлүүлэгч нь _____ нэр төрлийн барааг ____ оны __ дугаар сарын __-наас ____ оны __ дугаар сарын __-ны өдрийн дотор нийлүүлж хүлээлгэж өгнө.
5. Дор дурдсан баримт бичиг нь гэрээний салшгүй хэсэг болно (цаашид “гэрээний баримт бичиг” гэх). Үүнд:

Гэрээ байгуулах эрх олгох тухай мэдэгдэл;
Бусад шаардлагатай баримт бичиг³;
Үнийн санал;
Гэрээний тусгай нөхцөл;
Гэрээний ерөнхий нөхцөл;
Техникийн тодорхойлолт болон бараа нийлүүлэлтийн хуваарь;
Санхүүжилтийн хуваарь.

Гэрээ нь энд дурдсан барааны нийлүүлэлтийн талаарх талуудын хоорондын эцсийн тохиролцоо болох ба урьд өмнө үйлдсэн бүх хэлцлийг орлоно. Хэрэв гэрээний баримт бичгүүд хоорондоо зөрчилдвөл дээр дурдсан дарааллын дагуу ач холбогдол өгч шийдвэрлэнэ.

² Гэрээ байгуулах үед үүнийг хасна.

³ Хоёр тал харилцан тохиролцож гэрээний нөхцөлд оруулсан зайлшгүй шаардлагатай нэмэлт, өөрчлөлтүүд.

6. Нийлүүлэгч нь энэ гэрээний дагуу захиалагчийн төлөх төлбөрийг үндэслэн энэхүү гэрээний бүх нөхцөл, болзолд нийцүүлэн энд заасан барааг нийлүүлж, гэмтэл согог арилгах үүрэг хүлээнэ.
7. Захиалагч нь гэрээний дагуу нийлүүлэгчийн нийлүүлэх бараа болон гэмтэл согог арилгах үйлчилгээг үндэслэн гэрээний үнэ, эсхүл тухайн үед гэрээний заалтын дагуу төлөх бусад дүнг гэрээнд заасан хэлбэрээр нийлүүлэгчид төлөх үүрэг, хүлээнэ.
8. Гэрээнд холбогдох асуудлаар талууд албан бичгээр буюу шуудан, телекс, цахилгаан болон факсаар харилцана.

ЗАХИАЛАГЧИЙГ ТӨЛӨӨЛЖ:

НИЙЛҮҮЛЭГЧИЙГ ТӨЛӨӨЛЖ:

[Албан тушаал, нэр]

*[Гарын үсэг]*_____

[Албан тушаал, нэр]

*[Гарын үсэг]*_____

ТАМГА

ТАМГА

[Захиалагчийн хаяг]

[Утас/факсын дугаар]

[Харилцагч банкны нэр, дансны дугаар]

[Захиалагчийн хаяг]

[Утас/факсын дугаар]

[Харилцагч банкны нэр, дансны дугаар]