

ҮНИЙН САНАЛ АВАХ УРИЛГА

“ДЦС-4” ТӨХК нь сонгогдсон эрх бүхий тендерт оролцогчдоос НХ32019/01 дугаартай “Төрөл бүрийн манжет” нийлүүлэх тухай цахим үнийн санал илүүлэхийг урьж байна.

Үнийн санал ирүүлэх барааны техникийн тодорхойлолт болон холбогдох бусад материалыг хавсаргасан болно.

Үнийн саналыг 2020 оны 03 дугаар 13- ны өдрийн 10.00 цагаас өмнө “ДЦС-4” ТӨХК Худалдан авах ажиллагааны хэлтэс 310 тоот өрөө мэргэжилтэн Б.Мөнхнаран хаягаар ирүүлнэ.

Тендерт оролцогч нь

- Аж ахуйн нэгжийн гэрчилгээний хуулбар
- НӨАТ-ийн гэрчилгээ
- Санхүүгийн тайлан 2019 он,/Аудитлагдсан/
- Татварт өргүй гэсэн татварын тодорхойлолт
- Туршлагын мэдээлэл /нотлох баримтын хамт 2018,2019 он/
- Нийлүүлэтийн хуваарь хамт ирүүлнэ. /Бараа тус бүр дээр/
- Үйлдвэрлэгчийн зөвшөөрөл баталгаа /баталгаат орчуулгын хамт/

Бараа тус бүр дээр загвар ирүүлэх

Тендерийн эх хувь ирүүлэх тоо /цаасаар/ : нэг

Үнийн саналыг нээлтэд оролцох хүсэлтэй тендерт оролцогчдыг байлцуулан 2020 оны 03 дугаар 13-ны өдрийн 10.30-т нээнэ.

Дотоодын давуу эрх тооцохгүй

Сонирхсон этгээд тендерийн баримт бичиг болон бусад мэдээллийн доорхи хаягаар авч болно.

“ДЦС-4” ТӨХК ХУДАЛДАН АВАХ АЖИЛЛАГААНЫ ХЭЛТЭС
Улаанбаатар хот Баянгол дүүрэг 20-р хороо Эрчим хүчний гудамж
Захиргааны байр 3-р давхар 311, 312 тоот өрөө
Утас/факс: 70181309

ГҮЙЦЭТГЭХ ЗАХИРАЛ

/Ү.ТӨМӨРХУЯГ/

ХААХ-ИЙН ДАРГА

/О.ГАНТӨМӨР/

“ДЦС-4” ТӨХК ГҮЙЦЭТГЭХ ЗАХИРАЛ

/Ү.ТӨМӨРХУЯГ/

Огноо: 2020 оны 03 дүгээр сар 06

**ТӨРӨЛ БҮРИЙН МАНЖЕТ НИЙЛҮҮЛЭХ
ҮНИЙН САНАЛ АВАХ БАРИМТ БИЧИГ**

Харьцуулалт/
дугаар:

гэрээний

ДЦС4/2020-140

УЛААНБААТАР

Хоёр. ТЕНДЕРТ ОРОЛЦОГЧДОД ӨГӨХ ЗААВАРЧИЛГАА

1. **Эрх бүхий тендерт оролцогч ба эрх бүхий бараа**
 - 1.1. Тендерт оролцогч нь “Төрийн болон орон нутгийн өмчийн хөрөнгөөр бараа, ажил, үйлчилгээ худалдан авах тухай” хуулийн 14-16 дугаар зүйл буюу Тендер шалгаруулалтын өгөгдлийн хүснэгт /цаашид “ТШӨХ” гэх/-д заасан холбогдох шаардлагыг хангасан байна.
2. **Тендер ирүүлэх, тендерийн нээлт**
 - 2.1. Захиалагч тендерүүдийг ТШӨХ-д заасан захиалагчийн хаягаар, ТШӨХ-д заасан огноо, цагаас өмнө хүлээн авна.
 - 2.2. Тендерийг ТШӨХ-д заасан хугацаанд, ТШӨХ-д заасан газар нээлтийг хийнэ.
3. **Тендерийн иж бүрдэл**
 - 3.1. Тендерт оролцогчийн бэлтгэж ирүүлэх тендер нь дараах зүйлээс бүрдэнэ. Үүнд:
 - (а) Үнийн санал;
 - (б) Үнийн болон нийлүүлэлтийн хуваарь;
 - (в) Чадварын мэдээлэл /санхүүгийн тайлан, туршлагын мэдээлэл, гэрээ гүйцэтгэсэн ажлын гэрээний хуулбар/ болон бусад баримт бичиг;
 - (г) ТООЗ-д заасан шаардлагууд
4. **Тогтмол үнэ**
 - 4.1. Тендерт оролцогчийн санал болгосон үнэ нь төгрөгөөр илэрхийлэгдсэн байх ба гэрээг хэрэгжүүлэх хугацаанд тогтмол байна. Үнийн тохируулгын нөхцөлтэйгээр ирсэн үнийн саналаас татгалзана.
5. **Техникийн тодорхойлолт ба арилжааны нөхцөлүүд**
 - 5.1. Нийлүүлэх бараа нь техникийн тодорхойлолтын шаардлагыг бүрэн хангасныг тендерт оролцогч батлах үүрэгтэй. Нийлүүлэх бараа нь техникийн тодорхойлолтын шаардлагаас зөрсөн тохиолдолд тухайн тендерээс татгалзана.
 - 5.2. Тендерт оролцогч нь энэ баримт бичигт заасан арилжааны нөхцөлүүдийг бүрэн хангасныг албан бичгээр батлан тендерийн хамт ирүүлнэ.
6. **Үнийн саналын хүчинтэй байх хугацаа**
 - 6.1. Үнийн санал нь түүнийг ирүүлсэн өдрөөс хойш **45** хоногийн хугацаанд хүчинтэй байна.
7. **Санал болгосон үнэ, түүнийг үнэлэх**
 - 7.1. Тендерт оролцогч үнийн саналдаа холбогдох бүх даатгал, тээврийн зардал, татвар, хураамжийг оруулж үнийн хуваарийн дагуу ирүүлнэ.
 - 7.2. Бараа нийлүүлэлтийн хуваарьт заасан бараа нь нэг багцаас бүрдэх ба багцад орсон нэр төрөл бүрд заавал үнийн санал ирүүлнэ.

Захиалагч техникийн тодорхойлолт болон бусад нөхцөл шаардлагыг хангасан оролцогчдын үнийг харьцуулж хамгийн бага үнэ санал болгосон тендерт оролцогчид гэрээ байгуулах эрхийг олгоно.
8. **Гэрээ байгуулах эрх олгох тухай мэдэгдэл**
 - 8.1. Захиалагч нь шалгарсан тендерт оролцогчид гэрээ байгуулах эрх олгосныг түүний тендер хүчинтэй байх хугацаа дуусахаас өмнө албан бичгээр мэдэгдэнэ. Энэ мэдэгдэлд гэрээнд заасны дагуу хийгдэх ажилд төлөх мөнгөн дүн буюу гэрээний үнийг заана. Гэрээний үнэ нь залруулга болон үнийн хөнгөлөлтийг (түүний дотор нөхцөлтэй үнийн хөнгөлөлт) тооцсон тендерийн үнэ байна.

ТЕНДЕР ШАЛГАРУУЛАЛТЫН ӨГӨГДЛИЙН ХҮСНЭГТ

ТӨӨЗ-ны холбогдох заалт	Шалгуур үзүүлэлт
ТӨӨЗ 1.1	<p>Бусад нэмэлт шаардлага:</p> <ul style="list-style-type: none"> • Аж ахуйн нэгжийн гэрчилгээний хуулбар, • НӨАТ-ийн гэрчилгээ • Санхүүгийн тайлан 2019 он,/Аудитлагдсан/ • Татварт өргүй гэсэн татварын тодорхойлолт • Туршлагын мэдээлэл /нотлох баримтын хамт 2018,2019 он/ • Нийлүүлэтийн хуваарь хамт ирүүлнэ. • Үйлдвэрлэгчийн зөвшөөрөл баталгаа монгол хэл дээр/баталгаат орчуулгын хамт/ • Материалын марк тодорхойлосон үйлдвэрлэгчийн баримт бичиг монгол хэл дээр баталгаат орчуулгын хамт • Тендерийн эх хувь ирүүлэх тоо /цаасаар/ : нэг • Бараа тус бүр дээр загвар ирүүлэх
ТӨӨЗ 2.1	<p>Тендер хүлээн авах хаяг, эцсийн хугацаа нь:</p> <p>Байгууллагын хаяг: <i>“ДЦС-4” ТӨХК Худалдан авах ажиллагааны хэлтэс Улаанбаатар хот Баянгол дүүрэг 20-р хороо Эрчим хүчний гудамж</i></p> <p>Давхар болон өрөөний дугаар: <i>Захиргааны байр 3-р давхар 310 тоот өрөө мэргэжилтэн Б.МӨНХНАРАН</i> <i>Утас: 70181309</i></p> <p>Огноо: <i>2020 оны 03-р сарын 13-ны өдөр</i> Цаг: <i>10 цаг 00 минут</i></p>
ТӨӨЗ 2.1	<p>Тендер нээх хаяг, хугацаа нь:</p> <p>Байгууллагын хаяг: <i>“ДЦС-4” ТӨХК Худалдан авах ажиллагааны хэлтэс Улаанбаатар хот Баянгол дүүрэг 20-р хороо Эрчим хүчний гудамж</i></p> <p>Давхар болон өрөөний дугаар: <i>Захиргааны байр 3-р давхар 310 тоот өрөө</i></p> <p>Огноо: <i>2020 оны 03-р сарын 13-ны өдөр</i> Цаг: <i>10 цаг 30 минут</i></p>
ТӨӨЗ 6.2	<p>Энэхүү тендер шалгаруулалт нь дараах нэр, дугаар бүхий багцуудаас бүрдэнэ: <i>ДЦС4/2020-140 дугаартай “Төрөл бүрийн манжет”</i> нийлүүлэх нэг багцаас бүрдэнэ.</p>

1. Барааны жагсаалт ба бараа нийлүүлэлтийн хуваарь

[Захиалагч энэхүү хүснэгтийн 1-7 хүртэлх баганыг, тендерт оролцогч 8 дугаар баганыг тус тус бөглөнө].

Нэр	Барааны тодорхойлолт	Тоо ширхэг	Хэмжих нэгж	ТШӨХ-Д заасан барааг хүргэх эцсийн цэг (Ажлын талбай)	Инкотермийн нөхцөлийн дагуу тогтоосон бараа нийлүүлэх хугацаа		
					Бараа нийлүүлэх хамгийн эхний хугацаа	Бараа нийлүүлэх эцсийн хугацаа	Нийлүүлэгчийн санал болгосон хугацаа (Тендерт оролцогч энэ баганыг бөглөнө)
1	2	3	4	5	6	7	8
манжет 100x180x12		5.0	ширхэг	"ДЦС-4" ТӨХК-ийн агуулах	Гэрээ байгуулсан өдөр	Гэрээ байгуулснаас хойш захиалгын дагуу 7 хоног	
манжет 120x150x16		30.0	ширхэг				
манжет 120x90x12		8.0	ширхэг				
манжет 15x30x7		29.0	ширхэг				
манжет 17x30x7		16.0	ширхэг				
манжет 20x40x10		9.0	ширхэг				
манжет 20x42x10		8.0	ширхэг				
манжет 22x40x10		7.0	ширхэг				
манжет 23x40x7		32.0	ширхэг				
манжет 27x47x7		30.0	ширхэг				
манжет 30x50x10		7.0	ширхэг				

манжет 30x52x10		24.0	ширхэг				
манжет 36x50x7		30.0	ширхэг	"ДЦС- 4" ТӨХК- ийн агуулах	Гэрээ байгуулсан өдөр	Гэрээ байгуулснаас хойш захиалгын дагуу 7 хоног	
манжет 40x60x12		7.0	ширхэг				
манжет 52x72x12		15.0	ширхэг				
манжет 60x45x8		10.0	ширхэг				
манжет 62x80x10		14.0	ширхэг				
манжет 80x105x10		5.0	ширхэг				
манжет 90x65x18		9.0	ширхэг				
манжет резин VS-100		28.0	ширхэг				
манжет резин VS-80		28.0	ширхэг				
сальник экофлон Ø203x183x5		44.0	ширхэг				
сальник экофлон Ø24,2x15,8x7		610.0	ширхэг				
сальник экофлон Ø30,2x19,8x6		160.0	ширхэг				
сальник экофлон Ø34,2x23,8x10		70.0	ширхэг				
сальник экофлон Ø40,2x29,8x10		300.0	ширхэг				
сальник экофлон Ø42,2x29,8x6		180.0	ширхэг				

сальник экофлон Ø45,2x34,8x10		300.0	ширхэг				
сальник- экофлон Ø30x24x2,5		100.0	ширхэг	"ДЦС- 4" ТӨХК- ийн агуулах	Гэрээ байгуулсан өдөр	Гэрээ байгуулснаас хойш захиалгын дагуу 7 хоног	
нягтруулга Ø340x280x17		31.0	ширхэг				
нягтруулга Ø340x280x20		13.0	ширхэг				
нягтруулга Ø170x150x7		18.0	ширхэг				
нягтруулга Ø170x152x7		14.0	ширхэг				
нягтруулга резин Ø127x106x18		24.0	ширхэг				
Sponge rubber 6x35x20000		72.0	ширхэг				

1. Нийлүүлэгдэх бараа нь стандарт заасан шаардлагыг хангасан байх бөгөөд түүнтэй дүйцэхүйц байж болно. өөр төрлийн бараа нийлүүлэх бол үзүүлэлт бүрийг нотлох баримт ирүүлнэ.

Нэмэлт шаардлага:

1. Үйлвэрлэгчийн сертификат монгол хэл дээр ирүүлэх /баталгаат орчуулгатай/
2. Техникийн тодохойлолт монгол хэл дээр байх.
3. Гэрээний тусгай болон ерөнхий нөхцлийг хүлээн зөвшөөрсөн мэдэгдэл
4. Үйлдвэрлэгчийн баталгаа
5. Бараа тус бүр дээр загвар ирүүлэх

Баглаа, боодол: Зориулалтын дагуу савалж гадуур нь хайрцагласан байна.

Бараа хүргэх газар: "ДЦС-4" -ийн төв агуулахад нийлүүлэгч өөрийн зориулалтын машинаар хүргэнэ

Үнийн дүнд НӨАТ ТӨЛӨГЧ БОЛ шингээсэн байх.

Бараа нийлүүлэлтийн хуваарь ирүүлэх бараа тус бүр дээр.

Техникийн тодорхойлолт

БАТЛАВ: ДЦС-4 ТӨХК-ИЙН ТЭРГҮҮН ДЭД
ЗАХИРАЛ БӨГӨӨД ЕРӨНХИЙ
ИНЖЕНЕР  Б.ГАНХУЯГ

ТЕХНИКИЙН ТОДОРХОЙЛОЛТ №

УОМ0117 2688352

Бараа материалын нэр: МУМ-21FL тээрмийн булны эксцентрикийн нягтруулга резин

Ерөнхий шаардлага:

	Техникийн өгөгдөл	Техникийн үзүүлэлт	Нэмэлт шаардлага	Дүйцүүлэх нэршил
1	Материал	Бутадиен-нитрильный каучук (NBR)		
2	Өнгө	Хар		
3	Хатуулаг	75±5 Шор А		ГОСТ 263 (ISO 868)
4	Нягт	1,32±0,02, г/см ³		ГОСТ 267 (DIN 53479)
5	100% сунгах модуль	>=11 Мпа Н/мм ²		ГОСТ 270 (ISO 37)
6	Суналтын бат бэх	≥16 Н/мм ²		
7	Цохилтын бат бэх	≥130%		
8	Эсэргүүцэл	>=20Н/мм		ГОСТ 262
9	Уян хатан байдал	22%		ГОСТ 27110 (ISO 4662)
10	Элэгдэлд тэсвэртэй чанар	90 мм ³		ГОСТ 12251 (DIN 53516)
11	Ажлын биеийн хамгийн их температур	+100°C		
12	Ажлын биеийн хамгийн бага температур	-30°C		
13	Ажлын биеийн даралт	1300 мбар /мм.у.б/		
14	Ажлын бие	халуун агаар +20°C		

Хэмжээс:



№	D - гадаад диаметр	d - дотоод диаметр	H - өргөн
1	Φ127	Φ106	18

Ажлын зураг:

Ажлын зураг хавсаргав.

Зайлшгүй шаардлагатай дагалдах баримт бичиг:

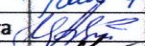
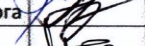
1	Үйлдвэрлэгчийн бичиг баримт
2	Техникийн тодорхойлолт

Танилцсан:	Р.Ганбат	ЕИО		Нөөцийн дугаар.....	ДЦС-4 ТӨХК
Хянасан:	Ц.Амарбаясгалан	ЗА-ны дарга		МУМ-21FL тээрмийн булны эксцентрикийн нягтруулга резин	Техн.тод №.....
	Л.Ганболд	ЗЦ-ийн дарга			Хуудас№
Гүйцэтгэсэн:	О.Мөнхбат	ЗЦ-ийн ЗИ		Тоосон симтөмийн сэлбэг	Хуудасны тоо-1

3Ц 01-04-01-09

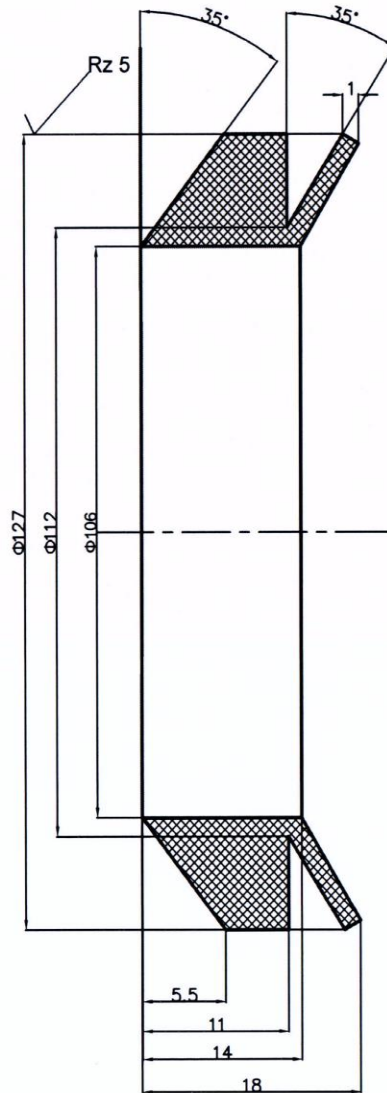

				3Ц 01-04-01-09			
					Тоо	Жин	Масшт
		Гар.үсэг	Огноо	БУЛНЫ ЭКСЦЕНТРИКИЙН НЯГТРУУЛГА РЕЗИН /МУМ-21FL ТЭЭРЭМ/			
Зурсан	Ш.Дархан эрдэнэ	<i>[Signature]</i>	11/03		Хуудас		Бүх хуудас
Хянасан	О.Мөнхбат	<i>[Signature]</i>	11/05		ДЦС-4 ТӨХК Зуухан цех		Бул засварын хэсэг
Баталсан	Л.Ганболд	<i>[Signature]</i>		РЕЗИН NBR			

БАТЛАВ: ДЦС-4 ТӨХК-ИЙН ТЭРГҮҮН ДЭД
ЗАХИРАЛ БӨГӨӨД ЕРӨНХИЙ
ИНЖЕНЕР Б. ГАНХУЯГ

ТЕХНИКИЙН ТОДОРХОЙЛОЛТ №

Бараа материалын нэр: EVT-SM19 тээрмийн пүршний системийн сальник
Ерөнхий шаардлага:

№	Техникийн өгөгдөл	Техникийн үзүүлэлт	Нэмэлт шаардлага	Дүйцүүлэх нэршил
1	Материал	FKM		
2	Өнгө	Бор		
3	Хатуулаг	85±5 Шор А		ГОСТ 263 (ISO 868)
4	Нягт	2,5±0,03 г/см ³		ГОСТ 267 (DIN 53479)
5	100% сунгах модуль	>=5 Н/мм ²		ГОСТ 270 (ISO 37)
6	Суналтын бат бэх	>=8 Н/мм ²		
7	Цохилтын бат бэх	>=90%		
8	Эсэргүүцэл	>=21 Н/мм		ГОСТ 262
9	Уян харимхайн хүч	>=8%		ГОСТ 27110 (ISO 4662)
10	Элээх чадвар	150мм ³		ГОСТ 12251 (DIN 53516)
11	Ажлын биеийн хамгийн бага температур	-20°C		
12	Ажлын биеийн хамгийн их температур	+200°C		
13	Ажлын биеийн даралт	Илүүдэл даралтгүй		
14	Ажлын бие	Өтгөн тос Kluber-NU30		

Хэмжээс:

№	D - гадаад диаметр	d - дотоод диаметр	H - өргөн
1	Ф170	Ф151	8
2	Ф170	Ф149	8

Ажлын зураг:

Ажлын зураг хавсаргав.

Зайлшгүй шаардлагатай дагалдах баримт бичиг:

1	Үйлдвэрлэгчийн бичиг баримт
2	Техникийн тодорхойлолт

Танилцсан:	Р.Ганбат	ЕИО		Нөөцийн дугаар.....	ДЦС-4 ТӨХК
Хянасан:	Ц.Амарбаясгалан	ЗА-ны дарга		EVT-SM19 тээрмийн пүршний системийн сальник	Техн.тод №.....
	Л.Ганболд	ЗЦ-ийн дарга			Хуудас№
Гүйцэтгэсэн:	О.Мөнхбат	ЗЦ-ийн ЗИ		Тоосон системийн сэлбэг	Хуудасны тоо-1

модель ТЭР-19-М5

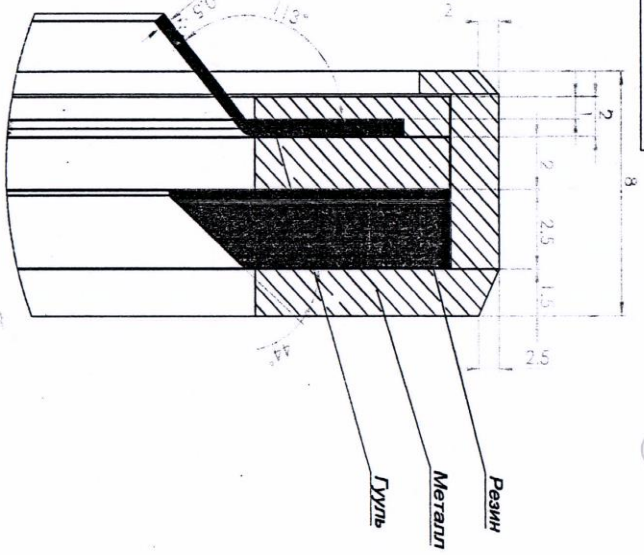

DETAIL F
SCALE 5 : 1

Тайлбар: Ажиллах температур 250°C

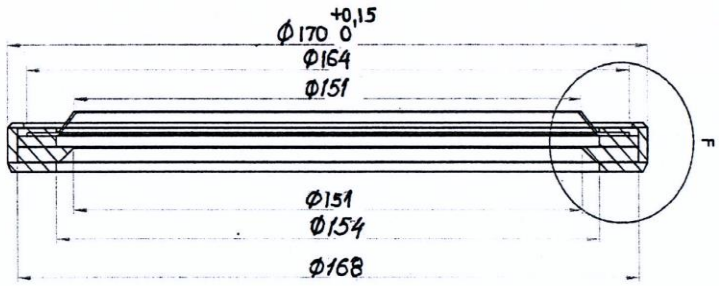

SECTION D-D
SCALE 1 : 1

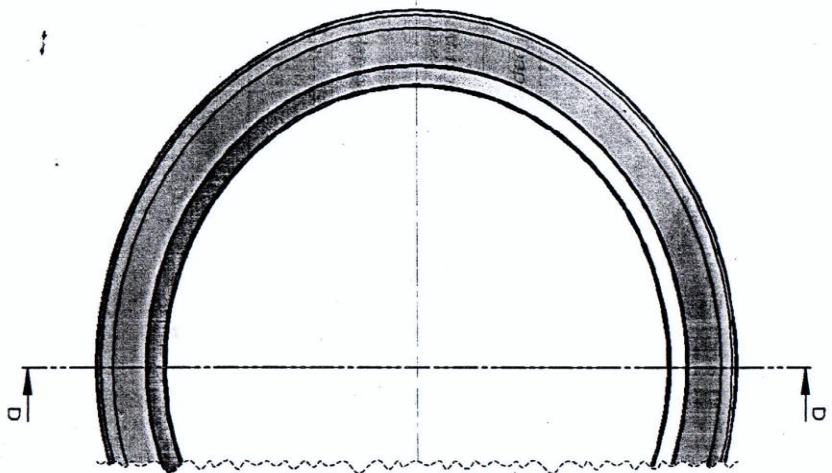

Хял Хууд	Овог нар	Гуусар	Огноо
Ридлэвч	Д.Энхтөр		
Хянасан	О.Мөнхбат		10/01
Баталсан	С.Цахурч		10/01

Тээрийн булчирлуур систем / Mill SM-19FL /			
SM-19 тээрийн булчирлуур системийн салтгальник			
Материал:	Хуурай	Хуурай	1
	У	КГ	1:1
ДИС-4ТӨХК Зүүхэн Цехийн Судалгааны Хэсэг Формат А3			

модель 75F61-SM

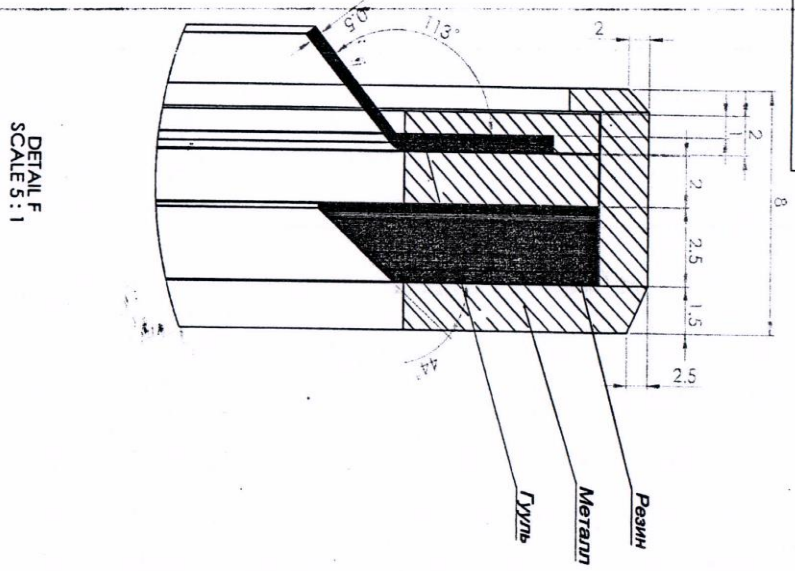

DETAIL F
SCALE 5 : 1

Тайлбар: Ажиллах температур 250°C

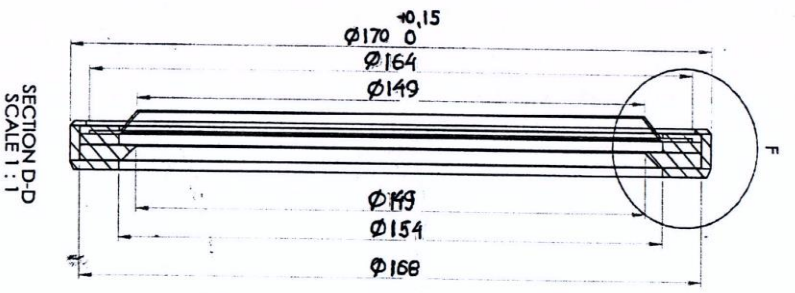

SECTION D-D
SCALE 1 : 1

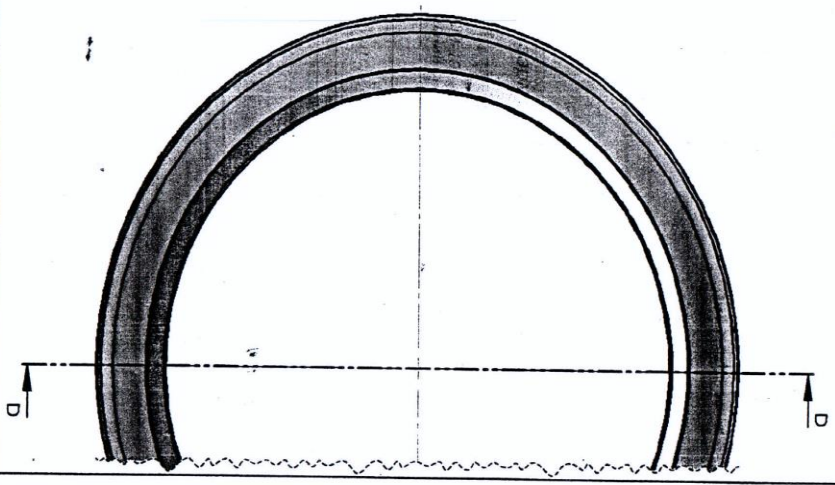

Хэм Хууд		Овог Нар	Гууц	Огноо	<p>Тээрийн булны пурший систем / Mill SM-19FL /</p> <p>SM-19 тээрийн булны пурший системийн салбар</p> <p>Материал:</p>	Зорил	Жин	Масштаб
Үндэстэн	Хөндсөн	Д.Энхтөр	О.Мөнхбат	15.10.20		Ү	кг	1:1
Батлаган	С.Ханболд					Хувиас	Хурдтай	1
						<p>ДДС-4ТӨХХ Зүүхэн цехийн Судалгааны хэсэг</p>		
						<p>Формат А3</p>		

БАТЛАВ: ДЦС-4 ТӨХК-ИЙН ТЭРГҮҮН ДЭД
ЗАХИРАЛ БӨГӨӨД ЕРӨНХИЙ
ИНЖЕНЕР **Б.ГАНХУЯГ**

ТЕХНИКИЙН ТОДОРХОЙЛОЛТ №



Бараа материалын нэр: МҮМ-21FL тээрмийн булны голны нягтруулга
Ерөнхий шаардлага:

№	Техникийн өгөгдөл	Техникийн үзүүлэлт	Нэмэлт шаардлага	Дүйцүүлэх нэршил
1	Материал	FKM		
2	Өнгө	бор		
3	Хатуулаг	85±5 Шор А		ГОСТ 263 (ISO 868)
4	Нягт	2,5±0,03 г/см ³		ГОСТ 267 (DIN 53479)
5	100% сунгах модуль	>=5 Н/мм ²		ГОСТ 270 (ISO 37)
6	Суналтын бат бэх	>=8 Н/мм ²		
7	Цохилтын бат бэх	>=90%		
8	Эсэргүүцэл	>=21 Н/мм		ГОСТ 262
9	Уян харимхайн хүч	>=8%		ГОСТ 27110 (ISO 4662)
10	Элээх чадвар	150мм ³		ГОСТ 12251 (DIN 53516)
11	Ажлын биеийн хамгийн бага температур	-20°C		
12	Ажлын биеийн хамгийн их температур	+200°C		
13	Ажлын биеийн даралт	Илүүдэл даралтгүй		
14	Ажлын бие	Өтгөн тос Kluber-NU30		

Хэмжээс:

№	D - гадаад диаметр	d - дотоод диаметр	H - өргөн
1	Ф340	Ф280	17
2	Ф340	Ф280	20

Ажлын зураг:

Ажлын зураг хавсаргав.

Зайлшгүй шаардлагатай дагалдах баримт бичиг:

1	Үйлдвэрлэлийн бичиг баримт
2	Техникийн тодорхойлолт

Танилцсан:	Р.Ганбат	ЕИО	<i>[Signature]</i>	Нөөцийн дугаар.....	ДЦС-4 ТӨХК
Хянасан:	Ц.Амарбаясгалан	ЗА-ны дарга	<i>[Signature]</i>	МҮМ-21FL тээрмийн булны голны нягтруулга	Техн.тод №.....
	Л.Ганболд	ЗЦ-ийн дарга	<i>[Signature]</i>		Хуудас№
Гүйцэтгэсэн:	О.Мөнхбат	ЗЦ-ийн ЗИ	<i>[Signature]</i>	Тоосон системийн сэлбэг	Хуудасны тоо-1

ЭЦ 01-03-02-02-14

T (2:1)

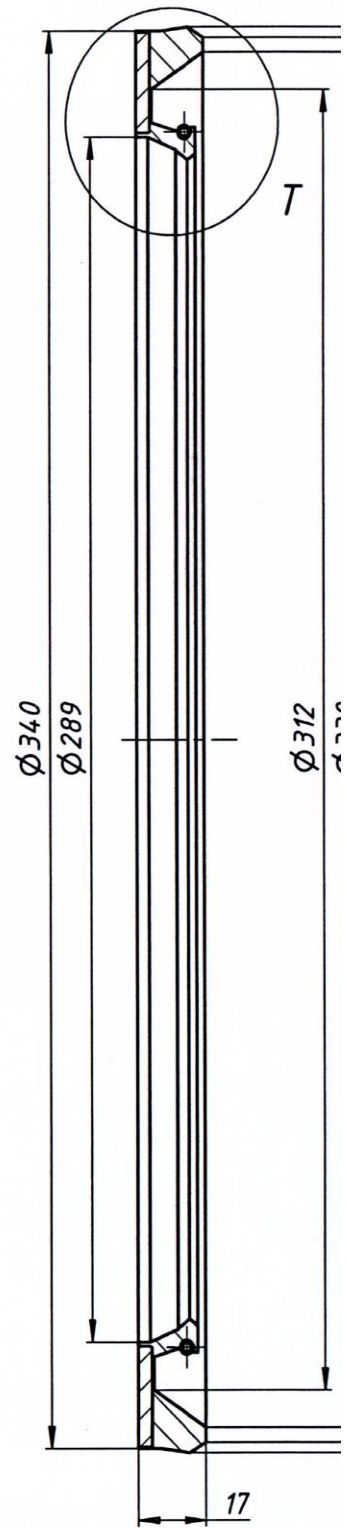
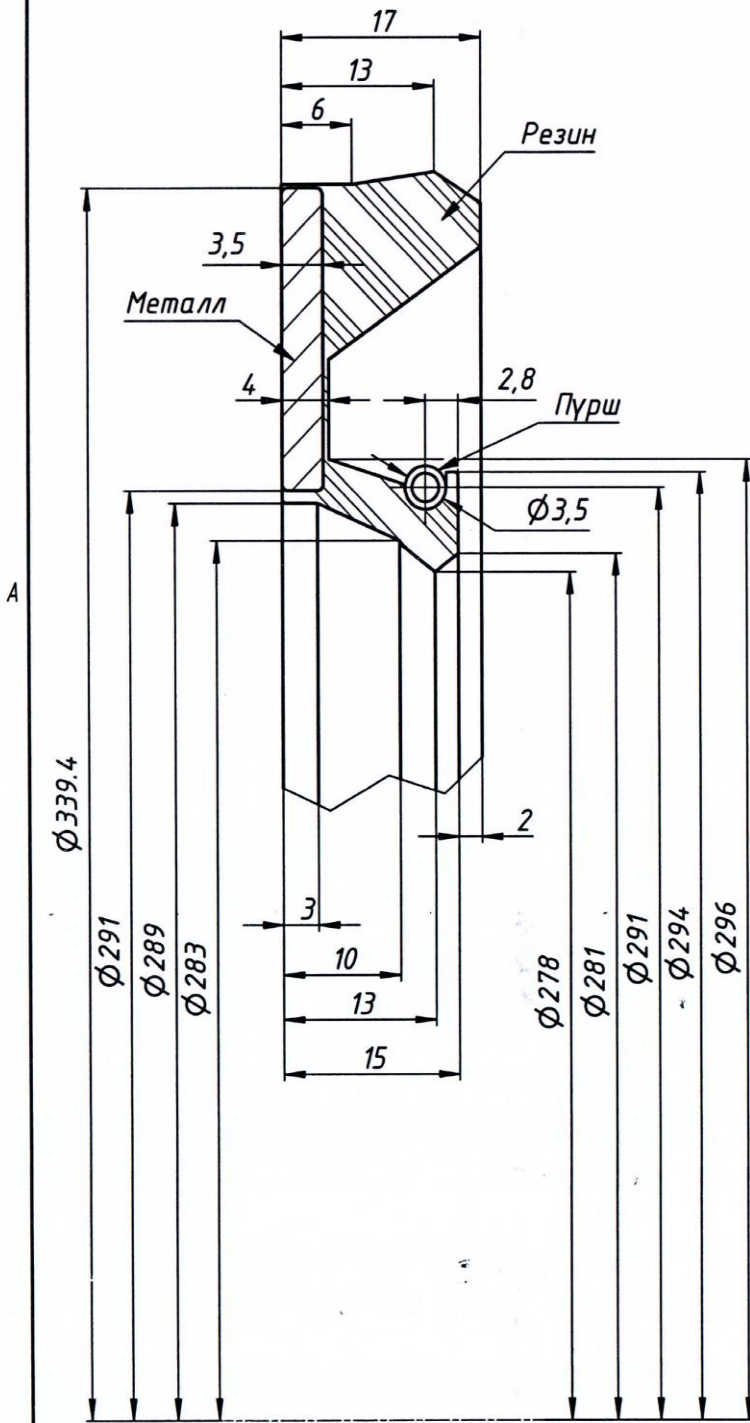

R-R (1:1.5)

[огноо]

ЭЛ-10-Э0-10-17Е

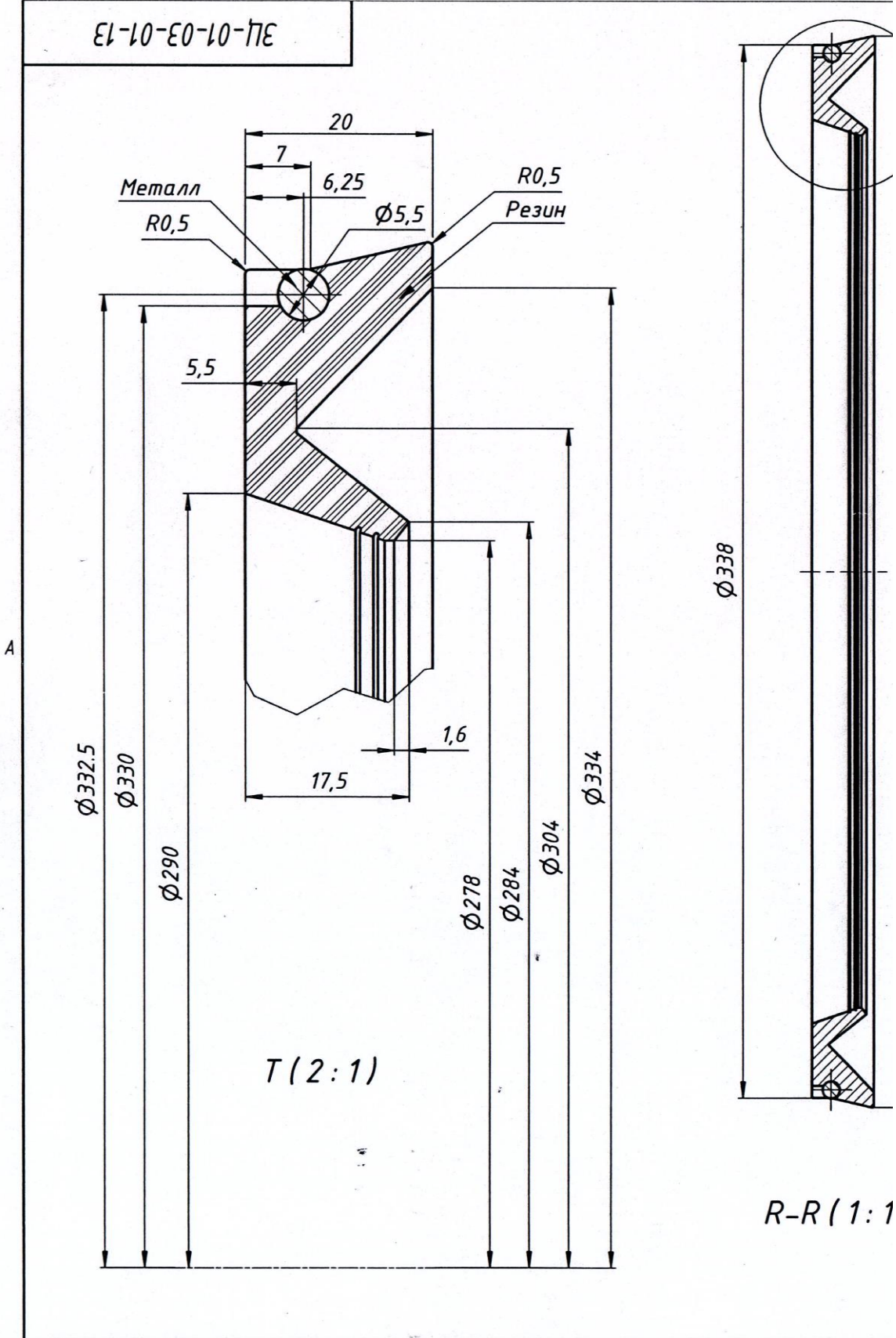

БАТЛАВ. ДЦС-4 ТӨХК-ИЙН ТЭРГҮҮН ДЭД
ЗАХИРАЛ БӨГӨӨД ЕРӨНХИЙ ИНЖЕНЕР
Б. ГАНХУЯГ



ТЕХНИКИЙН ТОДОРХОЙЛОЛТ №

Бараа материалын нэр: Экофлон – 1 /сальник/
Ерөнхий шаардлага:

	Техникийн өгөгдөл	Техникийн үзүүлэлт	Нэмэлт шаардлага	Дүйцүүлэх нэршил
1	Өнгө	Цагаан		
2	Хатуулаг	57 shoreD	DIN 53505	
3	Нягт	2,17 гр/см ²	DIN 53479	
4	Цохилтын хязгаар	27 Н/мм ²	DIN 53455	
5	Суналтын хязгаар	750 Н/мм ²	DIN 53457	
6	Дулаан дамжуулалт	0,23 В/м*К		
7	Ажиллах орчны хамгийн бага температур	-200°C		
8	Ажиллах орчны хамгийн их температур	+260°C		

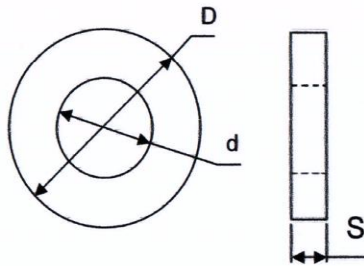

Д/Д	D мм /гадаад/	d мм /дотоод/	S мм /зузаан/	Д/Д	D мм /гадаад/	d мм /дотоод/	S мм /зузаан/
1	Φ24 ^{+0,2}	Φ16 ^{-0,2}	7	5	Φ40 ^{+0,2}	Φ30 ^{-0,2}	10
2	Φ30	Φ24	2,5	6	Φ42 ^{+0,2}	Φ30 ^{-0,2}	6
3	Φ30 ^{+0,2}	Φ20 ^{-0,2}	6	7	Φ45 ^{+0,2}	Φ35 ^{-0,2}	10
4	Φ34 ^{+0,2}	Φ24 ^{-0,2}	10	8	Φ203	Φ183	5

Хэмжээсийн алдаагүй байх

Зайлшгүй шаардлагатай дагалдах баримт бичиг:

1	Үйлдвэрлэгчийн сертификат
2	Туршилт хийсэн тайлан
3	Сав баглаа боодолд нэр, төрөл бусад мэдээлэлүүдийг хавсаргасан байх

Танилцсан:	Р.Ганбат	ЕИО	Нөөцийн дугаар.....	ДЦС-4 ТӨХК
Хянасан:	Ц.Амарбаясгалан	ЗА-ны дарга	Регуляторын экофлон сальник	Техн.тод №.....
	Л.Ганболд	ЗЦ-ийн дарга		Хүүдас№
Гүйцэтгэсэн:	О.Мөнхбат	ЗЦ-ийн ЗИ	Нягтруулга жийрэгний материал	Хүүдасны тоо-1

БАТЛАВ: ДЦС-4 ТӨХК-ИЙН ТЭРГҮҮН ДЭД
ЗАХИРАЛ БӨГӨӨД ЕРӨНХИЙ
ИНЖЕНЕР Б.ТАНХУЯГ

ТЕХНИКИЙН ТОДОРХОЙЛОЛТ №

Бариа материалын нэр: Цахилгаан шүүлтүүрийн аэрожелобын жийрэг резин

Ерөнхий шаардлага:

	Техникийн өгөгдөл	Техникийн үзүүлэлт	Нэмэлт шаардлага	Дүйцүүлэх нэршил
1	Материал	Хөвсгөр зөөлөн	Хөвөн резин	Sponge rubber
2	Хэмжээ, мм	6x35x20000	20000мм урттай байна.	
3	Өнгө	Хар		
4	Үйлчлэх үед сунах хэмжээ, %	100-300%		Elongation at break
5	Нягт, г/см ²	0.7 г/см ²		
6	Хэврэг болох температур, °С	≤-40°С		Brittle temperature
7	Ажиллах орчины нөхцөл	Халуун болон химийн шинж чанарт тэсвэртэй.	+180°С утааны хийн орчинд ажиллана	Excellent weathering resistance
8	Бусад		Элэгдэл, хуучралтаас хамгаалагдсан бүрхүүлтэй	Good UV-resistance, anti-aging

Хэмжээс:



Фото зураг:



Зайлшгүй шаардлагатай дагалдах баримт бичиг:

1	Үйлдвэрлэгчийн паспорт
2	Техникийн тодорхойлолт

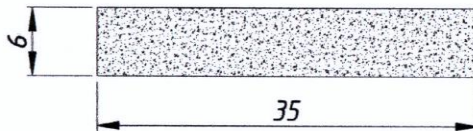
Танилцсан:	Р.Ганбат	ЕИО	Нөөцийн дугаар.....	ДЦС-4 ТӨХК
Хянасан:	Ц.Амарбаясгалан	ЗА-ны дарга	ЦШ-ийн аэрожелобын жийрэг резин	Техн.тод №.....
	Л.Ганболд	ЗЦ-ийн дарга		Хуудас№
Гүйцэтгэсэн:	О.Мөнхбат	ЗЦ-ийн ЗИ	ЦШ-ийн сэлбэг	Хуудасны тоо-1

БАТЛАВ: ДЦС-4 ТӨХК-ИЙН ТЭРГҮҮН ДЭД
ЗАХИРАЛ БӨГӨӨД ЕРӨНХИЙ
ИНЖЕНЕР Б.ГАНХУЯГ

ТЕХНИКИЙН ТОДОРХОЙЛОЛТ №



Бараа материалын нэр: Нягтруулгын Манжет
Ерөнхий шаардлага:

№	Техникийн өгөгдөл	Техникийн үзүүлэлт	Нэмэлт шаардлага	Дүйцүүлэх нэршил
1	Материал	Бутадиен-нитрильный каучук (NBR)		
2	Өнгө	Хар		
3	Хатуулаг	75±5 Шор А		ГОСТ 263 (ISO 868)
4	Нягт	1,32±0,02 г/см ³		ГОСТ 267 (DIN 53479)
5	100% сунгах модуль	≥11 Н/мм ²		ГОСТ 270 (ISO 37)
6	Суналтын бат бэх	≥16 Н/мм ²		
7	Цохилтын бат бэх	≥130%		
8	Эсэргүүцэл	≥20 Н/мм		ГОСТ 262
9	Насжилт 24цаг/100°C	≥15%		
10	Уян харимхайн хүч	≥22%		ГОСТ 27110 (ISO 4662)
11	Элээх чадвар	90мм ³		ГОСТ 12251 (DIN 53516)
12	Ажлын биеийн хамгийн бага температур	-30°C		
13	Ажлын биеийн хамгийн их температур	+100°C		
14	Ажлын биеийн даралт	25ата		

Хэмжээс:

№	D - гадаад диаметр	d - дотоод диаметр	H - өргөн	№	D - гадаад диаметр	d - дотоод диаметр	H - өргөн
1	30	15	7	17	90	75	8
2	30	17	7	18	90	65	18
3	30	18	6	19	105	80	10
4	40	20	10	20	115	90	15
5	40	22	10	21	120	90	12
6	40	23	7	22	150	120	16
7	42	20	10	23	180	100	12
8	47	27	7				
9	50	30	10				
10	50	36	7				
11	52	30	10				
12	60	40	12				
13	60	45	8				
14	70	50	10				
15	72	52	12				
16	80	62	10				

Танилцсан:	Р.Ганбат	ЕИО	Нөөцийн дугаар.....	ДЦС-4 ТӨХК
Хянасан:	Ц.Амарбаясгалан	ЗА-ны дарга	Манжет	Техн.тод №.....
	Л.Ганболд	ЗЦ-ийн дарга		Хуудас№
Гүйцэтгэсэн:	О.Мөнхбат	ЗЦ-ийн ЗИ	Нягтруулгын эд анги	Хуудасны тоо-1

Handwritten signatures and initials of the responsible personnel.

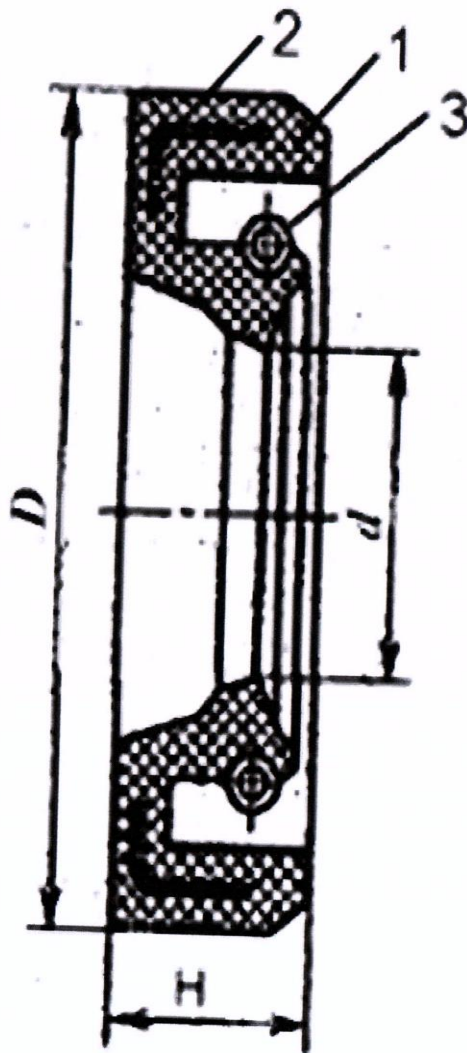

- 1. Резин
- 2. Караказ
- 3. Пүрш

Зайлшгүй шаардлагатай дагалдах баримт бичиг:

1	Үйлдвэрлэгчийн техникийн тодорхойлолт
2	Материалын марк тодорхойлсон үйлдвэрлэгчийн бичиг баримт

Танилцсан:	Р.Ганбат	ЕИО		Нөөцийн дугаар.....	ДЦС-4 ТӨХК
Хянасан:	Ц.Амарбаясгалан	ЗА-ны дарга		Манжет	Техн.тод №.....
	Л.Ганболд	ЗЦ-ийн дарга	<i>[Signature]</i>		Хуудас№
Гүйцэтгэсэн:	О.Мөнхбат	ЗЦ-ийн ЗИ	<i>[Signature]</i>	Нягтруулгын эд анги	Хуудасны тоо-1

Дөрөв. Төрөл бүрийн манжет нийлүүлэх үнийн саналын маягт

“ДЦС-4” ТӨХК-ийн Гүйцэтгэх захирал Ү.Төмөрхуяг танаа

1. Бид, [тендерт оролцогчийн нэр] дор дурдсан барааг [санал болгож буй нийт үнийг тоогоор болон үсгээр] төгрөгөөр үнийн саналын авах баримт бичгийн дагуу захиалгаар нийлүүлэхээр санал болгож байна.
2. Нийлүүлэх бараа нь техникийн тодорхойлолтын шаардлагыг бүрэн хангасныг гэрчлэх баримтыг хавсаргав.
3. Бид гэрээний ерөнхий болон тусгай нөхцөлийг хүлээн зөвшөөрч байна гэдгийг үүгээр батламжилж байна.

Нэр төрөл	Тодорхойлолт	Барааны гарал үүслийн улс	Тоо ширхэг	Нэгж үнэ	Нийт дүн	НӨАТ болон бусад албан татвар	Бүгд дүн
1	2	3	4	5	6	7	8
Тендерийн нийт үнэ							

Баталгаат хугацаа:

Санал болгож буй бусад нөхцөл:

Тендерт оролцогчийн нэр:

Эрх бүхий албан тушаалтны гарын үсэг, тамга:

Албан тушаал, нэр:

Хаяг:

Тав. ГЭРЭЭНИЙ ЕРӨНХИЙ НӨХЦӨЛ

- | | | |
|--|-------|--|
| 1. Шалгах болон турших | 1.1. | Техникийн тодорхойлолтыг хангаж буй эсэхийг баталгаажуулах зорилгоор захиалагч эсхүл түүний төлөөлөгч барааг шалгах, турших эрхтэй. Гэрээний тусгай нөхцөл (ГТН)-д, эсхүл техникийн тодорхойлолтод захиалагч ямар шалгалт, туршилтыг хэзээ, хаана хийхийг заана. |
| 2. Барааны нийлүүлэлт ба баримт бичгийн бүрдүүлэлт | 2.1. | Нийлүүлэгдэх бараа нь техникийн тодорхойлолтод нийцсэн байх ба холбогдох стандартыг заагаагүй бол тухайн барааны гарал үүслийн улсын зохих стандартад нийцсэн байна. Үүнд эдгээр стандартын хамгийн сүүлчийн найруулгыг ойлгоно. Нийлүүлэгч ГТН-д заасан бол түүний дагуу тээврийн болон бусад баримт бичгийг бэлтгэж бүрдүүлнэ. |
| 3. Оюуны өмчийн эрх | 3.1. | Бараа, эсхүл түүний эд ангийг өмчлөх, ашиглахад патент, худалдааны тэмдэг, зураг төслийн эрх гэх мэт оюуны өмчийн эрхийг захиалагч болон нийлүүлэгч зөрчсөн хэмээн гуравдагч этгээдийн нэхэмжилсэн гомдлыг нийлүүлэгч барагдуулж, холбогдон гарах зардлыг хариуцна. |
| 4. Бараа хүргэх, тээврийн баримт бичиг ирүүлэх | 4.1. | Гэрээнд хэрэглэсэн үнэ болон бусад худалдааны нэр томъёог Инкотермс (INCOTERMS) буюу Парис хот дахь Олон улсын худалдааны танхимаас боловсруулж гаргасан сүүлийн хувилбарт тодорхойлсон утгаар ойлгоно. |
| 5. Баталгаат засварын хугацаа | 5.1. | Үйлдвэрлэгчийн тухайн бараанд олгодог баталгаат хугацаа [нэг] жил байна. |
| 6. Гэрээнд өөрчлөлт оруулах | 6.1. | Гэрээний дагуу нийлүүлэгдэх барааны нэр төрөл, үзүүлэлтийг өөрчлөхгүй. Зах зээлийн үнэ огцом өөрчлөгдсөн тохиолдолд өрсөлдөгч компаниудын үнийн харьцуулалтыг үндэс болгоно |
| 7. Төлбөр | 7.1. | Захиалагч төлбөрийг нэхэмжлэх хүлээн авснаас хойш 30-аас 90 хоногийн дараа хийнэ. |
| 8. Бараа нийлүүлэх хуваарь | 8.1. | Нийлүүлэгч барааг хүргэхдээ техникийн тодорхойлолтод заасан бараа нийлүүлэлтийн хуваарийг мөрдөнө. |
| 9. Алданги оногдуулах | 9.1. | Захиалагч нийлүүлэгчийн хугацаа хоцорч нийлүүлсэн бараа, гүйцэтгэсэн үйлчилгээний гэрээний үнийн ГТН-д заасан хувьтай тэнцэх алданги оногдуулж, гэрээний үнийг тэр хэмжээгээр бууруулна. Алдангийн нийт дүн ГТН-д заасан дээд хэмжээнээс хэтрэхгүй. |
| 10. Үүргээ биелүүлээгүй -гээс гэрээг цуцлах | 10.1. | Нийлүүлэгч гэрээний үүргээ биелүүлээгүй тохиолдолд захиалагч гэрээг цуцалж, захиалагчид учирсан аливаа хохирлыг нийлүүлэгч барагдуулна. |
| 11. Маргааныг шийдвэрлэх | 11.1. | Талууд гэрээний үүргийн биелэлттэй холбогдсон асуудлаар тохиролцоонд хүрч чадахгүй бол зохих тал шүүхэд нэхэмжлэл гаргана. |

Захиалагч

Нийлүүлэгч

Зургаа. ГЭРЭЭНИЙ ТУСГАЙ НӨХЦӨЛ

1. Шалгах болон турших (ГЕН – 1)
 - 1.1. Захиалагч чанарын баталгааны бичиг, худалдан борлуулах зөвшөөрлийг шалгана.
 - 1.2. Нийлүүлэх барааны сав, баглаа боодол нь баталгаажсан эсэхийг шалгана. Шаардлагатай бол бараа материалын сорьц авч туршилтанд оруулна.

2. Барааны нийлүүлэлт ба баримт бичгийн бүрдүүлэлт (ГЕН – 2)
 - 2.1. Нийлүүлэгчийн бүрдүүлэх баримт бичгүүд:
 - 1) нийлүүлэгчийн барааны нэр, тоо ширхэг, нэгж болон нийт үнийг заасан нэхэмжлэхийн хувь, зарлагын баримт;
 - 2) барааны гарал үүслийн гэрчилгээ.
 - 1 жилийн хугацаанд саадгүй нийлүүлнэ.

3. Баталгаат засвар (ГЕН-5)
 - 4.
 - 5.
 - 5.1. Нийлүүлэгч нь тээвэрлэлтийн болон ашиглалтын явцад баглаа боодол гэмтсэн, чанар өнгө үзэмж алдагдсан тохиолдолд 100 хувь сольж нийлүүлэх ба үүнээс гарах зардлыг нийлүүлэгч бүрэн хариуцна.

4. Төлбөр (ГЕН – 7)
 - 6.
 - 7.
 - 7.1. Нийлүүлэгчид **Урьдчилгаа төлбөр** олгохгүй бөгөөд гэрээгээр нийлүүлсэн барааны төлбөрийн нэхэмжлэх зарлагын баримт, холбогдох баримтуудыг үндэслэн захиалагч бараа хүлээн авснаас хойш 90 хоногийн дараа төлбөрийг хийнэ.

5. Алданги оногдуулах (ГЕН - 9)¹

Захиалагч нийлүүлэгчийн хугацаа хоцорч нийлүүлсэн барааны үнийн дүнд хэтэрсэн гүйцэтгээгүй үүргийн дүнгийн хоног дутамд **0,1%-ийн алданги ноогдуулна.**

Захиалагч нийлүүлэгчийн төлбөрийг хугацаа хоцроосон тохиолдолд гүйцэтгээгүй үүргийн дүнгийн хэтэрсэн хоног дутамд **0,1%-ийн алданги ноогдуулна.**

Алдангийн нийт дүн гүйцэтгээгүй үүргийн дүнгийн **30%-аас** хэтрэхгүй байна.

¹ Ихэнх тохиолдолд, нэг долоо хоногт оногдуулах алданги гэрээний үнийн 0.5 хувиас, алдангийн нийт дүн гэрээний үнийн дүнгийн 10 хувиас тус тус хэтрэхгүй.

БАТЛАВ
“ДЦС-4” ТӨХК-ИЙН ГҮЙЦЭТГЭХ
ЗАХИРАЛ

БАТЛАВ
“ХХК-ИЙН
ЗАХИРАЛ

..... /Ү.ТӨМӨРХУЯГ/

...../ /

ХОЛХИВЧНЫ КОРПУС ХУДАЛДАХ, ХУДАЛДАН АВАХ ГЭРЭЭ

2020 оны дугаар

№

Улаанбаатар

сарынны өдөр

хот

Нийтлэг зүйл

Нэг талаас “**Дулааны дөрөвдүгээр цахилгаан станц**” Төрийн өмчит хувьцаат компани /цаашид “Захиалагч” гэх/-ыг төлөөлж Худалдан авах ажиллагааны дарга О.Гантөмөр нөгөө талаас “.....” ХХК /цаашид “Нийлүүлэгч” гэх/-ийг төлөөлж захирал нар Монгол Улсын Иргэний хууль, Төрийн болон Орон нутгийн өмчийн хөрөнгөөр бараа, ажил, үйлчилгээ худалдан авах тухай хуулийг үндэслэн энэхүү гэрээг байгуулав.

Нэг. Гэрээгээр нийлүүлэх зүйл, нөхцөл

- 1.1 Нийлүүлэгч нь /цаашид “бараа” гэх/-ийг энэхүү гэрээний салшгүй хэсэг болох Хавсралтад заасан нэр төрөл, тоо хэмжээ, техникийн үзүүлэлт, стандартын дагуу СИП - Улаанбаатар “ДЦС-4” ТӨХК-ийн агуулах нөхцлөөр нийлүүлнэ.
- 1.2 Бараа нь стандартад нийцэж байгааг харуулсан дагалдах баримт бичгүүдтэй, биет байдлын доголдолгүй, эрхийн зөрчилгүй байна.

Хоёр. Гэрээний хугацаа

- 2.1 Гэрээний хугацаа нь талууд гарын үсэг зурснаас хойш **3 сар** байна. Нийлүүлэгч нь барааг 3 сар хоногийн хугацаанд нь багтаан нийлүүлнэ.

Гурав. Үнэ, төлбөрийн нөхцөл

- 3.1 Энэ гэрээний нийт үнэ /...../-н төгрөг бөгөөд үнийн дүнд гааль, онцгой татвар, УБ “ДЦС-4” ТӨХК-ийн агуулах нөхцлөөр тээврийн зардал, НӨАТ бүгд шингэсэн байна.
- 3.2 Барааг нийлүүлж гэрээ дүгнэсэн акт үйлдсэний дараа хүлээн авсан барааны төлбөрийг Захиалагч Нийлүүлэгч талд 90 хоногт багтаан төлнө.
- 3.3 Захиалагч нь гэрээний үнийн гүйцэтгэлийн баримт бичгийг үндэслэн Нийлүүлэгчийн төлбөрийн нэхэмжлэлийн дагуу Нийлүүлэгчийн дансанд төлнө. 3 сарын турш үйлчлэх гэрээнд энэ заалтыг баримтална.

Дөрөв. Талуудын хүлээх хариуцлага

- 4.1 Нийлүүлэгч нь гэрээний үүргээ зохих ёсоор биелүүлээгүй, хугацаандаа биелүүлээгүй бол нийлүүлээгүй барааны нийт үнийн дүнгийн **0,1** хувьтай тэнцэх алдангийг захиалагчид хоног тутам төлөх ба нийт алдангийн дүн нь гэрээний нийт үнийн дүнгийн 30 хувиас хэтрэхгүй байна.
- 4.2 Захиалагч нь барааны бүрэн бүтэн байдал, техникийн үзүүлэлт, шаардлагад тохирч байгаа эсэхийг шалган үзээд хүлээн авсны дараах төлбөрийн хугацааг хожимдуулбал хожимдсон хоног тутамд хүлээгдэж байгаа төлбөрийн 0,1 хувьтай тэнцэх алдангийг Нийлүүлэгчид төлөх ба гэхдээ алдангийн дүн нь гэрээний хүлээгдэж байгаа төлбөрийн үнийн дүнгийн **30** хувиас хэтрэхгүй байна.
- 4.3 Нийлүүлэгч нь гэрээг хэсэгчлэн болон бүрэн биелүүлээгүй тохиолдолд энэхүү гэрээний 4.1 ба 4.2-т заасан хариуцлагаас Нийлүүлэгчийг чөлөөлөхгүй ба түүний тендерийн гүйцэтгэлийн баталгааг хэрэгжүүлэх хангалттай үндэслэл болно.
- 4.4 Барааг “ДЦС-4” ТӨХК-ийн агуулахад ирсний дараа тус компанийн Бараа материал хүлээн авах комисс болон холбогдох цехийн ИТА нар гэрээний техникийн тодорхойлолтод заасан

хэмжээнд хүрч байгааг тогтоосон тохиолдолд орлогод авна. Барааг техникийн үзүүлэлтэнд хүрээгүй тохиолдолд барааг буцаана.

Тав. Бараа, бүтээгдэхүүний чанар, сав, баглаа боодол

- 5.1 Нийлүүлэгчийн нийлүүлэх бараа нь Олон улсын болон Монгол Улсын стандарт, техникийн нөхцөл хэмжээг бүрэн хангасан байна.
- 5.2 Бараа нь Захиалагчид хүлээлгэн өгөх үед энэхүү гэрээгээр тодорхойлсон шинж чанарт нийцэж байвал зохих бөгөөд цаашид технологийн горим, зориулалтын дагуу ашиглах хугацаанд мөн шинж чанараа алдахгүй байх ёстой.
- 5.3 Нийлүүлсэн барааны чанарт ямар нэг дутагдал илэрвэл түүнийг засах, сольж өгөхийг Захиалагч шаардах ба Нийлүүлэгч уул шаардлагыг биелүүлэх үүрэгтэй.
- 5.4 Барааны баглаа, боодол дараах байдлаар хаяглагдсан байна.
 - Гэрээний дугаар
 - Цэвэр жин
 - Бохир жин
 - Барааны нэр
 - Хүлээн авагчийн хаяг
 - Ачаа илгээгч
- 5.5 Барааг дараах бичиг баримт дагалдана.
 - Чанарын гэрчилгээ
 - Барааны гарал үүслийн гэрчилгээ

Зургаа. Барааг хүлээн авах

- 6.1 Нийлүүлэгч нь бараа ачигдсан тухай нотлох бичиг баримтыг бараа ачигдсанаас хойш 48 цагийн дотор мэдэгдэнэ.
- 6.2 Нийлүүлэгч нь ачигдсан барааг Улаанбаатар хотын “ДЦС-4” ТӨХК-ийн агуулах нөхцлөөр илгээнэ.
- 6.3 Нийлүүлэгч нь барааг Захиалагчид хүлээлгэн өгөх хүртлэх тээврийн бүх зардлыг хариуцна.

Долоо. Давагдашгүй хүчин зүйлс

- 7.1 Гэрээг хэрэгжүүлэх явцад улс төрийн хориг, байгалийн гамшиг, хорио цээр тогтоох, цэргийн үймээн, төрийн эргэлт, ажил хаялт болон бусад нөхцлүүд бий болсноос үүдэж гэрээний нөхцлүүд хэсэгчлэн буюу бүрэн биелээгүй тохиолдолд хоёр талын аль нь ч хариуцлага хүлээхгүй.
- 7.2 Давагдашгүй хүчин зүйлийн нөхцлүүд гарч эхэлсэн тохиолдолд 10 хоногийн дотор талууд бие биедээ бичгээр мэдээлж цаашид хэрхэн ажиллах талаар зөвлөлдөнө.

Найм. Гэрээг цуцлах үндэслэл

- 8.1 Нийлүүлэгч нь бараа материал нийлүүлэх хугацааг энэхүү гэрээнд зааснаас 30 хоногоор хэтрүүлсэн тохиолдолд Захиалагч гэрээ цуцлах тухай мэдэгдлийг Нийлүүлэгчид албан ёсоор бичгээр өгнө. Нийлүүлэгч нь уг мэдэгдлийг хүлээн авснаас хойш 7 хоногийн дотор зохих хариуг өгч тодорхой арга хэмжээ авахгүй тохиолдолд Захиалагч нь гэрээг цуцлах ба Гүйцэтгэлийн баталгааг буцаан олгохгүй.
- 8.2 Нийлүүлэгч нь энэхүү гэрээгээр хүлээсэн үүргээ удаа дараа буюу ноцтой зөрчсөнөөс бусад тохиолдолд Захиалагч нь энэхүү гэрээний үйлчлэлийг дуусахаас өмнө тасалдуулахгүй.
- 8.3 Аль нэг тал нь зөвшөөрөлгүйгээр тус гэрээний 9.3 дахь заалтыг зөрчсөн тохиолдолд энэхүү гэрээг хугацаанаас өмнө цуцлана.

Ес. Бусад нөхцөл

- 9.1 Талууд аль нэг нь нөгөөдөө гэрээтэй холбогдох мэдээлэл солилцох тохиолдолд мэдээллийг авсан тал хуанлийн 7 хоногт багтаан нөгөө талдаа тавьсан асуудлаар тодорхой хариу өгнө.
- 9.2 Талууд аль нэгнийхээ зөвшөөрөлгүйгээр энэхүү гэрээг гурав дахь талд шилжүүлэхийг хориглоно.
- 9.3 Гэрээнд дур мэдэн нэмэлт өөрчлөлт оруулах, зүйл заалтыг өөрчлөхийг хориглоно.
- 9.4 Гэрээг монгол хэл дээр 3 хувь үйлдэж, захиалагч 2 хувь, нийлүүлэгч нэг хувийг авах бөгөөд хувиуд нь ижил тэгш хүчинтэй.
- 9.5 Гэрээнд хоёр тал гарын үсэг зурсан өдрөөс эхлэн хүчин төгөлдөр болно.

9.6 Хуулинд заасан нөхцлөөр гэрээнд талууд харилцан тохиролцсоны үндсэн дээр бичгээр үйлдсэн гэрээний хэлбэрээр нэмэлт өөрчлөлт оруулж болох бөгөөд эх хувьд баллаж засварласан буюу гараар нэмж бичсэн болон бусад энгийн аргаар хийсэн аливаа оруулга, засвар, нэмэлт бичилтийг хүчинтэйд тооцохгүй.

9.7 Энэхүү гэрээнд шууд заагаагүй бусад аливаа асуудлыг Монгол Улсын хүчин төгөлдөр мөрдөж байгаа хууль тогтоомжийн дагуу шийднэ.

9.8 Нийлүүлэгчээс ирүүлсэн баталгаа 1 жил байна.

Энэхүү гэрээ нь Үндсэн гэрээ 4 хуудас, Хавсралт 1хуудас, бүгд 5 хуудаснаас бүрдэнэ.

Арав.Талуудын хаяг:

Захиалагч:

Банк:

Данс:

Нийлүүлэгч:

Банк

Данс:

РД:

Захиалагчийн хаяг:

Баянгол дүүрэг 20-р хороо

“ДЦС-4” ТӨХК-ийн байр

Утас: 70171284, Факс:70001374

Нийлүүлэгчийн хаяг:

Утас:

ГЭРЭЭ БАЙГУУЛСАН:

ТЭРГҮҮН ДЭД ЗАХИРАЛ,

ЕРӨНХИЙ ИНЖЕНЕР

...../Б.ГАНХУЯГ/

“.....” ХХК-Н

ЗАХИРАЛ

...../...../

СБХ-ИЙН ДАРГА БӨГӨӨД ЕРӨНХИЙ

НЯГТЛАН БОДОГЧ

...../Д.ТӨМӨРТОГОО/

ТЭЭХ-ИЙН ДАРГА

...../Ж.ОТГОН/

ХААХ-ИЙН ДАРГА

...../О.ГАНТӨМӨР/

ХУУЛИЙН ЗӨВЛӨХ

..... /Ч.БЯМБАСҮРЭН/

ГЭРЭЭНИЙ МЭРГЭЖИЛТЭН

..... /С.ДОНИД/

Төрөл бүрийн манжет техникийн тодорхойлолт үнэ, тоо ширхэг

№	Барааны нэр төрөл, тодорхойлолт	Гарал үүслийн улс	Хэмжих нэгж	Тоо ширхэг	Нэгж үнэ	Нийт үнэ
1						
2						

Тодруулга: Барааг хүлээн авахдаа санамсаргүй түүврийн аргаар дээж авч шинжилнэ.
Шинжилгээний хариуг үндэслэн барааг хүлээн авна. Баталгаа:1 жил

ХААХ-ийн дарга

“.....” ХХК-ийн захирал

...../О.ГАНТӨМӨР/

...../...../

ХААХ-ийн мэргэжилтэн

...../Б.МӨНХНАРАН/