

БАТЛАВ
УС СУВГИЙН УДИРДАХ ГАЗРЫН ДАРГА



Ц.ТӨРХҮҮ

УС СУВГИЙН УДИРДАХ ГАЗАР

**ЗӨӨВРИЙН УС ТҮГЭЭХ БАЙР ХУДАЛДАН АВАХ
ҮНИЙН САНАЛЫН БАРИМТ БИЧИГ**

Төслийн нэр: Зөөврийн ус түгээх байр нийлүүлэгчийг сонгон
шалгаруулах

**Тендер шалгаруулалт/
гэрээний дугаар:** УСУГ-ХА-2020-115

УЛААНБААТАР ХОТ

Нэг. ҮНИЙН САНАЛ АВАХ УРИЛГА

Огноо: 2020.06.02

Ус сувгийн удирдах газар нь сонгогдсон эрх бүхий тендерт оролцогчдоос *Зөөврийн ус түгээх байр-ийг* нийлүүлэх тухай үнийн санал ирүүлэхийг урьж байна.

Үнийн санал шалгаруулалтын нэр: **Зөөврийн ус түгээх байр нийлүүлэгчийг сонгон шалгаруулах**

Үнийн санал шалгаруулалтын дугаар: **УСУГ-ХА-2020-115**

Үнийн санал ирүүлэх барааны техникийн тодорхойлолт болон холбогдох бусад материалыг хавсаргасан болно.

Үнийн саналыг **2020 оны 06 дугаар сарын 10-ны өдрийн 10 цаг 00 минутаас өмнө** Төрийн худалдан авах ажиллагааны цахим систем /www.tender.gov.mn/ хаягаар ирүүлнэ.

Үнийн саналыг нээлтэд оролцох хүсэлтэй тендерт оролцогчдыг байлцуулан **2020 оны 06 дугаар сарын 10-ны өдрийн 10 цаг 30 минут**-д нээнэ.

Цахим тендер зохион байгуулах журмын дагуу тендерт оролцох хураамж **50,000.00 /тавин мянган/** төгрөгийг www.tender.gov.mn – ээр банкны цахим төлбөр тооцооны системийг ашиглан төлнө.

Дотоодын давуу эрх: *Тооцохгүй.*

Гадаадын этгээд оролцох эрхгүй.

Сонирхсон этгээд тендерийн баримт бичиг болон бусад мэдээллийг доорх хаягаар авч болно.

Хаяг: Улаанбаатар хот, Баянзүрх дүүрэг 3-р хороо, Ус Сувгийн Удирдах Газар, Токиогийн гудамж-5 өөрийн байр, Б.Лхагвасүрэн Утас: 70157018-125.

Хоёр. ТЕНДЕРТ ОРОЛЦОГЧДОД ӨГӨХ ЗААВАРЧИЛГАА

- | | |
|---|---|
| 1. Эрх бүхий тендерт оролцогч ба эрх бүхий бараа | 1.1. Тендерт оролцогч нь “Төрийн болон орон нутгийн өмчийн хөрөнгөөр бараа, ажил, үйлчилгээ худалдан авах тухай” хуулийн 14-16 дугаар зүйл буюу Тендер шалгаруулалтын өгөгдлийн хүснэгт /цаашид “ТШӨХ” гэх/-д заасан холбогдох шаардлагыг хангасан байна. |
| 2. Тендер ирүүлэх, тендерийн нээлт | 2.1. Захиалагч тендерүүдийг ТШӨХ-д заасан захиалагчийн хаягаар, ТШӨХ-д заасан огноо, цагаас өмнө хүлээн авна.
2.2. Тендерийг ТШӨХ-д заасан хугацаанд, ТШӨХ-д заасан газар нээлтийг хийнэ. |
| 3. Тендерийн иж бүрдэл | 3.1. Тендерт оролцогчийн бэлтгэж ирүүлэх тендер нь дараах зүйлээс бүрдэнэ. Үүнд:
(а) Үнийн санал;
(б) Үнийн болон нийлүүлэлтийн хуваарь;
(в) Чадварын мэдээлэл /санхүүгийн тайлан, туршлагын мэдээлэл, гэрээ гүйцэтгэсэн ажлын гэрээний хуулбар/ болон бусад баримт бичиг;
(г) Шаардлагатай тусгай зөвшөөрөл;
(д) [Бэлтгэж ирүүлэх шаардлагатай бусад материалыг жагсаана.] |
| 4. Тогтмол үнэ | 4.1. Тендерт оролцогчийн санал болгосон үнэ нь төгрөгөөр илэрхийлэгдсэн байх ба гэрээг хэрэгжүүлэх хугацаанд тогтмол байна. Үнийн тохируулгын нөхцөлтэйгээр ирсэн үнийн саналаас татгалзана. |
| 5. Техникийн тодорхойлолт ба арилжааны нөхцөлүүд | 5.1. Нийлүүлэх бараа нь техникийн тодорхойлолтын шаардлагыг бүрэн хангасныг тендерт оролцогч батлах үүрэгтэй. Нийлүүлэх бараа нь техникийн тодорхойлолтын шаардлагаас зөрсөн тохиолдолд тухайн тендерээс татгалзана.
5.2. Тендерт оролцогч нь энэ баримт бичигт заасан арилжааны нөхцөлүүдийг бүрэн хангасныг албан бичгээр батлан тендерийн хамт ирүүлнэ. |
| 6. Үнийн саналын хүчинтэй байх хугацаа | 6.1. Үнийн санал нь түүнийг ирүүлсэн өдрөөс хойш 30 хоногийн хугацаанд хүчинтэй байна. |
| 7. Санал болгосон үнэ, түүнийг үнэлэх | 7.1. Тендерт оролцогч үнийн саналдаа холбогдох бүх даатгал, тээврийн зардал, татвар, хураамжийг оруулж үнийн хуваарийн дагуу ирүүлнэ.
7.2. Бараа нийлүүлэлтийн хуваарьт заасан бараа нь ТШӨХ-д заасан багцаас бүрдэх ба багцад орсон нэр төрөл бүрд заавал үнийн санал ирүүлнэ.
7.3. Захиалагч техникийн тодорхойлолт болон бусад нөхцөл шаардлагыг хангасан оролцогчдын үнийг харьцуулж хамгийн бага үнэ санал болгосон тендерт оролцогчид гэрээ байгуулах эрхийг олгоно. |
| 8. Гэрээ байгуулах эрх олгох тухай мэдэгдэл | 8.1. Захиалагч нь шалгарсан тендерт оролцогчид гэрээ байгуулах эрх олгосныг түүний тендер хүчинтэй байх хугацаа дуусахаас өмнө албан бичгээр мэдэгдэнэ. Энэ мэдэгдэлд гэрээнд заасны дагуу хийгдэх ажилд төлөх мөнгөн дүн буюу гэрээний үнийг заана. Гэрээний үнэ нь залруулга болон үнийн хөнгөлөлтийг (түүний дотор нөхцөлтэй үнийн хөнгөлөлт) тооцсон тендерийн үнэ байна. |

Гурав.ТЕНДЕР ШАЛГАРУУЛАЛТЫН ӨГӨГДЛИЙН ХҮСНЭГТ

<p>ТООЗ-ны холбогдох заалт</p>	<p align="center">Шалгуур үзүүлэлт</p>
<p>ТООЗ 1.1</p>	<p>Дараах баримт бичгийг ирүүлэх:</p> <ol style="list-style-type: none"> 1. Сүүлийн 2 жил буюу 2018, 2019 он тус бүрт ижил төстэй бараа бүтээгдэхүүн нийлүүлсэн тухай мэдээлэл ирүүлэх /Гэрээний хуулбар, бараа хүлээлгэн өгсөн акт буюу гэрээ дүгнэсэн протокол ирүүлэх/. 2. Сүүлийн 2 жилийн буюу 2018, 2019 он тус бүрийн аудитаар баталгаажуулсан санхүүгийн тайлан ирүүлэх. 3. Сүүлийн 2 жил буюу 2018, 2019 он тус бүрийн борлуулалтын орлого нь тухайн багцын төсөвт өртгөөс дээш байх. 4. Сүүлийн 2 жил буюу 2018, 2019 он тус бүрд ашигтай ажилласан байх. <p>Тендерт оролцогч тухайн ажилд шаардлагатай дараах тусгай зөвшөөрөлтэй байх шаардлагатай. Үүнд: шаардлагагүй</p>
<p>ТООЗ 2.1</p>	<p>Тендер хүлээн авах хаяг, эцсийн хугацаа нь: Төрийн худалдан авах ажиллагааны цахим систем www.tender.gov.mn хаягаар өөрийн аж ахуйн нэгжийн тоон гарын үсэг ашиглан нэвтэрч цахим хэлбэр /PDF/-ээр илгээнэ. Цахим тендер зохион байгуулах журмын дагуу тендерт оролцох хураамж 50,000.00 /тавин мянган/ төгрөгийг www.tender.gov.mn – ээр банкны цахим төлбөр тооцооны системийг ашиглан төлнө. Огноо: 2020 оны 06 дугаар сарын 10-ны өдөр. Цаг: 10 цаг 00 минут</p>
<p>ТООЗ 2.1</p>	<p>Тендерийн нээлт хийх газар, хугацаа нь: Байгууллагын хаяг: Улаанбаатар хот, Баянзүрх дүүрэг 3-р хороо, Ус Сувгийн Удирдах Газар, Токиогийн гудамж-5 өөрийн байр Давхар болон ерөөний дугаар: Хоёр давхарт хангамжийн хэлтсийн өрөө. Огноо: 2020 оны 06 дугаар сарын 10-ны өдөр Цаг: 10 цаг 30 минут</p>
<p>ТООЗ 2.3</p>	<p>Дөрөвдүгээр бүлгийн маягтуудаас гадна эрх бүхий тендерт оролцогч болохыг нотлох дараах баримт бичиг, материалыг өөрийн тендертээ нууцлахгүй ирүүлнэ. Үүнд:</p> <ol style="list-style-type: none"> 1. Аж ахуй нэгжийн гэрчилгээний хуулбар. 2. Нэмэгдсэн өртөгийн албан татвар төлөгч бол гэрчилгээний хуулбар ирүүлэх. 3. Харъяа дүүргийн нийгмийн даатгалын хэлтэс, шүүхийн шийдвэр гүйцэтгэх ерөнхий газрын тодорхойлолт ирүүлэх. 4. Монгол Улсын хуулийн дагуу татвар, хураамж, төлбөрөө бүрэн төлсөн байна. Татварын тодорхойлолт ирүүлэх шаардлагагүй бөгөөд Татварын ерөнхий газрын цахим мэдээллийн сангаас тендерт оролцогчийн татварын өр, төлбөрийн талаарх мэдээллийг тендерийн нээлттэй хамт татаж шалгах тул өр, төлбөргүй байх шаардлагатай. 5. Харъяа дүүргийн татварын хэлтэс, Нийгмийн даатгал болон харилцагч банк болон холбогдох эрх бүхий байгууллагуудаас тодруулга авахад татгалзах зүйлгүй гэсэн албан бичиг ирүүлнэ. 6. Тухайн барааг нийлүүлэх нийлүүлэлтийн хуваарь ирүүлэх. 7. Нийлүүлэхээр санал болгосон бараандаа 12 сар болон түүнээс дээш хугацааны чанарын баталгаа гаргаж өгөх. 8. Нийлүүлэхээр санал болгож байгаа бараа нь захиалагчийн техникийн тодорхойлолт болон шаардлагад бүрэн нийцсэн мөн тоо хэмжээ бүрэн байх. /шаардлага хангаагүй болон тоо хэмжээ дутуу тохиолдолд тухайн тендерээс татгалзах үндэслэл болно/ 9. Тендерийн баримт бичиг нь үнэн зөв, тодорхой гаргацтай

	<p><i>байна. Унших боломжгүй, тодорхойгүйн улмаас үнэлгээ хийх боломжгүй нөхцөл байдал үүсэхээр бол үнэлгээний хороо нь уг тендерээс татгалзах үндэслэл болно.</i></p> <p><i>10. 2019 оны аудитын өгсөн зөвлөмжийн дагуу тендерт оролцогч нь манай байгууллагын шийдвэр гаргах түвшиний албан тушаалтан, инженер техникийн ажилтануудтай нийтийн албанд нийтийн болон хувийн ашиг сонирхолыг зохицуулах, ашиг сонирхлын зөрчлөөс урьдчилан сэргийлэх тухай хуулийн 3.1.5, 3.1.6, 11.1-д заасан нөхцөл байдал үүсээгүй болохыг илэрхийлсэн албан бичиг ирүүлэх. Хэрэв дээрх нөхцөл байдал үүссэн тохиолдолд тухайн тендерээс татгалзах үндэслэл болно. /Дээрх нөхцөл үүссэнийг нуун дарагдуулсан болон худал мэдүүлснээс гарах үр дагаврыг үнэлгээний хороо нь хариуцахгүй болно.</i></p> <p><i>11. Тендерт оролцогч нь сүүлийн 2 жилд нийгмийн хариуцлагын хүрээнд байгаль орчин, олон нийтийн эрүүл мэнд, сайн сайхны төлөө хийж хэрэгжүүлсэн ажил, төсөл арга хэмжээний тухай мэдээлэл ирүүлвэл давуу тал болно/тайлан, төлөвлөгөө, гэрээ, гүйцэтгэл гэх мэтийг нотариатаар батлуулан ирүүлэх/.</i></p>
ТӨӨЗ 6.2	Энэхүү тендер шалгаруулалт нь дараах нэр, дугаар бүхий багцуудаас бүрдэнэ: <i>[дэс дугаар; багцын жагсаалт болон багцад хамаарах бараанууд]</i>

Гурав. ТЕХНИКИЙН ТОДОРХОЙЛОЛТ

1. Барааны тодорхойлолт:







 БАТЛАВ
 УС СУВГИЙН УДИРДАХ ГАЗРЫН
 ЕРӨНХИЙ ИНЖЕНЕР
 Ж.ДАГВАСҮРЭН
 Техникийн тодорхойлолтын маягт
 УТБ273.2.2117568

Төслийн нэр, хүчин чадал / бараа материал худалдан авах, ажил үйлчилгээ, биет бус хөрөнгө, зөвлөх үйлчилгээ/	ШУХА-д Зөөврийн ус түгээх байр хийлгэх
Төсөл хэрэгжих алба, хэлтэс	Шугамаар Ус Хангах Алба
Төсөл хэрэгжих хугацаа	2020 оны 2-р улиралд
Үндсэн хөрөнгийн код	-
Байршил	Баруун, Зүүн салбар
Хөрөнгийн ангилал / бараа материал худалдан авалт, техник технологийн шинэчлэл, их ба урсгал засвар/	Барилга байгууламжийн техник технологийн шинэчлэлийн 1.2.2
Огноо	2020 оны 05 дүгээр сар 20

- 1.Зорилго:**
Актлагдсан ус түгээх байруудыг нурааж шинээр ус түгээх байр барих үед ус түгээх үйлчилгээний тасралтгүй ажиллагааг хангах
- 2.Бүрдэл:**
Төмөр рам бүхий сэндвичэн байр
- 3. Техникийн үзүүлэлт:** 1,5 X 1,5 м өргөн 2,3 м өндөр налуу дээвэртэй /УСУГ-ын тэмдэглэгээтэй байх/
- 4. Чанарын шалгуур** Тагны хэмжээ, хийц чанарын шаардлага хангасан байх.
- 7. Бусад:**
12 сарын баталгаат хугацаатай байх.

ХЯНАСАН:

- ИБХ-ИЙН ДАРГА
- ХҮХ-ИЙН ДАРГА
- ХҮХ-ИЙН МЭРГЭЖИЛТЭН
- ШУХА-НЫ ДАРГА

 / Н.ОДХҮҮ /
 / Ж.НАСАНТОГТОХ /
 / Р.БАТСҮРЭН /
 / Б.БААТАРХУЯГ /
 / Ц.БАЯРАА /

БОЛОВСРУУЛСАН:

ШУХА-НЫ АХЛАХ ИНЖЕНЕР

УС СУВГИЙН УДИРДАХ ГАЗРЫН ШУХА-НЫ ЗӨӨВРИЙН УС ТҮГЭЭХ БАЙР

ЭСКИЗ

ЗӨВШӨӨРСӨН.

БОЛОВСРУУЛСАН.

Албан тушаал	Нэр	Гарын үсэг	Инженер	Албан тушаал	Нэр	Гарын үсэг
УСУГ-ын Ерөнхий инженер	Ж.Дагасүрэн			ШУХА-ны ахлах инженер	Ц.Баяраа	
УСУГ-ын ШУХА-ны албаны дарга	Б.Баатархуяг		Гүйцэтгэгч	Албан тушаал / иргэн Барилга, зураг төслийн инженер	Нэр Ш.Дарханбат	Гарын үсэг 

БАЙГУУЛАЛТ, ОГТЛОЛ 1-1, 2-2

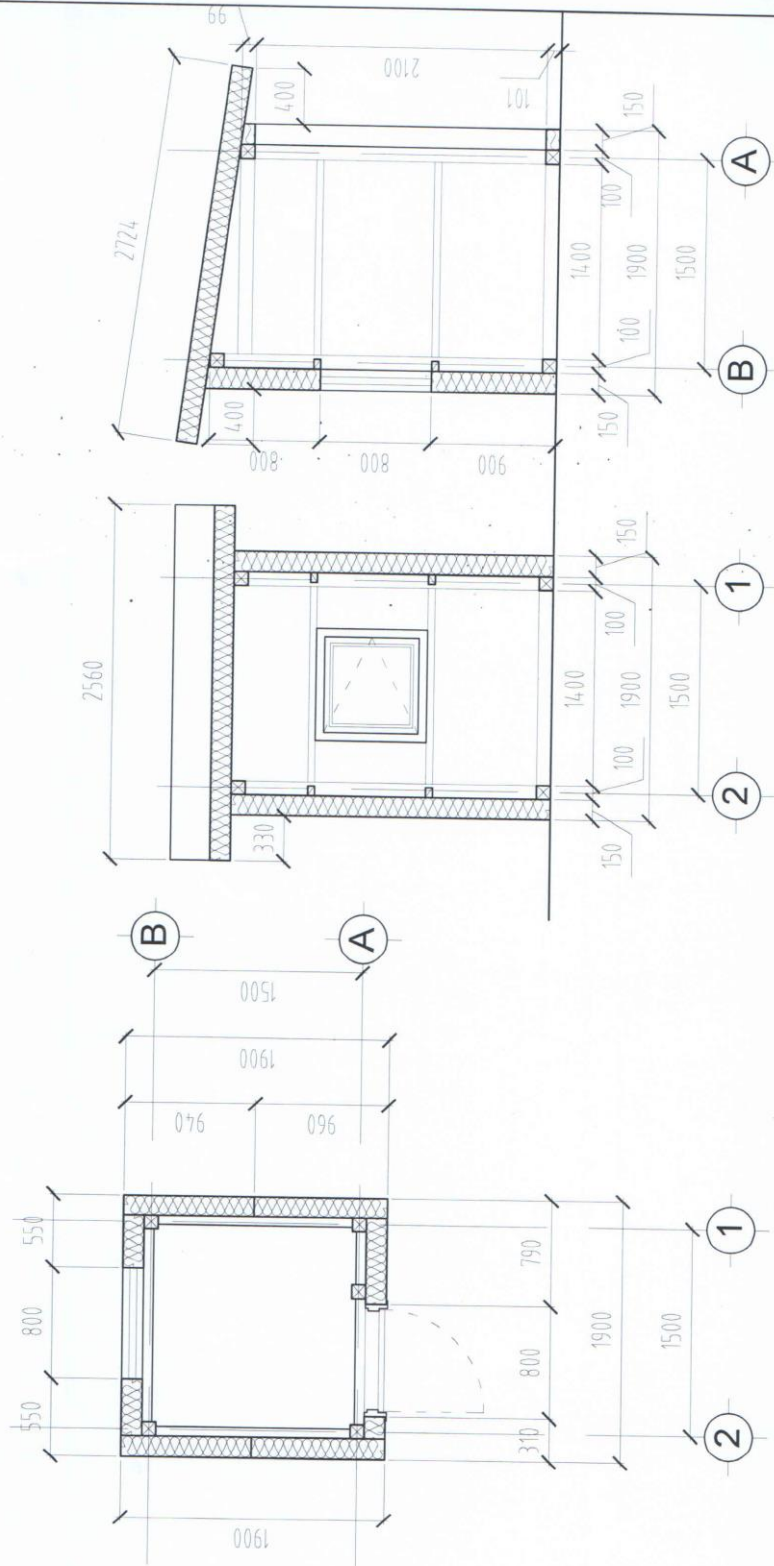

Дарга Архитектор Гүйцэтгэсэн Шалгасан		Ш.Дарханбат Ш.Дарханбат		БАЙГУУЛАЛТ, ОГТЛОЛ ЗӨӨВРИЙН УС ТҮГЭЭХ БАЙР		Маштаб 1:50 үе шат хуудас бүх хуудас	
		Ш.Дарханбат Ш.Дарханбат		АЗ 1 2 ТТ шифр: 2020/01		АЗ 1 2 ТТ шифр: 2020.05.15	
УСУГ ХҮХ		ТТ шифр:					

НҮҮР ТАЛУУД

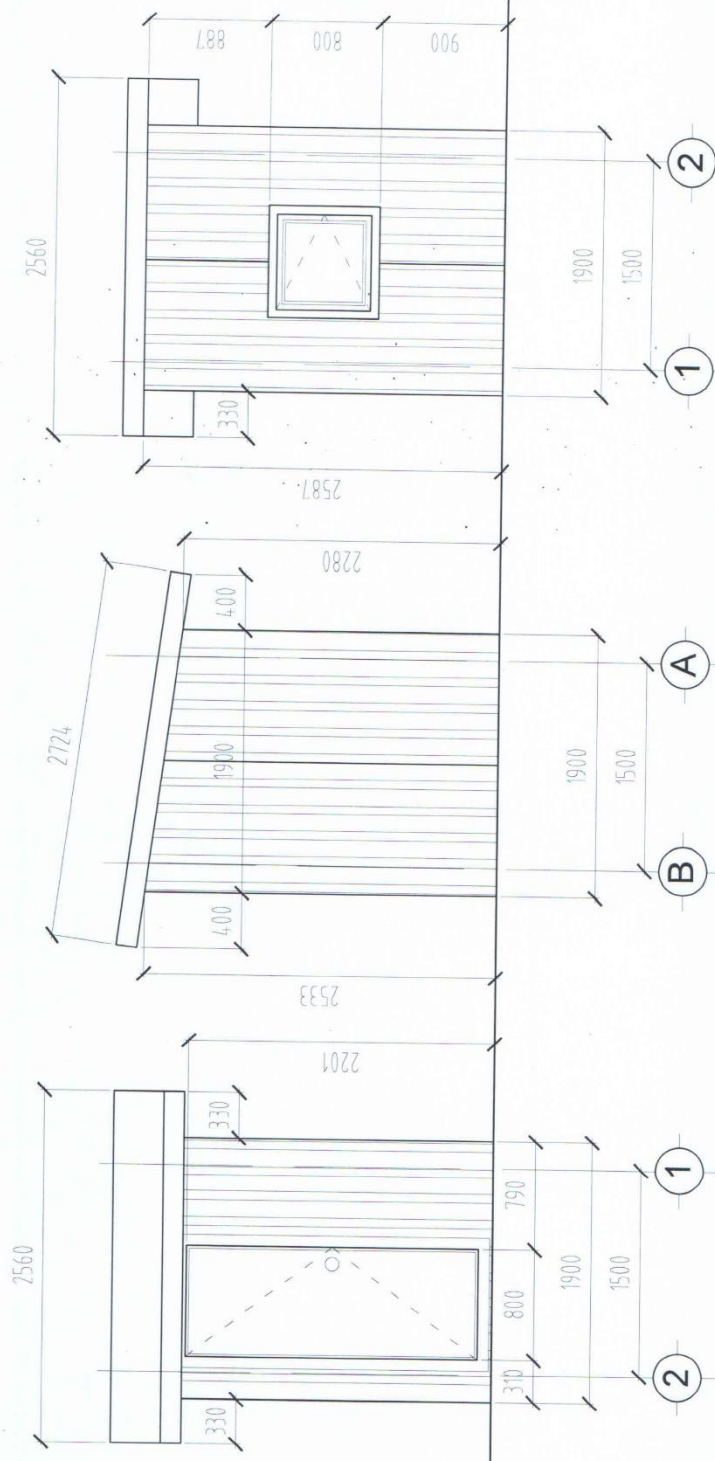

УС СУВГИЙН УДИРДАХ ГАЗРЫН ШУХА-НЫ
ЗӨӨВРИЙН УС ТҮГЭЭХ БАЙР

УСҮГ ХҮХ	Дарга	НҮҮР ТАЛУУД		Масштаб 1:50
	Архитектор	Ш.Дарханбат		үе шат
	Гүйцэтгэсэн	Ш.Дарханбат		хуудас
	Шалгасан			бух хуудас
				А3
				2
				2
				ТГ шифр:
				2020.05.15

2. **Стандарт:** Тухайн барааны гарал үүслийн улсын зохих стандартад нийцсэн байна. Үүнд эдгээр стандартын хамгийн сүүлчийн найруулгыг ойлгоно.
3. **Баглаа, боодол:** Барааны сав баглаа боодол нь шороо, тоосноос хамгаалсан битүүлжлэлтэй байх, барааг хүлээлгэн өгөхдөө бараа хүлээлцсэн баримт, тухайн барааны зарлагын баримт, төлбөрийн нэхэмжлэхийн хамт өгнө.
4. **Бараа хүргэх газар:** *Улаанбаатар хот, Баянзүрх дүүрэг 3-р хороо, Ус Сувгийн Удирдах Газар, Токиогийн гудамж-5 өөрийн байр.*
5. **Бараа нийлүүлэлтийн хуваарь:**

Д/Д	Нэр	Хэмжих нэгж	Тоо хэмжээ	ТШӨХ-д заасан барааг хүргэх эцсийн цэг	Инкотермийн нөхцөлийн дагуу тогтоосон бараа нийлүүлэх хугацаа		
					Нийлүүлэх хамгийн эхний хугацаа	Нийлүүлэх эцсийн хугацаа	Нийлүүлэгчийн санал болгосон хугацаа
1	Зөөврийн ус түгээх байр	ш	3	Улаанбаатар хот, Баянзүрх дүүрэг 3-р хороо, Ус Сувгийн Удирдах Газар, Токиогийн гудамж-5 өөрийн байр, Нярав: Ч.Баясгалан	2020.06.10	2020.07.10	

Дөрөв. **ЖИШИГ МАЯГТ**

1. ҮНИЙН САНАЛЫН МАЯГТ

[огноо]

(Захиалагч байгууллагын нэр)-ын дарга _____ танаа

1. Бид, [тендерт оролцогчийн нэр] дор дурдсан барааг [санал болгож буй нийт үнийг тоогоор болон үсгээр] төгрөгөөр үнийн саналын авах баримт бичгийн дагуу [тоо] хоногийн дотор нийлүүлэхээр санал болгож байна.
2. Нийлүүлэх бараа нь техникийн тодорхойлолтын шаардлагыг бүрэн хангасныг гэрчлэх баримтыг хавсаргав.
3. Бид гэрээний ерөнхий болон тусгай нөхцөлийг хүлээн зөвшөөрч байна гэдгийг үүгээр батламжилж байна.

Нэр төрөл	Тодорхойлолт	Барааны гарал үүслийн улс	Тоо ширхэг	Нэгж үнэ	Нийт дүн	НӨАТ болон бусад албан татвар	Бүгд дүн
1	2	3	4	5	6	7	8
Тендерийн нийт үнэ							

4. Бид тендерийг холбогдох журмын дагуу бусад тендерт оролцогчдод ил болгохыг үүгээр зөвшөөрч байна. Захиалагч бидний ирүүлсэн тендерийг нууцлах аливаа үүргээс бүрэн чөлөөлөгдөнө.

Баталгаат засварын хугацаа:

Санал болгож буй бусад нөхцөл:

Тендерт оролцогчийн нэр:

Эрх бүхий албан тушаалтны гарын үсэг, тамга:

Албан тушаал, нэр:

Хаяг:

2. НЭГДСЭН ХҮСНЭГТ: ӨМНӨ БОЛОН ОДОО ХЭРЭГЖИЖ БУЙ ГЭРЭЭ

Тендерт оролцогч хэрэгжүүлсэн болон одоо гүйцэтгэж буй бүх гэрээний талаар мэдээлэл ирүүлнэ.

Уг мэдээлэл нь гэрээ хэрэгжүүлэх чадавхгүй болсон эсхүл ажил дуусгавар болсон гэрчилгээ буюу ажил хүлээлцсэн актаа хүлээн авч байгаа гэрээний хувьд хамаарахгүй.

Гэрээний нэр	Захиалагч, холбоо барих хаяг/утас/факс	Гэрээний үнийн дүн	Гэрээний эхлэх хугацаа	Гэрээний дуусах хугацаа
1.				
2.				
3.				
4.				
5.				
бусад.				

Тав. ГЭРЭЭНИЙ ЕРӨНХИЙ НӨХЦӨЛ

- | | | |
|---|-------|--|
| 1. Шалгах болон турших | 1.1. | Техникийн тодорхойлолтыг хангаж буй эсэхийг баталгаажуулах зорилгоор захиалагч эсхүл түүний төлөөлөгч барааг шалгах, турших эрхтэй. Гэрээний тусгай нөхцөл (ГТН)-д, эсхүл техникийн тодорхойлолтод захиалагч ямар шалгалт, туршилтыг хэзээ, хаана хийхийг заана. |
| 2. Барааны нийлүүлэлт ба баримт бичгийн бүрдүүлэлт | 2.1. | Нийлүүлэгдэх бараа нь техникийн тодорхойлолтод нийцсэн байх ба холбогдох стандартыг заагаагүй бол тухайн барааны гарал үүслийн улсын зохих стандартад нийцсэн байна. Үүнд эдгээр стандартын хамгийн сүүлчийн найруулгыг ойлгоно. Нийлүүлэгч ГТН-д заасан бол түүний дагуу тээврийн болон бусад баримт бичгийг бэлтгэж бүрдүүлнэ. |
| 3. Оюуны өмчийн эрх | 3.1. | Бараа, эсхүл түүний эд ангийг өмчлөх, ашиглахад патент, худалдааны тэмдэг, зураг төслийн эрх гэх мэт оюуны өмчийн эрхийг захиалагч болон нийлүүлэгч зөрчсөн хэмээн гуравдагч этгээдийн нэхэмжилсэн гомдлыг нийлүүлэгч барагдуулж, холбогдон гарах зардлыг хариуцна. |
| 4. Бараа хүргэх, тээврийн баримт бичиг ирүүлэх | 4.1. | Гэрээнд хэрэглэсэн үнэ болон бусад худалдааны нэр томъёог Инкотермс (INCOTERMS) буюу Парис хот дахь Олон улсын худалдааны танхимаас боловсруулж гаргасан сүүлийн хувилбарт тодорхойлсон утгаар ойлгоно. |
| 5. Баталгаат засварын хугацаа | 5.1. | Үйлдвэрлэгчийн тухайн бараанд олгодог баталгаат засварын хугацаа [тоо] жил байна. |
| 6. Гэрээнд өөрчлөлт оруулах | 6.1. | Гэрээний дагуу нийлүүлэгдэх барааны нэр төрөл, үзүүлэлтийг өөрчлөхгүй. |
| 7. Төлбөр | 7.1. | Захиалагч төлбөрийг нэхэмжлэх хүлээн авснаас хойш [ГТН-д заасан тоо] хоногийн дотор шуурхай хийнэ. |
| 8. Бараа нийлүүлэх хуваарь | 8.1. | Нийлүүлэгч барааг хүргэхдээ техникийн тодорхойлолтод заасан бараа нийлүүлэлтийн хуваарийг мөрдөнө. |
| 9. Алданги оногдуулах | 9.1. | Захиалагч нийлүүлэгчийн хугацаа хоцорч нийлүүлсэн бараа, гүйцэтгэсэн үйлчилгээний гэрээний үнийн ГТН-д заасан хувьтай тэнцэх алданги оногдуулж, гэрээний үнийг тэр хэмжээгээр бууруулна. Алдангийн нийт дүн ГТН-д заасан дээд хэмжээнээс хэтрэхгүй. |
| 10. Үүргээ биелүүлээгүй-гээс гэрээг цуцлах | 10.1. | Нийлүүлэгч гэрээний үүргээ биелүүлээгүй тохиолдолд захиалагч гэрээг цуцалж, захиалагчид учирсан аливаа хохирлыг нийлүүлэгч барагдуулна. |
| 11. Маргааныг шийдвэрлэх | 11.1. | Талууд гэрээний үүргийн биелэлттэй холбогдсон асуудлаар тохиролцоонд хүрч чадахгүй бол зохих тал шүүхэд нэхэмжлэл гаргана. |

Зургаа. ГЭРЭЭНИЙ ТУСГАЙ НӨХЦӨЛ

- 1. Шалгах болон турших (ГЕН – 1)** 1.1. [Гэрээний ерөнхий нөхцөлийн 1 дүгээр зүйлийг дэлгэрүүлэх шаардлагатай бол ямар шалгалт болон туршилтыг хэн, хэзээ хийх нөхцөлийг заана.]
- 2. Барааны нийлүүлэлт ба баримт бичгийн бүрдүүлэлт (ГЕН – 2)** 2.1. Нийлүүлэгчийн бүрдүүлэх тээврийн болон бусад баримт бичгүүд:
- 1) нийлүүлэгчийн барааны нэр, тоо ширхэг, нэгж болон нийт үнийг заасан нэхэмжлэхийн хувь;
 - 2) барааг хүргэсэн тухай баримт;
- Энд жагсаасан баримт бичгийг бараа хүрэлцэн ирэхээс өмнө захиалагчид өгсөн байна. Баримт бичгийг энэ хугацаанд захиалагчид өгч чадаагүйгээс гарах зардлыг нийлүүлэгч хариуцна.
- 3. Баталгаат засвар (ГЕН-5)** 5.1. Баталгаат засварын тусгай шаардлага.
- [Гэрээний ерөнхий нөхцөлийн 5 дугаар зүйл нь баталгаат засварын тухай нийтлэг заалтыг агуулна. Энэхүү нийтлэг заалтыг өөрчлөх шаардлага гарвал энд тусгана.]
- 4. Төлбөр (ГЕН – 7)** 7.1. Гэрээний ерөнхий нөхцөлийн 7 дугаар зүйлийг дараах байдлаар дэлгэрүүлнэ. Үүнд:
- Ирсэн барааны гэрээний үнийн 95 хувьтай тэнцэх дүнг барааг хүлээлгэн өгсөн акт, гэрээ дүгнэсэн протоколыг үндэслэн ажлын 7-10 хоногт төлнө.
- 5. Алданги оногдуулах (ГЕН - 9)¹** 9.1. Алданги оногдуулах хувь: *Хугацаа хэтэрсэн хоног тутамд 0,05 хувь.*
- Алдангийн нийт дүн: *гэрээний нийт үнийн дүнгийн 10 хувь.*

¹ Ихэнх тохиолдолд, нэг долоо хоногт оногдуулах алданги гэрээний үнийн 0.5 хувиас, алдангийн нийт дүн гэрээний үнийн дүнгийн 10 хувиас тус тус хэтрэхгүй.

Долоо. ГЭРЭЭНИЙ МАЯГТ²

БАТЛАВ.

ЗАХИАЛАГЧ	НИЙЛҮҮЛЭГЧ
_____ (Тамга, тэмдэг)	_____ (Тамга, тэмдэг)
_____ (Гарын үсэг)	_____ (Гарын үсэг)
_____ (Албан тушаал)	_____ (Албан тушаал)

[Тендер шалгаруулалт/гэрээний нэр] гэрээ.

Дугаар № [Тендер шалгаруулалт/гэрээний дугаар]

..... хот/аймаг

Нэг талаас **[захиалагчийн нэр]** (цаашид “захиалагч” гэх), нөгөө талаас **[нийлүүлэгчийн нэр]** (цаашид “нийлүүлэгч” гэх) дараах зүйлийг харилцан тохиролцож _____ оны __ сарын ____-ны өдөр энэхүү ГЭРЭЭГ (цаашид “гэрээ” гэх) байгуулав.

1. Монгол Улсын Иргэний болон бусад хууль тогтоомжийн дагуу бараа, бүтээгдэхүүн нийлүүлэхтэй холбогдон захиалагч, нийлүүлэгчийн хооронд үүсэх харилцааг зохицуулах, харилцан хүлээх үүрэг, хариуцлагыг тогтооход энэхүү гэрээний ач холбогдол оршино.
2. Захиалагч нь **[гэрээний нэр, дугаар]**-г (цаашид “бараа” гэх) **[гэрээний үнийг тоогоор болон үсгээр]** (цаашид “гэрээний үнэ” гэх) нийлүүлэхээр ирүүлсэн нийлүүлэгчийн тендерийг үүгээр хүлээн зөвшөөрөв. Гэрээний үнэ нь санхүүжилтийн нийт гүйцэтгэл болно.
3. Захиалагч нь барааны нийлүүлэлтийг _____ төгрөгийн улсын төсвийн хөрөнгөөр, _____ төгрөгийн орон нутгийн төсвийн хөрөнгөөр, _____ төгрөгийн өөрийн хөрөнгөөр санхүүжүүлнэ.
4. Нийлүүлэгч нь _____ нэр төрлийн барааг _____ оны __ дугаар сарын ____-наас _____ оны __ дугаар сарын ____-ны өдрийн дотор нийлүүлж хүлээлгэж өгнө.
5. Дор дурдсан баримт бичиг нь гэрээний салшгүй хэсэг болно (цаашид “гэрээний баримт бичиг” гэх). Үүнд:

Гэрээ байгуулах эрх олгох тухай мэдэгдэл;
Бусад шаардлагатай баримт бичиг³;
Үнийн санал;
Гэрээний тусгай нөхцөл;
Гэрээний ерөнхий нөхцөл;
Техникийн тодорхойлолт болон бараа нийлүүлэлтийн хуваарь;
Санхүүжилтийн хуваарь.

² Гэрээ байгуулах үед үүнийг хасна.

³ Хоёр тал харилцан тохиролцож гэрээний нөхцөлд оруулсан зайлшгүй шаардлагатай нэмэлт, өөрчлөлтүүд.

Гэрээ нь энд дурдсан барааны нийлүүлэлтийн талаарх талуудын хоорондын эцсийн тохиролцоо болох ба урьд өмнө үйлдсэн бүх хэлцлийг орлоно. Хэрэв гэрээний баримт бичгүүд хоорондоо зөрчилдвөл дээр дурдсан дарааллын дагуу ач холбогдол өгч шийдвэрлэнэ.

6. Нийлүүлэгч нь энэ гэрээний дагуу захиалагчийн төлөх төлбөрийг үндэслэн энэхүү гэрээний бүх нөхцөл, болзолд нийцүүлэн энд заасан барааг нийлүүлж, гэмтэл согог арилгах үүрэг хүлээнэ.
7. Захиалагч нь гэрээний дагуу нийлүүлэгчийн нийлүүлэх бараа болон гэмтэл согог арилгах үйлчилгээг үндэслэн гэрээний үнэ, эсхүл тухайн үед гэрээний заалтын дагуу төлөх бусад дүнг гэрээнд заасан хэлбэрээр нийлүүлэгчид төлөх үүрэг, хүлээнэ.
8. Гэрээнд холбогдох асуудлаар талууд албан бичгээр буюу шуудан, телекс, цахилгаан болон факсаар харилцана.

ЗАХИАЛАГЧИЙГ ТӨЛӨӨЛЖ:

[Албан тушаал, нэр]
[Гарын үсэг] _____

ТАМГА

[Захиалагчийн хаяг]
[Утас/факсын дугаар]
[Харилцагч банкны нэр, дансны дугаар]

НИЙЛҮҮЛЭГЧИЙГ ТӨЛӨӨЛЖ:

[Албан тушаал, нэр]
[Гарын үсэг] _____

ТАМГА

[Захиалагчийн хаяг]
[Утас/факсын дугаар]
[Харилцагч банкны нэр, дансны дугаар]