

**“ДУЛААНЫ ГУРАВДУГААР ЦАХИЛГААН СТАНЦ “  
ТӨРИЙН ӨМЧИТ ХУВЬЦААТ КОМПАНИ**

Огноо : 2020.08.21

**ҮЙЛДВЭРЛЭЛИЙН ТУСЛАХ ТОНОГ ТӨХӨӨРӨМЖИЙН  
ЭД АНГИЙГ ХИЙЛГЭХ АЖЛЫН БАРИМТ БИЧИГ**

**Төслийн нэр:** АЛХАН БУТЛАГЧ /МД 20\*20Г/-ИЙН АЛХ, РЕЩЁТКА,  
ПЛИТА ХУЯГ ШИНЭЭР ЦУТГАЖ ХИЙХ АЖИЛ

**Төслийн дугаар:** ЗХА – 04.2020

**Нэг. ҮНИЙН САНАЛ АВАХ УРИЛГА**

Зарлах огноо : 2020.08.21

**ДЦС-3 ТӨХК** нь сонгогдсон эрх бүхий тендерт оролцогчдоос **Алхан бутлагч /МД20\*20Г/-ийн алх, рещётка, плита хуяг шинээр цутгаж хийх ажлыг** гүйцэтгэх тухай үнийн санал ирүүлэхийг урьж байна.

Үнийн санал ирүүлэх ажлын зураг, техникийн тодорхойлолт болон холбогдох бусад материалыг Төрийн худалдан авах ажиллагааны [www.tender.gov.mn](http://www.tender.gov.mn) цахим системээс үнэ төлбөргүй авч болно.

Үнийн саналыг 2020 оны 08-р сарын 28-ны өдрийн 10.00 цагаас өмнө Төрийн худалдан авах ажиллагааны [www.tender.gov.mn](http://www.tender.gov.mn) цахим системээр илгээнэ.

Үнийн саналыг нээлтэд оролцох хүсэлтэй тендерт оролцогчдыг байлцуулан 2020 оны 08-р сарын 28-ны өдрийн 10:10 цагт цахим системээр нээнэ.

Сонирхсон этгээд тендерийн баримт бичиг болон бусад мэдээллийг доорх хаягаар авч болно.

**Улаанбаатар хот Хан-уул дүүрэг 3-р хороо,  
“Дулааны гуравдугаар цахилгаан станц” ТӨХК-ийн захиргаа 2 давхар  
Засвар хяналтын алба : Утас : 70111315  
Вэб хуудас : [www.tes3.energy.mn](http://www.tes3.energy.mn)**

## Хоёр. ТЕНДЕРТ ОРОЛЦОГЧДОД ӨГӨХ ЗААВАРЧИЛГАА

- 1. Эрх бүхий тендерт оролцогч**
  - 1.1. Тендерт оролцогч нь “Төрийн болон орон нутгийн өмчийн хөрөнгөөр бараа, ажил, үйлчилгээ худалдан авах тухай” хуулийн 14-16 дугаар зүйл буюу Тендер шалгаруулалтын өгөгдлийн хүснэгт /цаашид “ТШӨХ” гэх/-д заасан холбогдох шаардлагыг хангасан байна.
- 2. Тендер ирүүлэх, тендерийн нээлт**
  - 2.1. Захиалагч тендерүүдийг ТШӨХ-д заасан захиалагчийн хаягаар, ТШӨХ-д заасан огноо, цагаас өмнө хүлээн авна.
  - 2.2. Тендерийг ТШӨХ-д заасан хугацаанд, ТШӨХ-д заасан газар нээлтийг хийнэ.
  - 2.3. Тендерт оролцогч тендерийн материалд Хувь хүний нууцын тухай болон Байгууллагын нууцын тухай хуулиудаар ил болгохыг хориглосон мэдээллийг тусад нь хавтаслаж ирүүлнэ. Тус хавтасны эхэнд тэдгээр мэдээллийг нууцлах үндэслэлийг бичгээр тайлбарлаж, тендерт оролцогчийн итгэмжлэгдсэн этгээд гарын үсгээр баталгаажуулна. Эрх бүхий тендерт оролцогч болохыг нотлох ТШӨХ-д заасан баримт бичиг, тендерийн баримт бичигт заасан маягтуудыг нууцлахгүй ирүүлнэ.
- 3. Тендерийн иж бүрдэл**
  - 3.1. Тендерт оролцогчдод өгсөн зааварчилгааны дагуу бэлтгэж ирүүлэх тендер нь дараах зүйлээс бүрдэнэ:
    - (а) Үнийн санал;
    - (б) Үнэлэгдсэн үе шатны ажлын хуваарь;
    - (в) Чадварын мэдээлэл /санхүүгийн тайлан, туршлагын мэдээлэл, гэрээ гүйцэтгэсэн ажлын гэрээний хуулбар/ болон бусад баримт бичиг;
    - (г) Шаардлагатай тусгай зөвшөөрөл;
    - (д) [Бэлтгэж ирүүлэх шаардлагатай бусад материалыг жагсаана.]
- 4. Тендерийн үнэ**
  - 4.1. Тендерийн үнэд тодорхойлсон нийт ажил хамрах ба тендерт оролцогчийн үнэлж ирүүлсэн үе шатны ажлын хуваарьт үндэслэнэ.
  - 4.2. Тендерт оролцогч үнийн хөнгөлөлтийг тендерт тусган санал болгож болно.
  - 4.3. Тендерт оролцогч нь зураг болон техникийн тодорхойлолтод тодорхойлогдсон ажлыг үнэлэхдээ үе шатны ажлын хуваарьт хураангуй байдлаар өгөгдсөн бүх нэр төрөлд нэгж үнэ болон нийт үнэ санал болгоно. Тендерт оролцогч аль нэг нэр төрлийн нэгж үнэ болон нийт үнийг бөглөөгүй орхисон тохиолдолд түүнийг гүйцэтгэсний төлбөрийг захиалагч хийхгүй ба бусад нэр төрлийн үнэд багтсан гэж үзнэ.
  - 4.4. Тендерт оролцогч нь тендер хүлээн авах эцсийн хугацаанаас 14 хоногийн өмнө хүчин төгөлдөр мөрдөгдөж буй хууль тогтоомжийн дагуу энэ гэрээ болон бусад үндэслэлээр гүйцэтгэгчийн төлөх ёстой бүх татвар, хураамж, бусад төлбөрийг тендерийн нийт үнэд багтаасан байна.

- 5. Үнийн саналын хүчинтэй байх хугацаа**
- 5.1. Үнийн санал нь түүнийг ирүүлсэн өдрөөс хойш 30 хоногийн хугацаанд хүчинтэй байна.
- 6. Алдааг залруулах**
- 6.1. Захиалагч шаардлагад нийцсэн тендерийн арифметик алдааг шалгаж дараах байдлаар залруулна:
- (а) тоо болон үсгээр илэрхийлэгдсэн дүн хоорондоо зөрсөн бол үсгээр илэрхийлэгдсэнийг зөв гэж үзнэ;
- (б) үе шатны ажлын үнийн нийлбэр тендерийн маягтад заасан тендерийн нийт үнээс зөрвөл үе шатны ажлын үнийн нийлбэрийг үндэслэн тендерийн нийт үнийг залруулна;
- (в) нэгж үнийг ажлын тоо хэмжээгээр үржүүлж гаргасан нэг мөр дэх нийт дүнд зөрүү гарвал нэгж үнийг давамгайлах гэж үзнэ. Гэхдээ захиалагчийн үзэж байгаагаар нэгж үнэд аравтын орны таслалыг андуурсан болох нь илэрхий байвал тухайн мөр дэх нийт дүнг зөв гэж үзэн холбогдох нэгж үнийг залруулна.
- 6.2. Захиалагчийн залруулсан тендерийн дүнг тендерт оролцогчийн зөвшөөрлөөр эцсийнх гэж үзнэ. Хэрэв тендерт оролцогч залруулсан дүнг хүлээн зөвшөөрөхгүй бол захиалагч түүний тендерээс татгалзана.
- 7. Санал болгосон үнэ, түүнийг үнэлэх**
- 7.1. Тендерт оролцогч үнийн саналдаа холбогдох бүх даатгал, тээврийн зардал, татвар, хураамжийг оруулж үнийн хуваарийн дагуу ирүүлнэ.
- 7.2. Захиалагч техникийн тодорхойлолт болон бусад нөхцөл шаардлагыг хангасан оролцогчдийн үнийг харьцуулж хамгийн бага үнэ санал болгосон тендерт оролцогчид гэрээ байгуулах эрхийг олгоно.
- 8. Гэрээ байгуулах эрх олгох тухай мэдэгдэл**
- 8.1. Захиалагч нь шалгарсан тендерт оролцогчид гэрээ байгуулах эрх олгосныг түүний тендер хүчинтэй байх хугацаа дуусахаас өмнө утсан холбоогоор мэдэгдэж, албан бичгээр баталгаажуулна. Энэ мэдэгдэлд гэрээнд заасны дагуу хийгдэх ажилд төлөх мөнгөн дүн буюу гэрээний үнийг заана. Гэрээний үнэ нь залруулга болон үнийн хөнгөлөлтийг (түүний дотор нөхцөлтэй үнийн хөнгөлөлт) тооцсон тендерийн үнэ байна.

Гурав. ТЕНДЕР ШАЛГАРУУЛАЛТЫН ӨГӨГДЛИЙН ХҮСНЭГТ

ТӨӨЗ-ны холбогдох заалт	Шалгуур үзүүлэлт
ТӨӨЗ 1.1	<p>Сүүлийн жилийн санхүүгийн тайлан: <i>шаардлагатай</i></p> <ol style="list-style-type: none"> <li>1. Сүүлийн хоёр жилийн ижил төстэй ажлын [2018, 2019] туршлагын мэдээлэл /гэрээгээр гүйцэтгэсэн ажлын гэрээний хуулбар, гэрээ дүгнэсэн акт, бүрэн, чанартай гүйцэтгэсэн болохыг тодорхойлсон өмнөх үйлчлүүлэгчийн тодорхойлолт /;</li> <li>2. Цутгуурын ажил гүйцэтгэх ажлын байрны хаяг, хүчин чадал, зураган мэдээлэл</li> <li>3. Ажиллах хүчний чадварын мэдээлэл</li> <li>4. Шүүхийн ерөнхий зөвлөлийн Шүүхийн төрөлжсөн архивын тодорхойлолт.</li> <li>5. Захиргааны хэргийн анхан шатны шүүхийн тамгын газрын тодорхойлолт</li> <li>6. Шүүхийн шийдвэр гүйцэтгэх ерөнхий газрын шийдвэр гүйцэтгэх албаны тодорхойлолт</li> <li>7. Татварын тодорхойлолт ирүүлэх шаардлагагүй ба Татварын ерөнхий газрын цахим мэдээллийн сангаас тендер нээсэн өдрийн байдлаар татварын өр, төлбөрийн талаарх мэдээллийг шалгана. (Өргүй байх)</li> <li>8. Санхүүгийн тайланг аудитаар баталгаажуулсан байх шаардлагатай эсэх: “шаардлагатай</li> <li>9. Оюуны өмчийн гэрчилгээ болон эзэмших эрх бүхий бол давуу тал болно.</li> </ol> <p>Тендерт оролцогч тухайн ажилд шаардлагатай дараах тусгай зөвшөөрөлтэй байх: <i>шаардлагагүй</i></p> <p>Дараах тоног төхөөрөмжийн ажлыг гүйцэтгэх хугацаанд (өөрийн, түрээслэх, хөлслөн авах г.м.) бэлэн байлгах шаардлагатай. Үүнд: <i>багаж, тоног төхөөрөмжийг жагсаана</i></p> <p><i>Үйлдвэрийн өөрийн байртай байх бөгөөд тухайн ажилд зохицсон тоног төхөөрөмжтэй байх.</i></p>
ТӨӨЗ 2.1	<p>Тендер хүлээн авах захиалагчийн хаяг:</p> <p>Тендер хүлээн авах этгээд: <i>Төрийн худалдан авах ажиллагааны цахим систем (<a href="http://www.tender.gov.mn">www.tender.gov.mn</a>) хаягаар ААН-үүд хувийн нууцлалын кодоо ашиглан нэвтэрч, цахим хэлбэрээр (pdf)-д хөрвүүлэн илгээнэ.</i></p> <p>Байгууллагын хаяг: <i>ДЦС-3 ТӨХК өөрийн байр</i></p> <p>Аймаг, хот: <i>Улаанбаатар хот, ХУД, 3-р хороо, Ажилчины гудамж</i></p> <p>Улс: <i>Монгол Улс</i></p> <p>Тендер хүлээж авах эцсийн хугацаа:</p> <p>Огноо: <i>2020 оны 08-р сарын 28-ны өдөр</i></p> <p>Цаг: <i>10 цаг 00 минут</i></p>
ТӨӨЗ 6.2	Энэхүү тендер шалгаруулалт нь дараах нэр, дугаар бүхий багцуудаас

бүрдэнэ: *Алхан бутлагч /МД 20\*20Г/-ийн алх, плита хуяг, решётка шинээр цутгаж хийх. ЗХА-04. 2020*

## Дөрөв. ТЕХНИКИЙН ТОДОРХОЙЛОЛТ

### **ДЦС-3 ТӨХК-ийн Алхан бутлагч /МД 20\*20Г/-ийн алх, плита хуяг, решётка шинээр цутгаж хийх ажлын техникийн тодорхойлолт.**

Бутлагчийн алх шинээр цутгаж хийх ажил гүйцэтгэхдээ чанартай гүйцэтгэнэ.

Цутгуурын ажлыг гүйцэтгэхдээ цутгуурын технологийг чанд баримталж захиалсан материалын маркад /110 Г 13 Л/ нийцүүлэн, өгөгдсөн зургийн хэмжээсүүдийг нарийн тохируулан хийж гүйцэтгэх шаардлагатай.

Захиалагч цутгуурын технологийн мөрдөлт, чанар, ажлын гүйцэтгэлд төслийн менежер болон захиалагчийн мэргэжлийн инженер, мастерууд, МСГЛ-ын мэргэжилтэнгүүд хяналт тавьж ажиллана.

Цутгуурын ажил гүйцэтгэх байгууллагад буюу гүйцэтгэгчид тавигдах тендерийн ерөнхий шаардлага, тендерийн нөхцөлүүд, ХАБЭА-н шаардлага, цутгуурын дараа тавигдах техникийн ерөнхий шаардлагуудыг заалт бүрээр бүрэн биелүүлнэ.

### **ГҮЙЦЭТГЭГЧИД ТАВИГДАХ ТЕНДЕРИЙН ШААРДЛАГА, ТЕНДЕРИЙН НӨХЦЛҮҮД**

#### **1.ТЕНДЕРИЙН ЕРӨНХИЙ ШААРДЛАГА**

1. Энэхүү цутгуурын ажлыг 45 хоногт бүрэн хэмжээгээр хийсэн байна.
2. Тухайн ажлыг хийж гүйцэтгэхэд шаардагдах хийц, эд ангиуд, тэдгээрийг үйлдвэрлэх, нийлүүлэх, техникийн зураг, техникийн детальчилсан зураг гаргах ажлын хөлс, турших тохируулахад гарах зардал болон бусад зардлыг гүйцэтгэгч бүрэн хариуцах бөгөөд зардлуудыг сонгон шалгаруулалтын материалд тусгасан байвал зохино.
3. Тендерийн заавал биелүүлэх нөхцөл, тендерийн шаардлага, ХАБЭА-н шаардлагуудад шаардагдах хөрөнгийг гүйцэтгэгч хариуцахаар тусгах шаардлагатай.
4. Алх нь чанарын хувьд тухайн тоног төхөөрөмж дээр ажиллах шаардлагыг хангасан байх шаардлагатай.
5. Алхыг хийгдсэний дараа Монгол улсын эрх бүхий итгэмжлэгдсэн хөндлөнгийн лабораторид хэсэгчилсэн сорьц өгч туршилтын акт протоколоор баталгаажуулсан байх шаардлагатай.

#### **АЛХАНД ТАВИГДАХ ШААРДЛАГА.**

1. Алхны материал : 110 Г 13Л маркийн марганцат гангаар цутгагдах ба гангийн ударный вязкост нь  $10 \text{ кгс/см}^2$ -аас дээш байна.
2. Голны цэвэршилт : Өнгөлгөөний зэрэг 4 байна
3. Жин :  $70 \pm 0,3$  байна.
4. Тоо хэмжээ : 40 ширхэг

### **РЕЩЁТКАНД ТАВИГДАХ ШААРДЛАГА.**

1. Алхны материал : 110 Г 13Л маркийн марганцат гангаар цутгагдах ба гангийн ударный вязкост нь  $10 \text{ кгс/см}^2$ -аас дээш байна.
2. Голны цэвэршилт : Өнгөлгөөний зэрэг 4 байна
3. Жин :  $70 \pm 0,3$  байна.
4. Тоо хэмжээ : 4 ширхэг

### **ПЛИТА ХУЯГАНД ТАВИГДАХ ШААРДЛАГА.**

1. Алхны материал : 110 Г 13Л маркийн марганцат гангаар цутгагдах ба гангийн ударный вязкост нь  $10 \text{ кгс/см}^2$ -аас дээш байна.
2. Голны цэвэршилт : Өнгөлгөөний зэрэг 4 байна
3. Жин :  $70 \pm 0,3$  байна.
4. Тоо хэмжээ : 4 ширхэг

Тав. ЗУРАГ

1. БУТЛАГЧИЙН АЛХ

**Зургийн санамж**

Энд зургуудыг жагсааж бичнэ. Зураг, түүний дотор ажлын талбайн зургийг энэ бүлэгт, эсхүл тусад нь хавтсанд хийж хавсаргана.

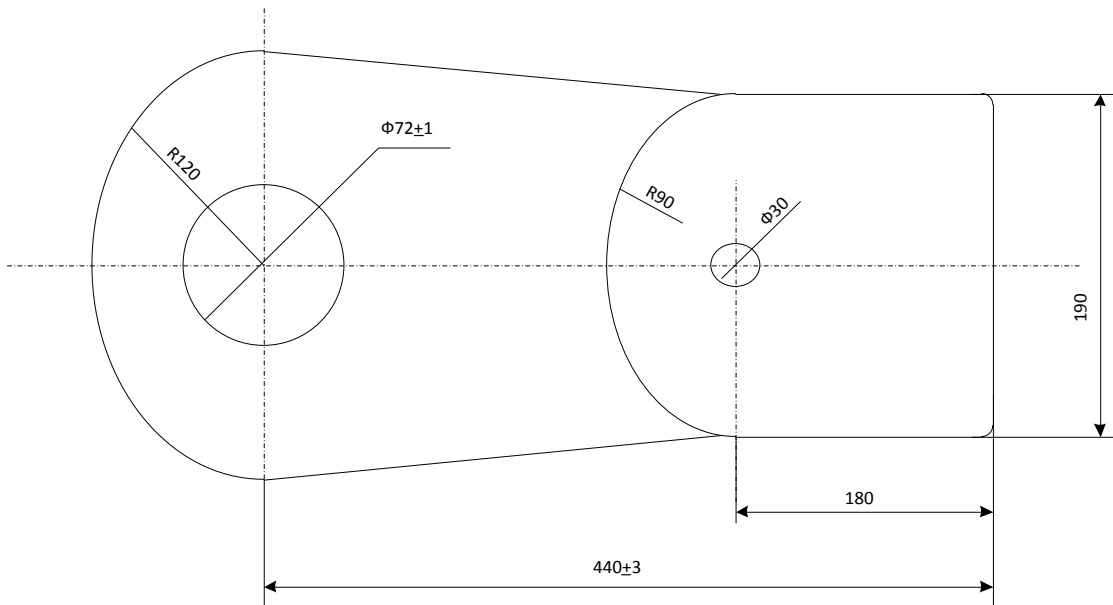
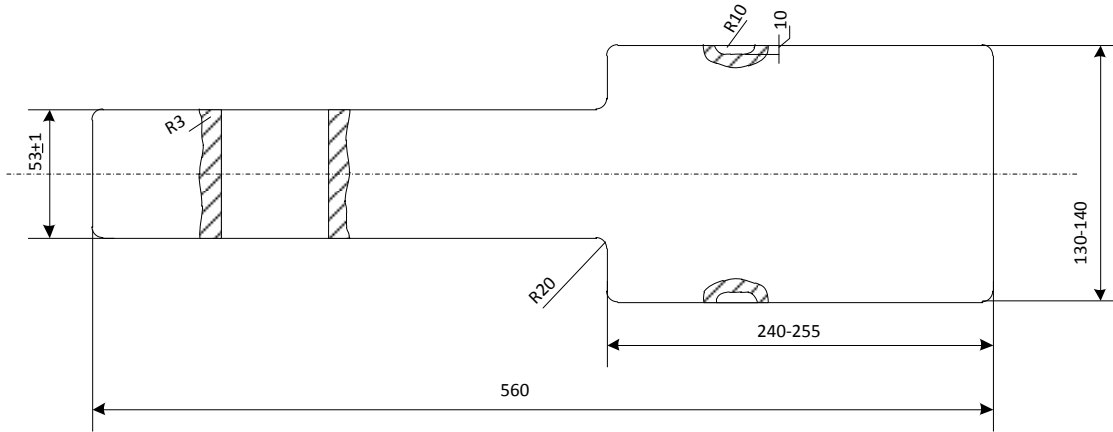



## 2. БУТЛАГЧИЙН РЕЩЁТКА

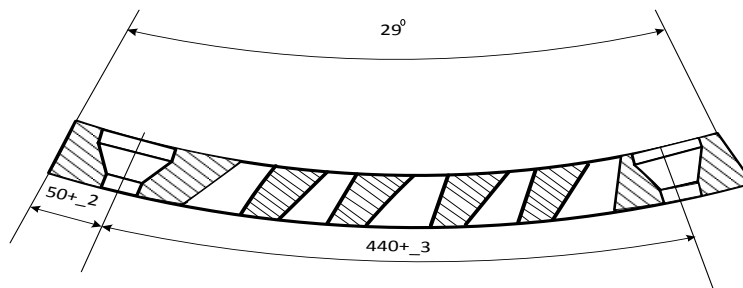
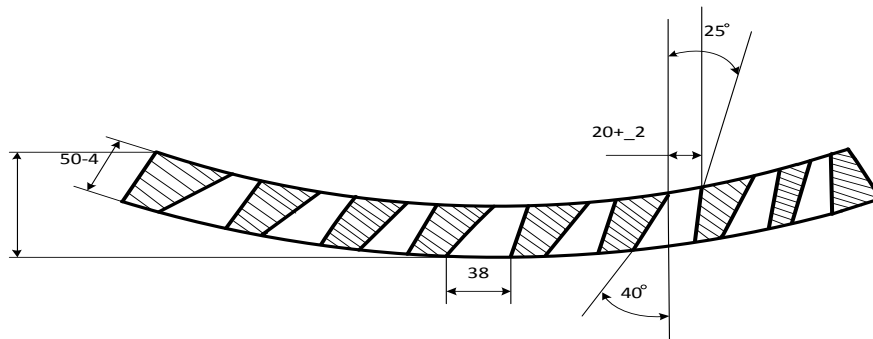
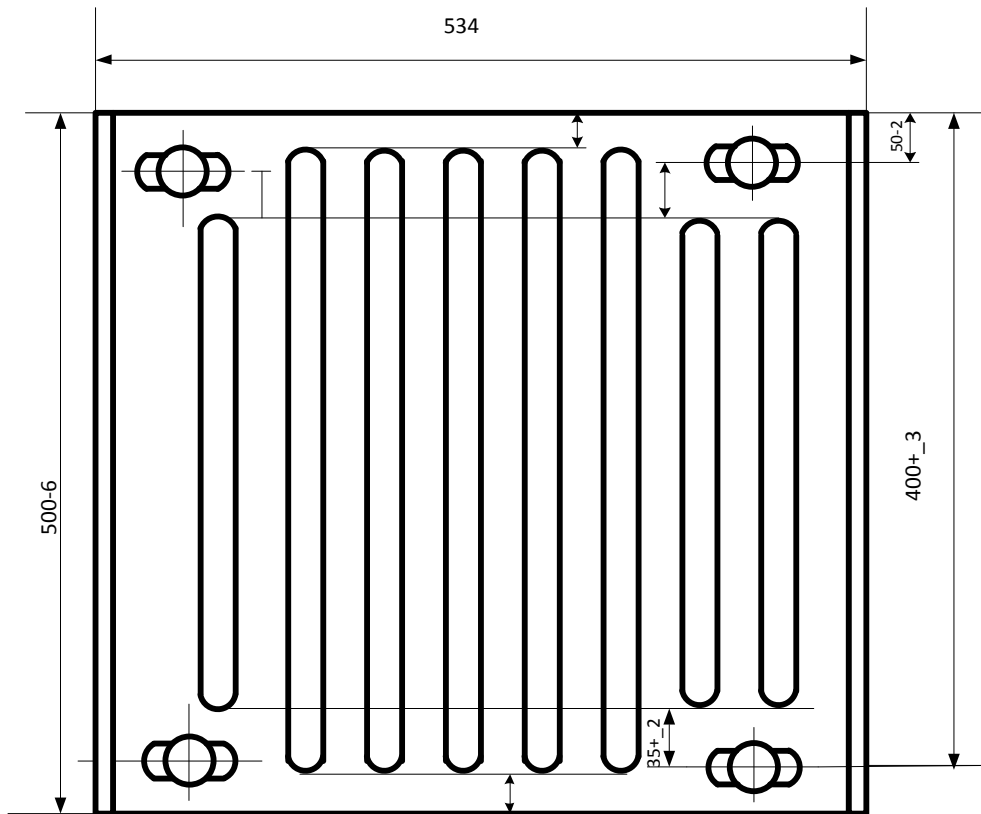

### 3. БУТЛАГЧИЙН ПЛИТА ХУЯГ

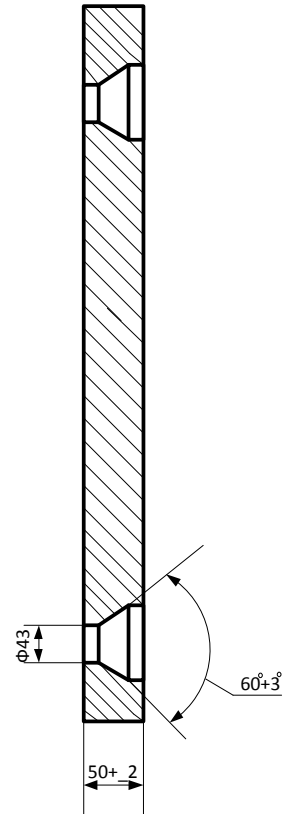
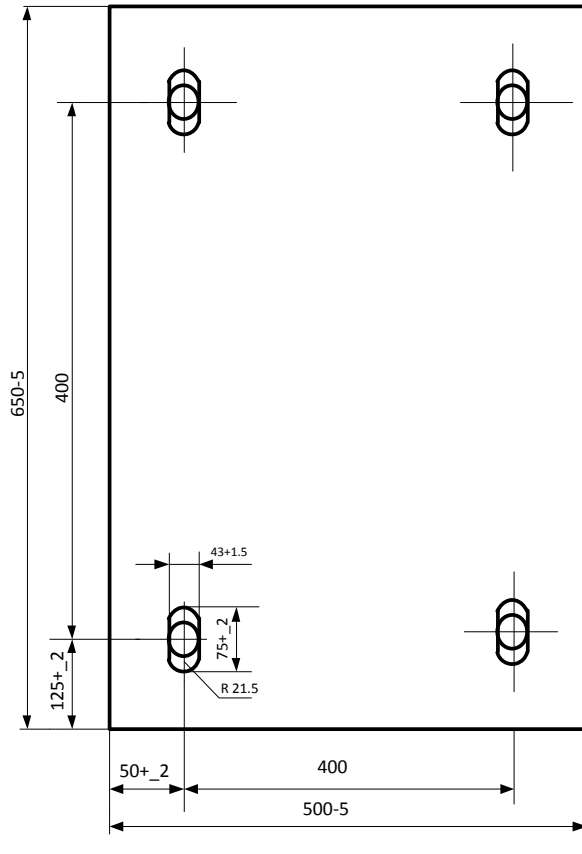

## Зургаа. ҮЕ ШАТНЫ АЖЛЫН ХУВААРЬ

### Үе шатны ажлын хуваарь бэлтгэх санамж

#### Зорилт

Үе шатны ажлын хуваарийг дараах зорилгоор бэлтгэдэг. Үүнд:

(а) гэрээний дагуу гүйцэтгэх ажлын тоо хэмжээний талаар хангалттай мэдээллийг гаргаж тендерийг зохих ёсоор, нягт нямбай бэлтгэх бололцоог олгох;

(б) гэрээ байгуулсны дараа ажлын гүйцэтгэлийг тооцож үнэлэхэд үе шатны ажлын хуваарьт заасан үнийг үндэслэх.

Эдгээр зорилтыг хэрэгжүүлэхийн тулд үе шатны ажлын хуваарьт хоорондоо ялгаатай ажлуудын, эсхүл өөр өөр газар гүйцэтгэх ижил төстэй ажлын ялгааг гаргаж өгөх, эсхүл өртгийг ялгаатайгаар авч үзэх нөхцөлийг харгалзах зорилгоор үе шатны ажлын хуваарийг зохих нэр төрлөөр нь задлах хэрэгтэй. Эдгээр шаардлагатай нийцүүлэн үе шатны ажлын хуваарийн агуулга аль болохоор энгийн бөгөөд товч байх ёстой. Гадна тохижилтын ажил болон нөхөн сэргээх зардлыг үе шатны ажлын хуваарьт заавал оруулна.

#### Ажил-өдрийн хуваарь

Ажил-өдрийн хуваарийг үе шатны ажлын хуваарийн нэр төрөлд тусгагдаагүй магадлашгүй ажил гарах магадлал өндөр бол оруулна. Тендерт оролцогчийн ирүүлсэн нэгж үнэ бодитой эсэхийг шалгах боломжийг захиалагчид олгох зорилгоор ажил-өдрийн хуваарь нь ихэвчлэн дараах зүйлээс бүрдэнэ:

(а) тендерт оролцогч ажил-өдрийн нийт үнийг бөглөж ирүүлэх ажиллах хүч, материал, барилга байгууламжийн нэр төрлийн жагсаалт. Мөн ажил-өдрийн хэлбэрээр гүйцэтгэсэн ажилд төлбөр хийх нөхцөлийн талаарх мэдээлэл.

(б) тендерт оролцогч бүрийн нэгж үнээр үнэлж ирүүлэх ажил-өдрийн нэр төрлийн тоо хэмжээ. Тендерт оролцогчийн ажил-өдрийн нэр төрөлд санал болгох нэгж үнэ нь гүйцэтгэгчийн ашиг, захиргааны, хяналтын болон бусад зардлыг багтаасан байна.

#### Магадлашгүй зардал

Магадлашгүй ажлын зардалд зориулсан тодорхой мөнгөн дүнг үе шатны ажлын хуваарьт заах замаар магадлашгүй ажлын зардлын талаар ерөнхий заалт оруулж болно. Мөн үнийн өсөлтөд зориулсан тодорхой дүнг магадлашгүй зардал хэлбэрээр үе шатны ажлын хуваарьт зааж болно. Магадлашгүй зардлыг гэрээнд тусгах нь ирээдүйд шаардлага гарсан үед нэмэлт төсөв хуваарилуулж батлуулах ажиллагаанаас зайлсхийх бололцоо олгоно. Магадлашгүй зардлыг хэрэглэсэн үед гэрээний тусгай нөхцөлд тэдгээрийг хэний зөвшөөрлөөр (ихэвчлэн төслийн менежерийн) хэрхэн хэрэглэх аргыг заана.

*Үе шатны ажлын хуваарь бэлтгэхэд зориулсан энэ санамж нь зөвхөн захиалагч болон тендерийн баримт бичгийг боловсруулж буй хүмүүст зориулагдсан болно. Эдгээрийг эцсийн баримт бичигт оруулахгүй.*

Долоо. **ЖИШИГ МАЯГТ**  
**ҮНИЙН САНАЛЫН МАЯГТ**

[огноо]

**ДЦС-3 ТӨХК-ИЙН ГҮЙЦЭТГЭХ ЗАХИРАЛ Ч.ЧИНБАТ** танаа

1. Бид, *[тендерт оролцогчийн нэр]*, *[гэрээний нэр ба дугаар]*-ыг *[тендерийн үнийг тоогоор болон үсгээр]* төгрөгөөр тендерийн баримт бичгийн дагуу гүйцэтгэхээр санал болгож байна.
2. Тендер нь тендерийн баримт бичигт заасны дагуу тендер хүлээн авах эцсийн хугацаанаас хойш **30** хоногийн хугацаанд хүчинтэй байх ба та энэ хугацаа дуусахаас өмнө түүнийг сонгох боломжтой.
3. Гэрээг албан ёсоор байгуулах хүртэл энэхүү тендер болон түүнийг шалгарсан тохиолдолд гэрээ байгуулах эрх олгох мэдэгдэл нь бидний хооронд хийгдсэн хэлцэл болно.
4. Бид гэрээний ерөнхий болон тусгай нөхцөлийг хүлээн зөвшөөрч байна гэдгийг үүгээр батламжилж байна.
5. Бид тендерийг холбогдох журмын дагуу бусад тендерт оролцогчдод ил болгохыг үүгээр зөвшөөрч байна. Захиалагч бидний ирүүлсэн тендерийг нууцлах аливаа үүргээс бүрэн чөлөөлөгдөнө.

Тендерт оролцогчийн нэр:

Эрх бүхий албан тушаалтны гарын үсэг, тамга:

Албан тушаал, нэр:

Хаяг:

## Найм. ГЭРЭЭНИЙ ЕРӨНХИЙ НӨХЦӨЛ

1. **Гүйцэтгэгч ажил гүйцэтгэх** 1.1. Гүйцэтгэгч гэрээний тусгай нөхцөлд заасан ажлыг техникийн тодорхойлолт болон зургийн дагуу хийж гүйцэтгэнэ.
  2. **Төслийн менежерийн шийдвэр** 2.1. Гэрээнд тусгайлан заагаагүй бол гэрээтэй холбогдсон аливаа асуудлыг захиалагчийг төлөөлөн төслийн менежер шийдвэрлэнэ.
  3. **Ажил дуусгахаар төлөвлөсөн өдөр ажил дууссан байх** 3.1. Гүйцэтгэгч ажлыг гэрээний тусгай нөхцөлд заасан өдөр эхлүүлж, өөрийн гаргасан ажлын хөтөлбөр болон төслийн менежерийн баталсан тодотгосон ажлын хөтөлбөрийн дагуу хийж гүйцэтгэн, ажил дуусгахаар төлөвлөсөн өдөр дуусгана.
  4. **Аюулгүй байдал** 4.1. Гүйцэтгэгч ажлын талбай дээрх бүх үйл ажиллагааны аюулгүй ажиллагааг хангаж ажиллана.  
4.2. Барьж байгаа барилга, байгууламжаа байгалийн болзошгүй гамшиг, гэнэтийн аюулаас хамгаалах бүх талын арга хэмжээг авч, өөрийн нь ажилтай холбогдуулж барилгын болон байгаль орчин, эрүүл ахуй, гал түймрийн хяналтын албанаас гаргасан хууль ёсны шаардлага, дүгнэлтийг хүлээн авч биелүүлнэ.
  5. **Зааварчилгаа** 5.1. Төслийн менежерийн гаргах аливаа зааварчилгаа нь Монгол улсын хууль, тогтоомжид нийцсэн байх бөгөөд түүнийг гүйцэтгэгч биелүүлэх үүрэгтэй
  6. **Маргааныг шийдвэрлэх** 6.1. Талууд гэрээний үүргийн биелэлтэй холбогдсон асуудлаар тохиролцоонд хүрч чадахгүй бол зохих тал шүүхэд нэхэмжлэл гаргана.
- Б. ХУГАЦААНЫ БОЛОН ЧАНАРЫН ХЯНАЛТ**
7. **Ажлын хөтөлбөр** 7.1. Гүйцэтгэгч нь ажил гүйцэтгэхэд шаардлагатай бүх үйл ажиллагааны ерөнхий аргачлал, зохион байгуулалт, дэс дараалал, ажил гүйцэтгэх хугацаа болон бусад шаардлагатай мэдээллийг тусгасан ажлын хөтөлбөрийг боловсруулж, гэрээний тусгай нөхцөлд заасан хугацаанд төслийн менежерт хүргүүлж батлуулна.  
7.2. Ажлын хөтөлбөрийг төслийн менежер батлах нь гүйцэтгэгчийн үүрэг хариуцлагыг хөндөхгүй. Гүйцэтгэгч нь ажлын хөтөлбөрийг хянан засварлаад төслийн менежерт хэдийд ч дахин хүргүүлж болно. Хянан засварласан ажлын хөтөлбөрт өөрчлөлтийг тусгана.
  8. **Зөрчил, гологдол илрүүлэх** 8.1. Төслийн менежер гүйцэтгэгчийн ажлыг шалгаж, илэрсэн зөрчил, гологдлын талаар түүнд мэдэгдэнэ. Энэхүү шалгалт нь гүйцэтгэгчийн үүрэг хариуцлагыг хөндөхгүй. Төслийн менежер зөрчил, гологдол байж болзошгүй гэж үзсэн аливаа ажилд зөрчил, гологдол хайх, уг ажлын далд хэсгийг нээж шалгалт, туршилт явуулах талаар зааварчилгааг гүйцэтгэгчид өгөх эрхтэй.

- 9. Зөрчил, гологдол арилгах**
- 9.1. Төслийн менежер гэрээний тусгай нөхцөлд заасан чанарын баталгаат хугацаа<sup>1</sup> дуусахаас өмнө зөрчил, гологдол арилгах тухай мэдэгдлийг гүйцэтгэгчид өгнө. Чанарын баталгаат хугацааг зөрчил, гологдлыг арилгаж дуусах хүртэл сунгана.
- 9.2. Зөрчил, гологдол арилгах тухай мэдэгдэл өгсөн тухай бүр гүйцэтгэгч уг зөрчил, гологдлыг төслийн менежерийн мэдэгдэлд заасан хугацаанд багтааж өөрийн зардлаар арилгана.
- 10. Зөрчил, гологдол арилгахгүй байх**
- 10.1. Хэрэв гүйцэтгэгч зөрчил, гологдлыг төслийн менежерийн мэдэгдэлд заасан хугацаанд багтааж арилгаагүй бол төслийн менежер зөрчил, гологдол арилгахад шаардагдах зардлыг тооцож гүйцэтгэгчээс гаргуулна.

## **В. ЗАРДЛЫН ХЯНАЛТ**

- 11. Үе шатны ажлын хуваарь**
- 11.1. Төслийн менежерийн шаардсаны дагуу гүйцэтгэгч үе шатны ажлын тодотгосон хуваарийг 14 хоногийн дотор бэлтгэж ирүүлнэ. Үе шатны ажлын хуваарьт тусгагдсан үйл ажиллагаа нь ажлын хөтөлбөрт тусгагдсан үйл ажиллагаатай нийцсэн байна.
- 11.2. Ажлын талбай дахь материалын төлбөрийг тусад нь хийх бол гүйцэтгэгч ажлын талбайд нийлүүлсэн материалын тооцоог үе шатны ажлын хуваариас тусад нь гаргаж ирүүлнэ.
- 12. Үе шатны ажлын хуваарийг өөрчлөх**
- 12.1. Гүйцэтгэгчийн шийдвэрээр ажлын арга барил, эсхүл ажлын хөтөлбөрт гарсан өөрчлөлтийг тусгах зорилгоор гүйцэтгэгч үе шатны ажлын хуваарьт нэмэлт өөрчлөлт хийнэ. Өөрчлөлт хийхдээ үе шатны ажлын хуваарь дахь үнийг өөрчлөхгүй.
- 13. Алданги**
- 13.1. Гүйцэтгэгч нь ажил дуусгахаар төлөвлөсөн өдрөөс хугацаа хоцорсон хоног тутамд гэрээний тусгай нөхцөлд заасан хувь хэмжээгээр алданги<sup>2</sup> төлнө. Алдангийн нийт дүн гэрээний тусгай нөхцөлд заасан дээд хэмжээнээс хэтрэхгүй. Захиалагч нь алдангийг гүйцэтгэгчид төлөх төлбөрөөс суутган авч болно. Алданги төлсөн нь гүйцэтгэгчийн хүлээсэн үүрэг хариуцлагыг хөндөхгүй.

## **Г. ГЭРЭЭГ ДУУСГАХ**

- 14. Ажил дуусгах**
- 14.1. Гүйцэтгэгч нь ажил дууссан тухай мэдэгдэл гаргах хүсэлтийг төслийн менежерт тавих бөгөөд төслийн менежер ажил дууссан гэж үзвэл уг мэдэгдлийг гаргана. Гүйцэтгэгч гадна тохижилтын ажлыг бүрэн дуусгаж, ажлын явцад гудамж, зам, талбай сэтэлж, мод, цэцэрлэгжүүлэлтийг түр зайлуулсан бол эдгээрийг бүрэн хэмжээгээр сэргээсэн байна.
- 15. Хүлээж авах**
- 15.1. Төслийн менежер ажил дууссан тухай мэдэгдэл гаргаснаас хойш захиалагч долоо хоногийн дотор ажлын талбай болон ажлыг хүлээж авна.
- 16. Эцсийн тооцоо**
- 16.1. Гүйцэтгэгч гэрээний дагуу төлөгдөх ёстой гэж үзэж буй нийт төлбөрийн нарийвчилсан тооцоог гаргаж, чанарын баталгаат хугацаа дуусахаас
-

өмнө төслийн менежерт хүргүүлнэ.

Төслийн менежер зөрчил, гологдол арилгасан тухай мэдэгдэл гаргаж, хэрэв гүйцэтгэгчийн ирүүлсэн тооцоо бүрэн гүйцэд, үнэн зөв бол уг тооцоог хүлээн авснаас хойш 14 хоногийн дотор гүйцэтгэгчид төлөх эцсийн төлбөрийг тодорхойлно.

Хэрэв тооцоо буруу байвал шаардлагатай залруулга, нэмэлт өөрчлөлтийн талаарх тайлбарыг 14 хоногийн дотор гаргаж гүйцэтгэгчид хүргүүлнэ. Хэрэв засвар хийж дахин ирүүлсэн эцсийн тооцоо нь шаардлага хангаагүй бол төслийн менежер гүйцэтгэгчид төлөх дүнг шийдвэрлэж төлбөрийн мэдэгдэл гаргана.

**17. Ашиглалт, засвар, үйлчилгээний гарын авлага**

17.1. Гүйцэтгэгч ажлын гүйцэтгэлийн зураг, далдлагдсан ажил, инженерийн шугам сүлжээ, технологийн тоног төхөөрөмжийг туршиж тохируулсан акт болон захиалагч шаардсан бол ашиглалт, засвар үйлчилгээний гарын авлагыг гэрээний тусгай нөхцөлд заасан хугацаанд хүлээлгэн өгнө.

17.2. Хэрэв гүйцэтгэгч 22.1-д заасан материалыг гэрээний тусгай нөхцөлд заасан хугацаанд ирүүлээгүй, эсхүл шаардлага хангаагүйн улмаас тэдгээрийг төслийн менежер батлаагүй бол гүйцэтгэгчид төлөх ёстой төлбөрөөс төслийн менежер гэрээний тусгай нөхцөлд заасан үнийн дүнг суутгана.

**18. Гэрээг цуцлах**

18.1. Захиалагч, эсхүл гүйцэтгэгч нөгөө тал нь гэрээг ноцтой зөрчсөн гэж үзвэл гэрээг цуцлах эрхтэй.

18.2. Дор дурдсан нөхцөлүүдийг гэрээний ноцтой зөрчил гэж үзэх бөгөөд эдгээрээр хязгаарлагдахгүй:

(а) ажлын хөтөлбөрт ажил зогсоох тухай заагаагүй, түүнчлэн ажил зогсоох тухай шийдвэрийг төслийн менежер батлаагүй байхад гүйцэтгэгч ажлыг 28 буюу түүнээс дээш хоногийн хугацаагаар зогсоосон;

(б) төслийн менежер ажлын явцыг зогсоох зааварчилгааг гүйцэтгэгчид өгсөн бөгөөд уг шийдвэрээ 28 хоногийн дотор цуцлаагүй;

(в) захиалагч, эсхүл гүйцэтгэгч дампуурсан, эсхүл өөрчлөн байгуулагдах, нэгдэхээс бусад зорилгоор татан буугдсан;

(г) тодорхой зөрчил, гологдлыг арилгаж чадаагүй нь гэрээний ноцтой зөрчил болохыг төслийн менежер гүйцэтгэгчид мэдэгдсэн бөгөөд гүйцэтгэгч нь уг зөрчил, гологдлыг заасан хугацаанд нь багтаан арилгаж чадаагүй;

(д) гүйцэтгэгч ажлын гүйцэтгэлийг гэрээний тусгай нөхцөлд заасан алдангийн дээд хэмжээ төлөх хугацаагаар хоцроосон.

18.3. Гэрээг цуцалсан тохиолдолд гүйцэтгэгч ажлыг даруй зогсоож, ажлын талбайн бүрэн бүтэн, аюулгүй байдлыг хангаж, түүнийг аль болох түргэн хугацаанд чөлөөлнө.

**19. Гэрээг цуцалсан үед хийх төлбөр**

19.1. Гүйцэтгэгч гэрээг ноцтой зөрчсөний улмаас гэрээ цуцлагдсан бол төслийн менежер гүйцэтгэсэн ажлын болон захиалсан материалын үнэлгээг нотолсон мэдэгдэл гаргана. Ингэхдээ мэдэгдэл олгосон өдөр хүртэл дуусаагүй ажлын гэрээний тусгай нөхцөлд заасан хэмжээг дээрх

үнэлгээнээс хасна. Нэмэлт алданги гүйцэтгэгчид ногдуулахгүй.

19.2. Гэрээг захиалагчийн шаардлагаар, эсхүл гэрээг захиалагч ноцтой зөрчсөний улмаас цуцалсан бол гүйцэтгэсэн ажлын болон захиалсан материалын үнэлгээ, тоног төхөөрөмжийг ажлын талбайгаас гаргах бодит зардал, ажлын зорилгоор хөлслөн ажиллуулсан гүйцэтгэгчийн ажилтнуудыг буцаахтай холбогдсон зардал, түүнчлэн ажлыг хадгалах, хамгаалахтай холбогдсон зардал зэрэг гүйцэтгэгчийн зардлыг төслийн менежер хянаж мэдэгдэл гаргана.

**20. Гүйцэтгэлээс  
чөлөөлөх**

20.1. Гэнэтийн болон давагдашгүй хүчний нөхцөл байдлын улмаас гэрээг гүйцэтгэх боломжгүй болсон бол төслийн менежер үүнийг гэрчилнэ. Гүйцэтгэгч нь энэхүү мэдэгдлийг хүлээн авсны дараа ажлын талбайн бүрэн бүтэн байдлыг хангаж, ажлыг аль болох богино хугацаанд зогсооно. Захиалагч уг мэдэгдэл гарахаас өмнө хийгдсэн ажил болон түүний дараа захиалгаар гүйцэтгэсэн ажлын хөлсийг гүйцэтгэгчид төлнө.



### Ес. ГЭРЭЭНИЙ ТУСГАЙ НӨХЦӨЛ<sup>3</sup>

ГЕН 2.1	Гэрээний нэр болон бүртгэлийн дугаар: <b>[Алхан бутлагч /МД 20*20Г/-ийн алх, плита хуяг, рещётка шинээр цутгаж хийх. ЗХА-04.2020 ]</b>
ГЕН 2.1	<p>Ажил нь: <b>Алхан бутлагч /МД 20*20Г/-ийн алх, плита хуяг, рещётка шинээр цутгаж хийх-эд хэрэглэгдэх материал сэлбэг бусад зардлуудаас бүрдэнэ.</b></p> <p>Ажлын талбай нь: <i>Гүйцэтгэгчийн өөрийн ажлын байр болно.</i></p>
ГЕН 3.1	Төслийн менежер нь <i>[ДЦС-3 ТӨХК ЗХА-ны ахлах инженер Л.Батдорж]</i>
ГЕН 4.1	<p>Ажил эхлэх өдөр <i>[2020.08.26]</i></p> <p>Ажил дуусгахаар төлөвлөсөн өдөр <i>[2020.09.10]<sup>4</sup></i></p>
ГЕН 7.1	Гүйцэтгэгч гэрээ байгуулах эрх олгох тухай мэдэгдлийг хүлээн авснаас хойш <i>[7]</i> хоногийн дотор тодотгосон ажлын хөтөлбөрийг гаргана.
ГЕН 9.1	Чанарын баталгаат хугацаа: ашигласнаас хойш <i>3 сар буюу 2100 цаг</i> байна.
ГЕН 13.1	<p>Алданги ногдуулах хэмжээ хоногт гүйцэтгээгүй үүргийн үнийн <i>[03% ]</i> байна.<sup>5</sup></p> <p>Нийт ажилд ногдуулах алдангийн дээд хэмжээ нь гэрээний үнийн <i>30%-иас ихгүй</i> байна.</p>
ГЕН 17.1	Ашиглалт, засвар үйлчилгээний гарын авлага <i>шаардлагагүй</i>
	Гүйцэтгэлийн зургийг <i>[2020.09.10]</i> -ны дотор гаргаж өгнө.

---

## ГЭРЭЭНИЙ МАЯГТ<sup>6</sup>

БАТЛАВ  
“ДЦС-3“ ТӨХК-ИЙН ГҮЙЦЭТГЭХ  
ЗАХИРАЛ

Ч.ЧИНБАТ

БАТЛАВ  
“.....” ХХК-ИЙН ЗАХИРАЛ

.....

### АЖИЛ ГҮЙЦЭТГЭХ ГЭРЭЭ

2020 оны .... -р сарын ...-ны өдөр №..... Улаанбаатар хот

### ЕРӨНХИЙ ЗҮЙЛ.

Нэг талаас “ДЦС-3“ ТӨХК-г төлөөлж Тэргүүн дэд захирал, ерөнхий инженер ..... /цаашид “захиалагч” гэх/, нөгөө талаас “.....” ХХК-ийг төлөөлж инженер ..... /цаашид “гүйцэтгэгч” гэх/ нар Монгол Улсын Иргэний хуулийн 343–358 дахь заалт, Төрийн болон орон нутгийн өмчийн хөрөнгөөр бараа, ажил, үйлчилгээ худалдан авах тухай хуулийн 34 дүгээр зүйл, “ДЦС-3” ТӨХК-ийн Харьцуулалтын ажлын хэсгийн 20... оны .....-р сарын .....-ны өдрийн хурлын ..... тоот шийдвэр, Харьцуулалтын ажлын хэсгийн ЗХА-..... тоот зөвлөмж, 2020 оны Бизнес төлөвлөгөө, Удирдлагын шийдвэрийг үндэслэн харилцан тохиролцож энэхүү гэрээг байгуулав.

### ГЭРЭЭНИЙ ЗОРИЛГО

“.....”-ын ажлыг тендерийн баримт бичигт заасан шалгаруулалт, шаардлагад нийцүүлэн графикт хугацаанд чанартай, технологийн дагуу хийж гүйцэтгэн хүлээлгэж өгөх, захиалагч, гүйцэтгэгчийн хооронд үүсэх харилцааг зохицуулах, харилцан хүлээх үүрэг, хариуцлагыг тогтоох, төлбөр тооцоог гэрээнд заасан хугацаанд хийж гүйцэтгэхэд гэрээний зорилго оршино.

### НЭГ. ГЭРЭЭНИЙ ЕРӨНХИЙ ЗҮЙЛ

- 1.1. “.....”-ын ажлыг 2020 оны .....-р сарын .....-ноос 2020 оны .... -р сарын ..... -ний хооронд багтаан хийж хүлээлгэн өгнө.
- 1.2. Гэрээт ажлын үнэ Харьцуулалтын ажлын хэсгийн ..... тоот зөвлөмжийн дагуу НӨАТ болон бусад бүх зардлыг тооцоод ..... /...../ төгрөг байна.
- 1.3. Гэрээт ажлын хөлсний 90%-ийг гэрээт ажлыг хүлээн авч, гэрээ дүгнэсэн акт батлагдсанаас хойш хуанлийн 30 хоногт багтаан шилжүүлнэ.

### ХОЁР. ЗАХИАЛАГЧИЙН ЭРХ, ҮҮРЭГ

- 2.1. Засварын ажлыг гэрээнд заасан хугацаанд хүлээн авч санхүүжилтийг гэрээ дүгнэсэн акт болон нэхэмжлэлийг үндэслэн хийж гүйцэтгэнэ
  - 2.2. Гүйцэтгэсэн ажлыг хугацаанд комисс гарган хүлээн авна.
-

- 2.3. Баталгаат хугацаа хүлээлгэн өгснөөс хойш 3 сар буюу 2200 цаг ажилласан байна. Гэрээт ажлын баталгаат хугацаа дууссаны дараа баталгаат хугацааны 10%-г олгох хурлын тэмдэглэлийг үндэслэн гүйцэтгэгч талд шилжүүлнэ.
- 2.4. Баталгаат хугацаанд гүйцэтгэгчийн хийж гүйцэтгэсэн ажилтай холбоотой гэмтэл доголдол гарвал дахин үнэ төлбөргүй хийж гүйцэтгэхийг шаардах эрхтэй.
- 2.5. Захиалагч нь их засварын ажилд шаардагдах сэлбэг материалыг цаг хугацаанд нь олж нийлүүлэх үүрэгтэй.

### **ГУРАВ. ГҮЙЦЭТГЭГЧИЙН ЭРХ, ҮҮРЭГ**

- 3.1. Засварыг гэрээнд заасан хугацаанд технологийн дагуу чанартай хийж хүлээлгэн өгнө.
- 3.2. “.....”-ын ажилтай холбогдолтой техникийн бичиг баримтыг бүрдүүлэх.
- 3.3. Засварын ажил нь чанарын шаардлага хангахгүй тохиолдолд гүйцэтгэгч хугацаа алдалгүй өөрийн хүчээр хийж өгөх ба гарсан бүх зардлыг хариуцна.
- 3.4. Засварын хугацаанд ХАБЭА-н болон бусад аюулгүй ажиллагааны бүх арга хэмжээг бүрэн хариуцаж ажиллана.
- 3.5. Засварын баталгаат хугацаанд гэрээт ажлын хөлсний 10%-ийг захиалагчийн дансанд байршуулна.

### **ДӨРӨВ. ГЭРЭЭ ДҮГНЭЖ ХАРИУЦЛАГА ТООЦОХ**

- 4.1 “.....”-ын ажлыг бүрэн дуусгаж техникийн бичиг баримт бүрдэлтийг хийж захиалагч талд хүлээлгэн өгч гэрээг дүгнэнэ.
- 4.2. Гүйцэтгэгчийн буруугаас засварын ажлын хугацаа хэтэрвэл гүйцэтгээгүй үүргийн дүнгийн 0.3 хувиар хоног тутам гүйцэтгэгч алданги хүлээх ба уг алданги нийт гэрээний үнийн дүнгийн 30 хувиас хэтрэхгүй байна.
- 4.3. Захиалагчийн буруугаас төлбөр төлөх хугацаа хэтэрвэл гүйцэтгээгүй үүргийн үнийн дүнгийн 0.3 хувиар хоног тутам алданги хүлээх ба нийт үнийн дүнгийн 30 хувиас хэтрэхгүй байна.

### **ТАВ. ДАВАГДАШГҮЙ ХҮЧИН ЗҮЙЛ**

- 5.1. Давагдашгүй хүчин зүйлд байгалийн гамшиг, гал түймэр, үер, шуурга, газар хөдлөлт, дайн, эдийн засгийн болон импортын шууд хориг, энэ гэрээг баталсны дараа үүсч болзошгүй онцгой байдалд хүргэсэн бусад нөхцлүүд гэрээг биелүүлэхэд саад учруулсан зүйлүүд орно.
- 5.2. Давагдашгүй хүчин зүйлийн улмаас шууд шалтгаалан энэ гэрээгээр хүлээсэн үүргээ хэсэгчлэн буюу бүхлээр нь биелүүлэхгүйд хүрсэн бол талууд хариуцлагыг хүлээхгүй.
- 5.3. Давагдашгүй хүчин зүйл үүссэнээс хойш 7 хоногийн дотор гэрээний үүргээ биелүүлэх бололцоогүй болсон тал нь нөгөө талдаа албан бичгээр мэдэгдэнэ.
- 5.4. Хэрэв давагдашгүй хүчин зүйлс гэрээний биелэлтэнд 1 сарын турш үйлчлэх тохиолдолд үүргээ биелүүлж чадахгүй болсон тал цаашид энэ гэрээгээр хүлээсэн үүргээ биелүүлэхгүй татгалзах эрхтэй. Энэ тохиолдолд талууд гэрээг хүчингүй болсон хугацаагаар ажлын гүйцэтгэлийн тооцоог дуусгана.

### **ЗУРГАА. БУСАД ЗҮЙЛ**

- 6.1. Талууд аль нэгнийхээ зөвшөөрөлгүйгээр энэхүү гэрээг гуравдагч этгээдэд шилжүүлэхийг хориглоно.

6.2. Гэрээг монгол хэл дээр 4 хувь үйлдэж гүйцэтгэгч нэг хувь, захиалагч гурван хувийг авах бөгөөд хувиуд нь ижил тэгш хүчинтэй.

6.3. Талууд аль нэг нь гэрээтэй холбогдох мэдээлэл солилцох тохиолдолд мэдээллийг авсан тал хуанлийн 7 хоногт багтаан нөгөө талдаа тавьсан асуудлаар тодорхой хариу өгнө.

6.4. Энэхүү гэрээнд шууд заагаагүй бусад аливаа асуудлыг Монгол Улсад хүчин төгөлдөр мөрдөж буй хууль тогтоомжийн дагуу шийдвэрлэнэ.

6.5. Талуудын санал зөрөөтэй асуудлаар зөвшилцөлд хүрч чадахгүй бол шүүхээр шийдвэрлүүлнэ.

6.6. Шүүхийн шийдвэр нь эцсийн бөгөөд талууд түүнийг заавал биелүүлнэ.

6.7. Гэрээнд талууд харилцан тохиролцсоны үндсэн дээр нэмэлт, өөрчлөлт оруулж болох бөгөөд үндсэн гэрээний салшгүй хэсэг байна.

6.8. Гэрээнд хоёр тал гарын үсэг зурсан өдрөөс эхэлж хүчин төгөлдөр болно.

### ДОЛОО. ТАЛУУДЫН ХАЯГ:

#### ЗАХИАЛАГЧИЙН ХАЯГ:

Хаяг: Хан–Уул дүүрэг. 3-р хороо

“ДЦС–3” ТӨХК-ийн байр

Утас: 11–343024

#### ГҮЙЦЭТГЭГЧИЙН ХАЯГ:

..... дүүрэг , .....-р хороо

.....

РД: .....

Утас: .....

Банк:

Данс:

### ГЭРЭЭ БАЙГУУЛСАН:

#### ЗАХИАЛАГЧИЙГ ТӨЛӨӨЛЖ:

##### ТӨЛӨӨЛЖ:

“ДЦС-3” ТӨХК–ийн Тэргүүн дэд

захирал, ерөнхий инженер

.....

#### ГҮЙЦЭТГЭГЧИЙГ

“.....” ХХК-ийн

инженер

ЗХА –ны дарга

СБХ –ийн дарга

Ерөнхий нягтлан бодогч

Механик цехийн дарга

Гэрээний мэргэжилтэн

Хянасан: Хуулийн мэргэжилтэн