

ДУЛААНЫ IV ЦАХИЛГААН СТАНЦ ТӨХК

БАТЛАВ: ДЦС-4 ТӨХК-н гүйцэтгэх захирал

Ү.ТӨМӨРХУЯГ

ЗУУХ №2,4-ИЙН PGF, МУЛЬТЦИКЛОНЫ  
ЗАСВАРЫН АЖИЛ ГҮЙЦЭТГҮҮЛЭХ ТЕНДЕР  
ШАЛГАРУУЛАЛТЫН БАРИМТ БИЧИГ

Тендер  
шалгаруулалтын  
нэр:

*Зуух №2,4-ийн PGF, Мультциклоны засвар(2 багц)*

Тендер  
шалгаруулалтын  
дугаар:

*ДЦС4/20240101034*

## I БҮЛЭГ.ТЕНДЕР ШАЛГАРУУЛАЛТЫН ЗААВАРЧИЛГАА

А.ЕРӨНХИЙ ЗҮЙЛ.....	7
1. Тендерийн цар хүрээ .....	7
2. Санхүүжилтийн эх үүсвэр болон төсөвт өртөг .....	7
3. Худалдан авах ажиллагааны хууль тогтоомж.....	7
4. Худалдан авах ажиллагааны цахим систем .....	7
5. Авлига, ашиг сонирхлын зөрчлөөс ангид байх .....	7
6. Сонирхогч этгээд, оролцогчид тавигдах ерөнхий шаардлага .....	7
7. Туслан гүйцэтгэгч, түншлэлд тавигдах шаардлага .....	8
Б.АГУУЛГА.....	8
8. Тендер шалгаруулалтын баримт бичиг .....	8
9. Тендер шалгаруулалтын баримт бичгийг тодруулах.....	9
10. Тендер ирүүлэхийн өмнөх уулзалт .....	9
11. Тендер шалгаруулалтын баримт бичигт нэмэлт, өөрчлөлт оруулах.....	9
В. ТЕНДЕР БЭЛТГЭХ.....	9
12. Тендер шалгаруулалтын баримт бичгийн болон тендерийн хэл.....	9
13. Тендерийн иж бүрдэл .....	10
14. Тендерийн жишиг маягтууд.....	10
15. Хувилбарт санал .....	10
16. Ерөнхий шаардлагыг магадлах баримт бичиг .....	11
17. Чадавхын болон туршлагын шаардлага .....	11
18. Санхүүгийн чадавхын шаардлагыг хангах нотлох баримт.....	11
19. Техникийн чадавх болон туршлагын шаардлагыг хангах нотлох баримт..	12
20. Санал болгож буй ажил тендер шалгаруулалтын баримт бичгийн шаардлагад нийцсэнийг нотлох баримт бичиг .....	12
21. Тендерийн үнэ ба үнийн хөнгөлөлт .....	12
22. Тендерийн валют .....	13
23. Тендер хүчинтэй байх хугацаа .....	13
24. Тендерийн баталгаа .....	13
Г. ТЕНДЕР ИЛГЭЭХ, НЭЭХ .....	14
25. Тендер баталгаажуулах, илгээх.....	14
26. Тендер хүлээн авах эцсийн хугацаа .....	14
Д. ЗАХИАЛАГЧ ШИЙДВЭР ГАРГАХ.....	14

27.	Тендерийн талаар тодруулга авах.....	14
28.	Тендерийг шаардлагад нийцсэн эсэхийг хянан үзэх .....	14
29.	Тендерийг үнэлэх.....	15
30.	Арифметик алдааг залруулах .....	15
31.	Давуу эрх олгох.....	15
32.	Үнэлгээнд харгалзах шалгуур үзүүлэлт.....	15
33.	Тендерийн харьцуулах үнийг тодорхойлох .....	15
34.	Тендерийг эрэмбэлэх.....	15
35.	Оролцогчийн чадавхыг дахин магадлах.....	15
<b>Е. МЭДЭГДЭЛ ХҮРГҮҮЛЭХ, ГЭРЭЭ БАЙГУУЛАХ.....</b>		<b>16</b>
36.	Мэдэгдэл хүргүүлэх.....	16
37.	Гүйцэтгэлийн баталгаа .....	16
38.	Урьдчилгаа төлбөр.....	16
39.	Гэрээнд гарын үсэг зурж баталгаажуулах .....	16

# I БҮЛЭГ.ТЕНДЕР ШАЛГАРУУЛАЛТЫН ЗААВАРЧИЛГАА

## А.ЕРӨНХИЙ ЗҮЙЛ

### 1. Тендерийн цар хүрээ

1.1.Төрийн болон орон нутгийн өмчийн хөрөнгөөр бараа, ажил, үйлчилгээ худалдан авах тухай хууль (цаашид “Хууль” гэх)-ийн дагуу Өгөгдлийн хүснэгтэд заасан захиалагч III бүлэгт тодорхойлсон ажил, түүний дагалдах үйлчилгээ (цаашид “ажил” гэх) худалдан авахаар тендер шалгаруулалтыг зохион байгуулна. Тендер шалгаруулалтын нэр болон дугаарыг Өгөгдлийн хүснэгтэд заана.

1.2.Тендер шалгаруулалт багцтай бол энэ тухай мэдээллийг Өгөгдлийн хүснэгтэд заана.

1.3.Хуулийн 32.5-д зааснаар тендер шалгаруулалтыг урьдчилан зохион байгуулж байгаа үед энэ тухай Өгөгдлийн хүснэгтэд заана.

### 2. Санхүүжилтийн эх үүсвэр болон төсөвт өртөг

2.1.Тендер шалгаруулалтын нийт болон багц тус бүрийн санхүүжилтийн эх үүсвэр, батлагдсан төсөвт өртгийг Өгөгдлийн хүснэгтэд тусгана.

### 3. Худалдан авах ажиллагааны хууль тогтоомж

3.1.Энэ худалдан авах ажиллагаанд хуулийн 2.1-д заасан төрийн болон орон нутгийн өмчийн хөрөнгөөр бараа, ажил, үйлчилгээ худалдан авах тухай хууль тогтоомжийг дагаж мөрдөнө.

### 4. Худалдан авах ажиллагааны цахим систем

4.1.Тендер шалгаруулалтыг Сангийн сайдын баталсан “Цахим системээр худалдан авах ажиллагаа зохион байгуулах, түүний тасралтгүй, аюулгүй ажиллагааг хангах журам”-ын дагуу худалдан авах ажиллагааны цахим систем ([www.tender.gov.mn](http://www.tender.gov.mn)) /цаашид “цахим систем” гэх/-ээр зохион байгуулна.

### 5. Авлига, ашиг сонирхлын зөрчлөөс ангид байх

5.1.Захиалагч, сонирхогч этгээд, оролцогч болон хуулийн 52.1-д заасан ажилтан, албан тушаалтан Авлигын эсрэг хууль, Нийтийн албанд нийтийн болон хувийн ашиг сонирхлыг зохицуулах, ашиг сонирхлын зөрчлөөс урьдчилан сэргийлэх тухай хууль, Өрсөлдөөний тухай хууль, Эрүүгийн хууль болон Зөрчлийн тухай хуулиар хориглосон үйлдэл, эс үйлдлийн талаар холбогдох албан тушаалтан, хууль хяналтын байгууллагад хууль тогтоомжийн дагуу мэдэгдэнэ.

5.2.Нийтийн албанд нийтийн болон хувийн ашиг сонирхлыг зохицуулах, ашиг сонирхлын зөрчлөөс урьдчилан сэргийлэх тухай хуулийн 20, 20<sup>1</sup>, 21 дүгээр зүйлд заасан хориглолт, хязгаарлалтад хамаарах этгээд тендер шалгаруулалтад оролцох эрхгүй байна.

### 6. Сонирхогч этгээд, оролцогчид тавигдах ерөнхий шаардлага

6.1.Аж ахуй эрхлэгч нь хуулийн 22.10-т зааснаар үйлчилгээний хураамж төлснөөр тус тендер шалгаруулалтын сонирхогч этгээд болно.

6.2.Сонирхогч этгээдийн төлсөн үйлчилгээний хураамжийг аливаа үндэслэлээр буцаан олгохгүй.

6.3.Оролцогчтой холбоотойгоор хуулийн 7.1-д заасан нөхцөл үүсээгүй буюу ерөнхий шаардлагыг хангасан

байна.

6.4.Оролцогч хуулийн 6 дугаар зүйлд нийцүүлэн тендер ирүүлнэ.

6.5.Тендер шалгаруулалтад оролцох гадаадын этгээд үүсгэн байгуулагдсан улсын хуулийн дагуу эцсийн өмчлөгчөөр бүртгэгдсэн этгээдийн мэдээллийг ирүүлнэ.

6.6.Монгол Улсын хуулийн этгээдийн эцсийн өмчлөгчийн мэдээллийг Хуулийн этгээдийн улсын бүртгэлийн тухай хуульд зааснаар бүртгүүлсэн мэдээлэлд үндэслэнэ.

6.7.Монгол Улсын олон улсын гэрээнд үл нийцэх, худалдааны хоригт хамаарах этгээд тендер ирүүлэх эрхгүй.

## **7. Туслан гүйцэтгэгч, түншлэлд тавигдах шаардлага**

7.1.Тендерт ирүүлэх түншлэлийн гэрээ, туслан гүйцэтгүүлэх гэрээ нь хуулийн 6 дугаар зүйлд заасан шаардлага хангасан байна.

7.2.Туслан гүйцэтгүүлэх гэрээ хуулийн 6.4-т заасныг зөрчсөн бол захиалагч тухайн туслан гүйцэтгүүлэх гэрээ, туслан гүйцэтгэгчид холбогдох баримт бичгийг тендер хянан үзэхэд харгалзан үзэхгүй.

7.3.Түншлэлийн болон туслан гүйцэтгэгчийн хувиар оролцохыг зөвшөөрсөн болохыг түншлэлийн гишүүн болон туслан гүйцэтгэгч цахим системээр баталгаажуулсан байна.

7.4.ТШЗ-ны 7.3-т заасан нь гадаадын этгээд түншлэлийн гишүүн, эсхүл туслан гүйцэтгэгчээр ороход хамаарахгүй.

7.5.Түншлэлийн гишүүн, туслан гүйцэтгэгч тендер шалгаруулалтад оролцох эрхээ хязгаарлуулсан этгээдийн жагсаалтад бүртгэгдсэн хугацаа дуусгавар болоогүй бол ерөнхий шаардлагад нийцэхгүй гэж үзнэ.

## **Б.АГУУЛГА**

## **8. Тендер шалгаруулалтын баримт бичиг**

8.1.Тендер шалгаруулалтын баримт бичиг нь доор дурдсан бүлэг болон түүнд оруулсан нэмэлт, өөрчлөлтөөс бүрдэнэ:

I Бүлэг. Тендер шалгаруулалтын зааварчилгаа;

II Бүлэг. Өгөгдлийн хүснэгт;

III Бүлэг. Техникийн тодорхойлолт, тавигдах шаардлага;

IV Бүлэг. Тендерийн үнэлгээний шалгуур үзүүлэлт;

V Бүлэг. Тендерийн жишиг маягт;

VI Бүлэг. Гэрээний нөхцөл.

8.2.Захиалагч тендер шалгаруулалтын үр дүнд нийлүүлэгчтэй гэрээ байгуулахад тендер шалгаруулалтын баримт бичгийн VI бүлэг дэх гэрээний нөхцөлийг баримтална.

8.3.Сонирхогч этгээд ТШЗ, Өгөгдлийн хүснэгтэд заасан шаардлага, шалгуур үзүүлэлт, гэрээний нөхцөл, тендерийн жишиг маягт, техникийн тодорхойлолт болон түүнд оруулсан аливаа өөрчлөлт, иш татсан хууль, журам, зааврыг судалж, тэдгээрт нийцүүлэн тендер

## **9. Тендер шалгаруулалтын баримт бичгийг тодруулах**

бэлтгэнэ.

9.1. Сонирхогч этгээд тендер шалгаруулалтын баримт бичигт заасан асуудлаар тодруулга авах бол энэ тухай хүсэлтийг тендерийн нээлтээс ажлын таваас доошгүй өдрийн өмнө бичгээр захиалагчид гаргаж болно.

9.2. Тодруулга авах хүсэлтийг Өгөгдлийн хүснэгтэд заасан хаягаар хүлээн авна.

9.3. Тодруулга авах хүсэлтэд үйлчилгээний хураамж төлсөн баримтыг хавсаргана.

9.4. Захиалагч тодруулга авах хүсэлтийн хариуг албан бичгээр үйлдэж, цахим системд нийтэлснээр хүргүүлсэн гэж тооцно.

9.5. Захиалагч тодруулгын үр дүнд тендер шалгаруулалтын баримт бичигт нэмэлт, өөрчлөлт оруулах шаардлагатай гэж үзвэл ТШЗ-ы 11-д заасныг мөрдөнө.

## **10. Тендер ирүүлэхийн өмнөх уулзалт**

10.1. Хуулийн 19.4-т зааснаар уулзалт зохион байгуулах, эсхүл ажлын талбайтай танилцуулах бол Өгөгдлийн хүснэгтэд заана.

10.2. Уулзалтад сонирхогч этгээд, түүний төлөөлөл оролцоно.

10.3. ТШЗ-ны 10.1-д заасан уулзалтад оролцоогүй аж ахуй эрхлэгч тендер шалгаруулалт шалгаруулалтад оролцож болно.

## **11. Тендер шалгаруулалтын баримт бичигт нэмэлт, өөрчлөлт оруулах**

11.1. Тендер хүлээн авах эцсийн хугацаанаас өмнө захиалагч тендер шалгаруулалтын баримт бичигт нэмэлт, өөрчлөлт оруулж болно.

11.2. Тендер шалгаруулалтын баримт бичигт нэмэлт, өөрчлөлт оруулсан бол түүнийг цахим системд нийтэлснээр хүчинтэйд тооцогдоно.

11.3. Хэрэв тендер нээхээс ажлын таван өдрийн дотор тендер шалгаруулалтын баримт бичигт оруулсан нэмэлт, өөрчлөлтийг оруулсан бол тендер хүлээн авах эцсийн хугацааг ажлын таваас доошгүй өдөр байхаар тооцож, шаардлагатай хугацаагаар сунгана.

## **В. ТЕНДЕР БЭЛТГЭХ**

## **12. Тендер шалгаруулалтын баримт бичгийн болон тендерийн хэл**

12.1. Тендер шалгаруулалтын зарлал, баримт бичиг, урилгыг гадаад хэлээр давхар нийтэлсэн эсэхээс үл хамааран тендер шалгаруулалтын баримт бичиг, тендер шалгаруулалттай холбогдох албан бичиг, захидал, бусад баримт бичиг, оролцогчийн ирүүлэх тендер монгол хэлээр байх ба өөр хэлээр үйлдсэн тендер, түүний доторх баримт бичиг, мэдээллийг орчуулсан орчуулгыг тендерт оролцогч бэлтгэн ирүүлнэ.

12.2. Зөвхөн гадаад улс, олон улсын байгууллагын зээл, тусламжийн хөрөнгөөр санхүүжүүлэх ажил гүйцэтгүүлэх тендер шалгаруулалтын хувьд Монгол Улсын олон улсын гэрээг үндэслэн хэлийг Өгөгдлийн хүснэгтэд өөрөөр зааж болно.

12.3. Хэрэв ТШЗ-ны 12.2-т зааснаар бэлдсэн тохиолдолд тендер шалгаруулалтын баримт бичгийн монгол хэл болон гадаад хэлээр бэлтгэсэн хувилбар хоорондоо зөрвөл монгол хэлээр бэлтгэсэн хувилбарыг баримтална.

12.4. Тендер хянан үзэх, үнэлэхэд захиалагч гадаад хэлээр үйлдсэн баримт бичгийн орчуулгыг үндэслэх ба оролцогч өөрөө, эсхүл бусад этгээд орчуулсан эсэхээс үл хамааран үнэн зөв, зөрүүгүй болохыг захиалагчийн өмнө хариуцна.

### **13. Тендерийн иж бүрдэл**

13.1. Тендер нь хуулийн 21.1-д нийцүүлж бэлтгэсэн ажил гүйцэтгэх техникийн болон үнийн санал байна.

13.2. Оролцогчийн бэлтгэж ирүүлэх тендер дараах баримт бичиг, мэдээллээс бүрдэнэ:

13.2.1. ТШЗ-ны 14-т заасны дагуу бэлтгэсэн маягтууд;

13.2.2. оролцогчийн итгэмжлэлгүйгээр төлөөлөх эрх бүхий этгээдээс өөр этгээд тендерийг баталгаажуулсан бол холбогдох хууль тогтоомжид нийцүүлэн олгосон итгэмжлэл /гадаадын этгээдийн хувьд итгэмжлэлгүйгээр төлөөлөх эрхтэй этгээдийг нотлох баримт/;

13.2.3. ТШЗ-ны 15-д заасны дагуу бэлтгэсэн хувилбарт санал;

13.2.4. оролцогч ТШЗ-ны 16-д заасан ерөнхий шаардлагыг хангасан болохыг нотлох баримт бичиг;

13.2.5. тендерт оролцогчийн чадавх, туршлага ТШЗ-ны 17, 18, 19-д заасан шаардлага, шалгуур үзүүлэлтийг хангахыг нотлох баримт бичиг;

13.2.6. санал болгож буй ажил ТШЗ-ны 20-д заасан шаардлагад нийцсэнийг нотлох баримт бичиг;

13.2.7. ТШЗ-ны 21-д заасан ажлын төсөв;

13.2.8. ТШЗ-ны 21.7-д заасан тохиолдолд холбогдох тайлбар;

13.2.9. Түншлэлээр, эсхүл туслан гүйцэтгэгчтэй бол холбогдох гэрээ.

13.3. Оролцогч өөрийн тендерийн бүх баримт бичиг, мэдээллийн хүчинтэй байдлыг нягтлах үүрэгтэй бөгөөд үнэн зөвийг захиалагчийн өмнө хариуцна.

13.4. Оролцогч хуулийн 22.7, 22.10-т заасныг үндэслэн тендерийн баталгаа хүргүүлж, үйлчилгээний хураамж төлснөөр тендер илгээнэ.

### **14. Тендерийн жишиг маягтууд**

14.1. Оролцогч V бүлэгт заасан маягтын мэдээллийг хуулийн 21.1.3-т зааснаар цахим системд үүсгэсэн маягтад бөглөж, илгээнэ.

### **15. Хувилбарт санал**

15.1. Өгөгдлийн хүснэгтэд заасан бол хуулийн 11.10-т заасан шаардлагад нийцэх хувилбарт саналыг

тендерийн хамт ирүүлж болно.

## **16. Ерөнхий шаардлагыг магадлах баримт бичиг**

16.1. Оролцогчийн ерөнхий шаардлага хангасан эсэхийг дараах баримт бичгээр магадална. Үүнд:

16.1.1. ТШЗ-ны 14.1-д заасны дагуу бөглөж ирүүлсэн V бүлгийн Маягт 1.

16.1.2. Ерөнхий шаардлагыг хангасан эсэхийг магадлахтай холбоотой ирүүлэх бусад баримт бичгийг хуулийн 7 дугаар зүйлд нийцүүлэн Өгөгдлийн хүснэгтэд заана.

16.2. Гадаадын этгээд нь үүсгэн байгуулагдсан, эсхүл оршин суугаа улсын төрийн эрх бүхий байгууллагаас гаргасан дараах баримт бичиг, эсхүл түүнтэй адилтгах баримт бичгийг ирүүлнэ:

16.2.1. хуулийн этгээд бол улсын бүртгэлийн гэрчилгээ, түүнийг итгэмжлэлгүйгээр төлөөлөх эрхтэй этгээдийг тодорхойлох баримт бичиг;

16.2.2. гадаадын иргэн, харьяалалгүй хүн бол паспорт, түүнийг орлох баримт бичиг;

16.2.3. тендер шалгаруулалт зарласнаас хойших өдрийн байдлаар тухайн улсын хуулиар татварын хугацаа хэтэрсэн өргүй болохыг нотлох баримт бичиг.

16.3. Захиалагч оролцогчийн ерөнхий нөхцөлийг магадлах зорилгоор зөвхөн ТШЗ-ны 16.1, 16.2.2-т заасан баримт бичгээс бусад баримт бичгийг ирүүлэхийг оролцогчоос шаардахгүй ба шаардлагатай бусад нөхцөлийг оролцогчийн ирүүлсэн мэдэгдэл, хуулийн 15.2-т заасан мэдээлэлд үндэслэн магадална.

16.4. Түншлэлийн гишүүн тус бүр ТШЗ-ны 16.1, 16.2-т заасан баримт бичиг ирүүлнэ.

## **17. Чадавхын болон туршлагын шаардлага**

17.1. Захиалагч ТШЗ-ны 18, 19-д заасан чадавхын болон туршлагын шаардлага тогтооход хуулийн 15 дугаар зүйлийг баримтална.

17.2. Хуулийн 15.2-т заасан цахим системээр дамжуулан шалгах боломжтой, олон нийтэд нээлттэй мэдээллийг нотлох баримтаар ирүүлэхгүй.

17.3. Түншлэлийн хувьд төлөөлөх эрх бүхий гишүүн, гишүүн хамтдаа ТШЗ-ны 18, 19-д заасан чадавхын болон туршлагын шаардлагыг бүрэн хангасан байна.

17.4. Түншлэлийн төлөөлөх эрх бүхий гишүүн ТШЗ-ны 18, 19-д чадавхын болон туршлагын шаардлагын 40-аас дээш хувийг, түншлэлийн гишүүн тус бүр 25 ба түүнээс дээш хувийг хангасан байна.

17.5. Туслан гүйцэтгэгч нь энэ зүйлд заасан шаардлага, шалгуур үзүүлэлтийн өөрт холбогдох хэсгийг хангаж байгааг нотлох баримт бичгийг тендерт ирүүлнэ.

## **18. Санхүүгийн чадавхын шаардлагыг хангах нотлох**

18.1. Хуулийн 16.5-д зааснаар оролцогч Өгөгдлийн хүснэгтэд заасан санхүүгийн чадавхын шаардлага



## **баримт**

хангасан байна.

18.2. Санхүүгийн чадавхын шаардлагыг хангах нотлох баримт ирүүлэхийг захиалагч шаардах бол хуулийн 16.2, 16.4-т заасан баримт бичгээс сонгож Өгөгдлийн хүснэгтэд заана.

18.3. Оролцогчийн дансны мэдээлэл, түүний үлдэгдлийн талаар харилцагч банкны мэдэгдлээс бусад банк, санхүүгийн байгууллагын мэдэгдлийг оролцогчийн санхүүгийн чадавхыг хянан үзэхэд харгалзан үзэхгүй. Захиалагч энд зааснаас бусад асуудлаар харилцагч банкны тодорхойлолт ирүүлэхийг шаардахгүй.

18.4. Монгол Улсын хуулийн этгээдийн банк, санхүүгийн байгууллагад тендер шалгаруулалт зарласнаас хойших өдрийн байдлаар хугацаа хэтэрсэн зээлийн өртэй эсэх талаар лавлагааг Зээлийн мэдээллийн тухай хуулийн 4.1.5-д заасан этгээдээс цахим системээр авч, тендерт ирүүлэх ба уг асуудлаар банк, санхүүгийн байгууллагаас лавлагаа ирүүлэхийг шаардахгүй.

## **19. Техникийн чадавх болон туршлагын шаардлагыг хангах нотлох баримт**

19.1. Хуулийн 17.4-т зааснаар оролцогч Өгөгдлийн хүснэгтэд заасан техникийн чадавх болон туршлагын шаардлагыг хангасан байна.

19.2. Техникийн чадавх болон туршлагын шаардлагыг хангах нотлох баримт ирүүлэхийг захиалагч шаардах бол хуулийн 17.2.1, 17.2.3, 17.2.4-т заасан баримт бичгээс сонгож Өгөгдлийн хүснэгтэд заана.

19.3. Ажил гүйцэтгэх, дагалдах үйлчилгээ үзүүлэхэд шаардлагатай тусгай зөвшөөрөл, зөвшөөрөл, эсхүл гэрчилгээ байгаа бол Өгөгдлийн хүснэгтэд заана.

19.4. ТШЗ-ны 19.3-т заасан тусгай зөвшөөрлийн шаардлагыг түншлэлийн гишүүн тус бүр хангасан байна. Хэд хэдэн зөвшөөрөл, гэрчилгээ шаардсан бол түншлэлийн гишүүд хамтдаа бүрэн хангасан байна.

## **20. Санал болгож буй ажил тендер шалгаруулалтын баримт бичгийн шаардлагад нийцсэнийг нотлох баримт бичиг**

20.1. Санал болгож буй ажил нь III бүлэгт заасан техникийн тодорхойлолт, тавигдах шаардлагад нийцсэнийг нотлох баримтыг тендерт ирүүлнэ.

20.2. III бүлэгт заасан техникийн тодорхойлолтын аль нэг зүйлээс зөрүүтэй, орхигдуулсан бол энэ тухай тайлбарыг ирүүлнэ.

20.3. Ажил гүйцэтгэхтэй холбоотойгоор тендер шалгаруулалтад оролцох эрхээ хязгаарлуулсан этгээдээс бараа, үйлчилгээ авахаар санал болгосон бол шаардлагад нийцэхгүй гэж үзнэ.

## **21. Тендерийн үнэ ба үнийн хөнгөлөлт**

21.1. Оролцогчийн санал болгож буй үнэ, үнийн хөнгөлөлт нь энэ зүйлд заасан шаардлагад нийцсэн байна.

21.2. Тендерт ирүүлэх өртгийн төсвийг холбогдох эрх бүхий байгууллагаас баталсан норм, нормативыг үндэслэн нэр төрөл тус бүрээр нэгж болон нийт үнийг

эрх бүхий этгээдээр баталгаажуулж ирүүлнэ.

21.3.Тендерийн үнэд хуулийн 27.13-т заасан зардлыг багтсанд тооцно.

21.4.ТШЗ-ны 21.2-т заасан төсвийн нийт нийлбэр нь арифметик алдаагүй боловч V бүлгийн маягт 1-д заасан үнээс зөрүүтэй бол төсвийн нийт нийлбэрийг санал болгосон үнэ гэж үзнэ.

21.5.ТШЗ 21.1-т заасны дагуу үнийн хөнгөлөлт санал болговол үнийн хөнгөлөлт тооцсоны дараах үнийг “тендерийн үнэ” гэж үзнэ.

21.6.Хууль болон Өгөгдлийн хүснэгтэд өөрөөр заагаагүй бол оролцогчийн санал болгосон үнэ нь гэрээний хэрэгжилтийн явцад тогтмол байх бөгөөд тохируулга хийхгүй. Тохируулга хийх нөхцөлтэй үнэ санал болгосон тендерийг шаардлага хангаагүй гэж үзнэ. Өгөгдлийн хүснэгтэд үнийн тохируулга хийхийг зөвшөөрсөн тендер шалгаруулалтад тогтмол үнэ санал болгосон тендер ирүүлсэн нь тендерээс татгалзах үндэслэл болохгүй ба үнийн тохируулга нь гэрээний хэрэгжилтийн явцад тэгтэй тэнцүү гэж үзнэ.

21.7.Хуулийн 21.5-д заасан тохиолдолд тендер шалгаруулалтын оролцогчийн тендерийн үнэ төсөвт өртгийн 80 хувиас доош бол уг үнэ нь ажлын хамрах хүрээ, чанар болон гүйцэтгэлд сөрөг нөлөө үзүүлэхгүй талаар үндэслэл бүхий тайлбарыг тендерт ирүүлнэ.

## **22. Тендерийн валют**

22.1.Монгол Улсын олон улсын гэрээ болон хууль тогтоомжид өөрөөр заагаагүй бол тендерийн үнийг Төлбөр тооцоог үндэсний мөнгөн тэмдэгтээр гүйцэтгэх тухай хуулийн 4.1, 4.2-т заасны дагуу үндэсний мөнгөн тэмдэгт төгрөгөөр илэрхийлэхээр заана.

## **23. Тендер хүчинтэй байх хугацаа**

23.1.Оролцогч хуулийн 21.1.1-д заасны дагуу тендер нээснээс хойш өөрийн тендер хүчинтэй байх хугацааг ажлын 30-аас багагүй өдөр байхаар маягт 1-д заана.

23.1.Захиалагч хуулийн 28.8-д зааснаар тендер хүчинтэй байх хугацаа сунгах хүсэлт гаргасан бол оролцогч өөрийн ТШЗ-ны 23.1-д заасан хугацааг сунгаж болно.

23.2.Оролцогч тендерийн хүчинтэй байх хугацааг сунгасан бол ТШЗ-ны 24-т заасан тендерийн баталгааны хүчинтэй байх хугацаа мөн адил тендерийн баталгааны нөхцөлийн дагуу сунгагдахыг баталгаа гаргагч болон оролцогч хариуцна.

23.3.Хуулийн 32.5-д зааснаар тендер шалгаруулалтыг урьдчилан зохион байгуулж буй тохиолдолд оролцогчийн тендерийн хүчинтэй байх хугацаа нь тухайн ажлын санхүүжилтийн эх үүсвэр батлагдсаны дараа гэрээ байгуулах хүртэл хугацаанд хүчинтэй байхаар заана.

## **24. Тендерийн баталгаа**

24.1.Захиалагч хуулийн 14.1-д заасан тохиолдолд төсөвт өртгийн 0.5 хувиар тооцсон “Худалдан авах

ажиллагаанд баталгаа гаргах, орлого болгох журам"-д нийцсэн тендерийн баталгаа ирүүлэхийг Өгөгдлийн хүснэгтэд заана.

24.2.Тендер шалгаруулалтыг багцад хуваасан бол тендерийн баталгааг багц тус бүрд ирүүлнэ.

24.3.Түншлэлийн хувьд түүнийг төлөөлөх эрх бүхий гишүүн тендерийн баталгааг ирүүлнэ.

## Г. ТЕНДЕР ИЛГЭЭХ, НЭЭХ

### 25. Тендер баталгаажуулах, илгээх

25.1.Тендерийг хуулийн 22.1-д зааснаар баталгаажуулан, тендерийн баталгаа шаардсан тохиолдолд тендерийн баталгааг ТШЗ 24-т зааснаар илгээнэ.

25.2.ТШЗ-ны 25.1-д заасны дагуу баталгаажуулсан этгээд оролцогчийг итгэмжлэлгүйгээр төлөөлөх эрх бүхий этгээд бол итгэмжлэл ирүүлэх шаардлагагүй.

25.3.Оролцогчийг итгэмжлэлгүйгээр төлөөлөх эрх бүхий этгээд тендерийг тоон гарын үсгээр баталгаажуулсан бол V бүлэгт заасан маягтыг ТШЗ-ны 25.1-д зааснаар тамга, тэмдгээр баталгаажуулсан гэж үзнэ. Энэ тохиолдолд маягтыг баталгаажуулахтай холбоотой итгэмжлэл үйлдэх, хуулийн этгээдийн тамга, тэмдгээр баталгаажуулахыг шаардахгүй.

25.4.Оролцогч хуулийн 22.5-д заасан хүний эмзэг мэдээлэлд хамаарах мэдээллийг ил болгохгүйгээр илгээх бол хуулийн 22.6.3-т заасан мэдэгдлийг V бүлгийн маягт **Error! Reference source not found.**7-ын дагуу нууцлахгүйгээр ирүүлнэ.

25.5.Хуулийн 22.6-д заасан баримт бичиг, мэдээллийг заавал ил болгож илгээх ба ТШЗ-ны 25.4-т заасан нь тус баримт бичгүүдэд хамаарахгүй. Захиалагч тухайн тендер шалгаруулалтад нэмэлтээр ил болгох баримт бичгийг Өгөгдлийн хүснэгтэд заах ба уг баримт бичиг хүний эмзэг мэдээлэл хамаарах бол мэдээллийн эзний зөвшөөрлийг авсны үндсэн дээр тендер илгээнэ.

### 26. Тендер хүлээн авах эцсийн хугацаа

26.1.Тендер хүлээн авах эцсийн хугацааг Өгөгдлийн хүснэгтэд заана. Огноо, цагийг цахим системийн серверийн цагаар тооцно.

26.2.Захиалагч тендерийн нээлтийг цахим системээр Өгөгдлийн хүснэгтэд заасан огноо, цагт зохион байгуулна. Тендерийн нээлтэд оролцогч, эсхүл түүний төлөөлөгч байлцах эрхтэй.

## Д. ЗАХИАЛАГЧ ШИЙДВЭР ГАРГАХ

### 27. Тендерийн талаар тодруулга авах

27.1.Захиалагч тендерийн талаар тодруулга авах тохиолдолд хуулийн 25 дугаар зүйлд заасан журмыг баримтална.

### 28. Тендерийг шаардлагад нийцсэн эсэхийг хянан үзэх

28.1.Тендерийг хянан үзэхэд хуулийн 26 дугаар зүйлд заасан журам, ТШЗ-ны 13-т заасан тендерийн иж бүрдэл, холбогдох мэдээллийн сангаас илгээсэн мэдээлэл, оролцогч болон түүний тендерийн талаар

авсан тайлбар, тодруулгад үндэслэн хянан үзнэ.

- 29. Тендерийг үнэлэх**
- 29.1. Хуулийн 11.4-т зааснаар захиалагч үнэлгээний үндсэн шалгуурыг сонгох бөгөөд өгөгдлийн хүснэгтэд өөрөөр заагаагүй бол үнэлгээний үндсэн шалгуур нь харьцуулах үнэ байна.
- 29.2. Захиалагч тендерийг хуулийн 27 дугаар зүйлд заасны дагуу үнэлж, харьцуулна.
- 29.3. Өгөгдлийн хүснэгтэд өөрөөр заагаагүй бол тендер үнэлэх үндсэн шалгуур нь харьцуулах үнэ байна.
- 30. Арифметик алдааг залруулах**
- 30.1. Тендерийн үнийн арифметик алдааг “Тендер үнэлэх, давуу эрх олгох аргачлал, заавар”-т зааснаар залруулна.
- 30.2. ТШЗ-ны 30.1-д заасны дагуу арифметик алдааг залруулсан тухай мэдээллийг оролцогчид хүргүүлнэ.
- 31. Давуу эрх олгох**
- 31.1. Захиалагч нь өгөгдлийн хүснэгтэд заасан мэдээлэл, баримт бичгийг ирүүлсэн бол хуулийн 8.4, 8.7-т зааснаар үнийг хууль болон холбогдох аргачлал, зааврын дагуу хийсвэрээр бууруулж тооцно.
- 31.2. ТШЗ-ны 31.1-д заасан нотлох баримт ирүүлээгүй тохиолдолд давуу эрх олгохгүй ба энэ нь тухайн оролцогчийн ирүүлсэн тендерээс татгалзах үндэслэл болохгүй.
- 31.3. Давуу эрх авч гэрээ байгуулсан гүйцэтгэгч гэрээний үүрэг гүйцэтгэхэд давуу эрх тооцуулсан нөхцөлийг биелүүлээгүй нь тендер шалгаруулалтад оролцох эрх хязгаарлах нөхцөл болохыг анхаарах шаардлагатай.
- 32. Үнэлгээнд харгалзах шалгуур үзүүлэлт**
- 32.1. Өгөгдлийн хүснэгтэд заасан бол IV бүлэгт заасан үнэлгээнд харгалзах шалгуур үзүүлэлтийг мөнгөөр илэрхийлж, харьцуулах үнийг хийсвэрээр нэмэгдүүлнэ.
- 33. Тендерийн харьцуулах үнийг тодорхойлох**
- 33.1. Тендерийн харьцуулах үнийг тодорхойлоход “Тендер үнэлэх, давуу эрх олгох аргачлал, заавар”-ыг баримтална.
- 33.2. ТШЗ-ны 15.1-д зөвшөөрсний дагуу хувилбарт санал ирүүлсэн тендер “хамгийн сайн” гэж үнэлэгдсэн бол түүний хувилбарт саналыг үндсэн тендерийн нэгэн адил хянан үзэж, үнэлнэ.
- 33.3. ТШЗ-ны 33.2-т зааснаар тендерийн саналын хувилбарыг хянан үзэх, үнэлэхэд үндсэн тендерийг үнэлсэн журмыг баримтална.
- 34. Тендерийг эрэмбэлэх**
- 34.1. Захиалагч тендерүүдийг эрэмбэлэхэд хуулийн 27.5-д заасныг баримтална.
- 35. Оролцогчийн чадавхыг дахин магадлах**
- 35.1. Захиалагч хэд хэдэн багцад хамгийн сайн үнэлэгдсэн тендер ирүүлсэн оролцогчийг тэдгээр багцад заасан гэрээний үүрэг гүйцэтгэх чадавхтай эсэхийг, мөн санал болгосон хүний нөөц, тоног

төхөөрөмжийн мэдээлэл өөр бусад төсөл, арга хэмжээний мэдээлэлтэй давхацсан эсэхийг дахин магадална.

35.2. ТШЗ-ны 35.1-д заасны дагуу дахин магадлахад зөвхөн ТШЗ-ны 18 дугаар зүйлд заасан санхүүгийн чадавх, ТШЗ-ны 19 дүгээр зүйлд заасан техникийн чадавх, туршлагын талаар шаардлага, шалгуур үзүүлэлтийг хангах эсэхийг тендер хянан үзэхэд ашигласан баримт бичиг, мэдээлэлд үндэслэнэ.

35.3. ТШЗ-ны 35.2-т заасны дагуу оролцогчийн чадавхыг дахин магадалж, хуулийн 27.10-т зааснаар гэрээ байгуулах эрх олгоно.

## **Е. ШИЙДВЭР ХҮРГҮҮЛЭХ, ГЭРЭЭ БАЙГУУЛАХ**

**36. Шийдвэр хүргүүлэх** 36.1. Захиалагч хуулийн 28 дугаар зүйлд заасан шийдвэр гаргаж, оролцогчдод мэдэгдэнэ.

**37. Гүйцэтгэлийн баталгаа** 37.1. Хуулийн 42.1-д заасан тохиолдолд гэрээ байгуулах эрх авсан оролцогч тухайн төсвийн жилд санхүүжих дүнгийн гурван хувийн үнийн дүнтэй гүйцэтгэлийн баталгааг захиалагчаас шаардсан хугацааны дотор ирүүлнэ.

37.2. Гүйцэтгэлийн баталгааг “Худалдан авах ажиллагаанд баталгаа гаргах, орлого болгох журам”-д нийцүүлэн гаргана.

**38. Урьдчилгаа төлбөр** 38.1. Гэрээг хэрэгжүүлэхэд шаардагдах бараа материал худалдаж авах болон ажил эхлүүлэхтэй холбогдох зардалд урьдчилгаа төлбөр олгох шаардлагатай бол захиалагч урьдчилгаа төлбөр олгох хувийг Өгөгдлийн хүснэгтэд заана.

38.2. Гүйцэтгэгч урьдчилгаа төлбөр авах хүсэлтийг уг төлбөрийн дагуу санхүүжүүлэх ажлын нэр төрөл, тоо хэмжээ, төсөв, ажил гүйцэтгэх хуваарийн хамт ТШЗ-ны 38.1-д заасан үнийн дүнгээс багагүй хэмжээний мөнгөн дүнтэй урьдчилгаа төлбөрийн баталгааг холбогдох этгээдээр гаргуулан захиалагчид ирүүлнэ.

38.3. Урьдчилгаа төлбөрийн баталгааг “Худалдан авах ажиллагаанд баталгаа гаргах, орлого болгох журам”-д нийцүүлэн гаргана.

38.4. Захиалагчийн хүлээн авсан, шаардлага хангасан урьдчилгаа төлбөрийн баталгаа нь гэрээний салшгүй хэсэг байна.

**39. Гэрээнд гарын үсэг зурж баталгаажуулах** 39.1. Захиалагч ТШЗ-ны 8.2-т заасан гэрээний нөхцөлийн гэрээ баталгаажуулах маягтыг түүнд заасан зааврын дагуу шаардлагатай хэсгийг эцэслэн нөхөж, оролцогчид хүргүүлнэ.

39.2. Шалгарсан оролцогч ТШЗ-ны 39.1-д зааснаар ирүүлсэн гэрээнд гарын үсэг зурж, баталгаажуулан захиалагчаас шаардсан

хугацааны дотор хүргүүлнэ.

## II БҮЛЭГ. ӨГӨГДЛИЙН ХҮСНЭГТ

ТШЗ-ны холбогдох заалт	<b>А. ЕРӨНХИЙ ЗҮЙЛ</b>
ТШЗ 1.1	Захиалагч: <i>Дулааны дөрөв дүгээр цахилгаан станц ТӨХК</i>
ТШЗ 1.1	Тендер шалгаруулалтын нэр: Зуух №2,4-ийн PGF, Мультциклоны засвар (2 багц),
ТШЗ 1.1	Тендер шалгаруулалтын зарлалын дугаар: ДЦС4/20240101034
ТШЗ 1.2	Тендер шалгаруулалт нь дараах нэр, дугаар бүхий багцуудаас бүрдэнэ: <i>Багц № 1: Зуух№2-ийн PGF, Мультциклоны засвар</i> <i>Багц № 4: Зуух№4-ийн PGF, Мультциклоны засвар</i>
ТШЗ 1.3	Тендер шалгаруулалтыг урьдчилан зохион байгуулж байгаа эсэх: <i>“Үгүй”</i>
ТШЗ 2.1	Санхүүжилтийн эх үүсвэр нь: <i>өөрийн хөрөнгө</i>
ТШЗ 2.1	Нийт төсөвт өртөг: <i>389,088,383.00 төгрөг</i> <i>Багц №1: 133,982,701 төгрөг 56 мөнгө</i> <i>Багц №: 255,105,681 төгрөг 44 мөнгө</i>
<b>Б. АГУУЛГА</b>	
ТШЗ 9.1	Тендер шалгаруулалтын баримт бичгийн талаар тодруулга авах хаяг: Хүлээн авагчийн нэр: Худалдан авах хэлтэс Хаяг: <i>УБ хот, БГДүүрэг, 20-р хороо, Эрчим хүчний гудамж, ДЦС-4 ТӨХК-н захирагааны төв байр, 3-н давхар, 310 тоот өрөө</i> Утасны дугаар: <i>70171357, 70181309</i> Цахим шуудангийн хаяг: info@tpp4.mn
ТШЗ 10.1	Тендер ирүүлэхийн өмнөх уулзалт зохион байгуулах эсэх: <i>“Үгүй”</i>
<b>В. ТЕНДЕР БЭЛТГЭХ</b>	
ТШЗ 12.1	Тендер шалгаруулалтын хэл: Монгол хэл.
ТШЗ 15.1	Хувилбарт санал ирүүлэхийг: <i>“Зөвшөөрөхгүй”</i>
ТШЗ 16.1.2	Ерөнхий шаардлагыг магадлахад шаардагдах бусад баримт бичиг: <i>“Шаардана”</i> <ul style="list-style-type: none"> <li>- Улсын бүртгэлийн гэрчилгээний хуулбарыг ирүүлэх шаардлагагүй бөгөөд “Төрийн мэдээлэл солилцооны ХУР систем”-ээр дамжуулан шалгана</li> <li>- Төрийн худалдан авах ажиллагааны цахим систем (<a href="http://www.tender.gov.mn">www.tender.gov.mn</a>)-ээр дамжуулан Шүүхийн ерөнхий зөвлөлийн Шүүхийн тусгай архивын тодорхойлолт ирүүлнэ. Анхааруулга:</li> </ul>

	<p>Тендерийн нээлт хийхээс 3-аас доошгүй хоногийн өмнө нэвтрэн орж Шүүхийн тусгай архивын лавлагаа авах хүсэлтийг илгээх бөгөөд Шүүхийн ерөнхий зөвлөл хянан үзэж лавлагаа цахимаар илгээдэг</p> <ul style="list-style-type: none"> <li>- Төрийн худалдан авах ажиллагааны цахим систем (<a href="http://www.tender.gov.mn">www.tender.gov.mn</a>)-ээр дамжуулан Шүүхийн шийдвэр гүйцэтгэх ерөнхий газрын тодорхойлолт ирүүлнэ. Анхааруулга: Шүүхийн шийдвэр гүйцэтгэх ерөнхий газрын тодорхойлолт авах хүсэлтийг тендер оролцогч Худалдан авах ажиллагааны цахим систем (<a href="http://www.tender.gov.mn">www.tender.gov.mn</a>)-д өөрийн үндэсний тоон гарын үсэг ашиглан тендерийн нээлтээс өмнө хүчин төгөлдөр тодорхойлолтыг цахим хэлбэрээр ирүүлнэ</li> <li>- Төрийн худалдан авах ажиллагааны цахим систем <a href="http://www.tender.gov.mn">www.tender.gov.mn</a> болон “Төрийн мэдээлэл солилцооны ХУР систем”-ээр дамжуулан Татварын ерөнхий газар, Нийгмийн даатгалын ерөнхий газрын тодорхойлолт ирүүлнэ. Анхааруулга: дээрхи байгууллагын тодорхойлолт авах хүсэлтийг тендер оролцогч Худалдан авах ажиллагааны цахим систем (<a href="http://www.tender.gov.mn">www.tender.gov.mn</a>)-д өөрийн үндэсний тоон гарын үсэг ашиглан тендерийн нээлтээс өмнө хүчин төгөлдөр тодорхойлолтыг цахим хэлбэрээр ирүүлнэ</li> <li>- Төрийн худалдан авах ажиллагааны цахим систем <a href="http://www.tender.gov.mn">www.tender.gov.mn</a> болон “Төрийн мэдээлэл солилцооны ХУР систем”-ээр дамжуулан Зээлийн мэдээллийн сангаас өр зээлтэй эсэх лавлагааг ирүүлнэ.</li> <li>- Монгол Улсын хуулийн дагуу татвар, хураамж, төлбөрөө тухайн тендер нээсэн өдрийн байдлаар бүрэн төлсөн байна.</li> </ul>
ТШЗ 18.1	<p>Санхүүгийн чадавхын шаардлага: <b>“Шаардана”</b></p> <ul style="list-style-type: none"> <li>- Борлуулалтын орлогын хэмжээ: <b>Сүүлийн 2 жилийн (2022,2023 онуудын) хугацаанд оролцогчийн хэрэгжүүлсэн ажлын гүйцэтгэсэн борлуулалтын орлогын хэмжээ нь тус бүр батлагдсан төсвийн 100 хувиас багагүй байх.</b></li> <li>- Түргэн хөрвөх хөрөнгөтэй холбогдох шаардлага: <b>Тендерт санал болгосон дүнгээс багагүй байх</b></li> <li>- Өр, төлбөртэй холбогдох шаардлага: <b>Харилцагч банкнаас авч болох мөнгөн дүн бүхий зээлийн тодорхойлолт</b></li> <li>- Бусад шаардлага: <b>Зээлийн мэдээллийн санд хугацаа хэтэрсэн зээлийн түүхгүй байх</b></li> </ul>
ТШЗ 18.2	<p>Санхүүгийн чадавхыг хянан үзэхэд үндэслэл болгох баримт бичиг:</p> <ul style="list-style-type: none"> <li>- <b>Сүүлийн 2 жилийн (2022,2023 онууд) баталгаажуулсан санхүүгийн тайлан</b></li> <li>- <b>харилцагч банкны мэдэгдэл;</b></li> <li>- <b>Монгол Улсын хуулийн этгээдийн банк, санхүүгийн байгууллагад тендер шалгаруулалт зарласнаас хойшхи өдрийн байдлаар хугацаа хэтэрсэн зээлийн өртэй эсэх талаар Зээлийн мэдээллийн тухай хуулийн 4.1.5-д заасан этгээдийн лавлагаа;</b></li> <li>- <b>сүүлийн хоёр жилийн хугацаанд оролцогчийн хэрэгжүүлсэн бараа, ажил, үйлчилгээний борлуулалтын орлогын мэдээлэл.</b></li> <li>- <b>санхүүгийн тайланд аудит хийлгэх үүрэгтэй оролцогчийн хувьд санхүүгийн тайланд хийсэн аудитын дүгнэлт.</b></li> </ul>



Техникийн чадавх болон туршлагын шаардлага: **“Шаардана”**

Ажил гүйцэтгэх хүний нөөц: **“Шаардана”**

**Хүний нөөцийн хувьд дор зааснаас багагүй бүрэлдэхүүнтэй байна:**

1. **Ерөнхий инженер 1 /Гэрээнд заасан ажилтай төрөл, үнийн дүнгээрээ дүйцэх ажил дээр ажилласан туршлагатай байх хугацаа: 3 жил /Түүний дотроос гэрээг хариуцаж ажилласан туршлагатай байх хугацаа: 2 жил/**
2. **ХАБ-ын инженер 1**
3. **Тухайн ажлыг хийж байсан туршлага бүхий ИТА-ны тоо 3-аас доошгүй /ХАБ-ын инженер орохгүй/**
4. **Цахилгаан гагнуурчдын тоо 3-с доошгүй байх IV зэргээс дээш (нотлох бичиг баримттай)**
5. **Хагас автоматаар гагнах эрхтэй гагнуурчин 2-аас доошгүй (нотлох бичиг баримттай)**
6. **Плазм огтлогч дээр ажиллах чадвар бүхий ажилтны тоо 1-аас доошгүй (нотлох бичиг баримттай)**
7. **Оосорлогч дохиочин 3-аас доошгүй (үнэмлэхтэй)**
8. **Өндөр температурт ажиллах чадвар бүхий даавуун компенсатор засварлах солих ажил хийж байсан туршлага, чадвар бүхий ажилтны тоо 2-оос багагүй**
9. **Өрлөг, дулаалгын ажилтны тоо 5-аас багагүй**
10. **Хийн огтлогчийн тоо 3-аас багагүй**
11. **Шууд урсгалтай тоосон системийн засвар болон 1500 мм-ээс дээш диаметртэй ажлын дугуй бүхий анхдагч хийн салхилуурын засвар гүйцэтгэж байсан туршлага, чадвар бүхий ажилтны тоо 5-аас багагүй байх ба үүний 2-оос доошгүй нь бригад ахалж байсан туршлагатай байх**
12. **Плита нааж байсан туршлага, чадвар бүхий ажилтны тоо 4-ээс багагүй**
13. **Нийт ажиллагсдын тоо 10-аас багагүй**

**Дээрх 1-12-д заасан ажилтан бүгд сүүлийн 2 жил тухайн байгууллагад ажилласан байх шаардлагатай бөгөөд үүнийг нотолсон захиалагчийн тодорхойлолт гэрээ дүгнэсэн протоколыг заавал ирүүлэх ба энэ нь НДШ-ээр баталгаажсан байх. Багц тус бүр дээр ажиллах хүний нөөц бүрдүүлнэ.**

Ажил гүйцэтгэхэд ашиглагдах үндсэн тоног төхөөрөмж, техник хэрэгсэл: **“Шаардана”**

1. **Шаардлагатай өргөх зөөх цахилгаан механизм 2-с доошгүй байх / паспорт зураг ирүүлнэ/**
2. **Олон цэгийн гагнуурын аппарат /хийх ажлын хэрэгцээнд хүрэлцээтэй байх, паспорт, зураг ирүүлнэ /**
3. **Хагас автомат гагнуурын аппарат /паспорт, зураг ирүүлнэ/**
4. **Плазмаар огтлох аппарат /паспорт, зураг ирүүлнэ/**
5. **Дотоод ачаа тээврийн машин, авто кран ТХ-ийн гэрчилгээ хуулбар / өөрийн эзэмшлийн бус бол гэрээт ажил дуустал ашиглах гэрээ/ ирүүлнэ**

	<p>6. <i>Хийн огтлох хэрэгсэл зураг ирүүлнэ/</i></p> <p>7. <i>Баллон өргөж зөөх сав /Хүчилтөрөгч болон пропаны эргэлтийн баллон огтлогчийн тооноос багагүй байна/</i></p> <p>8. <i>Битүү саванд ажиллах зориулалтын зөөврийн гэрлийн тоо 10-аас багагүй</i></p> <p>Ижил төстэй ажил гүйцэтгэсэн туршлага: <b>“Шаардана”</b></p> <p><b>Батлагдсан төсөвт өртгийн үнийн дүнгийн 100 хувиас багагүй үнийн дүнтэй ижил төстэй ажлыг сүүлийн 2 жилийн хугацаанд хийсэн байх.</b></p> <p>Хэрэгжүүлж байгаа, хэрэгжүүлэх эрх авсан гэрээний талаарх шаардлага: <b>“Шаардана”</b></p> <p><b>Хэрэгжүүлэх эрх авсан гэрээний тухай мэдээлэл захиалагчийн тодорхойлолт</b></p> <p>Техникийн чадавх болон туршлагын шалгуур үзүүлэлт, шаардлагыг хангахыг нотлох бусад шаардлага: <b>[“Шаардана” эсхүл “Шаардахгүй” гэдгээс аль нэгийг сонгож бичих. Хэрэв шаардсан бол холбогдох шаардлагыг тусгана.]</b></p>
ТШЗ 19.2	<p>Техникийн чадавх болон туршлагын шаардлагыг нотлох баримт бичиг:</p> <ul style="list-style-type: none"> <li>- <i>Шаардсан хүний нөөцийг мэдээллийг V бүлгийн маягт 2-ын дагуу ирүүлэх;</i></li> <li>- <i>Оролцогчийн туршлагыг харуулах заасан хугацаанд гүйцэтгэсэн ижил төстэй ажил гүйцэтгэсэн гэрээний талаар V бүлгийн маягт 4,6-ын дагуу бэлтгэсэн мэдээлэл;</i></li> <li>- <i>Ажил гүйцэтгэхэд ашиглахаар заасан үндсэн тоног төхөөрөмж, техник хэрэгслийн мэдээлэлийг V бүлгийн маягт 3-ын дагуу (өөрийн өмчлөл, эзэмшлийн, түрээслэх)</i></li> </ul>
ТШЗ 19.3	<p>Тусгай зөвшөөрөл/зөвшөөрөл: <b>“Шаардана”</b></p> <p><b>ЭХЯ ТЗ-03.3.4 - 0.7-80.0 кгх/см<sup>2</sup> болон түүнээс дээш даралттай зуухны угсралт, засвар, түүний туршилт тохируулга, дагалдах ажил үйлчилгээ</b></p>
ТШЗ 20.1	<p>Техникийн тодорхойлолтод заагдсаны дагуу бараа материалын үйлдвэрлэгчийн дагалдах бичиг заавал ирүүлнэ.</p>
ТШЗ 21.6	<p>Оролцогчийн санал болгосон үнийг гэрээний хэрэгжилтийн явцад: <b>“Тохируулахгүй тогтмол байна”</b></p>
ТШЗ 24.1	<p>Тендерийн баталгааны дүн: <b>Тендерийн баталгааны дүнг төсөвт өртгийн 0.5 хувиар тооцож заах ба багцтай бол багц тус бүрээр доорх байдлаар заана:</b></p> <p><b>Багц №1: 669,913 төгрөг 51 мөнгө;</b></p> <p><b>Багц №2: 1,275,528 төгрөг 41 мөнгө.</b></p>
<b>Г. ТЕНДЕР ИЛГЭЭХ, НЭЭХ</b>	
ТШЗ 25.5	<p>Оролцогчдод ил болох баримт бичгийн жагсаалт:</p> <ul style="list-style-type: none"> <li>- <b>Оролцогч ТӨБОНӨХБАҮХА тухай хуулийн 22.5-д заасан хүний</b></li> </ul>

	<p><b>эмзэг мэдээлэлд хамаарах мэдээллийг ил болгохгүйгээр илгээх бол хуулийн 22.6.3-д заасанаар хууль зүйн үндэслэлийг тайлбарсан мэдэгдэл цахимаар илгээнэ</b></p> <p><b>- ТШЗ-ны V дугаар бүлэгт заасан ТӨБОНӨХБАУХА тухай хуулийн 7 дугаар зүйлийн дагуу ерөнхий шаардлага хангасныг нотлох баримт бичиг</b></p>
<b>ТШЗ 26.1</b>	<p>Тендер хүлээн авах эцсийн хугацаа нь:</p> <p>Огноо: <b>2024 оны 03-р сарын 04-ны өдөр</b></p> <p>Цаг: <b>10 цаг 00минут</b></p>
<b>ТШЗ 26.2</b>	<p>Тендерийн нээлтийг доор дурдсан хугацаанд цахим системээр хийх бөгөөд нээлтийн мэдээллийг оролцогч цахим системээр хүлээн авна.</p> <p>Огноо: <b>2024он 03-р сарын 04-ны өдөр</b></p> <p>Цаг: <b>10 цаг 30 минут</b></p> <p>Тендер нээлтэд оролцох боломжтой газрын хаяг:</p> <p><b>УБ хот, БГДүүрэг, 20-р хороо, Эрчим хүчний гудамж, ДЦС-4 ТӨХК-н захиргааны төв байр,</b></p>
<b>Д. ТЕНДЕРИЙГ ХЯНАН ҮЗЭХ, ҮНЭЛЭХ</b>	
<b>ТШЗ 31.1</b>	<p>Давуу эрх тооцуулахад шаардлагатай мэдээлэл, баримт бичиг:</p> <p><b>[ирүүлэх шаардлагатай баримт бичгийг жагсаан бичнэ.]</b></p>
<b>ТШЗ 32.1</b>	<p>Тендер үнэлэх үндсэн шалгуурыг харьцуулах үнээс өөрөөр тогтоох эсэх: [<b>“Үгүй”</b>]</p>
<b>Е. ШИЙДВЭР ХҮРГҮҮЛЭХ, ГЭРЭЭ БАЙГУУЛАХ</b>	
<b>ТШЗ Error! Reference source not found.</b>	<p>Шалгарсан оролцогч гүйцэтгэлийн баталгаа ирүүлэх эсэх: <b>“Тийм”</b></p> <p><b>Гэрээний нөхцөлийн дагуу гүйцэтгэлийн баталгаа ирүүлнэ.]</b></p>
<b>Ё. БУСАД</b>	
<b>ТШЗ 38.1</b>	<p>Урьдчилгаа төлбөр олгох эсэх: <b>“Үгүй”</b></p>

### **III БҮЛЭГ. ТЕХНИКИЙН ТОДОРХОЙЛОЛТ, ТАВИГДАХ ШААРДЛАГА**

ДЦС-4 ТӨХК-ий БКЗ-420-140-10С маркын /станцын №2, 4/ зуухны тоосон системийн анхдагч хийн салхилуур болон түүний шугам хоолой, мультциклоны засварын ажлыг дор өгөгдсөн эзлэхүүний дагуу энэ ажилд шаардлагатай материал, сэлбэг нийлүүлэн гүйцэтгэнэ. Ажил гүйцэтгэх хугацаа 90 хоног.

Гэрээний дагуу нийлүүлэгдэх бараа материал нь шинэ, ашиглагдаагүй, гэмтэл согоггүй, бөгөөд хамгийн сүүлийн буюу өнөөгийн загварын, техникийн тодорхойлолтод бүрэн нийцсэн орчин үеийн шинэлэг ололтуудыг агуулсан, материалын хувьд зөрөөгүй, шаардлагатай зураг, техникийн тодорхойлолтод яв цав нийцсэн байх шаардлагатай.

Бараа материалын стандарт, үйлдвэрлэгчийн нэр заасан тохиолдол бүрд тухайн заагдсан бараа материал болон түүнтэй дүйцэхүйц байна гэж ойлгоно.

Өөрийн болон туслан гүйцэтгэгчийн бараа нийлүүлэхэд ашиглах бүх материал, тоног төхөөрөмж, сэлбэг хэрэгсэл зэрэг нь шинэ, сайн чанарын, зориулалтынх байна гэдгийг нийлүүлэгч баталгаажуулна. Бараа нь аль ч улсаас гарал үүсэлтэй байж болно.

Нийлүүлэгдэх бараа нь ДЦС-4 ТӨХК-ий агуулах хүртэл хэвийн тээвэрлэгдэх сав баглаа боодолтойгоор Инкотермс-2010-т заагдсан DDP нөхцлөөр нийлүүлэгдэх бөгөөд патент худалдааны тэмдэг, зураг төслийн эрх гм оюуны өмчийн эрхийн зөрчилгүй байна. Бараа нь тухайн инкотермсийн нөхцлийн дагуу даатгуулсан байна.

Гүйцэтгэгч барааг хүргэхдээ техникийн тодорхойлолтод заасан бараа нийлүүлэлтийн хуваарь мөрдөнө. Хугацаа хоцруулан нийлүүлэхийг зөвшөөрөхгүй бөгөөд тендерээс татгалзах үндэслэл болно.

Нийлүүлэгдэх бараа нь техникийн тодорхойлолтод нийцсэн байх ба холбогдох стандартыг заагаагүй бол тухайн барааны гарал үүслийн улсын зохих стандартад нийцсэн байна. Үүнд эдгээр стандартын хамгийн сүүлчийн найруулга хувилбарыг хэрэглэнэ. Нийлүүлэгч гэрээний тусгай нөхцөлд зааснаар тээврийн болон бусад бичиг баримтыг бэлтгэж бүрдүүлнэ.

Барааны баталгаат засвар нь бараа хүргэж, ашиглалтад хүлээлгэн өгснөөс хойш 12 сарын хугацаанд хүчинтэй байна.

Гүйцэтгэгч гэмтэл согог илэрсэн тухай захиалагчийн мэдэгдэл хүлээн аваад гэмтэл согогтой бараа, эсхүл түүний эд ангийг үнэ төлбөргүй, шуурхай засварлах буюу солино. Гэмтэл согог арилгаснаас хойш 12 сарын дотор засварласан бараанд энэ төрлийн гэмтэл согог дахин гарсан тухай бичгээр мэдэгдэл ирвэл уг гэмтэл согогийг үнэ төлбөргүй шуурхай арилгана. Хэрэв нийлүүлэгч гэмтэл согог гарсан мэдэгдэл хүлээн аваад гэрээний дагуу түүнийг арилгахгүй бол захиалагч өөрөө нийлүүлэгчийн зардлаар уг гэмтэл согогийг арилгах эрхтэй. Энэ зүйлд заасны дагуу нийлүүлэгчийн гаргах баталгаа нь гэрээнд заасан захиалагчийн бусад эрх, үйл ажиллагааг хязгаарлахгүй.

Гэрээнд хэрэглэсэн худалдааны нэр томъёог Инкотермс (INCOTERMS) буюу Парис хот дах Олон улсын худалдааны танхимаас боловсруулан гаргасан сүүлийн хувилбарт тодорхойлсон утгаар ойлгоно.

Гэрээнд өөрөөр заагаагүй бол техникийн тодорхойлолтод дурдсан нийлүүлэгдэх бараа, материал, тэдгээрийг турших стандарт, кодыг уг стандарт буюу кодын тухайн үед мөрдөгдөж буй хувилбарт тодорхойлсноор хэрэглэнэ. Үндэсний стандарт, кодыг заасан тохиолдолд түүнтэй дүйцэх, эсхүл түүнээс илүү чанартай олон улсын хэмжээнд хүлээн зөвшөөрөгдсөн бусад стандарт, кодыг хүлээн зөвшөөрнө.

Заасан стандарт болон санал болгосон стандартын хооронд ялгаагүй болохыг нийлүүлэгч бичгээр тодорхойлон гаргаж ирүүлнэ.

Техникийн тодорхойлолтод нэр заагдсан бараа материалын дэлгэрэнгүй тодорхойлолтыг чухал шаардлагатай сэлбэг эд ангиудын хувьд заавал ирүүлнэ. Үүнд: Ердийн байнга

ашиглагддаг хийцийн эд ангиудаас бусад шаардлага онцгой тавигддаг материалуудыг ойлгоно.

- Бүх төрлийн муфт, түүний зөөлөн холбоос
- Даавуун компенсатор
- PGF Хуяг
- Набивка, жийрэг чигжээс г.м

**Үндсэн тоноглолын их болон дунд засвараар PGF, мультциклонд засвар засвар хийх ажлын эзлэхүүн болон материалын жагсаалт**

**Багц 1**

Зуух №2-ын PGF, мультциклоны ажлын эзлэхүүн, материалын жагсаалт

**Хийгдэх ажил**

Д/д	Хийгдэх ажилбарууд	Хэмжих нэгж	Тоо
<b>Тоос бэлтгэх систем А</b>			
<b>Тээрмийн салхилуурын тоноглол</b>			
<b>Салхилуур</b>			
1.	Сорох хоолой авах, буцааж угсрах	Удаа	1
2.	Сорох, шахах талын даавуун компенсаторууд солих	Ширхэг	2
3.	Сорох, шахах талын люк засварлах	Ширхэг	1
4.	Шахах талын компенсаторын рубашка солих	тн	0.1
5.	Улитка болон бусад эд ангид үзлэг хийж үзлэгийн тайлан хөтлөх	ком	1
6.	Элэгдсэн хуяг хуулж шинээр солих	тн	0.5
7.	Хагалагч болон давхар хамгаалалт солих	тн	0.2
8.	Улитканы их биений элэгдсэн хэсэгт оруулга оруулах	тн	0.3
9.	Улитканы дулаалга сэргээх	м2	10
10.	Түвшний шилний тосны алдагдал устгах	Ширхэг	2
11.	Голын нягтруулга солих	Ширхэг	1
12.	Шат тавцан, хашлага сэргээн засварлах	тн	0.1
13.	Тоноглол, шат тавцан, хашлага будах	м2	3
14.	Засварын хог цэвэрлэх	Удаа	4
<b>Тоос бэлтгэх систем В</b>			
<b>Тээрмийн салхилуурын тоноглол</b>			
<b>Салхилуур</b>			
1.	Сорох хоолой авах, буцааж угсрах.	Удаа	1
2.	Сорох, шахах талын даавуун компенсаторууд солих	Ширхэг	2
3.	Сорох, шахах талын люк засварлах	Ширхэг	1
4.	Шахах талын компенсаторын рубашка солих	тн	0.1
5.	Улитка болон бусад эд ангид үзлэг хийж үзлэгийн тайлан хөтлөх	ком	1
6.	Элэгдсэн хуяг хуулж шинээр солих	тн	0.5
7.	Хагалагч болон давхар хамгаалалт солих	тн	0.2
8.	Улитканы их биений элэгдсэн хэсэгт оруулга оруулах	тн	0.3
9.	Улитканы дулаалга сэргээх	м3	0.5
10.	Голын нягтруулга солих	Ширхэг	1
11.	Шат тавцан, хашлага сэргээн засварлах	тн	0.2
12.	Тоноглол, шат тавцан, хашлага будах	м2	3
13.	Засварын хог цэвэрлэх	Удаа	4
<b>Тоос бэлтгэх систем С</b>			
<b>Тээрмийн салхилуурын тоноглол</b>			
<b>Салхилуур</b>			
1.	Сорох хоолой авах, буцааж угсрах	ком	1
2.	Сорох, шахах талын даавуун компенсаторууд солих	Ширхэг	2

3.	Сорох, шахах талын люк засварлах	Ширхэг	1
4.	Шахах талын компенсаторын рубашка солих	тн	0.1
5.	Улитка болон бусад эд ангид үзлэг хийж үзлэгийн тайлан хөтлөх	ком	1
6.	Элэгдсэн хуяг хуулж шинээр солих	тн	0.5
7.	Хагалагч болон давхар хамгаалалт солих	тн	0.2
8.	Улитканы их биений элэгдсэн хэсэгт оруулга оруулах	тн	0.3
9.	Улитканы дулаалга сэргээх	м3	0.05
10.	Голын нягтруулга солих	Ширхэг	1
11.	Шат тавцан, хашлага сэргээн засварлах	тн	0.1
12.	Тоноглол, шат тавцан, хашлага будах	м2	3
13.	Засварын хог цэвэрлэх	Удаа	4

#### Тоос бэлтгэх систем D

#### Тээрмийн салхилуурын тоноглол

#### Салхилуур

1.	Сорох хоолой авах, буцааж угсрах	Удаа	1
2.	Сорох, шахах талын даавуун компенсаторууд солих	Ширхэг	2
3.	Сорох, шахах талын люк засварлах	Ширхэг	1
4.	Шахах талын компенсаторын рубашка солих	тн	0.1
5.	Улитка болон бусад эд ангид үзлэг хийж үзлэгийн тайлан хөтлөх	ком	1
6.	Элэгдсэн хуяг хуулж шинээр солих	тн	0.5
7.	Хагалагч болон давхар хамгаалалт солих	тн	0.2
8.	Улитканы их биений элэгдсэн хэсэгт оруулга оруулах	тн	0.3
9.	Голын нягтруулга солих	Ширхэг	1
10.	Шат тавцан, хашлага сэргээн засварлах	тн	0.1
11.	Тоноглол, шат тавцан, хашлага будах	м2	3
12.	Засварын хог цэвэрлэх	Удаа	4

#### Материал

Д/д	Материал	Хэмжих нэгж	Тоо
1.	болт-гайка M16 L=50	ширхэг	600
2.	бронь KLLA-90-AK	ширхэг	1
3.	бүрхүүлтэй электрод E310-15 ф4,0	кг	120
4.	бүрхүүлтэй электрод E7015 ф4,0	кг	60
5.	компенсатор-шахах даавуун KLLA-90-AK	ширхэг	1
6.	муфтны саран зөөлөвч KLLA-90-AK	ширхэг	3
7.	муфт-хос KLLA-90-AK	ширхэг	1
8.	өнгөлөгч чулуу ф100х16х6	ширхэг	45
9.	таслагч чулуу ф100х16х1,2	ширхэг	100
10.	хавтгай зүлгүүр P100	м2	12
11.	цавуу-силикон НТ300 /улаан/	ширхэг	44

**Багц 2**

Зуух №4-ийн PGF, мультициклоны ажлын эзлэхүүн, материалын жагсаалт

**Хийгдэх ажил**

Д/д	Хийгдэх ажилбарууд	Хэмжих нэгж	Тоо
<b>Тоос бэлтгэх систем А</b>			
<b>Тээрмийн салхилуурын тоноглол</b>			
<b>Салхилуур</b>			
1.	Сорох хоолой авах, буцааж угсрах	Удаа	1
2.	Сорох, шахах талын даавуун компенсаторууд солих	Ширхэг	3
3.	Сорох, шахах талын люк засварлах	Ширхэг	1
4.	Шахах талын компенсаторын рубашка солих	тн	0.1
5.	Улитка болон бусад эд ангид үзлэг хийж үзлэгийн тайлан хөтлөх	ком	1
6.	Элэгдсэн хуяг хуулж шинээр солих	тн	0.5
7.	Хагалагч болон давхар хамгаалалт солих	тн	0.2
8.	Улитканы их биений элэгдсэн хэсэгт оруулга оруулах	тн	0.3
9.	Улитканы дулаалга сэргээх	м2	10
10.	Голын нягтруулга солих	Ширхэг	1
11.	Шат тавцан, хашлага сэргээн засварлах	тн	0.1
12.	Тоноглол, шат тавцан, хашлага будах	м2	3
13.	Засварын хог цэвэрлэх	Удаа	4
<b>үнс барих тоноглол</b>			
<b>Мультициклон</b>			
1.	Үнс баригчийн хуйлруулагч, буух хоолой чайник цэвэрлэж үзлэг хийх	ком	1
2.	Үнс барих элэгдсэн хошуу авах, солих	Ширхэг	32
3.	Чайник, каналын соплонд үзлэг хийж солих	Ширхэг	6
4.	Чайникын усны Ф57-н шугам солих	тн	0.15
5.	Чайникын усны хаалт солих	Ширхэг	1
6.	Чайник, каналын таг будах	м2	3
7.	Анхдагч хийн шибенийн гол, втулка, хязгаарлагч чөмөг, хавхлагийг засварлах	ком	2
8.	Анхдагч хийн заборын хаалт засварлах	Ширхэг	2
9.	Үнс хөөх канал цэвэрлэх	м	5
10.	МЦ-ны 01 шибер засварлах	ком	1
11.	МЦ-ны 02 шибер засварлах	ком	1
12.	Мультициклоны каналын тагнууд засварлах	тн	0.1
13.	МЦ-ийн орчим дулаалга сэргээх	м3	5
14.	PGF-ын шахах шугам хоолойн дулаалга буулгах, хийх төмөрлөх	м3	18.4
15.	PGF-ын сорох, шахах шугам хоолойн элэгдсэн хэсэгт оруулга оруулах	тн	0.2
16.	Люкны жийрэг шинээр солих	кг	20
<b>Тоос бэлтгэх систем В</b>			
<b>Тээрмийн салхилуурын тоноглол</b>			



<b>Салхилуур</b>			
1.	Сорох хоолой авах, буцааж угсрах	Удаа	1
2.	Сорох, шахах талын даавуун компенсаторууд солих	Ширхэг	3
3.	Сорох, шахах талын люк засварлах	Ширхэг	1
4.	Шахах талын компенсаторын рубашка солих	тн	0.1
5.	Улитка болон бусад эд ангид үзлэг хийж үзлэгийн тайлан хөтлөх	ком	1
6.	Элэгдсэн хуяг хуулж шинээр солих	тн	0.5
7.	Хагалагч болон давхар хамгаалалт солих	тн	0.2
8.	Улитканы их биений элэгдсэн хэсэгт оруулга оруулах	тн	0.3
9.	Улитканы дулаалга сэргээх	м2	10
10.	Голын нягтруулга солих	Ширхэг	1
11.	Шат тавцан, хашлага сэргээн засварлах	тн	0.2
12.	Тоноглол, шат тавцан, хашлага будах	м2	3
13.	Засварын хог цэвэрлэх	Удаа	4
<b>үнс барих тоноглол</b>			
<b>Мультициклон</b>			
1.	Үнс баригчийн хуйлруулагч, буух хоолой чайник цэвэрлэж үзлэг хийх	ком	1
2.	Үнс барих элэгдсэн хошуу авах, солих	Ширхэг	32
3.	Чайник, каналын соплонд үзлэг хийж солих	Ширхэг	6
4.	Чайникын усны Ф57-н шугам солих	тн	0.15
5.	Чайникын усны хаалт солих	Ширхэг	1
6.	Чайник, каналын таг будах	м2	3
7.	Анхдагч хийн шибрийн гол, втулка, хязгаарлагч чөмөг, хавхлаг засварлах	ком	2
8.	Анхдагч хийн заборын шугам үлээлгэх	Ширхэг	2
9.	Анхдагч хийн заборын хаалт засварлах	Ширхэг	2
10.	Үнс хөөх канал цэвэрлэх	м	5
11.	МЦ-ны 01 шибер засварлах	ком	1
12.	МЦ-ны 02 шибер засварлах	ком	1
13.	Мультициклоны каналын тагнууд засварлах	тн	0.1
14.	МЦ-ийн орчим дулаалга сэргээх	м2	5
15.	PGF-ын сорох, шахах шугам хоолойн дулаалга буулгах, хийх төмөрлөх	м3	18.4
16.	PGF-ын сорох, шахах шугам хоолойн элэгдсэн хэсэгт оруулга хийх	тн	0.1
17.	Люкны жийрэг шинээр солих	кг	20
<b>Тоос бэлтгэх систем С</b>			
<b>Тээрмийн салхилуурын тоноглол</b>			
<b>Салхилуур</b>			
1.	Сорох хоолой авах, буцааж угсрах	Удаа	1
2.	Сорох, шахах талын даавуун компенсаторууд солих	Ширхэг	3
3.	Сорох, шахах талын люк засварлах	Ширхэг	1
4.	Шахах талын компенсаторын рубашка солих	тн	0.1
5.	Улитка болон бусад эд ангид үзлэг хийж үзлэгийн тайлан хөтлөх	ком	1
6.	Элэгдсэн хуяг хуулж шинээр солих	тн	0.5
7.	Хагалагч болон давхар хамгаалалт солих	тн	0.2

8.	Улитканы их биений элэгдсэн хэсэгт оруулга оруулах	тн	0.3
9.	Улитканы дулаалга сэргээх	м2	10
10.	Голын нягтруулга солих	Ширхэг	1
11.	Шат тавцан, хашлага сэргээн засварлах	тн	0.1
12.	Тоноглол, шат тавцан, хашлага будах	м2	3
13.	Засварын хог цэвэрлэх	Удаа	4
<b>үнс барих тоноглол</b>			
<b>Мультициклон</b>			
1.	Үнс баригчийн хуйлруулагч, буух хоолой чайник цэвэрлэж үзлэг хийх	ком	1
2.	Үнс барих элэгдсэн хошуу авах, солих	Ширхэг	32
3.	Чайник, каналын соплонд үзлэг хийж солих	Ширхэг	6
4.	Чайникын усны Ф57-н шугам солих	тн	0.15
5.	Чайникын усны хаалт солих	Ширхэг	1
6.	Чайник, каналын таг будах	м2	3
7.	Анхдагч хийн шибений гол, втулка, хязгаарлагч чөмөг, хавхлагийг засварлах	ком	2
8.	Анхдагч хийн заборын шугам үлээлгэх	Ширхэг	2
9.	Анхдагч хийн заборын хаалт засварлах	Ширхэг	2
10.	Үнс хөөх канал цэвэрлэх	м	5
11.	МЦ-ны 01 шибер засварлах	ком	1
12.	МЦ-ны 02 шибер засварлах	ком	1
13.	Мультициклоны каналын тагнууд засварлах	тн	0.1
14.	МЦ-ийн орчим дулаалга сэргээх	м3	5
15.	PGF-ын сорох, шахах шугам хоолойн дулаалга буулгах, хийх, төмөрлөх	м3	18.4
16.	PGF-ын сорох, шахах шугам хоолойн элэгдсэн хэсэгт оруулга хийх	тн	0.1
17.	Люкны жийрэг шинээр солих	кг	20
<b>Тоос бэлтгэх систем D</b>			
<b>Тээрмийн салхилуурын тоноглол</b>			
<b>Салхилуур</b>			
1.	Сорох хоолой авах, буцааж угсрах		1
2.	Сорох, шахах талын даавуун компенсаторууд солих	Ширхэг	3
3.	Сорох, шахах талын люк засварлах	Ширхэг	1
4.	Шахах талын компенсаторын рубашка солих	тн	0.1
5.	Улитка болон бусад эд ангид үзлэг хийж үзлэгийн тайлан хөтлөх	ком	1
6.	Элэгдсэн хуяг хуулж шинээр солих	тн	0.5
7.	Хагалагч болон давхар хамгаалалт солих	тн	0.2
8.	Улитканы их биений элэгдсэн хэсэгт оруулга оруулах	тн	0.3
9.	Улитканы дулаалга сэргээх	м2	10
10.	Голын нягтруулга солих	Ширхэг	1
11.	Шат тавцан, хашлага сэргээн засварлах	тн	0.1
12.	Тоноглол, шат тавцан, хашлага будах	м2	3
13.	Засварын хог цэвэрлэх	Удаа	4
<b>үнс барих тоноглол</b>			
<b>Мультициклон</b>			

1.	Үнс баригчийн хуйлруулагч, буух хоолой чайник цэвэрлэж үзлэг хийх	ком	1
2.	Үнс барих элэгдсэн хошуу авах, солих	Ширхэг	32
3.	Чайник, каналын соплонд үзлэг хийж солих	Ширхэг	6
4.	Чайникын усны Ф57-н шугам солих	тн	0.15
5.	Чайникын усны хаалт солих	Ширхэг	1
6.	Чайник, каналын таг будах	м3	3
7.	Анхдагч хийн шиберийн гол, втулка, хязгаарлагч чөмөг, хавхлаг засварлах	ком	2
8.	Анхдагч хийн заборын шугам үлээлгэх	Ширхэг	2
9.	Анхдагч хийн заборын хаалт засварлах	Ширхэг	2
10.	Үнс хөөх канал цэвэрлэх	м	5
11.	МЦ-ны 01 шибер засварлах	ком	1
12.	МЦ-ны 02 шибер засварлах	ком	1
13.	Мультциклоны каналын тагнууд засварлах	тн	0.1
14.	МЦ-ийн орчим дулаалга сэргээх	м3	5
15.	PGF-ын сорох, шахах шугам хоолойн дулаалга буулгах, хийх, төмөрлөх	м3	18.4
16.	PGF-ын сорох, шахах шугам хоолойн элэгдсэн хэсэгт оруулга хийх	тн	0.1
17.	Люкны жийрэг шинээр солих	кг	20

### Материал

Д/д	Материал	Хэмжих нэгж	Тоо
1	болт-гайка М12 L=60	ширхэг	1250
2	болт-гайка М16 L=50	ширхэг	600
3	бронь KLLA-90-AK	ширхэг	1
4	бүрхүүлтэй электрод E310-15 ф4,0	кг	120
5	бүрхүүлтэй электрод E7015 ф4,0	кг	85
6	вентиль-ширмэн Ру16 Ду50	ширхэг	5
7	компенсатор-шахах даавуун KLLA-90-AK	ширхэг	2
8	мультциклоны хошуу 12VCU35	ширхэг	120
9	муфтны саран зөөлөвч KLLA-90-AK	ширхэг	4
10	муфт-хос KLLA-90-AK	ширхэг	1
11	набивка АС 14x14	кг	10
12	набивка АС 8x8	кг	20
13	цавуу-силикон НТ300 /улаан/	ширхэг	44

*Дулаалгын материалын хэмжээг “ Өндөр нам даралтын шугам хоолой болон халах гадаргуун өрлөг, дулаалгын нормын гарын авлага” номыг баримтлан хэмжээг тодорхойлно.*

*Зураг төсөл, загвар зураг*

## БАРАА МАТЕРИАЛЫН ТЕХНИКИЙН ТОДОРХОЙЛОЛТ

1. Бараа материалын нэр: БОЛТ-ГАЙКА M16 L=50
2. Барааны нөөцийн дугаар (ДЦС-и): 2701010405
3. Барлагийн ерөнхий шаврдлага:

№	Техникийн өгөгдөл	Үйлүүлэгч	Нэмэлт шаврдлага	Дүйцүүлэх нэршил
1	Эх үндэс: М16-5.8	Улаанбаатар	БОЛТ-ГАЙКА	ГОСТ 7798-70
2	Эх үндэс: М16-5.8	Улаанбаатар	БОЛТ-ГАЙКА	ГОСТ 7798-70
3	Эх үндэс: М16-5.8	Улаанбаатар	БОЛТ-ГАЙКА	ГОСТ 7798-70
4	Эх үндэс: М16-5.8	Улаанбаатар	БОЛТ-ГАЙКА	ГОСТ 7798-70

### 4. Бараа материалын техникийн хэмжээ

Техникийн хэмжээ		Толгойн диаметр, мм		Хүнийн диаметр, мм	
№	Хэмжээ	Толгойн диаметр	Хүнийн диаметр	Толгойн диаметр	Хүнийн диаметр
1	Толгойн диаметр	16	16	16	16
2	Хүнийн диаметр	16	16	16	16

### 5. Техникийн зураг



### 6. Төрийн үйлдвэрлэлээр дамжуулан үйлдвэрлэсэн

№	Дүрэм, стандарт, зөвшөөрөгч	Шалгах арга	Шалгах үр дүн
1	ГОСТ 7798-70 болт-гайка М16 L=50	Хүнийн диаметр	16 ± 0.034
2	ГОСТ 7798-70 болт-гайка М16 L=50	Толгойн диаметр	16 ± 0.034
3	ГОСТ 7798-70 болт-гайка М16 L=50	Хүнийн диаметр	16 ± 0.034
4	ГОСТ 7798-70 болт-гайка М16 L=50	Толгойн диаметр	16 ± 0.034

	Албан тушаал	Нэр	Гарын үсэг	БОЛТ-ГАЙКА M16 L=50	
Баталсан	ЕИО	Р.Ганбат		Нөөцийн дугаар	Хуудас № 1
Боловсруулсан	МЦ-н ЗМ	Т.Мөнх-эрдэнэ	<i>[Signature]</i>	2701010405	Хуудасны тоо 1

## БАРАА МАТЕРИАЛЫН ТЕХНИКИЙН ТОДОРХОЙЛОЛТ

1. Бараа материалын нэр: бронь KLLA-90-AK

2. Барааны нөөцийн дугаар /ДЦС-4/: 1103030202

3. Барааны ерөнхий шаардлага:

№	Техникийн өгөгдөл	Үзүүлэлт	Нэмэлт шаардлага	Дүйцүүлэх нэршил	
1	Материал /үндсэн их	Ст-25			
2	Төрөл	Өндөр хромт элэгдэлд тэсвэртэй хатуулагтай ган <u>хавтан</u>		<i>Wear resistance high chromium hardfacing steel</i>	
3	Хийц	Элэгдэлд тэсвэртэй хуяг	маталт хийгддэг байх	wearplate	
4	Элэгдэлд тэсвэртэй хэсгийн төрөл	Хромын карбидын агуулга 50 %-аас дээш, утааны хий үнсний элэгдэлд онцгой тэсвэртэй бичил бүтэцдээ 1800 хүртэл HB хатуулагтай	Үнс утааны хий, өндөр температурт удаан хугацаанд ажиллах, элэгдэлд <u>тэсвэртэй байх</u>		
5	Элэгдэлд тэсвэртэй хэсгийн Хатуулаг /HRC/	58-65 HRC	Хатуулаг ашиглалтын явцад тогтвортой хадгалагдана	Hardness	
6	Элэгдэлд тэсвэртэй хэсгийн <u>үзүүлэлт</u>	2,5±0,03 г/см <sup>3</sup>		ГОСТ 267 (DIN 56479)	
7	Ажлын биеийн хамгийн их температур	+450 <sup>0</sup> C	Халуун тэсвэрлэмж сайн		
8	Ажлын бие	Үнс, халуун утааны хий	Элэгдлийн эрчим /абразив/		
9	Үндсэн материалын <u>гагнагдах чадвар</u>	Хялбар гагнагддаг	Хязгаарлахгүй		
10	Бусад	Цахиурын исэл /SiO <sub>2</sub> / 50%-с дээш, Хөнгөнцагааны исэл /Al <sub>2</sub> O <sub>3</sub> / 10% г.м өндөр элэгдүүлэх чанар бүхий материалууд агуулсан үнс бүхий өндөр температуртай утааны хийнд удаан хугацаанд ажиллах, элэгдэлд тэсвэртэй, анхдагч хийн салхилуурын доторлогоо хийх зориулалт бүхий биметал хавтан. Хуягны шавааст хатуулгаас шалтгаалсан цууралт ан цав жижгээр байж болох ч нийт шаваасны хэмжээгээр хөндлөн цууралт хагаралт байж болохгүй			
<b>Элэгдэлд тэсвэртэй хэсгийн Химийн найрлага</b>					
	C	Si	Mn	S	P
	0,9-1,1	0,4-0,5	13,5-14	≤0,018	0,08

4. Зайлшгүй шаардлагатай дагалдах баримт бичиг:

№	Дагалдах баримт бичиг	Шаардлагатай эсэх
1	Үйлдвэрлэгчийн паспорт, заавар /Материалын марк, элэгдэлд тэсвэртэй хэсгийн химийн найрлага, хатуулаг, элэгдэлд тэсвэртэй хэсгийн шавалт хийсэн электродны марк, технологийг тодорхойлсон үйлдвэрлэгчийн баримт бичиг/	Шаардлагатай
2	Үзлэг, туршилт баталгаажуулалтын акт	Шаардлагатай
3	Үйлдвэрлэгчийн чанарын стандартын сертификат	Шаардлагатай
4	Зураг /үйлдвэрлэгчийн баталгаажсан/	Шаардлагатай
5	Бүтээгдэхүүний гадаргуу болон түүний сав баглаа боодол дээр үйлдвэрлэгчийн нэр, ажлын параметр, материалын марк, үйлдвэрлэсэн гэх мэт шаардлагатай мэдээллүүд хэвлэмэл /цохисон/ байдлаар тэмдэглэгдсэн байх.	Шаардлагатай

	Албан тушаал	Нэр	Гарын үсэг	БРОНЬ KLLA-90-AK	
Баталсан	ЕИО	Р.Ганбат		Нөөцийн дугаар	Хуудас № 1
Боловсруулсан	ЗЦ-н ЗИ	О.Мөнхбат		<b>1103030202</b>	Хуудасны тоо 2

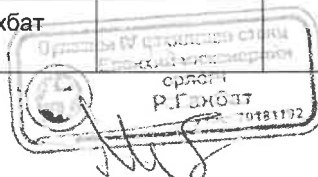

5. Ажлын зураг, үндсэн хэмжээ

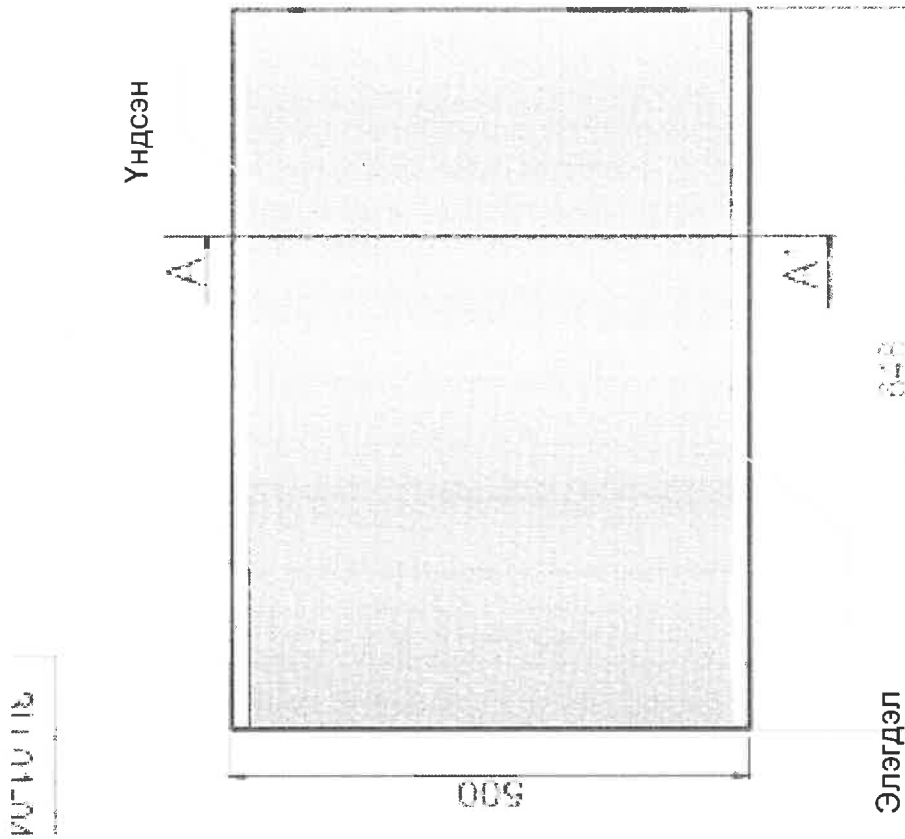

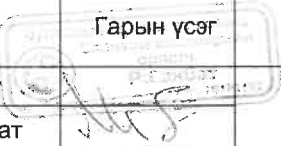
	Албан	Нэр	Гарын үсэг	БРОНЬ KLLA-90-AK	
Баталсан	ЕИО	Р.Ганбат		Нөөцийн дугаар	Хуудас № 1
Боловсруулсан	ЗЦ-н ЗИ	О.Мөнхбат		<b>1103030202</b>	Хуудасны тоо 2

## БАРАА МАТЕРИАЛЫН ТЕХНИКИЙН ТОДОРХОЙЛОЛТ

1. Бараа материалын нэр: Бүрхүүлтэй электрод E310-15  
 2. Барааны нөөцийн дугаар /ДЦС-4/: 03070103xx  
 3. Барааны ерөнхий шаардлага:

№	Техникийн өгөгдөл	Үзүүлэлт	Нэмэлт шаардлага	Дүйцүүлэх нэршил
1	Тасралтын түр зуурын хязгаар $s_r$ , МПа	608		ЭА-395/9
2	Урсгалтын хязгаар $s_r$ , МПа	392	E16.25.6B20 (ISO)	
3	Харьцангуй суналт $d_s$ , %	30	Э-1Х15Н25М6АГ2 (ГОСТ9466-75)	
4	Цохилтын зуурамтгай чанар $a_n$ , Дж/см <sup>2</sup>	120		
5	Хатуулаг (НВ)	140		
6	Сав, баглаа боодол	--	--	--
7	Тээвэрлэлт, хадгалалтын нөхцөл	--	--	--

### 4. Бараа материалын техникийн хэмжээ

№	Бараа материалын нэр	Хэмжээ d [мм]	Нөөцийн дугаар ДЦС-4
1	Бүрхүүлтэй электрод E-310-15 Ø3.0	Ø3.0	0307010301
2	Бүрхүүлтэй электрод E-310-15 Ø4.0	Ø4.0	0307010302

### 5. Бүдүүвч зураг:

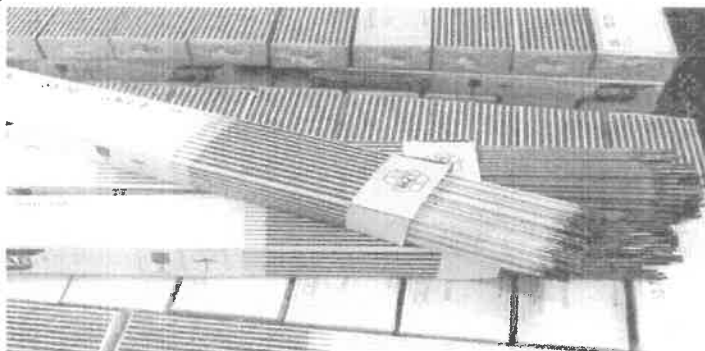

### 6. Зайлшгүй шаардлагатай дагалдах баримт бичиг:

№	Дагалдах баримт бичиг	Шаардлагатай эсэх
1	Үйлдвэрлэгчийн паспорт, зөвөв	-
2	Үзлэг, туршилт баталгаажуулалтын акт	Шаардлагатай
3	Үйлдвэрлэгчийн чанарын стандартын сертификат	Шаардлагатай
4	Зураг, схем	-
5	Бүтээгдэхүүний гадаргуу болон түүний сав баглаа боодол дээр үйлдвэрлэгчийн нэр, сөрийн дугаар, ажлын параметр, материалын марк, үйлдвэрлэсэн гэх мэт шаардлагатай мэдээллүүд хэвлэмэл /цохисон/ байдлаар тэмдэглэгдсэн байх.	Шаардлагатай

	Албан тушаал	Нэр	Гарын үсэг	БҮРХҮҮЛТЭЙ ЭЛЕКТРОД E310-15	
Баталсан	ЕИО	Р.Ганбат		Нөөцийн дугаар	Хуудас № 1
Боловсруулсан	ТЦ-н ЗИ	С.Пүрэвсүрэн		03070103xx	Хуудасны тоо 1

## БАРАА МАТЕРИАЛЫН ТЕХНИКИЙН ТОДОРХОЙЛОЛТ

1. Бараа материалын нэр: Бүрхүүлтэй электрод E7015  
 2. Барааны нөөцийн дугаар /ДЦС-4/: 03070108xx  
 3. Барааны ерөнхий шаардлага:

№	Техникийн өгөгдөл	Үзүүлэлт	Нэмэлт шаардлага	Дүйцүүлэх нэршил
1	Тасралтын түр зуурын хязгаар $s_b$ , МПа	530	E513B20H(ISO) Э50А (ГОСТ)	УОНИ-13/55 ЦУ-5
2	Урсгалтын хязгаар $s_T$ , МПа	460		
3	Харьцангуй суналт $d_s$ , %	20		
4	Цохилтын зуурамтгай чанар $a_n$ , Дж/см <sup>2</sup>	140		
5	Хатуулаг (НВ)	158		
6	Сав. баглаа боодол	--	--	--
7	Тээвэрлэлт, хадгалалтын нөхцөл	--	--	--

### 4. Бараа материалын техникийн хэмжээ

№	Бараа материалын нэр	Хэмжээ d [мм]	Нөөцийн дугаар ДЦС-4
1	бүрхүүлтэй электрод E7015	Ø2.5	0307010801
2	бүрхүүлтэй электрод E7015	Ø3.0	0307010802
3	бүрхүүлтэй электрод E7015	Ø3.2	0307010803
4	бүрхүүлтэй электрод E7015	Ø4.0	0307010804

### 5. Бүдүүвч зураг:

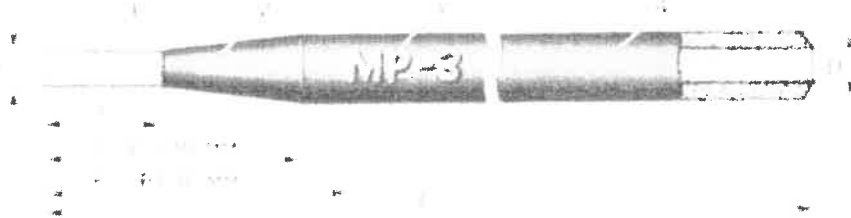

### 6. Зайлшгүй шаардлагатай дагалдах баримт бичиг:

№	Дагалдах баримт бичиг	Шаардлагатай эсэх
1	Үйлдвэрлэгчийн паспорт, заавар	-
2	Үзлэг, туршилт баталгаажуулалтын акт	Шаардлагатай
3	Үйлдвэрлэгчийн чанарын стандартын сертификат	Шаардлагатай
4	Зураг, схем	-
5	Бүтээгдэхүүний гадаргуу болон түүний сав баглаа боодол дээр үйлдвэрлэгчийн нэр, серийн дугаар, ажлын параметр, материалын марк, үйлдвэрлэсэн гэх мэт шаардлагатай мэдээллүүд хэвлэмэл /цохисон/ байдлаар тэмдэглэгдсэн байх.	Шаардлагатай

	Албан тушаал	Нэр	Гарын үсэг	БҮРХҮҮЛТЭЙ ЭЛЕКТРОД E7015	
Баталсан	ЕИО	Р.Ганбат		Нөөцийн дугаар	Хуудас № 1
Боловсруулсан	ТЦ-н ЗИ	С.Пүрэвсүрэн		03070108xx	Хуудасны тоо 1



**БАРАА МАТЕРИАЛЫН ТЕХНИКИЙН ТОДОРХОЙЛОЛТ**

1. Бараа материалын нэр: **винтель-ширмэн Ру16**
2. Барааны нөөцийн дугаар /ДЦС-4/: **35120501хх**
3. Барааны ерөнхий шаардлага:

№	Техникийн өгөгдөл	Үзүүлэлт	Нэмэлт шаардлага	Дүйцүүлэх
1	Төрөл	Таслах хаалт	ТУ 3732-001-00218137-94	15кч18п
2	Таслах хэсгийн төрөл	Золотник		
3	Ажлын биеийн даралт	1,6 МПа		
4	Ажлын биеийн температур	+225 <sup>0</sup> С		
5	Ажлын бие	Агаар, Ус		
6	Орчны хамгийн их температур	+50 <sup>0</sup> С		
7	Орчны хамгийн бага температур	-30 <sup>0</sup> С		
8	Холболт	Эрээсэн холболттой	<b>ГОСТ 6527-68</b>	
9	Дамжуулгын төрөл	Гар	Маховиктай	

4. Зайлшгүй шаардлагатай дагалдах баримт бичиг :

№	Дагалдах баримт бичиг	Шаардлагатай
1	Үйлдвэрлэгчийн паспорт, заавар	Шаардлагатай
2	Үзлэг, туршилт баталгаажуулалтын акт	Шаардлагатай
3	Үйлдвэрлэгчийн чанарын стандартын сертификат	Шаардлагатай
4	Ажлын зураг, эд ангийн задаргаа	Шаардлагатай
5	Бүтээгдэхүүний гадаргуу болон түүний сав баглаа боодол дээр үйлдвэрлэгчийн нэр, серийн дугаар, ажлын параметр, материалын марк, үйлдвэрлэсэн гэх мэт шаардлагатай мэдээллүүд хэвлэмэл /цохисон/ байдлаар тэмдэглэгдсэн байх.	Шаардлагатай

5. Бараа материалын хэмжээс болон дүйцэхүйц бодит зураг

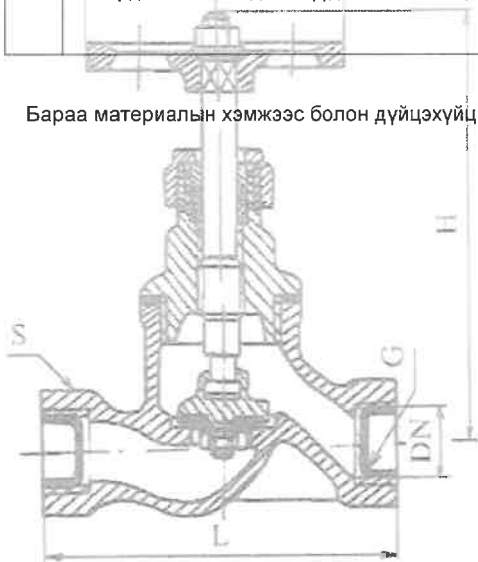

	Албан тушаал	Нэр	Гарын үсэг	ВИНТЕЛЬ-ШИРМЭН РУ16	
Баталсан	ЕИО	Р.Ганбат		Нөөцийн дугаар	Хуудас № 1
Боловсруулсан	ЗЦ-н ЗИ	О.Мөнхбат		35120501хх	Хуудасны тоо 1

**БАРАА МАТЕРИАЛЫН ТЕХНИКИЙН ТОДОРХОЙЛОЛТ**

1. Бараа материалын нэр: компенсатор-шахах даавуун KLLA-90-AK  
 2. Барааны нөөцийн дугаар /ДЦС-4/: 1103030206  
 3. Барааны ерөнхий шаардлага:

№	Техникийн өгөгдөл	Үзүүлэлт	Нэмэлт шаардлага	Дүйцүүлэх нэршил
1	Төрөл	PAPCO серийн 500SL маркын даавуун компенсатор		
2	Материал	Стекло ткань	Төрөл: T1000 g/m <sup>2</sup> : 1000	
3		Стекло ткань	Төрөл: T2000 g/m <sup>2</sup> : 2000	
4		PTFE ялтас	Mm: 0.2 g/m <sup>2</sup> : 480	
5		Стекло ткань	Бүрээс: PTFE гадна талд 0.2 Төрөл: T1000 g/m <sup>2</sup> :	
6		Төмөр утсан тор	Хөнгөн цагаан ялтас 0.04-	
7		Зузаан: 50-100	Жижиг жийргэн хавтан	
8		Орчны хамгийн их температур	+440°C	
9	Ажлын биеийн даралт	500мбар		
10	Ажлын бие	Үнс, халуун утааны хий		

4. Зайлшгүй шаардлагатай дагалдах баримт бичиг:

№	Дагалдах баримт бичиг	Шаардлагатай эсэх
1	Үйлдвэрлэгчийн паспорт, заавар	Шаардлагатай
2	Үзлэг, туршилт баталгаажуулалтын акт	Шаардлагатай
3	Үйлдвэрлэгчийн чанарын стандартын сертификат	Шаардлагатай
4	Зураг, схем	Шаардлагатай
5	Бүтээгдэхүүний гадаргуу болон түүний сав баглаа боодол дээр үйлдвэрлэгчийн нэр, серийн дугаар, ажлын параметр, материалын марк, үйлдвэрлэсэн гэх мэт шаардлагатай мэдээллүүд хэвлэмэл /цохисон/ байдлаар тэмдэглэгдсэн байх.	Шаардлагатай

5. Бараа материалын техникийн зураг, хэмжээс

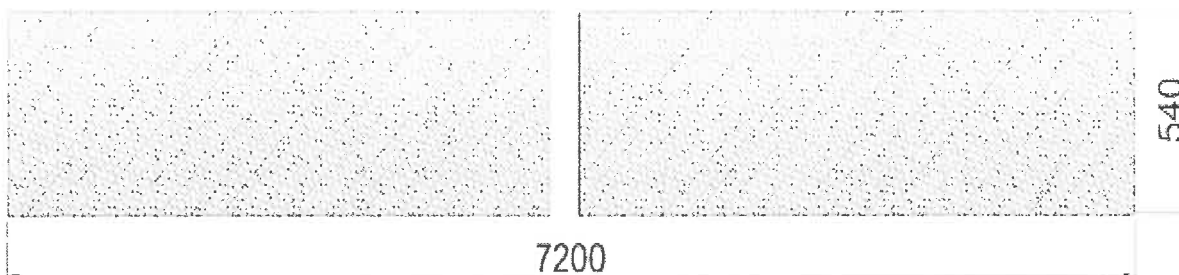

КОМПЕНСАТОР-ШАХАХ ДААВУУН KLLA-90-AK					
	Албан тушаал	Нэр	Гарын үсэг	Нөөцийн дугаар 1103030206	Хуудас № 1
Баталсан	ЕИО	Р.Ганбат			
Боловсруулсан	ЗЦ-н ЗИ	О.Мөнхбат			Хуудасны тоо 1



## БАРАА МАТЕРИАЛЫН ТЕХНИКИЙН ТОДОРХОЙЛОЛТ

1. Бараа материалын нэр: муфтны саран зөөлөвч KLLA-90-AK
2. Барааны нөөцийн дугаар /ДЦС-4/: 1103030209
3. Барааны ерөнхий шаардлага:

№	Техникийн өгөгдөл	Техникийн үзүүлэлт	Нэмэлт шаардла	Дүйцүүлэх
1	Материал	Полиуретан		
2	Өнгө	улаан		
3	Хатуулаг	60-75Шор А		ГОСТ 263 (ISO 868)
4	Нягт	$2,5 \pm 0,03 \text{ г/см}^3$		ГОСТ 267 (DIN 53479)
5	Цохилтын бат бэх	$\geq 300\%$		
6	Эсэргүүцэл	$\geq 21 \text{ кгс/см}^2$		ГОСТ 262
7	Уян харимхайн хүч	$\geq 24\%$		ГОСТ 27110 (ISO 4662)
8	Элээх чадвар	$2,8 \times 10^{-10} \text{ м}^3$		ГОСТ 12251 (DIN 53516)
9	Ажлын биеийн хамгийн бага температур	+5°C		
10	Ажлын биеийн хамгийн их температур	+30°C		
11	Ажлын биеийн даралт	14МПА		
12	Ажлын бие	Эргэх даралт		

### 4. Зайлшгүй шаардлагатай дагалдах баримт бичиг:

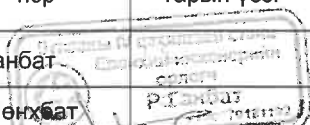
№	Дагалдах баримт бичиг	Шаардлагатай
1	Бараа материалын ашиглалтын заавар	Тийм
2	Бараа материалын техникийн зураг	Тийм
3	Материал марк, түүхий эдийн орц норм	Тийм
4	Бараа материалын ажиллах орчины үзүүлэлт	Тийм
5	Бараа материалын баталгаат ажиллах хугацаа	Тийм

	Албан тушаал	нэр	гарын үсэг	<b>муфтны саран зөөлөвч KLLA-90-AK</b>	
Баталсан	ЕИО	Р.Ганбат		нөөцийн дугаар	хуудас № 1
Боловсруулсан	ЗЦ-Н ЗИ	О.Мөнхбат		<b>1103030209</b>	хуудасны тоо

5. Техникийн зураг:

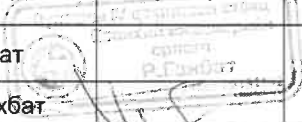

	Албан тушаал	нэр	гарын үсэг	<b>муфтны саран зөөлөвч KLLA-90-AK</b>	
Баталсан	ЕИО	Р.Ганбат		нөөцийн дугаар	хуудас № 1
Боловсруулсан	ЗЦ-Н ЗИ	О.Мөнхбат		<b>1103030209</b>	хуудасны тоо 2

## БАРАА МАТЕРИАЛЫН ТЕХНИКИЙН ТОДОРХОЙЛОЛТ

1. Бараа материалын нэр: муфт KLLA-90-AK
2. Барааны нөөцийн дугаар /ДЦС-4/: 1103030208
3. Барааны ерөнхий шаардлага:

	Техникийн өгөгдөл	Үзүүлэлт	Нэмэлт шаардлага	Дү й
1	Материал	ИЧХА18		
2	Эргэлт	1500эрг\мин		
3	Ажиллах орчин	Үнс, тосонд		
4	Хийц	Шүдэт муфть	Хос байх, дундын зөөлөвч резины хамт	

4. Үйлдвэрлэгчийн ажлын зураг:

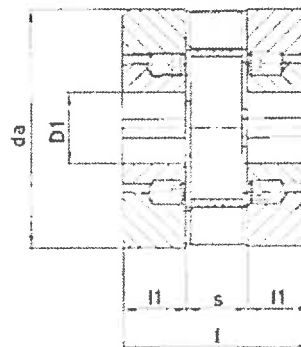
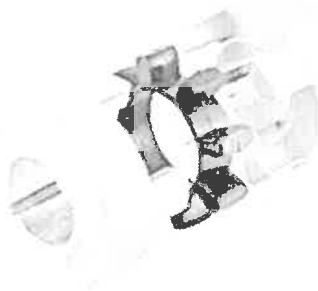

Size	Shaft no.	D1		da	l	II	s	Max. rotation speed rpm	Weight kg	Moments of inertia kgm <sup>2</sup>	Max. shaft misalignment <sup>2</sup>		
		min mm	max mm								radial = K <sub>r</sub> max	axial = K <sub>a</sub> mm	angular = K <sub>a</sub> degree
110	4545	55	110	271	284	115	54	2500	88.1	0.450	0.9	1.0	0.7

6. Зайлшгүй шаардлагатай дагалдах баримт бичиг:

№	Дагалдах баримт бичиг	Шаардлагатай эсэх
1	Үйлдвэрлэгчийн паспорт, заавар /Материалын марк, химийн найрлага, хатуулаг, тодорхойлсон үйлдвэрлэгчийн баримт	Шаардлагатай
2	Үзлэг, туршилт баталгаажуулалтын акт	Шаардлагатай
3	Үйлдвэрлэгчийн чанарын стандартын сертификат	Шаардлагатай
4	Зураг /үйлдвэрлэгчийн баталгаажсан/	Шаардлагатай
5	Бүтээгдэхүүний гадаргуу болон түүний сав баглаа боодол дээр үйлдвэрлэгчийн нэр, ажлын параметр, материалын марк, үйлдвэрлэсэн гэх мэт шаардлагатай мэдээллүүд хэвлэмэл /цохисон/ байдлаар тэмдэглэгдсэн байх.	Шаардлагатай

	Албан тушаал	Нэр	Гарын үсэг	МУФТ KLLA-90-AK	
Баталсан	ЕИО	Р.Ганбат		Нөөцийн дугаар	Хуудас № 1
Боловсруулсан	ЗЦ-н ЗИ	О.Мөнхбат		<b>1103030208</b>	Хуудасны

## БАРАА МАТЕРИАЛЫН ТЕХНИКИЙН ТОДОРХОЙЛОЛТ

1. Бараа материалын нэр: Өнгөлөгч чулуу  
 2. Барааны нөөцийн дугаар /ДЦС-4/: 0302060501  
 3. Барааны ерөнхий шаардлага:

№	Техникийн өгөгдөл	Үзүүлэлт	Нэмэлт шаардлага	Дүйцүүлэх нэршил
1	Материал	27A		
2	Мөхлөг	525мкм		
3	Ажиллах эргэлтийн хурд эрг/мин	10200		
4	Диаметр, мм	100		
5	Зузаан, мм	6		
6	Суултын диаметр, мм	16		
7	Стандарт	EN12413		

#### 4. Бүдүүвч зураг

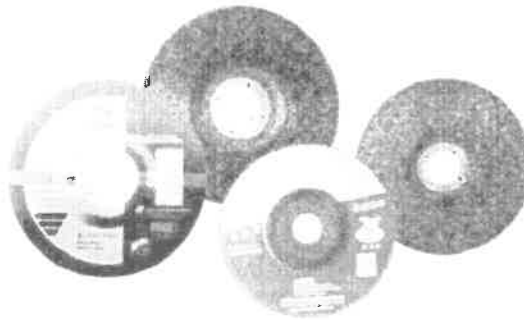

#### 5. Зайлшгүй шаардлагатай дагалдах баримт бичиг:

№	Дагалдах баримт бичиг	Шаардлагатай эсэх
1	Үзлэг, туршилт баталгаажуулалтын акт	Шаардлагатай
2	Үйлдвэрлэгчийн чанарын стандартын сертификат	Шаардлагатай
3	Бүтээгдэхүүний гадаргуу болон түүний сав баглаа боодол дээр үйлдвэрлэгчийн нэр, серийн дугаар, ажлын параметр, материалын марк үйлдвэрлэсэн гэх мэт шаардлагатай мэдээллүүд хэвлэмэл /цохисон/ байдлаар тэмдэглэгдсэн байх	Шаардлагатай

	Албан тушаал	Албан тушаал	Гарын үсэг	ӨНГӨЛӨГЧ ЧУЛУУ	
	ЕИО	Р.Ганбат		Нөөцийн дугаар 0302060501	Хуудас № 1
Боловсруулсан	МЦ-н ЧХ-н мастер	Д.Лхагвадорж			Хуудасны тоо 1

## БАРАА МАТЕРИАЛЫН ТЕХНИКИЙН ТОДОРХОЙЛОЛТ

1. Бараа материалын нэр: Таслагч чулуу
2. Барааны нөөцийн дугаар /ДЦС-4/: 0302060702
3. Барааны ерөнхий шаардлага:

№	Техникийн өгөгдөл	Үзүүлэлт	Нэмэлт шаардлага	Дүйцүүлэх нэршил
1	Стандарт	ГОСТ 52588-2006		MPA EN12413
2	Материал	Электрокорунд 14А		
3	Зориулалт	Метал огтлох		
4	Мөхлөг	525мм		

### 4. Бараа материалын техникийн хэмжээ

№	Бараа материалын нэр	Гайкны хэмжээ, мм			Нөөцийн дугаар ДЦС-4
		D	H	d	
I	таслагч чулуу Ø100x16x1.2	100	2	16	0302060702

### 5. Техникийн зураг:

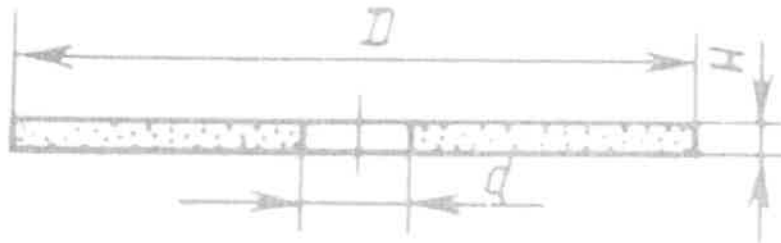

### 6. Зайлшгүй шаардлагатай дагалдах баримт бичиг:

№	Дагалдах баримт бичиг	Шаардлагатай эсэх
1	Үзлэг, туршилт баталгаажуулалтын акт	Шаардлагатай
2	Үйлдвэрлэгчийн чанарын стандартын сертификат	Шаардлагатай
3	Бүтээгдэхүүний гадаргуу болон түүний сав баглаа боодол дээр үйлдвэрлэгчийн нэр, серийн дугаар, ажлын параметр, материалын марк, үйлдвэрлэсэн гэх мэт шаардлагатай мэдээллүүд хэвлэмэл /цохисон/ байдлаар тэмдэглэгдсэн байх	-

	Албан тушаал	Нэр	Гарын үсэг	ТАСЛАГЧ ЧУЛУУ	
Батласан	ЕИО	Р.Ганбат		Нөөцийн дугаар 0302060702	Хуудас № 1
	МЦ-н ЦХ-н Мастер				

## БАРАА МАТЕРИАЛЫН ТЕХНИКИЙН ТОДОРХОЙЛОЛТ

1. Бараа материалын нэр: Хавтгай зүлгүүр P100  
 2. Барааны нөөцийн дугаар /ДЦС-4/: 0302010204  
 3. Барааны ерөнхий шаардлага:

№	Техникийн өгөгдөл	Үзүүлэлт	Нэмэлт шаардлага	Дүйцүүлэх нэршил
1	Марк тип	P5-600		ЭЭ С1 43А 40
2	Стандарт	ISO 6344		ГОСТ 3647—80
3	Материал	Монокорунд		
4	Зориулалт	Металл гадаргуу боловсруулах		
5	Мөхлөг/зернистость/	0.04мм		

### 4. Бараа материалын техникийн хэмжээ

№	Бараа материалын нэр	Хэмжээ [мм]		Нөөцийн дугаар ДЦС-4
		H	L	
1	хавтгай зүлгүүр P100	200	2500	0302010204

### 5. Техникийн зураг:

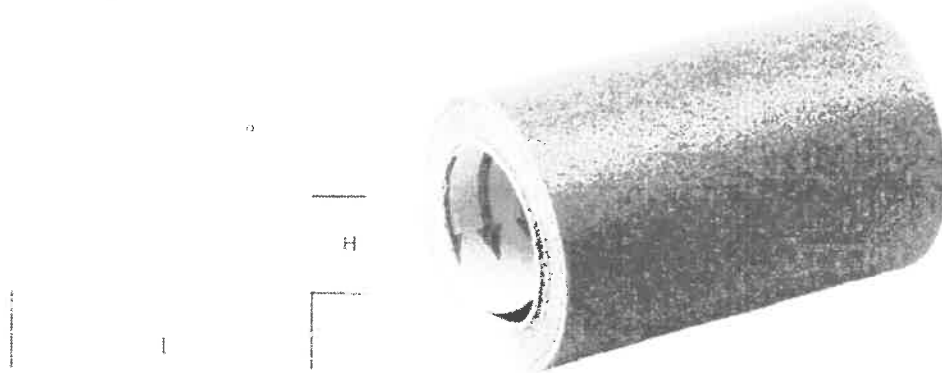

### 6. Зайлшгүй шаардлагатай дагалдах баримт бичиг:

№	Дагалдах баримт бичиг	Шаардлагатай эсэх
1	Үйлдвэрлэгчийн паспорт, заавар	Шаардлагатай
2	Үзлэг туршилт баталгаажуулалтын акт	-
3	Үйлдвэрлэгчийн чанарын стандартын сертификат	Шаардлагатай
4	Зураг, схем	-
5	Бүтээгдэхүүний гадаргуу болон түүний сав баглаа боодол дээр үйлдвэрлэгчийн нэр, серийн дугаар, ажлын параметр, материалын марк, үйлдвэрлэсэн гэх мэт шаардлагатай мэдээллүүд хэвлэмэл /цохисон/ байдлаар тэмдэглэгдсэн байх.	-

	Албан тушаал	Нэр	Гарын үсэг	ХАВТГАЙ ЗҮЛГҮҮР P100	
Баталсан	ЕИО	Р Ганбат		Нөөцийн дугаар 0302010204	Хуудас № 1
Боловсруулсан	МЦ ЧХ-ийн мастер	Д.Лхагвадорж			Хуудасны тоо 1



## БАРАА МАТЕРИАЛЫН ТЕХНИКИЙН ТОДОРХОЙЛОЛТ

1. Бараа материалын нэр: мультциклоны чихтэй хошуу - 12VCU35  
 2. Барааны нөөцийн дугаар /ДЦС-4/: 1103030207  
 3. Барааны ерөнхий шаардлага:

	Техникийн өгөгдөл	Техникийн үзүүлэлт	Нэмэлт шаардлага	Дүйцүүлэх нэршил
1	Материал /үдсэн/	ИЧХ28		
	Хийц	Металл хийц	Цутгалт хийж өнгөлөх	
	Хошууны дотор тал	Ra-3 2 өнгөлгөөтэй байх элэгдэлд тэсвэртэй байх	Үнс утааны хий өндөр температурт удаан хугацаанд ажиллах элэгдэлд тэсвэртэй байх	
2	Орчны хамгийн их температур	+450°C		
	Ажлын бие	Үнс, халуун утааны хий		

4. Зайлшгүй шаардлагатай дагалдах баримт бичиг:

№	Дагалдах баримт бичиг	Шаардлагатай эсэх
1	Бараа материалын ашиглалтын заавар	Тийм
2	Бараа материалын техникийн зураг	Тийм
3	Бараа материал, түүхий адийн орц норм	Тийм
4	Бараа материалын ажиллах орчин	Тийм
5	Бараа материалын баталгаат ажиллах хугацаа	Тийм

5. Техникийн зураг:

	Албан тушаал	Нэр	 МУЛЬТЦИКЛОНЫ ЧИХТЭЙ ХОШУУ 12VCU35	
Баталсан	ЕИ	П Болдбаатар	Нөөцийн дугаар	Хуудас № 1
Боловсруулсан	ЗЦ-н ЗИ	О Мөнхбат	1103030207	Хуудасны тоо 2

A

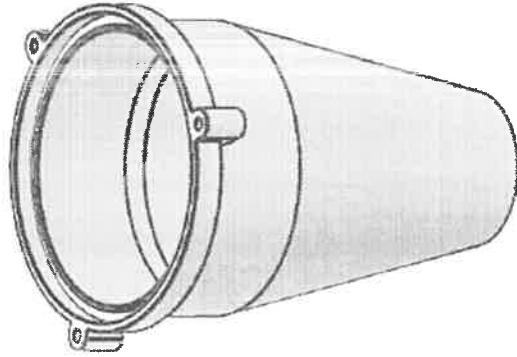
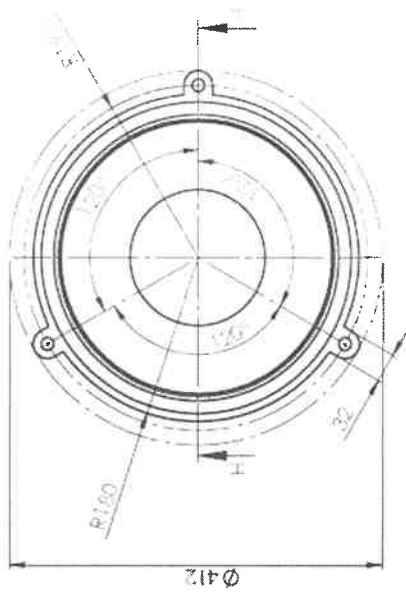

Таблица

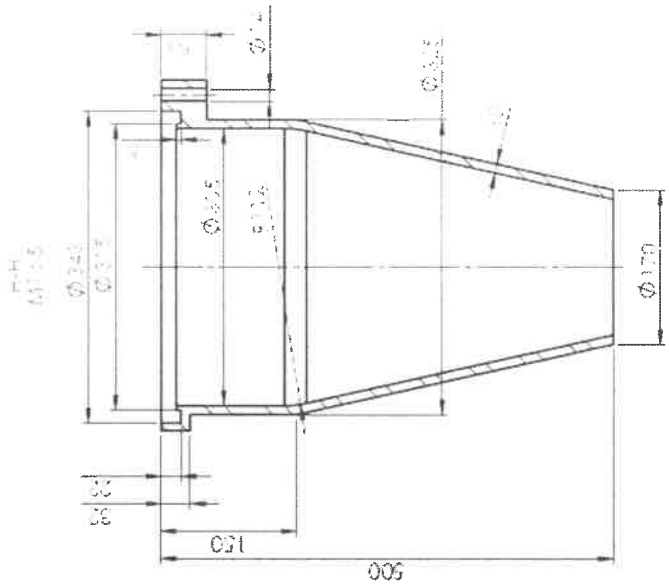

1.08.11.001.003.01 Оборудование		Вид: А3 Дата: 2008	
Категория: Оборудование Код: 00000000 Место: 00000000 Кол-во: 1	Вид: А3 Дата: 2008	Вид: А3 Дата: 2008	

## БАРАА МАТЕРИАЛЫН ТЕХНИКИЙН ТОДОРХОЙЛОЛТ

1. Бараа материалын нэр: Цавуу-силикон НТ300 /улаан/  
 2. Барааны нөөцийн дугаар /ДЦС-4/: 0402030104  
 3. Барааны ерөнхий шаардлага:

№	Техникийн өгөгдөл	Үзүүлэлт	Нэмэлт шаардлага	Дүйцүүлэх нэршил
1	Барааны дугаар	wsp13050310-34		
2	Хэмжээ	310 мл		
3	Дулаан зөрлөгүүлэл, °C	-60-аас +280 (2 цаг хүртэл богино хугацаагаар +300)		
4	Өнгө	Улаан		
5	Цавуунд сунгах бэлтгэх	2 Н / мм <sup>2</sup>	(DIN 53504)	
6	Сунгалтын хүч кадал	6 Н / мм <sup>2</sup>	(DIN 53516 / ASTM D5624)	
7	Хатуурах хурд (эхний 24 цаг)	2 - 3 мм		
8	Налт	1.28 г / см <sup>3</sup>		
9	Дулаан дамжилтын чанар (ASTM D 257)	0.3 Вт/м		
10	Эзэлгүүцэл, см / см	2.5x10 <sup>-15</sup> см / см		
11	Хатуулаг (DIN 53506 / ASTM D2240) ± 5	Шар 35		
12	Хадгалах хугацаа (+ 5 хэмээс + 25 хэм хүртэл)	12 сар		
13	Цавуу зузаан хамгийн их	5 мм		
14	Бэлтгэхний дарааг ашиглах температур	+35 градус +200 градус	НТ 300 нь халуунд тэсвэртэй болон битүүмжлэлд илүү тохиромжтой бөгөөд ган, хөнгөн цагаан, шил, керамик болон бусад нэмэлт материалд маш сайн нээгддэг.	

4. Бараа материалын техникийн хэмжээ

№	Бараа материалын нэр	Хэмжээ [мл]	Нөөцийн дугаар ДЦС-4
1	Цавуу-силикон НТ300 /улаан/	310мл	0402030104

5. Загварын төрөл:



6. Зайлшгүй шаардлагатай дагалдах баримт бичиг:

№	Дагалдах баримт бичиг	Шаардлагатай эсэх
1	Үйлдвэрлэгчийн паспорт, заавар	Шаардлагатай
2	Үйлдвэрлэгчийн чанарын стандартын сертификат	Шаардлагатай
3	Үзлэг, туршилт баталгаажуулалтын акт	Шаардлагатай
4	Хиймийн найрлага тодорхойлсон баталгаажсан АКТ	Шаардлагатай
5	Техникийн зураг, тэмдэглэгээг бүрэн харуулсан бичиг баримт	Шаардлагатай
6	Сав баглаа боодол стандартын шаардлага хангасан байх	Шаардлагатай

	Албан тушаал	Нэр	Гарын үсэг	ЦАВУУ-СИЛИКОН НТ300 /УЛААН/	
Баталсан	ЕИО	Р.Ганбат		Нөөцийн дугаар 0402030104	Хуудас № 1
Боловсруулсан	ЗЦ-н ЗИ	О.Мөнхбат			Хуудасны тоо 1



## БАРАА МАТЕРИАЛЫН ТЕХНИКИЙН ТОДОРХОЙЛОЛТ

1. Бараа материалын нэр: Набивка АС  
 2. Барааны нөөцийн дугаар (ДЦС-4): 09020105xx  
 3. Барааны ерөнхий шаардлага:

№	Техникийн егөгдөл	Үзүүлэлт	Нэмэлт шаардлага	Дүйцүүлэх нэршил
1	Материал	Силикат эрст		
2	Төрөл	Набивка АС		ГОСТ 5192-84
3	Натт гсм <sup>3</sup>	0.5		
4	Ажиллах даралт МПа	1-5		
5	Ажлын температур °С	-70 + +150		
6	Ажлын биэрэл	5-14		
7	Хийгчийн гявц яаргалдаг үзлийн гүйд м <sup>3</sup>	1		
8	Ажиллах нөхцөл	Амьсгалгаар, уснаар, агаарын болон утааны хатуулгүй		
9	Ашиглах технологийг	Нэгдсэн хөдөлгөөнтэй холболтын натруулага		
10	Хийлийн хэлбэр	Хөвдөг		

4. Зөйлшгүй шаардлагатай дагалдах бичиг баримт

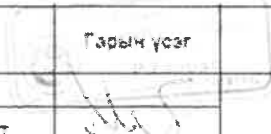
№	Дагалдах баримт бичиг	Шаардлагатай эсэх
1	Үйлдвэрлэгчийн паспорт зэрвэл	Шаардлагатай
2	Хэлэлт туршилт баталгаа жуулалтын акт	Шаардлагатай
3	Үйлдвэрлэгчийн хангамын стандартын сертификат	Шаардлагатай
4	Зураг оюм	Шаардлагатай
5	Бүтээгдэхүүний гадаргуу болон түүний сав баглаа боодол дээр үйлдвэрлэгчийн нэр, серийн дугаар, ажлын параметр, материалын марк, үйлдвэрлэсэн гэх мэт шаардлагатай мэдээллүүд хэвлэмэл (цохиосон) байдлаар тэмдэглэгдсэн байх.	Шаардлагатай

	Албан тушаал	Нэр	Гарын үсэг	НАБИВКА АС	
Баталсан	ЕИО	Р.Ганбат		Нөөцийн дугаар <b>09020105xx</b>	Хуудас № 1
Боловсруулсан	ЗЦ-н ЗИ	С.Мөнхбат			Хуудасны тоо 1

Төсөвт магадлашгүй ажлын зардал төлөвлөөгүй болно.

Ажил гүйцэтгүүлэх тендер шалгаруулалтад ажлын зураг, өртгийн төсвийг хавсаргана. Ажлын зураг, өртгийн төсвийг тухайн салбарын дүрэм, журмыг үндэслэн боловсруулж холбогдох зардлын хувь хэмжээг нарийвчлан заасан байна.

### Шалгалт, туршилт

Захиалагч тендерт оролцогчоос тоног төхөөрөмжийн угсралт, суурилуулалт, туршилт тохируулгатай холбоотой зааварчилгаа, мэдээлэл ирүүлэхийг шаардаж болно.

Тоног төхөөрөмжийн угсралт, суурилуулалт, туршилт тохируулгыг хэрхэн шалгах, турших тухай тодорхой заана.

### Үе шатны ажлын хуваарь

Өгөгдсөн ажлын эзлэхүүний дагуу үе шатны ажлын хуваарь ирүүлнэ.

Өгөгдсөн ажлын эзлэхүүний дагуу “Эрчим хүчний тоног төхөөрөмж, байгууламжуудыг засварлах хөдөлмөрийн нэгтгэсэн норм ЭХН-8-81-02-2007” ном үндэслэн төсөв зохионо. Төсвийг магадлашгүй ажлын зардалгүйгээр ирүүлнэ.

Төсөвт ажлын тарифт цалинг “ДЦС-4” ТӨХК-ий гүйцэтгэх захирлын 2022 оны 09-р сарын 06-ны өдрийн А/242 тоот тушаалын дагуу тооцно.

“ДЦС-4” ТӨХК-ийн  
Гүйцэтгэх захирлын 2022 оны 09  
дугаар сарын 06-ны өдрийн А/242  
дугаар тушаалын хэвсрэлт

Тоноглолын засварын төсөвт ажлын жишиг тарифт цалин

Зэрэг	Тариф	Зэрэг	Тариф	Зэрэг	Тариф	Зэрэг	Тариф	Зэрэг	Тариф	Зэрэг	Тариф
1.0	4,168.40	2.0	4,615.82	3.0	5,198.00	4.0	5,986.10	5.0	6,902.84	6.0	7,984.13
1.1	4,204.14	2.1	4,674.04	3.1	5,277.01	4.1	6,079.58	5.1	7,011.08		
1.2	4,249.88	2.2	4,732.26	3.2	5,356.02	4.2	6,171.07	5.2	7,119.18		
1.3	4,295.63	2.3	4,790.48	3.3	5,435.03	4.3	6,262.55	5.3	7,227.30		
1.4	4,341.37	2.4	4,848.69	3.4	5,514.04	4.4	6,354.04	5.4	7,335.42		
1.5	4,387.11	2.5	4,906.91	3.5	5,593.05	4.5	6,445.52	5.5	7,443.54		
1.6	4,432.85	2.6	4,965.13	3.6	5,672.06	4.6	6,537.00	5.6	7,551.65		
1.7	4,478.60	2.7	5,023.35	3.7	5,751.07	4.7	6,628.49	5.7	7,659.77		
1.8	4,524.34	2.8	5,081.56	3.8	5,830.08	4.8	6,719.97	5.8	7,767.89		
1.9	4,570.08	2.9	5,139.78	3.9	5,909.09	4.9	6,811.46	5.9	7,876.01		

Ажлын гүйцэтгэлийг хянаж шалгахад үе шатны ажлын хуваарийг ашиглана.]

#### IV БҮЛЭГ. ТЕНДЕРИЙН ҮНЭЛГЭЭНД ХАРГАЛЗАХ НЭМЭЛТ ШАЛГУУР ҮЗҮҮЛЭЛТ

Өгөгдлийн хүснэгтийн ТШЗ 32.1-д үнэлгээнд харгалзах шалгуур үзүүлэлт ашиглахаар заасан бол захиалагч тендерийн үнэлгээнд харгалзах шалгуур үзүүлэлтийг үлдээж бусад шалгуур үзүүлэлтийг хасна.

Энэ бүлэг нь ТШЗ-ны зүйл бөгөөд захиалагч Өгөгдлийн хүснэгтэд тусгайлан зөвшөөрсөн бол тендерийн үнэлгээ хийхэд тендерийн маягтад тусгасан үнийн саналаас гадна энэ хэсэгт заасан нэг буюу хэд хэдэн шалгуур үзүүлэлтийг мөнгөөр илэрхийлэн, тендерийн үнийг хийсвэрээр нэмэгдүүлэх замаар тендерийн харьцуулах үнийг тодорхойлон үнэлгээ хийх зорилгоор ашиглана.

Захиалагч энэ хэсэгт зааснаас өөр шалгуур үзүүлэлтийг үнэлгээнд харгалзахгүй.

1. Ажил дуусгах хугацаа: **“Ашиглахгүй”**
2. Бараа, ажил, үйлчилгээний гэрээний гүйцэтгэлийн дараах үйлчилгээг захиалагчийн заасан газар үзүүлэх боломж: **“Ашиглахгүй”**
3. Байгаль орчинд нөлөөлөх байдал: **“Ашиглахгүй”**
4. Хуульд нийцсэн бусад шалгуур үзүүлэлт: **“Ашиглахгүй”**

## **V БҮЛЭГ. ТЕНДЕРИЙН ЖИШИГ МАЯГТ**

Маягт 1. Тендер илгээх

Маягт 2. Хүний нөөцийн мэдээлэл

Маягт 3. Үндсэн тоног төхөөрөмж, техник хэрэгслийн мэдээлэл

Маягт 4. Ижил төстэй ажил гүйцэтгэсэн гэрээний мэдээлэл

Маягт 5. Хэрэгжүүлж байгаа, хэрэгжүүлэхээр эрх авсан гэрээний мэдээлэл

Маягт 6. Ижил төстэй гэрээний дэлгэрэнгүй мэдээлэл

Маягт 7. Нууцалсан баримт бичиг, мэдээллийн жагсаалт

## Маягт 1. Тендер илгээх

[огноо]

### [Захиалагч байгууллагын нэр]-д

Манай [оролцогчийн нэр] нь танай байгууллагаас зарласан [тендер шалгаруулалтын нэр, дугаар] тендер шалгаруулалтад [үнийн хөнгөлөлт тооцоогүй тендерийн үнийг тоогоор болон үсгээр] төгрөгөөр тендер шалгаруулалтын баримт бичигт заасан хуваарийн дагуу ажил гүйцэтгэхээр, дор дурдсан нөхцөлийг баталж энэхүү тендер (цаашид “тендер” гэх)-ийг хүргүүлж байна. Үүнд:

1. Тендер шалгаруулалтын баримт бичиг, түүнд заасан гэрээний нөхцөл (гэрээний ерөнхий нөхцөл, тусгай нөхцөл, гэрээ баталгаажуулах маягт)-тэй танилцаж, бүрэн хүлээн зөвшөөрч тендер шалгаруулалтад оролцсон.
2. Оролцогч, түүний түншлэлийн гишүүн худалдан авах ажиллагаанд оролцох холбоотой хуулиар хориглосон нөхцөлд хамаарахгүй бөгөөд үүний дотор дараах нөхцөлийг гэрчилж байна:
  - 2.1. Төрийн болон орон нутгийн өмчийн хөрөнгөөр бараа, ажил, үйлчилгээ худалдан авах тухай хуулийн 7 дугаар зүйлийн 7.1-д заасан нөхцөл үүсээгүй;
  - 2.2. Нөлөө бүхий хувьцаа эзэмшигч, түүний эцсийн өмчлөгч, хөрөнгө эзэмшигч, хамтрагч, эсхүл эдгээрийг гүйцэтгэж байгаа хувиараа аж ахуй эрхлэгч нь Нийтийн албанд нийтийн болон хувийн ашиг сонирхлыг зохицуулах, ашиг сонирхлын зөрчлөөс урьдчилан сэргийлэх тухай хуулийн 20 дугаар зүйлийн 20.2 дахь хэсэгт заасан албан тушаал эрхэлж байсан болон эрхэлж байгаа хүн, эсхүл түүнтэй хамаарал бүхий этгээд биш;
  - 2.3. Захиалагчийн удирдлага, хяналт, захиргаанд ажилладаг албан тушаалтанд ашиг олгодоггүй.
  - 2.4. Оролцогчийг төлөөлж буй этгээд нь Нийтийн албанд нийтийн болон хувийн ашиг сонирхлыг зохицуулах, ашиг сонирхлын зөрчлөөс урьдчилан сэргийлэх тухай хуулийн 21 дүгээр зүйлийн 21.1.3 дахь заалтад заасан хязгаарлалтад хамаарахгүй.
3. Тендертэй холбоотой нотлох баримт, мэдээллийг холбогдох этгээдээс гаргуулах эрхийг захиалагчид үүгээр олгож байна.
4. Тендерт үнийн хөнгөлөлт [**“санал болгоно” эсхүл “санал болгохгүй” гэж бичих**]. [**Хэрэв үнийн хөнгөлөлт санал болгох бол түүнийг хэрхэн хэрэглэх нөхцөл, аргачлалыг бичих**].
5. Тендер нь тендер шалгаруулалтын баримт бичигт заасны дагуу тендер нээснээс хойш [**ажлын 30 ба түүнээс дээш өдрийн тоо**] өдрийн хугацаанд хүчинтэй байна.<sup>1</sup>
6. Хуулийн 7.1, 22.2, 56.5-д заасныг зөрчсөн болон тендер шалгаруулалтад үнэн зөв, зөрүүгүй орчуулга ирүүлэх үүргээ зөрчсөн тендер шалгаруулалтад оролцох эрхээ хязгаарлуулсан этгээдийн жагсаалтад бүртгэх үндэслэл болохыг хүлээн зөвшөөрч байна.

<sup>1</sup> Хэрэв тендер шалгаруулалт нь урьдчилсан худалдан авах ажиллагааны журмаар зохион байгуулагдах бол “5. Тендер нь тендер шалгаруулалтын баримт бичигт зааснаар хугацаагүй хүчинтэй байна.” гэж сольж бичнэ үү.



7. Тендерт санал болгосон ажил болон тухайн ажлыг гүйцэтгэхтэй холбоотой бараа, үйлчилгээ нь оюуны өмчийн зөрчилгүй, эрхийн болон биет байдлын доголдолгүй болохыг баталж байна.
8. Тендерийг холбогдох журмын дагуу бусад оролцогчдод ил болгохыг үүгээр зөвшөөрч, тендерийг нууцлах аливаа үүргээс захиалагчийг бүрэн чөлөөлж байна.

***[Итгэмжлэлгүйгээр төлөөлөх эрх бүхий этгээд,  
эсхүл түүнээс эрх олгогдсон этгээдийн нэр,  
албан тушаал, гарын үсэг,  
байгууллагын тамга, тэмдэг]:***

**Хаяг:**

## Маягт 2. Хүний нөөцийн мэдээлэл

Албан тушаал	Ажилтны нэр	Боловсрол, мэргэжлийн ур чадвар	Нийт ажлын туршлага, жилээр	Тухайн албан тушаалд ажилласан туршлага, жилээр

## Маягт 3. Үндсэн тоног төхөөрөмж, техник хэрэгслийн мэдээлэл

Машин механизм, тоног төхөөрөмжийн нэр, зориулалт	Хүчин чадал	Тоо ширхэг	<i>["Өөрийн эзэмшил" эсхүл "түрээс" аль нэгийг бичих]</i>

## Маягт 4. Ижил төстэй ажил гүйцэтгэсэн гэрээний мэдээлэл

Гэрээний нэр	Захиалагчийн нэр, хаяг, холбоо барих утас	Төсөвт өртөг	Хугацаа /эхэлсэн, дууссан/

**Маягт 5. Хэрэгжүүлж байгаа, хэрэгжүүлэхээр эрх авсан гэрээний мэдээлэл**

Гэрээний нэр	Захиалагчийн нэр, хаяг, холбоо барих утас	Төсөвт өртөг	Гэрээ эхэлсэн хугацаа	Хүлээгдэж буй гүйцэтгэлийн хувь, мөнгөн дүнгээр	Дуусах хугацаа

## Маягт 6. Ижил төстэй гэрээний дэлгэрэнгүй мэдээлэл

Тендерт оролцогчийн нэр: *[түншлэлийн гишүүн тус бүр бүрэн дуусгавар болсон гэрээ тус бүрээр бөглөнө].*

1.	Захиалагчийн нэр
2.	Гэрээний нэр
3.	Гэрээний дугаар
4.	Гэрээ байгуулсан огноо
5.	Гэрээ дуусгавар болсон огноо
6.	Гэрээний дүн
7.	Гэрээ гүйцэтгэсэн хаяг, байршил
	Гэрээнд оролцсон байдал (нэгийг сонгох)
	<input type="checkbox"/> Үндсэн нийлүүлэгч <input type="checkbox"/> Түншлэлийн гишүүн <input type="checkbox"/> Туслан гүйцэтгэгч

**Маягт 7. Нууцалсан баримт бичиг, мэдээллийн жагсаалт**

	<b>Нууцалсан баримт бичиг, мэдээлэл</b>	<b>Нууцалсан хууль зүйн үндэслэл</b>
1.		
2.		
3.		
4.		
5.		

## VI БҮЛЭГ. ГЭРЭЭНИЙ НӨХЦӨЛ

Захиалагч, түүнээс томилсон үнэлгээний хороо нь Төрийн болон орон нутгийн өмчийн хөрөнгөөр бараа, ажил, үйлчилгээ худалдан авах тухай хууль (цаашид “хууль” гэх)-ийн дагуу тендер шалгаруулалт зохион байгуулж ажил гүйцэтгүүлэхэд энэхүү гэрээний загварыг боловсруулж ашиглана.

Гэрээний ерөнхий нөхцөл (цаашид “ГЕН” гэх) болон гэрээний тусгай нөхцөл (цаашид “ГТН” гэх), гэрээ баталгаажуулах маягт, түүнд заасан бусад баримт бичиг нь хоёр талын эрх, үүрэг, хариуцлагыг тодорхойлох баримт бичиг болно. Энэ гэрээ нь захиалагчаас ажил, түүнтэй холбогдох бараа нийлүүлэх, үйлчилгээг үзүүлэх харилцааг зохицуулсан жишиг заалтуудыг агуулна. Гэрээний нөхцөлийг боловсруулахад ГЕН-д өөрчлөлт оруулахгүй.

ГТН-ийг тухайн ажлыг гүйцэтгүүлэх нөхцөлд тохируулан ГЕН-ийн холбогдох зүйл, заалтыг тодруулах, түүнд нэмэлт, өөрчлөлт оруулах зорилгоор ашиглана. Гэрээний нөхцөлийг бэлтгэхэд дараахыг анхаарна:

1. ГЕН-ийн аль нэг зүйлд тодорхой мэдээллийг ГТН-д тусгахаар заасан бол холбогдох мэдээллийг ГТН-д заавал оруулна. ГЕН-ийн аль нэг зүйл, заалтыг тухайн ажлыг гүйцэтгэхэд хэрэглэхгүй бол энэ тухай ГТН-д тусгах;
2. Гэрээ баталгаажуулах маягтад шалгарсан тендерт оролцогчийн мэдээлэл болон “хамгийн сайн” үнэлэгдсэн тендерийн мэдээллийг тусгах;
3. Гэрээний үнийг тендерийн үнэд залруулга болон хөнгөлөлтийг тооцох бол түүнийг тооцож, нэг валютад хөрвүүлсний дараах үнээр тогтоох;
4. Гүйцэтгэх ажил, дагалдах бараа, үйлчилгээний дэлгэрэнгүй тодорхойлолт, зураг зэргийг гэрээнд хавсаргах;
5. ГЕН, ГТН болон холбогдох хавсралтууд нь өөр хоорондоо зөрчилдөөнгүй байх;
6. Гэрээ баталгаажуулах маягтын хаалтан дотор бичсэн жишээ, зааврыг тендер шалгаруулалтын үр дүнд шалгарсан тендерийн нөхцөлд тохирох үг, өгүүлбэр, тоо хэмжээ зэргээр тусгана. Зарим жишээ нөхцөлийг зөвхөн санаа өгөх зорилгоор оруулсан ба тухайн гэрээний онцлогийг харгалзан захиалагч эцэслэнэ.
7. Гэрээний зүйл болон бусад хэсгийн гарчиг нь гэрээний нөхцөлийн утга агуулгыг тайлбарлах үндэслэл болохгүй.

# ГЭРЭЭНИЙ ЕРӨНХИЙ НӨХЦӨЛ

## НЭГ. ТОДОРХОЙЛОЛТ БА ТАЙЛБАР

### Тодорхойлолт

- 1.1. Энэхүү гэрээнд хэрэглэсэн үг, хэллэг, илэрхийлэл дор дурдсан утгыг агуулна:
  - 1.1.1. “Захиалагч” гэж Гэрээ баталгаажуулах маягтад нэрлэсэн этгээдийг;
  - 1.1.2. “Захиалагчийн төлөөлөгч” гэж Гэрээнд нэмэлт, өөрчлөлт оруулах, гэрээг цуцлахаас бусад Гэрээтэй холбоотой бүх асуудлаар Гүйцэтгэгчтэй харилцах, хяналтыг хэрэгжүүлэх эрхтэй Захиалагчаас томилогдсон этгээдийг;
  - 1.1.3. “Гүйцэтгэгч” гэж гэрээ байгуулах эрх авсан бөгөөд Гэрээ баталгаажуулах маягтад нэрлэсэн этгээдийг;
  - 1.1.4. “Гүйцэтгэгчийн төлөөлөгч” гэж Гэрээнд нэмэлт, өөрчлөлт оруулах, гэрээг цуцлахаас бусад Гэрээтэй холбоотой бүх асуудлаар Захиалагчтай харилцах эрхтэй Гүйцэтгэгчээс томилогдсон этгээдийг;
  - 1.1.5. “Талууд” гэж Захиалагч болон Гүйцэтгэгчийг хамтад нь нэрлэснийг;
  - 1.1.6. “Хууль” гэж Төрийн болон орон нутгийн өмчийн хөрөнгөөр бараа, ажил, үйлчилгээ худалдан авах тухай хуулийг;
  - 1.1.7. “Ажил” гэж ажлын даалгавар, техникийн тодорхойлолтод заасан ажлыг;
  - 1.1.8. “Ажлын талбай” гэж ажил гүйцэтгэж байгаа газрыг;
  - 1.1.9. “Баталгаат хугацаа” гэж гүйцэтгэсэн ажлыг ашиглах явцад ажилд илэрсэн доголдлыг Гүйцэтгэгч хариуцах хугацааг;
  - 1.1.10. “Гомдлын шаардлага гаргах хугацаа” гэж Захиалагчаас баталгаат хугацаанд илрүүлсэн доголдолтой холбогдуулж Гүйцэтгэгчид шаардлага гаргах хугацааг;
  - 1.1.11. “Гэнэтийн буюу давагдашгүй хүчний шинжтэй онцгой нөхцөл байдал” гэж талуудын хараа хяналтаас гадуур болсон, урьдчилан таамаглах боломжгүй, гэрээний үүргийг гүйцэтгэх боломжгүй болгох байгалийн гамшиг, Төрийн эрх бүхий байгууллага, албан тушаалтны үйлдэл /эс үйлдэхүй/, гоц халдварт, олон улсын хөл хориот өвчин, цар тахлын улмаас бүх нийтийн хорио цээр тогтоосон нөхцөл байдал бий болохыг ойлгоно.

- Тайлбар
- 1.2. Гэрээг тайлбарлах, хэрэглэхэд дараах журмыг баримтална:
    - 1.2.1. Ганц тоогоор илэрхийлсэн үг нь олон тоон утгыг, олон тоогоор илэрхийлсэн үг нь ганц тоон утгыг илэрхийлж болно.
    - 1.2.2. Бүлэг болон зүйлийн гарчиг нь гэрээг системчлэх зорилготой бөгөөд гэрээг тайлбарлахад ашиглахгүй.
    - 1.2.3. Зүйл, заалт, үг өгүүлбэрийг энэ гэрээнд заасан нэр томъёог үндэслэн тайлбарлах бөгөөд гэрээнд тайлбарлаагүй тохиолдолд гэрээний агуулгад нийцүүлэн тайлбарлана. Хэрэв гэрээний агуулгад нийцүүлэн тайлбарлах боломжгүй тохиолдолд Иргэний хуульд заасан журмыг баримтлан тайлбарлана.
    - 1.2.4. Ерөнхий нөхцөл болон тусгай нөхцөл хоорондоо зөрчилдсөн тохиолдолд тусгай нөхцөлийг баримтална.
    - 1.2.5. Гэрээний хэрэгжилтийн явцад харилцах хэл нь Монгол хэл байх бөгөөд гэрээг өөр хэл дээр байгуулснаас хувиуд нь хоорондоо зөрчилдсөн тохиолдолд Монгол хэл дээрх хувийг баримтална.

#### ХОЁР. ЗАХИАЛАГЧ

- |                        |         |  |
|------------------------|---------|--|
| Захиалагчийн үүрэг     | нийтлэг | <ol style="list-style-type: none"> <li>2.1. Захиалагч нь ажлын үр дүнг хүлээн авч, гэрээнд заасан хугацаанд үнийг төлнө.</li> <li>2.2. Захиалагч хууль тогтоомж болон гэрээнд заасан баримт бичиг, зөвшөөрлийг Гүйцэтгэгчид зохих ёсоор гаргаж өгнө.</li> <li>2.3. Захиалагч нь ажил гүйцэтгүүлэхтэй холбоотой гаргаж өгсөн ажлын даалгавар, техникийн нөхцөл зэрэг баримт бичгийн алдаатай холбоотой үр дагаврыг хариуцна.</li> </ol> |
| Захиалагчийн төлөөлөгч |         | <ol style="list-style-type: none"> <li>2.4. Захиалагчийг төлөөлөн гүйцэтгэгчтэй харилцах, хяналт тавих төлөөлөгчийг Захиалагч томилно.</li> <li>2.5. Захиалагчийн төлөөлөгчийн мэдээллийг Гэрээ баталгаажуулах маягтад заана.</li> <li>2.6. Захиалагчийн төлөөлөгч нь төлөөлүүлэгчээс бичгээр олгосон зөвшөөрөлгүйгээр эрх, үүргээ аливаа хэлбэрээр бусдад шилжүүлэхийг хориглоно.</li> </ol>  |
| Талбайд зөвшөөрөл      | нэвтрэх | <ol style="list-style-type: none"> <li>2.7. Захиалагч нь ажил эхлэхээс дуусах хүртэлх хугацаанд ажлын талбайд нэвтрэх, үйл ажиллагаа явуулах эрхийг Гүйцэтгэгчид бичгээр олгоно.</li> <li>2.8. Ажлын талбайд нэвтрэх эрх олгоогүйгээс ажил гүйцэтгэх хугацаа хэтрэх болон түүнтэй холбоотой үүссэн аливаа үр дагаврыг Захиалагч хариуцна.</li> </ol>   |



## ГУРАВ. ГҮЙЦЭТГЭГЧ

- |                                       |         |   |
|---------------------------------------|---------|---|
| Гүйцэтгэгчийн үүрэг                   | нийтлэг | <p>3.1. Гүйцэтгэгч нь ажлыг техникийн тодорхойлолтод заасан шаардлагад нийцүүлэн гэрээнд заасан хугацаанд гүйцэтгэж, Захиалагчид хүлээлгэн өгнө.</p> <p>3.2. Гүйцэтгэгч нь ажлын талбайд ажиллах хүч (удирдах ажилтан, инженер, техникийн ажилтан гэх мэт) болон ашиглаж буй тоног төхөөрөмж, машин механизмын дэлгэрэнгүй жагсаалт, мэдээллийг Захиалагчид өгнө.</p> <p>3.3. Ажил гүйцэтгэхэд шаардагдах материал, техник, тоног төхөөрөмж, машин механизм, сэлбэг хэрэгсэл, баримт бичгүүд, Гүйцэтгэгчийн түр ба байнгын ажлын байранд ажиллах ажилтан болон үйлчилгээг гүйцэтгэгч хариуцна.</p> <p>3.4. Ажлын явцад шаардлагатай ус, хий, цахилгаан холбооны болон бусад хангамжийг Гүйцэтгэгч хариуцна.</p> <p>3.5. Гүйцэтгэгч нь нийт ажлын 20 (хорь) хувиас дээш ажлыг Туслан гүйцэтгэгчээр гүйцэтгүүлэхгүй байх үүрэгтэй.</p> <p>3.6. Гүйцэтгэгч нь гэрээгээр хүлээсэн эрх, үүргийг бусдад шилжүүлэхгүй байх үүрэгтэй.</p> <p>3.7. Гүйцэтгэгч нь захиалагч, түүний эрх олгосон этгээдийг ажлын талбайд чөлөөтэй нэвтрүүлэх үүрэгтэй.</p> |
| Гүйцэтгэгчийн төлөөлөгч               |         | <p>3.8. Гүйцэтгэгч нь Захиалагчтай харилцах эрх бүхий этгээдийг томилж, гэрээ баталгаажуулах маягтад заана.</p> <p>3.9. Гүйцэтгэгчийн төлөөлөгч нь гэрээнд заасан ажлыг гүйцэтгэхэд шаардлагатай тухайн салбараар мэргэшсэн, дадлага туршлага бүхий хүн байна.</p> <p>3.10. Гүйцэтгэгчийн төлөөлөгч нь төлөөлүүлэгчээс бичгээр олгосон зөвшөөрөлгүйгээр эрх, үүргээ аливаа хэлбэрээр бусдад шилжүүлэхийг хориглоно.</p>   |
| Техникийн болон ажлын талбайн өгөгдөл |         | <p>3.11. Захиалагч нь ажлын талбайн байр зүйн, геологийн, гидрогеологийн, цаг уурын болон байгаль орчны нөхцөлийн талаарх, өөртөө байгаа бүх өгөгдөл мэдээллийг Гүйцэтгэгчид мэдээллийн журмаар ажил эхлэхээс өмнө өгнө.</p>  |
| Ажлын талбайн харуул хамгаалалт       |         | <p>3.12. Гүйцэтгэгч нь зөвшөөрөлгүй этгээдийг ажлын талбайд оруулахгүй байхаар зохион байгуулна.</p> <p>3.13. Гүйцэтгэгч нь ажлын талбайг хамгаалах, талбайд ажиллагсад болон зорчигчийн аюулгүй байдал, эд хөрөнгийн бүрэн бүтэн байдлыг хамгаалах зорилгоор шаардлагатай газруудад гэрэлтүүлэг тавих, хашаа барих, харуул хамгаалалттай холбогдон гарах зардлыг хариуцна.</p>   |

- |                                |       |   |
|--------------------------------|-------|---|
| Хог, хаягдал ба нөхөн сэргээлт | 3.14. | Гүйцэтгэгч нь ажлыг гүйцэтгэх явцад ажлын талбайд саад болох хог хаягдал болон цаашид ашиглагдахгүй болсон бараа материал, эд зүйл, тоног төхөөрөмж, машин механизмыг өөр газарт шилжүүлэх зэрэг арга хэмжээ авч ажлын талбайг цэвэр байлгана.  |
|                                | 3.15. | Гүйцэтгэгч нь ажлын талбайд авчирсан аюултай материалуудыг зохих ёсоор хадгалж, устгана.  |
|                                | 3.16. | ГЕН-ийн 3.14-3.15-д заасан үүргээ биелүүлээгүй тохиолдолд түүнтэй холбоотой аливаа үр дагаврыг гүйцэтгэгч хариуцна.   |
| Археологийн бусад олдвор       | 3.17. | Ажлын талбай дээрээс олдсон археологийн болон бусад олдвор (бүх чулуужсан амьтан, ургамлын үлдэгдэл, зоос, үнэт зүйлс, бусад эртний олдвор, геологийн болон археологийн ач холбогдол бүхий зүйлс гэх мэт бусад) олдсон тохиолдолд захиалагчид мэдэгдэн, зохих журмын дагуу эрх бүхий байгууллагад хүлээлгэн өгнө. |
|                                | 3.18. | Гүйцэтгэгч олдворыг гэмтэхээс сэргийлж зохих арга хэмжээ авна.  |
| Аюулгүй байдал                 | 3.19. | Гүйцэтгэгч ажлын талбайд Хөдөлмөрийн аюулгүй байдал, эрүүл ахуйн тухай хууль, Галын аюулгүй байдлын хууль зэрэг хөдөлмөрийн аюулгүй байдалд холбогдох бусад хууль тогтоомж, техникийн зохицуулалт, стандарт, норм ба дүрмийг дагаж мөрдүүлнэ.   |
|                                | 3.20. | Гүйцэтгэгч нь ажлын талбай дээрх бүх үйл ажиллагааны аюулгүй байдлыг хангана.   |
|                                | 3.21. | Ажил, түүний бүрэлдэхүүн хэсгийг байгалийн болон бусад хүчин зүйлийн нөлөөллөөс хамгаална.  |
|                                | 3.22. | Ажилчдын хөдөлмөрийн аюулгүй байдлыг хангаж ажиллана.   |
|                                | 3.23. | Гүйцэтгэгч нь хөдөлмөрийн аюулгүй байдалтай холбоотой үүссэн аливаа хариуцлагыг бүрэн хариуцна.   |
|                                | 3.24. | Гүйцэтгэгч нь ГЕН-ийн 3.19-3.22-т заасан үүргээ биелүүлээгүй, зохих ёсоор биелүүлээгүйгээс үүсэх аливаа үр дагаврыг бүрэн хариуцна.   |
|                                | 3.25. | Ажилд ашигласан эсхүл бий болгосон аюултай, хортой, бохирдсон материал, бодисыг холбогдох хууль тогтоомж, Захиалагчийн шаардлагын дагуу хадгалж, устгана.   |

#### **ДӨРӨВ. АЖИЛ ГҮЙЦЭТГЭХ ХУГАЦАА, ЯВЦЫН ТАЙЛАН**

- |            |      |   |
|------------|------|---|
| Ажил эхлэх | 4.1. | Гүйцэтгэгч нь ГТН-д заасан хугацаанд ажлыг эхлүүлж, ажлын хуваарийн дагуу гүйцэтгэнэ.   |
|            | 4.2. | Гүйцэтгэгч нь ажил гүйцэтгэх дэлгэрэнгүй хөтөлбөр (төлөвлөгөө)-ийг ГТН-д заасан хугацаанд захиалагчийн төлөөлөгчид хүргүүлнэ. |
|            | 4.3. | Хөтөлбөрт ажил гүйцэтгэхэд шаардлагатай бүх үйл ажиллагааны ерөнхий аргачлал, зохион байгуулалт,                              |

- дэс дараалал, ажлыг эхлэхээс дуусах хүртэл ажлын үе шатны хугацааг болон бусад шаардлагатай мэдээллийг тусгасан байна.
- Хугацаа сунгах
- 4.4. Хөтөлбөр (төлөвлөгөө)-т өөрчлөлт оруулсан тохиолдолд Захиалагчийн төлөөлөгчид мэдэгдэнэ.
- 4.5. Гүйцэтгэгч дараах тохиолдолд ажил гүйцэтгэх хугацааг сунгах тухай хүсэлт гаргаж болно:
- 4.5.1. ажлыг гэрээнд заасан хугацаанд гүйцэтгэх боломжгүйд хүргэсэн гэнэтийн буюу давагдашгүй хүчний шинжтэй онцгой нөхцөл байдал бий болсон;
- 4.5.2. холбогдох хууль тогтоомж, дүрэм, журам, стандарт шинээр батлагдсан, өөрчлөгдсөн нь ажлын гүйцэтгэлд нөлөөлөхөөр байвал;
- 4.5.3. Захиалагч хугацаандаа төлбөр төлөх үүргээ биелүүлээгүй;
- 4.5.4. Захиалагч зөвшөөрөл, баримт бичиг гаргуулах хүргүүлэх үүргээ зохих ёсоор биелүүлээгүй нь ажлын хугацаанд нөлөөлсөн.
- 4.6. Гүйцэтгэгч хугацаа сунгах хүсэлтийг холбогдох нотлох баримтын хамт Захиалагчид ирүүлнэ.
- 4.7. ГЕН-ийн 4.5.1-т заасан нөхцөл байдал үүссэн болохыг Гүйцэтгэгч нотлох үүрэгтэй.
- 4.8. Захиалагч ГЕН-ийн 4.5-д заасан үндэслэлийн аль нэг нь бүрдсэн тохиолдолд Гүйцэтгэгчийн хүсэлтийг үндэслэн хугацааг сунгаж болно.
- Ажлын явцын тайлан
- 4.9. Гүйцэтгэгч ажлын явцын тайланг ГН-д заасан хуваарийн дагуу гаргаж Захиалагчийн төлөөлөгчид хүргүүлнэ.
- 4.10. Явцын тайланд үйл ажиллагаа бүрийн бодит гүйцэтгэлийн хувийг гаргаж, түүнийг төлөвлөсөн хувьтай харьцуулсан харьцуулалт, хийгдээгүй ажил байвал тухайн ажлын талаарх мэдээлэл, хэзээ хийх санал, Захиалагчийн төлөөлөгчийн шаардсан бусад мэдээллийг тусгана.
- 4.11. Гүйцэтгэгч нь ажил, түүний бүрэлдэхүүн хэсгийг ажиллуулж, техник үйлчилгээ хийх, задлах, буцаан угсрах, тохиргоо хийх болон засварлах талаар ашиглалт үйлчилгээний зааварчилгааг Захиалагчид гаргаж өгнө.

#### **ТАВ. ГЭРЭЭНИЙ ҮНЭ БА ТӨЛБӨРИЙН НӨХЦӨЛ**

- Гэрээний үнэ
- 5.1. Гэрээний үнийг гэрээ баталгаажуулах маягтад заана.
- 5.2. Гэрээний үнэд хуулийн 11.11-д заасан үндэслэлээр тохируулга хийх эсэх, тохируулга хийх бол аргачлалыг ГН-д тусгана.
- 5.3. ГЕН-ийн 5.2-т заасны дагуу үнэ тохируулж, гэрээний үнэ өөрчлөгдсөн тохиолдолд гэрээнд нэмэлт, өөрчлөлт орсноос хойш өөрчлөгдсөн үнийг

- баримтална.
- Урьдчилгаа төлбөр 5.4. Тендер шалгаруулалтын баримт бичигт урьдчилгаа төлбөр олгохоор заасан бөгөөд Гүйцэтгэгч урьдчилгаа төлбөрийн хүсэлт гаргасан бол Захиалагч урьдчилгаа төлбөрийг ГТН-д заасан хэмжээгээр олгоно.
- 5.5. Захиалагч нь урьдчилгаа төлбөрийн баталгааг хүлээн авснаас хойш Гүйцэтгэгчид ГТН-д заасан хугацаанд урьдчилгаа төлбөр олгоно.
- Төлбөрийн нөхцөл 5.6. Захиалагч нь төлбөрийн хүсэлт, нэхэмжлэхийг үндэслэн ГТН-д заасан хугацаанд төлбөрийг төлнө.
- 5.7. Захиалагч гэрээний үүргийг зохих ёсоор гүйцэтгэсэн тухай баримтын хуулбар хувь болон холбогдох баримтыг төлбөрийн хүсэлт, нэхэмжлэхэд хавсаргахыг шаардаж болно.
- 5.8. Гүйцэтгэгчийн хүсэлтээр Захиалагч ажил хүлээлгэн өгөх хугацааг ГЕН-ийн 4.8-д заасны дагуу сунгасан бол сунгагдсан хугацаагаар Захиалагчийн төлбөр төлөх хугацааг сунгагдсан гэж үзнэ.
- 5.9. Захиалагчийн төлсөн аливаа төлбөрийг ажил, түүний бүрэлдэхүүний хэсгийг хүлээн зөвшөөрсөн гэж үзэх үндэслэл болохгүй.
- 5.10. Төлбөрийн нэхэмжлэх нь Монгол Улсын Үндэсний мөнгөн тэмдэгт төгрөгөөр илэрхийлэгдсэн байна.
- 5.11. Захиалагч нь алданги болон бусад төлбөр шаардах эрхтэй бол Гүйцэтгэгчид төлөх төлбөрөөс суутгана.

#### **ЗУРГАА. БАТАЛГАА БА БАТАЛГААТ ХУГАЦАА**

- Урьдчилгаа төлбөрийн баталгаа 6.1. ГЕН-ийн 5.4-т заасны дагуу урьдчилгаа төлбөр олгохоор бол ГТН-д заасан хэмжээний урьдчилгаа төлбөрийн баталгааг ГТН-д заасан хугацааны дотор хуульд заасан хэлбэрээр, холбогдох маягтын дагуу ирүүлнэ.
- Гүйцэтгэлийн баталгаа 6.2. Гүйцэтгэлийн баталгаа гаргуулахаар Өгөгдлийн хүснэгтэд заасан бол Гүйцэтгэгч нь тухайн төсвийн жилд санхүүжих дүнгийн 3 хувийн дүнтэй гүйцэтгэлийн баталгааг холбогдох маягтын дагуу захиалагчаас шаардсан хугацааны дотор ирүүлнэ. Төсвийн жил дамжин хэрэгжих гэрээний гүйцэтгэлийн баталгааг Гүйцэтгэгч жил бүр шинэчлэн ирүүлнэ.
- 6.3. Захиалагч дараах нөхцөл бий болсон тохиолдолд үүргийн гүйцэтгэлийг Гүйцэтгэлийн баталгаагаар үл маргах журмаар хангуулна:
- 6.3.1. Гүйцэтгэгч гэрээгээр хүлээсэн үүргээ аливаа шалтгааны улмаас гүйцэтгээгүй;
- 6.3.2. Гүйцэтгэгч гэрээгээр хүлээсэн үүргээ зохих ёсоор гүйцэтгээгүй;
- 6.3.3. Гүйцэтгэгч гэрээгээр хүлээсэн үүргээ гүйцэтгэх боломжгүй болсон.
- 6.4. Захиалагч Гүйцэтгэлийн баталгаагаар үүргийн

гүйцэтгэлийг хангуулсан нь Гүйцэтгэгчээс алданги, хохирол шаардах эрхийг хязгаарлахгүй.

- 6.5. ГЕН-ийн 4.8-д заасны дагуу хугацаа сунгагдсан тохиолдолд Гүйцэтгэгч гүйцэтгэлийн баталгааг мөн хугацаагаар сунгуулна.
- 6.6. Чанарын баталгаа шаардсан тохиолдолд ГЕН-ийн 6.8-д заасан Чанарын баталгаа гаргаснаар Гүйцэтгэлийн баталгааг чөлөөлнө.
- Чанарын баталгаа
- 6.7. Ажлын чанарын баталгааг хангуулах зорилгоор баталгаат хугацаанд Чанарын баталгаа гаргуулж болно. Чанарын баталгаа гаргуулах бол чанарын баталгааны хэмжээг ГТН-д заана.
- 6.8. Гүйцэтгэгч Чанарын баталгааг хуулийн 42.5-д заасны дагуу баталгаажуулж болно.
- 6.9. ГЕН-ийн 6.7-д заасны дагуу баталгаажуулсан тохиолдолд Захиалагч барьцаалсан мөнгийг баталгаанд заасан дүнтэй тэнцэх хэмжээгээр олгоно.
- 6.10. Баталгаат хугацаанд ажилд аливаа доголдол илрээгүй бол Чанарын баталгааг чөлөөлнө.
- 6.11. ГЕН-ийн 8.6-д зааснаар Захиалагч доголдлыг арилгасан бол доголдол арилгахтай холбоотой гарсан зардал, хохирлыг суутгаж, баталгаат хугацаа дуусмагц үлдсэн мөнгийг Гүйцэтгэгчид олгоно.
- 6.12. ГЕН-ийн 8.5-д заасны дагуу доголдлыг арилгасан тохиолдолд баталгаат болон гомдлын шаардлага гаргах хугацаа хэвийн үргэлжилнэ.
- Баталгаат хугацаа
- 6.13. Ажил, түүний бүрэлдэхүүн хэсэгт баталгаат хугацаа тогтоох бөгөөд баталгаат хугацааг ГТН-д заана.
- 6.14. Захиалагч нь баталгаат хугацаанд илэрсэн доголдлыг арилгуулахыг Гүйцэтгэгчээс шаардах эрхтэй.

#### **ДОЛОО. ЭРСДЭЛ БА ДААТГАЛ**

- Бусдад учруулсан хохирлыг арилгах
- 7.1. Ажил гүйцэтгэх хугацаанд Гүйцэтгэгч, туслан гүйцэтгэгч түүний эрх бүхий этгээдийн аливаа үйлдэл (эс үйлдэхүй)-н улмаас бусдад эдийн болон эдийн бус хохирол (хүний амь нас, эрүүл мэнд) учирсан бол хохирлыг Гүйцэтгэгч хариуцна.
- 7.2. Захиалагч түүний эрх олгогдсон этгээдийн үйлдэл (эс үйлдэхүй)-н улмаас эдийн болон эдийн бус хохирол (хүний амь нас, эрүүл мэнд) учирсан бол Гүйцэтгэгч хариуцахгүй.
- Захиалагчийн хүлээх эрсдэл
- 7.3. Захиалагч дараах эрсдэлийг хариуцна:
- 7.3.1. ажлын үр дүнг захиалагчид шилжүүлснээс хойш ажлын үр дүн Гэнэтийн буюу давагдашгүй хүчин зүйлийн шинжтэй онцгой нөхцөл байдлын улмаас гэмтсэн, устсан;
- 7.3.2. гүйцэтгэсэн ажлыг хүлээлгэн өгөх мэдэгдэл өгсөн боловч захиалагч ажлыг хүлээн авах үүргээ биелүүлээгүйгээс ажил, түүний

бүрэлдэхүүн хэсэг гэмтсэн, устсан;

7.3.3. Захиалагчийн буруутай үйлдэл (эс үйлдэхүй)-н улмаас ажил, материал болон тоног төхөөрөмж гэмтсэн, устсан;

7.3.4. Захиалагчийн зураг төслийн алдааны улмаас үүссэн аливаа эрсдэл.

7.4. Ажлын доголдлын улмаас захиалагч ажлын үр дүнг хүлээн авахаас татгалзсан бол ажлыг хүлээн авах хүртэлх хугацаанд бий болсон аливаа эрсдэлийг захиалагч хариуцахгүй.

Даатгал

7.5. Гүйцэтгэгч нь ажлын явцад учирч болзошгүй эрсдэлийг ажил эхлэх өдрөөс дуусах хүртэл хугацаанд ГТН-д заасан даатгалд даатгуулна.

7.6. Захиалагч болон гүйцэтгэгч, туслан гүйцэтгэгчийн буруутай үйлдэл (эс үйлдэхүй)-ээс гуравдагч этгээдийн амь нас, эрүүл мэнд, эд хөрөнгөнд учирч болзошгүй хохирлыг Гүйцэтгэгч даатгуулна.

7.7. Гүйцэтгэгч нь даатгалын гэрээ, гэрчилгээний хуулбар хувийг захиалагчийн төлөөлөгчид хүргүүлнэ.

7.8. Гүйцэтгэгч даатгалын гэрээ, гэрчилгээний хуулбар хувийг ирүүлээгүй бол захиалагч уг даатгалын гэрээг байгуулж, даатгалын хураамжийг Гүйцэтгэгчээс гаргуулна.

7.9. Даатгалын нөхцөлийг Захиалагчийн төлөөлөгчийн зөвшөөрөлгүйгээр өөрчлөхийг хориглоно.

#### **НАЙМ. ДОГОЛДОЛ, ДАЛД ДОГОЛДОЛ**

Доголдлыг арилгах

илрүүлэх,

8.1. Гүйцэтгэгчээс ирүүлсэн ажил, түүний хэсэг нь зөрчил, доголдолгүй байна.

8.2. Захиалагчийн төлөөлөгч ажлын явцад зөрчил, доголдолтой байж болзошгүй аливаа ажилд зөрчил, доголдлыг илрүүлэх, уг ажлын далд хэсгийг нээж шалгалт, туршилт явуулах талаар зааварчилгааг Гүйцэтгэгчид өгнө.

8.3. Захиалагч хүлээж авсан ажил, түүний бүрэлдэхүүн хэсэгт ГТН-д заасан баталгаат хугацааны дотор зөрчил, доголдол илэрвэл гомдлын шаардлага гаргах хугацаа дуусахаас өмнө зөрчил, доголдол арилгах тухай мэдэгдлийг Гүйцэтгэгчид хүргүүлнэ.

8.4. Гүйцэтгэгч Доголдол арилгах тухай мэдэгдлийг хүлээн авмагц доголдол арилгах ажлыг эхлүүлнэ.

8.5. Доголдол арилгах тухай мэдэгдэл өгсөн тухай бүр Гүйцэтгэгч уг зөрчил, доголдлыг мэдэгдэлд заасан хугацаанд өөрийн зардлаар арилгана.

8.6. Гүйцэтгэгч зөрчил, доголдлыг мэдэгдэлд заасан хугацаанд арилгаагүй бол Захиалагч өөрийн зардлаар арилгаж болно.

8.7. Захиалагчийн гаргасан зардлыг Гүйцэтгэгч үл маргах журмаар төлнө.

- |                        |  |
|------------------------|--|
| Далд доголдол          | 8.8. Доголдлыг арилгах явцад ажил, түүний бүрэлдэхүүн хэсгийг Захиалагч ашиглаж чадаагүй бол доголдлыг арилгах хугацаагаар баталгаат хугацаа сунгагдана.                       |
| Зураг төслийн доголдол | 8.9. Ажил хүлээн авсан баримт (акт) үйлдсэн ч ажил, түүний бүрэлдэхүүн хэсэгт илэрсэн, далд доголдол, түүний улмаас үүссэн аливаа үр дагаврыг Гүйцэтгэгч хариуцна.             |
|                        | 8.10. Зураг төслийг Захиалагч боловсруулсан бол зураг төсөлтэй холбоотой аливаа асуудал (зураг төслийн үнэн зөв, түүнээс үүссэн ажлын доголдол гэх мэт)-ыг Захиалагч хариуцна. |
|                        | 8.11. Гүйцэтгэгч нь өөрийн гүйцэтгэсэн Ажлын зураг төсөл, холбогдох баримт бичгүүд, мэдээлэл ба өгөгдлүүдийн үнэн зөвийг хариуцна.   |

### **ЕС. ГЭРЭЭГ ЦУЦЛАХ**

- |                         |   |
|-------------------------|---|
| Захиалагч гэрээг цуцлах | 9.1. Захиалагч дараах үндэслэлээр гэрээг цуцалж болно: <ul style="list-style-type: none"> <li>9.1.1. Гүйцэтгэгч хүндэтгэн үзэх шалтгаангүйгээр ажлын 5 хоног ажлын талбайг орхисон;</li> <li>9.1.2. Захиалагч үүрэг гүйцэтгэх нэмэлт хугацааг тогтоосон боловч үр дүн гараагүй;</li> <li>9.1.3. Гүйцэтгэгч Гэрээгээр хүлээсэн эрх, үүргийг бүхэлд нь эсхүл хэсэгчлэн бусдад шилжүүлсэн, бусдаар гүйцэтгүүлсэн;</li> <li>9.1.4. Гүйцэтгэгч нь тендерт оролцохдоо буюу гэрээг гүйцэтгэх явцдаа авилгийн гэмт хэрэгт холбогдсон нь шүүх болон холбогдох байгууллагаар тогтоогдсон;</li> <li>9.1.5. ГТН-д заасан алдангийн нийт дүн гүйцэтгээгүй үүргийн үнийн дүнгийн 50 (тавин) хувиас хэтэрсэн;</li> <li>9.1.6. Гүйцэтгэгч нийт ажлын 20 (хорь)-аас дээш хувийг нэг буюу түүнээс дээш туслан гүйцэтгэгчээр гүйцэтгүүлсэн;</li> <li>9.1.7. Ажил гүйцэтгэх хугацаанд Гүйцэтгэгчийн үйл ажиллагаа эрхлэх тусгай зөвшөөрөл дуусаж сунгагдаагүй, түдгэлзүүлсэн, хүчингүй болсон.</li> <li>9.1.8. Гүйцэтгэгч өөрийн тендерийн давуу эрх тооцуулсан нөхцөлийн дагуу гэрээний үүргийг биелүүлээгүй, эсхүл хуулийн этгээдийн хувьд тус нөхцөлийг хангахгүй болсон.</li> </ul> |
| Гүйцэтгэгч цуцлах       | 9.2. Захиалагч ГЕН-ийн 9.1-д заасан үндэслэлээс гадна хэдийд ч гэрээг цуцалж болно.   |
| гэрээг                  | 9.3. Гүйцэтгэгч дараах үндэслэлээр гэрээг цуцалж болно: <ul style="list-style-type: none"> <li>9.3.1. Захиалагч нь гэрээнд заасан үндсэн үүргээ зохих ёсоор биелүүлээгүй бөгөөд тогтоосон нэмэлт хугацаанд биелүүлээгүй;</li> </ul>   |

- 9.3.2. ГТН-д заасан алдангийн нийт дүн гүйцэтгээгүй үүргийн үнийн дүнгийн 50 (тавин) хувиас хэтэрсэн;
- 9.3.3. Захиалагч нь ажлыг түр зогсоосон нь гүйцэтгэгчийн эрх, хууль ёсны ашиг сонирхолд сөргөөр нөлөөлөхөөр бол.
- Гэрээг цуцлах журам
- 9.4. Гэрээг цуцлах тал нь нөгөө талдаа үүргийн зөрчлийг арилгах нэмэлт хугацаа тогтоосон мэдэгдэл хүргүүлнэ. Нэмэлт хугацаа нь үүргийг гүйцэтгэх ердийн боломжит хугацаа байна.
- 9.5. Тогтоосон нэмэлт хугацаанд үүргээ гүйцэтгээгүй эсхүл нэмэлт хугацаа тогтоосон ч үр дүнд хүрэхгүй болох нь илт, ГЕН-ийн 4.8-т зааснаар хугацаа сунгагдсан бол Захиалагч үүрэг гүйцэтгэх нэмэлт хугацаа тогтоохгүй байж болно.
- 9.6. Нэмэлт хугацаа тогтоох шаардлагагүй, нэмэлт хугацаа тогтоосон мэдэгдэлд хариу ирүүлээгүй эсхүл тогтоосон хугацаанд зөрчлийг арилгаагүй тохиолдолд гэрээг цуцлах тал нь нөгөө талд гэрээг цуцлах мэдэгдэл хүргүүлнэ.
- 9.7. Гүйцэтгэгч ГЕН-ийн 9.6-т заасан мэдэгдлийг хүлээн авсан бол нэн даруй эсхүл мэдэгдэлд заасан хугацаанд ажлын гүйцэтгэсэн хэсгийг хамгаалах, ажлын талбайг цэвэр аюулгүй нөхцөлд үлдээхэд чиглэснээс бусад цаашид гүйцэтгэх бүх ажлаа зогсоож, Гэрээг цуцлах өдөр хүртэл гүйцэтгэсэн ажил, түүний бүрэлдэхүүн хэсэгт холбогдох баримт бичгүүдийг Захиалагчид баримт (акт үйлдэн)-аар хүлээлгэн өгнө.
- Гэрээг цуцалсны дараах төлбөр
- 9.8. ГЕН-ийн 9.1-д заасны дагуу Гэрээг цуцалсан тохиолдолд Гүйцэтгэгч гэрээг цуцлах өдөр хүртэлх гүйцэтгэсэн ажлын төлбөрийг шаардах эрхтэй.
- 9.9. ГЕН-ийн 9.2-т заасны дагуу Гэрээг цуцалсан тохиолдолд Захиалагч гүйцэтгэгчид дараах төлбөрийг төлнө:
- 9.9.1. Гэрээ цуцлах өдөр хүртэлх гүйцэтгэсэн ажлын төлбөр;
- 9.9.2. Ажлын талбайгаас Гүйцэтгэгчийн тоног төхөөрөмжийг нүүлгэхтэй холбоотой үүссэн зардал;
- 9.9.3. Гэрээг цуцалсантай холбоотойгоор Гүйцэтгэгчээс туслан гүйцэтгэгчид төлөх шаардлагатай болсон аливаа төлбөр;
- 9.9.4. Гүйцэтгэгчээс ажлыг хамгаалах, ажлын талбайг цэвэр, аюулгүй нөхцөлд үлдээхэд зарцуулсан зардал;
- 9.9.5. Гэрээг цуцалсантай шууд холбоотой бусад зардал, учирсан хохирол.



## АРАВ. БУСАД ЗААЛТ

### Мэдэгдэл

- 10.1. Талуудын мэдэгдэл, зааварчилгаа, мэдээлэл болон бусад харилцаа төлөөлөгчөөр дамжина.
- 10.2. Гэрээний үүргийн гүйцэтгэлтэй холбоотой бүх мэдэгдэл (зөвшөөрөл, татгалзал, баталгаа, баталгаажуулалт, нэхэмжлэх, гэрчилгээ, шийдвэр, хүсэлт, захидал үүгээр хязгаарлагдахгүй) нь бичгээр үйлдэгдэнэ.
- 10.3. Мэдэгдлийг биечлэн хүргүүлэх эсхүл баталгаат шуудангаар гэрээ баталгаажуулах маягтад заасан төлөөлөгчийн хаягаар илгээнэ.
- 10.4. Дараах тохиолдолд мэдэгдлийг хүлээн авсанд тооцно:
  - 10.4.1. баталгаат шуудангаар илгээсэн тохиолдолд шууданд хийсэн өдрөөр төлбөр төлсөн баримтыг үндэслэн;
  - 10.4.2. биечлэн хүргүүлсэн мэдэгдлийг нөгөө талын төлөөлөх эрх бүхий этгээд хүлээн авсан огноогоор, тэмдэглэлийг үндэслэн.
- 10.5. Аль нэг тал нь ажлын газрын хаяг, утас, шуудангийн хаягаа сольсон тохиолдолд нөгөө талдаа нэн даруй бичгээр мэдэгдэнэ.
- 10.6. ГЕН-ийн 10.5-д заасан үүргээ биелүүлээгүйгээс үүсэх үр дагаврыг мэдэгдээгүй тал хариуцна.
- 10.7. Нэн даруй мэдэгдэх шаардлагатай яаралтай мэдэгдлийг ГЕН-ийн 10.2-т зааснаас өөр хэлбэрээр мэдэгдэж болох бөгөөд мэдэгдлийг дараа нь баталгаажуулж бичгээр хүргүүлнэ.

### Төлөөлөгч өөрчлөгдөх

- 10.8. Талууд төлөөлөгчийг өөрийн санаачилгаар өөрчилж болно.
- 10.9. Төлөөлөгч өөрчлөгдсөн тохиолдолд нэн даруй нөгөө талдаа бичгээр мэдэгдэнэ.
- 10.10. Мэдэгдэлд төлөөлөгчийн эцэг/эх/-ийн нэр, өөрийн нэр, албан тушаал, холбоо барих утас (ажлын болон хувийн), цахим шуудангийн хаягийг заавал тусгасан байна.
- 10.11. Төлөөлөгч өөрчлөгдсөн мэдэгдлийг нөгөө талд хүргүүлснээр өмнөх төлөөлөгчийн эрх, үүрэг дуусгавар болно.

### Ажилд өөрчлөлт, залруулга хийх нөхцөл

- 10.12. Талууд ажлын чанар, үр ашиг, аюулгүй байдлыг сайжруулах зорилгоор ажлын ерөнхий гүйцэтгэлийн хүрээнд хамаарсан, техник технологийн хувьд боломжтой бөгөөд гэрээний хугацаа, үнэд нөлөөлөхгүй бол ажилд өөрчлөлт оруулж болно.
- 10.13. Гүйцэтгэгч болон Захиалагч өөрчлөлт хийх шаардлагатай гэж үзсэн тохиолдолд өөрчлөлтийн төслийг гүйцэтгэгч гаргана.
- 10.14. Захиалагч төслийг үндэслэн ГЕН-ийн 10.12-т заасан нөхцөл, шаардлага хангасан гэж үзвэл өөрчлөлт

хийх мэдэгдлийг хүргүүлнэ.

- 10.15. Захиалагчийн зөвшөөрөлгүй өөрчлөлт хийсэнтэй холбоотой техник, технологийн алдаа гарсан, гэрээний хугацаа хэтэрсэн, үнэ өссөн тохиолдолд үр дагаврыг Гүйцэтгэгч хариуцна.
- Гэнэтийн буюу давагдашгүй хүчний шинжтэй онцгой нөхцөл байдал
- 10.16. Ажлыг гэрээнд заасан хугацаанд гүйцэтгэх боломжгүйд хүргэсэн Гэнэтийн буюу давагдашгүй хүчний шинжтэй онцгой нөхцөл байдал бий болсон тохиолдолд Гүйцэтгэгч энэ тухай нэн даруй Захиалагчийн төлөөлөгчид бичгээр мэдэгдэнэ. Бичгээр мэдэгдэх нь хугацаа шаардахаар бол ГЕН-ийн 10.7-д заасан хэлбэрээр урьдчилан мэдэгдэж болно.
- 10.17. Гүйцэтгэгч нь Захиалагчаас зааварчилгаа өгөх хүртэл гэрээг хэрэгжүүлэх боломжит бүх арга замыг хайна.
- 10.18. Захиалагч ердийн боломжит хугацаанд зааварчилгаа өгөх бөгөөд талууд харилцан зөвшилцөж гэрээг хэрэгжүүлэх боломжит бүх арга хэмжээг авна.
- 10.19. Гэрээг хэрэгжүүлэх захиалагчийн зааварчилгаа, Гүйцэтгэгчийн авсан арга хэмжээ үр дүнд хүрээгүй тохиолдолд Гүйцэтгэгч ГЕН-ийн 4.5-д заасан хүсэлтийг гаргаж болно.
- Оюуны өмчийн эрх зөрчих
- 10.20. Ажлыг гүйцэтгэх явцад болон ажил гүйцэтгэсэнтэй холбоотойгоор гуравдагч этгээдийн оюуны өмчийн эрх зөрчигдсөн нь эрх бүхий байгууллагын шийдвэрээр тогтоогдсон бол буруутай тал нь хариуцлагыг хүлээж, холбогдон гарах зардал, хохирлыг арилгана.
- Алданги
- 10.21. Захиалагч нь төлбөр төлөх үүргээ хугацаандаа гүйцэтгээгүй тохиолдолд хугацаа хэтрүүлсэн хоног тутамд гүйцэтгээгүй үүргийн үнийн дүнгийн ГТН-д заасан хувь хэмжээгээр алдангийг Гүйцэтгэгчид төлнө.
- 10.22. Гүйцэтгэгч нь ажлыг гэрээнд заасан хугацаанд гүйцэтгээгүй тохиолдолд хугацаа хэтэрсэн хоног тутамд гүйцэтгээгүй үүргийн үнийн дүнгээр ГТН-д заасан хувь хэмжээгээр алдангийг Захиалагчид төлнө.
- 10.23. Талууд гэрээг хэрэгжүүлэх явцад олж авсан хуулиар тогтоосон болон байгууллагаас нууц гэж нууцалж хамгаалалтад авсан аливаа мэдээллийг нөгөө тал зөвшөөрсөн эсхүл эрх бий байгууллага шаардсанаас бусад тохиолдолд гуравдагч этгээдэд задруулахгүй, дамжуулахгүй, нийтэд ил болгохгүй.
- 10.24. Талуудын хувьд нууц мэдээллийг нөгөө талдаа ил болгож байгаа тохиолдолд нууц гэсэн тэмдэглэл хийж, нууцыг задруулахгүй байх мэдэгдлийн хамт өгнө.

## Маргаан шийдвэрлэх

- 10.25. Гэрээнээс үүссэн аливаа маргааныг талууд харилцан зөвшилцөх замаар шийдвэрлэнэ.
- 10.26. Маргааныг зөвшилцөж, шийдвэрлэж эс чадвал Монгол улсын шүүхээр шийдвэрлүүлнэ.

## ГЭРЭЭНИЙ ТУСГАЙ НӨХЦӨЛ

ГЕН 4.1.	<p>Ажил эхлэх хугацаа:</p> <p><b>Багц1 2024-03-15</b></p> <p><b>Багц2 2024 -07-01</b></p>
ГЕН 4.2.	<p>Ажил гүйцэтгэх дэлгэрэнгүй хөтөлбөр (төлөвлөгөө) ирүүлэх хугацаа: <b>2024-03-07</b></p>
ГЕН 4.3	<p>- Гүйцэтгэгч ажил хийж буй зангилаа нэг бүрийг хэсэгчлэн актаар хүлээлгэж өгөх ба тоноглолын задаргаа хийх бүрд тухайн хэсгийн хяналтын инженерүүдэд үзүүлэн гэмтлийн акт тогтоон тэдний зөвшөөрлөөр хаана.</p> <p>- Ажлын талбайд мөрдөгдөх холбогдох дүрэм заавар болон “ДЦС-4” ТӨХК-ий бүх дүрэм журмыг дагаж мөрдөх ба журам зөрчсөн, эд зүйл эвдсэн, хулгайлсан, архи уусан, хэв журмын зөрчил гаргасан тохиолдолд хохирлыг зохих журмын дагуу төлүүлэх ба Захиалагчийн зүгээс гэрээг цуцлах хүртэл арга хэмжээг авна.</p> <p>- Гүйцэтгэгч засварын ажил дууссаны дараа гадна тохижилтын ажлыг бүрэн дуусгаж, шат, зам, талбай, бэхэлгээг сэтэлж ажил хийсэн бол бол эдгээрийг бүрэн хэмжээгээр сэргээсэн байна. Шат тавцан, хашлага, хамгаалалтуудыг бүрэн сэргээсэн байна. Талбайн цэвэрлэгээгээ бүрэн хэмжээгээр гүйцэтгэж холбогдох цех нэгж, ХА-д хүлээлгэн өгсөн тухай баталгаажуулсан байна.</p> <p>- Үүний дараа зангилаа узелиудын засварын дараах туршилтууд болон хүйтэн туршилт хийх хүсэлт гаргасны үндсэн дээр холбогдох цех нэгж, ХА-ны баталгаажуулсан акт үндэслэн төслийн менежер Үйлдвэрлэлийн албатай зөвшилцөн, удирдлагын зөвшөөрлөөр хүйтэн туршилт эхлэх шийдвэр өгнө. Туршилтын ажлын удирдлага нь шуурхай ажиллагааны шугамаар явагдана.</p> <p>- Зангилаа узелиудын туршилт дууссан гэж төслийн менежер үзсэн тохиолдолд үндсэн тоноглолын туршилтыг 72 цагийн хугацаатай гүйцэтгэх ба туршилтанд бэлэн болсон талаарх холбогдох цех нэгж, ХА-ны баталгаажуулсан баримтыг үндэслэн төслийн менежер Үйлдвэрлэлийн албатай зөвшилцөн удирдлагын зөвшөөрлөөр уг туршилт хийх шийдвэр өгнө. Үндсэн тоноглолын туршилтыг холбогдох дүрэм зааврын дагуу шуурхай ажиллагаа хариуцсан нэгж хэсгийн удирдлагаар явагдах бөгөөд уг туршилтыг хийх хугацаанд гүйцэтгэгч ашиглалтын явцад гарсан гэмтэл доголдыг шуурхай арилган ажилд оруулах үүрэгтэй.</p> <p>- 72 цагийн туршилтын хугацаа тоолохдоо гэмтэл согоггүй бүрэн хүчин чадлаараа хэвийн ажилласан хугацааг тооцно. Гарсан гэмтэл согог арилгасны дараа хугацааг шинээр тооцон эхэлнэ. Гүйцэтгэлийн зураг, далдлагдсан ажил, Ажил гүйцэтгэсэн актыг тухайн ажилбар болгонд гаргаж баталгаажуулж явах бөгөөд гэрээг дүгнэх үед нэгтгэсэн актыг гаргаж өгнө.</p> <p>- Ажил гүйцэтгэсний дараа дараах бичиг баримтыг 4 % бүрдүүлнэ.</p> <ul style="list-style-type: none"> <li>• Ажил гүйцэтгэх гэрээ</li> <li>• Төсвийн гүйцэтгэл</li> <li>• Өөрчлөлтийн буюу угсралтын зураг</li> <li>• Задаргааны акт</li> <li>• Ашиглалтанд хүлээн авах акт</li> </ul>

	<ul style="list-style-type: none"> <li>• Гэрээ дүгнэсэн протокол</li> <li>• Материалын тайлан</li> <li>• Шахалтын актууд</li> <li>• Засварын өмнөх дараах байдлыг харуулсан фото зургууд</li> <li>• Засвараас гарсан хог хаягдлаа зөвшөөрөгдсөн цэгт хаясныг баталгаажуулсан баримт</li> <li>• Хуучин эд анги, материал буцааж тушаасан баримт</li> </ul>
ГЕН 4.9.	Ажлын явцын тайлан гаргах хуваарь болон ирүүлэх хугацаа: <b>7 хоног бүр</b>
ГЕН 5.2.	Үнийн тохируулга: <b>“Хийхгүй”</b>
ГЕН 5.4.	Урьдчилгаа төлбөр олгох эсэх: <b>“Үгүй”</b>
ГЕН 5.6.	<p>Төлбөрийг бодит гүйцэтгэлээр, дараах хуваариар хийнэ</p> <p>Төлбөрийг хэсэгчилсэн төлөх бол төлбөр төлөх үе шатны хугацаа:</p> <ul style="list-style-type: none"> <li>- Гэрээт ажлын 30%-ийг гүйцэтгэж /үүнд засварын ажлын хувь хэмжээ 30%-д хүрсэн байх шаардлагатай/, ажлын хэсэгчилсэн гүйцэтгэлийн актанд талууд гарын үсэг зурж баталгаажуулсны дараа нийт мөнгөн дүнгийн <b>20 %</b>-ийн төлбөр</li> <li>- Гэрээт ажлын 60%-ийг гүйцэтгэж /үүнд засварын ажлын хувь хэмжээ 60%-д хүрсэн байх шаардлагатай/, ажлын хэсэгчилсэн гүйцэтгэлийн актанд талууд гарын үсэг зурж баталгаажуулсны дараа <b>30%-ийн</b> төлбөр</li> <li>- Ажлыг бүрэн дуусгаж, засварын бүх бичиг баримт бүрдүүлж, талууд гэрээг дүгнэн актанд гарын үсэг зурж баталгаажуулаад <b>40%-ийн</b> төлбөр</li> <li>- Баталгаат хугацаа дууссаны дараа талууд Баталгаат хугацааны протокол үйлдэж баталгаажуулаад <b>10%-ийн</b> төлбөр хийгдэнэ.</li> </ul>
ГЕН 6.7.	<p><b>Чанарын баталгаа:</b></p> <p>Чанарын баталгаа шаардах эсэх: <b>“Шаардана”</b></p> <p>Чанарын баталгаа шаардах бол,</p> <p>Чанарын баталгааны хэмжээ: <b>Гэрээний үнийн дүнгийн 10 хувь</b></p>
ГЕН 6.13.	Баталгаат хугацаа: <b>180 хоног</b>
ГЕН 7.5.	<p>Даатгал:</p> <p>(а) Ажил, байгууламж болон материалын даатгалд зориулж захиалагчийн суутгах дээд хэмжээ нь 50 000 000 ₮ байна.</p> <p>(б) Гүйцэтгэгчийн алдаатай зураг төсөлтэй холбогдох ажил, байгууламж болон материалын даатгалд гүйцэтгэгчийн төлөх доод хэмжээ нь 50 000 ₮ байна.</p> <p>(в) Тоног төхөөрөмжийн даатгалд зориулж захиалагчийн суутгах дээд хэмжээ нь 50 000 000 ₮ байна.</p> <p>(г) Тоног төхөөрөмжийн алдагдал, эсхүл гэмтлийн даатгалд гүйцэтгэгчийн төлөх доод хэмжээ нь 100 000 ₮ байна.</p> <p>(д) Бусад эд хөрөнгийн даатгалд зориулж захиалагчийн суутгах дээд хэмжээ нь 50 000 000 ₮ байна.</p> <p>(е) Бусад эд хөрөнгийн даатгалд гүйцэтгэгчийн төлөх доод хэмжээ нь 50 000 ₮ байна.</p> <p>(ж) Гэнэтийн ослын буюу амь насны даатгалд гүйцэтгэгчийн төлөх доод дүн нь:</p> <p>(1) гүйцэтгэгчийн ажилчдад 5000 ₮ байна.</p> <p>(2) бусад хүмүүст 5000 ₮ байна.</p>
ГЕН 8	- Техникийн тодорхойлолтыг хангаж буй эсэхийг баталгаажуулах зорилгоор захиалагч, эсхүл түүний төлөөлөгч барааг шалгах, туршилт хийх эрхтэй.

	<ul style="list-style-type: none"> <li>- Шалгалт, туршилтыг нийлүүлэгчийн, эсхүл түүний туслан гүйцэтгэгчийн эзэмшил газар, барааг хүргэх газар болон эцсийн цэгт явуулж болно. Шалгалт, туршилтыг нийлүүлэгчийн, эсхүл түүний туслан гүйцэтгэгчийн эзэмшил газар явуулсан тохиолдолд захиалагчийг шаардлагатай байгууламж, зураг, үйлдвэрлэлийн өгөгдөл болон бусад туслалцаагаар үнэ төлбөргүй хангана.</li> <li>- Шалгалт, туршилтаар бараа нь техникийн тодорхойлолтыг хангаагүй тохиолдолд захиалагч тус бараанаас татгалзах эрхтэй ба нийлүүлэгч тус барааг үнэ төлбөргүй солих эсвэл техникийн тодорхойлолттой нийцүүлэх бүхий л арга хэмжээ авна</li> <li>- Барааг тээвэрлэхээс өмнө захиалагч, эсхүл түүний төлөөлөгч шалгасан, туршсан байх нь Монгол Улсад орж ирсний дараа түүнийг дахин шалгах, турших болон шаардлагатай тохиолдолд татгалзаж болох захиалагчийн эрхийг хөндөхгүй</li> <li>- Энэ зүйлийн аль ч нөхцөл, болзол нийлүүлэгчийг гэрээний баталгаат засварын болон бусад үүргээс чөлөөлөхгүй</li> </ul>
ГЕН 10.21.	<p><b>Захиалагчийн төлөх алдангийн хувь:</b></p> <p>Алдангийн хувь: <i>хоног тутамд 0.1 хувь, гүйцэтгээгүй үүргийн үнийн дүнгийн50 хувиас хэтрэхгүй байна</i></p>
ГЕН 10.22.	<p><b>Гүйцэтгэгчийн төлөх алдангийн хувь:</b></p> <p>Алдангийн хувь: <i>хоног тутамд 0.1 хувь, гүйцэтгээгүй үүргийн үнийн дүнгийн50 хувиас хэтрэхгүй байна</i></p> <p>Торгууль алданги төлсөн нь үндсэн үүрэг болон учирсан хохирлыг төлөх үүргээс чөлөөлөгдөх үндэслэл болохгүй</p>

## ГЭРЭЭ БАТАЛГААЖУУЛАХ МАЯГТ

**[Тендер шалгаруулалтын нэрийг бичих]** гэрээ.  
Дугаар № **[Тендер шалгаруулалтын дугаарыг бичих]**

.....  
хот/аймаг

Нэг талаас **[захиалагчийн нэрийг бичих]** (цаашид “Захиалагч” гэх), нөгөө талаас **[гүйцэтгэгчийн нэрийг бичих]** (цаашид “Гүйцэтгэгч” гэх) нь Гүйцэтгэгчийн ирүүлсэн тендерийг хүлээн зөвшөөрч энэхүү гэрээг дараах нөхцөлөөр байгуулав.

Энэхүү гэрээ нь Захиалагч болон Гүйцэтгэгчийн хооронд ажил гүйцэтгэх, дагалдах бараа нийлүүлэх, үйлчилгээ үзүүлэх (цаашид хамтад нь “Ажил” гэх) болон үнэ төлөхтэй холбогдон үүсэх харилцааг зохицуулна.

1. Энэ гэрээний дагуу гүйцэтгэх Ажлын үнэ нь **[гэрээ байгуулах эрх олгох мэдэгдэлд заасан үнийн дүнг тоогоор болон үсгээр бичих]** төгрөг (цаашид “гэрээний үнэ” гэх) байна. Гэрээний үнэ нь санхүүжилтийн дээд хэмжээ байна.
2. Гэрээний үнийг Гүйцэтгэгч **[Гүйцэтгэгчийн нэрийг бичих]**-ийн харилцах **[Банкны нэрийг бичих]** банкны **[дансны дугаар бичих]** дугаар дансанд шилжүүлнэ.
3. Дор дурдсан баримт бичиг нь цаашид гэрээний хэсэг болно. (цаашид “гэрээний баримт бичиг” гэх). Үүнд:
  - 3.1. Гэрээ байгуулах эрх олгох тухай мэдэгдэл;
  - 3.2. Гүйцэтгэгч тендер илгээсэн маягт;
  - 3.3. Гэрээний тусгай нөхцөл;
  - 3.4. Гэрээний ерөнхий нөхцөл;
  - 3.5. Гүйцэтгэлийн баталгаа;
  - 3.6. Урьдчилгаа төлбөрийн баталгаа;
  - 3.7. Техникийн тодорхойлолт;
  - 3.8. Ажил гүйцэтгэх хуваарь.
4. Гэрээний хэрэгжилттэй холбоотой асуудлаар талуудыг дараах эрх бүхий этгээдүүд төлөөлнө. Үүнд:

4.1. Захиалагчийн төлөөлөгчийн мэдээлэл

Эцэг/эх-ийн нэр:

Нэр:

Албан тушаал:

Ажлын утас:

Гар утас:

Цахим шуудан:

4.2. Гүйцэтгэгчийн төлөөлөгчийн мэдээлэл

Эцэг/эх-ийн нэр:

Нэр:

Албан тушаал:

Ажлын утас:

Гар утас:

Цахим шуудан:

ЗАХИАЛАГЧИЙГ ТӨЛӨӨЛЖ:

[Албан тушаал, нэр]

[Гарын үсэг] \_\_\_\_\_

ТАМГА

ГҮЙЦЭТГЭГЧИЙГ ТӨЛӨӨЛЖ:

[Албан тушаал, нэр]

[Гарын үсэг] \_\_\_\_\_

ТАМГА



## ТЕНДЕР ШАЛГАРУУЛАЛТЫН ЗАРЛАЛ

Огноо: **2024.02.09**  
Тендер шалгаруулалтын төрөл: Ажил  
Тендер шалгаруулалтын нэр: **Зуух №2,4-ийн PGF, Мультциклоны засвар /2багц/**  
Тендер шалгаруулалтын дугаар: **ДЦС4/20240101034**  
Нийт төсөвт өртөг: **389,088,383 төгрөг**  
Багц№1 **133,982,701 төгрөг 56 мөнгө**  
Багц№2 **255,105,681 төгрөг 44 мөнгө**  
Тендер шалгаруулалтын арга: Нээлттэй

1. **“Дулааны дөрөв дүгээр цахилгаан станц”ТӨХК** нь тендер шалгаруулалтын баримт бичигт заасан шаардлага, шалгуур үзүүлэлт хангасан аж ахуй эрхлэгчийг тендер ирүүлэхийг урьж байна.
2. Тендер шалгаруулалт нь дараах багцуудаас бүрдэнэ: **“Тийм”**  
**Багц № 1: Зуух №2-н PGF, Мультциклоны засвар**  
**Багц № 2: Зуух №4-н PGF, Мультциклоны засвар**
3. Тендерийг **2024 оны 03-р сарын 04-ны өдөр, 10.00 цаг**–аас өмнө тендер шалгаруулалтын баримт бичигт зааснаар илгээх ба тендерийг **2024 оны 03-р сарын 04-ны өдөр, 10.30 цаг -т** нээнэ.
4. Тендерийн хувилбарт саналыг зөвшөөрөх эсэх: **“Зөвшөөрөхгүй”**
5. Гадаадын этгээд тендер ирүүлэх эрхтэй эсэх: **“Эрхгүй”**
6. Тендер нь түүнийг нээснээс хойш ажлын 30 ба түүнээс дээш өдрийн хугацаанд хүчинтэй байхаар тендерт заана.
7. Тендерийн баталгаа шаардах эсэх: **“Тийм”**  
Багц№1 **669,913 төгрөг 51 мөнгө**  
Багц№2 **1,275,528 төгрөг 41 мөнгө** тендерийн баталгааг холбогдох журмын дагуу цахим системээр ирүүлснээр тендер нээх болохыг анхаарна уу.
8. Тендер шалгаруулалтыг урьдчилан зохион байгуулж байгаа эсэх: **“Тийм”**
9. Тендер шалгаруулалтыг хоёр үе шаттай зохион байгуулж байгаа эсэх: **“Үгүй”**
10. Оролцогч цахим системийн үйлчилгээний хураамж 50,000 төгрөгийг төлснөөр тендер илгээх эрхтэй байна.

**Дулааны IV цахилгаан станц Төрийн өмчит хувьцаат компани,  
УБ хот, БГДүүрэг, 20-р хороо, Эрчим хүчний гудамж,  
“ДЦС-4”ТӨХК-ийн Захиргааны төв байр, 3 давхар, 310 тоот өрөө  
Утас:70171357, 70181309  
Цахим шуудангийн хаяг:info@tpp4.mn**

