

УЛААНБААТАР ЦАХИЛГААН ТҮГЭЭХ СҮЛЖЭЭ ТӨХК



ДЭД ӨРТӨӨНИЙ ХУВААРИЛАХ БАЙГУУЛАМЖ ХУДАЛДАН АВАХ  
ТЕНДЕР ШАЛГАРУУЛАЛТЫН БАРИМТ БИЧИГ

Тендер  
шалгаруулалтын  
нэр:

“Дэд өртөөний хуваарилах байгууламж” худалдан авах

Тендер  
шалгаруулалтын  
дугаар:

УБЦТС/20240102121

2024 он

## I БҮЛЭГ.ТЕНДЕР ШАЛГАРУУЛАЛТЫН ЗААВАРЧИЛГАА (ТШЗ)

I БҮЛЭГ.ТЕНДЕР ШАЛГАРУУЛАЛТЫН ЗААВАРЧИЛГАА (ТШЗ).....	1
1. Тендерийн цар хүрээ.....	1
2. Санхүүжилтийн эх үүсвэр болон төсөвт өртөг.....	1
3. Худалдан авах ажиллагааны хууль тогтоомж.....	1
4. Сонирхогч этгээд, оролцогч.....	1
5. Түншлэлийн болон туслан гүйцэтгүүлэх гэрээ.....	2
6. Нийлүүлэх барааны гарал үүсэл.....	2
7. Тендер шалгаруулалтын баримт бичиг.....	2
8. Тендер шалгаруулалтын баримт бичгийг тодруулах.....	3
9. Тендер ирүүлэхийн өмнөх уулзалт.....	3
10. Тендер шалгаруулалтын баримт бичгийн болон тендерийн хэл.....	3
11. Тендерийн иж бүрдэл.....	3
12. Тендерийн жишиг маягтууд.....	4
13. Хувилбарт санал.....	4
14. Ерөнхий шаардлагыг магадлахад шаардлагатай баримт бичиг.....	4
15. Санал болгож буй бараа тендер шалгаруулалтын баримт бичгийн шаардлагад нийцсэнийг нотлох баримт бичиг.....	5
16. Чадавхын болон туршлагын шаардлага.....	6
17. Санхүүгийн чадавхын шаардлагыг хангах нотлох баримт.....	6
18. Техникийн чадавх болон туршлагын шаардлагыг хангах нотлох баримт....	7
19. Тендерийн үнэ ба үнийн хөнгөлөлт.....	7
20. Тендерийн валют.....	8
21. Тендер хүчинтэй байх хугацаа.....	8
22. Тендерийн баталгаа.....	8
23. Тендер баталгаажуулах, илгээх.....	8
24. Тендер хүлээн авах эцсийн хугацаа.....	9
25. Тендерийн талаар тодруулга авах.....	9
26. Тендерийг шаардлагад нийцсэн эсэхийг хянан үзэх.....	9
27. Тендерийг үнэлэх.....	9
28. Арифметик алдааг залруулах.....	9
29. Оролцогчид давуу эрх олгох.....	9
30. Үнэлгээнд харгалзах шалгуур үзүүлэлт.....	10
31. Тендерийн харьцуулах үнийг тодорхойлох.....	10
32. Тендерийг эрэмбэлэх.....	10
33. Оролцогчийн чадавхыг дахин магадлах.....	10
34. Мэдэгдэл хүргүүлэх.....	10
35. Гүйцэтгэлийн баталгаа.....	10
36. Гэрээнд гарын үсэг зурж баталгаажуулах.....	10

## I БҮЛЭГ.ТЕНДЕР ШАЛГАРУУЛАЛТЫН ЗААВАРЧИЛГАА (ТШЗ)

### А.ЕРӨНХИЙ ЗҮЙЛ

1. Тендерийн цар хүрээ
  - 1.1. Төрийн болон орон нутгийн өмчийн хөрөнгөөр бараа, ажил, үйлчилгээ худалдан авах тухай хууль (цаашид “Хууль” гэх)-ийн дагуу өгөгдлийн хүснэгтэд заасан захиалагч III бүлэгт тодорхойлсон бараа, түүний дагалдах үйлчилгээ (цаашид “бараа” гэх) худалдан авахаар тендер шалгаруулалтыг зохион байгуулна. Тендер шалгаруулалтын нэр болон дугаарыг өгөгдлийн хүснэгтэд заана.
  - 1.2. Тендер шалгаруулалт багцтай бол энэ тухай мэдээллийг өгөгдлийн хүснэгтэд заана.
  - 1.3. Барааг бүхэлд нь, эсхүл түүний тодорхой багцын барааг хуулийн 8.1-д зааснаар дотоодын үйлдвэрлэлээр хангах боломжтой бол энэ тухай захиалагч өгөгдлийн хүснэгтэд заана. Ийнхүү заасан бол тендер шалгаруулалт, эсхүл түүний багцад зөвхөн Монгол Улсын гарал үүсэлтэй бараа нийлүүлнэ.
  - 1.4. Хуулийн 32.5-д зааснаар тендер шалгаруулалтыг урьдчилан зохион байгуулж байгаа үед энэ тухай өгөгдлийн хүснэгт болон зарлалд заана.
2. Санхүүжилтийн эх үүсвэр болон төсөвт өртөг
  - 2.1. Тендер шалгаруулалтын нийт болон багц тус бүрийн санхүүжилтийн эх үүсвэр, батлагдсан төсөвт өртгийг өгөгдлийн хүснэгтэд тусгана.
3. Худалдан авах ажиллагааны хууль тогтоомж
  - 3.1. Энэ худалдан авах ажиллагаанд хуулийн 2.1-д заасан төрийн болон орон нутгийн өмчийн хөрөнгөөр бараа, ажил, үйлчилгээ худалдан авах тухай хууль тогтоомжийг дагаж мөрдөнө.
4. Худалдан авах ажиллагааны цахим систем
  - 4.1. Тендер шалгаруулалтыг Сангийн сайдын баталсан “Цахим системээр худалдан авах ажиллагаа зохион байгуулах, түүний тасралтгүй, аюулгүй ажиллагааг хангах журам”-ын дагуу худалдан авах ажиллагааны цахим систем ([www.tender.gov.mn](http://www.tender.gov.mn)) /цаашид “цахим систем” гэх/-ээр зохион байгуулна.
5. Авлига, ашиг сонирхлын зөрчлөөс ангид байх
  - 5.1. Захиалагч, сонирхогч этгээд, оролцогч болон хуулийн 52.1-д заасан ажилтан, албан тушаалтан Авлигын эсрэг хууль, Нийтийн албанд нийтийн болон хувийн ашиг сонирхлыг зохицуулах, ашиг сонирхлын зөрчлөөс урьдчилан сэргийлэх тухай хууль, Өрсөлдөөний тухай хууль, Эрүүгийн хууль болон Зөрчлийн тухай хуулиар хориглосон үйлдэл, эс үйлдлийн талаар холбогдох албан тушаалтан, хууль хяналтын байгууллагад хууль тогтоомжийн дагуу мэдэгдэнэ.
  - 5.2. Нийтийн албанд нийтийн болон хувийн ашиг сонирхлыг зохицуулах, ашиг сонирхлын зөрчлөөс урьдчилан сэргийлэх тухай хуулийн 20, 20<sup>1</sup>, 21 дүгээр зүйлд заасан хориглолт, хязгаарлалтад хамаарах этгээд тендер шалгаруулалтад оролцох эрхгүй байна.
6. Сонирхогч оролцогч этгээд,
  - 6.1. Оролцогч хуулийн 6 дугаар зүйлд нийцүүлэн тендер ирүүлнэ.

- 6.2. Оролцогчтой холбоотойгоор хуулийн 7.1-д заасан нөхцөл үүсээгүй буюу ерөнхий шаардлагыг хангасан байна.
- 6.3. Монгол Улсын олон улсын гэрээнд үл нийцэх, худалдааны хоригт хамаарах этгээд тендер ирүүлэх эрхгүй.
- 6.4. Тендер шалгаруулалтад оролцох сонирхлоо илэрхийлэх аж ахуй эрхлэгч нь хуулийн 22.10-т заасан үйлчилгээний хураамж төлсөн байна.
- 6.5. ТШЗ-ны 6.4-т заасан үйлчилгээний хураамжийг аливаа үндэслэлээр буцаан олгохгүй.
- 7. Түншлэлийн болон туслан гүйцэтгүүлэх гэрээ**
- 7.1. Тендерт ирүүлэх түншлэлийн гэрээ, туслан гүйцэтгүүлэх гэрээ нь хуулийн 6 дугаар зүйлд заасан шаардлагыг хангасан байна.
- 7.2. Туслан гүйцэтгүүлэх гэрээ хуулийн 6.4-т заасныг зөрчсөн бол захиалагч тухайн туслан гүйцэтгүүлэх гэрээ, туслан гүйцэтгэгчид холбогдох баримт бичгийг тендер хянан үзэхэд харгалзан үзэхгүй.
- 7.3. Түншлэлийн болон туслан гүйцэтгэгчийн хувиар оролцохыг зөвшөөрсөн болохыг түншлэлийн гишүүн болон туслан гүйцэтгэгч цахим системээр баталгаажуулсан байна.
- 7.4. ТШЗ-ны 7.3-т заасан нь гадаадын этгээд түншлэлийн гишүүн, эсхүл туслан гүйцэтгэгчээр ороход хамаарахгүй.
- 7.5. Түншлэлийн гишүүн, туслан гүйцэтгэгч тендер шалгаруулалтад оролцох эрхээ хязгаарлуулсан этгээдийн жагсаалтад бүртгэгдсэн хугацаа дуусгавар болоогүй бол шаардлагад нийцэхгүй гэж үзнэ.
- 8. Нийлүүлэх барааны гарал үүсэл**
- 8.1. ТШЗ-ны 1.3-т өөрөөр заагаагүй бол гэрээгээр нийлүүлэх бараа нь аль ч улсын гарал үүсэлтэй байж болно.
- Б. АГУУЛГА**
- 9. Тендер шалгаруулалтын баримт бичиг**
- 9.1. Тендер шалгаруулалтын баримт бичиг нь доор дурдсан бүлэг болон түүнд оруулсан нэмэлт, өөрчлөлтөөс бүрдэнэ:  
 I Бүлэг. Тендер шалгаруулалтын зааварчилгаа;  
 II Бүлэг. Өгөгдлийн хүснэгт;  
 III Бүлэг. Техникийн тодорхойлолт, тавигдах шаардлага;  
 IV Бүлэг. Тендерийн үнэлгээний шалгуур үзүүлэлт;  
 V Бүлэг. Тендерийн жишиг маягт;  
 VI Бүлэг. Гэрээний нөхцөл.
- 9.2. Захиалагч тендер шалгаруулалтын үр дүнд нийлүүлэгчтэй гэрээ байгуулахад тендер шалгаруулалтын баримт бичгийн VI бүлэг дэх гэрээний нөхцөлийг баримтална.
- 9.3. Сонирхогч этгээд ТШЗ, өгөгдлийн хүснэгтэд заасан шаардлага, шалгуур үзүүлэлт, гэрээний нөхцөл, тендерийн жишиг маягт, техникийн тодорхойлолт болон тэдгээрт иш татсан хууль, журам, зааврыг судалж, түүнд өөрчлөлт оруулсан бол өөрчлөлтөд нийцүүлэн тендер бэлтгэнэ.

- 10. Тендер шалгаруулалтын баримт бичгийг тодруулах**
- 10.1. Сонирхогч этгээд тендер шалгаруулалтын баримт бичигт заасан асуудлаар тодруулга авах шаардлагатай бол энэ тухай хүсэлтийг хуулийн 19 дүгээр зүйлд зааснаар захиалагчид гаргах бол Өгөгдлийн хүснэгтэд заасан хаягаар хүргүүлнэ.
- 10.2. ТШЗ 10.1-д заасан хүсэлтэд ТШЗ-ны 6.4-т заасан сонирхогч этгээд болохыг нотлох баримтыг хавсаргана.
- 10.3. Тодруулгын дагуу тендер шалгаруулалтын баримт бичигт нэмэлт, өөрчлөлт оруулах шаардлагатай гэж үзвэл захиалагч хуулийн 20.6-д заасны дагуу шийдвэрлэнэ.
- 11. Тендер ирүүлэхийн өмнөх уулзалт**
- 11.1. Хуулийн 19.4-т зааснаар уулзалт зохион байгуулах, эсхүл ажлын талбайтай танилцуулах бол өгөгдлийн хүснэгтэд заана. Захиалагч уулзалтад ТШЗ-ны 6.6-д заасан сонирхогч этгээд, түүний төлөөллийг оролцуулна.
- 11.2. ТШЗ-ны 11.1-д заасан уулзалтад оролцоогүй нь аж ахуй эрхлэгчийн тендер шалгаруулалтад оролцох эрхийг хязгаарлах үндэслэл болохгүй.
- В. ТЕНДЕР БЭЛТГЭХ**
- 12. Тендер шалгаруулалтын баримт бичгийн болон тендерийн хэл**
- 12.1. Тендер шалгаруулалтын зарлал, баримт бичиг, урилгыг гадаад хэлээр давхар нийтэлсэн эсэхээс үл хамааран тендер шалгаруулалтын баримт бичиг, тендер шалгаруулалттай холбогдох албан бичиг, захидал, бусад баримт бичиг, оролцогчийн ирүүлэх тендер монгол хэлээр байх ба өөр хэлээр үйлдсэн тендер, түүний доторх баримт бичиг, мэдээллийг орчуулсан орчуулгыг тендерт оролцогч бэлтгэн ирүүлнэ.
- 12.2. Зөвхөн гадаад улс, олон улсын байгууллагын зээл, тусламжийн хөрөнгөөр санхүүжүүлэх бараа худалдан авах тендер шалгаруулалтын хувьд Монгол Улсын олон улсын гэрээг үндэслэн ТШЗ-ны 12.1-д заасан хэлийг өгөгдлийн хүснэгтэд өөрөөр зааж болно.
- 12.3. Тендер шалгаруулалтын баримт бичгийн хэл болон гадаад хэлээрх хувилбар хоорондоо зөрвөл ТШЗ-ны 12.1-д заасан хэлээр бэлтгэсэн тендер шалгаруулалтын баримт бичгийг баримтална.
- 12.4. Захиалагч ТШЗ-ны 12.1-д зааснаас өөр хэлээр үйлдсэн баримт бичгийн орчуулгыг тендер хянан үзэх, үнэлэхэд ашиглах ба оролцогч өөрөө орчуулсан, эсхүл бусад этгээд орчуулсан эсэхээс үл хамааран үнэн зөв, зөрүүгүй болохыг захиалагчийн өмнө хариуцна.
- 13. Тендерийн иж бүрдэл**
- 13.1. Тендер нь хуулийн 21.1-д нийцүүлж бэлтгэсэн бараа нийлүүлэх техникийн болон үнийн санал байна.
- 13.2. Оролцогчийн бэлтгэж ирүүлэх тендер дараах баримт бичиг, мэдээллээс бүрдэнэ:
- 13.2.1. ТШЗ-ны 14 дүгээр зүйлд заасны дагуу бэлтгэсэн маягтууд;

- 13.2.2. оролцогчийн итгэмжлэлгүйгээр төлөөлөх эрх бүхий этгээдээс өөр этгээд тендерийг баталгаажуулсан бол холбогдох хууль тогтоомжид нийцүүлэн олгосон итгэмжлэл /гадаадын этгээдийн хувьд итгэмжлэлгүйгээр төлөөлөх эрхтэй этгээдийг нотлох баримт/;
  - 13.2.3. захиалагч зөвшөөрсөн бол ТШЗ-ны 15 дугаар зүйлд заасны дагуу бэлтгэсэн хувилбарт санал;
  - 13.2.4. оролцогч ТШЗ-ны 16 дугаар зүйлд заасан ерөнхий шаардлагыг хангасан болохыг нотлох баримт бичиг;
  - 13.2.5. санал болгож буй бараа ТШЗ-ны 17 дугаар зүйлд заасан тендер шалгаруулалтын баримт бичгийн шаардлагад нийцсэнийг нотлох баримт бичиг;
  - 13.2.6. бараа нийлүүлэлтийн хуваарь;
  - 13.2.7. тендерт оролцогчийн чадавх, туршлага ТШЗ-ны 18, ТШЗ 19, ТШЗ 20 дугаар зүйлд заасан шаардлага, шалгуур үзүүлэлтийг хангахыг нотлох баримт бичиг;
  - 13.2.8. ТШЗ-ны 21 дүгээр зүйлд заасан барааны үнийн задаргаа;
  - 13.2.9. ТШЗ-ны 21.9-д заасан тохиолдолд холбогдох тайлбар;
  - 13.2.10. түншлэл бол хуулийн 6.3-т заасан түншлэлийн гэрээ.
  - 13.3. Оролцогч өөрийн тендерийн бүх баримт бичиг, мэдээллийн хүчинтэй байдлыг нягтлах үүрэгтэй бөгөөд үнэн зөвийг захиалагчийн өмнө хариуцна.
  - 13.4. Оролцогч хуулийн 22.7, 22.10-т заасныг үндэслэн тендерийн баталгаа хүргүүлж, үйлчилгээний хураамж төлснөөр тендер илгээнэ.
- 14. Тендерийн жишиг маягтууд**
- 14.1. Оролцогч нь тендер шалгаруулалтын баримт бичгийн V бүлэг дэх маягтын мэдээллийг хуулийн 21.1.3-т зааснаар цахим системд үүсгэсэн маягтын дагуу илгээнэ.
- 15. Хувилбарт санал**
- 15.1. Өгөгдлийн хүснэгтэд тусгайлан заасан тохиолдолд оролцогч хуулийн 11.10-т заасанд нийцэх хувилбарт саналыг тендерт ирүүлж болно.
- 16. Ерөнхий шаардлагыг магадлахад шаардлагатай баримт бичиг**
- 16.1. Оролцогч хуулийн 7.2-т заасан мэдэгдлийг V бүлгийн Маягт 1-ийн дагуу ирүүлнэ.
  - 16.2. Монгол Улсын хуулийн этгээд нь шүүхийн шийдвэр гүйцэтгэлийн ажиллагаа явагдаж байгаа эсэх талаар шүүхийн шийдвэр гүйцэтгэх байгууллагын тодорхойлолтыг ирүүлнэ.
  - 16.3. Гадаадын этгээд нь үүсгэн байгуулагдсан, эсхүл оршин суугаа улсын төрийн эрх бүхий байгууллагаас гаргасан дараах баримт бичиг, эсхүл түүнтэй адилтгах баримт бичгийг ирүүлнэ:
    - 16.3.1. хуулийн этгээд бол улсын бүртгэлийн гэрчилгээ, түүнийг итгэмжлэлгүйгээр төлөөлөх эрхтэй этгээдийг тодорхойлох баримт бичиг;
    - 16.3.2. гадаадын иргэн, харьяалалгүй хүн бол паспорт, түүнийг орлох баримт бичиг;

- 16.3.3. тендер шалгаруулалт зарласнаас хойших өдрийн байдлаар тухайн улсын хуулиар татварын хугацаа хэтэрсэн өргүй болохыг нотлох баримт бичиг.
- 16.4. Захиалагч оролцогчийн ерөнхий нөхцөлийг магадлах зорилгоор зөвхөн ТШЗ-ны 14.2, 14.3-т заасан баримт бичгээс бусад баримт бичгийг ирүүлэхийг оролцогчоос шаардахгүй ба шаардлагатай бусад нөхцөлийг оролцогчийн ирүүлсэн мэдэгдэл, хуулийн 15.2-т заасан мэдээлэлд үндэслэн магадална.
- 17. Санал болгож буй бараа тендер шалгаруулалтын баримт бичгийн шаардлагад нийцсэнийг нотлох баримт бичиг**
- 17.1. Нийлүүлэхээр санал болгох барааны гарал үүслийн мэдээллийг V бүлгийн Маягт 2-ын холбогдох хэсэгт бөглөж ирүүлнэ.
- 17.2. Хууль тогтоомжоор барааны гарал үүслийг заавал нотлохоос бусад тохиолдолд импортын барааны гарал үүслийг нотлох баримт бичиг тендерт ирүүлэхийг шаардахгүй.
- 17.3. Оролцогчийн санал болгож буй бараа нь III бүлэгт заасан техникийн тодорхойлолтод нийцсэнийг нотлох баримтыг өгөгдлийн хүснэгтэд зааснаар тендерт ирүүлнэ.
- 17.4. Өгөгдлийн хүснэгтэд заасан бол оролцогч өөрийн санал болгож байгаа бараанд холбогдох загвар, дээжийг тендер нээх эцсийн хугацаанаас өмнө захиалагчид хүргүүлэх ба шалгалт, туршилтыг хийх ажиллагаанд оролцогчийг өгөгдлийн хүснэгтэд зааснаар оролцуулна.
- 17.5. Нотлох баримт нь нийтлэл, зураг, үйлдвэрлэгчийн албан ёсны цахим хуудас хэлбэрээр байж болно. Санал болгох бараа нь техникийн тодорхойлолтод нийцсэнийг харуулах зорилгоор тэдгээрийн техникийн болон гүйцэтгэлийн бодит үзүүлэлтийг техникийн тодорхойлолттой нийцсэн болохыг хянан үзэх боломжтой баримт, хэрэв санал болгох бараа техникийн тодорхойлолтын аль нэг зүйлээс зөрүүтэй, орхигдуулсан бол энэ тухай тайлбарласан тайлбар ирүүлсэн байна.
- 17.6. Барааг нийлүүлснээс хойш өгөгдлийн хүснэгтэд заасан хугацааны туршид тасралтгүй, горимын дагуу ашиглахад шаардагдах өгөгдлийн хүснэгтэд заасан сэлбэг хэрэгсэл, тусгай багаж болон бусад зүйлсийн жагсаалтыг тэдгээрийг авах боломжтой хаяг, үнийн мэдээллийн хамт ирүүлнэ.
- 17.7. Техникийн тодорхойлолтод дурдсан чанар, материал, тоног төхөөрөмжийн загвар, хэмжих нэгж, стандарт, барааны тэмдэг, каталогийн дугаар зэрэг нь тухайн бараанд тавигдах үндсэн шаардлагыг тодорхойлох бөгөөд үүгээр хязгаарлагдахгүй.
- 17.8. Гадаадын этгээдийн хувьд гэрээний дагуу хийгдэх техникийн тодорхойлолтод заасан нийлүүлэлтийн дараах засвар, үйлчилгээг үзүүлэх үүргийг Монгол Улсын нутаг дэвсгэрт өөрөө, эсхүл өөрийн Монгол Улсад байгуулсан буюу байгуулах салбар, төлөөний газар, эсхүл бусад төлөөлөгч гүйцэтгэх тухай баримт;

- 17.9. Монгол Улсын гарал үүсэлтэй бус бараа нийлүүлэхээр санал болгосон оролцогч нь техникийн тодорхойлолтод заасан нийлүүлэлтийн дараах засвар, үйлчилгээг хэрхэн үзүүлэх тухай баримт болон мэдээлэл;
- 17.10. Хуулийн 8.4-т зааснаар давуу эрх тооцуулах барааны Монгол Улсын гарал үүсэлтэй болохыг нотлох баримт бичгийг тендерт ирүүлснээр Сангийн сайдын баталсан Давуу эрх олгох аргачлал, зааврын дагуу тооцно. Барааны үнийн задаргаанд Монгол Улсын гарал үүсэлтэй болохыг заагаагүй, эсхүл гарал үүслийг нотлох баримт ирүүлээгүй тохиолдолд давуу эрх тооцохгүй.
- 17.11. ТШЗ-ны 1.3-т зааснаар нийлүүлэхээр санал болгох бараа Монгол Улсын гарал үүсэлтэй болохыг нотлох баримт бичгийг тендерт ирүүлнэ. Нотлох баримт бичиг ирүүлээгүй тохиолдолд тухайн барааг шаардлага хангаагүй гэж үзнэ.
- 17.12. Тендер шалгаруулалтад оролцох эрхээ хязгаарлуулсан этгээдээс нийлүүлэхээр санал болгосон бол шаардлагад нийцэхгүй гэж үзнэ.
- 18.1. Захиалагч санхүүгийн болон техникийн чадавх, туршлагын талаар хангавал зохих доод шаардлага, шалгуур үзүүлэлтийг өгөгдлийн хүснэгтэд заах ба хуулийн 15 дугаар зүйлд заасныг баримтална.
- 18.2. Бараа нийлүүлэх, дагалдах үйлчилгээ үзүүлэхэд шаардлагатай зөвшөөрөл, эсхүл гэрчилгээ байгаа бол өгөгдлийн хүснэгтэд заана. Тухайн бараа, дагалдах үйлчилгээ үзүүлэхэд шаардлагатай нэг зөвшөөрөл, эсхүл гэрчилгээг захиалагч шаардсан бол түншлэлийн гишүүн тус бүр уг шаардлагыг хангасан байх шаардлагатай. Хэд хэдэн зөвшөөрөл, гэрчилгээ шаардсан бол түншлэлийн гишүүд хамтдаа бүрэн хангасан байна.
- 18.3. Түншлэл нь ТШЗ-ны 18.1-д заасан доод шаардлага, шалгуур үзүүлэлтийг гишүүдийн тооноос үл хамааран хамтдаа бүрэн хангасан байна. Борлуулалтын орлогын хэмжээ, ижил төстэй гэрээний үнийн дүнгийн шалгуур үзүүлэлтийг ТШЗ-ны 18.1-д заасан бол төлөөлөх эрх бүхий гишүүн уг шалгуур үзүүлэлтийн 40 ба түүнээс дээш хувийг, түншлэлийн гишүүн тус бүр 25 ба түүнээс дээш хувийг хангасан байна.
- 18.4. Туслан гүйцэтгэгч нь энэ зүйлд заасан шаардлага, шалгуур үзүүлэлтийн өөрт холбогдох хэсгийг хангаж байгааг нотлох баримт бичгийг тендерт ирүүлнэ.
- 19.1. Санхүүгийн чадавхын шаардлагыг хангах нотлох баримт ирүүлэхийг захиалагч шаардах бол хуулийн 16.2, 16.4-т заасан баримт бичгээс сонгож өгөгдлийн хүснэгтэд заана. Оролцогчийн санхүүгийн чадавхыг хянан үзэхэд үндэслэл болгох санхүүгийн тайлангийн хугацааг өгөгдлийн хүснэгтэд заана.

**18. Чадавхын болон туршлагын шаардлага**

**19. Санхүүгийн чадавхын шаардлагыг хангах нотлох баримт**



- 19.2. Оролцогчийн дансны мэдээлэл, түүний үлдэгдлийн талаар харилцагч банкаас мэдэгдсэнээс бусад банк, санхүүгийн байгууллагын мэдэгдлийг оролцогчийн санхүүгийн чадавхыг хянан үзэхэд харгалзан үзэхгүй. Захиалагч энд зааснаас бусад асуудлаар харилцагч банкны тодорхойлолт ирүүлэхийг шаардахгүй.
- 19.3. Монгол Улсын хуулийн этгээдийн банк, санхүүгийн байгууллагад тендер шалгаруулалт зарласнаас хойших өдрийн байдлаар хугацаа хэтэрсэн зээлийн өртэй эсэх талаар лавлагааг Зээлийн мэдээллийн тухай хуулийн 4.1.5-д заасан этгээдээс цахим системээр авч, тендерт ирүүлэх ба уг асуудлаар банк, санхүүгийн байгууллагаас лавлагаа ирүүлэхийг шаардахгүй.
- 20. Техникийн чадавх болон туршлагын шаардлагыг хангах нотлох баримт**
- 20.1. Техникийн чадавх болон туршлагын шаардлагыг хангах нотлох баримт ирүүлэхийг захиалагч шаардах бол хуулийн 17.2.2, 17.2.3, 17.2.4, 17.2.5-д заасан баримт бичгээс сонгож өгөгдлийн хүснэгтэд заана.
- 21. Тендерийн үнэ ба үнийн хөнгөлөлт**
- 21.1. Оролцогчийн санал болгож буй үнэ, үнийн хөнгөлөлт нь энэ зүйлд заасан шаардлагад нийцсэн байна.
- 21.2. Барааны үнийн задаргаанд багц тус бүрийн барааны нэр төрөл тус бүрээр нэгж болон нийт үнийг тусгаж ирүүлнэ.
- 21.3. Оролцогч үнийн хөнгөлөлт санал болгох бол ТШЗ-ны 14-т заасан тендер илгээх маягтад заана.
- 21.4. ТШЗ 21.3-т зааснаар үнийн хөнгөлөлт тооцсоны дараах үнийг тендерийн үнэ гэж үзнэ.
- 21.5. Хууль болон өгөгдлийн хүснэгтэд өөрөөр заагаагүй бол оролцогчийн санал болгосон үнэ нь гэрээний хэрэгжилтийн явцад тогтмол байх бөгөөд тохируулга хийхгүй. Тохируулга хийх нөхцөлтэй үнэ санал болгосон тендерийг шаардлага хангаагүй гэж үзнэ. Өгөгдлийн хүснэгтэд үнийн тохируулга хийхийг зөвшөөрсөн тендер шалгаруулалтад тогтмол үнэ санал болгосон тендер ирүүлсэн нь тендерээс татгалзах үндэслэл болохгүй ба үнийн тохируулга нь гэрээний хэрэгжилтийн явцад тэгтэй тэнцүү гэж үзнэ.
- 21.6. Бараа нийлүүлэх тендерт Олон улсын худалдааны танхимаас эрхлэн гаргадаг Олон улсын худалдааны нөхцөл /Incoterms/-ийг хэрэглэхдээ өгөгдлийн хүснэгтэд заагаагүй бол хамгийн сүүлийн хувилбарын Delivery Duty Paid /DDP/ нөхцөлийг бараа нийлүүлэлтийн хуваарьт дурдсан газарт хүргүүлэхээр хэрэглэнэ.
- 21.7. Үнийн задаргаанд тусгайлан тусгасан эсэхээс үл хамааран тендерийн үнэд хуулийн 27.13-т заасан зардлыг багтсанд тооцно.

- 21.8. ТШЗ-ны 21.2-т заасан барааны үнийн задаргааны нийт нийлбэр нь арифметик алдаагүй боловч тендер илгээх маягтад үнээс зөрүүтэй бол барааны үнийн задаргааны нийт нийлбэрийг тендер илгээх маягтын үнэ гэж үзнэ.
- 21.9. Хуулийн 21.5-д заасан тохиолдолд тендер шалгаруулалтын оролцогчийн тендерийн үнэ төсөвт өртгийн 80 хувиас доош бол уг үнэ нь бараа, ажил, үйлчилгээний хамрах хүрээ, чанар болон гүйцэтгэлд сөрөг нөлөө үзүүлэхгүй талаар үндэслэл бүхий тайлбарыг тендерт ирүүлнэ.
- 22. Тендерийн валют**
- 22.1. Монгол Улсын олон улсын гэрээ болон хууль тогтоомжид өөрөөр заагаагүй бол тендерийн үнийг Төлбөр тооцоог үндэсний мөнгөн тэмдэгтээр гүйцэтгэх тухай хуулийн 4.1, 4.2-т заасны дагуу үндэсний мөнгөн тэмдэгт төгрөгөөр илэрхийлэхээр заана.
- 23. Тендер хүчинтэй байх хугацаа**
- 23.1. Оролцогч хуулийн 21.1.1-д заасны дагуу тендер нээснээс хойш өөрийн тендер хүчинтэй байх хугацааг ажлын 30-аас багагүй өдөр байхаар тендер илгээх маягтад заана.
- 23.2. Оролцогч тендерийн хүчинтэй байх хугацааг сунгасан бол ТШЗ-ны 24-т заасан тендерийн баталгааны хүчинтэй байх хугацаа мөн адил тендерийн баталгааны нөхцөлийн дагуу сунгагдахыг баталгаа гаргагч болон оролцогч хариуцна.
- 23.3. Хуулийн 32.5-д зааснаар тендер шалгаруулалтыг урьдчилан зохион байгуулж буй тохиолдолд оролцогчийн тендерийн хүчинтэй байх хугацаа нь худалдан авах барааны санхүүжилтийн эх үүсвэр батлагдсаны дараа гэрээ байгуулах хүртэл хугацаанд хүчинтэй байхаар заана.
- 24. Тендерийн баталгаа**
- 24.1. Захиалагч хуулийн 14.1-д заасан тохиолдолд төсөвт өртгийн 0.5 хувиар тооцсон “Худалдан авах ажиллагаанд баталгаа гаргах, орлого болгох журам”-д нийцсэн тендерийн баталгаа ирүүлэхийг өгөгдлийн хүснэгтэд заана.
- 24.2. Тендер шалгаруулалтыг багцад хуваасан бол тендерийн баталгааг багц тус бүрээр ТШЗ-ны 24.1-д зааснаар ирүүлнэ.
- 24.3. Түншлэлийн хувьд түүнийг төлөөлөх эрх бүхий гишүүн тендерийн баталгааг ирүүлнэ.
- Г. ТЕНДЕР ИЛГЭЭХ, НЭЭХ**
- 25. Тендер баталгаажуулах, илгээх**
- 25.1. Тендерийг хуулийн 22.1-д зааснаар баталгаажуулан, тендерийн баталгаа шаардсан тохиолдолд тендерийн баталгааг ТШЗ 24-т зааснаар илгээнэ.
- 25.2. ТШЗ-ны 25.1-д заасны дагуу баталгаажуулсан этгээд оролцогчийг итгэмжлэлгүйгээр төлөөлөх эрх бүхий этгээд бол итгэмжлэл ирүүлэх шаардлагагүй.

25.3. Оролцогчийг итгэмжлэлгүйгээр төлөөлөх эрх бүхий этгээд тендерийг тоон гарын үсгээр баталгаажуулсан бол V бүлэгт заасан маягтыг ТШЗ-ны 25.1-д зааснаар тамга, тэмдгээр баталгаажуулсан гэж үзнэ. Энэ тохиолдолд маягтыг баталгаажуулахтай холбоотой итгэмжлэл үйлдэх, хуулийн этгээдийн тамга, тэмдгээр баталгаажуулахыг шаардахгүй.

25.4. Оролцогч хуулийн 22.5-д заасан хүний эмзэг мэдээлэлд хамаарах мэдээллийг ил болгохгүйгээр илгээх бол хуулийн 22.6.3-т заасан мэдэгдлийг V бүлгийн Маягт 6-ын дагуу нууцлахгүйгээр ирүүлнэ.

25.5. Хуулийн 22.6-д заасан баримт бичиг, мэдээллийг заавал ил болгож илгээх ба ТШЗ-ны 25.4-т заасан нь уг баримт бичгүүдэд хамаарахгүй. Захиалагч тухайн тендер шалгаруулалтад нэмэлтээр ил болгох баримт бичгийг өгөгдлийн хүснэгтэд заах ба уг баримт бичиг хүний эмзэг мэдээлэл хамаарах бол мэдээллийн эзний зөвшөөрлийг авсны үндсэн дээр тендер илгээнэ.

**26. Тендер хүлээн авах эцсийн хугацаа**

26.1. Тендер хүлээн авах эцсийн хугацааг өгөгдлийн хүснэгтэд заана. Огноо, цагийг цахим системийн серверийн цагаар тооцно.

26.2. Захиалагч тендерийн нээлтийг цахим системээр өгөгдлийн хүснэгтэд заасан огноо, цагт зохион байгуулна. Тендерийн нээлтэд оролцогч, эсхүл түүний төлөөлөгч байлцах эрхтэй.

#### **Д. ЗАХИАЛАГЧ ШИЙДВЭР ГАРГАХ**

**27. Тендерийн талаар тодруулга авах**

27.1. Захиалагч тендерийн талаар тодруулга авах тохиолдолд хуулийн 25 дугаар зүйлд заасан журмыг баримтална.

**28. Тендерийг шаардлагад нийцсэн эсэхийг хянан үзэх**

28.1. Тендерийг хянан үзэхэд хуулийн 26 дугаар зүйлд заасан журам ТШЗ-ны 14 дүгээр зүйлд заасан иж бүрдэл, холбогдох мэдээллийн сангаас илгээсэн мэдээлэл, оролцогч болон түүний тендерийн талаар авсан тайлбар, тодруулга, загвар, дээжид үндэслэн хянан үзнэ.

**29. Тендерийг үнэлэх**

29.1. Захиалагч тендерийг хуулийн 27 дугаар зүйлд заасны дагуу үнэлж, харьцуулна.

29.2. Өгөгдлийн хүснэгтэд өөрөөр заагаагүй бол тендер үнэлэх үндсэн шалгуур нь харьцуулах үнэ байна.

**30. Арифметик алдааг залруулах**

30.1. Тендерийн үнийн арифметик алдааг “Тендер үнэлэх, давуу эрх олгох аргачлал, заавар”-т зааснаар залруулна.

30.2. ТШЗ-ны 30.1-д заасны дагуу арифметик алдааг залруулсан тухай мэдээллийг оролцогчид хүргүүлнэ.

**31. Давуу эрх олгох**

31.1. Захиалагч нь өгөгдлийн хүснэгтэд заасан мэдээлэл, баримт бичгийг ирүүлсэн дотоодын бараанд хуулийн 8.4-т зааснаар давуу эрх олгож, дотоодын барааны хэсгийн үнийг хууль болон холбогдох аргачлал, зааврын дагуу хийсвэрээр бууруулж тооцно.

- 31.2. ТШЗ-ны 31.1-д заасан нотлох баримт ирүүлээгүй тохиолдолд давуу эрх олгохгүй ба энэ нь тухайн оролцогчийн ирүүлсэн тендерээс татгалзах үндэслэл болохгүй.
- 31.3. Давуу эрх авч гэрээ байгуулсан гүйцэтгэгч гэрээний үүрэг гүйцэтгэхэд давуу эрх тооцуулсан нөхцөлийг биелүүлээгүй нь тендер шалгаруулалтад оролцох эрх хязгаарлах нөхцөл болохыг анхаарах шаардлагатай.
- 32. Үнэлгээнд харгалзах шалгуур үзүүлэлт**
- 32.1. Өгөгдлийн хүснэгтэд заасан бол IV бүлэгт заасан үнэлгээнд харгалзах шалгуур үзүүлэлтийг мөнгөөр илэрхийлж, харьцуулах үнийг хийсвэрээр нэмэгдүүлнэ.
- 33. Тендерийн харьцуулах үнийг тодорхойлох**
- 33.1. Тендерийн харьцуулах үнийг тодорхойлоход “Тендер үнэлэх, давуу эрх олгох аргачлал, заавар”-ыг баримтална.
- 33.2. ТШЗ-ны 15.1-д зөвшөөрсний дагуу хувилбарт санал ирүүлсэн тендер “хамгийн сайн” гэж үнэлэгдсэн бол түүний хувилбарт саналыг үндсэн тендерийн нэгэн адил хянан үзэж, үнэлнэ.
- 33.3. ТШЗ-ны 33.2-т зааснаар тендерийн саналын хувилбарыг хянан үзэх, үнэлэхэд үндсэн тендерийг үнэлсэн журмыг баримтална.
- 34. Тендерийг эрэмбэлэх**
- 34.1. Захиалагч тендерүүдийг эрэмбэлэхэд хуулийн 27.5, 27.6-д заасныг баримтална.
- 35. Оролцогчийн чадавхыг магадлах дахин**
- 35.1. Захиалагч хэд хэдэн багцад хамгийн сайн үнэлэгдсэн тендер ирүүлсэн оролцогчийг тэдгээр багцад заасан гэрээний үүрэг гүйцэтгэх чадавхтай эсэхийг дахин магадална.
- 35.2. ТШЗ-ны 35.1-д заасны дагуу дахин магадлахад зөвхөн ТШЗ-ны 19 дугаар зүйлд заасан санхүүгийн чадавх, ТШЗ-ны 20 дугаар зүйлд заасан техникийн чадавх, туршлагын талаар шаардлага, шалгуур үзүүлэлтийг хангах эсэхийг тендер хянан үзэхэд ашигласан баримт бичиг, мэдээлэлд үндэслэнэ.
- 35.3. ТШЗ-ны 35.2-т заасны дагуу оролцогчийн чадавхыг дахин магадалж, хуулийн 27.10-т зааснаар гэрээ байгуулах эрх олгоно.
- Е. ШИЙДВЭР ХҮРГҮҮЛЭХ, ГЭРЭЭ БАЙГУУЛАХ**
- 36. Шийдвэр хүргүүлэх**
- 36.1. Захиалагч хуулийн 28 дугаар зүйлд заасан шийдвэр гаргаж, оролцогчдод мэдэгдэнэ.
- 37. Гүйцэтгэлийн баталгаа**
- 37.1. Хуулийн 42.1-д заасан тохиолдолд гэрээ байгуулах эрх авсан оролцогч тухайн төсвийн жилд санхүүжих дүнгийн гурван хувийн үнийн дүнтэй гүйцэтгэлийн баталгааг захиалагчаас шаардсан хугацааны дотор ирүүлнэ.
- 37.2. Гүйцэтгэлийн баталгааг “Худалдан авах ажиллагаанд баталгаа гаргах, орлого болгох журам”-д нийцүүлэн гаргана.
- 38. Гэрээнд гарын үсэг зурж баталгаажуулах**
- 38.1. Захиалагч ТШЗ-ны 9.2-т заасан гэрээний нөхцөлийн гэрээ баталгаажуулах маягыг түүнд заасан зааврын дагуу шаардлагатай хэсгийг эцэслэн нөхөж, оролцогчид хүргүүлнэ.

38.2. Шалгарсан оролцогч ТШЗ-ны 38.1-д зааснаар ирүүлсэн гэрээнд гарын үсэг зурж, баталгаажуулан захиалагчаас шаардсан хугацааны дотор хүргүүлнэ.

## II БҮЛЭГ. ӨГӨГДЛИЙН ХҮСНЭГТ (ӨХ)

<b>ТШЗ-ны холбогдох заалт</b>	<b>А. ЕРӨНХИЙ ЗҮЙЛ</b>
<b>ТШЗ 1.1</b>	Захиалагч: <b>Улаанбаатар цахилгаан түгээх сүлжээ төрийн өмчит хувьцаат компани</b>
<b>ТШЗ 1.1</b>	Тендер шалгаруулалтын нэр: <b>Дэд өртөөний хуваарилах байгууламж</b>
<b>ТШЗ 1.1</b>	Тендерийн зарлалын дугаар: <b>УБЦТС/20240102121</b>
<b>ТШЗ 1.2</b>	Тендер шалгаруулалт нь дараах нэр, дугаар бүхий багцуудаас бүрдэнэ: <b>Багц-1 Агаарын дэд өртөөний хуваарилах самбар</b> <b>Багц-2 Тусгай зориулалтын хуваарилах байгууламж</b> <b>Багц-3 Хаалттай дэд өртөөний хуваарилах байгууламж</b>
<b>ТШЗ 1.3</b>	Дотоодын үйлдвэрээс худалдан авах бараа байгаа бол тодорхой бич: <b>Багцгүй</b>
<b>ТШЗ 1.4</b>	Тендер шалгаруулалтыг урьдчилан зохион байгуулж байгаа эсэх: <b>Үгүй</b>
<b>ТШЗ 2.1</b>	Санхүүжилтийн эх үүсвэр нь: <b>Өөрийн хөрөнгөөр</b>
<b>ТШЗ 2.1</b>	Батлагдсан төсөвт өртөг: <b>617,026,507 (Зургаан зуун арван долоон сая хорин зургаан мянга таван зуун долоо) төгрөг</b> <b>Багц-1 152,423,000 төгрөг</b> <b>Багц-2 294,947,350 төгрөг</b> <b>Багц-3 169,656,157 төгрөг</b> 2024 онд санхүүжих дүн: <b>617,026,507 (Зургаан зуун арван долоон сая хорин зургаан мянга таван зуун долоо) төгрөг</b>
<b>Б. АГУУЛГА</b>	
<b>ТШЗ 8.1</b>	Тендер шалгаруулалтын баримт бичгийг тодруулах хүсэлтийг захиалагчид хүргүүлэх хаяг: Хүлээн авагчийн нэр: <b>Улаанбаатар Цахилгаан Түгээх Сүлжээ Төрийн Өмчит Хувьцаат Компанийн Хангамж үйлчилгээний хэлтсийн Хангамжийн алба.</b> Хаяг: <b>Улаанбаатар хот, Хан-Уул дүүрэг, 3 дугаар хороо, Чингисийн өргөн чөлөө-45, УБЦТС ТӨХК-ийн төв байр.</b> Утасны дугаар: <b>11-342420-158 (163)</b> Цахим шуудангийн хаяг: <b>www.tog.mn</b>
<b>ТШЗ 11.1</b>	Тендер ирүүлэхийн өмнөх уулзалт зохион байгуулах эсэх: <b>Үгүй</b>
<b>В. ТЕНДЕР БЭЛТГЭХ</b>	
<b>ТШЗ 12.2</b>	Зээл, тусламжийн хөрөнгөөр санхүүжүүлэх төсөл, арга хэмжээний хувьд тендер шалгаруулалтын хэл: <b>Монгол хэл.</b>
<b>ТШЗ 15.1</b>	Хувилбарт санал ирүүлэхийг: Зөвшөөрөхгүй.
<b>ТШЗ 17.4</b>	Тендер нээх эцсийн хугацаанаас өмнө загвар, дээж ирүүлэх эсэх: <b>Үгүй</b>
<b>ТШЗ 17.6</b>	Барааны хувьд тасралтгүй, горимын дагуу ажиллуулахад шаардагдах сэлбэг хэрэгсэл, тусгай багаж болон бусад эд зүйлсийн жагсаалт ирүүлэх эсэх, ирүүлэх бол хугацаа: <b>Үгүй</b>
<b>ТШЗ 18.1</b>	Барааг дагалдах үйлчилгээг хэрэгжүүлэх хүний нөөцийн шаардлага, шалгуур үзүүлэлт: <b>Шаардлагагүй.</b> Ижил төстэй бараа нийлүүлсэн туршлагыг нотлох гэрээний туршлагын шаардлага: <b>Шаардлагатай.</b> <b>2022, 2023 он тус бүр тухайн төсөвт өртгийн 50 хувиас багагүй үнийн дүнтэй ижил төстэй барааг нийлүүлсэн байх шаардлагатай.</b> <b>Бараа нийлүүлсэн гэрээ, хүлээлгэж өгсөн акт, гэрээ дүгнэсэн протокол ирүүлнэ.</b> <b>(Ижил төстэй ажилд эрчим хүчний тоног төхөөрөмж, бараа материал нийлүүлсэн туршлагыг тооцно.)</b>

	<p>Бараа нийлүүлэхэд ашиглагдах үндсэн тоног төхөөрөмж, техник хэрэгслийн шаардлага: <b>Шаардлагагүй.</b></p> <p>Оролцогчид тавигдах санхүүгийн чадавхын шалгуур үзүүлэлт, шаардлага:</p> <ol style="list-style-type: none"> <li>1. Борлуулалтын орлогын хэмжээ: <b>2022, 2023 он тус бүрт борлуулалтын орлогын хэмжээ нь батлагдсан төсөвт өртгийн 80 хувь болон түүнээс багагүй байна.</b></li> <li>2. Түргэн хөрвөх хөрөнгийн хэмжээ: <b>Батлагдсан төсөвт өртгийн 50 хувиас багагүй байна.</b></li> <li>3. Өр төлбөр: <b>Тендер нээсэн өдрийн байдлаар татварын өргүй байна.</b></li> </ol>												
ТШЗ 18.2	<p>Тусгай зөвшөөрөл/зөвшөөрөл: <b>Үйлдвэрлэгчийн эсхүл гэрээт борлуулагчийн зөвшөөрөл, тэдгээртэй холбоотой гэрээ хэлцэл ирүүлнэ.</b></p>												
ТШЗ 19.1	<p>Санхүүгийн чадавхын шаардлагыг хангах нотлох баримт ирүүлэхийг шаардах эсэх: <b>Тийм.</b></p> <ol style="list-style-type: none"> <li>1. Тендерт оролцогчийн 2022, 2023 онуудын борлуулалтын орлогын мэдээллийг Сангийн яамны санхүүгийн тайлангийн <a href="http://www.e-balance.mof.gov.mn">www.e-balance.mof.gov.mn</a> мэдээллийн систем дэх санхүүгийн тайлангаас цахим системээр дамжуулан шалгана.</li> <li>2. Түргэн хөрвөх хөрөнгийн хэмжээг нийт дүнг дараах шалгуур үзүүлэлтүүдийн аль нэгээр эсвэл нийлбэрээр тодорхойлно. Үүнд: <ul style="list-style-type: none"> <li>- Тендерт оролцогчийн харилцагч банкны дансны үлдэгдэл;</li> <li>- Харилцагч банкнаас авч болох мөнгөн дүн бүхий зээлийн тодорхойлолт;</li> <li>- Үнэт цаас, Засгийн газрын бонд болон Үнэт цаасны зах зээлийн тухай хуулийн 5 дугаар зүйлийн 5.1 дэх хэсэгт заасан үнэт цааснууд.</li> </ul> </li> <li>3. Шүүхийн тусгай архивын лавлагаа, Шүүхийн шийдвэр гүйцэтгэх газрын тодорхойлолт ирүүлэх. Шүүхийн шийдвэрээр иргэн, хуулийн этгээдэд өр төлбөргүй байх. /Хэрэв ирүүлээгүй тохиолдолд тус тендерээс татгалзах үндэслэл болно. Тендерийн нээлтээс өмнө хүчин төгөлдөр тодорхойлолтыг цахим хэлбэрээр ирүүлнэ.</li> <li>4. Оролцогчийн санхүүгийн чадавхыг хянан үзэхэд үндэслэл болгох санхүүгийн тайлангийн хугацаа: 2022, 2023 онуудын санхүүгийн тайланг цахим системээр дамжуулан ирүүлнэ.</li> </ol>												
ТШЗ 20.1	<p>Техникийн чадавх болон туршлагын шаардлагыг хангах нотлох баримт ирүүлэх эсэх: “Тийм”</p> <ol style="list-style-type: none"> <li>1. <b>2022, 2023 онуудад ижил төрлийн бараа болон түүнтэй дүйцэхүйц бараа, цахилгааны бараа нийлүүлсэн туршлагыг харуулсан жагсаалыг Маягт 3 маягтаар доорх зааврын дагуу ирүүлнэ. Үүнд:</b> <table border="1" data-bbox="450 1704 1461 1877"> <thead> <tr> <th data-bbox="450 1704 663 1807">Гэрээний нэр</th> <th data-bbox="663 1704 1027 1807">Захиалагчийн нэр, хаяг, холбоо барих утас</th> <th data-bbox="1027 1704 1177 1807">Төсөвт өртөг</th> <th data-bbox="1177 1704 1461 1807">Хугацаа /эхэлсэн, дууссан/</th> </tr> </thead> <tbody> <tr> <td data-bbox="450 1807 663 1845"></td> <td data-bbox="663 1807 1027 1845"></td> <td data-bbox="1027 1807 1177 1845"></td> <td data-bbox="1177 1807 1461 1845"></td> </tr> <tr> <td data-bbox="450 1845 663 1877"></td> <td data-bbox="663 1845 1027 1877"></td> <td data-bbox="1027 1845 1177 1877"></td> <td data-bbox="1177 1845 1461 1877"></td> </tr> </tbody> </table> </li> <li>2. Санал болгож буй бараа материалын каталоги, танилцуулга, Олон улсын чанарын стандартын шаардлага хангасан эсэхийг гэрчилэх</li> </ol> <p><b>Дээрх жагсаалтаар ирүүлсэн ижил төстэй бараа нийлүүлсэн гэрээний мэдээллийг ижил төстэй гэрээний дэлгэрэнгүй мэдээлэл буюу Маягт 5 маягтаар гаргаж ирүүлнэ.</b></p>	Гэрээний нэр	Захиалагчийн нэр, хаяг, холбоо барих утас	Төсөвт өртөг	Хугацаа /эхэлсэн, дууссан/								
Гэрээний нэр	Захиалагчийн нэр, хаяг, холбоо барих утас	Төсөвт өртөг	Хугацаа /эхэлсэн, дууссан/										

	<p>гэрчилгээ, сертификатыг орчуулан баталгаажуулан ирүүлнэ. /Каталоги дээрээс санал болгож буй барааг ялган тодруулах./</p> <p>3. Тендерт шалгарсан тохиолдолд гэрээний үнэ болон хугацаанд багтаан чанарын шаардлага хангасан барааг захиалагчид нийлүүлэх баталгааг албан бичгээр гаргаж ирүүлнэ.</p> <p>4. Барааны үнийн задаргаа ба бараа нийлүүлэлтийн хуваарийг маягтын дагуу баталгаажуулан ирүүлнэ.</p> <p>5. Тендерийн баримт бичгийн гэрээний ерөнхий болон тусгай нөхцөл, тендерийн баримт бичгийн маягт зэргийг зөвшөөрч байгаа талаар мэдэгдэл ирүүлнэ.</p> <p>6. Захиалагч болон нийлүүлэгчийн техникийн тодорхойлолтыг харьцуулсан байдлаар дэлгэрэнгүй танилцуулга, хүснэгтээр бэлтгэж баталгаажуулан ирүүлнэ.</p> <p>7. Захиалагч гэрээ байгуулах үед нийлүүлэх барааны техникийн нөхцөл болзлыг үл өөрчлөн техникийн тодорхойлолтод дурдсан барааны тоо ширхэгийг 20 хувиар өөрчлөх эрхтэй бөгөөд энэхүү өөрчлөлтийг хүлээн зөвшөөрсөн тухай албан мэдэгдэл ирүүлнэ.</p> <p>8. Чанарын баталгаа 06 сар ба тус хугацаанд гарсан гэмтэл саатал, гологдол, бусад асуудлыг яаж шийдвэрлэх талаар албан мэдэгдлээр ирүүлнэ.</p>
<b>ТШЗ 21.5.</b>	Оролцогчийн санал болгосон үнийг гэрээний хэрэгжилтийн явцад: <b><i>Тохируулахгүй тогтмол байна.</i></b>
<b>ТШЗ 21.6</b>	Олон улсын худалдааны нөхцөлийг хэрэглэх эсэх: <b><i>Туйм. Incoterms 2020, УБЦТС ТӨХК-ийн агуулах.</i></b>
<b>ТШЗ 24.1</b>	Тендерийн баталгааны дүн: <b><i>Багц тус бүрд төсөвт өртгийн 0.5 хувьтай тэнцэх төгрөг.</i></b>
<b>Г. ТЕНДЕР ИЛГЭЭХ, НЭЭХ</b>	
<b>ТШЗ 25.5.</b>	Оролцогчдод ил болох баримт бичгийн жагсаалт: <ol style="list-style-type: none"> <li><b><i>Санал болгосон бараа нь захиалагчийн баталсан техникийн тодорхойлолтод заасан шаардлагыг хангаж байгаа болохыг нотлох баримт /нийлүүлэх барааны каталог, үйлдвэрлэгчийн албан ёсны цахим хуудсанд байршсан мэдээлэл гэх мэт/</i></b></li> <li>.....</li> </ol>
<b>ТШЗ 26.1.</b>	Тендер хүлээн авах эцсийн хугацаа нь: Огноо: <b><i>2024 оны 03 дугаар сарын 19-ний өдөр</i></b> Цаг: <b><i>09 цаг 00 минут</i></b>
<b>ТШЗ 26.2.</b>	Тендерийн нээлтийг доор дурдсан хугацаанд цахим системээр хийх бөгөөд нээлтийн мэдээллийг оролцогч цахим системээр хүлээн авна. Огноо: <b><i>2024 оны 03 дугаар сарын 19-ний өдөр</i></b> Цаг: <b><i>09 цаг 10 минут</i></b> Тендер нээлтэд оролцох боломжтой газрын хаяг: Улаанбаатар хот, Хан-Уул дүүрэг, 3 дугаар хороо, Чингисийн өргөн чөлөө-45, УБЦТС ТӨХК-ийн төв байр 604 тоот өрөө.
<b>Д. ЗАХИАЛАГЧ ШИЙДВЭР ГАРГАХ</b>	
<b>ТШЗ 29.2.</b>	Тендер үнэлэх үндсэн шалгуурыг харьцуулах үнээс өөрөөр тогтоох эсэх: <b><i>Үгүй.</i></b>
<b>ТШЗ 31.1.</b>	Давуу эрх тооцуулахад шаардлагатай мэдээлэл, баримт бичиг: <ol style="list-style-type: none"> <li>Давуу эрх тооцуулах тухай хүсэлт;</li> <li>Давуу эрх тооцуулах нөхцөл хангаж буй талаар нотлох баримт ирүүлнэ.</li> </ol> <b><i>(Сангийн сайдын 2023 оны 12 дугаар сарын 25-ны өдрийн А/255 дугаар тушаалын хавсралтаар батлагдсан “Тендер үнэлэх, давуу эрх олгох аргачлал, заавар”-ын дагуу давуу эрх олгоно.)</i></b>
<b>ТШЗ 32.1</b>	Үнэлгээнд харгалзах нэмэлт шалгуур үзүүлэлт ашиглах эсэх: <b><i>Ашиглахгүй</i></b>



### III БҮЛЭГ. ТЕХНИКИЙН ТОДОРХОЙЛОЛТ, ТАВИГДАХ ШААРДЛАГА

#### 1. ТЛС-СЭЦ-63/6 У2,6.0/0.4 D/Y-11, ТЛС-СЭЦ-63/10 У2,10.0/0.4 D/Y-11 МАЯГИЙН ХУУРАЙ ТРАНСФОРМАТОРЫН ХУДАЛДАН АВАЛТАНД ТАВИГДАХ ТЕХНИКИЙН ШААРДЛАГА

Хуурай трансформатор нь УБЦТС ТӨХК-ийн эзэмшлийн хуваарилах байгууламжид их засварын ажлаар одоо байгаа хуваарилах байгууламжид ижил маркийн хуурай трансформаторыг солих тул нийлүүлэх дотоод хэрэгцээний трансформатор нь тэргэнцэртэй тусгай зориулалтын ТЛС-СЭЦ-63/6 У2 D/Y-11, ТЛС-СЭЦ-63/10 У2 D/Y-11, маягийн трансформатороос өөр техникийн үзүүлэлт, хэмжээ, жин бүхий трансформатор санал болгохыг хүлээн зөвшөөрөхгүй.

##### Ерөнхий шаардлага:

Т-3 фазын, Л-Цутгамал, С-Хуурай загварын, СЭЦ-Самара, 80-Чадал, 10-хэвийн хүчдэл, У2-Дотор тавигдах

Трансформатор суурилуулах орчны нөхцөл байдлын үзүүлэлтийг доорх байдлаар тооцож авна. Үүнд:

1.1 Далайн түвшнээс дээш 1300 метрээс доошгүй өндөрт ажиллахад зориулагдсан байна.

1.2 Хэвийн ажиллах орчны температур: хамгийн их  $+40^{\circ}\text{C}$ , хамгийн бага  $-45^{\circ}\text{C}$

1.3 Салхины хамгийн их хурд 40 м/с

1.4 Жилийн аянгийн цаг: 40-60

1.5 Бохирдлын төрөл: Тоосжилттой

1.6 Харьцангуй чийгшил дунджаар: хамгийн их 95%, хамгийн бага 63%

1.7 Тэргэнцэр дээр суурилагдсан иж бүрдэл байна.

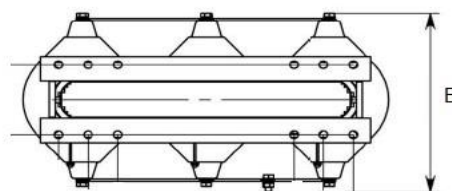
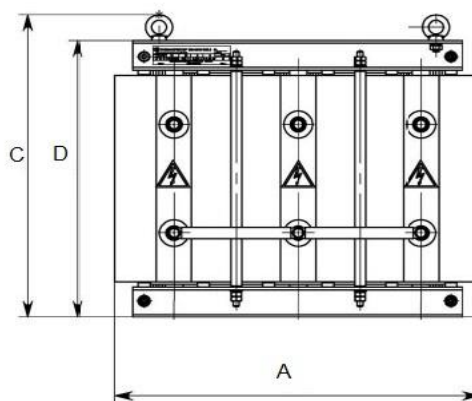

Зураг - ТЛС-СЭЦ трансформаторын бүтээц

- 1 – соронзон систем,
- 2– НН ороомог,
- 3 – ВН ороомог,
- 4 – мэдээллийн таблиц,
- 5 – ВН талын шинийн холболт,
- 6–НН талын шинийн холболт,
- 7 –газардуудах боолт,
- 8– сэнж;
- 9– тохиргооны панель;
- 10 – сэлгэх хавтан,
- 11 – НН-ийн гаралт;
- 12 – ВН-ийн гаралт;

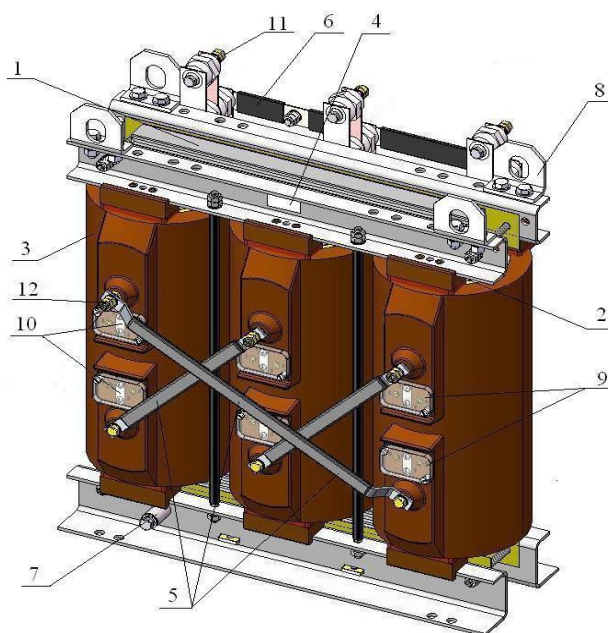

Төрл	Чадал, кВА	Хүчдэлийн түвшин, кВ	Холболтын групп	Рхх, Вт	Ркз, Вт	U кз, %
ТЛС(3)-СЭЦ	25	6; 6.3; 10; 10.5; /0.4	Y/Yн-0; Δ/Yн-11	165	433	3,2
ТЛС(3)-СЭЦ	40	6; 6.3; 10; 10.5; /0.4	Y/Yн-0; Δ/Yн-11	180	700	3,8
ТЛС(3)-СЭЦ	63	6; 6.3; 10; 10.5; /0.4	Y/Yн-0; Δ/Yн-11	250	900	3,8
ТЛС(3)-СЭЦ	100	6; 6.3; 10; 10.5; /0.4	Y/Yн-0; Δ/Yн-11	300	1410	5

**ГҮЙДЛИЙН ТРАНСФОРМАТОРТ ТАВИГДАХ ТЕХНИКИЙН ШААРДЛАГА**

ТОЛ-СЭЦ-10-21 У2 маягийн гүйдлийн трансформатор нь УБЦТС ТӨХК-ийн ТШТ:ГТ “Гүйдлийн трансформаторууд” техникийн шаардлагын тодорхойлолт болон доорх стандартуудын шаардлагыг хангаж байх ёстой. Үүнд:

ТШТ: ГТ	Гүйдлийн трансформаторууд
ТШТ: ЕШН	Техникийн ерөнхий шаардлага ба нөхцөл
MNS 3019-99	Гүйдлийн трансформатор шалгах, арга хэрэгсэл
MNS 6490: 2014	Хэмжүүрийн трансформатор
ГОСТ 7746-2015	Гүйдлийн трансформатор. Ерөнхий техникийн нөхцөл
IEC 60044-1 &-6	Хэмжүүрийн трансформатор – Бүлэг 1. Гүйдлийн трансформаторууд
IEC 60185	Гүйдлийн трансформаторууд

Гүйдлийн трансформаторыг хоёрдогч ороомгуудын зөвшөөрөгдөх алдааны хязгаар нь MNS 6490: 2014 стандартын дагуу байна.

Гүйдлийн трансформаторын хөндийрүүлэгт тавигдах шаардлага нь ТШТ:ГТ “Гүйдлийн трансформаторууд”, ГОСТ 7746-2015 болон IEC-60044-1 дагуу байна.

**ТПЛ-10 маягийн 2 хоёрдогч ороомог бүхий (УХЛ-2) гадаа ашиглагдах зориулалт бүхий гүйдлийн трансформаторт тавигдах шаардлага:**

Үзүүлэлт	Өгөгдөл
	Бүтэц
	ТПЛ-10
Хэвийн хүчдэл, кВ	10
Ажлын хамгийн их хүчдэл, кВ	12
Хэвийн давтамж, Гц	50
Анхдагч ороомгийн хэвийн гүйдэл, А	20, 30, 50, 75, 100, 150, 200, 300, 400, 600, 800 (для ТПЛ-СЭЦ-10-81), 1000, 1500, 2000
Хоёрдогч ороомгийн хэвийн гүйдэл, А	5
Хэвийн давтамж, Гц	50*
Хоёрдогч ороомгийн тоо	2
Нарийвчлалын ангилал ГОСТ 7746:	0,2; 0,2S; 0,5; 0,5S
Хоёрдогч ороомог /хэмжүүрийн/	
Хоёрдогч ороомог /хамгаалалт/	5P; 10P
Хоёрдогч хэлхээний чадал, В·А, хэмжүүрийн хоёрдогч ороомог cos φ = 1 үед cos φ = 0,8 үед (хуурмаг – бодит чадал)	1; 2; 2,5** 3-30** (10)
Хоёрдогч хэлхээний чадал, В·А, хамгаалалтын хоёрдогч ороомог cos φ = 1 үед cos φ = 0,8 үед (хуурмаг – бодит чадал)	3-30** (15)
Туршилтын хүчдэл, кВ: Үйлдвэрийн давтамж Аянгын импульс	42 75
Жин, кг	/15
Ашиглалтын хугацаа	30 жилээс багагүй
Ашиглалтын нөхцөл	УХЛ-1, 2

Нэг секундын дулааны гүйдэл, кА, анхдагч хэвийн гүйдэл токе:	Исп. 01, 21	Исп. 11, 31	Исп. 02, 22	Исп. 1-2, 32	Исп. 81 (изм.1)
20 А	2	-	3	-	2
30 А	3	-	4,5	-	3
50 А	5	-	8	-	5
75 А	8	-	10	-	8
100 А	10	-	16	-	10
150 А	16	-	20	-	16
200 А	20	-	31,5	-	20
300 А	31,5	31,5	40	40	31,5
400 А	40	40	-	-	40
600 - 800 А	-		-	-	
1000 - 2000 А	-		-	-	
Электродинамик эсэргүүцэл, кА анхдагч хэвийн гүйдэл	Исп. 01, 21	Исп. 11, 31	Исп. 02, 22	Исп. 12, 32	Исп. 81 (изм. 1)

при номинальном первичном токе

20 A	5	-	7,5	-	5
30 A	7,5	-	11,25	-	7,5
50 A	12,5	-	20	-	12,5
75 A	20	-	25	-	20
100 A	25	-	40	-	25
150 A	40	-	50	-	40
200 A	50	-	78,8	-	50
300 A	78,8	78,8	100	100	78,8
400 A	100	100	-	-	100
600 - 800 A	-		-	-	
1000 - 2000 A	-		-	-	

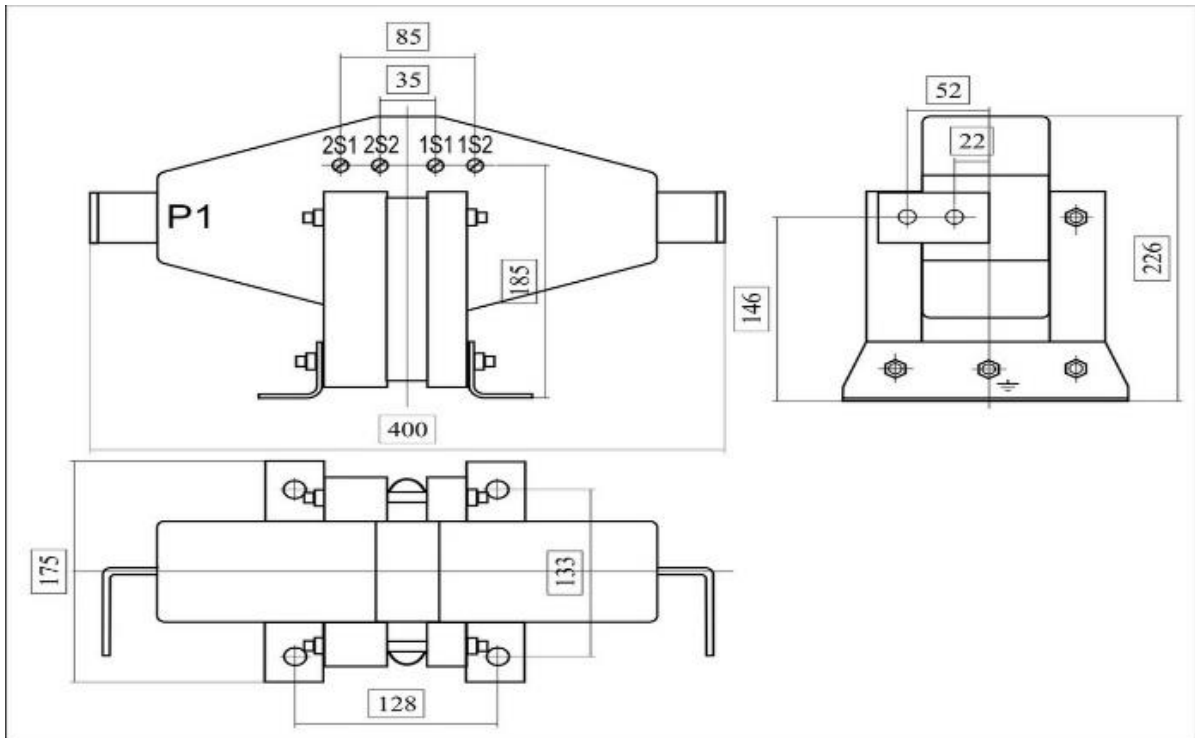

Масса трансформаторов тока ТПЛ-СЭЩ-10.

Тип трансформатора	Номинальный первичный ток, А	Масса, кг
ТПЛ-СЭЩ-10-01	20-300А	25,5
ТПЛ-СЭЩ-10-02		
ТПЛ-СЭЩ-10-11, -12	300А	19
ТПЛ-СЭЩ-10-11	400А	
	600А	
	800А	
	1000А	
ТПЛ-СЭЩ-10-21	1500А	
	2000А	
ТПЛ-СЭЩ-10-22	20-300А	21
ТПЛ-СЭЩ-10-31, -32	300А	
	400А	
	600А	
	800А	
	1000А	
1500А		

	2000А	
ТПЛ-СЭЩ-10-41	20-300	25
ТПЛ-СЭЩ-10-42		
ТПЛ-СЭЩ-10-43		
ТПЛ-СЭЩ-10-61		28
ТПЛ-СЭЩ-10-62		
ТПЛ-СЭЩ-10-63	300-2000	25
ТПЛ-СЭЩ-10-51		
ТПЛ-СЭЩ-10-52		
ТПЛ-СЭЩ-10-71		28
ТПЛ-СЭЩ-10-72		
ТПЛ-СЭЩ-10-81	до 400	27
	600А, 800А	

ГОСТ 15150-69 стандартын дагуу УХЛ1 нөхцлийг хангасан гадаа -45С-аас + 45С-д ашиглагдана.

УБЦТС ТӨХК-д нийлүүлэгдэх гүйдлийн трансформатор нь одоо ашиглагдаж байгаа ТОЛ-СЭЩ маягийн гүйдлийн трансформаторыг солих тул дээр зааснаас өөр хэмжээ үзүүлэлттэй байхыг хүлээн зөвшөөрөхгүй.

#### Туршилтад тавигдах шаардлага:

Гүйдлийн трансформаторын хийцийн онцлог, зориулалтаас хамааран MNS 4656: 1998 заасны дагуу туршилтыг хийсэн байх.

Нийлүүлэгдэж байгаа бүх төрлийн гүйдлийн трансформатор нь УБЦТС ТӨХК-ийн цахилгаан эрчим хүчний тооцооны Монгол улсын загварын туршилтанд хамрагдсан, баталгаажуулсан гэрчилгээтэй байна.

#### Иж бүрдэл:

Нийлүүлэгдэх трансформатор бүр нь ашиглалтын заавар, паспорт, техникийн үзүүлэлт болон суурилуулалтын болтын хамт хайрцаглагдсан байх.

### **АГААРЫН ДЭД ӨРТӨӨНИЙ 0.4 КВ-ЫН ХУВААРИЛАХ САМБАРЫН ХИЙЦ, ҮЙЛДВЭРЛЭЛ, НИЙЛҮҮЛЭЛТЭНД ТАВИГДАХ ТЕХНИКИЙН ШААРДЛАГА**

Агаарын дэд өртөөний 0.4 кВ-ын хуваарилах самбарын хийц болон хэлбэр хэмжээг УБЦТС ТӨХК-аас баталсан “АТП-ний нэг маягын зураг” /ЕГ шифр:УБЦТС-09-75/ болон ТШТ:0.4ХС “1000В хүртэлх хүчдэлд ажиллах цахилгаан хүчний хуваарилах самбар” техникийн шаардлагын тодорхойлолтын дагуу хийж гүйцэтгэнэ.

Агаарын дэд өртөөний 0.4 кВ-ын ерөнхий хуваарилах самбарын их биеийг 2.0 мм-ээс багагүй зузаантай лист төмрөөр бат бөх хийж, саарал өнгийн хуурай полимер будгаар будсан байна.

#### **1. ХУВААРИЛАХ САМБАРТ ТАВИГДАХ ЕРӨНХИЙ ШААРДЛАГА**

- 1.1. 1000 В хүртэлх хүчдлийн цахилгааны хуваарилах самбар нь Монгол Улсын нутаг дэвсгэрт ажиллагаатай байгаа цахилгаан байгууламжид мөрдөх аюулгүй ажиллагааны дүрэм, техник ашиглалтын дүрэм, цахилгаан байгууламжийн дүрмийн шаардлагуудыг хангасан тоноглолууд байх ёстой ба тус улсын стандартын шаардлагыг хангасан байна.

- 1.2. Цахилгааны хуваарилах самбаруудад тухайн үйлдвэрийн туршилт, хэмжилт заавал хийгдсэн байх ёстой. Үүнд:
  - Хөндийрүүлгийн эсэргүүцэл турших туршилт.
  - Шиний холболтуудын шилжилтийн эсэргүүцэл турших туршилт
  - Самбарт суурилагдсан тоноглолуудыг турших туршилтууд хамаарна.
- 1.3. Гадаа тавигдах зориулалт бүхий самбар нь товгор , эсвэл налуу оройтой байх ба IP43 гэсэн хамгаалалтын зэрэгтэй байна.
- 1.4. Самбарын хаалгыг 120 градусаас багагүй өнцгөөр нээгдэж завсаргүй хаагдаж байхаар хийж бариултай байх ба зүүдэг цоожтой, түүнд хамгаалалттай хийсэн байна. 2 талын үйлчилгээтэй байна.
- 1.5. Хүчний самбарын их биеийн металл эд ангийг бат бэх цэвэр үзэмжтэй гагнаж холбоно. Металл эд анги нь хурц үзүүр, өргөсөрхөг зүйлгүй, тоноглолуудын суурь нь их биетэй боолтоор холбогдсон байна.
- 1.6. Гүйдэл дамжуулах шиний задаргааны уулзварыг боолтоор холбон, шиний авалцааны /контакт/ боолтон холбоос, түүнчлэн хэмжүүрийн хэлхээний хавчаарууд нь үзлэг үйлчилгээ хийхэд тохиромжтой байрлагдсан байна.
- 1.7. Хуваарилах самбарт нь хүснэгт-1 д заасан хэмжээний гүйдэлд тохирох цахилгаан дамжуулах тоноглолоос бүрдэл болсон байна.
  - Хуваарилах самбарт 4-өөс доошгүй гаргалга тоногдсон байна.
  - Гаргалгууд нь рубильник гал хамгаалагчаар (РПС маягийн) тоноглогдсон байна.
- 1.8. Самбарын шиний элементүүдийг нийлүүлж боохоор бэлтгэсэн уулзварын завсар нь 1мм-ээс ихгүй байна.
- 1.9. Тэжээлийн хүчдлийн оролт гаралтад зориулан самбарын доод ёроолд 70 мм голчтой 4 нүхийг дотор тавигдсан таслах, залгах аппаратын харалдаа гарган, амсарт нь жийргэвч хийх бөгөөд 80 мм голчтой 1 нүхийг хажуу талын дээд хэсэгт гаргаж түүнд 50 мм урт яндан хэлбэрийн хүрээг хэвтээ тэнхлэгээс доош 5 градусын налуутай гагнах ба яндангийн амсарыг кабель холгохооргүй , ус чийгнээс хамгаалсан резинэн жийргэвч хийнэ.
- 1.10. Шиний суурийн бүх эд ангийг самбарын их биед холбож газардуулах ёстой. Самбарын зүүн доод буланд газардуулгын боолт хийж таних тэмдэг тавина.
- 1.11. Самбарын доод хэсэгт хөндлөн байрлалтай тэжээлийн ба салбарлах шугамуудын “0” утас, шин залгахад зориулагдсан оролт бүхий тустаа шин угсарсан байна.
- 1.12. Самбар дахь дохиоллын ба хэмжилтийн хэлхээний кабель ба дамжуулагч нь 1000 В-оос багагүй хүчдлээр ажиллахад зориулагдсан байх ёстой.
- 1.13. Хэвийн гүйдэлтэй байхад шин ба авалцааны /контакт/ температур нь орчны агаарын температураас +45 градусаас хэтрэхгүй байх ёстой.
- 1.14. Самбарт байрлуулах аппарат ба хэмжүүрийг зэс ба хөнгөн цагаан бүрээстэй утсаар холбосон байна.
- 1.15. Цахилгаан байгууламж, тоног төхөөрөмжүүдийн дүрмийн дагуу самбарт холболт хийсэн шиний залгалт хийгдээгүй бүх гадаргууг түүний байрлалтаас хамааруулж доорхи заасан өнгийн халалтанд тэсвэртэй тусгаарлах материалаар бүрсэн байна.

Фазын төрөл	Шиний өнгө	Шиний байрлалт
А	Шар	Дээд талд /зүүн гар/
В	Ногоон	Дунд
С	Улаан	Доод талд /баруун гар/

- 1.16 Самбарын хаалганы дотор талд салбарлах шугам, хэрэглэгчийн нэрийг бичих бололцоотойгоор зурагдсан самбарын цахилгаан бүдүүвч схем, тэмдэглэгээ байх ба хаалганы гадна талд аюулгүй ажиллагааны анхааруулах зориулалтын плакат, бичлэг хийсэн байна.
- 1.17. Хүчний хуваарилах самбарыг үйлдвэрлэхдээ Улаанбаатар цахилгаан түгээх сүлжээ хувьцаат компаний батлагдсан загварын дагуу угсарч хийнэ.

## 2. ХУВААРИЛАХ САМБАРТ СУУРИЛАГДАХ ТОНОГЛОЛ.

- 2.1. Цахилгааны хуваарилах самбар дотор тавигдах хүчний тоноглолууд (таслуур, салгуур, рубильник, гал хамгаалагч, контактор, сэлгэн залгагч)-ыг үйлчилгээ явуулах тал руу эгц байрлалд нүдэнд ил харагдахуйцаар байрлах ба аппаратуудын таслагдах контактууд нь босоо тэнхлэгт цуваа байрлалд байхыг хориглоно.
- 2.2. Цахилгааны хуваарилах самбар дотор суурилагдах таслах, залгах аппаратын гар залуур болон алсын удирдлагын түлхүүрийг аюулгүй ажиллагааг хангах зорилгоор самбарын гадна талд байрлуулсан байна.
- 2.3. Самбар бүрт гэрэлтүүлэг хийж өгөх ба самбарын нүүрэн талд унтраалгаар гэрэлтүүлгийг удирдана. Самбарт кабелийн оролтыг доод хэсгээр нь чөлөөтэй оруулахаар хийх ба кабелиуд нь босоо байрлалтай байхаар хомут тогтоогчтой байна.

### **3. НЭРИЙН ПАЙЗ (ШУУРХАЙ АЖИЛЛАГААНЫ БИЧЛЭГ, ТЭМДЭГЛЭГЭЭ)**

- 3.1. Самбар бүрийн ар болон өвөр талд нь хаяг, бичлэг, дугаар хийж өгнө. Энэ нь самбаруудыг хооронд нь ялгахад хэрэгтэй бөгөөд сэлгэн залгалт хийхэд андуурахаас сэргийлэх ёстой.
- 3.2. Хүчний хуваарилах самбарын бүх хаяг, бичлэгийг техникийн ерөнхий шаардлагын 8-д заасны дагуу хийсэн байна.

### **4. ХУВААРИЛАХ САМБАРЫН НИЙЛҮҮЛЭЛТ, ТЭЭВЭРЛЭЛТ**

- 4.1. Бэлэн болсон самбаруудыг нэг бүрчлэн ашиглагч нь энэ стандартын дагуу шалгаж хүлээн авна.
- 4.2. Бэлтгэгч нь үйлдвэрээс гаргаж буй бүтээгдэхүүний хэсэг бүрт энэ стандартын шаардлагыг бүрэн хангасан баталгаа болгож доорх агуулга бүхий паспорт дагалдуулна. Үүнд: үйлдвэрийн нэр, бүтээгдэхүүний нэр, төрөл, бохир жин, үйлдвэрлэсэн он, сар, өдөр, ажиллах хэвийн хүчдэл, гүйдлийн хэмээ, стандартын дугаар, паспортонд чанар шалгагч нарын гарын үсэг зурж, тэмдэг дарсан байх ёстой.
- 4.3. Самбар бүрийн хаалган дотор талд доорхи агуулга бүхий хаяг хийсэн байна. Үүнд: 1. Самбарын төрөл. 2. Үйлдвэрийн дугаар. 3. Ажиллах хэвийн хүчдэл /В-оор/. 4. Ажиллах хэвийн гүйдэл /А-аар/. 5. Үйлдвэрлэсэн он, сар, өдөр. 6. Стандартын дугаар. 7. Чанар шалгагчийн дугаар.
- 4.4. Самбарын хаалганы дотор талд салбарлах шугамын хэрэглэгчийн нэрийг бичих бололцоотойгоор зурагдсан самбарын цахилгаан бүдүүвч байх шаардлагатай. Салбарлах шугам бүрийн А фазын орчимд зүүнээс баруун тийш дугаарласан дарааллын дугаар байх бөгөөд хаалганд зурагдсан бүдүүвчийн салбарлах шугамуудыг мөн адил дугаарлана.
- 4.5. Самбарын бүрдэлд багтах хэрэгслүүдийг тээвэрлэлтийн үед хаягдаж гээгдэхгүй, эвдэрч хэмхрэхгүй байдлаар самбарын дотор талд бэхлэж өгнө.
- 4.6. Хуваарилах самбаруудыг хадгалж тээвэрлэхдээ ус, чийг, эвдрэл гэмтлээс хамгаалан босоогоор нь давхарлалгүйгээр өрж ачсан байх ёстой.
- 4.7. Цахилгааны хуваарилах самбарын гаднах арьс нь цэвэрхэн хийцтэй, бат бөх, сайжруулсан төмрөөр хийж сайн гагнагдсан, тээвэрлэлт, суурилуулалтын үед гарах доргио, чичиргээ болон бусад гэмтэлд тэсвэртэй байх ёстой.

### **5. САМБАРЫН МАТЕРИАЛЫН ГАЛЫН ТЭСВЭРЛЭЛТ БА БУДАГ**

- 5.1. Цахилгааны хуваарилах самбарын гадаргууг хийсэн материал нь металл байна. Халуунаар цайрдсан ган хуудас байх ба зузаан нь 2.0 мм-ээс багагүй байна.
- 5.2. Их биеийг электролитийн аргаар нунтаг полимер будгаар будсан байна.
- 5.3. Хуваарилах самбарын их биеийг цайвар саарал өнгөөр будсан байна.
- 5.4. Цахилгааны хуваарилах самбарын будгийг ТШТ:ЕШН “Техникийн ерөнхий шаардлага ба нөхцөл”-ийн 10 дугаар заалтын дагуу хийнэ.

## **10 КВ-ЫН КРУС-СЭЦ-75, КРУ-СЭЦ-63, КСО-298 МАЯГИЙН ВАКУУМ ТАСЛУУРТАЙ ХОРГУУДАД ТАВИГДАХ ТЕХНИКИЙН ШААРДЛАГА**

10 кВ-ын алсын удирдлагатай, вакуум таслуур бүхий КРУС-СЭЦ-75, КРУ-СЭЦ-63, КСО-298 маягийн дотор тавих зориулалттай хоргууд нь:

ТШТ:РПТП “6-10кВ сүлжээ болон РП,ТП-нүүд”,

ТШТ:ГТ “Гүйдлийн трансформатор”,

ТШТ:ХТ “Хүчдэлийн трансформатор”,

ТШТ:ХС “Хуваарилах самбар”,

ТШТ:РХ “Реле хамгаалалт,хоёрдогч хэлхээний төхөөрөмж”,

ТШТ:ЕШ “Техникийн ерөнхий шаардлага ба нөхцөл”,

ТШТ:ВТ “Вакуум таслуур”,

ТШТ:КОМ “Хяналтын мэдээлэл дамжуулах тоноглолууд”,

ТШТ:КАМ “Хяналтын камер” зэрэг УБЦТС ТӨХК-ийн мөрдөж байгаа техникийн шаардлагын тодорхойлолтуудын заалтуудыг давхар хангаж байх ёстой.

### **1.Ерөнхий техникийн шаардлага:**

- 1.1. Бүх хоргууд хэт хүчдэл хязгаарлагчтай байна.
- 1.2. Таслуурууд нь пүршин моторт хөтлүүр бүхий вакуум таслуур байна. Таслуурын хэвийн гүйдэл нь 630А байна.
- 1.3. Хорго бүр хүчдэл, гүйдлийн хэмжих хэрэгсэл, гэрэлтүүлэгтэй байна.
- 1.4. Хоргууд нь шинийн болон шугамын хүчдэл, фазын дарааллыг хянадаг хүчдэлийн индикатортой байна.
- 1.5. 10 кВ-ын I,II секцийн салбар шинүүд нь бүрээстэй байна.
- 1.6. Хуваарилах байгууламж нь халаагуурын болон гэрэлтүүлгийн нөөц автомат бүхий дотоод хэрэгцээний самбартай байна. Самбарын төлөв байдлыг диспетчерийн төв дээр хянадаг байх.
- 1.7. 10 кВ-ын вакуум таслуур нь цахилгаан-соронзон /пружин-моторт/ удирдлагатай байна.

### **2. Реле хамгаалалт, автоматик**

- 2.1. Реле хамгаалалт, автоматикт хэрэглэх бүх реле нь Эрчим хүчний салбарын реле хамгаалалтын зөвлөлөөр хүлээн зөвшөөрөгдсөн микропроцессорын реле байна.
- 2.2. Реле хамгаалалтын тэжээл нь гүйдэл, хүчдлийн хосолсон оролттой төхөөрөмжөөс тэжээгддэг (өөрөөр хэлбэл тэжээлийн үүсгүүрийн хэлбэрээс үл хамаарсан) байна.
- 2.3. Хамгаалалтын таслах шат гүйдлийн шууд үйлчлэлийн (таслах үйлчлэл нь дешунтированный буюу таслуурын 5А-ын гүйдлийн ороомгоор тасардаг) байна.
- 2.4. 10 кВ-ын гүйдлийн трансформатор нь реле хамгаалалт болон хэмжүүрийн, мөн гүйдэл хүчдлийн хосолмол блокын зориулалт бүхий тусдаа 3 ороомогтой байх бөгөөд фаз тус бүрт тавигдана. Хэмжүүрийн ороомгийн нарийвчлал 0,5 байна. Гүйдлийн трансформаторын коэффициент нь гарсан шугамуудад 300/5А байна.
- 2.5. Микропроцессорын реленүүд ба мэдээлэл цуглуулах процессоруудыг өөр хооронд нь RS-45 ба RS-232 маягийн сүлжээний кабелиар холбоно. Ингэснээр



алсын зайнаас аль нэг микропроцессорын реленээс мэдээлэл авах, өгөх, тавил өөрчлөх зэрэг үйлдлийг хийх, SCADA систем үүсгэж холбогдох боломжтой. Мөн БМРЗ реленүүд ирээдүйд SCADA системд холбогдох боломжтой байхаар нэмэлт оролт гаралт бүхий В хавтантай байх, холболтын процессоруудын гүйцэтгэх үүргээс хамааруулан реле хамгаалалтуудад TCP/IP протоколтой гаралт ба IEC-61850, IEC-60870-5-104 RTAC төхөөрөмжийг HMI программ хангамжийн хамт байх бөгөөд төв SCADA-тай холбогдох 3G модем, дагалдах программ хангамжууд байна.

- 2.6. Хүчдэлийн трансформатор нь моторт приводтой тэргэнцэрт суурилсан байх ба нам талдаа хэмжүүрийн багажууд тэжээх зориулалт бүхий од холбогдсон ороомгоос гадна газардлагын дохиоллын хэлхээг тэжээх зориулалт бүхий задгай гурвалжин ороомогтой байна. Хүчдэлийн трансформатор нь тэргэнцэр дээр суурилуулсан, антирезонанс хийцтэй хоёрдогч ороомгийн чадал нь 100ВА байна. Хүчдэлийн трансформатор нь 10 кВ-ын хүчдэлд тохирсон байх ба антирезонансийн характеристиктай байна. /НАЛИ маягийн/
- 2.7. Хорго бүр оптик нумын датчик бүхий хосолсон нумын хамгаалалттай /ДУГА-0 3 мэдрэгчтэй/ байна.
- 2.8. Гаргалга шугам, оролт болон секц холбогч таслуурын хорго нь:
  - Хүчдлийн хоригтой 3 шатлалт ихсэх гүйдлийн хамгаалалт
  - Газардлагын чиглэлтэй хамгаалалт (таслах болон дохио өгөх)
  - Хэт ачааллын (таслах болон дохио өгөх) хамгаалалтуудтай байна.
  - Гаргалга шугамуудад АПВ, АЧР, ЧАПВ автоматикуудтай байна.
- 2.9. Гаргалга шугамын хоргууд нь тэг дарааллын гүйдлийн 2 трансформатортой байна. (2 талаасаа хавчдаг загварын байна.)
- 2.10. 10 кВ-ын секц холбогч таслуурыг тулгаж залгаж болдог байхаар удирдлагын схемийн шийдэлтэй байх.
- 2.11. Реле хамгаалалт, удирдлагын хэлхээнд ашиглагдах автоматууд нь өөрийнхөө тасархай, залгаатай байдлыг дохиоллын хэлхээгээр дамжуулан ажилтнуудад мэдээлэх туслах блок контакттай байна.
- 2.12. Реле хамгаалалтын бүх тоноглол нь УБЦТС ТӨХК-ийн ТШТ:РХ “Реле хамгаалалт, хоёрдогч хэлхээний төхөөрөмж” ТШТ-ын шаардлагуудыг хангасан байна.
- 2.13. Реле хамгаалалтанд гарсан шугамуудад БМРЗ-152-КС3-01 маягийн микропроцессорын реле байна. Ажил гүйцэтгэх шатанд БМРЗ төрлийн релетэй дүйцэхүйц, эсвэл илүү үзүүлэлттэй олон улсын IEC-61850 стандартын шаардлагыг хангасан микропроцессорын реле хамгаалалт байх ба өөр төрлийн реле хамгаалалттай зохицож ажиллах чадвартай байна.
- 2.14. Удирдлагын шинийн хүчдэл хувьсах 220В, реле хамгаалалтын төхөөрөмжийн тэжээл нь гүйдэл хүчдлийн хосолмол оролттой гүйдлийн блок БПК-5-Т байна. Хамгаалалтын тасрах шат нь гүйдлийн шууд үйлчлэлтэй байна. (Таслах үйлчлэлийг дешунтэлсэн буюу вакуум таслуурын 5А-ын гүйдлийн ороомгоор тасардаг байна.)
- 2.15. Реле хамгаалалтын тэжээлийн чадлын хүрэлцээг сайжруулах үүднээс тогтмолын хосолмол төхөөрөмжөөс зөвхөн микропроцессорын реле, таслуурын таслах хэлхээг тэжээж, бусад дохиолол болон таслуурын цэнэглэх хэлхээ, залгах хэлхээг шууд хувьсах тэжээлээс тэжээнэ.

### 3. Удирдлага, хэмжүүр

- 3.1. Хаалттай хуваарилах байгууламжийн хоргууд өөртөө гэрлэн дохиолол, халаагуурын систем, температурын датчик, гэрэлтүүлэгтэй байна.
- 3.2. 10 кВ секцийн гаргалга шугамуудад амперметр, шугамын хүчдэл, фазын дараалал хянах хүчдэл заагч индикаторын төхөөрөмжийг тус тус суурилуулна.
- 3.3. Дохиоллын релегээр БМЦС-02 төхөөрөмж байна.

#### Тайлбар:

- ОХУ-ын “Электроцит ТМ-Самара” компанийн КРУС-СЭЩ-75, КРУ-СЭЩ-63, КСО-298 маягийн вакуум таслуур бүхий хорготой дүйцэх эсвэл түүнээс дээш техникийн үзүүлэлтүүдийг хангасан байх ёстой.

### ТЕХНИКИЙН ТОДОРХОЙЛОЛТЫН ХУРААНГУЙ

1. 10 кВ-ын КРУС-СЭЩ-75 маягийн вакуум таслууртай хоргод тавигдах техникийн шаардлага

Шаардлага	Үзүүлэлт
Хэвийн хүчдэл, кВ	6
Ажлын хамгийн их хүчдэл, кВ	7,2
Гаргалга шугамын хэвийн гүйдэл, А	630
Шинийн хэвийн гүйдэл, А	630-с багагүй
Хэвийн давтамж, Гц	50
Вакуум таслуурын хэвийн таслах гүйдэл, кА	20-с багагүй
Дулааны тэсвэрлэх (3 сек)-ын хэвийн гүйдэл, кА	20
Цахилгаан динамикийн тэсвэрлэх гүйдлийн хэмжээ, кА	51
КРУС-СЭЩ-75 хэмжээс, мм: Өндөр х Урт х Өргөн	2200x900x750
КРУС-СЭЩ-75-ийн жин, кг /-ээс ихгүй/	600
Тусгаарлага ГОСТ 1516.3-96	Хэвийн, зэрэглэл "Б"
Ашиглалтын нөхцөл	УЗ
Тусгаарлагчийн төрөл	Агаар
Гүйдэл дамжуулах шинийн тусгаарлага	Тусгаарлагагүй шин
Өндөр хүчдэлийн шүүгээ хаалттай эсэх	Хаалгатай байна.
Өндөр хүчдэлийн холболтын төрөл	Кабель, шин
Вакуум таслуурын ашиглалтын хугацаа /Энд ямар ч төрлийн засвар шаардахгүйгээр ажиллах хугацааг заасан болно/	30 жил ба түүнээс багагүй байна. (Ажиллах нөхцлийг мөрдөж ажилласан тохиолдолд)

Вакуум таслуур бүхий хоргуудад тавигдах микропроцессорын реле хамгаалалт болон тэжээлийн блокын техникийн шаардлага

	Үндсэн үзүүлэлтийн нэр	Техникийн үзүүлэлт
	Ажиллах хүчдэл	88-264В
	Ажилд бэлтгэх хугацаа	0.15 сек

Тавигдах микропроцессорын реле хамгаалалт	Ажиллах орчны температур	-40 ~ +55°C
	Хамгийн их чийгшил	98%
	Стандарт	IEC 60870-5-101-2006
Тэжээлийн блок	Оролтын хүчдэл	220 + - 11
	Гаралтын хүчдэл	230В
	Гаралтын чадал	Хүчдэлээс тэжээгдэх үед 50Вт, Оролтын гүйдлээс тэжээлтэй үед 16 - 55 Вт
	Хэвийн давтамж	47,5-52,5 Гц
	Ажиллах орчны температур	-40 ~ +55°C

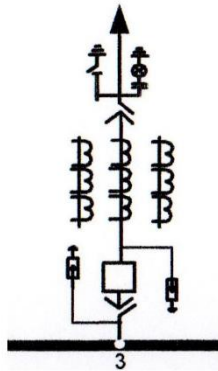

6 кВ-ын РП-42 хуваарилах байгууламжид суурилуулна.  
РП-42 хуваарилах байгууламжийн Оролт-1 вакуум таслуур, цэнэг шавхагч, гүйдлийн трансформатор 800/5 (СЭЦ)

Ячейк №	ЯЧ № 3
Дис. нэр	Оролт-1
Таслуур	ВВУ-СЭЦ-П7-10-
Тр	
ГТ	ТОЛ-СЭЦ-10 800/5
ХТ	
Г/Х	
ЦШ	ОПН-П-6/69
Газ. хутга	+
0 дар ГТ	-
Тоолуур	LZQJ-XC

**Барааны нэр: Дэд өртөөний хуваарилах байгууламж**

<b>№</b>	<b>Захиалагчийн техникийн тодорхойлолт</b> (Тухайн барааны үзүүлэлт тус бүрийг дор жагсааж бичих ба хэрвээ чанарын баталгаат хугацаа шаардах бол бичнэ үү.)	<b>Санал болгож буй техникийн тодорхойлолт</b> (захиалагчийн техникийн тодорхойлолтыг хуулахгүй байхыг анхаарна уу. Зөвхөн санал болгож буй барааны техникийн тодорхойлолтыг бичнэ үү.)	<b>Тайлбар</b> (дээрх үзүүлэлтийг нотлох баримт бичиг болон танилцуулгыг хавсаргана)
1			
2			
3			
...			

## Бараа нийлүүлэлтийн хуваарь

[Захиалагч доорх хүснэгтийн 1-6 хүртэлх баганыг, тендерт оролцогч 7 дугаар баганыг бөглөнө ]

### Багц-1 Агаарын дэд өртөөний хуваарилах самбар

№	Барааны нэр	Тоо хэмжээ	Хэмжих нэгж, тун	Өгөгдлийн хүснэгтэд заасан барааг хүргэх эцсийн цэг	Бараа нийлүүлэх хугацаа	
					Захиалагч бараа хүлээн авах хугацаа (эхлэх болон дуусах хугацаа)	Нийлүүлэгчийн санал болгох хугацаа (Оролцогч энэ баганыг бөглөнө)
1	2	3	4	5	6	7
1	0.4 кВ-ын нам хүчний самбар, 250А-ийн ерөнхий гал хамгаалагчтай рубильник, гаргалга 2х100А	20	ком	Төв агуулах	60-90 хоног	
2	0.4 кВ-ын нам хүчний самбар, 250А-ийн ерөнхий гал хамгаалагчтай рубильник, гаргалга 3х160А 1х160 (нөөц) гал хамгаалагч бүхий рубильник (IP-54 битүүмжлэлтэй)	4	ком	Төв агуулах	60-90 хоног	
3	0.4 кВ-ын нам хүчний самбар, 400А-ийн ерөнхий гал хамгаалагчтай рубильник, гаргалга 4х250А 2х250 (нөөц) гал хамгаалагч бүхий рубильник (IP-54 битүүмжлэлтэй)	5	ком	Төв агуулах	60-90 хоног	

4	0.4 кВ-ын нам хүчний самбар, 630А-ийн ерөнхий гал хамгаалагчтай рубильник, гаргалга 6х(250А, 400А) гал хамгаалагч бүхий рубильник (IP-54 битүүмжлэлтэй)	12	ком	Төв агуулах	60-90 хоног	
5	АТП-ны 0.4 кВ-ын щит, 6х400А	6	ком	Төв агуулах	60-90 хоног	

### Бараа нийлүүлэлтийн хуваарь

[Захиалагч доорх хүснэгтийн 1-6 хүртэлх баганыг, тендерт оролцогч 7 дугаар баганыг бөглөнө ]

#### Багц-2 Тусгай зориулалтын хуваарилах байгууламж

№	Барааны нэр	Тоо хэмжээ	Хэмжих нэгж, тун	Өгөгдлийн хүснэгтэд заасан барааг хүргэх эцсийн цэг	Бараа нийлүүлэх хугацаа	
					Захиалагч бараа хүлээн авах хугацаа (эхлэх болон дуусах хугацаа)	Нийлүүлэгчийн санал болгох хугацаа (Оролцогч энэ баганыг бөглөнө)
1	2	3	4	5	6	7
1	10 кВ-ын вакуум таслуур бүхий КРУ-СЭЦ-75 хуваарилах байгууламж	1	ширхэг	Төв агуулах	60-90 хоног	
2	10 кВ-ын гүйдлийн трансформатор, ТПЛ-СЭЦ-100/5	3	ширхэг	Төв агуулах	60-90 хоног	

3	10 кВ-ын гүйдлийн трансформатор, ТПЛ-СЭЩ-150/5	3	ширхэг	<i>Төв агуулах</i>	60-90 хоног	
4	10 кВ-ын гүйдлийн трансформатор, ТПЛ-СЭЩ-200/5	3	ширхэг	<i>Төв агуулах</i>	60-90 хоног	
5	10 кВ-ын гүйдлийн трансформатор, ТПЛ-СЭЩ-300/5	3	ширхэг	<i>Төв агуулах</i>	60-90 хоног	
6	10 кВ-ын гүйдлийн трансформатор, ТПЛ-СЭЩ-400/5	3	ширхэг	<i>Төв агуулах</i>	60-90 хоног	
7	10 кВ-ын гүйдлийн трансформатор, ТПЛ-СЭЩ-50/5	3	ширхэг	<i>Төв агуулах</i>	60-90 хоног	
8	Дотоод хэрэгцээний хуурай трансформатор, 10/0.4 кВ, ТСЛ-СЭЩ-80/10	2	ширхэг	<i>Төв агуулах</i>	60-90 хоног	
9	Дотоод хэрэгцээний хуурай трансформатор, 6/0.4 кВ, ТСЛ-СЭЩ-80/6	2	ширхэг	<i>Төв агуулах</i>	60-90 хоног	
10	Хүчдлийн трансформатор, НАМИ-10	3	ширхэг	<i>Төв агуулах</i>	60-90 хоног	
11	Хүчдлийн трансформатор, НАМИ-6	3	ширхэг	<i>Төв агуулах</i>	60-90 хоног	
12	Хүчдлийн трансформатор, НТМИ-6	3	ширхэг	<i>Төв агуулах</i>	60-90 хоног	

## Бараа нийлүүлэлтийн хуваарь

[Захиалагч доорх хүснэгтийн 1-6 хүртэлх баганыг, тендерт оролцогч 7 дугаар баганыг бөглөнө ]

### Багц-3 Хаалттай дэд өртөөний хуваарилах байгууламж

№	Барааны нэр	Тоо хэмжээ	Хэмжих нэгж, тун	Өгөгдлийн хүснэгтэд заасан барааг хүргэх эцсийн цэг	Бараа нийлүүлэх хугацаа	
					Захиалагч бараа хүлээн авах хугацаа (эхлэх болон дуусах хугацаа)	Нийлүүлэгчийн санал болгох хугацаа (Оролцогч энэ баганыг бөглөнө)
1	2	3	4	5	6	7
1	0.4 кВ-ын ЩО-70-1-02-У3 маркийн салгуур, гал хамгаалагч бүхий гаргалгын самбар, 4х250А	1	ком	Төв агуулах	60-90 хоног	
2	0.4 кВ-ын ЩО-70-1-03-У3 маркийн салгуур, гал хамгаалагч бүхий гаргалгын самбар, 4х400А	25	ком	Төв агуулах	60-90 хоног	
3	0.4 кВ-ын ЩО-70-1-44-У3 маркийн оролт бүхий самбар, 1000А (1000х600)	0	ком	Төв агуулах	60-90 хоног	
4	0.4 кВ-ын ЩО-70-1-44-У3 маркийн оролт бүхий самбар, 1600А (1000х600)	2	ком	Төв агуулах	60-90 хоног	
5	0.4 кВ-ын ЩО-70-1-44-У3 маркийн оролтын самбар, 1600А (1000х600)	4	ком	Төв агуулах	60-90 хоног	



6	0.4 кВ-ын ЩО-70-1-50-У3 маркийн оролт бүхий самбар, 1600А (1000х600)	1	ширхэг	<i>Төв агуулах</i>	60-90 хоног	
7	0.4 кВ-ын ЩО-70-1-71-У3 маркийн салгуур бүхий секц холбогч самбар, 1600А	3	ком	<i>Төв агуулах</i>	60-90 хоног	
8	10(6) кВ-ын ачаалал таслагч гал хамгаалагч бүхий КСО- 393-03Н-630 хуваарилах байгууламж	8	ширхэг	<i>Төв агуулах</i>	60-90 хоног	
9	10(6) кВ-ын ачаалал таслагч гал хамгаалагч бүхий оролтын КСО-393-04Н-630 хуваарилах байгууламж	4	ком	<i>Төв агуулах</i>	60-90 хоног	
10	10(6) кВ-ын КСО-393-03Н- 630 маркийн секц холбогч ачаалал таслагчтай хуваарилах байгууламж	4	ком	<i>Төв агуулах</i>	60-90 хоног	
11	Хуваарилах байгууламжийн хаалга, 1х2 метр	3	ширхэг	<i>Төв агуулах</i>	60-90 хоног	

## IV БҮЛЭГ. ТЕНДЕРИЙН ҮНЭЛГЭЭНД ХАРГАЛЗАХ НЭМЭЛТ ШАЛГУУР ҮЗҮҮЛЭЛТҮҮД

### IV.1. “Чанар ба үнийн хосолмол” тендер үнэлэх үндсэн шалгуур

### IV.2. Үнэлгээнд харгалзах шалгуур үзүүлэлт

Өгөгдлийн хүснэгтийн ТШЗ 29.1-д үнэлгээнд харгалзах шалгуур үзүүлэлт ашиглахаар заасан бол захиалагч тендерийн үнэлгээнд харгалзах шалгуур үзүүлэлтийг үлдээж бусад шалгуур үзүүлэлтийг хасна.

Энэ бүлэг нь ТШЗ-ны зүйл бөгөөд захиалагч өгөгдлийн хүснэгтэд тусгайлан зөвшөөрсөн бол тендерийн үнэлгээ хийхэд тендерийн маягтад тусгасан үнийн саналаас гадна энэ хэсэгт заасан нэг буюу хэд хэдэн шалгуур үзүүлэлтийг мөнгөөр илэрхийлэн, тендерийн үнийг хийсвэрээр нэмэгдүүлэх замаар тендерийн харьцуулах үнийг тодорхойлон үнэлгээ хийх зорилгоор ашиглана.

Захиалагч энэ хэсэгт зааснаас өөр шалгуур үзүүлэлтийг үнэлгээнд харгалзахгүй.

#### 1. Бараа хүргэх, ажил, үйлчилгээ дуусгах хугацаа: **“Ашиглахгүй”**

*Хэрэв “ашиглах” бол: Тухайн тендер шалгаруулалтад холбогдох гэрээний дагуу гүйцэтгэх хуваарьт заасан зөвшөөрөгдөх хугацааны хооронд (гэрээний үүргийн гүйцэтгэлийг эхлэх эхний өдрөөс хойш үүрэг гүйцэтгэвэл зохих сүүлчийн өдрийг оролцуулан) гэрээний үүргийг хэрэгжүүлсэн байх шаардлагатай. Захиалагчийн заасан гэрээний үүрэг гүйцэтгэх хугацаанаас өмнө гүйцэтгэх санал ирүүлсэн тендерт урамшуулал, эсхүл үнэлгээнд бусад тендерээс давуу нөхцөл олгохгүй.*

*Захиалагч уг шалгуур үзүүлэлтийг үнэлгээнд ашиглахаар тусгайлан зөвшөөрсөн тохиолдолд захиалагчаас заасан гэрээний гүйцэтгэлийн хуваарьт зааснаас хоцорч гүйцэтгэхээр санал болгосон тендерээс татгалзахгүй ба үнэлгээнд харгалзах зорилгоор хоцорсон хоног тутамд **[хувь бичих]**–аар тооцож тендерийн харьцуулах үнэ дээр нэмнэ.*

*Захиалагчаас заасан гэрээний гүйцэтгэлийн хуваарьт зааснаас **[тоо бичих]**-аас илүү **[“сар”, “өдөр” гэдэг үгнээс сонгож бичих]** хоцроож гүйцэтгэх санал болгосон тендерээс татгалзана. Харин өгөгдлийн хүснэгтэд тусгайлан зөвшөөрөөгүй тохиолдолд захиалагчийн тогтоосон гүйцэтгэлийн хуваариас хойш гүйцэтгэх санал ирүүлсэн тендерийг шаардлагад нийцээгүй гэж үзнэ.*

#### 1. Бараа, ажил, үйлчилгээний гэрээний гүйцэтгэлийн дараах үйлчилгээг захиалагчийн заасан газар үзүүлэх боломж: **“Ашиглахгүй”**

*Хэрэв “ашиглах” бол урсгал засвар үйлчилгээний цэг бий болгох болон үндсэн/шаардлагатай сэлбэг хэрэгслээр хангахын тулд захиалагчид шаардагдах зардлыг тусад нь үнэлж ирүүлсэн бол түүнийг үнэлгээний зорилгоор тендерийн харьцуулах үнэ дээр нэмж үнэлнэ.*

#### 2. Байгаль орчинд нөлөөлөх байдал: **“Ашиглахгүй”**

*Гэрээний гүйцэтгэлийн явцад байгаль орчинд нөлөөлөх байдалтай холбоотой дараах үзүүлэлтийг үнэлгээнд харгалзан үзэж, тендерийн харьцуулах үнэ дээр хийсвэрээр нэмж үнэлнэ. **[Захиалагч харгалзан үзэх шалгуур үзүүлэлт, түүнд хамаарах утгыг доор жагсааж бичих.]***

### 3. Хуульд нийцсэн бусад шалгуур үзүүлэлт: “Ашиглахгүй”

*Гэрээний гүйцэтгэлд хамаарах хуульд нийцсэн дараах үзүүлэлтийг үнэлгээнд харгалзан үзэж, тендерийн харьцуулах үнэ дээр хийсвэрээр нэмж үнэлнэ.  
**[Захиалагч харгалзан үзэх шалгуур үзүүлэлт, түүнд хамаарах утгыг доор жагсааж бичих.]***

*Тухайлбал хуулийн 12.3-т заасныг үндэслэн тендерийн үнэлгээнд эрчим хүч, байгалийн нөөцийн хэмнэлттэй, эдийн засгийн үр ашигтай хэрэглээний тогтвортой байдлыг хангах, байгаль орчин, хүний эрүүл мэндэд сөрөг нөлөөгүй, хүлэмжийн хийн ялгарал болон хаягдал багатай, уур амьсгалын өөрчлөлтөд дасан зохицох, ногоон орчныг бүрдүүлэхэд чиглэсэн бараа нийлүүлэх тендерийн харьцуулах үнийг дараах байдлаар тодорхойлж болно.*

## V БҮЛЭГ.ТЕНДЕРИЙН ЖИШИГ МАЯГТУУД

Маягт 1.Тендер илгээх маягт

Маягт 2.Барааны үнийн задаргаа

Маягт 3.Ижил төстэй бараа нийлүүлсэн гэрээний мэдээлэл

Маягт 4.Хэрэгжүүлж байгаа, хэрэгжүүлэхээр эрх авсан гэрээний мэдээлэл

Маягт 5.Ижил төстэй гэрээний дэлгэрэнгүй мэдээлэл

Маягт 6.Нууцалсан баримт бичиг, мэдээллийн жагсаалт

**[Захиалагч байгууллагын нэр]-д**

Манай **[оролцогчийн нэр]** нь танай байгууллагаас зарласан **[тендер шалгаруулалтын нэр, дугаар]** тендер шалгаруулалтад **[үнийн хөнгөлөлт тооцоогүй тендерийн үнийг тоогоор болон үсгээр]** төгрөгөөр тендер шалгаруулалтын баримт бичигт заасан хуваарийн дагуу бараа нийлүүлэхээр, дор дурдсан нөхцөлийг баталж энэхүү тендер (цаашид “**тендер**” гэх)-ийг хүргүүлж байна. Үүнд:

1. Тендер шалгаруулалтын баримт бичиг, түүнд заасан гэрээний нөхцөл (гэрээний ерөнхий нөхцөл, тусгай нөхцөл, гэрээ баталгаажуулах маягт)-тэй танилцаж, бүрэн хүлээн зөвшөөрч тендер шалгаруулалтад оролцсон.
2. Оролцогч, түүний түншлэлийн гишүүн худалдан авах ажиллагаанд оролцохтой холбоотой хуулиар хориглосон нөхцөлд хамаарахгүй бөгөөд үүний дотор дараах нөхцөлийг гэрчилж байна. Үүнд:
  - 2.1. Төрийн болон орон нутгийн өмчийн хөрөнгөөр бараа, ажил, үйлчилгээ худалдан авах тухай хуулийн 7.1-д заасан нөхцөл үүсээгүй;
  - 2.2. Нөлөө бүхий хувьцаа эзэмшигч, түүний эцсийн өмчлөгч, хөрөнгө эзэмшигч, хамтрагч, эсхүл эдгээрийг гүйцэтгэж байгаа хувиараа аж ахуй эрхлэгч нь Нийтийн албанд нийтийн болон хувийн ашиг сонирхлыг зохицуулах, ашиг сонирхлын зөрчлөөс урьдчилан сэргийлэх тухай хуулийн 20.2 дахь хэсэгт заасан албан тушаал эрхэлж байсан болон эрхэлж байгаа хүн, эсхүл түүнтэй хамаарал бүхий этгээд биш;
  - 2.3. Захиалагчийн удирдлага, хяналт, захиргаанд ажилладаг албан тушаалтанд ашиг олгодоггүй;
  - 2.4. Оролцогчийг төлөөлж буй этгээд нь Нийтийн албанд нийтийн болон хувийн ашиг сонирхлыг зохицуулах, ашиг сонирхлын зөрчлөөс урьдчилан сэргийлэх тухай хуулийн 21.1.3 дахь заалтад заасан хязгаарлалтад хамаарахгүй.
3. Тендертэй холбоотой нотлох баримт, мэдээллийг холбогдох этгээдээс гаргуулах эрхийг захиалагчид үүгээр олгож байна.
4. Тендерт үнийн хөнгөлөлт **[“санал болгоно” эсхүл “санал болгохгүй” гэж бичих]. [Хэрэв үнийн хөнгөлөлт санал болгох бол түүнийг хэрхэн хэрэглэх нөхцөл, аргачлалыг бичих].**
5. Тендер нь тендер шалгаруулалтын баримт бичигт заасны дагуу тендер нээснээс хойш **[30 ба түүнээс дээш хоногийн тоо]** хоногийн хугацаанд хүчинтэй байна.<sup>1</sup>
6. Хуулийн 7.1, 22.2, 56.5-д заасныг зөрчсөн болон тендер шалгаруулалтад үнэн зөв, зөрүүгүй орчуулга ирүүлэх үүргээ зөрчсөн тендер шалгаруулалтад оролцох эрхээ хязгаарлуулсан этгээдийн жагсаалтад бүртгэх үндэслэл болохыг хүлээн зөвшөөрч байна.
7. Тендерт санал болгосон бараа нь оюуны өмчийн зөрчилгүй, эрхийн болон биет байдлын доголдолгүй болохыг баталж байна.
8. Тендерийг холбогдох журмын дагуу бусад оролцогчдод ил болгохыг үүгээр зөвшөөрч, тендерийг нууцлах аливаа үүргээс захиалагчийг бүрэн чөлөөлж байна.

**[Итгэмжлэлгүйгээр төлөөлөх эрх бүхий этгээд,  
эсхүл түүнээс эрх олгогдсон этгээдийн нэр,  
албан тушаал, гарын үсэг,  
байгууллагын тамга, тэмдэг]:  
Хаяг:**

<sup>1</sup> Хэрэв тендер шалгаруулалт нь урьдчилсан худалдан авах ажиллагааны журмаар зохион байгуулагдах бол “5. Тендер нь тендер шалгаруулалтын баримт бичигт зааснаар хугацаагүй хүчинтэй байна.” гэж сольж бичнэ үү.

Маягт 2 **Барааны үнийн задаргаа**

1	2	3	4	5	6	7	8	9	10	11
№	Барааны нэр	Гарал үүслийн улс <sup>2</sup>	Тоо хэмжээ	Хэмжих нэгж, тун	Нэгж үнэ	Нэр төрөл бүрийн бүгд үнэ (4x6)	Барааг эцсийн цэгт хүргэхэд шаардагдах дотоодын тээвэрлэлт болон бусад үйлчилгээний үнэ	Бараа нийлүүлэхэд ногдох татвар, хураамж	Нэр төрөл бүрийн нийт үнэ (7+8+9)	Монгол Улсын гарал үүсэлтэй бараа мөн эсэх <sup>3</sup>
1										<i>Тийм/Үгүй</i>
2										
...										
<b>Тендерийн нийт үнэ</b>										

***[Итгэмжлэлгүйгээр төлөөлөх эрх бүхий этгээд,  
эсхүл түүнээс эрх олгогдсон этгээдийн нэр,  
албан тушаал, гарын үсэг, байгууллагын  
тамга, тэмдэг]:***

<sup>2</sup> ТШЗ-ны 18.6.2-ын дагуу ирүүлсэн баримт бичигт дурдсан барааны гарал үүслийн талаарх мэдээлэлтэй ижил байна.

<sup>3</sup> Монгол Улсын гарал үүсэлтэй бараа мөн эсэх гэдэгт “тийм” гэж бөглөсөн бол түүнийг нотлох баримт бичгийг хавсаргана.

Маягт 3 **Ижил төстэй бараа нийлүүлсэн гэрээний мэдээлэл**

Гэрээний нэр	Захиалагчийн нэр, хаяг, холбоо барих утас	Төсөвт өртөг	Хугацаа /эхэлсэн, дууссан/

Маягт 4 **Хэрэгжүүлж байгаа, хэрэгжүүлэхээр эрх авсан гэрээний мэдээлэл**

Гэрээний нэр	Захиалагчийн нэр, хаяг, холбоо барих утас	Төсөвт өртөг	Гэрээ эхэлсэн хугацаа	Хүлээгдэж буй гүйцэтгэлийн хувь, мөнгөн дүнгээр	Дуусах хугацаа

Маягт 5 **Ижил төстэй гэрээний дэлгэрэнгүй мэдээлэл**

Оролцогчийн нэр: *[түншлэлийн гишүүн тус бүр бүрэн дуусгавар болсон гэрээ тус бүрээр бөглөнө].*

1.	Захиалагчийн нэр
2.	Гэрээний нэр
3.	Гэрээний дугаар
4.	Гэрээ байгуулсан огноо
5.	Гэрээ дуусгавар болсон огноо
6.	Гэрээний дүн
7.	Гэрээ гүйцэтгэсэн хаяг, байршил
	Гэрээнд оролцсон байдал (нэгийг сонгох) <input type="checkbox"/> Үндсэн нийлүүлэгч <input type="checkbox"/> Түншлэлийн гишүүн <input type="checkbox"/> Туслан гүйцэтгэгч

Маягт 6

**Нууцалсан баримт бичиг, мэдээллийн жагсаалт**

	<b>Нууцалсан баримт бичиг, мэдээлэл</b>	<b>Хүний эмзэг мэдээлэлд хамаарах хууль зүйн үндэслэл</b>
1.		
2.		
3.		
4.		
5.		



## VI БҮЛЭГ. ГЭРЭЭНИЙ НӨХЦӨЛ

### Санамж

Захиалагч, түүнээс томилсон үнэлгээний хороо нь Төрийн болон орон нутгийн өмчийн хөрөнгөөр бараа, ажил, үйлчилгээ худалдан авах тухай хууль (цаашид “хууль” гэх)-ийн дагуу тендер шалгаруулалт зохион байгуулж бараа худалдан авахад энэхүү гэрээний нөхцөлийг боловсруулж ашиглана.

Гэрээний ерөнхий нөхцөл (цаашид “ГЕН” гэх) болон гэрээний тусгай нөхцөл (цаашид “ГТН” гэх), түүнд заасан бусад баримт бичиг нь хоёр талын эрх, үүрэг, хариуцлагыг тодорхойлох баримт бичиг болно. Энэ гэрээ нь захиалагчаас бараа, түүнтэй холбогдох үйлчилгээг худалдан авах харилцааг зохицуулсан жишиг заалтуудыг агуулна. Гэрээний нөхцөлийг боловсруулахад ГЕН-д өөрчлөлт оруулахгүй.

ГТН-ийг тухайн бараа худалдан авах нөхцөлд тохируулан ГЕН-ийн холбогдох зүйл, заалтыг тодруулах, түүнд нэмэлт, өөрчлөлт оруулах зорилгоор ашиглана. Гэрээний нөхцөлийг бэлтгэхэд дараахыг анхаарна:

1. ГЕН-ийн аль нэг зүйлд тодорхой мэдээллийг ГТН-д тусгахаар заасан бол холбогдох мэдээллийг ГТН-д заавал оруулна. ГЕН-ийн аль нэг зүйл, заалтыг тухайн бараа худалдан авахад хэрэглэхгүй бол энэ тухай ГТН-д тусгах;
2. Гэрээ баталгаажуулах маягтад шалгарсан оролцогчийн мэдээлэл болон “хамгийн сайн” үнэлэгдсэн тендерийн мэдээллийг тусгах;
3. Гэрээний үнийг тендерийн үнэд залруулга болон хөнгөлөлтийг тооцож, нэг валютад хөрвүүлсний дараах үнээр тогтоох;
4. Нийлүүлэх бараа, дагалдах үйлчилгээний дэлгэрэнгүй тодорхойлолт, зураг зэргийг гэрээнд хавсаргах;
5. ГЕН, ГТН болон холбогдох хавсралтууд нь өөр хоорондоо зөрчилдөөнгүй байх;
6. Гэрээ баталгаажуулах маягтын хаалтан дотор бичсэн жишээ, зааврыг тендер шалгаруулалтын үр дүнд шалгарсан тендерийн нөхцөлд тохирох үг өгүүлбэр, тоо хэмжээ зэргээр тусгана. ГТН-д заасан зарим жишээ, нөхцөлийг зөвхөн санаа өгөх зорилгоор оруулсан ба тухайн гэрээний онцлогийг харгалзан захиалагч эцэслэнэ.
7. Нийтийн албанд нийтийн болон хувийн ашиг сонирхлыг зохицуулах, ашиг сонирхлын зөрчлөөс урьдчилан сэргийлэх тухай хуульд заасан гэрээ байгуулах албан тушаалтан албан үүргээ гүйцэтгэхтэй холбогдсон хориглолт, хязгаарлалттай танилцаж, судалсан байх шаардлагатай болохыг анхаарна уу.

## ГЭРЭЭНИЙ ЕРӨНХИЙ НӨХЦӨЛ

### НЭГ.ТОДОРХОЙЛОЛТ БА ТАЙЛБАР

#### Тодорхойлолт

- 1.1. Гэрээнд хэрэглэсэн үг, хэллэг, илэрхийлэл нь дор дурдсан утгыг агуулна:
  - 1.1.1. “Бараа” гэж Нийлүүлэгчээс Захиалагчид нийлүүлэхээр Тендерт ирүүлсэн хөрөнгийг;
  - 1.1.2. “Дагалдах үйлчилгээ” гэж бараа нийлүүлэхтэй холбоотой угсралт, суурилуулалт, сургалт, засвар үйлчилгээ болон Нийлүүлэгчийн үзүүлэх бусад үйлчилгээг;
  - 1.1.3. “Захиалагч” гэж Гэрээ баталгаажуулах маягтад нэрлэсэн этгээдийг;
  - 1.1.4. “Нийлүүлэгч” гэж гэрээ байгуулах эрх авсан бөгөөд Гэрээ баталгаажуулах маягтад нэрлэсэн этгээдийг;
  - 1.1.5. “Талууд” гэж Захиалагч болон Нийлүүлэгчийг хамтад нэрлэснийг;
  - 1.1.6. “Хууль” гэж Төрийн болон орон нутгийн өмчийн хөрөнгөөр бараа, ажил, үйлчилгээ худалдан авах тухай хуулийг;
  - 1.1.7. “Бараа нийлүүлэх нөхцөл” гэж Захиалагчийн техникийн тодорхойлолтод нийцүүлж Тендерт тусгасан бараа бэлтгэх, нийлүүлэх, дагалдах үйлчилгээ үзүүлэх нөхцөлийг ойлгоно. Тендерт тусгайлан заагаагүй бараа нийлүүлэх нөхцөлийг Техникийн тодорхойлолтод тусгаснаар ойлгоно. Хуулийн 30.2, 34.2-т зааснаар хэлэлцээ хийсэн тохиролцоо нь Гэрээнд тусгагдсан бол Бараа нийлүүлэх нөхцөлийн нэг хэсэг болно.
  - 1.1.8. “Бараа нийлүүлэх газар” гэж барааг хүлээлгэн өгөх болон дагалдах үйлчилгээ үзүүлэх газрыг;
  - 1.1.9. “Доголдол” гэж нийлүүлсэн бараа, дагалдах үйлчилгээний барааны шинж байдал, чанар тоо хэмжээ нь Нийлүүлэгчийн ирүүлсэн тендерээс зөрүүтэй байхыг;
  - 1.1.10. “Баталгаат хугацаа” гэж нийлүүлсэн барааг зориулалтын дагуу ердийн байдлаар ашиглах явцад бараанд илэрсэн доголдлыг нийлүүлэгч хариуцах хугацааг;
  - 1.1.11. “Гомдлын шаардлага гаргах хугацаа” гэж гэрээгээр баталгаат хугацаа тогтоогоогүй бол Захиалагчаас доголдолтой холбогдуулж Нийлүүлэгчид шаардлага гаргах хугацааг;
  - 1.1.12. “Захиалагчийн төлөөлөгч” гэж Гэрээнд нэмэлт, өөрчлөлт оруулах, гэрээг цуцлах, гэрээнээс татгалзахаас бусад Гэрээг хэрэгжүүлэхтэй холбоотой асуудлаар Нийлүүлэгчтэй харилцах, хяналтыг хэрэгжүүлэх эрхтэй Захиалагчаас томилогдсон этгээдийг;
  - 1.1.13. “Нийлүүлэгчийн төлөөлөгч” гэж Гэрээнд нэмэлт, өөрчлөлт оруулах, гэрээг цуцлах, гэрээнээс татгалзахаас бусад Гэрээг

хэрэгжүүлэхтэй холбоотой асуудлаар Захиалагчтай харилцах эрхтэй Нийлүүлэгчээс томилогдсон этгээдийг;

- 1.1.14. “Гэнэтийн буюу давагдашгүй хүчний шинжтэй онцгой нөхцөл байдал” гэж талуудын хараа хяналтаас гадуур болсон, урьдчилан таамаглах боломжгүй, гэрээний үүргийг гүйцэтгэх боломжгүй болгох байгалийн гамшиг, Төрийн эрх бүхий байгууллага, албан тушаалтны үйлдэл /эс үйлдэхүй/, гоц халдварт, олон улсын хөл хориот өвчин, цар тахлын улмаас бүх нийтийн хорио тогтоосон нөхцөл байдал бий болохыг ойлгоно.
- 1.2. Гэрээг тайлбарлах, хэрэглэхэд дараах журмыг баримтална:
- 1.2.1. Ганц тоог илэрхийлсэн үг нь олон тоог, олон тоогоор илэрхийлсэн үг нь ганц тоог хамааруулж болно.
- 1.2.2. Бүлэг болон зүйлийн гарчиг нь гэрээг системчлэх зорилготой бөгөөд гэрээг тайлбарлахад ашиглахгүй.
- 1.2.3. Зүйл, заалт, үг, өгүүлбэрийг энэ гэрээнд заасан нэр томъёог үндэслэн тайлбарлах бөгөөд гэрээнд тайлбарлаагүй тохиолдолд гэрээний агуулгад нийцүүлэн тайлбарлана. Хэрэв гэрээний агуулгад үндэслэн тайлбарлах боломжгүй тохиолдолд Иргэний хуульд заасан журмыг баримтлан тайлбарлана.
- 1.2.4. Ерөнхий нөхцөл болон тусгай нөхцөл хоорондоо зөрчилдсөн тохиолдолд тусгай нөхцөлийг баримтална.
- 1.2.5. Гэрээний хэрэгжилтийн явцад харилцах хэл нь Монгол хэл байх бөгөөд гэрээг өөр хэл дээр байгуулснаас хувиуд нь хоорондоо зөрчилдсөн тохиолдолд Монгол хэл дээрх хувийг баримтална.

#### **ХОЁР. НИЙЛҮҮЛЭГЧ**

- 2.1 Нийлүүлэгч нь гэрээнд заасан бараа нийлүүлэх нөхцөл, нийлүүлэлтийн хуваарь, ГТН-д заасан хугацааг баримтлан Бараа нийлүүлэх, Дагалдах үйлчилгээ үзүүлэх үүрэгтэй.
- 2.2 Нийлүүлэгч гэрээний дагуу Дагалдах үйлчилгээ үзүүлэхэд шаардлагатай ажилтан, тоног төхөөрөмж зэргийг Тендерт санал болгосноор оролцуулах ба гүйцэтгэлийн явцад эдгээрт өөрчлөлт орох зайлшгүй шаардлагатай нөхцөл үүссэн бол Захиалагчаас урьдчилан бичгээр зөвшөөрөл авна.
- 2.3 ГЕН-ийн 2.2-т заасны дагуу өөрчлөлт оруулсан тохиолдолд Захиалагчийн шаардсан техникийн чадавх, туршлагын шаардлагыг хангасан байна.
- 2.4 Нийлүүлэгч нь Барааг нийлүүлэхэд зайлшгүй шаардлагатай баримт бичиг, бусад зүйлийг гаргуулахыг хүссэн тохиолдолд Захиалагч ердийн боломжит хугацаанд гаргаж өгнө.
- 2.5 Бараа нийлүүлэх болон Дагалдах үйлчилгээ үзүүлэх газрыг ГТН-д заана.

Бараа нийлүүлэх хугацаа, түүнийг сунгах	2.6 Бараа нийлүүлэх хугацааг нийлүүлэлтийн хуваарийг үндэслэн ГТН-д заана.
	2.7 Нийлүүлэгч дараах нөхцөл бий болсон тохиолдолд бараа нийлүүлэлтийн хугацааг сунгах тухай хүсэлт гаргаж болно:
	2.7.1 Захиалагч ГЕН-ийн 2.4-д заасан үүргээ зохих ёсоор гүйцэтгээгүй;
	2.7.2 Барааг гэрээнд заасан хугацаанд нийлүүлэх боломжгүйд хүргэсэн Гэнэтийн буюу давагдашгүй хүчний шинжтэй онцгой нөхцөл байдал бий болсон.
	2.8 Захиалагч ГЕН-ийн 2.7-д заасан нөхцөлийн аль нэг нь бүрдсэн гэж үзвэл Нийлүүлэгчийн хүсэлтийг үндэслэн хугацааг сунгаж болно.
	2.9 ГЕН-ийн 2.7.2-т заасан нөхцөл байдал үүссэн болохыг Нийлүүлэгч нотлох үүрэгтэй.
Барааг хүлээлгэн өгөх	2.10 Нийлүүлэгч нь Барааг ГТН-д заасан нөхцөлөөр хүлээлгэн өгч, дагалдах үйлчилгээг бүрэн үзүүлж, баримт (хүлээлцсэн акт) үйлдэнэ.
	2.11 Нийлүүлэгч нь барааг хүлээлгэн өгч, дагалдах үйлчилгээг үзүүлснээр Захиалагчид барааны өмчлөх эрх шилжинэ.
Барааны гарал үүслийн улс	2.12 Гэрээний дагуу нийлүүлэх Бараа нь Тендерт заасан улсын гарал үүсэлтэй байна.
	2.13 Нийлүүлэгчийн Тендерийг шалгаруулахад түүнд давуу эрх олгосон бол үнэлгээний явцад үнийг нь хийсвэрээр бууруулж тооцсон аливаа бараа нь заавал Монгол Улсын гарал үүсэлтэй бараа байна.
Баглаа боодол	2.14 Нийлүүлэгч барааг ГЕН-ийн 2.5-д заасан газар хүртэл тээвэрлэх явцад гэмтэх, муудах, дутах зэрэг доголдлоос урьдчилан сэргийлэх сав, баглаа боодлыг ГТН-д заасны дагуу хангана.
	2.15 Сав, баглаа боодол, түүний хаягдал нь хүрээлэн буй орчинд учруулах сөрөг нөлөөллийг хамгийн бага байхаар сонгоно. Сав, баглаа боодолд хууль тогтоомжоор хориглосон материал ашиглахыг хориглоно.
	2.16 Нийлүүлэгч баглаа боодол, түүний дотор, гадна талд тэмдэглэгээ хийх, баримт бичгийг бэлтгэхдээ ГТН-д заасан шаардлага болон Захиалагчийн тухайн үед өгөх зааварчилгааг мөрдөнө.
Худалдааны нөхцөл	2.17 Гэрээнд Худалдааны нөхцөл (Incoterms)-ийг хэрэглэх бол тендерийн өгөгдлийн хүснэгтийн ТШЗ-ны 20.6-д заасан нөхцөлийг ГТН-д тусгана.
	2.18 ГТН-д заагаагүй бол Incoterms 2020 Delivery Duty Paid /DDP/ нөхцөлөөр бараа нийлүүлэлтийн хуваарьт дурдсан газарт хүргүүлэхээр хэрэглэнэ.
Гүйцэтгэлийн баталгаа	2.19 Гүйцэтгэлийн баталгаа гаргуулахаар Өгөгдлийн хүснэгтэд заасан бол Нийлүүлэгч нь тухайн төсвийн жилд санхүүжих дүнгийн 3 хувийн үнийн дүнтэй гүйцэтгэлийн баталгааг холбогдох маягтын дагуу захиалагчаас шаардсан хугацааны дотор ирүүлнэ. Төсвийн жил дамжин хэрэгжих гэрээний гүйцэтгэлийн баталгааг Нийлүүлэгч жил бүр шинэчлэн ирүүлнэ.

- 2.20 Захиалагч дараах нөхцөл бий болсон тохиолдолд үүргийн гүйцэтгэлийг Нийлүүлэгчийн Гүйцэтгэлийн баталгаагаар үл маргах журмаар хангуулна:
  - 2.20.1 Нийлүүлэгч гэрээгээр хүлээсэн үүргээ аливаа шалтгааны улмаас гүйцэтгээгүй;
  - 2.20.2 Нийлүүлэгч гэрээгээр хүлээсэн үүргээ зохих ёсоор гүйцэтгээгүй;
  - 2.20.3 Нийлүүлэгч гэрээгээр хүлээсэн үүргээ гүйцэтгэх боломжгүй болсон.
- 2.21 Захиалагч гүйцэтгэлийн баталгаагаар үүргийн гүйцэтгэлийг хангуулсан нь Нийлүүлэгчээс алданги, хохирол шаардах эрхийг хязгаарлахгүй.
- 2.22 ГЕН-ийн 2.8-д заасны дагуу хугацаа сунгагдсан тохиолдолд Нийлүүлэгч гүйцэтгэлийн баталгааг мөн хугацаагаар сунгуулна.
- 2.23 Чанарын баталгаа шаардсан тохиолдолд ГЕН-ийн 4.11-д заасан Чанарын баталгаа гаргасан тохиолдолд Гүйцэтгэлийг баталгааг чөлөөлнө.

#### **ГУРАВ. ЗАХИАЛАГЧ**

Барааг хүлээн авах

Шалгалт, туршилт

- 3.1 Захиалагч нь барааг хүлээн авч, хүлээлцсэн баримт (хүлээлцсэн акт) үйлдэнэ.
- 3.2 Нийлүүлэх бараа, дагалдах үйлчилгээ, үйлдвэрлэлийн үйл явц Нийлүүлэгчийн ирүүлсэн тендерт нийцэж буй эсэхийг хянах зорилгоор Захиалагч шалгалт, туршилт явуулах эрхтэй. Шалгалт, туршилт хийх хугацаа, журмын талаар Захиалагч нь Нийлүүлэгчид бичгээр урьдчилан мэдэгдэнэ.
- 3.3 Шалгалт, туршилтын явцыг тэмдэглэл үйлдэн талууд баталгаажуулах бөгөөд бараа, дагалдах үйлчилгээ доголдолтой тохиолдолд Захиалагч доголдлыг арилгуулахаар Нийлүүлэгчид мэдэгдэл хүргүүлнэ.
- 3.4 ГЕН-ийн 3.3-т заасан мэдэгдлийн дагуу Нийлүүлэгч барааны доголдлыг арилгах арга хэмжээ авна.
- 3.5 Барааг хүлээн авахаас өмнө Захиалагч шалгасан, туршсан байх нь хүлээн авах үед түүнийг дахин шалгах, турших болон шаардлагатай тохиолдолд барааг хүлээн авахаас татгалзах, доголдолтой холбогдуулж шаардлага гаргах Захиалагчийн эрхийг хязгаарлахгүй.
- 3.6 Шалгалт, туршилт хийхтэй холбоотой аливаа зардлыг Нийлүүлэгч хариуцна.

Гэрээний үнэ

Төлбөр төлөх

- 3.7 Гэрээний үнийг Гэрээ баталгаажуулах маягад заана.
- 3.8 Гэрээний үнэд хуулийн 40.4-д заасан үндэслэлээр тохируулга хийх эсэх, тохируулга хийх бол аргачлалыг ГТН-д заана.
- 3.9 Захиалагч нь төлбөрийн хүсэлт, нэхэмжлэхийг үндэслэн ГТН-д заасан хугацаанд төлбөрийг Нийлүүлэгчид төлнө.
- 3.10 Нийлүүлэгчийн хүсэлтээр Захиалагч Бараа нийлүүлэх хугацааг ГЕН-ийн 2.8-д заасны дагуу сунгасан бол сунгагдсан хугацаагаар Захиалагчийн төлбөр төлөх хугацааг сунгагдсан гэж үзнэ.
- 3.11 Захиалагч нь гэрээний үүргийг зохих ёсоор гүйцэтгэсэн тухай баримтын хуулбар хувь болон бусад холбогдох

баримтыг төлбөрийн хүсэлт, нэхэмжлэхэд хавсаргахыг шаардаж болно.

3.12 Захиалагч урьдчилгаа төлбөр төлөхгүй.

3.13 ГЕН-ийн 3.8-д заасны дагуу үнэ тохируулж, гэрээний үнэ өөрчлөгдсөн тохиолдолд гэрээнд нэмэлт, өөрчлөлт орсноос хойш өөрчлөгдсөн үнийг баримтална.

3.14 Төлбөрийн нэхэмжлэх нь Монгол Улсын Үндэсний мөнгөн тэмдэгт төгрөгөөр илэрхийлэгдсэн байна.

3.15 Захиалагч нь алданги болон бусад төлбөр шаардах эрхтэй бол Нийлүүлэгчид төлөх төлбөрөөс суутгана.

#### **ДӨРӨВ. ЭРСДЭЛ БА ХАРИУЦЛАГА**

Захиалагчийн хүлээх эрсдэл

4.1. Захиалагч дараах эрсдэлийг хариуцна:

4.1.1. Барааг захиалагчид шилжүүлснээс хойш бараа нь ГЕН-ийн 1.1.14-д заасан болон бусад байдлаар гэмтсэн, устсан;

4.1.2. Нийлүүлэгч Барааг гэрээнд заасан хугацаанд хүлээлгэн өгөх тодорхой үйлдэл хийсэн боловч Захиалагч хүндэтгэн үзэх шалтгаангүйгээр хүлээн аваагүй (доголдолтой бараанд хамаарахгүй) байх хугацаанд ГЕН-ийн 1.1.14-д заасан болон бусад байдлаар Бараа гэмтсэн, устсан.

Даатгал

4.2. Нийлүүлэгч нь барааг үйлдвэрлэх, тээвэрлэх, хадгалах, хүлээлгэн өгөх үед гарч болох эрсдэлээс хамгаалж ГТН-д заасны дагуу даатгуулж, даатгалын гэрээ, гэрчилгээний хуулбар хувийг Захиалагчид ирүүлнэ. Даатгалын хураамжийг Нийлүүлэгч хариуцна.

Доголдол

4.3. Захиалагч бараа, дагалдах үйлчилгээг шалгаж, илэрсэн зөрчил, доголдлын талаар Нийлүүлэгчид мэдэгдэнэ.

4.4. Захиалагч зөрчил, доголдлыг илрүүлэх зорилгоор барааны далд хэсгийг нээх, шалгалт, туршилт хийх эрхтэй.

4.5. Захиалагч ГТН-д заасан баталгаат хугацаа эсхүл гомдлын шаардлага гаргах хугацаа дуусахаас өмнө зөрчил, доголдол арилгах тухай мэдэгдлийг нийлүүлэгчид өгнө.

4.6. Доголдол арилгах мэдэгдэл өгсөн тухай бүр Нийлүүлэгч уг зөрчил, доголдлыг мэдэгдэлд заасан хугацаанд өөрийн зардлаар арилгана.

4.7. Нийлүүлэгч зөрчил, доголдлыг мэдэгдэлд заасан хугацаанд арилгаагүй бол Захиалагч өөрийн зардлаар арилгана.

4.8. Захиалагчийн гаргасан зардлыг Нийлүүлэгч Захиалагчид үл маргах журмаар төлнө.

4.9. Захиалагч нь ГЕН-ийн 4.7-д заасан зардлыг Чанарын баталгаанаас суутгаж болох бөгөөд Чанарын баталгаа хүрэлцээгүй тохиолдолд илүү гарсан зардлыг Нийлүүлэгч нь Захиалагчид үл маргах журмаар төлнө.

Чанарын баталгаа

4.10. Бараа, дагалдах үйлчилгээний баталгаат хугацааг ГТН-д заана.

- 4.11. ГТН-д заасан бол чанарын баталгааг хангуулах зорилгоор баталгаат эсхүл гомдлын шаардлага гаргах хугацаанд Чанарын баталгаа гаргуулж болно.
- 4.12. Нийлүүлэгч Чанарын баталгааг хуулийн 43.7-д заасны дагуу баталгаажуулж болно.
- 4.13. ГЕН-ийн 4.12-д заасны дагуу баталгаажуулсан тохиолдолд Захиалагч барьцаалсан мөнгийг баталгаанд заасан дүнтэй тэнцэх хэмжээгээр олгоно.
- 4.14. Баталгаат эсхүл гомдлын шаардлага гаргах хугацаанд Бараанд аливаа доголдол илрээгүй бол Чанарын баталгааг чөлөөлнө.
- 4.15. ГЕН-ийн 4.7-д зааснаар Захиалагч доголдлыг арилгасан бол доголдол арилгахтай холбоотой гарсан зардал, хохирлыг суутгаж, баталгаат эсхүл гомдлын шаардлага гаргах хугацаа дуусмагц үлдсэн мөнгийг Нийлүүлэгчид олгоно.
- 4.16. ГЕН-ийн 4.7-д заасны дагуу доголдлыг арилгасан тохиолдолд баталгаат эсхүл гомдлын шаардлага гаргах хугацаа хэвийн үргэлжилнэ.
- Алданги 4.17. Нийлүүлэгч нь барааг хуваарийн дагуу буюу гэрээнд заасан хугацаанд нийлүүлээгүй тохиолдолд хугацаа хэтэрсэн хоног тутамд гүйцэтгээгүй үүргийн үнийн дүнгээр ГТН-д заасан хувь хэмжээгээр алдангийг Захиалагчид төлнө.
- 4.18. Захиалагч нь төлбөр төлөх үүргээ хугацаандаа гүйцэтгээгүй тохиолдолд хугацаа хэтрүүлсэн хоног тутамд гүйцэтгээгүй үүргийн үнийн дүнгийн ГТН-д заасан хувь хэмжээгээр алдангийг Нийлүүлэгчид төлнө.
- Оюуны өмчийн эрх зөрчих 4.19. Барааг өмчлөх, эзэмших, ашиглах явцад гуравдагч этгээдийн оюуны өмчийн эрх зөрчигдсөн нь эрх бүхий байгууллагын шийдвэрээр тогтоогдсон бол буруутай тал нь хариуцлагыг хүлээж, холбогдон гарах зардал, хохирлыг арилгана.
- Гэнэтийн буюу давагдашгүй хүчний шинжтэй онцгой нөхцөл байдал 4.20. Барааг гэрээнд заасан хугацаанд нийлүүлэх боломжгүйд хүргэсэн гэнэтийн буюу давагдашгүй хүчний шинжтэй онцгой нөхцөл байдал бий болсон тохиолдолд Нийлүүлэгч нь энэ тухай нэн даруй Захиалагчийн төлөөлөгчид бичгээр мэдэгдэнэ. Бичгээр мэдэгдэх нь хугацаа шаардахаар бол ГЕН-ийн 6.10-д заасан хэлбэрээр урьдчилан мэдэгдэж болно.
- 4.21. Нийлүүлэгч нь Захиалагчаас зааварчилгаа өгөх хүртэл гэрээг хэрэгжүүлэх боломжит бүх арга замыг хайна.
- 4.22. Захиалагч ердийн боломжит хугацаанд зааварчилгаа өгөх бөгөөд талууд харилцан зөвшилцөж гэрээг хэрэгжүүлэх боломжит бүх арга хэмжээг авна.
- 4.23. Гэрээг хэрэгжүүлэх Захиалагчийн зааварчилгаа, Нийлүүлэгчийн авсан арга хэмжээ үр дүнд хүрээгүй тохиолдолд Нийлүүлэгч ГЕН-ийн 2.7-д заасан хүсэлт гаргаж болно.
- Үүрэг гүйцэтгүүлэх нэмэлт хугацаа 4.24. Гэрээний нэг тал нь үүргийн зөрчил гаргасан тохиолдолд нөгөө талд үүргийн зөрчлийг арилгах нэмэлт хугацаа тогтоож, мэдэгдэл хүргүүлнэ. Нэмэлт

хугацаа нь үүргийг гүйцэтгэх ердийн боломжит хугацаа байна.

- 4.25. Иргэний хуулийн 226 дугаар зүйлд заасан үндэслэл бий болсон тохиолдолд эсхүл Нийлүүлэгч ГЕН-ийн 2.13-т заасныг зөрчсөн бол нэмэлт хугацаа тогтоохгүй байж болно.

#### **ТАВ. ГЭРЭЭ ДУУСГАВАР БОЛОХ**

Гэрээнээс татгалзах,  
гэрээг цуцлах үндэслэл

- 5.1. Захиалагч дараах үндэслэлийн аль нэг нь хангагдсан тохиолдолд гэрээнээс татгалзах эсхүл гэрээг цуцлах эрхтэй:

5.1.1. Нийлүүлэгч гэрээнд заасан хугацаанд үүргээ гүйцэтгээгүй эсхүл зохих ёсоор гүйцэтгээгүйн улмаас Захиалагч үүрэг гүйцэтгэх нэмэлт хугацаа тогтоосон боловч нэмэлт хугацаанд гүйцэтгээгүй;

5.1.2. Бараа нийлүүлэх хугацаанд Нийлүүлэгчийн үйл ажиллагаа эрхлэх тусгай зөвшөөрлийн хугацаа дуусаж сунгагдаагүй, түдгэлзүүлсэн, хүчингүй болсон;

5.1.3. Нийлүүлэгч ГЕН-ийн 6.5-д заасан үүргээ зөрчсөн нь тогтоогдсон.

5.1.4. Нийлүүлэгч өөрийн тендерийн давуу эрх тооцуулсан нөхцөлийн дагуу гэрээний үүргийг биелүүлээгүй.

- 5.2. Нийлүүлэгч тендерт оролцох буюу бараа нийлүүлэх явцдаа авлига өгсөн, залилах гэмт хэрэг үйлдсэн нь шүүх болон эрх бүхий байгууллагын шийдвэрээр тогтоогдсон.

- 5.3. Захиалагч нь төлбөр хийх хугацаа хэтэрсэн тухай мэдэгдлийг хүлээн авснаас хойш тогтоосон хугацаанд төлбөрийг төлөөгүй тохиолдолд Нийлүүлэгч гэрээг цуцалж болно.

- 5.4. Нийлүүлэгч ямар ч тохиолдолд гэрээнээс татгалзах эрхийг хэрэгжүүлэхгүй.

Гэрээнээс татгалзах,  
гэрээг цуцлах мэдэгдэл

- 5.5. Гэрээнээс татгалзах, гэрээг цуцлах мэдэгдэлд гэрээнээс татгалзах, гэрээг цуцлах болсон үндэслэл, цаашид гэрээг дуусгавар болсонтой холбоотой авах арга хэмжээний тухай тусгасан байна.

#### **ЗУРГАА. БУСАД ЗҮЙЛ**

Төлөөлөгч

- 6.1. Талууд өөрийн төлөөлөгчийг томилж, томилсон төлөөлөгчийн мэдээллийг гэрээ баталгаажуулах маягтад заана.

- 6.2. Төлөөлөгчийн мэдээлэлд түүний эцэг (эх)-ийн нэр, өөрийн нэр, албан тушаал, холбоо барих утас (ажлын болон хувийн), цахим шуудангийн хаяг тэмдэглэгдсэн байна.

- 6.3. Гэрээ хэрэгжүүлэх явцад төлөөлөгч солигдсон бол Төлөөлөгч солигдсон тухай болон түүний мэдээллийг агуулсан мэдэгдлийг нөгөө талд бичгээр хүргүүлнэ.

- 6.4. Төлөөлөгч нь төлөөлүүлэгчээс бичгээр олгосон зөвшөөрөлгүйгээр эрх, үүргээ аливаа хэлбэрээр бусдад шилжүүлэхийг хориглоно.

Туслан гүйцэтгэгч

- 6.5. Туслан гүйцэтгэгчээр гүйцэтгүүлж байгаа тохиолдолд Нийлүүлэгчийн ирүүлсэн тендерт зааснаас илүү



- хувийг туслан гүйцэтгэгчээр гүйцэтгүүлэхгүй байх үүрэгтэй.
- 6.6. Туслан гүйцэтгэгчийн аливаа зөрчлийг (хугацаа хэтрүүлэх, ажлын доголдол гэх мэт) Нийлүүлэгч хариуцах бөгөөд Туслан гүйцэтгэгч өөрчлөгдсөн тохиолдолд ГЕН-ийн 2.3-д заасан журмыг баримтална.
- Нууцлал 6.7. Талууд гэрээг хэрэгжүүлэх явцад олж авсан хуулиар тогтоосон болон байгууллагаас нууц гэж нууцалж хамгаалалтад авсан аливаа мэдээллийг нөгөө тал зөвшөөрсөн эсхүл эрх бүхий байгууллага шаардсанаас бусад тохиолдолд гуравдагч этгээдэд задруулахгүй, дамжуулахгүй, нийтэд ил болгохгүй.
- 6.8. Талуудын хувьд нууц мэдээллийг нөгөө талдаа ил болгож байгаа тохиолдолд нууц гэсэн тэмдэглэл хийж, нууцыг задруулахгүй байх мэдэгдлийг хамт өгнө.
- Мэдэгдэл 6.9. Гэрээний үүргийн гүйцэтгэлтэй холбоотой бүх мэдэгдэл (зөвшөөрөл, татгалзал, баталгаа, баталгаажуулалт, нэхэмжлэх, гэрчилгээ, шийдвэр, хүсэлт, захидал үүгээр хязгаарлагдахгүй) нь бичгээр үйлдэгдэнэ.
- 6.10. Гэнэтийн буюу давагдашгүй хүчний шинжтэй онцгой нөхцөл байдал үүссэн тухай мэдэгдлийг ГЕН-ийн 6.9 -д зааснаас өөр хэлбэрээр мэдэгдэж болох бөгөөд мэдэгдлийг баталгаажуулж бичгээр хүргүүлнэ.
- 6.11. Мэдэгдлийг биечлэн хүргүүлэх эсхүл баталгаат шуудангаар гэрээ баталгаажуулах маягтад заасан Төлөөлөгчийн хаягаар илгээнэ.
- 6.12. Дараах тохиолдолд мэдэгдлийг хүлээн авсанд тооцно:
- 6.12.1. баталгаат шуудангаар илгээсэн тохиолдолд шууданд хийсэн өдрөөр, төлбөр төлсөн баримтыг үндэслэн;
- 6.12.2. биечлэн хүргүүлсэн мэдэгдлийг нөгөө талын төлөөлөх эрх бүхий этгээд хүлээн авсан огноогоор, тэмдэглэлийг үндэслэн.
- 6.13. Аль нэг тал нь ажлын газрын хаяг, утас, шуудангийн хаягаа сольсон тохиолдолд нөгөө талдаа нэн даруй бичгээр мэдэгдэнэ.
- 6.14. ГЕН-ийн 6.13-д заасан үүргээ биелүүлээгүйгээс үүсэх үр дагаврыг мэдэгдээгүй тал хариуцна.
- Гэрээнд нэмэлт, өөрчлөлт оруулах 6.15. Дараах тохиолдолд гэрээнд нэмэлт, өөрчлөлт оруулна:
- 6.15.1. ГЕН-ийн 2.8-т заасны дагуу хугацаа сунгагдсан;
- 6.15.2. үнийн тохируулга хийсэн.
- 6.16. Гэрээний нэмэлт, өөрчлөлтөд талуудын эрх бүхий төлөөлөгч гарын үсэг зурж, тамга, тэмдэг дарснаар хүчин төгөлдөр болно.
- 6.17. ГЕН-ийн 6.15-д зааснаас бусад тохиолдолд гэрээнд нэмэлт, өөрчлөлт оруулахгүй.
- Маргаан шийдвэрлэх 6.18. Гэрээг биелүүлэхтэй холбогдон гарсан аливаа санал зөрөлдөөн, маргааныг талууд зөвшилцөх замаар шийдвэрлэнэ.

6.19. Талууд зөвшилцөн, шийдвэрлэж эс чадвал Монгол улсын шүүхээр шийдвэрлүүлнэ.

## ГЭРЭЭНИЙ ТУСГАЙ НӨХЦӨЛ

ГЕН 2.5.	Бараа нийлүүлэх газар: <b>Улаанбаатар цахилгаан түгээх сүлжээ төрийн өмчит хувьцаат компанийн төв агуулах</b>
ГЕН 2.6.	Бараа нийлүүлэх хугацаа: <b>60-90 хоног</b>
ГЕН 2.10.	Бараа хүлээлгэн өгөх нөхцөл: Бараанд холбогдох баримт бичиг: <b>1) нийлүүлэгчийн барааны нэр, тоо ширхэг, нэгж болон нийт үнийг заасан нэхэмжлэхийн хувь;</b> <b>2) барааны багц бүрийн баглаа боодлын жагсаалт, зарлагын баримт</b> <b>3) үйлдвэрлэгчийн буюу нийлүүлэгчийн баталгаат засварын гэрчилгээ үйлдвэрийн буюу эрх бүхий байгууллагын шалгалт туршилтын гэрчилгээ</b>
ГЕН 2.14.	Баглаа, боодол: <b>Баглаа, боодлын шаардлага:</b> <b>[Баглаа боодол нь тээвэрлэлтийн үеийн нөхцөл, тээвэрлэлт болон ил хадгалалтын үеийн халуун, хүйтэн, хур тунадас болон бусад бүх нөхцөлийг хангалттай тэсвэрлэхээр байна. Баглаа, боодлын хэмжээ, жинг сонгохдоо барааг хүргэх эцсийн цэгийн алслагдсан байдал, тээвэрлэлтийн цэг бүрд ачих, буулгах хангалттай төхөөрөмж байгаа эсэх зэрэг хүчин зүйлсийг харгалзсан байна]</b>
ГЕН 2.17.	Худалдааны нөхцөл: <b>Incoterms 2020, УБЦТС ТӨХК-ийн агуулах.</b>
ГЕН 3.8.	Үнийн тохируулга хийх аргачлал: <b>Тохируулахгүй тогтмол байна.</b>
ГЕН 3.9.	Төлбөр төлөх хугацаа: <b>Бараа материалыг бүрэн хүлээн авч, гэрээний үнийн 95 хувьтай тэнцэх дүнг гэрээ дүгнэсэн протокол үйлдсэнээс хойш 90 хоног дотор төлнө.</b>
ГЕН 4.2.	Даатгал: <b>Нийлүүлэгч бараа материалтай холбогдолтой бүхий л даатгалыг хариуцна.</b>
ГЕН 4.10.	Чанарын баталгаат хугацаа: <b>Гэрээг дүгнэсэн өдрөөс хойш 06 сар байна.</b>
ГЕН 4.11	Чанарын баталгаа: Чанарын баталгаа шаардах эсэх: <b>Шаардана.</b> <b>Чанарын баталгаа шаардах бол,</b> Чанарын баталгааны дүн: <b>Гэрээний үнийн дүнгийн 5 хувь байна.</b>
ГЕН 4.17.	Нийлүүлэгчийн төлөх алданги: Алданги тооцох эсэх: <b>Тийм.</b> Алдангийн хувь: <b>Хоногт гүйцэтгээгүй үүргийн үнийн дүнгийн 0.2 хувь байна.</b>
ГЕН 4.18.	Захиалагчийн төлөх алданги: Алданги тооцох эсэх: <b>Үгүй</b> Алдангийн хувь: <b>0</b>

## ГЭРЭЭ БАТАЛГААЖУУЛАХ МАЯГТ

**[Тендер шалгаруулалтын нэрийг бичих]** гэрээ.  
Дугаар № **[Тендер шалгаруулалтын дугаарыг бичих]**

..... хот/аймаг

Нэг талаас **[захиалагчийн нэрийг бичих]** (цаашид “захиалагч” гэх), нөгөө талаас **[нийлүүлэгчийн нэрийг бичих]** (цаашид “нийлүүлэгч” гэх) нь Нийлүүлэгчийн ирүүлсэн тендерийг хүлээн зөвшөөрч энэхүү гэрээг дараах нөхцөлөөр байгуулав.

Энэхүү гэрээ нь Захиалагч болон Нийлүүлэгчийн хооронд бараа нийлүүлэх, дагалдах үйлчилгээ үзүүлэх (цаашид хамтад нь “Бараа” гэх) болон үнэ төлөхтэй холбогдон үүсэх харилцааг зохицуулна.

1. Энэ гэрээний дагуу нийлүүлэх Барааны үнэ нь **[гэрээ байгуулах эрх олгох мэдэгдэлд заасан үнийн дүнг тоогоор болон үсгээр бичих]** төгрөг (цаашид “гэрээний үнэ” гэх) байна. Гэрээний үнэ нь санхүүжилтийн дээд хэмжээ байна.
2. Гэрээний үнийг Нийлүүлэгч **[Нийлүүлэгчийн нэрийг бичих]**-ийн харилцах **[Банкны нэрийг бичих]** банкны **[дансны дугаар бичих]** дугаар дансанд шилжүүлнэ.
3. Доор дурдсан баримт бичиг нь цаашид гэрээний хэсэг болно. (цаашид “гэрээний баримт бичиг” гэх). Үүнд:
  - 3.1. Гэрээ байгуулах эрх олгох тухай мэдэгдэл;
  - 3.2. Нийлүүлэгч тендер илгээсэн маягт;
  - 3.3. Гэрээний тусгай нөхцөл;
  - 3.4. Гэрээний ерөнхий нөхцөл;
  - 3.5. Гүйцэтгэлийн баталгаа;
  - 3.6. Техникийн тодорхойлолт;
  - 3.7. Бараа нийлүүлэлтийн хуваарь.
4. Гэрээний хэрэгжилттэй холбоотой асуудлаар талуудыг дараах эрх бүхий этгээдүүд төлөөлнө. Үүнд:
  - 4.1. Захиалагчийн төлөөлөгчийн мэдээлэл  
Эцэг/эх-ийн нэр:  
Нэр:  
Албан тушаал:  
Ажлын утас:  
Гар утас:  
Цахим шуудан:
  - 4.2. Нийлүүлэгчийн төлөөлөгчийн мэдээлэл  
Эцэг/эх-ийн нэр:  
Нэр:  
Албан тушаал:  
Ажлын утас:  
Гар утас:  
Цахим шуудан:

НИЙЛҮҮЛЭГЧИЙГ ТӨЛӨӨЛЖ:

[Албан тушаал, нэр]

[Гарын үсэг] \_\_\_\_\_

## ТЕНДЕР ШАЛГАРУУЛАЛТЫН ЗАРЛАЛ

Огноо: 2024 оны 02 дугаар сарын 26-ны өдөр  
Тендер шалгаруулалтын төрөл: Бараа  
Тендер шалгаруулалтын нэр: "Дэд өртөөний хуваарилах байгууламж"  
худалдан авах  
Тендер шалгаруулалтын дугаар: УБЦТС/20240102121  
Нийт төсөвт өртөг: 617,026,507 (Зургаан зуун арван долоон сая хорин зургаан мянга таван зуун долоо) төгрөг  
Тендер шалгаруулалтын арга: Нээлттэй тендер

1. Улаанбаатар цахилгаан түгээх сүлжээ ТӨХК нь тендер шалгаруулалтын баримт бичигт заасан шаардлага, шалгуур үзүүлэлт хангасан аж ахуй эрхлэгчийг тендер ирүүлэхийг урьж байна.
2. Тендер шалгаруулалт нь дараах багцуудаас бүрдэнэ:  
**Багц-1 Агаарын дэд өртөөний хуваарилах самбар**  
**Багц-2 Тусгай зориулалтын хуваарилах байгууламж**  
**Багц-3 Хаалттай дэд өртөөний хуваарилах байгууламж**  
Тендерийг 2024 оны 03 дугаар сарын 19-ний өдрийн 09 цаг 00 минутаас өмнө тендер шалгаруулалтын баримт бичигт зааснаар илгээх ба тендерийг 2024 оны 03 дугаар сарын 19-ний өдрийн 09 цаг 10 минутад нээнэ.
3. Тендерийн хувилбарт саналыг зөвшөөрөх эсэх: Зөвшөөрөхгүй
4. Гадаадын этгээд тендер ирүүлэх эрхтэй эсэх: Эрхгүй
5. Тендер нь түүнийг нээснээс хойш ажлын 30 ба түүнээс дээш өдрийн хугацаанд хүчинтэй байна.
6. Тендерийн баталгаа шаардах эсэх: Тийм. Тендер шалгаруулалтын баримт бичгийн заасан багц тус бүрийн төсөвт өртгийн 5 хувьтай тэнцэх тендерийн баталгааг холбогдох журмын дагуу цахим системээр ирүүлснээр тендер нээх болохыг анхаарна уу.
7. Тендер шалгаруулалтыг урьдчилан зохион байгуулж байгаа эсэх: Үгүй
8. Тендер шалгаруулалтыг хоёр үе шаттай зохион байгуулж байгаа эсэх: Үгүй
9. Оролцогч цахим системийн үйлчилгээний хураамж төлснөөр тендер илгээх эрхтэй байна.

Хаяг: Улаанбаатар хот. Хан-Уул дүүрэг. 3-р хороо, Чингисийн өргөн чөлөө-45.  
УБЦТС ТӨХК-ийн төв байр. 604 тоот. Хангамж үйлчилгээний алба  
Утас: 342420 +163, Факс: 976-341852  
Цахим хаяг: [www.tender.gov.mn](http://www.tender.gov.mn)