

**БАТЛАВ.**  
**ЗАМЫН-ҮҮД СУМЫН ЗАСАГ ДАРГА**  
**БАНХБАЯР**



## АЖИЛ ГҮЙЦЭТГҮҮЛЭХ ТЕНДЕР ШАЛГАРУУЛАЛТЫН БАРИМТ БИЧИГ

Тендер  
шалгаруулалтын  
нэр:

**Сумын 5 байшилд авто зогсоол хийх ажил**

Тендер  
шалгаруулалтын  
дугаар:

**ДГАЗҮСЗДТГ/20240101011**

## I БҮЛЭГ.ТЕНДЕР ШАЛГАРУУЛАЛТЫН ЗААВАРЧИЛГАА

А.ЕРӨНХИЙ ЗҮЙЛ .....	7
1. Тендерийн цар хүрээ .....	7
2. Санхүүжилтийн эх үүсвэр болон төсөвт өртөг .....	7
3. Худалдан авах ажиллагааны хууль тогтоомж .....	7
4. Худалдан авах ажиллагааны цахим систем .....	7
5. Авлига, ашиг сонирхлын зөрчлөөс ангид байх .....	7
6. Сонирхогч этгээд, оролцогчид тавигдах ерөнхий шаардлага .....	7
7. Туслан гүйцэтгэгч, түншлэлд тавигдах шаардлага .....	8
Б.АГУУЛГА .....	8
8. Тендер шалгаруулалтын баримт бичиг .....	8
9. Тендер шалгаруулалтын баримт бичгийг тодруулах .....	9
10. Тендер ирүүлэхийн өмнөх уулзалт .....	9
11. Тендер шалгаруулалтын баримт бичигт нэмэлт, өөрчлөлт оруулах .....	9
В. ТЕНДЕР БЭЛТГЭХ .....	9
12. Тендер шалгаруулалтын баримт бичгийн болон тендерийн хэл .....	9
13. Тендерийн иж бүрдэл .....	10
14. Тендерийн жишиг маягтууд .....	10
15. Хувилбарт санал .....	10
16. Ерөнхий шаардлагыг магадлах баримт бичиг .....	11
17. Чадавхын болон туршлагын шаардлага.....	11
18. Санхүүгийн чадавхын шаардлагыг хангах нотлох баримт .....	11
19. Техникийн чадавх болон туршлагын шаардлагыг хангах нотлох баримт .....	12
20. Санал болгож буй ажил тендер шалгаруулалтын баримт бичгийн шаардлагад нийцсэнийг нотлох баримт бичиг 12	
21. Тендерийн үнэ ба үнийн хөнгөлөлт .....	12
22. Тендерийн валют .....	13
23. Тендер хүчинтэй байх хугацаа.....	13
24. Тендерийн баталгаа .....	13
Г. ТЕНДЕР ИЛГЭЭХ, НЭЭХ .....	14
25. Тендер баталгаажуулах, илгээх .....	14
26. Тендер хүлээн авах эцсийн хугацаа .....	14
Д. ЗАХИАЛАГЧ ШИЙДВЭР ГАРГАХ .....	14
27. Тендерийн талаар тодруулга авах .....	14
28. Тендерийг шаардлагад нийцсэн эсэхийг хянан үзэх .....	14
29. Тендерийг үнэлэх .....	15

30.	Арифметик алдааг залруулах .....	15
31.	Давуу эрх олгох .....	15
32.	Үнэлгээнд харгалзах шалгуур үзүүлэлт .....	15
33.	Тендерийн харьцуулах үнийг тодорхойлох .....	15
34.	Тендерийг эрэмбэлэх .....	15
35.	Оролцогчийн чадавхыг дахин магадлах .....	15
E. МЭДЭГДЭЛ ХҮРГҮҮЛЭХ, ГЭРЭЭ БАЙГУУЛАХ .....		16
36.	Мэдэгдэл хүргүүлэх .....	16
37.	Гүйцэтгэлийн баталгаа .....	16
38.	Урьдчилгаа төлбөр .....	16
39.	Гэрээнд гарын үсэг зурж баталгаажуулах.....	16

## I БҮЛЭГ.ТЕНДЕР ШАЛГАРУУЛАЛТЫН ЗААВАРЧИЛГАА А.ЕРӨНХИЙ ЗҮЙЛ

- 1. Тендерийн цар хүрээ**
  - 1.1. Төрийн болон орон нутгийн өмчийн хөрөнгөөр бараа, ажил, үйлчилгээ худалдан авах тухай хууль (цаашид “**Хууль**” гэх)-ийн дагуу Өгөгдлийн хүснэгтэд заасан захиалагч III бүлэгт тодорхойлсон ажил, түүний дагалдах үйлчилгээ (цаашид “**ажил**” гэх) худалдан авахаар тендер шалгаруулалтыг зохион байгуулна. Тендер шалгаруулалтын нэр болон дугаарыг Өгөгдлийн хүснэгтэд заана.
  - 1.2. Тендер шалгаруулалт багцтай бол энэ тухай мэдээллийг Өгөгдлийн хүснэгтэд заана.
  - 1.3. Хуулийн 32.5-д зааснаар тендер шалгаруулалтыг урьдчилан зохион байгуулж байгаа үед энэ тухай Өгөгдлийн хүснэгтэд заана.
  
- 2. Санхүүжилтийн эх үүсвэр болон төсөвт өртөг**
  - 2.1.Тендер шалгаруулалтын нийт болон багц тус бүрийн санхүүжилтийн эх үүсвэр, батлагдсан төсөвт өртгийг Өгөгдлийн хүснэгтэд тусгана.
  
- 3. Худалдан авах ажиллагааны хууль тогтоомж**
  - 3.1.Энэ худалдан авах ажиллагаанд хуулийн 2.1-д заасан төрийн болон орон нутгийн өмчийн хөрөнгөөр бараа, ажил, үйлчилгээ худалдан авах тухай хууль тогтоомжийг дагаж мөрдөнө.
  
- 4. Худалдан авах ажиллагааны цахим систем**
  - 4.1.Тендер шалгаруулалтыг Сангийн сайдын баталсан “Цахим системээр худалдан авах ажиллагаа зохион байгуулах, түүний тасралтгүй, аюулгүй ажиллагааг хангах журам”-ын дагуу худалдан авах ажиллагааны цахим систем ([www.tender.gov.mn](http://www.tender.gov.mn)) /цаашид “цахим систем” гэх/-ээр зохион байгуулна.
  
- 5. Авлига, ашиг сонирхлын зөрчлөөс ангид байх**
  - 5.1. Захиалагч, сонирхогч этгээд, оролцогч болон хуулийн 52.1-д заасан ажилтан, албан тушаалтан Авлигын эсрэг хууль, Нийтийн албанд нийтийн болон хувийн ашиг сонирхлыг зохицуулах, ашиг сонирхлын зөрчлөөс урьдчилан сэргийлэх тухай хууль, Өрсөлдөөний тухай хууль, Эрүүгийн хууль болон Зөрчлийн тухай хуулиар хориглосон үйлдэл, эс үйлдлийн талаар холбогдох албан тушаалтан, хууль хяналтын байгууллагад хууль тогтоомжийн дагуу мэдэгдэнэ.
  - 5.2. Нийтийн албанд нийтийн болон хувийн ашиг сонирхлыг зохицуулах, ашиг сонирхлын зөрчлөөс урьдчилан сэргийлэх тухай хуулийн 20, 20<sup>1</sup>, 21 дүгээр зүйлд заасан хориглолт, хязгаарлалтад хамаарах этгээд тендер шалгаруулалтад оролцох эрхгүй байна.
  
- 6. Сонирхогч этгээд, оролцогчид тавигдах ерөнхий шаардлага**
  - 6.1. Аж ахуй эрхлэгч нь хуулийн 22.10-т зааснаар үйлчилгээний хураамж төлснөөр тус тендер шалгаруулалтын сонирхогч этгээд болно.
  - 6.2. Сонирхогч этгээдийн төлсөн үйлчилгээний хураамжийг аливаа үндэслэлээр буцаан олгохгүй.
  - 6.3. Оролцогчтой холбоотойгоор хуулийн 7.1-д заасан нөхцөл үүсээгүй буюу ерөнхий шаардлагыг хангасан байна.
  - 6.4. Оролцогч хуулийн 6 дугаар зүйлд нийцүүлэн тендер ирүүлнэ.

6.5. Тендер шалгаруулалтад оролцох гадаадын этгээд үүсгэн байгуулагдсан улсын хуулийн дагуу эцсийн өмчлөгчөөр бүртгэгдсэн этгээдийн мэдээллийг ирүүлнэ.

6.6. Монгол Улсын хуулийн этгээдийн эцсийн өмчлөгчийн мэдээллийг Хуулийн этгээдийн улсын бүртгэлийн тухай хуульд зааснаар бүртгүүлсэн мэдээлэлд үндэслэнэ.

6.7. Монгол Улсын олон улсын гэрээнд үл нийцэх, худалдааны хоригт хамаарах этгээд тендер ирүүлэх эрхгүй.

**7. Туслан гүйцэтгэгч, 7.1.** Тендерт ирүүлэх түншлэлийн гэрээ, туслан **түншлэлд тавигдах** гүйцэтгүүлэх гэрээ нь хуулийн 6 дугаар зүйлд заасан **шаардлага** шаардлага хангасан байна.

**7.2.** Туслан гүйцэтгүүлэх гэрээ хуулийн 6.4-т заасныг зөрчсөн бол захиалагч тухайн туслан гүйцэтгүүлэх гэрээ,

туслан гүйцэтгэгчид холбогдох баримт бичгийг тендер хянан үзэхэд харгалзан үзэхгүй.

**7.3.** Түншлэлийн болон туслан гүйцэтгэгчийн хувиар оролцохыг зөвшөөрсөн болохыг түншлэлийн гишүүн болон туслан гүйцэтгэгч цахим системээр баталгаажуулсан байна.

**7.4.** ТШЗ-ны 7.3-т заасан нь гадаадын этгээд түншлэлийн гишүүн, эсхүл туслан гүйцэтгэгчээр ороход хамаарахгүй.

**7.5.** Түншлэлийн гишүүн, туслан гүйцэтгэгч тендер шалгаруулалтад оролцох эрхээ хязгаарлуулсан этгээдийн жагсаалтад бүртгэгдсэн хугацаа дуусгавар болоогүй бол ерөнхий шаардлагад нийцэхгүй гэж үзнэ.

## **Б. АГУУЛГА**

**8. Тендер шалгаруулалтын 8.1.** Тендер шалгаруулалтын баримт бичиг нь доор **баримт бичиг** дурдсан бүлэг болон түүнд оруулсан нэмэлт,

өөрчлөлтөөс бүрдэнэ:

I Бүлэг. Тендер шалгаруулалтын зааварчилгаа;

II Бүлэг. Өгөгдлийн хүснэгт;

III Бүлэг. Техникийн тодорхойлолт, тавигдах шаардлага;

IV Бүлэг. Тендерийн үнэлгээний шалгуур үзүүлэлт; V

Бүлэг. Тендерийн жишиг маягт; VI Бүлэг. Гэрээний нөхцөл.

8.2. Захиалагч тендер шалгаруулалтын үр дүнд нийлүүлэгчтэй гэрээ байгуулахад тендер шалгаруулалтын баримт бичгийн VI бүлэг дэх гэрээний нөхцөлийг баримтална.

8.3. Сонирхогч этгээд ТШЗ, Өгөгдлийн хүснэгтэд заасан шаардлага, шалгуур үзүүлэлт, гэрээний нөхцөл, тендерийн жишиг маягт, техникийн тодорхойлолт болон түүнд оруулсан аливаа өөрчлөлт, иш татсан хууль, журам, зааврыг судалж, тэдгээрт нийцүүлэн тендер бэлтгэнэ.

**9. Тендер шалгаруулалтын 9.1.** Сонирхогч этгээд тендер шалгаруулалтын баримт **баримт бичгийг тодруулах** бичигт заасан асуудлаар тодруулга авах бол энэ тухай

хүсэлтийг тендерийн нээлтээс ажлын таваас доошгүй өдрийн өмнө бичгээр захиалагчид гаргаж болно.

9.2. Тодруулга авах хүсэлтийг Өгөгдлийн хүснэгтэд заасан хаягаар хүлээн авна.

9.3. Тодруулга авах хүсэлтэд үйлчилгээний хураамж төлсөн баримтыг хавсаргана.

9.4. Захиалагч тодруулга авах хүсэлтийн хариуг албан бичгээр үйлдэж, цахим системд нийтэлснээр хүргүүлсэн гэж тооцно.

9.5. Захиалагч тодруулгын үр дүнд тендер шалгаруулалтын баримт бичигт нэмэлт, өөрчлөлт оруулах шаардлагатай гэж үзвэл ТШЗ-ы 11-д заасныг мөрдөнө.

**10. Тендер ирүүлэхийн** 10.1. Хуулийн 19.4-т зааснаар уулзалт зохион байгуулах, **өмнөх уулзалт** эсхүл ажлын талбайтай танилцуулах бол Өгөгдлийн хүснэгтэд заана.

10.2. Уулзалтад сонирхогч этгээд, түүний төлөөлөл оролцоно.

10.3. ТШЗ-ны 10.1-д заасан уулзалтад оролцоогүй аж ахуй эрхлэгч тендер шалгаруулалт шалгаруулалтад оролцож болно.

**11. Тендер шалгаруулалтын** 11.1. Тендер хүлээн авах эцсийн хугацаанаас өмнө **баримт бичигт нэмэлт**, захиалагч тендер шалгаруулалтын баримт бичигт **өөрчлөлт оруулах** нэмэлт, өөрчлөлт оруулж болно.

11.2. Тендер шалгаруулалтын баримт бичигт нэмэлт, өөрчлөлт оруулсан бол түүнийг цахим системд нийтэлснээр хүчинтэйд тооцогдоно.

11.3. Хэрэв тендер нээхээс ажлын таван өдрийн дотор тендер шалгаруулалтын баримт бичигт оруулсан нэмэлт, өөрчлөлтийг оруулсан бол тендер хүлээн авах эцсийн хугацааг ажлын таваас доошгүй өдөр байхаар тооцож, шаардлагатай хугацаагаар сунгана.

## **В. ТЕНДЕР БЭЛТГЭХ**

**12. Тендер шалгаруулалтын** 12.1. Тендер шалгаруулалтын зарлал, баримт бичиг, **баримт бичгийн болон** урилгыг гадаад хэлээр давхар нийтэлсэн эсэхээс үл **тендерийн хэл** хамааран тендер шалгаруулалтын баримт бичиг, тендер шалгаруулалттай холбогдох албан бичиг, захидал, бусад баримт бичиг, оролцогчийн ирүүлэх тендер монгол хэлээр байх ба өөр хэлээр үйлдсэн тендер, түүний доторх баримт бичиг, мэдээллийг орчуулсан орчуулгыг тендерт оролцогч бэлтгэн ирүүлнэ.

12.2. Зөвхөн гадаад улс, олон улсын байгууллагын зээл, тусламжийн хөрөнгөөр санхүүжүүлэх ажил гүйцэтгүүлэх тендер шалгаруулалтын хувьд Монгол Улсын олон улсын гэрээг үндэслэн хэлийг Өгөгдлийн хүснэгтэд өөрөөр зааж болно.

12.3. Хэрэв ТШЗ-ны 12.2-т зааснаар бэлдсэн тохиолдолд тендер шалгаруулалтын баримт бичгийн монгол хэл болон гадаад хэлээр бэлтгэсэн хувилбар хоорондоо зөрвөл монгол хэлээр бэлтгэсэн хувилбарыг баримтална.

12.4. Тендер хянан үзэх, үнэлэхэд захиалагч гадаад хэлээр үйлдсэн баримт бичгийн орчуулгыг үндэслэх ба оролцогч өөрөө, эсхүл бусад этгээд орчуулсан эсэхээс үл хамааран үнэн зөв, зөрүүгүй болохыг захиалагчийн өмнө хариуцна.

- 13. Тендерийн иж бүрдэл** 13.1. Тендер нь хуулийн 21.1-д нийцүүлж бэлтгэсэн ажил гүйцэтгэх техникийн болон үнийн санал байна.
- 13.2. Оролцогчийн бэлтгэж ирүүлэх тендер дараах баримт бичиг, мэдээллээс бүрдэнэ:
- 13.2.1. ТШЗ-ны 14-т заасны дагуу бэлтгэсэн маягтууд;
- 13.2.2. оролцогчийн итгэмжлэлгүйгээр төлөөлөх эрх бүхий этгээдээс өөр этгээд тендерийг баталгаажуулсан бол холбогдох хууль тогтоомжид нийцүүлэн олгосон итгэмжлэл /гадаадын этгээдийн хувьд итгэмжлэлгүйгээр төлөөлөх эрхтэй этгээдийг нотлох баримт/;
- 13.2.3. ТШЗ-ны 15-д заасны дагуу бэлтгэсэн хувилбарт санал;
- 13.2.4. оролцогч ТШЗ-ны 16-д заасан ерөнхий шаардлагыг хангасан болохыг нотлох баримт бичиг;
- 13.2.5. тендерт оролцогчийн чадавх, туршлага ТШЗ-ны 17, 18, 19-д заасан шаардлага, шалгуур үзүүлэлтийг хангахыг нотлох баримт бичиг;
- 13.2.6. санал болгож буй ажил ТШЗ-ны 20-д заасан шаардлагад нийцсэнийг нотлох баримт бичиг;
- 13.2.7. ТШЗ-ны 21-д заасан ажлын төсөв;
- 13.2.8. ТШЗ-ны 21.7-д заасан тохиолдолд холбогдох тайлбар;
- 13.2.9. Түншлэлээр, эсхүл туслан гүйцэтгэгчтэй бол холбогдох гэрээ.
- 13.3. Оролцогч өөрийн тендерийн бүх баримт бичиг, мэдээллийн хүчинтэй байдлыг нягтлах үүрэгтэй бөгөөд үнэн зөвийг захиалагчийн өмнө хариуцна.
- 13.4. Оролцогч хуулийн 22.7, 22.10-т заасныг үндэслэн тендерийн баталгаа хүргүүлж, үйлчилгээний хураамж төлснөөр тендер илгээнэ.
- 14. Тендерийн жишиг маягтууд** 14.1. Оролцогч V бүлэгт заасан маягтын мэдээллийг хуулийн 21.1.3-т зааснаар цахим системд үүсгэсэн маягтад бөглөж, илгээнэ.
- 15. Хувилбарт санал** 15.1. Өгөгдлийн хүснэгтэд заасан бол хуулийн 11.10-т заасан шаардлагад нийцэх хувилбарт саналыг тендерийн хамт ирүүлж болно.
- 16. Ерөнхий шаардлагыг** 16.1. Оролцогчийн ерөнхий шаардлага хангасан эсэхийг

## **магадлах баримт бичиг**

дараах баримт бичгээр магадална. Үүнд:

16.1.1. ТШЗ-ны 14.1-д заасны дагуу бөглөж ирүүлсэн V бүлгийн Маягт 1.

16.1.2. Ерөнхий шаардлагыг хангасан эсэхийг магадлахтай холбоотой ирүүлэх бусад баримт бичгийг хуулийн 7 дугаар зүйлд нийцүүлэн Өгөгдлийн хүснэгтэд заана.

16.2. Гадаадын этгээд нь үүсгэн байгуулагдсан, эсхүл оршин суугаа улсын төрийн эрх бүхий байгууллагаас гаргасан дараах баримт бичиг, эсхүл түүнтэй адилтгах баримт бичгийг ирүүлнэ:

16.2.1. хуулийн этгээд бол улсын бүртгэлийн гэрчилгээ, түүнийг итгэмжлэлгүйгээр төлөөлөх эрхтэй этгээдийг тодорхойлох баримт бичиг; 16.2.2. гадаадын иргэн, харьяалалгүй хүн бол паспорт, түүнийг орлох баримт бичиг;

16.2.3. тендер шалгаруулалт зарласнаас хойших өдрийн байдлаар тухайн улсын хуулиар татварын хугацаа хэтэрсэн өргүй болохыг нотлох баримт бичиг.

16.3. Захиалагч оролцогчийн ерөнхий нөхцөлийг магадлах зорилгоор зөвхөн ТШЗ-ны 16.1, 16.2.2-т заасан баримт бичгээс бусад баримт бичгийг ирүүлэхийг оролцогчоос шаардахгүй ба шаардлагатай бусад нөхцөлийг оролцогчийн ирүүлсэн мэдэгдэл, хуулийн 15.2-т заасан мэдээлэлд үндэслэн магадална.

16.4. Түншлэлийн гишүүн тус бүр ТШЗ-ны 16.1, 16.2-т заасан баримт бичиг ирүүлнэ.

## **17. Чадавхын болон туршлагын шаардлага**

17.1. Захиалагч ТШЗ-ны 18, 19-д заасан чадавхын болон туршлагын шаардлага тогтооход хуулийн 15 дугаар зүйлийг баримтална.

17.2. Хуулийн 15.2-т заасан цахим системээр дамжуулан шалгах боломжтой, олон нийтэд нээлттэй мэдээллийг нотлох баримтаар ирүүлэхгүй.

17.3. Түншлэлийн хувьд төлөөлөх эрх бүхий гишүүн, гишүүн хамтдаа ТШЗ-ны 18, 19-д заасан чадавхын болон туршлагын шаардлагыг бүрэн хангасан байна.

17.4. Түншлэлийн төлөөлөх эрх бүхий гишүүн ТШЗ-ны 18, 19-д чадавхын болон туршлагын шаардлагын 40-аас дээш хувийг, түншлэлийн гишүүн тус бүр 25 ба түүнээс дээш хувийг хангасан байна.

17.5. Туслан гүйцэтгэгч нь энэ зүйлд заасан шаардлага, шалгуур үзүүлэлтийн өөрт холбогдох хэсгийг хангаж байгааг нотлох баримт бичгийг тендерт ирүүлнэ.

## **18. Санхүүгийн чадавхын шаардлагыг хангах нотлох баримт**

18.1. Хуулийн 16.5-д зааснаар оролцогч Өгөгдлийн хүснэгтэд заасан санхүүгийн чадавхын шаардлага хангасан байна.



**19. Техникийн чадавх болон туршлагын шаардлагыг хангах нотлох баримт**

Захиалагч энд зааснаас бусад асуудлаар харилцагч банкны тодорхойлолт ирүүлэхийг шаардахгүй.

18.4. Монгол Улсын хуулийн этгээдийн банк, санхүүгийн байгууллагад тендер шалгаруулалт зарласнаас хойших өдрийн байдлаар хугацаа хэтэрсэн зээлийн өртэй эсэх талаар лавлагааг Зээлийн мэдээллийн тухай хуулийн 4.1.5-д заасан этгээдээс цахим системээр авч, тендерт ирүүлэх ба уг асуудлаар банк, санхүүгийн байгууллагаас лавлагаа ирүүлэхийг шаардахгүй.

19.1. Хуулийн 17.4-т зааснаар оролцогч Өгөгдлийн хүснэгтэд заасан техникийн чадавх болон туршлагын шаардлагыг хангасан байна.

19.2. Техникийн чадавх болон туршлагын шаардлагыг хангах нотлох баримт ирүүлэхийг захиалагч шаардах бол хуулийн 17.2.1, 17.2.3, 17.2.4-т заасан баримт бичгээс сонгож Өгөгдлийн хүснэгтэд заана.

19.3. Ажил гүйцэтгэх, дагалдах үйлчилгээ үзүүлэхэд шаардлагатай тусгай зөвшөөрөл, зөвшөөрөл, эсхүл гэрчилгээ байгаа бол Өгөгдлийн хүснэгтэд заана.

19.4. ТШЗ-ны 19.3-т заасан тусгай зөвшөөрлийн шаардлагыг түншлэлийн гишүүн тус бүр хангасан байна. Хэд хэдэн зөвшөөрөл, гэрчилгээ шаардсан бол түншлэлийн гишүүд хамтдаа бүрэн хангасан байна.

20.1. Санал болгож буй ажил нь III бүлэгт заасан техникийн тодорхойлолт, тавигдах шаардлагад нийцсэнийг нотлох баримтыг тендерт ирүүлнэ.

**20. Санал болгож буй ажил тендер шалгаруулалтын баримт бичгийн шаардлагад нийцсэнийг нотлох баримт бичиг**

**21. Тендерийн үнэ ба үнийн хөнгөлөлт**

18.2. Санхүүгийн чадавхын шаардлагыг хангах нотлох баримт ирүүлэхийг захиалагч шаардах бол хуулийн 16.2, 16.4-т заасан баримт бичгээс сонгож Өгөгдлийн хүснэгтэд заана.

18.3. Оролцогчийн дансны мэдээлэл, түүний үлдэгдлийн талаар харилцагч банкны мэдэгдлээс бусад банк, санхүүгийн байгууллагын мэдэгдлийг оролцогчийн санхүүгийн чадавхыг хянан үзэхэд харгалзан үзэхгүй.

20.2. III бүлэгт заасан техникийн тодорхойлолтын аль нэг зүйлээс зөрүүтэй, орхигдуулсан бол энэ тухай тайлбарыг ирүүлнэ.

20.3. Ажил гүйцэтгэхтэй холбоотойгоор тендер шалгаруулалтад оролцох эрхээ хязгаарлуулсан этгээдээс бараа, үйлчилгээ авахаар санал болгосон бол шаардлагад нийцэхгүй гэж үзнэ.

21.1. Оролцогчийн санал болгож буй үнэ, үнийн хөнгөлөлт нь энэ зүйлд заасан шаардлагад нийцсэн байна.

21.2. Тендерт ирүүлэх өртгийн төсвийг холбогдох эрх бүхий байгууллагаас баталсан норм, нормативыг үндэслэн нэр төрөл тус бүрээр нэгж болон нийт үнийг эрх

бүхий этгээдээр баталгаажуулж ирүүлнэ.

21.3. Тендерийн үнэд хуулийн 27.13-т заасан зардлыг багтсанд тооцно.

21.4. ТШЗ-ны 21.2-т заасан төсвийн нийт нийлбэр нь арифметик алдаагүй боловч V бүлгийн маягт 1-д заасан үнээс зөрүүтэй бол төсвийн нийт нийлбэрийг санал болгосон үнэ гэж үзнэ.

21.5. ТШЗ 21.1-т заасны дагуу үнийн хөнгөлөлт санал болговол үнийн хөнгөлөлт тооцсоны дараах үнийг “тендерийн үнэ” гэж үзнэ.

21.6. Хууль болон Өгөгдлийн хүснэгтэд өөрөөр заагаагүй бол оролцогчийн санал болгосон үнэ нь гэрээний хэрэгжилтийн явцад тогтмол байх бөгөөд тохируулга хийхгүй. Тохируулга хийх нөхцөлтэй үнэ санал болгосон тендерийг шаардлага хангаагүй гэж үзнэ. Өгөгдлийн хүснэгтэд үнийн тохируулга хийхийг зөвшөөрсөн тендер шалгаруулалтад тогтмол үнэ санал болгосон тендер ирүүлсэн нь тендерээс татгалзах үндэслэл болохгүй ба үнийн тохируулга нь гэрээний хэрэгжилтийн явцад тэгтэй тэнцүү гэж үзнэ.

21.7. Хуулийн 21.5-д заасан тохиолдолд тендер шалгаруулалтын оролцогчийн тендерийн үнэ төсөвт өртгийн 80 хувиас доош бол уг үнэ нь ажлын хамрах хүрээ, чанар болон гүйцэтгэлд сөрөг нөлөө үзүүлэхгүй талаар үндэслэл бүхий тайлбарыг тендерт ирүүлнэ.

## **22. Тендерийн валют**

22.1. Монгол Улсын олон улсын гэрээ болон хууль тогтоомжид өөрөөр заагаагүй бол тендерийн үнийг Төлбөр тооцоог үндэсний мөнгөн тэмдэгтээр гүйцэтгэх тухай хуулийн 4.1, 4.2-т заасны дагуу үндэсний мөнгөн тэмдэгт төгрөгөөр илэрхийлэхээр заана.

## **23. Тендер хүчинтэй байх хугацаа**

23.1. Оролцогч хуулийн 21.1.1-д заасны дагуу тендер нээснээс хойш өөрийн тендер хүчинтэй байх хугацааг ажлын 30-аас багагүй өдөр байхаар маягт 1-д заана.

23.1. Захиалагч хуулийн 28.8-д зааснаар тендер хүчинтэй байх хугацаа сунгах хүсэлт гаргасан бол оролцогч өөрийн ТШЗ-ны 23.1-д заасан хугацааг сунгаж болно.

23.2. Оролцогч тендерийн хүчинтэй байх хугацааг сунгасан бол ТШЗ-ны 24-т заасан тендерийн баталгааны хүчинтэй байх хугацаа мөн адил тендерийн баталгааны нөхцөлийн дагуу сунгагдахыг баталгаа гаргагч болон оролцогч хариуцна.

23.3. Хуулийн 32.5-д зааснаар тендер шалгаруулалтыг урьдчилан зохион байгуулж буй тохиолдолд оролцогчийн тендерийн хүчинтэй байх хугацаа нь тухайн ажлын санхүүжилтийн эх үүсвэр батлагдсаны дараа гэрээ байгуулах хүртэл хугацаанд хүчинтэй байхаар заана.

## **24. Тендерийн баталгаа**

24.1. Захиалагч хуулийн 14.1-д заасан тохиолдолд төсөвт өртгийн 0.5 хувиар тооцсон “Худалдан авах ажиллагаанд баталгаа гаргах, орлого болгох журам”-д нийцсэн тендерийн баталгаа ирүүлэхийг Өгөгдлийн хүснэгтэд заана.

24.2. Тендер шалгаруулалтыг багцад хуваасан бол тендерийн баталгааг багц тус бүрд ирүүлнэ.

24.3. Түншлэлийн хувьд түүнийг төлөөлөх эрх бүхий гишүүн тендерийн баталгааг ирүүлнэ.

## **Г. ТЕНДЕР ИЛГЭЭХ, НЭЭХ**

## **25. Тендер баталгаажуулах,**

25.1. Тендерийг хуулийн 22.1-д зааснаар

## илгээх

баталгаажуулан, тендерийн баталгаа шаардсан тохиолдолд тендерийн баталгааг ТШЗ 24-т зааснаар илгээнэ.

25.2. ТШЗ-ны 25.1-д заасны дагуу баталгаажуулсан этгээд оролцогчийг итгэмжлэлгүйгээр төлөөлөх эрх бүхий этгээд бол итгэмжлэл ирүүлэх шаардлагагүй.

25.3. Оролцогчийг итгэмжлэлгүйгээр төлөөлөх эрх бүхий этгээд тендерийг тоон гарын үсгээр баталгаажуулсан бол V бүлэгт заасан маягтыг ТШЗ-ны 25.1-д зааснаар тамга, тэмдгээр баталгаажуулсан гэж үзнэ. Энэ тохиолдолд маягтыг баталгаажуулахтай холбоотой итгэмжлэл үйлдэх, хуулийн этгээдийн тамга, тэмдгээр баталгаажуулахыг шаардахгүй.

25.4. Оролцогч хуулийн 22.5-д заасан хүний эмзэг мэдээлэлд хамаарах мэдээллийг ил болгохгүйгээр илгээх бол хуулийн 22.6.3-т заасан мэдэгдлийг V бүлгийн маягт **Error! Reference source not found.**7-ын дагуу н ууцлахгүйгээр ирүүлнэ.

25.5. Хуулийн 22.6-д заасан баримт бичиг, мэдээллийг заавал ил болгож илгээх ба ТШЗ-ны 25.4-т заасан нь тус баримт бичгүүдэд хамаарахгүй. Захиалагч тухайн тендер шалгаруулалтад нэмэлтээр ил болгох баримт бичгийг Өгөгдлийн хүснэгтэд заах ба уг баримт бичиг хүний эмзэг мэдээлэл хамаарах бол мэдээллийн эзний зөвшөөрлийг авсны үндсэн дээр тендер илгээнэ.

## 26. Тендер хүлээн авах эцсийн хугацаа

26.1. Тендер хүлээн авах эцсийн хугацааг Өгөгдлийн хүснэгтэд заана. Огноо, цагийг цахим системийн серверийн цагаар тооцно.

26.2. Захиалагч тендерийн нээлтийг цахим системээр Өгөгдлийн хүснэгтэд заасан огноо, цагт зохион байгуулна. Тендерийн нээлтэд оролцогч, эсхүл түүний төлөөлөгч байлцах эрхтэй.

## Д. ЗАХИАЛАГЧ ШИЙДВЭР ГАРГАХ

**27. Тендерийн талаар** 27.1. Захиалагч тендерийн талаар тодруулга авах **тодруулга авах** тохиолдолд хуулийн 25 дугаар зүйлд заасан журмыг баримтална.

**28. Тендерийг шаардлагад** 28.1. Тендерийг хянан үзэхэд хуулийн 26 дугаар зүйлд **нийцсэн эсэхийг хянан** заасан журам, ТШЗ-ны 13-т заасан тендерийн иж **үзэх** бүрдэл, холбогдох мэдээллийн сангаас илгээсэн мэдээлэл, оролцогч болон түүний тендерийн талаар

авсан тайлбар, тодруулгад үндэслэн хянан үзнэ.

## 29. Тендерийг үнэлэх

29.1. Хуулийн 11.4-т зааснаар захиалагч үнэлгээний үндсэн шалгуурыг сонгох бөгөөд өгөгдлийн хүснэгтэд өөрөөр заагаагүй бол үнэлгээний үндсэн шалгуур нь харьцуулах үнэ байна. 29.2. Захиалагч тендерийг хуулийн 27 дугаар зүйлд заасны дагуу үнэлж, харьцуулна.

29.3. Өгөгдлийн хүснэгтэд өөрөөр заагаагүй бол тендер үнэлэх үндсэн шалгуур нь харьцуулах үнэ байна.

- 30. Арифметик алдааг залруулах**
- 30.1. Тендерийн үнийн арифметик алдааг “Тендер үнэлэх, давуу эрх олгох аргачлал, заавар”-т зааснаар залруулна.
- 30.2. ТШЗ-ны 30.1-д заасны дагуу арифметик алдааг залруулсан тухай мэдээллийг оролцогчид хүргүүлнэ.
- 31. Давуу эрх олгох**
- 31.1. Захиалагч нь өгөгдлийн хүснэгтэд заасан мэдээлэл, баримт бичгийг ирүүлсэн бол хуулийн 8.4, 8.7-т зааснаар үнийг хууль болон холбогдох аргачлал, зааврын дагуу хийсвэрээр бууруулж тооцно.
- 31.2. ТШЗ-ны 31.1-д заасан нотлох баримт ирүүлээгүй тохиолдолд давуу эрх олгохгүй ба энэ нь тухайн оролцогчийн ирүүлсэн тендерээс татгалзах үндэслэл болохгүй.
- 31.3. Давуу эрх авч гэрээ байгуулсан гүйцэтгэгч гэрээний үүрэг гүйцэтгэхэд давуу эрх тооцуулсан нөхцөлийг биелүүлээгүй нь тендер шалгаруулалтад оролцох эрх хязгаарлах нөхцөл болохыг анхаарах шаардлагатай.
- 32. Үнэлгээнд харгалзах шалгуур үзүүлэлт**
- 32.1. Өгөгдлийн хүснэгтэд заасан бол IV бүлэгт заасан үнэлгээнд харгалзах шалгуур үзүүлэлтийг мөнгөөр илэрхийлж, харьцуулах үнийг хийсвэрээр нэмэгдүүлнэ.
- 33. Тендерийн харьцуулах үнийг тодорхойлох**
- 33.1. Тендерийн харьцуулах үнийг тодорхойлоход “Тендер үнэлэх, давуу эрх олгох аргачлал, заавар”- ыг баримтална.
- 33.2. ТШЗ-ны 15.1-д зөвшөөрсний дагуу хувилбарт санал ирүүлсэн тендер “хамгийн сайн” гэж үнэлэгдсэн бол түүний хувилбарт саналыг үндсэн тендерийн нэгэн адил хянан үзэж, үнэлнэ.
- 33.3. ТШЗ-ны 33.2-т зааснаар тендерийн саналын хувилбарыг хянан үзэх, үнэлэхэд үндсэн тендерийг үнэлсэн журмыг баримтална.
- 34. Тендерийг эрэмбэлэх**
- 34.1. Захиалагч тендерүүдийг эрэмбэлэхэд хуулийн 27.5-д заасныг баримтална.
- 35. Оролцогчийн чадавхыг дахин магадлах**
- 35.1. Захиалагч хэд хэдэн багцад хамгийн сайн үнэлэгдсэн тендер ирүүлсэн оролцогчийг тэдгээр багцад заасан гэрээний үүрэг гүйцэтгэх чадавхтай эсэхийг, мөн санал болгосон хүний нөөц, тоног төхөөрөмжийн мэдээлэл өөр бусад төсөл, арга хэмжээний мэдээлэлтэй давхацсан эсэхийг дахин магадална.
- 35.2. ТШЗ-ны 35.1-д заасны дагуу дахин магадлахад зөвхөн ТШЗ-ны 18 дугаар зүйлд заасан санхүүгийн чадавх, ТШЗ-ны 19 дүгээр зүйлд заасан техникийн чадавх, туршлагын талаар шаардлага, шалгуур үзүүлэлтийг хангах эсэхийг тендер хянан үзэхэд ашигласан баримт бичиг, мэдээлэлд үндэслэнэ. 35.3. ТШЗ-ны 35.2-т заасны дагуу оролцогчийн чадавхыг дахин магадалж, хуулийн 27.10-т зааснаар гэрээ байгуулах эрх олгоно.

## Е. ШИЙДВЭР ХҮРГҮҮЛЭХ, ГЭРЭЭ БАЙГУУЛАХ

- 36. Шийдвэр хүргүүлэх** 36.1. Захиалагч хуулийн 28 дугаар зүйлд заасан шийдвэр гаргаж, оролцогчдод мэдэгдэнэ.
- 37. Гүйцэтгэлийн баталгаа** 37.1. Хуулийн 42.1-д заасан тохиолдолд гэрээ байгуулах эрх авсан оролцогч тухайн төсвийн жилд санхүүжих дүнгийн гурван хувийн үнийн дүнтэй гүйцэтгэлийн баталгааг захиалагчаас шаардсан хугацааны дотор ирүүлнэ.
- 37.2. Гүйцэтгэлийн баталгааг “Худалдан авах ажиллагаанд баталгаа гаргах, орлого болгох журам”-д нийцүүлэн гаргана.
- 38. Урьдчилгаа төлбөр** 38.1. Гэрээг хэрэгжүүлэхэд шаардагдах бараа материал худалдаж авах болон ажил эхлүүлэхтэй холбогдох зардалд урьдчилгаа төлбөр олгох шаардлагатай бол захиалагч урьдчилгаа төлбөр олгох хувийг Өгөгдлийн хүснэгтэд заана.
- 38.2. Гүйцэтгэгч урьдчилгаа төлбөр авах хүсэлтийг уг төлбөрийн дагуу санхүүжүүлэх ажлын нэр төрөл, тоо хэмжээ, төсөв, ажил гүйцэтгэх хуваарийн хамт ТШЗ-ны 38.1-д заасан үнийн дүнгээс багагүй хэмжээний мөнгөн дүнтэй урьдчилгаа төлбөрийн баталгааг холбогдох этгээдээр гаргуулан захиалагчид ирүүлнэ.
- 38.3. Урьдчилгаа төлбөрийн баталгааг “Худалдан авах ажиллагаанд баталгаа гаргах, орлого болгох журам”-д нийцүүлэн гаргана.
- 38.4. Захиалагчийн хүлээн авсан, шаардлага хангасан урьдчилгаа төлбөрийн баталгаа нь гэрээний салшгүй хэсэг байна.
- 39. Гэрээнд гарын үсэг баталгаажуулах** 39.1. Захиалагч ТШЗ-ны 8.2-т заасан гэрээний зурж баталгаажуулах нөхцөлийн гэрээ баталгаажуулах маягтыг түүнд заасан зааврын дагуу шаардлагатай хэсгийг эцэслэн нөхөж, оролцогчид хүргүүлнэ.
- 39.2. Шалгарсан оролцогч ТШЗ-ны 39.1-д зааснаар ирүүлсэн гэрээнд гарын үсэг зурж, баталгаажуулан захиалагчаас шаардсан хугацааны дотор хүргүүлнэ.

## II БҮЛЭГ. ӨГӨГДЛИЙН ХҮСНЭГТ

ТШЗ-ны холбогдох заалт	А. ЕРӨНХИЙ ЗҮЙЛ
ТШЗ 1.1	Захиалагч: <i>Дорноговь аймгийн Замын –Үүд сумын Засаг даргын Тамгын газар</i>

ТШЗ 1.1	Тендер шалгаруулалтын нэр: <b>Сумын 5 байршилд авто зогсоол хийх</b>
ТШЗ 1.1	Тендер шалгаруулалтын зарлалын дугаар: <b>ДГАЗҮСЗДТГ/20240101011</b>
ТШЗ 1.2	Тендер шалгаруулалт нь дараах нэр, дугаар бүхий багцуудаас бүрдэнэ: <b>“Үгүй”</b>
ТШЗ 1.3	Тендер шалгаруулалтыг урьдчилан зохион байгуулж байгаа эсэх: <b>“Үгүй”</b>
ТШЗ 2.1	Санхүүжилтийн эх үүсвэр нь: Санхүүжилтийн эх үүсвэр нь: <b>Орон нутгийн төсвийн хөрөнгө оруулалт</b>
ТШЗ 2.1	Нийт төсөвт өртөг: <b>772,856,039 төгрөг</b> <b>Тухайн онд санхүүжигдэх төсөвт өртөг 772,856,039 төгрөг</b>
<b>Б.АГУУЛГА</b>	
ТШЗ 9.1	Тендер шалгаруулалтын баримт бичгийг тодруулах хүсэлтийг захиалагчид хүргүүлэх хаяг: Хүлээн авагчийн нэр: <b>Дорноговь аймгийн Замын –Үүд сумын Засаг даргын Тамгын газар</b> Хаяг: <b>tender.gov.mn</b> Утасны дугаар: <b>96964248</b> Цахим шуудангийн хаяг:
ТШЗ 10.1	Тендер ирүүлэхийн өмнөх уулзалт зохион байгуулах эсэх: <b>“Үгүй”</b>
<b>В. ТЕНДЕР БЭЛТГЭХ</b>	
ТШЗ 12.1	Тендер шалгаруулалтын хэл: <b>Монгол хэл.</b>
ТШЗ 15.1	Хувилбарт санал ирүүлэхийг: <b>“Зөвшөөрөхгүй”</b>
ТШЗ 16.1.2	<p>Ерөнхий шаардлагыг магадлахад шаардагдах бусад баримт бичиг: 1.Тендер шалгаруулалт зарласнаас хойш хугацаанд цахим системээс авсан татварын өр төлбөргүй тодорхойлолтыг цахим системийн холбогдох талбараар зааварчилгааны дагуу ирүүлнэ. <b>“Төрийн худалдан авах ажиллагааны цахим систем”</b> <a href="http://www.tender.gov.mn">www.tender.gov.mn</a> болон “Төрийн мэдээлэл солилцооны ХУР систем-ээр дамжуулан Татварын ерөнхий газар, Нийгмийн даатгалын ерөнхий газрын цахим мэдээллийн сангаас шалгана.</p> <p>Анхааруулга: Тендер шалгаруулалт зарласнаас хойш хугацаанд цахим системээс авсан татварын өр төлбөргүй тодорхойлолтыг цахим системийн холбогдох талбараар зааварчилгааны дагуу ирүүлнэ. Энэхүү тодорхойлолтыг ирүүлээгүй тохиолдолд тендер нээсэн өдрийн байдлаар татварын хугацаа хэтэрсэн өр төлбөрийн талаарх мэдээллийг шалгана. Нийгмийн даатгалын шимтгэлийн хугацаа хэтэрсэн өртэй эсэх тодорхойлолтыг маягт НД-7-ын дагуу харьяа Нийгмийн даатгалын байгууллагаас авч өөрийн тендерт хавсарган ирүүлнэ Улсын бүртгэлийн гэрчилгээний эхээс хийсэн хуулбарыг ирүүлэх шаардлагагүй бөгөөд <b>“Төрийн мэдээлэл солилцооны ХУР систем”</b>-ээр дамжуулан шалгана</p> <p>2. Тендерт оролцогч Худалдан авах ажиллагааны цахим систем (<a href="http://www.tender.gov.mn">www.tender.gov.mn</a>)-д өөрийн үндэсний тоон гарын үсэг ашиглан тендерийн нээлт хийхээс 3-аас доошгүй хоногийн өмнө нэвтрэн орж Шүүхийн тусгай архивын лавлагаа авах хүсэлтийг илгээх бөгөөд Шүүхийн ерөнхий зөвлөл хянан үзэж лавлагаа цахимаар илгээдэг болохыг анхаарна уу.</p> <p>Шүүхийн шийдвэр гүйцэтгэх газрын тодорхойлолт авах хүсэлтийг тендерт оролцогч Худалдан авах ажиллагааны цахим систем (<a href="http://www.tender.gov.mn">www.tender.gov.mn</a>)-д өөрийн үндэсний тоон гарын үсэг ашиглан тендерийн нээлтээс өмнө хүчин</p>

	<p>төгөлдөр тодорхойлолтыг цахим хэлбэрээр ирүүлнэ.  Жич: Дээрх 2 лавлагаа авах зааварчилгаатай <a href="http://www.tender.gov.mn">www.tender.gov.mn</a> цахим системийн хэрэглэгчийн хөтөч цэсээс танилцана уу.</p> <p>Ерөнхий шаардлагыг магадлахад шаардлагатай баримт бичиг:  Тендерт оролцогч гэрээг хэрэгжүүлэх чадвартайг нотлохын тулд захиалагч дараах нэмэлт нотлох баримтыг тендерийн хамт ирүүлэх:</p> <ul style="list-style-type: none"> <li>• Батлагдсан маягтын дагуу үнийн санал ирүүлэх</li> <li>• Оролцогч компанийн танилцуулга дэлгэрэнгүй ирүүлэх / Албан ёсны холбоо барих, хаяг, утас, цахим шуудангийн хаяг ирүүлэх/</li> <li>• Техникийн тодорхойлолт, ажил гүйцэтгэх технологи аргачлал, ажил гүйцэтгэх нарийвчилсан хугацааны график гарган баталгаажуулж ирүүлнэ. Төсвийг мэргэшсэн төсөвчнөөр батлуулсан байх.</li> <li>• Төлөөлөл эрх бүхий этгээдээс өөр албан тушаалтан Тендерт оролцогчийг төлөөлж гарын үсэг зурах бол итгэмжлэл заавал ирүүлнэ.</li> <li>• Гэрээний тусгай, ерөнхий нөхцлийг зөвшөөрсөн эсэх мэдүүлэг заавал ирүүлэх шаардлагатай</li> <li>• Гэрээг гүйцэтгэх удирдах болон техникийн голлох боловсон хүчний чадвар, туршлагын талаарх мэдээлэл</li> <li>• Холбогдох байгууллагаас авсан албан тодорхойлолт, албан тоот, мэдүүлгийг тухайн тендерт зориулан гаргаж ирүүлнэ.</li> <li>• Тендерт оролцогч нь уг тендерт шалгарсан тохиолдолд гэрээний үнэ, хугацаанд багтаан ажлын даалгавар, техникийн нөхцлийн дагуу чанарын өндөр түвшинд тухайн ажлыг гүйцэтгэн дуусгаж ашиглалтад хүлээлгэн өгөх баталгааг бичгээр гаргаж ирүүлнэ.</li> <li>• Тендерт оролцогч нь тендерийн иж бүрдэл, баримт бичгийг бэлтгэн электрон хэлбэрт /Adobe PDF/ шилжүүлж, цахим хэлбэрээр ирүүлэх</li> <li>• Дээрх тодорхойлолтыг тендер зарласан өдрөөс хойш авсан байх, лавлагаа авахад татгалзахгүй мэдүүлэг ирүүлэх шаардлагатай.</li> <li>• Тендерт оролцогч нь тендерийн материалд Хувь хүний нууцийн тухай хууль болон байгууллагын нууцын тухай хуулиар ил болгохыг хориглосон мэдээллийг ялгаж ирүүлэх ба тэдгээрийг хуулийн дагуу ил болгохыг хориглосон зайлшгүй үндэслэлийг бичгээр тайлбарлаж ирүүлнэ. Тайлбаргүй нууцлаж ирүүлсэн тохиолдолд татгалзах үндэслэл болно.</li> <li>• ТШӨХ-д шаардсан материалуудын аль нэгийг ирүүлээгүй тохиолдолд уг тендерээс татгалзах үндэслэл болно.</li> <li>• Тендерт оролцогч Худалдан авах ажиллагааны цахим систем (<a href="http://www.tender.gov.mn">www.tender.gov.mn</a>)-д өөрийн үндэсний тоон гарын үсэг ашиглан тендерийн нээлт хийхээс 3-аас доошгүй хоногийн өмнө нэвтрэн орж Шүүхийн тусгай архивын лавлагаа авах хүсэлтийг илгээх бөгөөд Шүүхийн ерөнхий зөвлөл хянан үзэж лавлагаа цахимаар илгээдэг болохыг анхаарна уу.</li> <li>• Шүүхийн шийдвэр гүйцэтгэх газрын тодорхойлолт авах хүсэлтийг тендерт оролцогч Худалдан авах ажиллагааны цахим систем (<a href="http://www.tender.gov.mn">www.tender.gov.mn</a>)-д өөрийн үндэсний тоон гарын үсэг ашиглан тендерийн нээлтээс өмнө хүчин төгөлдөр тодорхойлолтыг цахим хэлбэрээр ирүүлнэ.  Жич: Дээрх 2 лавлагаа авах зааварчилгаатай <a href="http://www.tender.gov.mn">www.tender.gov.mn</a> цахим системийн хэрэглэгчийн хөтөч цэсээс танилцана уу.</li> </ul>
--	---

	<p>Холбоо барих, хаяг, утас, цахим шуудангийн хаяг ирүүлэх/</p> <ul style="list-style-type: none"> <li>• Техникийн тодорхойлолт, ажил гүйцэтгэх технологи аргачлал, ажил гүйцэтгэх нарийвчилсан хугацааны график гарган баталгаажуулж ирүүлнэ. үсэг зурсан этгээдийн итгэмжлэл заавал ирүүлнэ.</li> <li>• Гэрээний тусгай, ерөнхий нөхцлийг зөвшөөрсөн эсэх мэдүүлэг заавал ирүүлэх шаардлагатай</li> <li>• Холбогдох байгууллагаас авсан албан тодорхойлолт, албан тоот, мэдүүлгийг тухайн тендерт зориулан гаргаж ирүүлнэ.</li> </ul>
--	---

ТШЗ 18.1	<p>Санхүүгийн чадавхын шаардлага: <b>“Шаардана”</b></p> <p><b>1. Борлуулалтын орлогын хэмжээ:</b> Сүүлийн 2022, 2023 онуудын дундаж нь батлагдсан төсөвт өртгийн 100%- иас багагүй байна.</p> <p><b>2. Түргэн хөрвөх чадвартай хөрөнгө болон авах боломжтой зээлийн хэмжээ:</b> Батлагдсан төсөвт өртгийн 50%-иас багагүй байна.</p> <p><b>3. Банк, санхүүгийн байгууллагад тендер шалгаруулалт зарласнаас хойших өдрийн байдлаар хугацаа хэтэрсэн зээлийн өргүй байна.</b></p>																																								
ТШЗ 18.2	<p>Санхүүгийн чадавхыг хянан үзэхэд үндэслэл болгох баримт бичиг:</p> <p>1. Тендерт оролцогчийн борлуулалтын орлогын мэдээллийг Сангийн яамны санхүүгийн тайлангийн <b>www.e-balance.mof.gov.mn</b> мэдээллийн систем дэх санхүүгийн тайлангаас шалгана.</p> <p>2. Түргэн хөрвөх хөрөнгийн хэмжээг нийт дүнг дараах шалгуур үзүүлэлтүүдийн аль нэгээр эсвэл нийлбэрээр тодорхойлно. Үүнд:</p> <ul style="list-style-type: none"> <li>• Тендерт оролцогчийн харилцагч банкны дансны үлдэгдэл;</li> <li>• Харилцагч банкнаас авч болох мөнгөн дүн бүхий зээлийн тодорхойлолт /зээл судлагдаж олгох боломжтой байх/;</li> <li>• Үнэт цаас, Засгийн газрын бонд болон Үнэт цаасны зах зээлийн тухай хуулийн 5 дугаар зүйлийн 5.1 дэх хэсэгт заасан үнэт цааснууд.</li> </ul> <p>3. Зээлийн мэдээллийн тухай хуулийн 4.1.5-д заасан зээлийн мэдээллийн үйлчилгээ үзүүлэх этгээдээс тендер шалгаруулалт зарласан өдрөөс хойш авсан, шалгах боломжтой QR код бүхий “Зээлийн мэдээллийн сангийн тодорхойлолт”-ыг ирүүлнэ. Уг тодорхойлолтод төлөгдөж дуусаагүй зээлийн мэдээлэл “Хэвийн” бус байгаа тохиолдолд татгалзах үндэслэл болно. (“Зээлийн мэдээллийн сангийн тодорхойлолт”-ыг <a href="http://www.sainscore.mn">www.sainscore.mn</a>, <a href="http://www.burenscore.mn">www.burenscore.mn</a> хаягаар хандан авна. Харилцагч банкны тодорхойлолтыг тендерийг үнэлэхэд харгалзан үзэхгүй.)</p>																																								
ТЗШ 19.1	<p>Техникийн чадавхи болон туршлагын шаардлага: Шаардана. 1. Ажил гүйцэтгэх хүний нөөц: Шаардана.</p> <table border="1" data-bbox="427 1339 1423 1720"> <thead> <tr> <th>№</th> <th>Албан тушаал</th> <th>Ажилтны тоо</th> <th>Мэргэжлээрээ ажилласан жилийн туршлага</th> </tr> </thead> <tbody> <tr> <td>1</td> <td>Ерөнхий инженер</td> <td>1</td> <td>5-с болон түүнээс дээш жил</td> </tr> <tr> <td>2</td> <td>Авто замын инженер</td> <td>1</td> <td>3-с болон түүнээс дээш жил</td> </tr> <tr> <td>3</td> <td>Замын техникч</td> <td>1</td> <td>3 жилээс дээш жил</td> </tr> <tr> <td>4</td> <td>Хөдөлмөрийн аюулгүй байдал, эрүүл ахуйн ажилтан</td> <td>1</td> <td>Хүчин төгөлдөр үнэмлэх</td> </tr> </tbody> </table> <p>Шаардана.</p> <p style="text-align: right;">Ажил</p> <p>гүйцэтгэхэд ашиглагдах үндсэн тоног төхөөрөмж, техник хэрэгсэл.</p> <table border="1" data-bbox="427 1915 1401 2172"> <thead> <tr> <th>№</th> <th>Машин механизм, тоног төхөөрөмжийн нэр, зориулалт</th> <th>Хүчин чадал</th> <th>Тоо ширхэг</th> </tr> </thead> <tbody> <tr> <td>1</td> <td>Ачааны авто машин</td> <td></td> <td>1</td> </tr> <tr> <td>2</td> <td>Эксковатор</td> <td></td> <td>1</td> </tr> <tr> <td>3</td> <td>Автогрейдер</td> <td></td> <td>1</td> </tr> <tr> <td>4</td> <td>Өөрөө буулгагч</td> <td></td> <td>1</td> </tr> </tbody> </table>	№	Албан тушаал	Ажилтны тоо	Мэргэжлээрээ ажилласан жилийн туршлага	1	Ерөнхий инженер	1	5-с болон түүнээс дээш жил	2	Авто замын инженер	1	3-с болон түүнээс дээш жил	3	Замын техникч	1	3 жилээс дээш жил	4	Хөдөлмөрийн аюулгүй байдал, эрүүл ахуйн ажилтан	1	Хүчин төгөлдөр үнэмлэх	№	Машин механизм, тоног төхөөрөмжийн нэр, зориулалт	Хүчин чадал	Тоо ширхэг	1	Ачааны авто машин		1	2	Эксковатор		1	3	Автогрейдер		1	4	Өөрөө буулгагч		1
№	Албан тушаал	Ажилтны тоо	Мэргэжлээрээ ажилласан жилийн туршлага																																						
1	Ерөнхий инженер	1	5-с болон түүнээс дээш жил																																						
2	Авто замын инженер	1	3-с болон түүнээс дээш жил																																						
3	Замын техникч	1	3 жилээс дээш жил																																						
4	Хөдөлмөрийн аюулгүй байдал, эрүүл ахуйн ажилтан	1	Хүчин төгөлдөр үнэмлэх																																						
№	Машин механизм, тоног төхөөрөмжийн нэр, зориулалт	Хүчин чадал	Тоо ширхэг																																						
1	Ачааны авто машин		1																																						
2	Эксковатор		1																																						
3	Автогрейдер		1																																						
4	Өөрөө буулгагч		1																																						



	5	Усны машин		1

	<p>3. Ижил төстэй ажил гүйцэтгэсэн туршлага: Шаардана. Сүүлийн 2 жил буюу 2022, 2023 онд гүйцэтгэгчээр ажилласан байна. Энэ шалгуурыг дараахаас аль нэгээр хянан үзнэ. Үүнд:</p> <p>а) Сүүлийн 2 жилийн турлагын дундаж батлагдсан төсөвт өртгийн 100 хувиас багагүй үнийн дүнтэй ижил төстэй ажил.</p> <p>4. Хэрэгжүүлж байгаа, хэрэгжүүлэх эрх авсан гэрээний талаарх мэдээлэл: Шаардана.</p> <p>а) Тендерт санал болгосон инженер техникийн ажилтнуудын 70-аас дээш хувь нь одоо хэрэгжүүлж байгаа, хэрэгжүүлэх эрх авсан дуусаагүй ажилд давхцсан тохиолдолд татгалзана.</p> <p>б) Тендерт санал болгосон инженер техникийн ажилтнуудын 70-аас дээш хувь нь одоо хэрэгжүүлж байгаа болон, хэрэгжүүлэх эрх авсан дуусаагүй ажилд давхцаагүй болохыг баталгаажуулж ирүүлэх.</p> <p>с) Тухайн ажлын гэрээний гүйцэтгэлд дээрх санал болгосон ажилтнууд өөр ажилд давхцсан тохиолдолд илт худал мэдээлэл бүхий тендер гэж үзэн эрхээ хязгаарлуулсан этгээдийн бүртгэлд хамруулах нөхцөл болохыг анхаарна уу.</p>
--	--

<p><b>ТШЗ 19.2</b></p>	<p>Техникийн чадавх болон туршлагын шаардлагыг нотлох баримт бичиг:</p> <p>1. Ажил гүйцэтгэх хүний нөөцийн шаардлагыг нотлох дараах баримт бичиг ирүүлнэ. Үүнд:</p> <p>а) Тендерт оролцогчийн тендерт санал болгосон инженер техникийн ажилтан 100 хувь үндсэн ажилтан байна. Ажилтны мэдээллийг цахим систем дэх V бүлэгт заасан маягтаар зааварчилгааны дагуу санал болгоно. Цахим системээр санал болгоогүй тохиолдолд хянан үзэхгүй. Цахим системийн хэрэглэгчийн хөтөч цэсний нийлүүлэгчийн гарын авлага хэсгээс зааварчилгаатай танилцана уу.</p> <p>б) Ажилтны сургууль төгссөн дипломын хуулбарыг ирүүлэх шаардлагагүй, төрийн мэдээлэл, солилцооны <b>ХУР системээр</b> дамжуулан Боловсрол, шинжлэх ухааны яамны мэдээллийн сангаас шалгана. (Тендерт оролцогч нь Төрийн үйлчилгээний нэгдсэн систем <b>/e-mongolia/</b>-д ажилтны дээд боловсролын дипломын мэдээлэл байршсан эсэхийг урьдчилан шалгах шаардлагатайг анхаарна уу.) Хэрэв санал болгож буй ажилтан нь гадаад улсад сургууль төгссөн бол дипломын хуулбарыг орчуулгын хамт ирүүлнэ.</p> <p>в) Тендерт оролцогчийн үндсэн ажилтнуудын нийгмийн даатгалын шимтгэл төлөлтийн талаарх тодорхойлолтыг маягт НД-8-ын дагуу харьяа Нийгмийн даатгалын байгууллагаас авч өөрийн тендерт хавсарган ирүүлнэ.</p> <p>г) Мэргэшсэн, зөвлөх зэрэгтэй ажилтан, хөдөлмөрийн аюулгүй байдал, эрүүл ахуйн ажилтны хүчин төгөлдөр мэргэжлийн гэрчилгээний хуулбарыг тендерт хавсарган ирүүлнэ.</p> <p>- Тухайн ажлын гэрээний гүйцэтгэлд дээрх санал болгосон ажилтнаас өөр ажилтнаар ажил гүйцэтгүүлсэн тохиолдолд илт худал мэдээлэл бүхий тендер гэж үзэн эрхээ хязгаарлуулсан этгээдийн бүртгэлд хамруулах нөхцөл болохыг анхаарна уу.</p> <p>2. Ажил гүйцэтгэхэд ашиглагдах үндсэн тоног төхөөрөмж, техник хэрэгслийн нотлох дараах баримт бичиг ирүүлнэ. Үүнд:</p> <p>а) Тендерт оролцогч өөрийн эзэмшлийн болон түрээсийн гэрээний дагуу ашиглах машин механизм, тоног төхөөрөмжийг цахим систем дэх V бүлэгт заасан маягтаар зааварчилгааны дагуу санал болгоно. Цахим системээр санал болгоогүй тохиолдолд хянан үзэхгүй. Цахим системийн хэрэглэгчийн хөтөч цэсний нийлүүлэгчийн гарын авлага хэсгээс зааварчилгаатай танилцана уу.</p> <p>б) Машин механизм, тоног төхөөрөмжийн түрээсийн гэрээ нь Иргэний хуулийн 318 дугаар зүйлд нийцсэн, машин механизмын улсын дугаар, ашиглах хугацаа, түрээсийн төлбөр бусад шаардлагатай мэдээллийг</p>
	<p>тодорхой тусгасан байх шаардлагатай.</p> <p>3. Ижил төстэй ажил гүйцэтгэсэн туршлагыг нотлох дараах баримт бичиг ирүүлнэ. Үүнд:</p> <p>а) гэрээний үнийн дүнгээр тооцуулах ижил төстэй ажлын туршлагын шаардлагын хувьд: Ажил гүйцэтгэсэн гэрээ, “Барилгын тухай хууль”-д заасан эрх бүхий байгууллагын ашиглалтад хүлээн авсан комиссын дүгнэлтийг ирүүлнэ.</p> <p>4. Хэрэгжүүлж байгаа, хэрэгжүүлэх эрх авсан гэрээний талаарх дараах баримт бичиг ирүүлнэ. Үүнд:</p> <p>а) Тендерт оролцогч нь өөрийн болон түншлэлийн гишүүдийн хэрэгжүүлж байгаа, хэрэгжүүлэх эрх авсан ажлын гүйцэтгэлийн явцын талаарх мэдээллийг тус тус ирүүлнэ.</p> <p>- Захиалагч ажлын гүйцэтгэлийн явц, ажилтан, машин механизмын талаар мэдээллийг холбогдох байгууллагын мэдээллийн сангаас хянан үзнэ.</p>

<p><b>ТЗШ 19.3</b></p>	<p>- Ажлын зураг, төсвийн дагуу тооцсон төсөв зохиож, эрх бүхий төсөвчнөөр баталгаажуулсан байна. /Монгол улсад хүчин төгөлдөр хэрэглэгдэж буй хууль, тогтоомж, журам, зааврын дагуу төсөв зохиох программаар гүйцэтгэнэ</p> <p>- Тендерт оролцогчийн санал болгосон үнэ, өөрийн ирүүлсэн төсвийн дүнтэй арифметик алдаанаас бусад тохиолдлоор зөрсөн, эсвэл үнийн хөнгөлөлт үзүүлж буй тохиолдолд үндэслэл шалтгааныг дурдсан мэдэгдлийг шаардлагатай нотлох баримтын хамт баталгаажуулан ирүүлнэ. Үнийн хөнгөлөлт үзүүлж буй бараа нь тендерт оролцогчийн санхүүгийн тайланд илэрхийлэгдсэн байна. Үндэслэлгүй тооцсон үнийн хөнгөлөлт бүхий тендерээс татгалзана</p> <p>Тендерт оролцогч нь тендерийн иж бүрдэл, баримт бичгийг бэлтгэн электрон хэлбэрт /Adobe PDF/ шилжүүлж, цахим хэлбэрээр ирүүлэх ба ирүүлсэн бүх материал тод байх шаардлагатай бөгөөд уншигдахгүй материалыг ирүүлээгүйд тооцно.</p> <p>ТӨХ-д шаардсан материалуудын аль нэг ирүүлээгүй, эсхүл өөрөөр ирүүлсэн тохиолдолд уг тендерээс татгалзах үндэслэл болно.</p> <p><b>Тусгай зөвшөөрөл/зөвшөөрөл: Шаардана.</b> Тусгай зөвшөөрөл нь ажил гүйцэтгэх хугацаанд хүчинтэй байх ба гэрчилгээний эхээс хийсэн хуулбарыг ирүүлэх шаардлагагүй бөгөөд тендерт оролцогч, түншлэл, туслан гүйцэтгэгч нь гүйцэтгэх үүргийнхээ дагуу тусгай зөвшөөрөлтэй байх шаардлагатай бөгөөд тусгай зөвшөөрлийн талаарх мэдээллийг төрийн худалдан авах ажиллагааны цахим системээс шалгах тул тусгай зөвшөөрлийн хуулбарыг тендерийн материалд хавсарган ирүүлэх шаардлагагүй.</p> <p><b>Зам тээврийн сайдын</b>  <b>5.2.3.1 Авто зам барих</b>  <b>5.2.3.2 Авто замын байгууламж барих</b></p> <p>Уг ажлыг гүйцэтгэхэд зайлшгүй шаардлагатай эрх бүхий байгууллагаас олгосон зөвшөөрлийн мэдээллийг Худалдан авах ажиллагааны цахим системээс шалгана. Тендерт оролцогч Худалдан авах ажиллагааны цахим системд бүртгэлтэй өөрийн зөвшөөрлийн талаар мэдээллийг бүрэн, үнэн зөв, хүчин төгөлдөр эсэхийг шалгах үүрэгтэй.</p>
------------------------	--

<p><b>ТШЗ 21.6</b></p>	<p>Оролцогчийн санал болгосон үнийг гэрээний хэрэгжилтийн явцад:  <b>“Тохируулахгүй тогтмол байна”</b></p>
<p><b>ТШЗ 24.1</b></p>	<p>Тендерийн баталгааны дүн:  <b>Төсөвт өртөгийн 0,5 %</b></p>
<p><b>Г. ТЕНДЕР ИЛГЭЭХ, НЭЭХ</b></p>	

<p><b>ТШЗ 25.5</b></p>	<p>Оролцогчдод ил болох баримт бичгийн жагсаалт:  <b>Тендерт оролцогч хуулийн 22.5-д заасан хүний эмзэг мэдээлэл байгаа бол түүний хууль зүйн үндэслэлийг тайлбарласан мэдэгдэлд хамаарах мэдээллийг ил болгохгүйгээр илгээх бол хуулийн 22.6.4-т заасан мэдэгдлийг V бүлгийн маягт 7-ын дагуу нууцлахгүйгээр ирүүлнэ.</b></p>
<p><b>ТШЗ 26.1</b></p>	<p>Тендер хүлээн авах эцсийн хугацаа нь:  Огноо: <b>2024 оны 05 дугаар сарын сарын 10-ны өдөр</b>  Цаг: <b>10 цаг 00 минут</b></p>
<p><b>ТШЗ 26.2</b></p>	<p>Тендерийн нээлтийг доор дурдсан хугацаанд цахим системээр хийх бөгөөд нээлтийн мэдээллийг оролцогч цахим системээр хүлээн авна.  Огноо: <b>2024 оны 05 дугаар сарын сарын 10-ны өдөр</b>  Цаг: <b>10 цаг 10 минут</b> Тендер нээлтэд оролцох боломжтой газрын хаяг:  Дорноговь аймгийн Замын-Үүд сум Сүлд баг Нутгийн удирдлагын ордон Хурлын заал</p>

<b>Д. ТЕНДЕРИЙГ ХЯНАН ҮЗЭХ, ҮНЭЛЭХ</b>	
<b>ТШЗ</b>	<p>Давуу эрх тооцуулахад шаардлагатай мэдээлэл, баримт бичиг:</p> <ol style="list-style-type: none"> <li><b>1. Давуу эрх тооцуулах тухай хүсэлт;</b></li> <li><b>2. Давуу эрх тооцуулах нөхцөл хангаж буй талаар нотлох баримт ирүүлнэ.</b> <ul style="list-style-type: none"> <li>□ (Сангийн сайдын 2023 оны 12 дугаар сарын 25-ны өдрийн А/255 дугаар тушаалын хавсралтаар батлагдсан “Тендер үнэлэх, давуу эрх олгох аргачлал, заавар”-ын дагуу давуу эрх олгоно.)</li> </ul> </li> </ol>
<b>ТШЗ 32.1</b>	Тендер үнэлэх үндсэн шалгуурыг харьцуулах үнээс өөрөөр тогтоох эсэх: <b>“Үгүй”</b>
<b>Е. ШИЙДВЭР ХҮРГҮҮЛЭХ, ГЭРЭЭ БАЙГУУЛАХ</b>	
<b>ТШЗ</b>	Шалгарсан оролцогч гүйцэтгэлийн баталгаа ирүүлэх эсэх: <b>“Тийм” Гэрээний нөхцөлийн дагуу гүйцэтгэлийн баталгаа ирүүлнэ.</b>
<b>Ё. БУСАД</b>	
<b>ТШЗ 38.1</b>	Урьдчилгаа төлбөр олгох эсэх: <b>Гэрээний үнийн дүнгийн 30%</b>

**III БҮЛЭГ. ТЕХНИКИЙН  
ТОДОРХОЙЛОЛТ,  
ТАВИГДАХ ШААРДЛАГА**

## ТЕХНИКИЙН ТОДОРХОЙЛОЛТ

### ДОРНОГОВЬ АЙМАГ, ЗАМЫН-ҮҮД СУМЫН ТӨВИЙН 4 БАЙРШИЛД АВТО ЗОГСООЛ БАЙГУУЛАХ АЖЛЫН ТӨСӨВ

А. Ажил гүйцэтгэх хугацааны график /хөдөлмөр зарцуулалт, үргэлжлэх хугацаа, ажиллах хүчний тоо/-г тодорхой гаргаж ирүүлнэ. Мөн ажлыг гүйцэтгэх технологи аргачлал, техникийн тодорхойлолтыг боловсруулж ирүүлнэ.

Б. Үнийн саналд захиалагчийн хяналтын зардлыг авто зогсоол барих ажлын төсөвт өртгийн дүнгийн 2%-иар, тусгаж ирүүлнэ. Зохиогчийн хяналтын зардал /Захиалагчийн хяналтын зардлын 50%/-иар тооцон ирүүлнэ.

В. Зураг төсвийн үнэ 19,900,000 /арван есөн сая есөн зуун мянга/

Г. Талбайн зохион байгуулалтын зураг, хөдөлмөр хамгаалал аюулгүй ажиллагааг хангах төслийн баримт бичгийг тухайн ажилд нийцүүлэн боловсруулах

Д. Авто зогсоол барих ажлын ажлыг дулааны улиралд гүйцэтгэнэ.

Авто зогсоол барих ажлын ажлыг зургийн дагуу хийж гүйцэтгэнэ, хог хаягдал болон хур элсийг зориулалтын хогийн цэгрүү хаях

#### Ажлын тоо хэмжээ

#### 117-дугаар байр авто зогсоол

Д/д	Ажилбарын нэр	Хэмжих нэгж	Тоо
<b>01. Түр барилга ба үйлдвэрийн бэлтгэл ажил</b>			
1	Гэр барих	ш	1
2	Ажилтнуудын зөөврийн сууц байрлуулах	ш	1
3	Контейнер байрлуулах /агуулахын зориулалтай 40тн/	ш	1
4	Зөөврийн био 00 байрлуулах	ш	1
<b>02. Замын чиг сэргээх, гадаслах</b>			
1	Замын чиг сэргээх (GPS)	км	0.1
<b>03. Газар шорооны ажил</b>			
1	Бетон хавтан эвдэж зайлуулах	м3	20.0
2	Тохиромжгүй материал эвдэж зайлуулах /экскаватороор/	м3	419.0
3	Ул хөрс тэгшлэх, нягтруулах	м2	1,660.0
4	Зөөврөөр далан байгуулах	м3	342.0
<b>04. Замын суурийн ажил</b>			
1	Хөлдөлтөөс хамгаалах үе байгуулах	м3	342.0
2	Цементээр бэхжүүлсэн зохист найрлага бүхий хольцоор суурь байгуулах	м3	373.0
<b>05. Замын хучилтын ажил</b>			
1	Шингэн цацлага хийх /prime coat/	м2	1,350.0
2	Халуун асфальтбетон хольцоор суурь үе байгуулах	м3	56.0

3	Шингэн түрхлэг хийх /tack coat/	м2	1,350.0
4	Халуун асфальтбетон хольцоор өнгө үе байгуулах	м3	42.0
5	Хайрган хөвөө гараар байгуулах	м3	21.0
<b>06. Явган хүн ба унадаг дугуйн замын ажил</b>			
1	Замын хашлага багуулах /1.0 x 0.3 x 0.18м/	м	295.0
2	Явган замын хашлага байгуулах	м	230.0
3	Явган хүний замын хучлага өнгөт хавтагаар байгуулах	м2	260.0
4	Явган хүний замын суурь зохист найрлага бүхий элс хайрган хольцоор байгуулах	м3	40.0
<b>07. Замын тоноглолын ажил</b>			
1	Замын тэмдэг суурилуулах	ш	10.0
2	Замын тэмдэглэгээг зориулалтын машинаар термопластик будгаар хийх	м2	70.0
3	Зүлэгжүүлэх	м2	40.0
4	Замын гадаргуугийн ус зайлуулах сувгийн тэвш байрлуулах	м	2.0
<b>08. Шүүрүүлэх худаг байгуулах, худгийн таг өндөрлөх</b>			
1	Бохирын худаг өндөрлөх	ш	5.0
2	Дулааны худаг өндөрлөх	ш	3.0
3	Шүүрүүлэх төмөр бетон худаг /D1500/	ш	2.0
4	PVC хоолой байгуулах /D300мм/	м	2.0
<b>09. Авто зам, замын байгууламжийг Улсын ашиглалтад оруулах</b>			
1	Авто зам, замын байгууламжийг ашиглалтад оруулах	км	0.1

**Эрүүл мэндийг дэмжих төвийн авто зогсоол**

Д/д	Ажилбарын нэр	Хэмжих нэгж	Тоо
<b>01. Замын чиг сэргээх, гадаслах</b>			
1	Замын чиг сэргээх (GPS)	км	0.06
<b>02. Газар шорооны ажил</b>			
1	Бетон хашаа эвдэж зайлуулах	м3	2.6
2	Бетон хавтан эвдэж зайлуулах	м3	70.0
3	Асфальтбетон хучилт экскаватороор эвдэж хуулах	м3	2.0
4	Тохиромжгүй материал эвдэж зайлуулах /экскаватороор/	м3	445.0
5	Ул хөрс тэгшлэх, нягтруулах	м2	1,600.0
6	Зөөврөөр далан байгуулах	м3	330.0
<b>03. Замын суурийн ажил</b>			
1	Хөлдөлтөөс хамгаалах үе байгуулах	м3	329.6
2	Цементээр бэхжүүлсэн зохист найрлага бүхий хольцоор суурь байгуулах	м3	309.0
<b>04. Замын хучилтын ажил</b>			
1	Шингэн цацлага хийх /prime coat/	м2	1,100.0
2	Халуун асфальтбетон хольцоор суурь үе байгуулах	м3	45.0
3	Шингэн түрхлэг хийх /tack coat/	м2	1,100.0
4	Халуун асфальтбетон хольцоор өнгө үе байгуулах	м3	34.0
5	Хайрган хөвөө гараар байгуулах	м3	18.54
<b>05. Явган хүн ба унадаг дугуйн замын ажил</b>			
1	Замын хашлага багуулах /1.0 x 0.3 x 0.18м/	м	250.0
2	Явган замын хашлага байгуулах	м	200.0
3	Явган хүний замын хучлага өнгөт хавтагаар байгуулах	м2	400.0

4	Явган хүний замын суурь зохист найрлага бүхий элс хайрган хольцоор байгуулах	м3	61.8
<b>06. Замын тоноглолын ажил</b>			
1	Замын тэмдэг суурилуулах	ш	8.0
2	Замын тэмдэглэгээг зориулалтын машинаар термопластик будгаар хийх	м2	56.0
<b>07. Шүүрүүлэх худаг байгуулах, худгийн таг өндөрлөх</b>			
1	Дулааны шугаман дээр хүчитгэсэн хавтан байгуулах	м	54.0
<b>08. Авто зам, замын байгууламжийг Улсын ашиглалтад оруулах</b>			
1	Авто зам, замын байгууламжийг ашиглалтад оруулах	км	0.1

**Иргэдэд үйлчлэх төвийн авто зогсоол**

Д/д	Ажилбарын нэр	Хэмжих нэгж	Тоо
<b>01. Замын чиг сэргээх, гадаслах</b>			
1	Замын чиг сэргээх (GPS)	км	0.05
<b>02. Газар шорооны ажил</b>			
4	Тохиромжгүй материал ухаж ачиж, зайлуулах /экскаватороор/	м3	370.0
5	Ул хөрс тэгшлэх, нягтруулах	м2	1,170.0
6	Зөөврөөр далан байгуулах	м3	241.0
<b>03. Замын суурийн ажил</b>			
1	Хөлдөлтөөс хамгаалах үе байгуулах	м3	241.02
2	Цементээр бэхжүүлсэн зохист найрлага бүхий хольцоор суурь байгуулах	м3	258.0
<b>04. Замын хучилтын ажил</b>			
1	Шингэн цацлага хийх /prime coat/	м2	920.0
2	Халуун асфальтбетон хольцоор суурь үе байгуулах	м3	38.0
3	Шингэн түрхлэг хийх /tack coat/	м2	920.0
4	Халуун асфальтбетон хольцоор өнгө үе байгуулах	м3	28.0
5	Хайрган хөвөө гараар байгуулах /Хучлага хийсний дараах асгамал хөвөө/	м3	15.45
<b>05. Явган хүн ба унадаг дугуйн замын ажил</b>			
1	Замын хашлага багуулах /1.0 x 0.3 x 0.18м/	м	155.0
2	Явган замын хашлага байгуулах	м	130.0
3	Явган хүний замын хучлага өнгөт хавтагаар байгуулах	м2	210.0
4	Явган хүний замын суурь зохист найрлага бүхий элс хайрган хольцоор байгуулах	м3	32.4
<b>06. Замын тоноглолын ажил</b>			
1	Замын тэмдэг суурилуулах	ш	4.0
2	Замын тэмдэглэгээг зориулалтын машинаар термопластик будгаар хийх	м2	40.0
<b>07. Шүүрүүлэх худаг байгуулах, худгийн таг өндөрлөх</b>			
1	Бохирын худаг өндөрлөх	м2	3.0
<b>08. Авто зам, замын байгууламжийг Улсын ашиглалтад оруулах</b>			
1	Авто зам, замын байгууламжийг ашиглалтад оруулах	км	0.05

**Нийгэм даатгалын авто зогсоол**

Д/д	Ажилбарын нэр	Хэмжих нэгж	Тоо
<b>01. Замын чиг сэргээх, гадаслах</b>			
1	Замын чиг сэргээх (GPS)	км	0.02
<b>02. Газар шорооны ажил</b>			
1	Бетон эвдэж зайлуулах	м3	3.0
2	Тохиромжгүй материал ухаж ачиж, зайлуулах /экскаватороор/	м3	147.0
3	Ул хөрс тэгшлэх, нягтруулах	м2	270.0
4	Зөөврөөр далан байгуулах	м3	66.0
<b>03. Замын суурийн ажил</b>			
1	Хөлдөлтөөс хамгаалах үе байгуулах	м3	55.62
2	Цементээр бэхжүүлсэн зохист найрлага бүхий хольцоор суурь байгуулах	м3	60.0
<b>04. Замын хучилтын ажил</b>			
1	Шингэн цацлага хийх /prime coat/	м2	190.0
2	Халуун асфальтбетон хольцоор суурь үе байгуулах	м3	7.0
3	Шингэн түрхлэг хийх /tack coat/	м2	190.0
4	Халуун асфальтбетон хольцоор өнгө үе байгуулах	м3	9.0
5	Хайрган хөвөө гараар байгуулах /Хучлага хийсний дараах асгамал хөвөө/	м3	3.605
<b>05. Явган хүн ба унадаг дугуйн замын ажил</b>			
1	Замын хашлага багуулах /1.0 х 0.3 х 0.18м/	м	60.0
2	Явган замын хашлага байгуулах	м	55.0
3	Явган хүний замын хучлага өнгөт хавтагаар байгуулах	м2	80.0
4	Явган хүний замын суурь зохист найрлага бүхий элс хайрган хольцоор байгуулах	м3	12.4
<b>06. Замын тоноглолын ажил</b>			
1	Замын тэмдэг суурилуулах	ш	4.0
2	Замын тэмдэглэгээг зориулалтын машинаар термопластик будгаар хийх	м2	12.0
<b>07. Авто зам, замын байгууламжийг Улсын ашиглалтад оруулах</b>			
1	Авто зам, замын байгууламжийг ашиглалтад оруулах	км	0.02

**Сүлд багийн спорт талбайн авто зогсоол**

Д/д	Ажилбарын нэр	Хэмжих нэгж	Тоо
<b>01. Замын чиг сэргээх, гадаслах</b>			
1	Замын чиг сэргээх (GPS)	км	0.08
<b>02. Газар шорооны ажил</b>			
1	Явган замын хавтан эвдэж зайлуулах	1м3	0.06
2	Тохиромжгүй материал ухаж ачиж, зайлуулах /экскаватороор/	м3	390.0
3	Ул хөрс тэгшлэх, нягтруулах	м2	1,500.0
4	Зөөврөөр далан байгуулах	м3	300.0
<b>03. Замын суурийн ажил</b>			
1	Хөлдөлтөөс хамгаалах үе байгуулах	м3	350.0
2	Цементээр бэхжүүлсэн зохист найрлага бүхий хольцоор суурь байгуулах	м3	280.0
<b>04. Замын хучилтын ажил</b>			



1	Шингэн цацлага хийх /prime coat/	м2	1,120.0
2	Халуун асфальтбетон хольцоор суурь үе байгуулах	м3	56.0
3	Хайрган хөвөө гараар байгуулах /Хучлага хийсний дараах асгамал хөвөө/	м3	35.0
<b>05. Явган хүн ба унадаг дугуйн замын ажил</b>			
1	Замын хашлага багуулах /1.0 х 0.3 х 0.18м/	м	320.0
2	Явган замын хашлага байгуулах	м	240.0
3	Явган хүний замын хучлага өнгөт хавтагаар байгуулах	м2	360.0
4	Явган хүний замын суурь зохист найрлага бүхий элс хайрган хольцоор байгуулах	м3	54.0
<b>06. Замын тоноглолын ажил</b>			
1	Замын тэмдэг суурилуулах	ш	10.0
2	Замын тэмдэглэгээг зориулалтын машинаар термопластик будгаар хийх	м2	85.0
<b>07. цэвэр усны худгийн таг өндөрлөх, шугам хүчитгэх</b>			
1	худгаг өндөрлөх	м2	2.0
<b>08. Авто зам, замын байгууламжийг Улсын ашиглалтад оруулах</b>			
1	Авто зам, замын байгууламжийг ашиглалтад оруулах	км	0.08



АВТО ЗАМ, ГҮҮР, АЭРОДРОМЫН ЗУРАГ ТӨСӨЛ, ЗӨВЛӨХ ҮЙЛЧИЛГЭЭНИЙ  
"ИХЭР МӨНХ" ХХК



ШИФР: 23/34

ДОРНОГОВЬ АЙМАГ, ЗАМЫН – ҮҮД СУМЫН ТӨВИЙН 3 БАЙРШИЛД АВТО ЗОГСОЛБАЙГУУЛАХ  
АЖЛЫН ЗУРАГ ТӨСӨЛ

ЗАХИРАЛ  
ИНЖЕНЕР



Ч.МӨНХБАТ  
Б.БЯМБАДОРЖ

УЛААНБААТАР ХОТ 2023 ОН







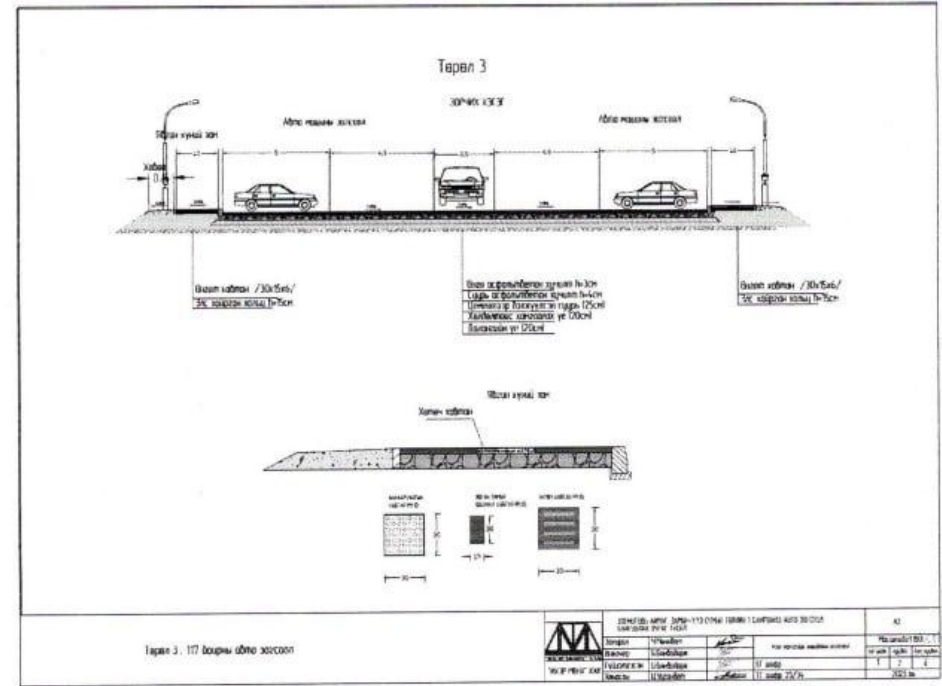
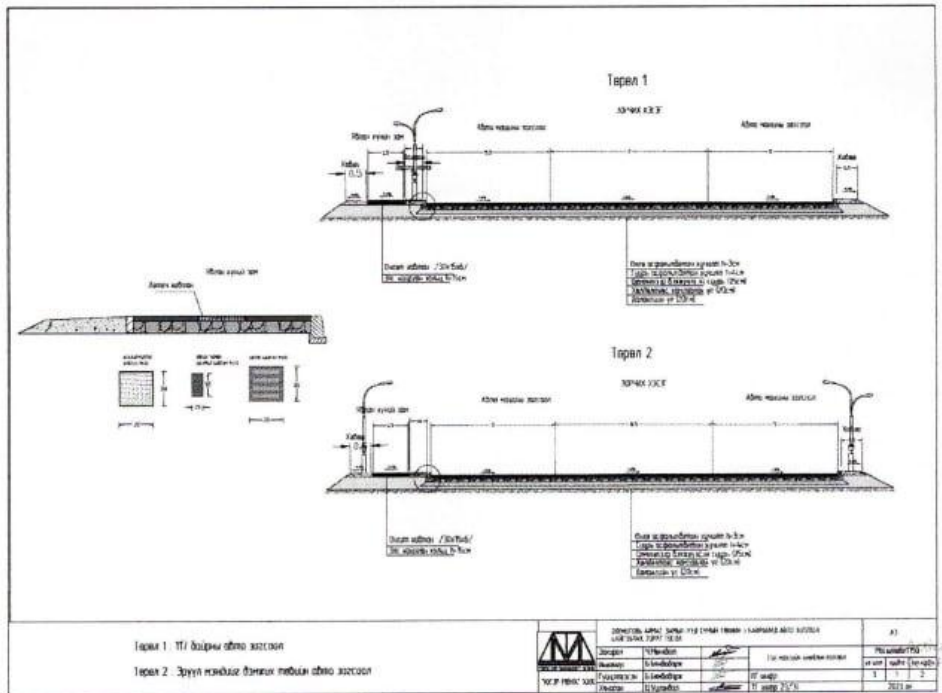





TUNNUS		KORKEUS		KORKEUS		KORKEUS		KORKEUS	
[Symbol]	Ilm. maasto	[Symbol]	Luonnonvara	[Symbol]	Maan- ja rakennus	[Symbol]	Maan- ja rakennus	[Symbol]	Maan- ja rakennus
[Symbol]	Maan- ja rakennus	[Symbol]	Maan- ja rakennus	[Symbol]	Maan- ja rakennus	[Symbol]	Maan- ja rakennus	[Symbol]	Maan- ja rakennus



TUNNUS		KORKEUS		KORKEUS		KORKEUS		KORKEUS	
[Symbol]	Ilm. maasto	[Symbol]	Luonnonvara	[Symbol]	Maan- ja rakennus	[Symbol]	Maan- ja rakennus	[Symbol]	Maan- ja rakennus
[Symbol]	Maan- ja rakennus	[Symbol]	Maan- ja rakennus	[Symbol]	Maan- ja rakennus	[Symbol]	Maan- ja rakennus	[Symbol]	Maan- ja rakennus

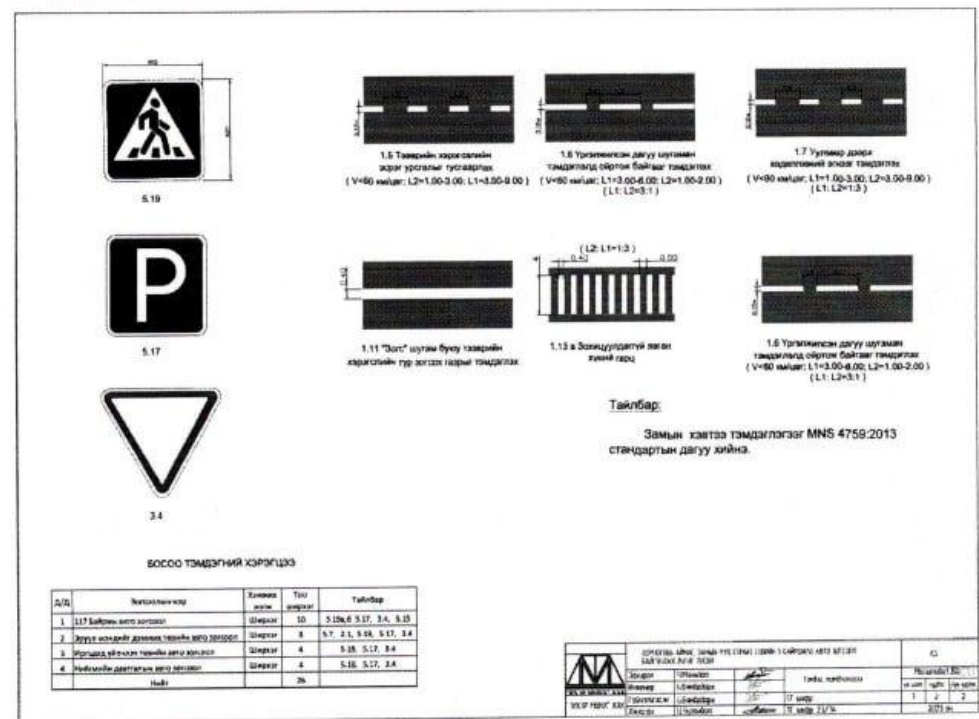
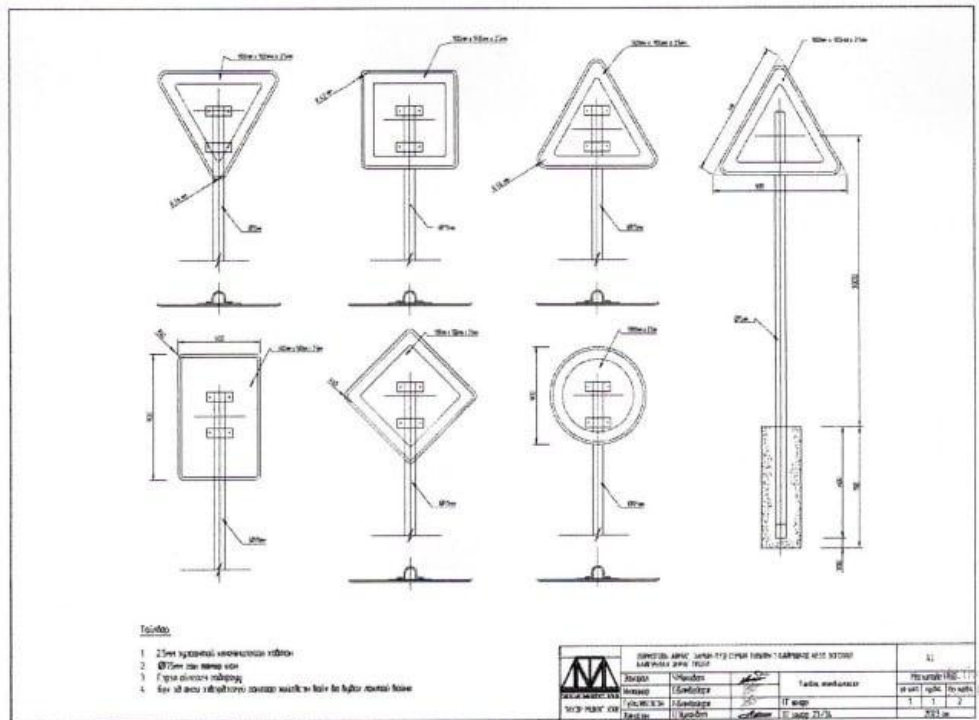

**БОСОО ТЭМДЭГНИЙ ХЭРЭГЦЭЭ**

А/Б	Тэмдэглэгээ	Хэмжээ	Төрөл	Тайлбар
1	1.17 Байрны авто замын тэмдэглэгээ	Өргөжүүлэгч	10	5.10, 6.5.17, 3.4, 5.15
2	2.1 Зууны замын тэмдэглэгээ	Өргөжүүлэгч	8	5.7, 2.1, 5.15, 5.17, 3.4
3	3.1 Зууны замын тэмдэглэгээ	Өргөжүүлэгч	4	5.15, 5.17, 3.4
4	4.1 Зууны замын тэмдэглэгээ	Өргөжүүлэгч	4	5.15, 5.17, 3.4
	Нийт		26	

	Эзлэхүүн	Өндөр	Төрөл	Тайлбар	Материал	1	2
	Материал	Өндөр	Төрөл	Тайлбар	Материал	1	2
	Өндөр	Өндөр	Төрөл	Тайлбар	Материал	1	2
	Төрөл	Өндөр	Төрөл	Тайлбар	Материал	1	2



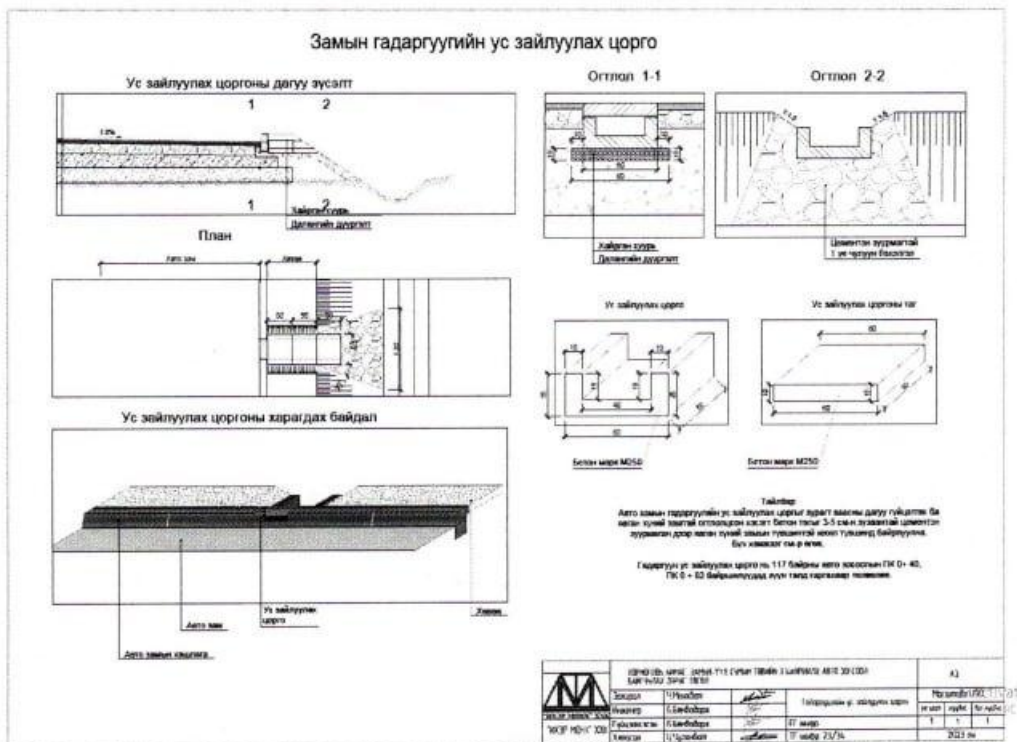
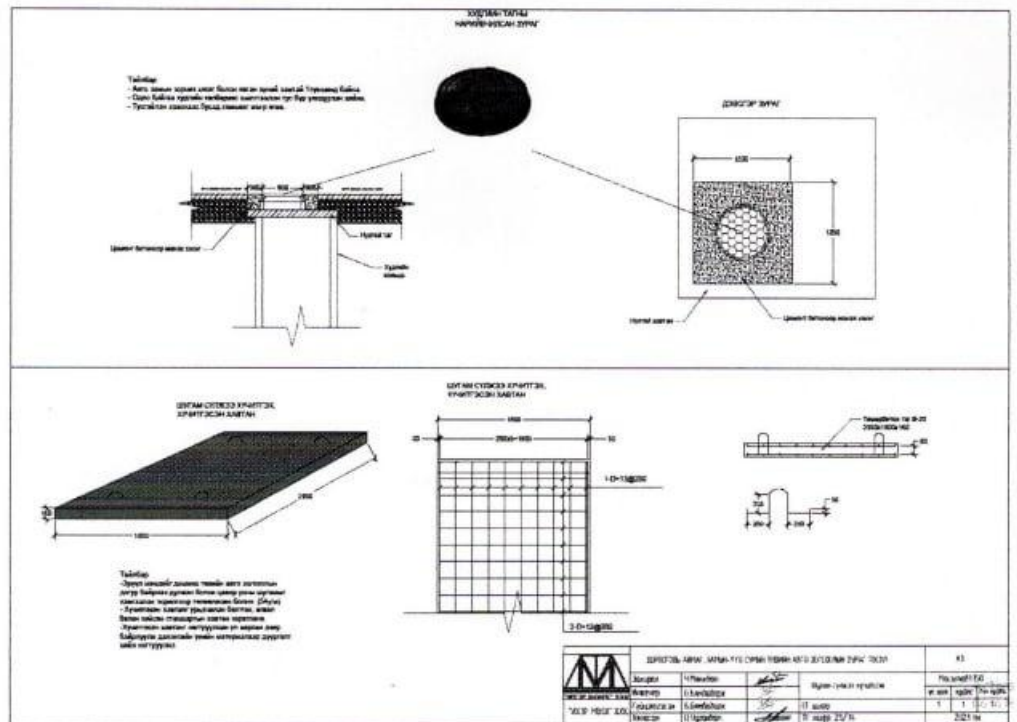

Дорноговь аймгийн Замын-Үүд сум



ТАНИХ ТЭГЭЭГ

- |  |             |  |                    |  |                 |
|--|-------------|--|--------------------|--|-----------------|
|  | Төр захирал |  | Улаан тээврийн зам |  | Цахир дотны зам |
|  | Усны хөвд   |  | Урвасны зам        |  | Гаруйн зам      |



Энгийн  
Хуучир  
Хуучир  
Хуучир

Улаанбаатар  
Сүхбаатар  
Хэнтий

Тусламж  
Тусламж  
Тусламж

Тусламж  
Тусламж  
Тусламж

А1	Тусламж	1	1	1
Масштаб	1:1000	1	1	1
2024 он				





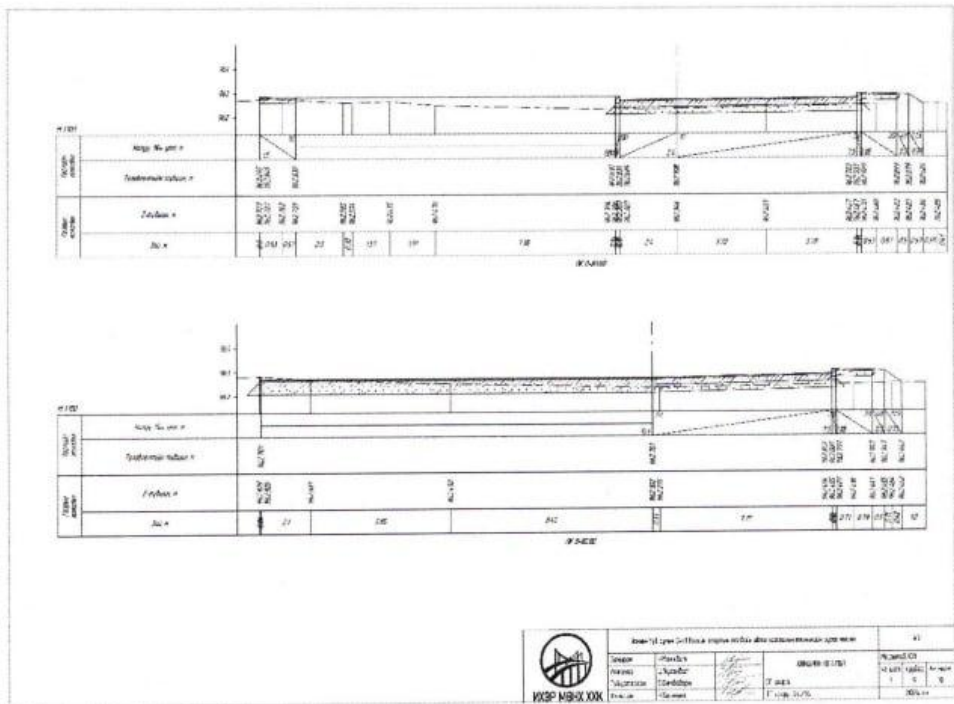
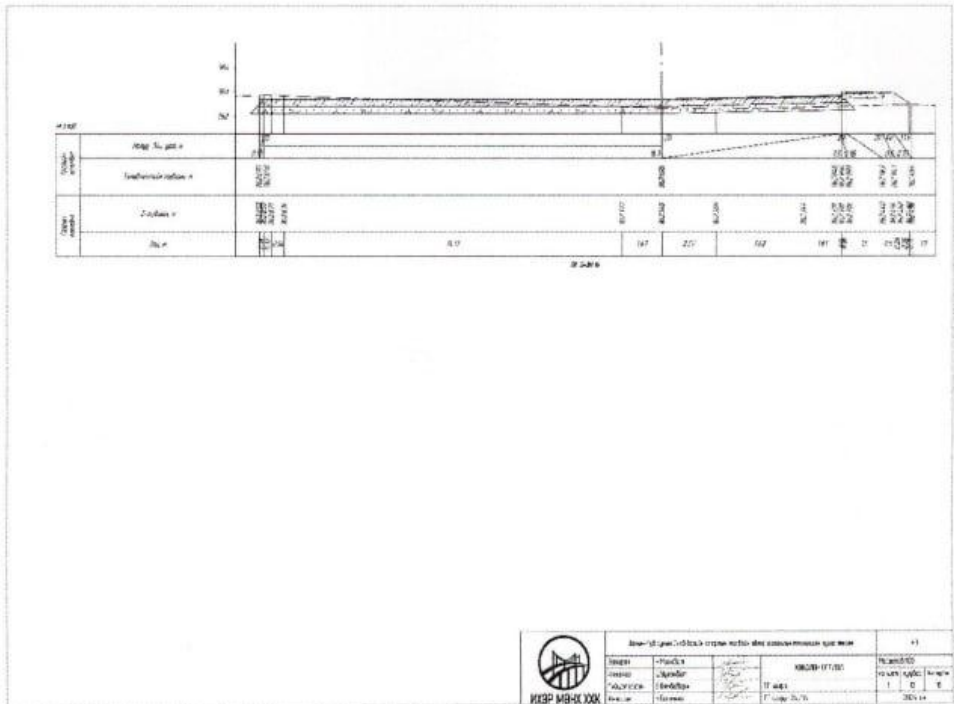

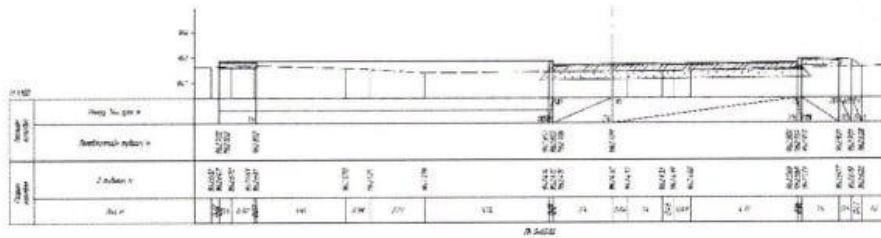
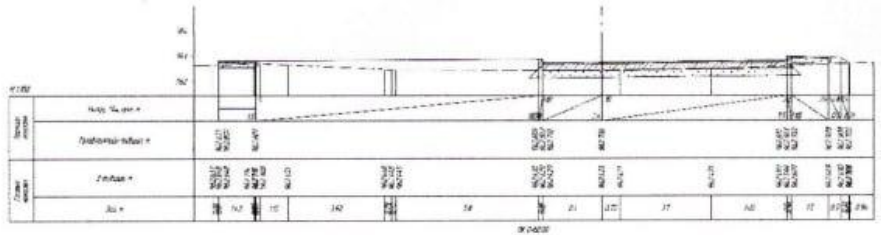

	Bau-12 (per 1/10) (siehe auch die Zusammenfassung zur Seite 41)		
	Geometrie	Plan	1:1000
	Statik	Querschnitt	1:100
	Verkehr	Verkehr	1:100
	Druck	Druck	1:100

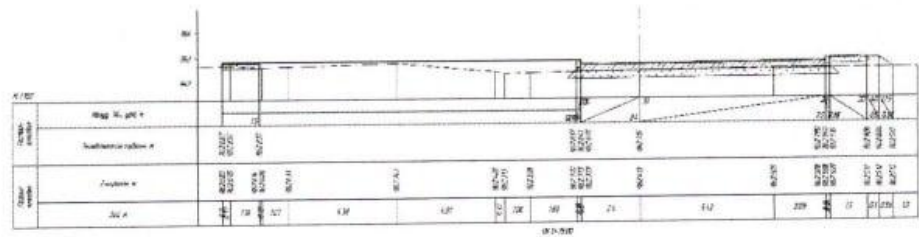
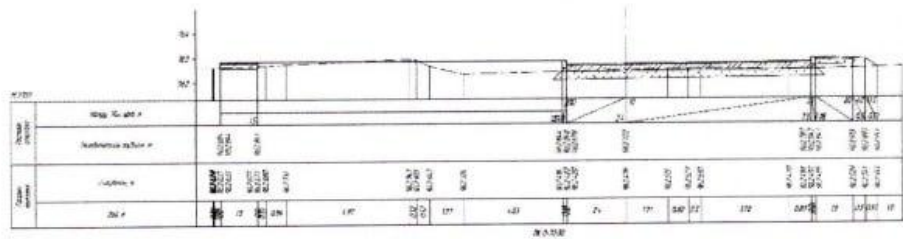

	Bau-13 (per 1/10) (siehe auch die Zusammenfassung zur Seite 41)		
	Geometrie	Plan	1:1000
	Statik	Querschnitt	1:100
	Verkehr	Verkehr	1:100
	Druck	Druck	1:100











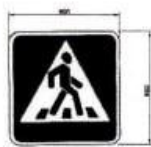

5.19



5.17



3.4

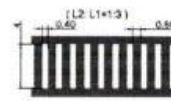
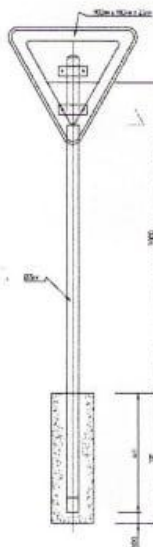

1.13 в Зонууддаггүй нэгэн хүний гэрц



1.8 Үргэлжилсэн дагуу нугааман Авто зогсоолын тусгаарлагч тэмдэглэгч

БОСОО ТЭМДЭГ, ХӨВТӨӨ ТЭМДЭГЛЭГЧЭНИЙ ХӨРӨГЦЭР

Д/д	Тэмдэгтий нэр	Хэмжээний зураг	Тоо	Тайлбар
1	Педестрний гэрц	5.19	3	5.10а
2	Паркингийн тэмдэг	5.17	3	5.10б
3	Тэнгэрэн өг	3.4	1	3.4
4	Зогсоол	5.17	2	5.17
5	Орны хэргийн гэрц	3.4	1	2.1
6	Педестрний гэрцэн бүтээгч тэмдэглэгч	н/д	45	Дурагт тэмдэгт дагуу өндөр
7	Зогсоолын хэргийн тэмдэглэгч	н/д	23	0.15м өргөнтэй өндөр
8	Нэгэн хүний дагуу гэрц	н/д	5	Стандартын дагуу өндөр
9	Нэгэн хүний баршлагын гэрцэн бүтээгч тэмдэглэгч	н/д	1	Стандартын дагуу өндөр

Тайлбар

- 25мм зүрхлэлийн үнэмлэхүйн хөвдөр
- 0.75мм зуурайсан шил
- Гэрцн бүтээгчтэй
- Өндөр 30 см-ийн зогсоолын тэмдэгт хөвдөр 0.15м өргөнтэй өндөр
- Зогсоолын тэмдэгт 750х450х20 стандартын дагуу өндөр



Төрийн үйлчилгээний байгууллагын тусламжтайгаар  
 Дарга: /Хөдөлмөр  
 Туслах: /Хөдөлмөр  
 Туслах: /Хөдөлмөр  
 Туслах: /Хөдөлмөр

А3  
 Хөвдөр: 1000  
 1 1 1  
 2024 он

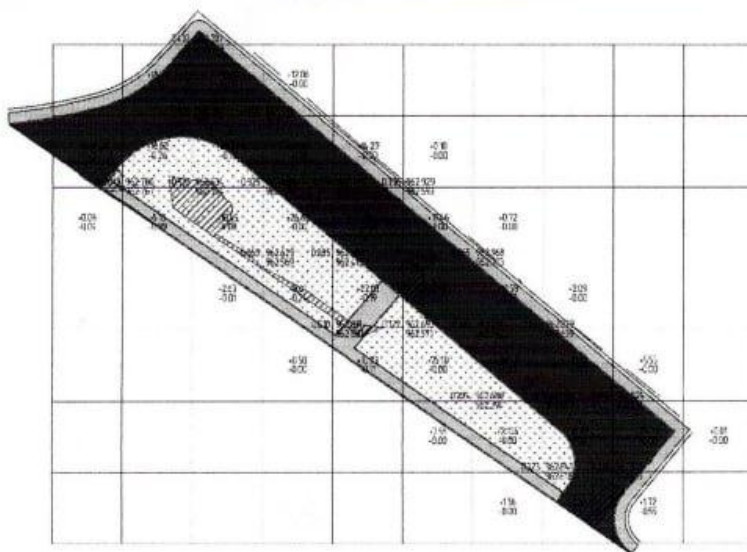

ТЭМДЭГ

	Зөв тэмдэг		Нэгэн хүний гэрц		Дурагт тэмдэгт
	Өндөр тэмдэг		Зогсоолын тэмдэг		Гэрцн гэрц



Төрийн үйлчилгээний байгууллагын тусламжтайгаар  
 Дарга: /Хөдөлмөр  
 Туслах: /Хөдөлмөр  
 Туслах: /Хөдөлмөр  
 Туслах: /Хөдөлмөр

А3  
 Хөвдөр: 1000  
 1 1 1  
 2024 он

ТОО ХЭМЖЭЭ БЭЛТГЭСЭН:

ХӨГЖИЛИЙН БОДЛОГЫН ТАСГИЙН ДАРГА  
ТАСГИЙН ДАРГА



Г.АНХБАЯР

ХЯНАСАН:

ЗАА-НЫ ЕРӨНХИЙ АРХИТЕКТОР



Б.ЦОГТБАЯР

#### IV БҮЛЭГ. ТЕНДЕРИЙН ҮНЭЛГЭЭНД ХАРГАЛЗАХ НЭМЭЛТ ШАЛГУУР ҮЗҮҮЛЭЛТ

1. Ажил дуусгах хугацаа: **“Ашиглахгүй”**
2. Байгаль орчинд нөлөөлөх байдал: **“Ашиглахгүй”**
3. Хуульд нийцсэн бусад шалгуур үзүүлэлт: **“Ашиглахгүй”**
4. Тухайлбал хуулийн 12.3-т заасныг үндэслэн тендерийн үнэлгээнд эрчим хүч, байгалийн нөөцийн хэмнэлттэй, эдийн засгийн үр ашигтай хэрэглээний тогтвортой байдлыг хангах, байгаль орчин, хүний эрүүл мэндэд сөрөг нөлөөгүй, хүлэмжийн хийн ялгарал болон хаягдал

*багатай, уур амьсгалын өөрчлөлтөд дасан зохицох, ногоон орчныг бүрдүүлэхэд чиглэсэн бараа нийлүүлэх тендерийн харьцуулах үнийг дараах байдлаар тодорхойлж болно: “Үгүй”*

## **V БҮЛЭГ. ТЕНДЕРИЙН ЖИШИГ МАЯГТ**

Маягт 1. Тендер илгээх

Маягт 2. Хүний нөөцийн мэдээлэл

Маягт 3. Үндсэн тоног төхөөрөмж, техник хэрэгслийн мэдээлэл Маягт 4.

Ижил төстэй ажил гүйцэтгэсэн гэрээний мэдээлэл

Маягт 5. Хэрэгжүүлж байгаа, хэрэгжүүлэхээр эрх авсан гэрээний мэдээлэл Маягт 6.

Ижил төстэй гэрээний дэлгэрэнгүй мэдээлэл

Маягт 7. Нууцалсан баримт бичиг, мэдээллийн жагсаалт

## Маягт

### 1. Тендер илгээх

[огноо]

#### [Захиалагч байгууллагын нэр]-д

Манай [оролцогчийн нэр] нь танай байгууллагаас зарласан [тендер шалгаруулалтын нэр, дугаар] тендер шалгаруулалтад [үнийн хөнгөлөлт тооцоогүй тендерийн үнийг тоогоор болон үсгээр] төгрөгөөр тендер шалгаруулалтын баримт бичигт заасан хуваарийн дагуу ажил гүйцэтгэхээр, дор дурдсан нөхцөлийг баталж энэхүү тендер (цаашид “тендер” гэх)-ийг хүргүүлж байна. Үүнд:

1. Тендер шалгаруулалтын баримт бичиг, түүнд заасан гэрээний нөхцөл (гэрээний ерөнхий нөхцөл, тусгай нөхцөл, гэрээ баталгаажуулах маягт)-тэй танилцаж, бүрэн хүлээн зөвшөөрч тендер шалгаруулалтад оролцсон.
2. Оролцогч, түүний түншлэлийн гишүүн худалдан авах ажиллагаанд оролцох холбоотой хуулиар хориглосон нөхцөлд хамаарахгүй бөгөөд үүний дотор дараах нөхцөлийг гэрчилж байна:
  - 2.1. Төрийн болон орон нутгийн өмчийн хөрөнгөөр бараа, ажил, үйлчилгээ худалдан авах тухай хуулийн 7 дугаар зүйлийн 7.1-д заасан нөхцөл үүсээгүй;
  - 2.2. Нөлөө бүхий хувьцаа эзэмшигч, түүний эцсийн өмчлөгч, хөрөнгө эзэмшигч, хамтрагч, эсхүл эдгээрийг гүйцэтгэж байгаа хувиараа аж ахуй эрхлэгч нь Нийтийн албанд нийтийн болон хувийн ашиг сонирхлыг зохицуулах, ашиг сонирхлын зөрчлөөс урьдчилан сэргийлэх тухай хуулийн 20 дугаар зүйлийн 20.2 дахь хэсэгт заасан албан тушаал эрхэлж байсан болон эрхэлж байгаа хүн, эсхүл түүнтэй хамаарал бүхий этгээд биш;
  - 2.3. Захиалагчийн удирдлага, хяналт, захиргаанд ажилладаг албан тушаалтанд ашиг олгодоггүй.
  - 2.4. Оролцогчийг төлөөлж буй этгээд нь Нийтийн албанд нийтийн болон хувийн ашиг сонирхлыг зохицуулах, ашиг сонирхлын зөрчлөөс урьдчилан сэргийлэх тухай хуулийн 21 дүгээр зүйлийн 21.1.3 дахь заалтад заасан хязгаарлалтад хамаарахгүй.
3. Тендертэй холбоотой нотлох баримт, мэдээллийг холбогдох этгээдээс гаргуулах эрхийг захиалагчид үүгээр олгож байна.
4. Тендерт үнийн хөнгөлөлт [**“санал болгоно” эсхүл “санал болгохгүй” гэж бичих**]. [**Хэрэв үнийн хөнгөлөлт санал болгох бол түүнийг хэрхэн хэрэглэх нөхцөл, аргачлалыг бичих**].
5. Тендер нь тендер шалгаруулалтын баримт бичигт заасны дагуу тендер нээснээс хойш [**ажлын 30 ба түүнээс дээш өдрийн тоо**] өдрийн хугацаанд хүчинтэй байна.<sup>1</sup>
6. Хуулийн 7.1, 22.2, 56.5-д заасныг зөрчсөн болон тендер шалгаруулалтад үнэн зөв, зөрүүгүй орчуулга ирүүлэх үүргээ зөрчсөн тендер шалгаруулалтад оролцох эрхээ хязгаарлуулсан этгээдийн жагсаалтад бүртгэх үндэслэл болохыг хүлээн зөвшөөрч байна.
7. Тендерт санал болгосон ажил болон тухайн ажлыг гүйцэтгэхтэй холбоотой бараа, үйлчилгээ нь окуны өмчийн зөрчилгүй, эрхийн болон биет байдлын доголдолгүй болохыг баталж байна.
8. Тендерийг холбогдох журмын дагуу бусад оролцогчдод ил болгохыг үүгээр зөвшөөрч, тендерийг нууцлах аливаа үүргээс захиалагчийг бүрэн чөлөөлж байна.  
**[Итгэмжлэлгүйгээр төлөөлөх эрх бүхий этгээд, эсхүл түүнээс эрх олгогдсон этгээдийн нэр, албан тушаал, гарын үсэг, байгууллагын тамга, тэмдэг]: Хаяг:**

---

<sup>1</sup> Хэрэв тендер шалгаруулалт нь урьдчилсан худалдан авах ажиллагааны журмаар зохион байгуулагдах бол “5. Тендер нь тендер шалгаруулалтын баримт бичигт зааснаар хугацаагүй хүчинтэй байна.” гэж сольж бичнэ үү.

**Маягт**

**2. Хүний нөөцийн мэдээлэл**

Албан тушаал	Ажилтны нэр	Боловсрол, мэргэжлийн чадвар	Нийт ажлын туршлага, жилээр	Тухайн албан тушаалд ажилласан туршлага, жилээр

**Маягт 3. Үндсэн тоног төхөөрөмж, техник хэрэгслийн мэдээлэл**

Машин механизм, тоног төхөөрөмжийн нэр, зориулалт	Хүчин чадал	Тоо ширхэг	<i>["Өөрийн эзэмшил" эсхүл "түрээс" аль нэгийг бичих]</i>

**Маягт 4. Ижил төстэй ажил гүйцэтгэсэн гэрээний мэдээлэл**

Гэрээний нэр	Захиалагчийн нэр, хаяг, холбоо барих утас	Төсөвт өртөг	Хугацаа /эхэлсэн, дууссан/

**Маягт 5. Хэрэгжүүлж байгаа, хэрэгжүүлэхээр эрх авсан гэрээний мэдээлэл**

Гэрээний нэр	Захиалагчийн нэр, хаяг, холбоо барих утас	Төсөвт өртөг	Гэрээ эхэлсэн хугацаа	Хүлээгдэж буй гүйцэтгэлийн хувь, мөнгөн дүнгээр	Дуусах хугацаа



## Маягт

### 6. Ижил төстэй гэрээний дэлгэрэнгүй мэдээлэл

Тендерт оролцогчийн нэр: *[түншлэлийн гишүүн тус бүр бүрэн дуусгавар болсон гэрээ тус бүрээр бөглөнө].*

1.	Захиалагчийн нэр
2.	Гэрээний нэр
3.	Гэрээний дугаар
4.	Гэрээ байгуулсан огноо
5.	Гэрээ дуусгавар болсон огноо
6.	Гэрээний дүн
7.	Гэрээ гүйцэтгэсэн хаяг, байршил
	Гэрээнд оролцсон байдал (нэгийг сонгох) <input type="checkbox"/> Үндсэн нийлүүлэгч <input type="checkbox"/> Түншлэлийн гишүүн <input type="checkbox"/> Туслан гүйцэтгэгч

### Маягт 7. Нууцалсан баримт бичиг, мэдээллийн жагсаалт

	Нууцалсан баримт бичиг, мэдээлэл	Нууцалсан хууль зүйн үндэслэл
1.		
2.		
3.		
4.		
5.		

## VI БҮЛЭГ. ГЭРЭЭНИЙ НӨХЦӨЛ

### НЭГ. ТОДОРХОЙЛОЛТ БА ТАЙЛБАР

Тодорхойлолт

- 1.1. Энэхүү гэрээнд хэрэглэсэн үг, хэллэг, илэрхийлэл дор дурдсан утгыг агуулна:
  - 1.1.1. “Захиалагч” гэж Гэрээ баталгаажуулах маягтад нэрлэсэн этгээдийг;
  - 1.1.2. “Захиалагчийн төлөөлөгч” гэж Гэрээнд нэмэлт, өөрчлөлт оруулах, гэрээг цуцлахаас бусад Гэрээтэй холбоотой бүх асуудлаар Гүйцэтгэгчтэй харилцах, хяналтыг хэрэгжүүлэх эрхтэй Захиалагчаас томилогдсон этгээдийг;
  - 1.1.3. “Гүйцэтгэгч” гэж гэрээ байгуулах эрх авсан бөгөөд Гэрээ баталгаажуулах маягтад нэрлэсэн этгээдийг;
  - 1.1.4. “Гүйцэтгэгчийн төлөөлөгч” гэж Гэрээнд нэмэлт, өөрчлөлт оруулах, гэрээг цуцлахаас бусад Гэрээтэй холбоотой бүх асуудлаар Захиалагчтай харилцах эрхтэй Гүйцэтгэгчээс томилогдсон этгээдийг;
  - 1.1.5. “Талууд” гэж Захиалагч болон Гүйцэтгэгчийг хамтад нь нэрлэснийг;
  - 1.1.6. “Хууль” гэж Төрийн болон орон нутгийн өмчийн хөрөнгөөр бараа, ажил, үйлчилгээ

Тайлбар

- худалдан авах тухай хуулийг;
- 1.1.7. “Ажил” гэж ажлын даалгавар, техникийн тодорхойлолтод заасан ажлыг;
- 1.1.8. “Ажлын талбай” гэж ажил гүйцэтгэж байгаа газрыг;
- 1.1.9. “Баталгаат хугацаа” гэж гүйцэтгэсэн ажлыг ашиглах явцад ажилд илэрсэн доголдлыг Гүйцэтгэгч хариуцах хугацааг;
- 1.1.10. “Гомдлын шаардлага гаргах хугацаа” гэж Захиалагчаас баталгаат хугацаанд илрүүлсэн доголдолтой холбогдуулж Гүйцэтгэгчид шаардлага гаргах хугацааг;
- 1.1.11. “Гэнэтийн буюу давагдашгүй хүчний шинжтэй онцгой нөхцөл байдал” гэж талуудын хараа хяналтаас гадуур болсон, урьдчилан таамаглах боломжгүй, гэрээний үүргийг гүйцэтгэх боломжгүй болгох байгалийн гамшиг, Төрийн эрх бүхий байгууллага, албан тушаалтны үйлдэл /эс үйлдэхүй/, гоц халдварт, олон улсын хөл хориот өвчин, цар тахлын улмаас бүх нийтийн хорио цээр тогтоосон нөхцөл байдал бий болохыг ойлгоно.

Гэрээг тайлбарлах, хэрэглэхэд дараах журмыг баримтална:

- 1.2.1. Ганц тоогоор илэрхийлсэн үг нь олон тоон утгыг, олон тоогоор илэрхийлсэн үг нь ганц тоон утгыг илэрхийлж болно.
- 1.2.2. Бүлэг болон зүйлийн гарчиг нь гэрээг системчлэх зорилготой бөгөөд гэрээг тайлбарлахад ашиглахгүй.

1.2.

1.2.3. Зүйл, заалт, үг өгүүлбэрийг энэ гэрээнд заасан нэр томьёо үндэслэн тайлбарлах бөгөөд гэрээнд тайлбарлаагүй тохиолдолд гэрээний агуулгад нийцүүлэн тайлбарлана. Хэрэв гэрээний агуулгад нийцүүлэн тайлбарлах боломжгүй тохиолдолд Иргэний хуульд заасан журмыг баримтлан тайлбарлана.

1.2.4. Ерөнхий нөхцөл болон тусгай нөхцөл хоорондоо зөрчилдсөн тохиолдолд тусгай нөхцөлийг баримтална.

1.2.5. Гэрээний хэрэгжилтийн явцад харилцах хэл нь Монгол хэл байх бөгөөд гэрээг өөр хэл дээр байгуулснаас хувиуд нь хоорондоо зөрчилдсөн тохиолдолд Монгол хэл дээрх хувийг баримтална.

#### **ХОЁР. ЗАХИАЛАГЧ**

- 2.1. Захиалагч нь ажлын үр дүнг хүлээн авч, гэрээнд заасан хугацаанд үнийг төлнө.
- 2.2. Захиалагч хууль тогтоомж болон гэрээнд заасан баримт бичиг, зөвшөөрлийг Гүйцэтгэгчид зохих ёсоор гаргаж өгнө.
- 2.3. Захиалагч нь ажил гүйцэтгүүлэхтэй холбоотой гаргаж өгсөн ажлын даалгавар, техникийн нөхцөл зэрэг баримт бичгийн алдаатай холбоотой үр дагаврыг

Захиалагчийн үүрэг

нийтлэг

- хариуцна.
- Захиалагчийн төлөөлөгч 2.4. Захиалагчийг төлөөлөн гүйцэтгэгчтэй харилцах, хяналт тавих төлөөлөгчийг Захиалагч томилно.
- 2.5. Захиалагчийн төлөөлөгчийн мэдээллийг Гэрээ баталгаажуулах маягтад заана.
- 2.6. Захиалагчийн төлөөлөгч нь төлөөлүүлэгчээс бичгээр олгосон зөвшөөрөлгүйгээр эрх, үүргээ аливаа хэлбэрээр бусдад шилжүүлэхийг хориглоно.
- Талбайд нэвтрэх зөвшөөрөл 2.7. Захиалагч нь ажил эхлэхээс дуусах хүртэлх хугацаанд ажлын талбайд нэвтрэх, үйл ажиллагаа явуулах эрхийг Гүйцэтгэгчид бичгээр олгоно.
- 2.8. Ажлын талбайд нэвтрэх эрх олгоогүйгээс ажил гүйцэтгэх хугацаа хэтрэх болон түүнтэй холбоотой үүссэн аливаа үр дагаврыг Захиалагч хариуцна.
- Гүйцэтгэгчийн үүрэг нийтлэг **ГУРАВ. ГҮЙЦЭТГЭГЧ**
- 3.1. Гүйцэтгэгч нь ажлыг техникийн тодорхойлолтод заасан шаардлагад нийцүүлэн гэрээнд заасан хугацаанд гүйцэтгэж, Захиалагчид хүлээлгэн өгнө.
- 3.2. Гүйцэтгэгч нь ажлын талбайд ажиллах хүч (удирдах ажилтан, инженер, техникийн ажилтан гэх мэт) болон ашиглаж буй тоног төхөөрөмж, машин механизмын дэлгэрэнгүй жагсаалт, мэдээллийг Захиалагчид өгнө.
- 3.3. Ажил гүйцэтгэхэд шаардагдах материал, техник, тоног төхөөрөмж, машин механизм, сэлбэг хэрэгсэл, баримт бичгүүд, Гүйцэтгэгчийн түр ба байнгын ажлын байранд ажиллах ажилтан болон үйлчилгээг гүйцэтгэгч хариуцна.
- 3.4. Ажлын явцад шаардлагатай ус, хий, цахилгаан холбооны болон бусад хангамжийг Гүйцэтгэгч хариуцна.
- 3.5. Гүйцэтгэгч нь нийт ажлын 20 (хорь) хувиас дээш ажлыг Туслан гүйцэтгэгчээр гүйцэтгүүлэхгүй байх үүрэгтэй.
- 3.6. Гүйцэтгэгч нь гэрээгээр хүлээсэн эрх, үүргийг бусдад шилжүүлэхгүй байх үүрэгтэй.
- 3.7. Гүйцэтгэгч нь захиалагч, түүний эрх олгосон этгээдийг ажлын талбайд чөлөөтэй нэвтрүүлэх үүрэгтэй.

Гүйцэтгэгчийн  
төлөөлөгч

3.8. Гүйцэтгэгч нь Захиалагчтай харилцах эрх бүхий этгээдийг томилж, гэрээ баталгаажуулах маягтад заана.

3.9. Гүйцэтгэгчийн төлөөлөгч нь гэрээнд заасан ажлыг гүйцэтгэхэд шаардлагатай тухайн салбараар мэргэшсэн, дадлага туршлага бүхий хүн байна.

3.10. Гүйцэтгэгчийн төлөөлөгч нь төлөөлүүлэгчээс бичгээр олгосон зөвшөөрөлгүйгээр эрх, үүргээ аливаа хэлбэрээр бусдад шилжүүлэхийг хориглоно.

Техникийн болон ажлын  
талбайн өгөгдөл

3.11. Захиалагч нь ажлын талбайн байр зүйн, геологийн, гидрогеологийн, цаг уурын болон байгаль орчны нөхцөлийн талаарх, өөртөө байгаа бүх өгөгдөл мэдээллийг Гүйцэтгэгчид мэдээллийн журмаар ажил эхлэхээс өмнө өгнө.

3.12. Гүйцэтгэгч нь зөвшөөрөлгүй этгээдийг ажлын талбайд оруулахгүй байхаар зохион байгуулна.

Ажлын талбайн харуул  
хамгаалалт

3.13. Гүйцэтгэгч нь ажлын талбайг хамгаалах, талбайд ажиллагсад болон зорчигчийн аюулгүй байдал, эд хөрөнгийн бүрэн бүтэн байдлыг хамгаалах зорилгоор шаардлагатай газруудад гэрэлтүүлэг тавих, хашаа барих, харуул хамгаалалттай холбогдон гарах зардлыг хариуцна.

3.14. Гүйцэтгэгч нь ажлыг гүйцэтгэх явцад ажлын талбайд саад болох хог хаягдал болон цаашид ашиглагдахгүй болсон бараа материал, эд зүйл, тоног төхөөрөмж, машин механизмыг өөр газарт шилжүүлэх зэрэг арга хэмжээ авч ажлын талбайг цэвэр байлгана.

Хог, хаягдал ба нөхөн  
сэргээлт

3.15. Гүйцэтгэгч нь ажлын талбайд авчирсан аюултай материалуудыг зохих ёсоор хадгалж, устгана.

3.16. ГЕН-ийн 3.14-3.15-д заасан үүргээ биелүүлээгүй тохиолдолд түүнтэй холбоотой аливаа үр дагаврыг гүйцэтгэгч хариуцна.

Археологийн болон  
бусад олдвор

3.17. Ажлын талбай дээрээс олдсон археологийн болон бусад олдвор (бүх чулуужсан амьтан, ургамлын үлдэгдэл, зоос, үнэт зүйлс, бусад эртний олдвор, геологийн болон археологийн ач холбогдол бүхий зүйлс гэх мэт бусад) олдсон тохиолдолд захиалагчид мэдэгдэн, зохих журмын дагуу эрх бүхий байгууллагад хүлээлгэн өгнө.

3.18. Гүйцэтгэгч олдворыг гэмтэхээс сэргийлж зохих арга хэмжээ авна.

3.19. Гүйцэтгэгч ажлын талбайд Хөдөлмөрийн аюулгүй байдал, эрүүл ахуйн тухай хууль, Галын аюулгүй байдлын хууль зэрэг хөдөлмөрийн аюулгүй байдалд холбогдох бусад хууль тогтоомж, техникийн зохицуулалт, стандарт, норм ба дүрмийг

Аюулгүй байдал  
дагаж мөрдүүлнэ.

3.20. Гүйцэтгэгч нь ажлын талбай дээрх бүх үйл ажиллагааны аюулгүй байдлыг хангана.

3.21. Ажил, түүний бүрэлдэхүүн хэсгийг байгалийн болон бусад хүчин зүйлийн нөлөөллөөс хамгаална.

3.22. Ажилчдын хөдөлмөрийн аюулгүй байдлыг хангаж ажиллана.

3.23. Гүйцэтгэгч нь хөдөлмөрийн аюулгүй байдалтай холбоотой үүссэн аливаа хариуцлагыг бүрэн хариуцна.

3.24. Гүйцэтгэгч нь ГЕН-ийн 3.19-3.22-т заасан үүргээ биелүүлээгүй, зохих ёсоор биелүүлээгүйгээс үүсэх аливаа үр дагаврыг бүрэн хариуцна.

3.25. Ажилд ашигласан эсхүл бий болгосон аюултай, хортой, бохирдсон материал, бодисыг холбогдох хууль тогтоомж, Захиалагчийн шаардлагын дагуу хадгалж, устгана.

## **ДӨРӨВ. АЖИЛ ГҮЙЦЭТГЭХ ХУГАЦАА, ЯВЦЫН ТАЙЛАН**

Ажил эхлэх

- 4.1. Гүйцэтгэгч нь ГТН-д заасан хугацаанд ажлыг эхлүүлж, ажлын хуваарийн дагуу гүйцэтгэнэ.
- 4.2. Гүйцэтгэгч нь ажил гүйцэтгэх дэлгэрэнгүй хөтөлбөр (төлөвлөгөө)-ийг ГТН-д заасан хугацаанд захиалагчийн төлөөлөгчид хүргүүлнэ.
- 4.3. Хөтөлбөрт ажил гүйцэтгэхэд шаардлагатай бүх үйл ажиллагааны ерөнхий аргачлал, зохион байгуулалт, дэс дараалал, ажлыг эхлэхээс дуусах хүртэл ажлын үе шатны хугацааг болон бусад шаардлагатай мэдээллийг тусгасан байна.
- 4.4. Хөтөлбөр (төлөвлөгөө)-т өөрчлөлт оруулсан тохиолдолд Захиалагчийн төлөөлөгчид мэдэгдэнэ.

Хугацаа сунгах

- 4.5. Гүйцэтгэгч дараах тохиолдолд ажил гүйцэтгэх хугацааг сунгах тухай хүсэлт гаргаж болно:
  - 4.5.1. ажлыг гэрээнд заасан хугацаанд гүйцэтгэх боломжгүйд хүргэсэн гэнэтийн буюу давагдашгүй хүчний шинжтэй онцгой нөхцөл байдал бий болсон;
  - 4.5.2. холбогдох хууль тогтоомж, дүрэм, журам, стандарт шинээр батлагдсан, өөрчлөгдсөн нь ажлын гүйцэтгэлд нөлөөлөхөөр байвал;
  - 4.5.3. Захиалагч хугацаандаа төлбөр төлөх үүргээ биелүүлээгүй;
  - 4.5.4. Захиалагч зөвшөөрөл, баримт бичиг гаргуулах хүргүүлэх үүргээ зохих ёсоор биелүүлээгүй нь ажлын хугацаанд нөлөөлсөн.
- 4.6. Гүйцэтгэгч хугацаа сунгах хүсэлтийг холбогдох нотлох баримтын хамт Захиалагчид ирүүлнэ.
- 4.7. ГЕН-ийн 4.5.1-т заасан нөхцөл байдал үүссэн болохыг Гүйцэтгэгч нотлох үүрэгтэй.
- 4.8. Захиалагч ГЕН-ийн 4.5-д заасан үндэслэлийн аль нэг нь бүрдсэн тохиолдолд Гүйцэтгэгчийн хүсэлтийг үндэслэн хугацааг сунгаж болно.

Ажлын явцын тайлан

- 4.9. Гүйцэтгэгч ажлын явцын тайланг ГТН-д заасан хуваарийн дагуу гаргаж Захиалагчийн төлөөлөгчид хүргүүлнэ.
- 4.10. Явцын тайланд үйл ажиллагаа бүрийн бодит гүйцэтгэлийн хувийг гаргаж, түүнийг төлөвлөсөн хувьтай харьцуулсан харьцуулалт, хийгдээгүй ажил байвал тухайн ажлын талаарх мэдээлэл, хэзээ хийх санал, Захиалагчийн төлөөлөгчийн шаардсан бусад мэдээллийг тусгана.
- 4.11. Гүйцэтгэгч нь ажил, түүний бүрэлдэхүүн хэсгийг ажиллуулж, техник үйлчилгээ хийх, задлах, буцаан угсрах, тохиргоо хийх болон засварлах талаар ашиглалт үйлчилгээний зааварчилгааг Захиалагчид гаргаж өгнө.

## **ТАВ. ГЭРЭЭНИЙ ҮНЭ БА ТӨЛБӨРИЙН НӨХЦӨЛ**

Гэрээний үнэ

- 5.1. Гэрээний үнийг гэрээ баталгаажуулах маягад заана.
- 5.2. Гэрээний үнэд хуулийн 11.11-д заасан үндэслэлээр тохируулга хийх эсэх, тохируулга хийх бол аргачлалыг ГТН-д тусгана.
- 5.3. ГЕН-ийн 5.2-т заасны дагуу үнэ тохируулж, гэрээний үнэ өөрчлөгдсөн тохиолдолд гэрээнд нэмэлт, өөрчлөлт орсноос хойш өөрчлөгдсөн үнийг баримтална.

- Урьдчилгаа төлбөр
- 5.4. Тендер шалгаруулалтын баримт бичигт урьдчилгаа төлбөр олгохоор заасан бөгөөд Гүйцэтгэгч урьдчилгаа төлбөрийн хүсэлт гаргасан бол Захиалагч урьдчилгаа төлбөрийг ГТН-д заасан хэмжээгээр олгоно.
- 5.5. Захиалагч нь урьдчилгаа төлбөрийн баталгааг хүлээн авснаас хойш Гүйцэтгэгчид ГТН-д заасан хугацаанд урьдчилгаа төлбөр олгоно.
- Төлбөрийн нөхцөл
- 5.6. Захиалагч нь төлбөрийн хүсэлт, нэхэмжлэхийг үндэслэн ГТН-д заасан хугацаанд төлбөрийг төлнө.
- 5.7. Захиалагч гэрээний үүргийг зохих ёсоор гүйцэтгэсэн тухай баримтын хуулбар хувь болон холбогдох баримтыг төлбөрийн хүсэлт, нэхэмжлэхэд хавсаргахыг шаардаж болно.
- 5.8. Гүйцэтгэгчийн хүсэлтээр Захиалагч ажил хүлээлгэн өгөх хугацааг ГЕН-ийн 4.8-д заасны дагуу сунгасан бол сунгагдсан хугацаагаар Захиалагчийн төлбөр төлөх хугацааг сунгагдсан гэж үзнэ.
- 5.9. Захиалагчийн төлсөн аливаа төлбөрийг ажил, түүний бүрэлдэхүүний хэсгийг хүлээн зөвшөөрсөн гэж үзэх үндэслэл болохгүй.
- 5.10. Төлбөрийн нэхэмжлэх нь Монгол Улсын Үндэсний мөнгөн тэмдэгт төгрөгөөр илэрхийлэгдсэн байна.
- 5.11. Захиалагч нь алданги болон бусад төлбөр шаардах эрхтэй бол Гүйцэтгэгчид төлөх төлбөрөөс суутгана.

#### **ЗУРГАА. БАТАЛГАА БА БАТАЛГААТ ХУГАЦАА**

- Урьдчилгаа төлбөрийн 6.1. ГЕН-ийн 5.4-т заасны дагуу урьдчилгаа төлбөр баталгаа олгохоор бол ГТН-д заасан хэмжээний урьдчилгаа төлбөрийн баталгааг ГТН-д заасан хугацааны дотор хуульд заасан хэлбэрээр, холбогдох маягтын дагуу ирүүлнэ.
- Гүйцэтгэлийн баталгаа 6.2. Гүйцэтгэлийн баталгаа гаргуулахаар Өгөгдлийн хүснэгтэд заасан бол Гүйцэтгэгч нь тухайн төсвийн жилд санхүүжих дүнгийн 3 хувийн дүнтэй гүйцэтгэлийн баталгааг холбогдох маягтын дагуу захиалагчаас шаардсан хугацааны дотор ирүүлнэ. Төсвийн жил дамжин хэрэгжих гэрээний гүйцэтгэлийн баталгааг Гүйцэтгэгч жил бүр шинэчлэн ирүүлнэ.
- 6.3. Захиалагч дараах нөхцөл бий болсон тохиолдолд үүргийн гүйцэтгэлийг Гүйцэтгэлийн баталгаагаар үл маргах журмаар хангуулна:
- 6.3.1. Гүйцэтгэгч гэрээгээр хүлээсэн үүргээ аливаа шалтгааны улмаас гүйцэтгээгүй;
- 6.3.2. Гүйцэтгэгч гэрээгээр хүлээсэн үүргээ зохих ёсоор гүйцэтгээгүй;
- 6.3.3. Гүйцэтгэгч гэрээгээр хүлээсэн үүргээ гүйцэтгэх боломжгүй болсон.
- 6.4. Захиалагч Гүйцэтгэлийн баталгаагаар үүргийн гүйцэтгэлийг хангуулсан нь Гүйцэтгэгчээс алданги, хохирол шаардах эрхийг хязгаарлахгүй.
- 6.5. ГЕН-ийн 4.8-д заасны дагуу хугацаа сунгагдсан тохиолдолд Гүйцэтгэгч гүйцэтгэлийн баталгааг мөн хугацаагаар сунгуулна.
- 6.6. Чанарын баталгаа шаардсан тохиолдолд ГЕН-ийн 6.8-д заасан Чанарын баталгаа гаргаснаар Гүйцэтгэлийн баталгааг чөлөөлнө.

- Чанарын баталгаа
- 6.7. Ажлын чанарын баталгааг хангуулах зорилгоор баталгаат хугацаанд Чанарын баталгаа гаргуулж болно. Чанарын баталгаа гаргуулах бол чанарын баталгааны хэмжээг ГТН-д заана.
- 6.8. Гүйцэтгэгч Чанарын баталгааг хуулийн 42.5-д заасны дагуу баталгаажуулж болно.
- 6.9. ГЕН-ийн 6.7-д заасны дагуу баталгаажуулсан тохиолдолд Захиалагч барьцаалсан мөнгийг баталгаанд заасан дүнтэй тэнцэх хэмжээгээр олгоно.
- 6.10. Баталгаат хугацаанд ажилд аливаа доголдол илрээгүй бол Чанарын баталгааг чөлөөлнө.
- 6.11. ГЕН-ийн 8.6-д зааснаар Захиалагч доголдлыг арилгасан бол доголдол арилгахтай холбоотой гарсан зардал, хохирлыг суутгаж, баталгаат хугацаа дуусмагц үлдсэн мөнгийг Гүйцэтгэгчид олгоно.
- 6.12. ГЕН-ийн 8.5-д заасны дагуу доголдлыг арилгасан тохиолдолд баталгаат болон гомдлын шаардлага гаргах хугацаа хэвийн үргэлжилнэ.
- Баталгаат хугацаа
- 6.13. Ажил, түүний бүрэлдэхүүн хэсэгт баталгаат хугацаа тогтоох бөгөөд баталгаат хугацааг ГТН-д заана.
- 6.14. Захиалагч нь баталгаат хугацаанд илэрсэн доголдлыг арилгуулахыг Гүйцэтгэгчээс шаардах эрхтэй.

#### **ДОЛОО. ЭРСДЭЛ БА ДААТГАЛ**

- Бусдад учруулсан хохирлыг арилгах
- 7.1. Ажил гүйцэтгэх хугацаанд Гүйцэтгэгч, туслан гүйцэтгэгч түүний эрх бүхий этгээдийн аливаа үйлдэл (эс үйлдэхүй)-н улмаас бусдад эдийн болон эдийн бус хохирол (хүний амь нас, эрүүл мэнд) учирсан бол хохирлыг Гүйцэтгэгч хариуцна.
- 7.2. Захиалагч түүний эрх олгогдсон этгээдийн үйлдэл (эс үйлдэхүй)-н улмаас эдийн болон эдийн бус хохирол (хүний амь нас, эрүүл мэнд) учирсан бол Гүйцэтгэгч хариуцахгүй.
- Захиалагчийн эрсдэл
- хүлээх
- 7.3. Захиалагч дараах эрсдэлийг хариуцна:
- 7.3.1. ажлын үр дүнг захиалагчид шилжүүлснээс хойш ажлын үр дүн Гэнэтийн буюу давагдашгүй хүчин зүйлийн шинжтэй онцгой нөхцөл байдлын улмаас гэмтсэн, устсан;
- 7.3.2. гүйцэтгэсэн ажлыг хүлээлгэн өгөх мэдэгдэл өгсөн боловч захиалагч ажлыг хүлээн авах үүргээ биелүүлээгүйгээс ажил, түүний бүрэлдэхүүн хэсэг гэмтсэн, устсан;
- 7.3.3. Захиалагчийн буруутай үйлдэл (эс үйлдэхүй)- н улмаас ажил, материал болон тоног төхөөрөмж гэмтсэн, устсан;
- 7.3.4. Захиалагчийн зураг төслийн алдааны улмаас үүссэн аливаа эрсдэл.
- 7.4. Ажлын доголдлын улмаас захиалагч ажлын үр дүнг хүлээн авахаас татгалзсан бол ажлыг хүлээн авах хүртэлх хугацаанд бий болсон аливаа эрсдэлийг захиалагч хариуцахгүй.
- Даатгал
- 7.5. Гүйцэтгэгч нь ажлын явцад учирч болзошгүй эрсдэлийг ажил эхлэх өдрөөс дуусах хүртэл хугацаанд ГТН-д заасан даатгалд даатгуулна.



- 7.6. Захиалагч болон гүйцэтгэгч, туслан гүйцэтгэгчийн буруутай үйлдэл (эс үйлдэхүй)-ээс гуравдагч этгээдийн амь нас, эрүүл мэнд, эд хөрөнгөнд учирч болзошгүй хохирлыг Гүйцэтгэгч даатгуулна.
- 7.7. Гүйцэтгэгч нь даатгалын гэрээ, гэрчилгээний хуулбар хувийг захиалагчийн төлөөлөгчид хүргүүлнэ.
- 7.8. Гүйцэтгэгч даатгалын гэрээ, гэрчилгээний хуулбар хувийг ирүүлээгүй бол захиалагч уг даатгалын гэрээг байгуулж, даатгалын хураамжийг Гүйцэтгэгчээс гаргуулна.
- 7.9. Даатгалын нөхцөлийг Захиалагчийн төлөөлөгчийн зөвшөөрөлгүйгээр өөрчлөхийг хориглоно.

#### **НАЙМ. ДОГОЛДОЛ, ДАЛД ДОГОЛДОЛ**

- |                        |           |   |
|------------------------|-----------|---|
| Доголдлыг арилгах      | илрүүлэх, | <ul style="list-style-type: none"> <li>8.1. Гүйцэтгэгчээс ирүүлсэн ажил, түүний хэсэг нь зөрчил, доголдолгүй байна.</li> <li>8.2. Захиалагчийн төлөөлөгч ажлын явцад зөрчил, доголдолтой байж болзошгүй аливаа ажилд зөрчил, доголдлыг илрүүлэх, уг ажлын далд хэсгийг нээж шалгалт, туршилт явуулах талаар зааварчилгааг Гүйцэтгэгчид өгнө.</li> <li>8.3. Захиалагч хүлээж авсан ажил, түүний бүрэлдэхүүн хэсэгт ГТН-д заасан баталгаат хугацааны дотор зөрчил, доголдол илэрвэл гомдлын шаардлага гаргах хугацаа дуусахаас өмнө зөрчил, доголдол арилгах тухай мэдэгдлийг Гүйцэтгэгчид хүргүүлнэ.</li> <li>8.4. Гүйцэтгэгч Доголдол арилгах тухай мэдэгдлийг хүлээн авмагц доголдол арилгах ажлыг эхлүүлнэ.</li> <li>8.5. Доголдол арилгах тухай мэдэгдэл өгсөн тухай бүр Гүйцэтгэгч уг зөрчил, доголдлыг мэдэгдэлд заасан хугацаанд өөрийн зардлаар арилгана.</li> <li>8.6. Гүйцэтгэгч зөрчил, доголдлыг мэдэгдэлд заасан хугацаанд арилгаагүй бол Захиалагч өөрийн зардлаар арилгаж болно.</li> <li>8.7. Захиалагчийн гаргасан зардлыг Гүйцэтгэгч үл маргах журмаар төлнө.</li> <li>8.8. Доголдлыг арилгах явцад ажил, түүний бүрэлдэхүүн хэсгийг Захиалагч ашиглаж чадаагүй бол доголдлыг арилгах хугацаагаар баталгаат хугацаа сунгагдана.</li> </ul> |
| Далд доголдол          | 8.9.      | Ажил хүлээн авсан баримт (акт) үйлдсэн ч ажил, түүний бүрэлдэхүүн хэсэгт илэрсэн, далд доголдол, түүний улмаас үүссэн аливаа үр дагаврыг Гүйцэтгэгч хариуцна.   |
| Зураг төслийн доголдол | 8.10.     | Зураг төслийг Захиалагч боловсруулсан бол зураг төсөлтэй холбоотой аливаа асуудал (зураг төслийн үнэн зөв, түүнээс үүссэн ажлын доголдол гэх мэт)-ыг Захиалагч хариуцна.  |
|                        | 8.11.     | Гүйцэтгэгч нь өөрийн гүйцэтгэсэн Ажлын зураг төсөл, холбогдох баримт бичгүүд, мэдээлэл ба өгөгдлүүдийн үнэн зөвийг хариуцна.  |

#### **ЕС. ГЭРЭЭГ ЦУЦЛАХ**

Захиалагч гэрээг цуцлах 9.1. Захиалагч дараах үндэслэлээр гэрээг цуцалж болно:

- 9.1.1. Гүйцэтгэгч хүндэтгэн үзэх шалтгаангүйгээр ажлын 5 хоног ажлын талбайг орхиж;
- 9.1.2. Захиалагч үүрэг гүйцэтгэх нэмэлт хугацааг тогтоосон боловч үр дүн гараагүй;

- 9.1.3. Гүйцэтгэгч Гэрээгээр хүлээсэн эрх, үүргийг бүхэлд нь эсхүл хэсэгчлэн бусдад шилжүүлсэн, бусдаар гүйцэтгүүлсэн;
- 9.1.4. Гүйцэтгэгч нь тендерт оролцохдоо буюу гэрээг гүйцэтгэх явцдаа авилгийн гэмт хэрэгт холбогдсон нь шүүх болон холбогдох байгууллагаар тогтоогдсон;
- 9.1.5. ГТН-д заасан алдангийн нийт дүн гүйцэтгээгүй үүргийн үнийн дүнгийн 50 (тавин) хувиас хэтэрсэн;
- 9.1.6. Гүйцэтгэгч нийт ажлын 20 (хорь)-аас дээш хувийг нэг буюу түүнээс дээш туслан гүйцэтгэгчээр гүйцэтгүүлсэн;
- 9.1.7. Ажил гүйцэтгэх хугацаанд Гүйцэтгэгчийн үйл ажиллагаа эрхлэх тусгай зөвшөөрөл дуусаж сунгагдаагүй, түдгэлзүүлсэн, хүчингүй болсон.
- 9.1.8. Гүйцэтгэгч өөрийн тендерийн давуу эрх тооцуулсан нөхцөлийн дагуу гэрээний үүргийг биелүүлээгүй, эсхүл хуулийн этгээдийн хувьд тус нөхцөлийг хангахгүй болсон.

9.2. Захиалагч ГЕН-ийн 9.1-д заасан үндэслэлээс гадна хэдийд ч гэрээг цуцалж болно.

Гүйцэтгэгч гэрээг цуцлах 9.3. Гүйцэтгэгч дараах үндэслэлээр гэрээг цуцалж болно:

- 9.3.1. Захиалагч нь гэрээнд заасан үндсэн үүргээ зохих ёсоор биелүүлээгүй бөгөөд тогтоосон нэмэлт хугацаанд биелүүлээгүй;
- 9.3.2. ГТН-д заасан алдангийн нийт дүн гүйцэтгээгүй үүргийн үнийн дүнгийн 50 (тавин) хувиас хэтэрсэн;
- 9.3.3. Захиалагч нь ажлыг түр зогсоосон нь гүйцэтгэгчийн эрх, хууль ёсны ашиг сонирхолд сөргөөр нөлөөлөхөөр бол.

Гэрээг цуцлах журам

9.4. Гэрээг цуцлах тал нь нөгөө талдаа үүргийн зөрчлийг арилгах нэмэлт хугацаа тогтоосон мэдэгдэл хүргүүлнэ. Нэмэлт хугацаа нь үүргийг гүйцэтгэх ердийн боломжит хугацаа байна.

9.5. Тогтоосон нэмэлт хугацаанд үүргээ гүйцэтгээгүй эсхүл нэмэлт хугацаа тогтоосон ч үр дүнд хүрэхгүй болох нь илт, ГЕН-ийн 4.8-т зааснаар хугацаа

Гэрээг цуцалсны дараах  
төлбөр

- сунгагдсан бол Захиалагч үүрэг гүйцэтгэх нэмэлт хугацаа тогтоохгүй байж болно.
- 9.6. Нэмэлт хугацаа тогтоох шаардлагагүй, нэмэлт хугацаа тогтоосон мэдэгдэлд хариу ирүүлээгүй эсхүл тогтоосон хугацаанд зөрчлийг арилгаагүй тохиолдолд гэрээг цуцлах тал нь нөгөө талд гэрээг цуцлах мэдэгдэл хүргүүлнэ.
- 9.7. Гүйцэтгэгч ГЕН-ийн 9.6-т заасан мэдэгдлийг хүлээн авсан бол нэн даруй эсхүл мэдэгдэлд заасан хугацаанд ажлын гүйцэтгэсэн хэсгийг хамгаалах, ажлын талбайг цэвэр аюулгүй нөхцөлд үлдээхэд чиглэснээс бусад цаашид гүйцэтгэх бүх ажлаа зогсоож, Гэрээг цуцлах өдөр хүртэл гүйцэтгэсэн ажил, түүний бүрэлдэхүүн хэсэгт холбогдох баримт бичгүүдийг Захиалагчид баримт (акт үйлдэн)-аар хүлээлгэн өгнө.
- ГЕН-ийн 9.1-д заасны дагуу Гэрээг цуцалсан тохиолдолд Гүйцэтгэгч гэрээг цуцлах өдөр хүртэлх гүйцэтгэсэн ажлын төлбөрийг шаардах эрхтэй.
- 9.8.
- 9.9. ГЕН-ийн 9.2-т заасны дагуу Гэрээг цуцалсан тохиолдолд Захиалагч гүйцэтгэгчид дараах төлбөрийг төлнө:
- 9.9.1. Гэрээ цуцлах өдөр хүртэлх гүйцэтгэсэн ажлын төлбөр;
- 9.9.2. Ажлын талбайгаас Гүйцэтгэгчийн тоног төхөөрөмжийг нүүлгэхтэй холбоотой үүссэн зардал;
- 9.9.3. Гэрээг цуцалсантай холбоотойгоор Гүйцэтгэгчээс туслан гүйцэтгэгчид төлөх шаардлагатай болсон аливаа төлбөр;
- 9.9.4. Гүйцэтгэгчээс ажлыг хамгаалах, ажлын талбайг цэвэр, аюулгүй нөхцөлд үлдээхэд зарцуулсан зардал;
- 9.9.5. Гэрээг цуцалсантай шууд холбоотой бусад зардал, учирсан хохирол.

#### **АРАВ. БУСАД ЗААЛТ**

- Мэдэгдэл 10.1. Талуудын мэдэгдэл, зааварчилгаа, мэдээлэл болон бусад харилцаа төлөөлөгчөөр дамжина.
- 10.2. Гэрээний үүргийн гүйцэтгэлтэй холбоотой бүх мэдэгдэл (зөвшөөрөл, татгалзал, баталгаа, баталгаажуулалт, нэхэмжлэх, гэрчилгээ, шийдвэр, хүсэлт, захидал үүгээр хязгаарлагдахгүй) нь бичгээр үйлдэгдэнэ.
- 10.3. Мэдэгдлийг биечлэн хүргүүлэх эсхүл баталгаат шуудангаар гэрээ баталгаажуулах маягад заасан төлөөлөгчийн хаягаар илгээнэ.
- 10.4. Дараах тохиолдолд мэдэгдлийг хүлээн авсанд тооцно:
- 10.4.1. баталгаат шуудангаар илгээсэн тохиолдолд шууданд хийсэн өдрөөр төлбөр төлсөн баримтыг үндэслэн;
- 10.4.2. биечлэн хүргүүлсэн мэдэгдлийг нөгөө талын төлөөлөх эрх бүхий этгээд хүлээн авсан огноогоор, тэмдэглэлийг үндэслэн.
- 10.5. Аль нэг тал нь ажлын газрын хаяг, утас, шуудангийн хаягаа сольсон тохиолдолд нөгөө талдаа нэн даруй бичгээр мэдэгдэнэ.

		10.6. ГЕН-ийн 10.5-д заасан үүргээ биелүүлээгүйгээс үүсэх үр дагаврыг мэдэгдээгүй тал хариуцна.
		10.7. Нэн даруй мэдэгдэх шаардлагатай яаралтай мэдэгдлийг ГЕН-ийн 10.2-т зааснаас өөр хэлбэрээр мэдэгдэж болох бөгөөд мэдэгдлийг дараа нь баталгаажуулж бичгээр хүргүүлнэ.
	<b>Төлөөлөгч өөрчлөгдөх</b>	10.8. Талууд төлөөлөгчийг өөрийн санаачилгаар өөрчилж болно. 10.9. Төлөөлөгч өөрчлөгдсөн тохиолдолд нэн даруй нөгөө талдаа бичгээр мэдэгдэнэ. 10.10. Мэдэгдэлд төлөөлөгчийн эцэг/эх/-ийн нэр, өөрийн нэр, албан тушаал, холбоо барих утас (ажлын болон хувийн), цахим шуудангийн хаягийг заавал тусгасан байна. 10.11. Төлөөлөгч өөрчлөгдсөн мэдэгдлийг нөгөө талд хүргүүлснээр өмнөх төлөөлөгчийн эрх, үүрэг дуусгавар болно.
	<b>Ажилд өөрчлөлт, залруулга хийх нөхцөл</b>	10.12. Талууд ажлын чанар, үр ашиг, аюулгүй байдлыг сайжруулах зорилгоор ажлын ерөнхий гүйцэтгэлийн хүрээнд хамаарсан, техник технологийн хувьд боломжтой бөгөөд гэрээний хугацаа, үнэд нөлөөлөхгүй бол ажилд өөрчлөлт оруулж болно. 10.13. Гүйцэтгэгч болон Захиалагч өөрчлөлт хийх шаардлагатай гэж үзсэн тохиолдолд өөрчлөлтийн төслийг гүйцэтгэгч гаргана. 10.14. Захиалагч төслийг үндэслэн ГЕН-ийн 10.12-т заасан нөхцөл, шаардлага хангасан гэж үзвэл өөрчлөлт хийх мэдэгдлийг хүргүүлнэ. 10.15. Захиалагчийн зөвшөөрөлгүй өөрчлөлт хийсэнтэй холбоотой техник, технологийн алдаа гарсан, гэрээний хугацаа хэтэрсэн, үнэ өссөн тохиолдолд үр дагаврыг Гүйцэтгэгч хариуцна.
	<b>Гэнэтийн буюу давагдашгүй хүчний шинжтэй онцгой нөхцөл байдал Оюуны өмчийн эрх зөрчих</b>	10.16. Ажлыг гэрээнд заасан хугацаанд гүйцэтгэх боломжгүйд хүргэсэн Гэнэтийн буюу давагдашгүй хүчний шинжтэй онцгой нөхцөл байдал бий болсон тохиолдолд Гүйцэтгэгч энэ тухай нэн даруй Захиалагчийн төлөөлөгчид бичгээр мэдэгдэнэ. Бичгээр мэдэгдэх нь хугацаа шаардахаар бол ГЕН-ийн 10.7-д заасан хэлбэрээр урьдчилан мэдэгдэж болно.
		10.17. Гүйцэтгэгч нь Захиалагчаас зааварчилгаа өгөх хүртэл гэрээг хэрэгжүүлэх боломжит бүх арга замыг хайна.
	<b>Алданги</b>	10.18. Захиалагч ердийн боломжит хугацаанд зааварчилгаа өгөх бөгөөд талууд харилцан зөвшилцөж гэрээг хэрэгжүүлэх боломжит бүх арга хэмжээг авна. 10.19. Гэрээг хэрэгжүүлэх захиалагчийн зааварчилгаа, Гүйцэтгэгчийн авсан арга хэмжээ үр дүнд хүрээгүй тохиолдолд Гүйцэтгэгч ГЕН-ийн 4.5-д заасан хүсэлтийг гаргаж болно. 10.20. Ажлыг гүйцэтгэх явцад болон ажил гүйцэтгэсэнтэй холбоотойгоор гуравдагч этгээдийн оюуны өмчийн эрх зөрчигдсэн нь эрх бүхий байгууллагын шийдвэрээр тогтоогдсон бол буруутай тал нь хариуцлагыг хүлээж, холбогдон гарах зардал, хохирлыг арилгана. 10.21. Захиалагч нь төлбөр төлөх үүргээ хугацаандаа гүйцэтгээгүй тохиолдолд хугацаа хэтрүүлсэн хоног тутамд

гүйцэтгээгүй үүргийн үнийн дүнгийн ГТН-д заасан хувь хэмжээгээр алдангийг Гүйцэтгэгчид төлнө.

- 10.22. Гүйцэтгэгч нь ажлыг гэрээнд заасан хугацаанд гүйцэтгээгүй тохиолдолд хугацаа хэтэрсэн хоног тутамд гүйцэтгээгүй үүргийн үнийн дүнгээр ГТН-д заасан хувь хэмжээгээр алдангийг Захиалагчид төлнө.
- 10.23. Талууд гэрээг хэрэгжүүлэх явцад олж авсан хуулиар тогтоосон болон байгууллагаас нууц гэж нууцалж хамгаалалтад авсан аливаа мэдээллийг нөгөө тал зөвшөөрсөн эсхүл эрх бий байгууллага шаардсанаас бусад тохиолдолд гуравдагч этгээдэд задруулахгүй, дамжуулахгүй, нийтэд ил болгохгүй.
- 10.24. Талуудын хувьд нууц мэдээллийг нөгөө талдаа ил болгож байгаа тохиолдолд нууц гэсэн тэмдэглэл хийж, нууцыг задруулахгүй байх мэдэгдлийн хамт өгнө.
- 10.25. Гэрээнээс үүссэн аливаа маргааныг талууд харилцан зөвшилцөх замаар шийдвэрлэнэ.
- 10.26. Маргааныг зөвшилцөж, шийдвэрлэж эс чадвал Монгол улсын шүүхээр шийдвэрлүүлнэ.

### **ГЭРЭЭНИЙ ТУСГАЙ НӨХЦӨЛ**

ГЕН 4.1.	Ажил эхлэх хугацаа: <b>2024.05.15</b>
ГЕН 4.2.	Ажил гүйцэтгэх дэлгэрэнгүй хөтөлбөр (төлөвлөгөө) ирүүлэх хугацаа: <b>Гэрээ байгуулснаас хойш 7 хоног</b>
ГЕН 4.9.	Ажлын явцын тайлан гаргах хуваарь болон ирүүлэх хугацаа: <b>Гэрээ байгуулснаас хойш 10 хоног</b>
ГЕН 5.2.	Үнийн тохируулга: <b>“Хийхгүй”</b>
ГЕН 5.4.	Урьдчилгаа төлбөр олгох эсэх: <b>“Тийм” Хэрвээ урьдчилгаа төлбөр олгох бол:</b> Урьдчилгаа төлбөрийн хэмжээ: Гэрээний үнийн дүнгийн 30%
ГЕН 5.5.	Урьдчилгаа төлбөр олгох хугацаа: <b>Гэрээ байгуулснаас хойш 14 хоногийн дотор</b>
ГЕН 5.6.	Төлбөр төлөх хугацаа: <b>Гэрээнд заагдсан хугацаагаар</b> Төлбөрийг хэсэгчилсэн төлөх бол төлбөр төлөх үе шатны хугацаа: <b>Гэрээ заагдсан хугацаагаар</b>
ГЕН 6.1.	Урьдчилгаа төлбөрийн хэмжээ: Гэрээний үнийн дүнгийн 30% Урьдчилгаа төлбөрийн баталгаа ирүүлэх хугацаа: <b>Гэрээ байгуулснаас хойш 7 хоногийн дотор</b>
ГЕН 6.7.	<b>Чанарын баталгаа:</b> Чанарын баталгаа шаардах эсэх: <b>“Шаардана”</b> Чанарын баталгаа шаардах бол, Чанарын баталгааны хэмжээ: <b>5 хувь</b>
ГЕН 6.13.	Баталгаат хугацаа: <b>Барилгын тухай хүчин төгөлдөр мөрдөж буй хууль, журмын дагуу тооцно.</b>
ГЕН 7.5.	Даатгал: <b>Гүйцэтгэгч тал хариуцна.</b>
ГЕН 10.21.	<b>Захиалагчийн төлөх алдангийн хувь:</b> Алдангийн хувь:
ГЕН 10.22.	<b>Гүйцэтгэгчийн төлөх алдангийн хувь:</b> Алдангийн хувь: <b>хоног тутамд 0.1 хувь</b>

**ГЭРЭЭ БАТАЛГААЖУУЛАХ МАЯГТ [Тендер шалгаруулалтын нэрийг бичих] гэрээ. Дугаар № [Тендер шалгаруулалтын дугаарыг бичих]**

..... хот/аймаг

Нэг талаас **[захиалагчийн нэрийг бичих]** (цаашид “Захиалагч” гэх), нөгөө талаас **[гүйцэтгэгчийн нэрийг бичих]** (цаашид “Гүйцэтгэгч” гэх) нь Гүйцэтгэгчийн ирүүлсэн тендерийг хүлээн зөвшөөрч энэхүү гэрээг дараах нөхцөлөөр байгуулав.

Энэхүү гэрээ нь Захиалагч болон Гүйцэтгэгчийн хооронд ажил гүйцэтгэх, дагалдах бараа нийлүүлэх, үйлчилгээ үзүүлэх (цаашид хамтад нь “Ажил” гэх) болон үнэ төлөхтэй холбогдон үүсэх харилцааг зохицуулна.

1. Энэ гэрээний дагуу гүйцэтгэх Ажлын үнэ нь **[гэрээ байгуулах эрх олгох мэдэгдэлд заасан үнийн дүнг тоогоор болон үсгээр бичих]** төгрөг (цаашид “гэрээний үнэ” гэх) байна. Гэрээний үнэ нь санхүүжилтийн дээд хэмжээ байна.
2. Гэрээний үнийг Гүйцэтгэгч **[Гүйцэтгэгчийн нэрийг бичих]**-ийн харилцах **[Банкны нэрийг бичих]** банкны **[дансны дугаар бичих]** дугаар дансанд шилжүүлнэ.
3. Дор дурдсан баримт бичиг нь цаашид гэрээний хэсэг болно. (цаашид “гэрээний баримт бичиг” гэх). Үүнд:
  - 3.1. Гэрээ байгуулах эрх олгох тухай мэдэгдэл;
  - 3.2. Гүйцэтгэгч тендер илгээсэн маягт;
  - 3.3. Гэрээний тусгай нөхцөл;
  - 3.4. Гэрээний ерөнхий нөхцөл;
  - 3.5. Гүйцэтгэлийн баталгаа;
  - 3.6. Урьдчилгаа төлбөрийн баталгаа; 3.7. Техникийн тодорхойлолт;
  - 3.8. Ажил гүйцэтгэх хуваарь.
4. Гэрээний хэрэгжилттэй холбоотой асуудлаар талуудыг дараах эрх бүхий этгээдүүд төлөөлнө. Үүнд:
  - 4.1. Захиалагчийн төлөөлөгчийн мэдээлэл Эцэг/эх-ийн нэр:  
Нэр:  
Албан тушаал:  
Ажлын утас:  
Гар утас:  
Цахим шуудан:
  - 4.2. Гүйцэтгэгчийн төлөөлөгчийн мэдээлэл Эцэг/эх-ийн нэр:  
Нэр:  
Албан тушаал:  
Ажлын утас: Гар утас:  
Цахим шуудан:

ЗАХИАЛАГЧИЙГ ТӨЛӨӨЛЖ:

[Албан тушаал, нэр]

[Гарын үсэг] \_\_\_\_\_

ТАМГА

ГҮЙЦЭТГЭГЧИЙГ ТӨЛӨӨЛЖ:

[Албан тушаал, нэр]

[Гарын үсэг] \_\_\_\_\_

ТАМГА

## ТЕНДЕР ШАЛГАРУУЛАЛТЫН ЗАРЛАЛ

Огноо: 2024 оны 04 дүгээр сарын 12-ны өдөр

Тендер шалгаруулалтын төрөл: Ажил

Тендер шалгаруулалтын нэр: **Сумын 5 байршилд авто зогсоол хийх**

Тендер шалгаруулалтын дугаар: **ДГАЗҮСЗДТГ/20240101011**

Нийт төсөвт өртөг: **772,856,039** төгрөг

Тендер шалгаруулалтын арга: Нээлттэй тендер шалгаруулалт

1. Замын-Үүд сумын Засаг даргын Тамгын газар нь тендер шалгаруулалтын баримт бичигт заасан шаардлага, шалгуур үзүүлэлт хангасан аж ахуй эрхлэгчийг тендер ирүүлэхийг урьж байна.
2. Тендер шалгаруулалт нь дараах багцуудаас бүрдэнэ: “Үгүй”
3. Тендерийг **2024 оны 05 дугаар сарын 10-ны** өдрийн **10 цаг 00 минут**–аас өмнө тендер шалгаруулалтын баримт бичигт зааснаар илгээх ба тендерийг **2024 оны 05 дугаар сарын 10-ны** өдрийн **10 цаг 10 минутад** нээнэ.
4. Тендерийн хувилбарт саналыг зөвшөөрөх эсэх: “Зөвшөөрөхгүй”
5. Гадаадын этгээд тендер ирүүлэх эрхтэй эсэх: “Эрхгүй”
6. Тендер нь түүнийг нээснээс хойш ажлын 30 ба түүнээс дээш өдрийн хугацаанд хүчинтэй байхаар тендерт заана.
7. Тендерийн баталгаа шаардах эсэх: **Шаардана. Батлагдсан төсвийн 0,5%**
8. Оролцогч цахим системийн үйлчилгээний хураамж төлснөөр тендер илгээх эрхтэй байна.

**Дорноговь аймгийн Замын-Үүд сум Сүлд баг Нутгийн  
удирдлагын ордон Хурлын заал Утас: 96964248**