



“ЭРДЭНЭС ТАВАНТОЛГОЙ” ХК

ЦАНХИ ХОТХОНЫ ЗӨӨВРИЙН СУУЦ НИЙЛҮҮЛЭХ ГҮЙЦЭТГЭГЧИЙГ
СОНГОХ ТЕНДЕРИЙН БАРИМТ БИЧИГ

Тендер шалгаруулалтын
дугаар:

ЭТТХК/20240101031

2023

I БҮЛЭГ.ТЕНДЕР ШАЛГАРУУЛАЛТЫН ЗААВАРЧИЛГАА

А.ЕРӨНХИЙ ЗҮЙЛ	4
1. Тендерийн цар хүрээ	4
2. Санхүүжилтийн эх үүсвэр болон төсөвт өртөг	4
3. Худалдан авах ажиллагааны хууль тогтоомж	4
4. Худалдан авах ажиллагааны цахим систем	4
5. Авлига, ашиг сонирхлын зөрчлөөс ангид байх	4
6. Сонирхогч этгээд, оролцогчид тавигдах ерөнхий шаардлага	4
7. Туслан гүйцэтгэгч, түншлэлд тавигдах шаардлага	5
Б.АГУУЛГА	5
8. Тендер шалгаруулалтын баримт бичиг	5
9. Тендер шалгаруулалтын баримт бичгийг тодруулах	5
10. Тендер ирүүлэхийн өмнөх уулзалт.....	6
11. Тендер шалгаруулалтын баримт бичигт нэмэлт, өөрчлөлт оруулах	6
В. ТЕНДЕР БЭЛТГЭХ	6
12. Тендер шалгаруулалтын баримт бичгийн болон тендерийн хэл	6
13. Тендерийн иж бүрдэл.....	7
14. Тендерийн жишиг маягтууд	7
15. Хувилбарт санал	7
16. Ерөнхий шаардлагыг магадлах баримт бичиг	7
17. Чадавхын болон туршлагын шаардлага	8
18. Санхүүгийн чадавхын шаардлагыг хангах нотлох баримт	8
19. Техникийн чадавх болон туршлагын шаардлагыг хангах нотлох баримт ...	9
20. Санал болгож буй ажил тендер шалгаруулалтын баримт бичгийн шаардлагад нийцсэнийг нотлох баримт бичиг.....	9
21. Тендерийн үнэ ба үнийн хөнгөлөлт	9
22. Тендерийн валют.....	10
23. Тендер хүчинтэй байх хугацаа	10
24. Тендерийн баталгаа	10
Г. ТЕНДЕР ИЛГЭЭХ, НЭЭХ.....	10
25. Тендер баталгаажуулах, илгээх	10
26. Тендер хүлээн авах эцсийн хугацаа	11
Д. ЗАХИАЛАГЧ ШИЙДВЭР ГАРГАХ	11

27.	Тендерийн талаар тодруулга авах.....	11
28.	Тендерийг шаардлагад нийцсэн эсэхийг хянан үзэх.....	11
29.	Тендерийг үнэлэх	11
30.	Арифметик алдааг залруулах.....	11
31.	Давуу эрх олгох	12
32.	Үнэлгээнд харгалзах шалгуур үзүүлэлт	12
33.	Тендерийн харьцуулах үнийг тодорхойлох.....	12
34.	Тендерийг эрэмбэлэх	12
35.	Оролцогчийн чадавхыг дахин магадлах	12
Е. МЭДЭГДЭЛ ХҮРГҮҮЛЭХ, ГЭРЭЭ БАЙГУУЛАХ		13
36.	Мэдэгдэл хүргүүлэх	13
37.	Гүйцэтгэлийн баталгаа.....	13
38.	Урьдчилгаа төлбөр.....	13
39.	Гэрээнд гарын үсэг зурж баталгаажуулах.....	13

I БҮЛЭГ.ТЕНДЕР ШАЛГАРУУЛАЛТЫН ЗААВАРЧИЛГАА

A.ЕРӨНХИЙ ЗҮЙЛ

1. Тендерийн цар хүрээ

1.1.Төрийн болон орон нутгийн өмчийн хөрөнгөөр бараа, ажил, үйлчилгээ худалдан авах тухай хууль (цаашид “Хууль” гэх)-ийн дагуу Өгөгдлийн хүснэгтэд заасан захиалагч III бүлэгт тодорхойлсон ажил, түүний дагалдах үйлчилгээ (цаашид “ажил” гэх) худалдан авахаар тендер шалгаруулалтыг зохион байгуулна. Тендер шалгаруулалтын нэр болон дугаарыг Өгөгдлийн хүснэгтэд заана.

1.2.Тендер шалгаруулалт багцтай бол энэ тухай мэдээллийг Өгөгдлийн хүснэгтэд заана.

1.3.Хуулийн 32.5-д зааснаар тендер шалгаруулалтыг урьдчилан зохион байгуулж байгаа үед энэ тухай Өгөгдлийн хүснэгтэд заана.

2. Санхүүжилтийн эх үүсвэр болон төсөвт өртөг

2.1.Тендер шалгаруулалтын нийт болон багц тус бүрийн санхүүжилтийн эх үүсвэр, батлагдсан төсөвт өртгийг Өгөгдлийн хүснэгтэд тусгана.

3. Худалдан авах ажиллагааны хууль тогтоомж

3.1.Энэ худалдан авах ажиллагаанд хуулийн 2.1-д заасан төрийн болон орон нутгийн өмчийн хөрөнгөөр бараа, ажил, үйлчилгээ худалдан авах тухай хууль тогтоомжийг дагаж мөрдөнө.

4. Худалдан авах ажиллагааны цахим систем

4.1.Тендер шалгаруулалтыг Сангийн сайдын баталсан “Цахим системээр худалдан авах ажиллагаа зохион байгуулах, түүний тасралтгүй, аюулгүй ажиллагааг хангах журам”-ын дагуу худалдан авах ажиллагааны цахим систем (www.tender.gov.mn) /цаашид “цахим систем” гэх/-ээр зохион байгуулна.

5. Авлига, ашиг сонирхлын зөрчлөөс ангид байх

5.1.Захиалагч, сонирхогч этгээд, оролцогч болон хуулийн 52.1-д заасан ажилтан, албан тушаалтан Авлигын эсрэг хууль, Нийтийн албанд нийтийн болон хувийн ашиг сонирхлыг зохицуулах, ашиг сонирхлын зөрчлөөс урьдчилан сэргийлэх тухай хууль, Өрсөлдөөний тухай хууль, Эрүүгийн хууль болон Зөрчлийн тухай хуулиар хориглосон үйлдэл, эс үйлдлийн талаар холбогдох албан тушаалтан, хууль хяналтын байгууллагад хууль тогтоомжийн дагуу мэдэгдэнэ.

5.2.Нийтийн албанд нийтийн болон хувийн ашиг сонирхлыг зохицуулах, ашиг сонирхлын зөрчлөөс урьдчилан сэргийлэх тухай хуулийн 20, 20¹, 21 дүгээр зүйлд заасан хориглолт, хязгаарлалтад хамаарах этгээд тендер шалгаруулалтад оролцох эрхгүй байна.

6. Сонирхогч этгээд, оролцогчид тавигдах ерөнхий шаардлага

6.1.Аж ахуй эрхлэгч нь хуулийн 22.10-т зааснаар үйлчилгээний хураамж төлснөөр тус тендер шалгаруулалтын сонирхогч этгээд болно.

6.2.Сонирхогч этгээдийн төлсөн үйлчилгээний хураамжийг аливаа үндэслэлээр буцаан олгохгүй.

6.3.Оролцогчтой холбоотойгоор хуулийн 7.1-д заасан нөхцөл үүсээгүй буюу ерөнхий шаардлагыг хангасан

байна.

6.4.Оролцогч хуулийн 6 дугаар зүйлд нийцүүлэн тендер ирүүлнэ.

6.5.Тендер шалгаруулалтад оролцох гадаадын этгээд үүсгэн байгуулагдсан улсын хуулийн дагуу эцсийн өмчлөгчөөр бүртгэгдсэн этгээдийн мэдээллийг ирүүлнэ.

6.6.Монгол Улсын хуулийн этгээдийн эцсийн өмчлөгчийн мэдээллийг Хуулийн этгээдийн улсын бүртгэлийн тухай хуульд зааснаар бүртгүүлсэн мэдээлэлд үндэслэнэ.

6.7.Монгол Улсын олон улсын гэрээнд үл нийцэх, худалдааны хоригт хамаарах этгээд тендер ирүүлэх эрхгүй.

7. Туслан гүйцэтгэгч, түншлэлд тавигдах шаардлага

7.1.Тендерт ирүүлэх түншлэлийн гэрээ, туслан гүйцэтгүүлэх гэрээ нь хуулийн 6 дугаар зүйлд заасан шаардлага хангасан байна.

7.2.Туслан гүйцэтгүүлэх гэрээ хуулийн 6.4-т заасныг зөрчсөн бол захиалагч тухайн туслан гүйцэтгүүлэх гэрээ, туслан гүйцэтгэгчид холбогдох баримт бичгийг тендер хянан үзэхэд харгалзан үзэхгүй.

7.3.Түншлэлийн болон туслан гүйцэтгэгчийн хувиар оролцохыг зөвшөөрсөн болохыг түншлэлийн гишүүн болон туслан гүйцэтгэгч цахим системээр баталгаажуулсан байна.

7.4.ТШЗ-ны 7.3-т заасан нь гадаадын этгээд түншлэлийн гишүүн, эсхүл туслан гүйцэтгэгчээр ороход хамаарахгүй.

7.5.Түншлэлийн гишүүн, туслан гүйцэтгэгч тендер шалгаруулалтад оролцох эрхээ хязгаарлуулсан этгээдийн жагсаалтад бүртгэгдсэн хугацаа дуусгавар болоогүй бол ерөнхий шаардлагад нийцэхгүй гэж үзнэ.

Б. АГУУЛГА

8. Тендер шалгаруулалтын баримт бичиг

8.1.Тендер шалгаруулалтын баримт бичиг нь доор дурдсан бүлэг болон түүнд оруулсан нэмэлт, өөрчлөлтөөс бүрдэнэ:

I Бүлэг. Тендер шалгаруулалтын зааварчилгаа;

II Бүлэг. Өгөгдлийн хүснэгт;

III Бүлэг. Техникийн тодорхойлолт, тавигдах шаардлага;

IV Бүлэг. Тендерийн үнэлгээний шалгуур үзүүлэлт;

V Бүлэг. Тендерийн жишиг маягт;

VI Бүлэг. Гэрээний нөхцөл.

8.2.Захиалагч тендер шалгаруулалтын үр дүнд нийлүүлэгчтэй гэрээ байгуулахад тендер шалгаруулалтын баримт бичгийн VI бүлэг дэх гэрээний нөхцөлийг баримтална.

8.3.Сонирхогч этгээд ТШЗ, Өгөгдлийн хүснэгтэд заасан шаардлага, шалгуур үзүүлэлт, гэрээний нөхцөл, тендерийн жишиг маягт, техникийн тодорхойлолт болон түүнд оруулсан аливаа өөрчлөлт, иш татсан хууль, журам, зааврыг судалж, тэдгээрт нийцүүлэн тендер бэлтгэнэ.

9. Тендер шалгаруулалтын

9.1.Сонирхогч этгээд тендер шалгаруулалтын баримт бичигт заасан асуудлаар тодруулга авах бол энэ тухай

баримт бичгийг тодруулах

хүсэлтийг тендерийн нээлтээс ажлын таваас доошгүй өдрийн өмнө бичгээр захиалагчид гаргаж болно.

9.2.Тодруулга авах хүсэлтийг Өгөгдлийн хүснэгтэд заасан хаягаар хүлээн авна.

9.3.Тодруулга авах хүсэлтэд үйлчилгээний хураамж төлсөн баримтыг хавсаргана.

9.4.Захиалагч тодруулга авах хүсэлтийн хариуг албан бичгээр үйлдэж, цахим системд нийтэлснээр хүргүүлсэн гэж тооцно.

9.5.Захиалагч тодруулгын үр дүнд тендер шалгаруулалтын баримт бичигт нэмэлт, өөрчлөлт оруулах шаардлагатай гэж үзвэл ТШЗ-ы 11-д заасныг мөрдөнө.

10. Тендер ирүүлэхийн өмнөх уулзалт

10.1. Хуулийн 19.4-т зааснаар уулзалт зохион байгуулах, эсхүл ажлын талбайтай танилцуулах бол Өгөгдлийн хүснэгтэд заана.

10.2. Уулзалтад сонирхогч этгээд, түүний төлөөлөл оролцоно.

10.3. ТШЗ-ны 10.1-д заасан уулзалтад оролцоогүй аж ахуй эрхлэгч тендер шалгаруулалт шалгаруулалтад оролцож болно.

11. Тендер шалгаруулалтын баримт бичигт нэмэлт, өөрчлөлт оруулах

11.1. Тендер хүлээн авах эцсийн хугацаанаас өмнө захиалагч тендер шалгаруулалтын баримт бичигт нэмэлт, өөрчлөлт оруулж болно.

11.2. Тендер шалгаруулалтын баримт бичигт нэмэлт, өөрчлөлт оруулсан бол түүнийг цахим системд нийтэлснээр хүчинтэйд тооцогдоно.

11.3. Хэрэв тендер нээхээс ажлын таван өдрийн дотор тендер шалгаруулалтын баримт бичигт оруулсан нэмэлт, өөрчлөлтийг оруулсан бол тендер хүлээн авах эцсийн хугацааг ажлын таваас доошгүй өдөр байхаар тооцож, шаардлагатай хугацаагаар сунгана.

В. ТЕНДЕР БЭЛТГЭХ

12. Тендер шалгаруулалтын баримт бичгийн болон тендерийн хэл

12.1. Тендер шалгаруулалтын зарлал, баримт бичиг, урилгыг гадаад хэлээр давхар нийтэлсэн эсэхээс үл хамааран тендер шалгаруулалтын баримт бичиг, тендер шалгаруулалттай холбогдох албан бичиг, захидал, бусад баримт бичиг, оролцогчийн ирүүлэх тендер монгол хэлээр байх ба өөр хэлээр үйлдсэн тендер, түүний доторх баримт бичиг, мэдээллийг орчуулсан орчуулгыг тендерт оролцогч бэлтгэн ирүүлнэ.

12.2. Зөвхөн гадаад улс, олон улсын байгууллагын зээл, тусламжийн хөрөнгөөр санхүүжүүлэх ажил гүйцэтгүүлэх тендер шалгаруулалтын хувьд Монгол Улсын олон улсын гэрээг үндэслэн хэлийг Өгөгдлийн хүснэгтэд өөрөөр зааж болно.

12.3. Хэрэв ТШЗ-ны 12.2-т зааснаар бэлдсэн тохиолдолд тендер шалгаруулалтын баримт бичгийн монгол хэл болон гадаад хэлээр бэлтгэсэн хувилбар хоорондоо зөрвөл монгол хэлээр бэлтгэсэн хувилбарыг баримтална.

12.4.Тендер хянан үзэх, үнэлэхэд захиалагч гадаад хэлээр үйлдсэн баримт бичгийн орчуулгыг үндэслэх ба оролцогч өөрөө, эсхүл бусад этгээд орчуулсан эсэхээс үл хамааран үнэн зөв, зөрүүгүй болохыг захиалагчийн өмнө хариуцна.

13. Тендерийн иж бүрдэл

13.1. Тендер нь хуулийн 21.1-д нийцүүлж бэлтгэсэн ажил гүйцэтгэх техникийн болон үнийн санал байна.

13.2. Оролцогчийн бэлтгэж ирүүлэх тендер дараах баримт бичиг, мэдээллээс бүрдэнэ:

13.2.1.ТШЗ-ны 14-т заасны дагуу бэлтгэсэн маягтууд;

13.2.2. оролцогчийн итгэмжлэлгүйгээр төлөөлөх эрх бүхий этгээдээс өөр этгээд тендерийг баталгаажуулсан бол холбогдох хууль тогтоомжид нийцүүлэн олгосон итгэмжлэл /гадаадын этгээдийн хувьд итгэмжлэлгүйгээр төлөөлөх эрхтэй этгээдийг нотлох баримт/;

13.2.3.ТШЗ-ны 15-д заасны дагуу бэлтгэсэн хувилбарт санал;

13.2.4.оролцогч ТШЗ-ны 16-д заасан ерөнхий шаардлагыг хангасан болохыг нотлох баримт бичиг;

13.2.5.тендерт оролцогчийн чадавх, туршлага ТШЗ-ны 17, 18, 19-д заасан шаардлага, шалгуур үзүүлэлтийг хангахыг нотлох баримт бичиг;

13.2.6. санал болгож буй ажил ТШЗ-ны 20-д заасан шаардлагад нийцсэнийг нотлох баримт бичиг;

13.2.7. ТШЗ-ны 21-д заасан ажлын төсөв;

13.2.8. ТШЗ-ны 21.7-д заасан тохиолдолд холбогдох тайлбар;

13.2.9. Түншлэлээр, эсхүл туслан гүйцэтгэгчтэй бол холбогдох гэрээ.

13.3.Оролцогч өөрийн тендерийн бүх баримт бичиг, мэдээллийн хүчинтэй байдлыг нягтлах үүрэгтэй бөгөөд үнэн зөвийг захиалагчийн өмнө хариуцна.

13.4.Оролцогч хуулийн 22.7, 22.10-т заасныг үндэслэн тендерийн баталгаа хүргүүлж, үйлчилгээний хураамж төлснөөр тендер илгээнэ.

14. Тендерийн жишиг маягтууд

14.1.Оролцогч V бүлэгт заасан маягтын мэдээллийг хуулийн 21.1.3-т зааснаар цахим системд үүсгэсэн маягтад бөглөж, илгээнэ.

15. Хувилбарт санал

15.1.Өгөгдлийн хүснэгтэд заасан бол хуулийн 11.10-т заасан шаардлагад нийцэх хувилбарт саналыг тендерийн хамт ирүүлж болно.

16. Ерөнхий шаардлагыг магадлах баримт бичиг

16.1.Оролцогчийн ерөнхий шаардлага хангасан эсэхийг дараах баримт бичгээр магадална. Үүнд:

16.1.1. ТШЗ-ны 14.1-д заасны дагуу бөглөж ирүүлсэн V бүлгийн Маягт 1.

16.1.2. Ерөнхий шаардлагыг хангасан эсэхийг магадлахтай холбоотой ирүүлэх бусад баримт бичгийг хуулийн 7 дугаар зүйлд нийцүүлэн Өгөгдлийн хүснэгтэд заана.

16.2. Гадаадын этгээд нь үүсгэн байгуулагдсан, эсхүл оршин суугаа улсын төрийн эрх бүхий байгууллагаас гаргасан дараах баримт бичиг, эсхүл түүнтэй адилтгах баримт бичгийг ирүүлнэ:

16.2.1. хуулийн этгээд бол улсын бүртгэлийн гэрчилгээ, түүнийг итгэмжлэлгүйгээр төлөөлөх эрхтэй этгээдийг тодорхойлох баримт бичиг;

16.2.2. гадаадын иргэн, харьяалалгүй хүн бол паспорт, түүнийг орлох баримт бичиг;

16.2.3. тендер шалгаруулалт зарласнаас хойших өдрийн байдлаар тухайн улсын хуулиар татварын хугацаа хэтэрсэн өргүй болохыг нотлох баримт бичиг.

16.3. Захиалагч оролцогчийн ерөнхий нөхцөлийг магадлах зорилгоор зөвхөн ТШЗ-ны 16.1, 16.2.2-т заасан баримт бичгээс бусад баримт бичгийг ирүүлэхийг оролцогчоос шаардахгүй ба шаардлагатай бусад нөхцөлийг оролцогчийн ирүүлсэн мэдэгдэл, хуулийн 15.2-т заасан мэдээлэлд үндэслэн магадална.

16.4. Түншлэлийн гишүүн тус бүр ТШЗ-ны 16.1, 16.2-т заасан баримт бичиг ирүүлнэ.

17. Чадавхын болон туршлагын шаардлага

17.1. Захиалагч ТШЗ-ны 18, 19-д заасан чадавхын болон туршлагын шаардлага тогтооход хуулийн 15 дугаар зүйлийг баримтална.

17.2. Хуулийн 15.2-т заасан цахим системээр дамжуулан шалгах боломжтой, олон нийтэд нээлттэй мэдээллийг нотлох баримтаар ирүүлэхгүй.

17.3. Түншлэлийн хувьд төлөөлөх эрх бүхий гишүүн, гишүүн хамтдаа ТШЗ-ны 18, 19-д заасан чадавхын болон туршлагын шаардлагыг бүрэн хангасан байна.

17.4. Түншлэлийн төлөөлөх эрх бүхий гишүүн ТШЗ-ны 18, 19-д чадавхын болон туршлагын шаардлагын 40-аас дээш хувийг, түншлэлийн гишүүн тус бүр 25 ба түүнээс дээш хувийг хангасан байна.

17.5. Туслан гүйцэтгэгч нь энэ зүйлд заасан шаардлага, шалгуур үзүүлэлтийн өөрт холбогдох хэсгийг хангаж байгааг нотлох баримт бичгийг тендерт ирүүлнэ.

18. Санхүүгийн чадавхын шаардлагыг хангах нотлох баримт

18.1. Хуулийн 16.5-д зааснаар оролцогч Өгөгдлийн хүснэгтэд заасан санхүүгийн чадавхын шаардлага хангасан байна.

18.2. Санхүүгийн чадавхын шаардлагыг хангах нотлох баримт ирүүлэхийг захиалагч шаардах бол хуулийн 16.2, 16.4-т заасан баримт бичгээс сонгож Өгөгдлийн хүснэгтэд заана.

18.3. Оролцогчийн дансны мэдээлэл, түүний үлдэгдлийн талаар харилцагч банкны мэдэгдлээс бусад банк, санхүүгийн байгууллагын мэдэгдлийг оролцогчийн

санхүүгийн чадавхыг хянан үзэхэд харгалзан үзэхгүй. Захиалагч энд зааснаас бусад асуудлаар харилцагч банкны тодорхойлолт ирүүлэхийг шаардахгүй.

18.4. Монгол Улсын хуулийн этгээдийн банк, санхүүгийн байгууллагад тендер шалгаруулалт зарласнаас хойших өдрийн байдлаар хугацаа хэтэрсэн зээлийн өртэй эсэх талаар лавлагааг Зээлийн мэдээллийн тухай хуулийн 4.1.5-д заасан этгээдээс цахим системээр авч, тендерт ирүүлэх ба уг асуудлаар банк, санхүүгийн байгууллагаас лавлагаа ирүүлэхийг шаардахгүй.

19. Техникийн чадавх болон туршлагын шаардлагыг хангах нотлох баримт

19.1. Хуулийн 17.4-т зааснаар оролцогч Өгөгдлийн хүснэгтэд заасан техникийн чадавх болон туршлагын шаардлагыг хангасан байна.

19.2. Техникийн чадавх болон туршлагын шаардлагыг хангах нотлох баримт ирүүлэхийг захиалагч шаардах бол хуулийн 17.2.1, 17.2.3, 17.2.4-т заасан баримт бичгээс сонгож Өгөгдлийн хүснэгтэд заана.

19.3. Ажил гүйцэтгэх, дагалдах үйлчилгээ үзүүлэхэд шаардлагатай тусгай зөвшөөрөл, зөвшөөрөл, эсхүл гэрчилгээ байгаа бол Өгөгдлийн хүснэгтэд заана.

19.4. ТШЗ-ны 19.3-т заасан тусгай зөвшөөрлийн шаардлагыг түншлэлийн гишүүн тус бүр хангасан байна. Хэд хэдэн зөвшөөрөл, гэрчилгээ шаардсан бол түншлэлийн гишүүд хамтдаа бүрэн хангасан байна.

20. Санал болгож буй ажил тендер шалгаруулалтын баримт бичгийн шаардлагад нийцсэнийг нотлох баримт бичиг

20.1. Санал болгож буй ажил нь III бүлэгт заасан техникийн тодорхойлолт, тавигдах шаардлагад нийцсэнийг нотлох баримтыг тендерт ирүүлнэ.

20.2. III бүлэгт заасан техникийн тодорхойлолтын аль нэг зүйлээс зөрүүтэй, орхигдуулсан бол энэ тухай тайлбарыг ирүүлнэ.

20.3. Ажил гүйцэтгэхтэй холбоотойгоор тендер шалгаруулалтад оролцох эрхээ хязгаарлуулсан этгээдээс бараа, үйлчилгээ авахаар санал болгосон бол шаардлагад нийцэхгүй гэж үзнэ.

21. Тендерийн үнэ ба үнийн хөнгөлөлт

21.1. Оролцогчийн санал болгож буй үнэ, үнийн хөнгөлөлт нь энэ зүйлд заасан шаардлагад нийцсэн байна.

21.2. Тендерт ирүүлэх өртгийн төсвийг холбогдох эрх бүхий байгууллагаас баталсан норм, нормативыг үндэслэн нэр төрөл тус бүрээр нэгж болон нийт үнийг эрх бүхий этгээдээр баталгаажуулж ирүүлнэ.

21.3. Тендерийн үнэд хуулийн 27.13-т заасан зардлыг багтсанд тооцно.

21.4. ТШЗ-ны 21.2-т заасан төсвийн нийт нийлбэр нь арифметик алдаагүй боловч V бүлгийн маягт 1-д заасан үнээс зөрүүтэй бол төсвийн нийт нийлбэрийг санал болгосон үнэ гэж үзнэ.

21.5. ТШЗ 21.1-т заасны дагуу үнийн хөнгөлөлт санал болговол үнийн хөнгөлөлт тооцсоны дараах үнийг

“тендерийн үнэ” гэж үзнэ.

21.6. Хууль болон Өгөгдлийн хүснэгтэд өөрөөр заагаагүй бол оролцогчийн санал болгосон үнэ нь гэрээний хэрэгжилтийн явцад тогтмол байх бөгөөд тохируулга хийхгүй. Тохируулга хийх нөхцөлтэй үнэ санал болгосон тендерийг шаардлага хангаагүй гэж үзнэ. Өгөгдлийн хүснэгтэд үнийн тохируулга хийхийг зөвшөөрсөн тендер шалгаруулалтад тогтмол үнэ санал болгосон тендер ирүүлсэн нь тендерээс татгалзах үндэслэл болохгүй ба үнийн тохируулга нь гэрээний хэрэгжилтийн явцад тэгтэй тэнцүү гэж үзнэ.

21.7. Хуулийн 21.5-д заасан тохиолдолд тендер шалгаруулалтын оролцогчийн тендерийн үнэ төсөвт өртгийн 80 хувиас доош бол уг үнэ нь ажлын хамрах хүрээ, чанар болон гүйцэтгэлд сөрөг нөлөө үзүүлэхгүй талаар үндэслэл бүхий тайлбарыг тендерт ирүүлнэ.

22. Тендерийн валют

22.1. Монгол Улсын олон улсын гэрээ болон хууль тогтоомжид өөрөөр заагаагүй бол тендерийн үнийг Төлбөр тооцоог үндэсний мөнгөн тэмдэгтээр гүйцэтгэх тухай хуулийн 4.1, 4.2-т заасны дагуу үндэсний мөнгөн тэмдэгт төгрөгөөр илэрхийлэхээр заана.

23. Тендер хүчинтэй байх хугацаа

23.1. Оролцогч хуулийн 21.1.1-д заасны дагуу тендер нээснээс хойш өөрийн тендер хүчинтэй байх хугацааг ажлын 30-аас багагүй өдөр байхаар маягт 1-д заана.

23.1. Захиалагч хуулийн 28.8-д зааснаар тендер хүчинтэй байх хугацаа сунгах хүсэлт гаргасан бол оролцогч өөрийн ТШЗ-ны 23.1-д заасан хугацааг сунгаж болно.

23.2. Оролцогч тендерийн хүчинтэй байх хугацааг сунгасан бол ТШЗ-ны 24-т заасан тендерийн баталгааны хүчинтэй байх хугацаа мөн адил тендерийн баталгааны нөхцөлийн дагуу сунгагдахыг баталгаа гаргагч болон оролцогч хариуцна.

23.3. Хуулийн 32.5-д зааснаар тендер шалгаруулалтыг урьдчилан зохион байгуулж буй тохиолдолд оролцогчийн тендерийн хүчинтэй байх хугацаа нь тухайн ажлын санхүүжилтийн эх үүсвэр батлагдсаны дараа гэрээ байгуулах хүртэл хугацаанд хүчинтэй байхаар заана.

24. Тендерийн баталгаа

24.1. Захиалагч хуулийн 14.1-д заасан тохиолдолд төсөвт өртгийн 0.5 хувиар тооцсон “Худалдан авах ажиллагаанд баталгаа гаргах, орлого болгох журам”-д нийцсэн тендерийн баталгаа ирүүлэхийг Өгөгдлийн хүснэгтэд заана.

24.2. Тендер шалгаруулалтыг багцад хуваасан бол тендерийн баталгааг багц тус бүрд ирүүлнэ.

24.3. Түншлэлийн хувьд түүнийг төлөөлөх эрх бүхий гишүүн тендерийн баталгааг ирүүлнэ.

Г. ТЕНДЕР ИЛГЭЭХ, НЭЭХ

25. Тендер баталгаажуулах, илгээх

25.1. Тендерийг хуулийн 22.1-д зааснаар баталгаажуулан, тендерийн баталгаа шаардсан

тохиолдолд тендерийн баталгааг ТШЗ 24-т зааснаар илгээнэ.

25.2.ТШЗ-ны 25.1-д заасны дагуу баталгаажуулсан этгээд оролцогчийг итгэмжлэлгүйгээр төлөөлөх эрх бүхий этгээд бол итгэмжлэл ирүүлэх шаардлагагүй.

25.3.Оролцогчийг итгэмжлэлгүйгээр төлөөлөх эрх бүхий этгээд тендерийг тоон гарын үсгээр баталгаажуулсан бол V бүлэгт заасан маягтыг ТШЗ-ны 25.1-д зааснаар тамга, тэмдгээр баталгаажуулсан гэж үзнэ. Энэ тохиолдолд маягтыг баталгаажуулахтай холбоотой итгэмжлэл үйлдэх, хуулийн этгээдийн тамга, тэмдгээр баталгаажуулахыг шаардахгүй.

25.4.Оролцогч хуулийн 22.5-д заасан хүний эмзэг мэдээлэлд хамаарах мэдээллийг ил болгохгүйгээр илгээх бол хуулийн 22.6.3-т заасан мэдэгдлийг V бүлгийн маягт **Error! Reference source not found.**7-ын дагуу н ууцлахгүйгээр ирүүлнэ.

25.5.Хуулийн 22.6-д заасан баримт бичиг, мэдээллийг заавал ил болгож илгээх ба ТШЗ-ны 25.4-т заасан нь тус баримт бичгүүдэд хамаарахгүй. Захиалагч тухайн тендер шалгаруулалтад нэмэлтээр ил болгох баримт бичгийг Өгөгдлийн хүснэгтэд заах ба уг баримт бичиг хүний эмзэг мэдээлэл хамаарах бол мэдээллийн эзний зөвшөөрлийг авсны үндсэн дээр тендер илгээнэ.

26. Тендер хүлээн авах эцсийн хугацаа

26.1.Тендер хүлээн авах эцсийн хугацааг Өгөгдлийн хүснэгтэд заана. Огноо, цагийг цахим системийн серверийн цагаар тооцно.

26.2.Захиалагч тендерийн нээлтийг цахим системээр Өгөгдлийн хүснэгтэд заасан огноо, цагт зохион байгуулна. Тендерийн нээлтэд оролцогч, эсхүл түүний төлөөлөгч байлцах эрхтэй.

Д. ЗАХИАЛАГЧ ШИЙДВЭР ГАРГАХ

27. Тендерийн талаар тодруулга авах

27.1.Захиалагч тендерийн талаар тодруулга авах тохиолдолд хуулийн 25 дугаар зүйлд заасан журмыг баримтална.

28. Тендерийг шаардлагад нийцсэн эсэхийг хянан үзэх

28.1.Тендерийг хянан үзэхэд хуулийн 26 дугаар зүйлд заасан журам, ТШЗ-ны 13-т заасан тендерийн иж бүрдэл, холбогдох мэдээллийн сангаас илгээсэн мэдээлэл, оролцогч болон түүний тендерийн талаар авсан тайлбар, тодруулгад үндэслэн хянан үзнэ.

29. Тендерийг үнэлэх

29.1. Хуулийн 11.4-т зааснаар захиалагч үнэлгээний үндсэн шалгуурыг сонгох бөгөөд өгөгдлийн хүснэгтэд өөрөөр заагаагүй бол үнэлгээний үндсэн шалгуур нь харьцуулах үнэ байна.

29.2. Захиалагч тендерийг хуулийн 27 дугаар зүйлд заасны дагуу үнэлж, харьцуулна.

29.3. Өгөгдлийн хүснэгтэд өөрөөр заагаагүй бол тендер үнэлэх үндсэн шалгуур нь харьцуулах үнэ байна.

30. Арифметик алдааг залруулах

30.1. Тендерийн үнийн арифметик алдааг “Тендер үнэлэх, давуу эрх олгох аргачлал, заавар”-т

зааснаар залруулна.

- 30.2. ТШЗ-ны 30.1-д заасны дагуу арифметик алдааг залруулсан тухай мэдээллийг оролцогчид хүргүүлнэ.
- 31. Давуу эрх олгох**
- 31.1. Захиалагч нь өгөгдлийн хүснэгтэд заасан мэдээлэл, баримт бичгийг ирүүлсэн бол хуулийн 8.4, 8.7-т зааснаар үнийг хууль болон холбогдох аргачлал, зааврын дагуу хийсвэрээр бууруулж тооцно.
- 31.2. ТШЗ-ны 31.1-д заасан нотлох баримт ирүүлээгүй тохиолдолд давуу эрх олгохгүй ба энэ нь тухайн оролцогчийн ирүүлсэн тендерээс татгалзах үндэслэл болохгүй.
- 31.3. Давуу эрх авч гэрээ байгуулсан гүйцэтгэгч гэрээний үүрэг гүйцэтгэхэд давуу эрх тооцуулсан нөхцөлийг биелүүлээгүй нь тендер шалгаруулалтад оролцох эрх хязгаарлах нөхцөл болохыг анхаарах шаардлагатай.
- 32. Үнэлгээнд харгалзах шалгуур үзүүлэлт**
- 32.1. Өгөгдлийн хүснэгтэд заасан бол IV бүлэгт заасан үнэлгээнд харгалзах шалгуур үзүүлэлтийг мөнгөөр илэрхийлж, харьцуулах үнийг хийсвэрээр нэмэгдүүлнэ.
- 33. Тендерийн харьцуулах үнийг тодорхойлох**
- 33.1. Тендерийн харьцуулах үнийг тодорхойлоход “Тендер үнэлэх, давуу эрх олгох аргачлал, заавар”-ыг баримтална.
- 33.2. ТШЗ-ны 15.1-д зөвшөөрсний дагуу хувилбарт санал ирүүлсэн тендер “хамгийн сайн” гэж үнэлэгдсэн бол түүний хувилбарт саналыг үндсэн тендерийн нэгэн адил хянан үзэж, үнэлнэ.
- 33.3. ТШЗ-ны 33.2-т зааснаар тендерийн саналын хувилбарыг хянан үзэх, үнэлэхэд үндсэн тендерийг үнэлсэн журмыг баримтална.
- 34. Тендерийг эрэмбэлэх**
- 34.1. Захиалагч тендерүүдийг эрэмбэлэхэд хуулийн 27.5-д заасныг баримтална.
- 35. Оролцогчийн чадавхыг дахин магадлах**
- 35.1. Захиалагч хэд хэдэн багцад хамгийн сайн үнэлэгдсэн тендер ирүүлсэн оролцогчийг тэдгээр багцад заасан гэрээний үүрэг гүйцэтгэх чадавхтай эсэхийг, мөн санал болгосон хүний нөөц, тоног төхөөрөмжийн мэдээлэл өөр бусад төсөл, арга хэмжээний мэдээлэлтэй давхацсан эсэхийг дахин магадална.
- 35.2. ТШЗ-ны 35.1-д заасны дагуу дахин магадлахад зөвхөн ТШЗ-ны 18 дугаар зүйлд заасан санхүүгийн чадавх, ТШЗ-ны 19 дүгээр зүйлд заасан техникийн чадавх, туршлагын талаар шаардлага, шалгуур үзүүлэлтийг хангах эсэхийг тендер хянан үзэхэд ашигласан баримт бичиг, мэдээлэлд үндэслэнэ.
- 35.3. ТШЗ-ны 35.2-т заасны дагуу оролцогчийн чадавхыг дахин магадалж, хуулийн 27.10-т зааснаар гэрээ байгуулах эрх олгоно.

Е. ШИЙДВЭР ХҮРГҮҮЛЭХ, ГЭРЭЭ БАЙГУУЛАХ

- 36. Шийдвэр хүргүүлэх** 36.1. Захиалагч хуулийн 28 дугаар зүйлд заасан шийдвэр гаргаж, оролцогчдод мэдэгдэнэ.
- 37. Гүйцэтгэлийн баталгаа** 37.1. Хуулийн 42.1-д заасан тохиолдолд гэрээ байгуулах эрх авсан оролцогч тухайн төсвийн жилд санхүүжих дүнгийн гурван хувийн үнийн дүнтэй гүйцэтгэлийн баталгааг захиалагчаас шаардсан хугацааны дотор ирүүлнэ.
- 37.2. Гүйцэтгэлийн баталгааг “Худалдан авах ажиллагаанд баталгаа гаргах, орлого болгох журам”-д нийцүүлэн гаргана.
- 38. Урьдчилгаа төлбөр** 38.1. Гэрээг хэрэгжүүлэхэд шаардагдах бараа материал худалдаж авах болон ажил эхлүүлэхтэй холбогдох зардалд урьдчилгаа төлбөр олгох шаардлагатай бол захиалагч урьдчилгаа төлбөр олгох хувийг Өгөгдлийн хүснэгтэд заана.
- 38.2. Гүйцэтгэгч урьдчилгаа төлбөр авах хүсэлтийг уг төлбөрийн дагуу санхүүжүүлэх ажлын нэр төрөл, тоо хэмжээ, төсөв, ажил гүйцэтгэх хуваарийн хамт ТШЗ-ны 38.1-д заасан үнийн дүнгээс багагүй хэмжээний мөнгөн дүнтэй урьдчилгаа төлбөрийн баталгааг холбогдох этгээдээр гаргуулан захиалагчид ирүүлнэ.
- 38.3. Урьдчилгаа төлбөрийн баталгааг “Худалдан авах ажиллагаанд баталгаа гаргах, орлого болгох журам”-д нийцүүлэн гаргана.
- 38.4. Захиалагчийн хүлээн авсан, шаардлага хангасан урьдчилгаа төлбөрийн баталгаа нь гэрээний салшгүй хэсэг байна.
- 39. Гэрээнд гарын үсэг зурж баталгаажуулах** 39.1. Захиалагч ТШЗ-ны 8.2-т заасан гэрээний нөхцөлийн гэрээ баталгаажуулах маягтыг түүнд заасан зааврын дагуу шаардлагатай хэсгийг эцэслэн нөхөж, оролцогчид хүргүүлнэ.
- 39.2. Шалгарсан оролцогч ТШЗ-ны 39.1-д зааснаар ирүүлсэн гэрээнд гарын үсэг зурж, баталгаажуулан захиалагчаас шаардсан хугацааны дотор хүргүүлнэ.

II БҮЛЭГ. ӨГӨГДЛИЙН ХҮСНЭГТ

ТШЗ-ны холбогдох заалт	А. ЕРӨНХИЙ ЗҮЙЛ
ТШЗ 1.1	Захиалагч: “Эрдэнэс Тавантолгой” ХК
ТШЗ 1.1	Тендер шалгаруулалтын нэр: Цанхи хотхоны зөөврийн сууц нийлүүлэгчийг сонгох
ТШЗ 1.1	Тендер шалгаруулалтын зарлалын дугаар: ЭТТХК/20240101031
ТШЗ 1.2	Тендер шалгаруулалт нь дараах нэр, дугаар бүхий багцуудаас бүрдэнэ: Багцгүй
ТШЗ 1.3	Тендер шалгаруулалтыг урьдчилан зохион байгуулж байгаа эсэх: “Үгүй”
ТШЗ 2.1	Санхүүжилтийн эх үүсвэр нь: Өөрийн хөрөнгөөр
ТШЗ 2.1	Нийт төсөвт өртөг: 1,005,977,000 /Нэг тэрбум, таван сая, есөн зуун далан долоон мянга/
Б. АГУУЛГА	
ТШЗ 9.1	<p>Тендер шалгаруулалтын баримт бичгийн талаар тодруулга авах хаяг: Хүлээн авагчийн нэр: “Эрдэнэс Тавантолгой” ХК Хаяг: Чингэлтэй дүүрэг, 1-р хороо, Жигжиджавын-8, Финанс төв, 5-р давхар, 504 тоот, Улаанбаатар хот-15160, Монгол Улс Утасны дугаар: 7505-5555 дотуур утас-508</p> <p>Тендерт оролцогч тендерийн баримт бичигтэй холбоотой тодруулга, нэмэлт мэдээллийг тендер хүлээн авах эцсийн хугацаанаас ажлын 5-аас доошгүй хоногийн өмнө бичгээр болон цахимаар гаргаж болно.</p> <p>Захиалагч тодруулга, нэмэлт мэдээлэл авах хүсэлтийн хариуг хүсэлт гаргагчийн нэрийг дурдалгүйгээр албан бичгээр гаргаж, түүний хуулбарыг Төрийн худалдан авах ажиллагааны цахим систем (www.tender.gov.mn) дэх тендерийн баримт бичгийн “тодруулга” хэсэгт нийтэлнэ. Ийнхүү нийтэлсэн даруйд тус тодруулга, нэмэлт мэдээллийг бүх тендерт оролцогчдод нэгэн зэрэг хүргүүлсэнд тооцно.</p> <p>Тендер оролцогч нь тендерийн баримт бичгийн салшгүй хэсэг болох тендерийн баримт бичгийн тодруулга, нэмэлт мэдээлэл, нэмэлт, өөрчлөлтийг тендер хүлээж авах эцсийн хугацаа хүртэл шалган нягталж, түүнд нийцүүлэн тендер бэлтгэх үүрэгтэй.</p>
ТШЗ 10.1	Тендер ирүүлэхийн өмнөх уулзалт зохион байгуулах эсэх: “Үгүй”
В. ТЕНДЕР БЭЛТГЭХ	
ТШЗ 12.1	Тендер шалгаруулалтын хэл: Монгол хэл. Гадаад хэл дээрх бүх материалыг Монгол хэл дээрх орчуулгын хамт ирүүлнэ.

	<i>/Анхааруулга: Орчуулга хийгдээгүй, гадаад хэл дээрх материалыг ирүүлээгүйд тооцох ба уг тендерээс татгалзах үндэслэл болохыг анхаарна уу./</i>
ТШЗ 15.1	Хувилбарт санал ирүүлэхийг: “Зөвшөөрөхгүй”
ТШЗ 16.1.2	<p>Ерөнхий шаардлагыг магадлахад шаардагдах бусад баримт бичиг: “Шаардана”</p> <ol style="list-style-type: none"> 1. Улсын бүртгэлийн гэрчилгээний хуулбарыг ирүүлэх шаардлагагүй бөгөөд “Төрийн мэдээлэл солилцооны ХУР систем”-ээр дамжуулан шалгана. 2. Тендер шалгаруулалт зарласнаас хойш хугацаанд цахим системээс авсан нийгмийн даатгалын шимтгэлийн болон татварын өр, төлбөргүй тодорхойлолтыг цахим системийн холбогдох талбараар зааварчилгааны дагуу тус тус ирүүлнэ. Энэхүү тодорхойлолтыг ирүүлээгүй тохиолдолд тендер нээсэн өдрийн байдлаар татвар, нийгмийн даатгалын шимтгэлийн хугацаа хэтэрсэн өр төлбөрийн талаарх мэдээллийг шалгана. 3. Шүүхийн шийдвэрээр иргэн, хуулийн этгээдэд өр төлбөргүй талаарх хүчин төгөлдөр лавлагааг цахим системээс авч, зааварчилгааны дагуу цахим системээр холбогдох талбараар ирүүлнэ. <i>Анхааруулга: Шүүхийн шийдвэр гүйцэтгэх газрын тодорхойлолт авах хүсэлтийг тендерт оролцогч Худалдан авах ажиллагааны цахим систем /www.tender.gov.mn/-д өөрийн үндэсний тоон гарын үсэг ашиглан тендерийн нээлтээс өмнө хүчин төгөлдөр тодорхойлолтыг тендер илгээх холбогдох хэсгийг сонгож, цахим хэлбэрээр ирүүлнэ. Түншлэлээр оролцож буй тохиолдолд түншлэлийн төлөөлөх эрх бүхий этгээд нь түншлэлийн гэрээг цахим системд баталгаажуулсны дараа гишүүн этгээдийн хүчин төгөлдөр тодорхойлолтыг тендер илгээх холбогдох хэсэгт сонгож илгээнэ.</i> 4. Төрийн болон орон нутгийн өмчийн хөрөнгөөр бараа, ажил, үйлчилгээ худалдан авах тухай хуулийн 7.1-т заасан нөхцөл үүссэн эсэх мэдэгдлийг бичгээр гарган баталгаажуулж ирүүлнэ.
ТШЗ 18.1	<p>Санхүүгийн чадавхын шаардлага: “Шаардана” бичнэ.</p> <ul style="list-style-type: none"> - Борлуулалтын орлогын хэмжээ: Сүүлийн 3 жил буюу 2021, 2022, 2023 онуудын аль нэг жилийн борлуулалтын орлогын хэмжээ нь төсөвт өртгийн 50%-аас багагүй байна. - Түргэн хөрвөх хөрөнгийн хэмжээ: Батлагдсан төсөвт өртгийн 50%-аас багагүй байна. - Банк, санхүүгийн байгууллагад тендер шалгаруулалт зарласнаас хойших өдрийн байдлаар хугацаа хэтэрсэн зээл, зээлийн хүүгийн өргүй байна.
ТШЗ 18.2	<p>Санхүүгийн чадавхыг хянан үзэхэд үндэслэл болгох баримт бичиг:</p> <ol style="list-style-type: none"> 1. Санхүүгийн тайланг өөрийн тендерт хавсарган ирүүлэх шаардлагагүй ба тендерт оролцогчийн борлуулалтын орлогын мэдээллийг Сангийн яамны санхүүгийн тайлангийн www.ebalance.mof.gov.mn мэдээллийн систем дэх санхүүгийн тайлангаас шалгана. 2. Түргэн хөрвөх хөрөнгийн хэмжээг дараах шалгуур үзүүлэлтийн аль нэгээр, эсхүл нийлбэрээр тодорхойлно. Үүнд: <ul style="list-style-type: none"> - <i>Тендерт оролцогчийн харилцагч банкны дансны үлдэгдэл;</i>

	<ul style="list-style-type: none"> - Арилжааны банкны судлагдсан зээл авч болох мөнгөн дүн бүхий зээлийн тодорхойлолт /судалж үзээд зээл олгох боломжтой тухай тодорхойлолтыг үнэлгээнд харгалзахгүй./; - Үнэт цаас, Засгийн газрын бонд болон Үнэт цаасны зах зээлийн тухай хуулийн 5 дугаар зүйлийн 5.1 дэх хэсэгт заасан үнэт цааснууд; <p>3. Монгол Улсын хуулийн этгээдийн банк, санхүүгийн байгууллагад тендер шалгаруулалт зарласнаас хойшхи өдрийн байдлаар хугацаа хэтэрсэн зээлийн өртэй эсэх талаар Зээлийн мэдээллийн тухай хуулийн 4.1.5-д заасан этгээдийн лавлагаа; Уг тодорхойлолтод төлөгдөж дуусаагүй зээлийн мэдээлэл “хэвийн” бус байгаа тохиолдолд татгалзах үндэслэл болно. /Зээлийн мэдээллийн сангийн тодорхойлолтыг www.sainscore.mn, www.burenscore.mn хаягаар хандан авна. Харилцагч банкны тодорхойлолтыг тендерийг хянан үзэхэд харгалзан үзэхгүй./</p>																				
<p>ТШЗ 19.1</p>	<p>Техникийн чадавх болон туршлагын шаардлага: “Шаардана”</p> <p>1. Ажил гүйцэтгэх хүний нөөц: “Шаардана”</p> <table border="1" data-bbox="451 835 1458 1142"> <thead> <tr> <th>№</th> <th>Албан тушаал</th> <th>Хүний тоо</th> <th>Мэргэжлээрээ ажилласан жилийн туршлага</th> <th>Үндсэн ажилтан эсэх</th> </tr> </thead> <tbody> <tr> <td>1</td> <td>Барилгын инженер</td> <td>1</td> <td>5 болон түүнээс дээш жил</td> <td>Үндсэн ажилтан байна.</td> </tr> <tr> <td>2</td> <td>Цахилгааны инженер</td> <td>1</td> <td>5 болон түүнээс дээш жил</td> <td>Үндсэн ажилтан байна.</td> </tr> <tr> <td>3</td> <td>ХАБ ажилтан</td> <td>1</td> <td>3 болон түүнээс дээш жил</td> <td>Үндсэн ажилтан байна.</td> </tr> </tbody> </table> <p>2. Ажил гүйцэтгэхэд ашиглагдах үндсэн тоног төхөөрөмж, техник хэрэгсэл: “Шаардахгүй”</p> <p>3. Ижил төстэй ажил гүйцэтгэсэн туршлага: “Шаардана”: Сүүлийн 3 жил буюу 2021, 2022, 2023 онуудын аль нэг жилд батлагдсан төсөвт өртгийн 30%-аас багагүй үнийн дүнтэй ижил төстэй ажлын үндсэн гүйцэтгэгчээр доод тал нь нэг удаа ажилласан байна.</p> <p>4. Хэрэгжүүлж байгаа, хэрэгжүүлэх эрх авсан гэрээний талаарх шаардлага: “Шаардана”</p> <p>5. Техникийн чадавх болон туршлагын шалгуур үзүүлэлт, шаардлагыг хангахыг нотлох бусад шаардлага: “Шаардана”</p>	№	Албан тушаал	Хүний тоо	Мэргэжлээрээ ажилласан жилийн туршлага	Үндсэн ажилтан эсэх	1	Барилгын инженер	1	5 болон түүнээс дээш жил	Үндсэн ажилтан байна.	2	Цахилгааны инженер	1	5 болон түүнээс дээш жил	Үндсэн ажилтан байна.	3	ХАБ ажилтан	1	3 болон түүнээс дээш жил	Үндсэн ажилтан байна.
№	Албан тушаал	Хүний тоо	Мэргэжлээрээ ажилласан жилийн туршлага	Үндсэн ажилтан эсэх																	
1	Барилгын инженер	1	5 болон түүнээс дээш жил	Үндсэн ажилтан байна.																	
2	Цахилгааны инженер	1	5 болон түүнээс дээш жил	Үндсэн ажилтан байна.																	
3	ХАБ ажилтан	1	3 болон түүнээс дээш жил	Үндсэн ажилтан байна.																	
<p>ТШЗ 19.2</p>	<p>Техникийн чадавх болон туршлагын шаардлагыг нотлох баримт бичиг:</p> <p>1. Ажил гүйцэтгэх хүний нөөцийн чадавх болон туршлагын шаардлагыг хангасныг нотлох баримт бичиг ирүүлнэ. Үүнд:</p> <ul style="list-style-type: none"> - Тендерт оролцогчийн үндсэн ажилтны мэдээллийг цахим систем дэх V бүлэгт заасан маягтаар зааварчилгааны дагуу санал болгоно. Цахим системээр санал болгоогүй тохиолдолд хянан үзэхгүй. /Цахим системийн хэрэглэгчийн хөтөч цэсний нийлүүлэгчийн гарын авлага хэсгээс зааварчилгаатай танилцана уу./ - Ажилтны сургууль төгссөн дипломын хуулбарыг ирүүлэх шаардлагагүй бөгөөд “Төрийн мэдээлэл солилцооны ХУР систем”- 																				

ээр дамжуулан тендер нээсэн өдөр Боловсрол, шинжлэх ухааны яамны мэдээллийн сангаас шалгана. “Төрийн үйлчилгээний нэгдсэн систем (E-Mongolia)-д инженер, техникийн ажилтнуудын дээд боловсролын дипломын мэдээлэл байршсан эсэхийг лавлах шаардлагатай. Дээрх мэдээлэл зөрүүтэй бүртгэгдсэн бол тендерийн нээлтээс өмнө БШУЯ-ны Мэдээллийн технологи статистикийн хэлтэст хандаж дээд боловсролын удирдлагын мэдээллийн системд бүртгүүлнэ үү. Дээрх бүртгэл хийгдээгүй тохиолдолд тендерээс татгалзах үндэслэл болохыг анхаарна уу.

- Хэрэв санал болгож буй ажилтан нь гадаадын их, дээд сургууль төгссөн бол дипломын хуулбарыг баталгаат орчуулгын товчоогоор орчуулан, тендерт хавсарган ирүүлнэ.
- Хөдөлмөрийн аюулгүй байдал хариуцсан ажилтны хүчин төгөлдөр мэргэжлийн гэрчилгээний хуулбарыг тендерт хавсарган ирүүлнэ.
- Тендерт оролцогчийн үндсэн ажилтны нийгмийн даатгалын шимтгэл төлөлтийн мэдээллийг цахим системээр дамжуулан шалгана.
- Тухайн инженер, техникийн ажилтны мэргэжлээрээ ажилласан жилийн туршлагыг баталгаажуулахын тулд шаардагдсан жилийн нийгмийн даатгал төлсөн цахим тодорхойлолт хавсарган ирүүлнэ.

2. Ажил гүйцэтгэхэд ашиглагдах техник, тоног төхөөрөмжийн мэдээлэл шаардлагагүй.

- Ажил эхлүүлэх болон ажил гүйцэтгэх үед уурхайд бэлэн байлгаж ажиллуулах үүрэг хүлээх тухай баталгааг албан бичгээр гарган ирүүлнэ.

3. Ижил төстэй ажил гүйцэтгэсэн туршлагыг нотлох дараах баримт бичиг ирүүлнэ Үүнд:

- Гэрээний үнийн дүнгээр тооцуулах ижил төстэй ажлын туршлагыг хангах ажил гүйцэтгэх гэрээг иж бүрнээр, хавсралт, нэмэлт хийгдсэн бол гэрээний нэмэлтийн хамт хавсралтаар ирүүлнэ./
- Гэрээг дүгнэсэн акт.

/Ижил төстэй ажилд барилга байгууламжийн ажил хийж гүйцэтгэсэн туршлагыг тооцно.

4. Хэрэгжүүлж байгаа, хэрэгжүүлэх эрх авсан гэрээний талаарх дараах баримт бичгийг ирүүлнэ. Үүнд:

- Тендерт оролцогч нь өөрийн болон түншлэлийн гишүүдийн хэрэгжүүлж байгаа, хэрэгжүүлэх эрх авсан ажлын гүйцэтгэлийн явцын талаарх мэдээллийг тус тус ирүүлнэ.

5. Техникийн чадавх болон туршлагын талаар заасан шалгуур үзүүлэлт, шаардлагыг хангаж буйг нотлоход шаардагдах бусад баримт бичиг:

- Ажил гүйцэтгэх үе шатны хуваарийг баталгаажуулан ирүүлэх ба зөөврийн сууцыг уурхайд хүргэн суурилуулж хүлээлгэн өгөх хугацаа: 120 хоногоос ихгүй байна.
- Шалгарсан тохиолдолд гэрээний үнийн дүн, ажил гүйцэтгэх үе шатны хуваарьт багтаан ажлыг чанартай гүйцэтгэн хүлээлгэн өгөх тухай баталгааг албан бичгээр ирүүлнэ.
- Төсвийг эрх бүхий төсөвчнөөр баталгаажуулж ирүүлнэ. (Монгол улсад хүчин төгөлдөр хэрэглэгдэж буй хууль, тогтоомж, журам, зааврын дагуу төсөв зохиох программаар гүйцэтгэнэ.)
- Ажлын даалгаварт тавьсан шаардлагыг бүрэн хангаж ажиллахыг зөвшөөрсөн тухай баталгаажуулсан албан бичиг ирүүлэх;
- Чанарын баталгаат хугацаа: 12 сар байна. Чанарын баталгааны хэмжээ нь гэрээний үнийн дүнгийн 5%-тай тэнцүү байна.

	<ul style="list-style-type: none"> - Шалгарсан тохиолдолд ажил гүйцэтгэх явцад захиалагчаас үйлдвэрийн байранд угсралтын ажлын явцад хяналт хийх эрхтэй болохыг хүлээн зөвшөөрөх тухай албан бичгээр ирүүлэх; - Угсрах суурилуулах явцад үйлдвэрлэлийн болон механик эвдрэл гэмтэл гарсан тохиолдолд өөрийн хөрөнгөөр засварлах, шинээр солих үүргийг хүлээх тухай баталгаажуулсан албан бичиг ирүүлэх; - Зөөврийн сууцанд ашиглагдах барилгын материалыг шаардлагатай тохиолдолд захиалагчтай зөвшилцсөний үндсэн дээр сонгон гүйцэтгэх боломжтой болохыг хүлээн зөвшөөрөх тухай баталгаажуулсан албан бичиг ирүүлэх; - Гэрээний ерөнхий болон тусгай нөхцөлийг хүлээн зөвшөөрөх тухай албан бичиг ирүүлэх; - Шүүх, татвар, нийгмийн даатгал, харилцагч банк болон бусад байгууллагаас тендер шалгаруулалттай холбоотой тодруулга авахад татгалзах зүйлгүй тухай албан бичиг ирүүлэх;
<p>ТШЗ 19.3</p>	<p>Тусгай зөвшөөрөл/зөвшөөрөл: “Шаардана”</p> <p>Барилга, хот байгуулалтын яамнаас олгодог:</p> <p>БА-3.1 Цутгамал болон угсармал төмөр бетон болон арагт бүтээцэн болон иж бүрэн цутгамал бүтээцэн барилгын угсралт, өргөтгөл, засвар шинэчлэлт, тохижилтын ажил</p> <p>БА-6.3 Барилга байгууламжийн дотор гэрэлтүүлэг, цахилгаан хангамжийн угсралт, тэдгээрийн тоног төхөөрөмж, тухайн барилгын гадна шугам сүлжээний угсралт</p> <p>БА-6.4 Барилга байгууламжийн дотор холбоо дохиолол, интернэт сүлжээ, гал унтраах болон галын аюулын дохиоллын системийн угсралт, тэдгээрийн тоног төхөөрөмж, тухайн барилгын гадна салбар шугам сүлжээний угсралт</p> <p>Тендерт оролцогч, түншлэл, туслан гүйцэтгэгч нь гэрээнд заасан гүйцэтгэх үүргийнхээ дагуу тусгай зөвшөөрөлтэй байх шаардлагатай. Тусгай зөвшөөрлийн талаарх мэдээллийг Төрийн худалдан авах ажиллагааны цахим системээс шалгах тул тусгай зөвшөөрлийн хуулбарыг тендерийн материалд хавсарган ирүүлэх шаардлагагүй бөгөөд тусгай зөвшөөрлийн хугацаа нь тендерийн хүчинтэй байх хугацаанд хүчин төгөлдөр байна. Хэрэв тусгай зөвшөөрлийн хугацаа дууссан бол эрх бүхий байгууллагын хугацааг сунгасан тухай шийдвэрийг ирүүлнэ. Төрийн худалдан авах ажиллагааны цахим систем дэх тусгай зөвшөөрлийн талаарх мэдээлэл нь үнэн зөв, бүрэн гүйцэд эсэхийг тендерт оролцогч нь нягтлах үүрэгтэйг анхаарна уу.</p>
<p>ТШЗ 21.6</p>	<p>Оролцогчийн санал болгосон үнийг гэрээний хэрэгжилтийн явцад: “Тохируулахгүй тогтмол байна”</p>
<p>ТШЗ 24.1</p>	<p>Тендерийн баталгааны дүн:</p> <p>Тендерийн баталгааны дүн төсөвт өртгийн 0.5 хувь буюу 5,029,885 /Таван сая, хорин есөн мянга, найман зуун наян тав/ төгрөг байна.</p> <p>Төрийн болон орон нутгийн өмчийн хөрөнгөөр бараа, ажил, үйлчилгээ худалдан авах тухай хуулийн 14.3-т заасан бусад нөхцөлийг хүлээн зөвшөөрнө.</p>
<p>Г. ТЕНДЕР ИЛГЭЭХ, НЭЭХ</p>	
<p>ТШЗ 25.5</p>	<p>Оролцогчдод ил болох баримт бичгийн жагсаалт:</p>

	<p>1. Төрийн болон орон нутгийн өмчийн хөрөнгөөр бараа, ажил, үйлчилгээ худалдан авах тухай хуулийн 7 дугаар зүйлд заасан ерөнхий шаардлагыг хангасныг нотлох баримт бичиг;</p> <p>2. Тендер шалгаруулалтын баримт бичигт тусгасан маягтын дагуу илгээсэн мэдээлэл</p> <p>3. Төрийн болон орон нутгийн өмчийн хөрөнгөөр бараа, ажил, үйлчилгээ худалдан авах тухай хуульд заасан хүний эмзэг мэдээлэлд хамаарах мэдээлэл байгаа бол хууль зүйн үндэслэлийг тайлбарласан мэдэгдэл ирүүлэх;</p> <p><i>/Бүх материалыг нууцалж ирүүлсэн тохиолдолд татгалзах үндэслэл болно./</i></p>
ТШЗ 26.1	<p>Тендер хүлээн авах эцсийн хугацаа нь:</p> <p>Огноо: 2024 оны 07 дугаар сарын 26-ны өдөр</p> <p>Цаг: 10 цаг 00 минут</p> <p>Тендер хүлээн авах эцсийн хугацаа нь Төрийн худалдан авах ажиллагааны цахим систем /www.tender.gov.mn/ -ийн серверийн цагаар тооцогдох тул хугацаа хоцорсон тохиолдолд тендер хүлээн авах боломжгүй. Тендер хүлээн авах эцсийн хугацаа дуусахаас өмнө илгээсэн тендерийг буцаан засварлах, нэмэлт өөрчлөлт оруулах эрхтэй.</p>
ТШЗ 26.2	<p>Тендерийн нээлтийг доор дурдсан хугацаанд цахим системээр хийх бөгөөд нээлтийн мэдээллийг оролцогч цахим системээр хүлээн авна.</p> <p>Огноо: 2024 оны 07 дугаар сарын 26-ны өдөр</p> <p>Цаг: 10 цаг 10 минут</p> <p>Тендер нээх газрын хаяг: “Эрдэнэс Таван толгой” ХК, Чингэлтэй дүүрэг, 1-р хороо, Жигжиджавын-8, Финанс төв, 5-р давхар, 504 тоот, Улаанбаатар хот-15160, Монгол Улс</p>
Д. ТЕНДЕРИЙГ ХЯНАН ҮЗЭХ, ҮНЭЛЭХ	
ТШЗ Error! Reference source not found.	<p>Давуу эрх тооцуулахад шаардлагатай мэдээлэл, баримт бичиг:</p> <p><i>Төрийн болон орон нутгийн өмчийн хөрөнгөөр бараа, ажил, үйлчилгээ худалдан авах тухай хуулийн 8 дугаар зүйлд заасны дагуу дотоодын үйлдвэрлэлийг дэмжих, давуу эрх тооцно.</i></p> <p><i>/Сангийн сайдын 2023 оны 12 дугаар сарын 25-ны өдрийн А/255 дугаар тушаалын хавсралтаар батлагдсан “Тендер үнэлэх, давуу эрх олгох аргачлал, заавар”-ын дагуу давуу эрх олгоно./</i></p>
ТШЗ 32.1	<p>Тендер үнэлэх үндсэн шалгуурыг харьцуулах үнээс өөрөөр тогтоох эсэх: “Үгүй”</p>
Е. ШИЙДВЭР ХҮРГҮҮЛЭХ, ГЭРЭЭ БАЙГУУЛАХ	
ТШЗ 37	<p>Шалгарсан оролцогч гүйцэтгэлийн баталгаа ирүүлэх эсэх: “Тийм”</p> <p><i>Гэрээний нөхцөлийн дагуу гүйцэтгэлийн баталгаа ирүүлнэ.</i></p>
Ё. БУСАД	
ТШЗ 38.1	<p>Урьдчилгаа төлбөр олгох эсэх: “Үгүй”</p>

III БҮЛЭГ. ТЕХНИКИЙН ТОДОРХОЙЛОЛТ, ТАВИГДАХ ШААРДЛАГА

[Захиалагч болон үнэлгээний хороо нь ажил гүйцэтгүүлэх тендер шалгаруулалтын хувьд захиалагчийн зураг төсөл (техникийн болон ажлын зураг, өртгийн төсөө), ажлын хуваарь, тоног төхөөрөмж нийлүүлж, суурилуулан, уг барилга байгууламжийг ашиглалтад бэлэн болгохтой холбоотой ажил, бараа, үйлчилгээнд тавигдах шаардлага, техникийн тодорхойлолтыг боловсруулахад энэхүү санамжийг ашиглана.

Захиалагч худалдан авах ажиллагаа зохион байгуулахдаа тоног төхөөрөмжийн техникийн тодорхойлолт, эсхүл барааны техникийн тодорхойлолт, эсхүл бусад холбогдох технологийн тодорхойлолтыг боловсруулж, шаардлагатай тохиолдолд холбогдох мэргэжлийн байгууллагатай зөвшилцөнө.

Техникийн тодорхойлолтын зорилго нь захиалагчид шаардлагатай ажил болон тухайн ажлыг гүйцэтгэхэд шаардагдах бараа, үйлчилгээг нарийвчлан тодорхойлоход оршино. Уг санамж нь хэм хэмжээ тогтоохгүй ба захиалагчаас батлах тендер шалгаруулалтын баримт бичгийн хэсэг болохгүй.

- Ойлгомжтой сайтар бэлтгэсэн техникийн тодорхойлолт нь захиалагчийн тавьсан шаардлагад нийцсэн, бодитой бөгөөд өрсөлдөх чадвартай тендер бэлтгэхэд тендер оролцогчдод зайлшгүй чухал нөхцөл болно.*
- Техникийн тодорхойлолтыг бэлтгэхэд өрсөлдөөнийг өрнүүлэх зарчмыг баримтлах ёстой бөгөөд худалдан авах бараа, ажил, үйлчилгээний шаардагдах стандартын талаар тодорхой тусгана. Эдгээрийг хангасан нөхцөлд худалдан авах ажиллагааны хэмнэлттэй, үр ашигтай, шударга байх зорилго хэрэгжиж, тендерүүдийн шаардлагад нийцэх байдал баталгаажиж, тендерийн үнэлгээ зөв хийгдэнэ.*
- Техникийн тодорхойлолт боловсруулахдаа батлагдсан төсөвт багтаан эрчим хүч, байгалийн нөөцийн хэмнэлттэй, эдийн засгийн үр ашигтай хэрэглээний тогтвортой байдлыг хангах, байгаль орчин, хүний эрүүл мэндэд сөрөг нөлөөгүй, хүлэмжийн хийн ялгарал болон хаягдал багатай, уур амьсгалын өөрчлөлтөд дасан зохицох, ногоон орчныг бүрдүүлэхэд чиглэсэн байх үзүүлэлтийг тусгаж өгнө.*
- Тендер шалгаруулалтын баримт бичигт зааснаас бусад тохиолдолд бүх бараа, материал нь шинэ, ашиглагдаагүй, сүүлийн үеийн технологи зэргийг хангасан байх нөхцөлийг шаардана.*
- Техникийн тодорхойлолтын шалгуур үзүүлэлтүүд нь хязгаарласан шинжтэй байж болохгүй. Барааны тэмдэг, нэр, хэлбэр маяг, төрөл, гарал үүсэл, үйлдвэрлэлийн арга, үйлдвэрлэгч буюу нийлүүлэгчийг тухайлан заасан шаардлага, нөхцөлийг заах шаардлагатай бол түүний ард “эсхүл түүнтэй дүйцэх” гэсэн тодотгол хэрэглэнэ.*
- Бараа материалын техникийн тодорхойлолтод аль болох олон улсын хэмжээнд хүлээн зөвшөөрөгдсөн стандартыг хэрэглэх шаардлагатай. Хэрэв Монгол Улсын үндэсний стандарт, эсхүл тухайлсан өөр стандартыг хэрэглэсэн тохиолдолд бараа материал, шинж чанар нь энэ стандартад дүйцэх буюу түүнээс илүү бол хүлээн зөвшөөрнө гэж техникийн тодорхойлолтод заах хэрэгтэй.*
- Ажил гүйцэтгэх тендер шалгаруулалтын хувьд санал болгох бараа нь аль ч улсын гарал үүсэлтэй байж болно.*

Зураг төсөл, загвар зураг

Ажил гүйцэтгүүлэх тендер шалгаруулалтад ажлын зураг, өртгийн төсвийг хавсаргана. Ажлын зураг, өртгийн төсвийг тухайн салбарын дүрэм, журмыг үндэслэн боловсруулж холбогдох зардлын хувь хэмжээг нарийвчлан заасан байна.

Шалгалт, туршилт

Захиалагч тендерт оролцогчоос тоног төхөөрөмжийн угсралт, суурилуулалт, туршилт тохируулгатай холбоотой зааварчилгаа, мэдээлэл ирүүлэхийг шаардаж болно.

Тоног төхөөрөмжийн угсралт, суурилуулалт, туршилт тохируулгыг хэрхэн шалгах, турших тухай тодорхой заана.

Үе шатны ажлын хуваарь

Ажлын гүйцэтгэлийг хянаж шалгахад үе шатны ажлын хуваарийг ашиглана.]

ТЕХНИКИЙН ТОДОРХОЙЛОЛТ

№	ҮЙЛ АЖИЛЛАГАА	ТАВИГДАХ ШААРДЛАГА, ШАЛГУУР ҮЗҮҮЛЭЛТ
1.	Төслийг хэрэгжүүлэх үндэслэл	“Эрдэнэс Тавантолгой” ХК-ийн 2023 оны хөрөнгө оруулалтын төлөвлөгөөнд тусгагдсан. Он дамжсан. Салбарт ажиллаж байгаа ажилчдыг эрүүл, аюулгүй, тохилог орчинд түр амьдрах орчинг бүрдүүлэхэд одоогийн хүчин чадал хүрэлцэхгүй, шаардлага хангахгүй байгаа тул нэмэлт сууц шаардлагатай болсон.
2.	Барилга байрших байршил, байгаль орчны төлөв	Байршил: Газар зүйн байршилаар Монгол орны өмнө зүгт орших Өмнөговь аймгийн Цогтцэций сумын Цанхи хотхонд байршина. Байгаль орчны ерөнхий төлөв: Цогтцэций сумын нутаг дэвсгэр нь далайн түвшнээс дээш 1200-1791 метр өндөрт, Алтайн уулсын уулархаг мужид, бүхэлдээ говь цөлийн бүсэд хамрагддаг бөгөөд хүйтэвтэр урт өвөлтэй, хуурай халуун зунтай, салхины ачаалал ихтэй уур амьсгалын III бүсэд багтдаг. Хур тунадасны жилийн дундаж хэмжээ 99.4мм салхины дундаж хурд 5.5м/сек цасан болон шороон шуургатай өдрийн тоо 35 өдөр байх ба газар хөдлөлийн 7 баллын бүсэд байрладаг. Өнөөгийн байдлаар хүрээлэн буй орчны хувьд тулгамдсан асуудал нь тоосжилт, усны асуудал болж байна. Үүнд, говийн хөрс, уур амьсгалын хуурайшилт, салхи ихээр нөлөөлдөг. Таван толгойн бүлэг ордын Ухаа худгийн уурхай Цогтцэций сумын төвд хамгийн ойр буюу 5км орчим зайтай байрлаж байгаагаас зүүн урд зүгийн салхитай үед тоосжилт 2-3 дахин нэмэгддэг.
3.	Хамрах хүрээ,	7000м ²
4.	Боловсруулах ажлын үе шат, хугацаа	Хоёр үе шаттай, хийж гүйцэтгэх хугацаа 120 хоногоос ихгүй. 1. Зураг төслийн үе шат. - Захиалагчийн боловсруулсан зураг төслийн дагуу 2. Зөөврийн сууц угсрах - Зөөврийн сууц угсарч, байрлуулах
5.	Хууль эрх зүй, барилгын норм ба дүрэм, Стандарт, дүрэм журам	Хууль: - Барилгын тухай хууль; - Эрүүл ахуйн тухай хууль - Галын аюулгүй байдлын тухай хууль Барилгын норм ба дүрэм: - БНБД 81-09-06 Төмөр бүтээцийн ажил - БНБД 25-01-20 Барилгын дулаан хамгаалалт - БНБД 23-05-10 Дуу чимээ тусгаарлалт - БНБД 81-54-05 Дээврийн ажил - БНБД 81-55-05 Хаалга, цонхны ажил - БНБД 31-10-05 Заслын ажил - БД 43-105-12 Цахилгааны кабель шугамын галын аюулын зэрэглэлийн ангилал ба тодорхойлох арга - БНБД 21-01-02 Барилга, байгууламжийн галын аюулгүйн байдал Стандарт: - MNS EN 13162 : 2011 Барилгын дулаан тусгаарлах материал. Эрдэс хөвөн (MW) бүтээгдэхүүн Техникийн шаардлага - MNS 5802:2007 Барилгын цонх. Техникийн ерөнхий шаардлага. - MNS 5830:2007 Барилгын хуванцар (PVC) цонх, хаалга. Техникийн шаардлага. - MNS 6266:2011 Барилгын хана, цонхны уулзварын заадал. Техникийн ерөнхий шаардлага Дүрэм журам: Барилга, инженерийн дэд бүтцийн захиалагчийн үйл ажиллагааг хэрэгжүүлэх журам
6.	Барилга байгууламжийн зориулалт, хүчин чадал	Цанхи хотхонд ажилчдын түр амьдрах, амрах зориулалттай нийт 32 ширхэг зөөврийн сууц. Хэмжээ: Зөөврийн сууцны ерөнхий хэмжээ тэнхлэгээрээ урт 4м, өргөн 5м, өндөр 3.1м. Зөөвөрлөх боломжтой сэнжтэй байх. Одоо байгаа ариун цэврийн өрөөтэй холбох хүзүүвч: Урт 1м, өргөн 1.5м. өндөр 2.1м Сэндвич хийцлэлтэй хүзүүвчийг буулгаж,

		шинээр 2,2м өндөртэй, 1,4м х 1,8м хэмжээтэй хүзүүвч хийх, дээвэр нэг тал руу налуутай байна.																																									
7.	Барилгын үндсэн бүтээц, хийцийн шийдэл	<p>Суурь: Зөөврийн сууц нь угсармал бетон суурьтай.</p> <p>Үндсэн бүтээц: Төмөр араг бүтээцтэй тооцооны үндсэн дээр төлөвлөх БНБД 81-09-06 норм дүрмийг мөрдлөг болгох. 4ш багана, 100х100мм квадрат профиль $\sigma=2-3\text{мм}$, 0.6м-ийн алхамтай 50х50мм дөрвөлжин профиль, 50х50 брусс,</p> <p>Хана:</p> <ul style="list-style-type: none"> - Дулаалгатай металл сайдинг $\sigma=35\text{мм}$ - Галд шатдаггүй эрдэс хөвөн $\sigma=100\text{мм}$ - Хана доторлогоо 3D өнгөт хавтан /цайвар шаргал <p>Гадна фасад: Дулаалгатай металл сайдинг /хөнгөн цагаан гадаргуутай полиуретан хатуу хөөсөн дулаалгатай, хөнгөн цагаан тугалган зэврэлтээс хамгаалсан ус уур тусгаарлагчтай байх/.</p> <p>Өнгөний сонголт: Гантиг хээтэй цайвар шаргал Дулаалгатай металл сайдингийн техникийн үзүүлэлтүүд</p> <table border="1"> <tr> <td>Гадаргуу Al-Zn хайлшаар бүрсэн ган хуудас</td> <td>(Al 55%, Zn 43%)</td> </tr> <tr> <td>Дунд зэргийн</td> <td>16-35 мм эрдэс хөвөн</td> </tr> <tr> <td>Уур ус тусгаарлагч</td> <td>Хөнгөн цагаан тугалган цаас</td> </tr> <tr> <td>Жин</td> <td>3.5-3.7 кг/м²</td> </tr> <tr> <td>Стандарт хэмжээ</td> <td>L1500mm*W380mm*H16mm</td> </tr> <tr> <td>Усны хамгаалалт</td> <td>0.08%</td> </tr> <tr> <td>Салхины эсэргүүцэл</td> <td>8.0 Кра</td> </tr> <tr> <td>Дулаан дамжилтын илтгэлцүүр</td> <td>0.018Вт/м·к</td> </tr> <tr> <td>Дулааны эсэргүүцэл</td> <td>2.09 мкв к/т</td> </tr> <tr> <td>Шахалтын бат бэх</td> <td>52.7 кпа</td> </tr> <tr> <td>Галд тэсвэртэй</td> <td>B1 эсвэл B2 зэрэг</td> </tr> </table> <p>Шал: Ламинатан паркетан шал Удаан эдэлгээ, элэгдэлд тэсвэртэй байдал, толбо тогтолт бага, чийгшилд тэсвэртэй, хүний эрүүл мэнд болон хүрээлэн байгаа орчны нөлөөлөл багатай байх. Үүнд:</p> <ol style="list-style-type: none"> 1. Хүний биед үзүүлэх хор нөлөө бөгөөд /formaldehyde/формальдегидийн хэмжээ Евростандарт буюу E1 -с ихгүй. 2. Элэгдэлтэд, үрэлтэд тэсвэртэй байдал олон улсын АС үнэлгээний үзүүлэлтийн дагуу АС3-АС6 байх. 3. Бүтээгдэхүүний чанарын гэрчилгээг хавсаргах. <p>Шал нь дараах бүтцээс бүрдэнэ Улаан фанер $\sigma=15\text{мм}$ 50х50мм бруссээр 0,6х0,6м-ийн цонхтой караказ Эрдэс хөвөн $\sigma=100\text{мм}$ Улаан фанер $\sigma=15\text{мм}$ Уур ус тусгаарлагч 1 үе Ламинатан паркет $\sigma=12\text{мм}$</p> <table border="1"> <tr> <th colspan="2">Улаан фанерын бүтээгдэхүүний техникийн үзүүлэлт</th> </tr> <tr> <td>Зузаан</td> <td>15 мм</td> </tr> <tr> <td>Ашиглах хэрэглээ</td> <td>Барилга</td> </tr> <tr> <td>Өнгө</td> <td>Улаан</td> </tr> <tr> <td>Хэмжээ</td> <td>2400х1200мм (LxW)</td> </tr> <tr> <td>Модны төрөл</td> <td>Хатуу мод</td> </tr> </table> <p>Эрдэс хөвөн бүтээгдэхүүний техникийн үзүүлэлт</p> <table border="1"> <tr> <th>Тодорхойлсон үзүүлэлтийн нэр</th> <th>Хэмжих нэгж</th> <th>M125</th> </tr> <tr> <td>Эзлэхүүний нягт</td> <td>кг/м³</td> <td>110-125</td> </tr> </table>		Гадаргуу Al-Zn хайлшаар бүрсэн ган хуудас	(Al 55%, Zn 43%)	Дунд зэргийн	16-35 мм эрдэс хөвөн	Уур ус тусгаарлагч	Хөнгөн цагаан тугалган цаас	Жин	3.5-3.7 кг/м ²	Стандарт хэмжээ	L1500mm*W380mm*H16mm	Усны хамгаалалт	0.08%	Салхины эсэргүүцэл	8.0 Кра	Дулаан дамжилтын илтгэлцүүр	0.018Вт/м·к	Дулааны эсэргүүцэл	2.09 мкв к/т	Шахалтын бат бэх	52.7 кпа	Галд тэсвэртэй	B1 эсвэл B2 зэрэг	Улаан фанерын бүтээгдэхүүний техникийн үзүүлэлт		Зузаан	15 мм	Ашиглах хэрэглээ	Барилга	Өнгө	Улаан	Хэмжээ	2400х1200мм (LxW)	Модны төрөл	Хатуу мод	Тодорхойлсон үзүүлэлтийн нэр	Хэмжих нэгж	M125	Эзлэхүүний нягт	кг/м ³	110-125
Гадаргуу Al-Zn хайлшаар бүрсэн ган хуудас	(Al 55%, Zn 43%)																																										
Дунд зэргийн	16-35 мм эрдэс хөвөн																																										
Уур ус тусгаарлагч	Хөнгөн цагаан тугалган цаас																																										
Жин	3.5-3.7 кг/м ²																																										
Стандарт хэмжээ	L1500mm*W380mm*H16mm																																										
Усны хамгаалалт	0.08%																																										
Салхины эсэргүүцэл	8.0 Кра																																										
Дулаан дамжилтын илтгэлцүүр	0.018Вт/м·к																																										
Дулааны эсэргүүцэл	2.09 мкв к/т																																										
Шахалтын бат бэх	52.7 кпа																																										
Галд тэсвэртэй	B1 эсвэл B2 зэрэг																																										
Улаан фанерын бүтээгдэхүүний техникийн үзүүлэлт																																											
Зузаан	15 мм																																										
Ашиглах хэрэглээ	Барилга																																										
Өнгө	Улаан																																										
Хэмжээ	2400х1200мм (LxW)																																										
Модны төрөл	Хатуу мод																																										
Тодорхойлсон үзүүлэлтийн нэр	Хэмжих нэгж	M125																																									
Эзлэхүүний нягт	кг/м ³	110-125																																									

Зузаан	мм	50-100
Чийг	%	1
Дулаан дамжуулалтын итгэлцүүр	Вт/м ⁰ С	0,040-0,042
Шатах хугацаа	Сек	Шатахгүй байх
Туршилтын температур	°С	22
Ашиглалтын температур	°С	-180°С ~ +900°С
<p>Цонх: Цонх ба шалны талбайн харьцаагаар гэрэлтүүлэг шаардагдах цонхны тоо, хэмжээ харьцааг оновчтой сонгож 3 давхар шилтэй, хуванцар рамтай MNS 6266:2011, MNS 5802:2007, MNS 5830:2007 стандартуудыг хангасан байна. Ялаа шумуулаас хамгаалах тортой байна.</p> <p>Хаалга: Эрдэс хөвөн дулаалгатай төмөр самбартай, зөөлөвч резинен жийргэвчтэй хаалга байх. Зөөврийн сууцны хаалгыг суурилуулахдаа салхины үйлчлэлийг тооцож онгойх чиглэлийг тодорхойлж суулгана. Хаалганд БНБД 81-55-05 норм дүрмийг мөрдлөг болгон ажиллана. Дотоодод үйлдвэрлэсэн төмөр хаалга байж болно.</p>		
Хаалганы техникийн үзүүлэлт		
Гадна хаалганы хэмжээ	Гадна хаалга 2050*960 мм	
Самбарын зузаан	70 мм	
Ган хуудасны зузаан	1.4 мм	
Дүүргэлтийн материал	Эрдэс хөвөн	
Дулаалга	Зөөлөвч резинен жийргэвчтэй, дуу намдаагчтай	
Түгжих	Гол түгжээ+Хажуугийн түгжээ+Дээш, доош түгжээ	
Нугас	4 ширхэг харагдах эсвэл үл үзэгдэх нугас	
Онгойх чиглэл	Гадагшаа нээх	
<p>Дээвэр: Дулаалгатай 2 налуу талтай дээвэр байх ба өнгө нь улаан байна. Бороо, цасны, шороон шуурганы үйлчлэлд тэсвэртэй, салхи, шороо, ус үл нэвтрүүлэх битүүмжлэл сайтай чанартай материалаар хийж гүйцэтгэнэ. Дээврийн ажлыг БНБД 31-07-05, БНБД 81-54-05, БД 31-108-08 норм дүрмүүдээс холбогдох заалтуудыг авч төлөвлөнө. Байнгын өргөх боломжтой сэнжтэй байх</p> <p>Дээврийн бүтэц нь Дээврийн зориулалтын төмөр $\sigma=0,6$мм, 15мм фанер Тааз: 9мм-ийн өнгөт метафон хавтан, 100мм шатдаггүй чулуун хөвөн, 10мм фанер</p>		
Дээврийн төмрийн техникийн үзүүлэлт		
Төмрийн агууламж	Хөнгөн цагаан хуудас	
Гадаргуу	Зориулалтын төмрийн будгаар будсан байна. Будаг нь ховхорч унахгүйг гэрчилсэн чанарын гэрчилгээтэй байх.	
Зузаан	0,6-10 мм	
Зориулалт	Барилгын дээврийн зориулалттай	
<p>Материал ерөнхий шаардлага: Зөөврийн сууцанд ашигласан материал нь барилгын норм ба дүрэм, Монгол улсад мөрдөгдөж байгаа стандарт, эрүүл ахуйн шаардлагад нийцсэнийг нотлох бүтээгдэхүүний чанарын гэрчилгээг дагалдуулна. Мөн түүнчлэн итгэмжлэгдсэн лабораториор бүтээгдэхүүний чанарын баталгааг гаргуулж ашиглалтанд өгөхөд хүлээлгэж өгнө. Зарим нэгэн техникийн тодорхойлолтод заасан бүтээгдэхүүн олдохгүй бол захиалагчтай зөвшилцөж ижил төстэй материалыг сонгож болно.</p> <p>Агаар сэлгэлт: Тооцооны үндсэн дээр оновчтой төлөвлөсөн агааржуулалтын системтэй төлөвлөж, утаа, угаар сорогчийг стандартын дагуу бүрэн угсарч өгөх. Хавхлага хаалттай агааржуулалтын сэнс байршуулах.</p> <p>Холбоо дохиолол:</p>		

		<p>Одоогийн гэр модулд байгаа галын дохиоллыг зөөврийн сууцанд шилжүүлж байрлуулна.</p> <p><u>Дотор цахилгаан:</u> Дотор гэрэлтүүлгийн ажлыг галын аюулгүй байдлын нөхцөлийг бүрэн хангаж тод чанартай гэрэлтүүлэг төлөвлөн, аюулгүй байдал талаас нь бүрэн хангах. Цахилгаан: ПРОВОД-КППВ 2,5*2 марктай гэрлийн утас цахилгаан монтаж ил, хуваарилах самбар, 4ш разетка /ил/, 1ш унтраалга, Гэрэлтүүлэг: Нэмэх хасах /лед/ 2ш</p> <p><u>Халаалт:</u> Сууцны дулаан алдагдлын үндсэн дээр тооцох Шалны халаалт /плёнк/ цахилгаанаар халаана.</p>
8.	Технологийн шийдэл	Хүчин төгөлдөр мөрдөгдөж буй барилгын норм дүрмийг баримтлан сүүлийн үеийн дэвшилтэт технологийн шийдлүүдийг сонгох
9.	Барилга угсралт	<ul style="list-style-type: none"> – Барилга угсралтын ажил гүйцэтгэх явцад ажилчдад хөдөлмөр хамгаалал аюулгүй ажиллагааны зааварчилгааг тогтмол өгч ажиллах. – Зөвшилцсөн зургийн дагуу ажлыг гүйцэтгэх, ил, далд ажлын акт, машин механизм, ажиллах хүчний график, материалын чанарын сертификатыг зохих хууль дүрэм журмын дагуу захиалагч талд хүлээлгэж өгөх.
10.	Галын аюулгүй байдлын нөхцөл	Галын аюулгүй эрүүл ахуйн холбогдох норм дүрмийн заалтыг мөрдлөг болгох. БД 21-101-12, БД 43-105-12, БНБД 21-01-02, БНБД 21-06-10, БНБД 2.09.12-87
11.	Барилга угсралтын ажил гүйцэтгэх байгууллага	Барилга угсралтын ажил гүйцэтгэх тусгай зөвшөөрөл (БА-3.1, БА- 6.3, БА-6.4) бүхий байгууллага, аж ахуйн нэгж
12.	Барилгын эзлэхүүн төлөвлөлтийн шийдэл	Нэг зөөврийн сууцны эзлэхүүн нь $4*5*2,9=58\text{м}^3$, ашигтай талбай нь $4*5=20\text{м}^2$ Нийт эзлэхүүн $58*32=1856\text{м}^3$, нийт ашигтай талбай нь $20*32=640\text{м}^2$ байна.

IV БҮЛЭГ. ТЕНДЕРИЙН ҮНЭЛГЭЭНД ХАРГАЛЗАХ НЭМЭЛТ ШАЛГУУР ҮЗҮҮЛЭЛТ

Өгөгдлийн хүснэгтийн ТШЗ 32.1-д үнэлгээнд харгалзах шалгуур үзүүлэлт ашиглахаар заасан бол захиалагч тендерийн үнэлгээнд харгалзах шалгуур үзүүлэлтийг үлдээж бусад шалгуур үзүүлэлтийг хасна.

Энэ бүлэг нь ТШЗ-ны зүйл бөгөөд захиалагч Өгөгдлийн хүснэгтэд тусгайлан зөвшөөрсөн бол тендерийн үнэлгээ хийхэд тендерийн маягтад тусгасан үнийн саналаас гадна энэ хэсэгт заасан нэг буюу хэд хэдэн шалгуур үзүүлэлтийг мөнгөөр илэрхийлэн, тендерийн үнийг хийсвэрээр нэмэгдүүлэх замаар тендерийн харьцуулах үнийг тодорхойлон үнэлгээ хийх зорилгоор ашиглана.

Захиалагч энэ хэсэгт зааснаас өөр шалгуур үзүүлэлтийг үнэлгээнд харгалзахгүй.

1. Ажил дуусгах хугацаа: [**“Ашиглана” эсхүл “Ашиглахгүй” гэж бичих**]

Хэрэв “ашиглах” бол: Тухайн тендер шалгаруулалтад холбогдох гэрээний дагуу гүйцэтгэх хуваарьт заасан зөвшөөрөгдөх хугацааны хооронд (гэрээний үүргийн гүйцэтгэлийг эхлэх эхний өдрөөс хойш үүрэг гүйцэтгэвэл зохих сүүлчийн өдрийг оролцуулан) гэрээний үүргийг хэрэгжүүлсэн байх шаардлагатай. Захиалагчийн заасан гэрээний үүрэг гүйцэтгэх хугацаанаас өмнө гүйцэтгэх санал ирүүлсэн тендерт урамшуулал, эсхүл үнэлгээнд бусад тендерээс давуу нөхцөл олгохгүй.

*Захиалагч уг шалгуур үзүүлэлтийг үнэлгээнд ашиглахаар тусгайлан зөвшөөрсөн тохиолдолд захиалагчаас заасан гэрээний гүйцэтгэлийн хуваарьт зааснаас хоцорч гүйцэтгэхээр санал болгосон тендерээс татгалзахгүй ба үнэлгээнд харгалзах зорилгоор хоцорсон хоног тутамд [**хувь бичих**]-аар тооцож тендерийн харьцуулах үнэ дээр нэмнэ.*

*Захиалагчаас заасан гэрээний гүйцэтгэлийн хуваарьт зааснаас [**тоо бичих**]-аас илүү [**“сар”, “өдөр” гэдэг үгнээс сонгож бичих**] хоцроож гүйцэтгэх санал болгосон тендерээс татгалзана. Харин Өгөгдлийн хүснэгтэд тусгайлан зөвшөөрөөгүй тохиолдолд захиалагчийн тогтоосон гүйцэтгэлийн хуваариас хойш гүйцэтгэх санал ирүүлсэн тендерийг шаардлагад нийцээгүй гэж үзнэ.*

*1. Бараа, ажил, үйлчилгээний гэрээний гүйцэтгэлийн дараах үйлчилгээг захиалагчийн заасан газар үзүүлэх боломж: [**“Ашиглана” эсхүл “Ашиглахгүй” гэж бичих.**]*

Хэрэв “ашиглах” бол урсгал засвар үйлчилгээний цэг бий болгох болон үндсэн/шаардлагатай сэлбэг хэрэгслээр хангахын тулд захиалагчид шаардагдах зардлыг тусад нь үнэлж ирүүлсэн бол түүнийг үнэлгээний зорилгоор тендерийн харьцуулах үнэ дээр нэмж үнэлнэ.

2. Байгаль орчинд нөлөөлөх байдал: [**“Ашиглана” эсхүл “Ашиглахгүй” гэж бичих.**]

*Гэрээний гүйцэтгэлийн явцад байгаль орчинд нөлөөлөх байдалтай холбоотой дараах үзүүлэлтийг үнэлгээнд харгалзан үзэж, тендерийн харьцуулах үнэ дээр хийсвэрээр нэмж үнэлнэ. [**Захиалагч харгалзан үзэх шалгуур үзүүлэлт, түүнд хамаарах утгыг доор жагсааж бичих.**]*

3. Хуульд нийцсэн бусад шалгуур үзүүлэлт: [**“Ашиглана” эсхүл “Ашиглахгүй” гэж бичих.**]

Гэрээний гүйцэтгэлд хамаарах хуульд нийцсэн дараах үзүүлэлтийг үнэлгээнд харгалзан үзэж, тендерийн харьцуулах үнэ дээр хийсвэрээр нэмж үнэлнэ.

[Захиалагч харгалзан үзэх шалгуур үзүүлэлт, түүнд хамаарах утгыг доор жагсааж бичих.]

4. Тухайлбал хуулийн 12.3-т заасныг үндэслэн тендерийн үнэлгээнд эрчим хүч, байгалийн нөөцийн хэмнэлттэй, эдийн засгийн үр ашигтай хэрэглээний тогтвортой байдлыг хангах, байгаль орчин, хүний эрүүл мэндэд сөрөг нөлөөгүй, хүлэмжийн хийн ялгарал болон хаягдал багатай, уур амьсгалын өөрчлөлтөд дасан зохицох, ногоон орчныг бүрдүүлэхэд чиглэсэн бараа нийлүүлэх тендерийн харьцуулах үнийг дараах байдлаар тодорхойлж болно.

V БҮЛЭГ. ТЕНДЕРИЙН ЖИШИГ МАЯГТ

Маягт 1. Тендер илгээх

Маягт 2. Хүний нөөцийн мэдээлэл

Маягт 3. Үндсэн тоног төхөөрөмж, техник хэрэгслийн мэдээлэл

Маягт 4. Ижил төстэй ажил гүйцэтгэсэн гэрээний мэдээлэл

Маягт 5. Хэрэгжүүлж байгаа, хэрэгжүүлэхээр эрх авсан гэрээний мэдээлэл

Маягт 6. Ижил төстэй гэрээний дэлгэрэнгүй мэдээлэл

Маягт 7. Нууцалсан баримт бичиг, мэдээллийн жагсаалт

Маягт 1. Тендер илгээх

[огноо]

[Захиалагч байгууллагын нэр]-д

Манай [оролцогчийн нэр] нь танай байгууллагаас зарласан [тендер шалгаруулалтын нэр, дугаар] тендер шалгаруулалтад [үнийн хөнгөлөлт тооцоогүй тендерийн үнийг тоогоор болон үсгээр] төгрөгөөр тендер шалгаруулалтын баримт бичигт заасан хуваарийн дагуу ажил гүйцэтгэхээр, дор дурдсан нөхцөлийг баталж энэхүү тендер (цаашид “тендер” гэх)-ийг хүргүүлж байна. Үүнд:

1. Тендер шалгаруулалтын баримт бичиг, түүнд заасан гэрээний нөхцөл (гэрээний ерөнхий нөхцөл, тусгай нөхцөл, гэрээ баталгаажуулах маягт)-тэй танилцаж, бүрэн хүлээн зөвшөөрч тендер шалгаруулалтад оролцсон.
2. Оролцогч, түүний түншлэлийн гишүүн худалдан авах ажиллагаанд оролцох холбоотой хуулиар хориглосон нөхцөлд хамаарахгүй бөгөөд үүний дотор дараах нөхцөлийг гэрчилж байна:
 - 2.1. Төрийн болон орон нутгийн өмчийн хөрөнгөөр бараа, ажил, үйлчилгээ худалдан авах тухай хуулийн 7 дугаар зүйлийн 7.1-д заасан нөхцөл үүсээгүй;
 - 2.2. Нөлөө бүхий хувьцаа эзэмшигч, түүний эцсийн өмчлөгч, хөрөнгө эзэмшигч, хамтрагч, эсхүл эдгээрийг гүйцэтгэж байгаа хувиараа аж ахуй эрхлэгч нь Нийтийн албанд нийтийн болон хувийн ашиг сонирхлыг зохицуулах, ашиг сонирхлын зөрчлөөс урьдчилан сэргийлэх тухай хуулийн 20 дугаар зүйлийн 20.2 дахь хэсэгт заасан албан тушаал эрхэлж байсан болон эрхэлж байгаа хүн, эсхүл түүнтэй хамаарал бүхий этгээд биш;
 - 2.3. Захиалагчийн удирдлага, хяналт, захиргаанд ажилладаг албан тушаалтанд ашиг олгодоггүй.
 - 2.4. Оролцогчийг төлөөлж буй этгээд нь Нийтийн албанд нийтийн болон хувийн ашиг сонирхлыг зохицуулах, ашиг сонирхлын зөрчлөөс урьдчилан сэргийлэх тухай хуулийн 21 дүгээр зүйлийн 21.1.3 дахь заалтад заасан хязгаарлалтад хамаарахгүй.
3. Тендертэй холбоотой нотлох баримт, мэдээллийг холбогдох этгээдээс гаргуулах эрхийг захиалагчид үүгээр олгож байна.
4. Тендерт үнийн хөнгөлөлт [**“санал болгоно” эсхүл “санал болгохгүй” гэж бичих**]. [**Хэрэв үнийн хөнгөлөлт санал болгох бол түүнийг хэрхэн хэрэглэх нөхцөл, аргачлалыг бичих**].
5. Тендер нь тендер шалгаруулалтын баримт бичигт заасны дагуу тендер нээснээс хойш [**ажлын 30 ба түүнээс дээш өдрийн тоо**] өдрийн хугацаанд хүчинтэй байна.¹
6. Хуулийн 7.1, 22.2, 56.5-д заасныг зөрчсөн болон тендер шалгаруулалтад үнэн зөв, зөрүүгүй орчуулга ирүүлэх үүргээ зөрчсөн тендер шалгаруулалтад оролцох эрхээ хязгаарлуулсан этгээдийн жагсаалтад бүртгэх үндэслэл болохыг хүлээн зөвшөөрч байна.

¹ Хэрэв тендер шалгаруулалт нь урьдчилсан худалдан авах ажиллагааны журмаар зохион байгуулагдах бол “5. Тендер нь тендер шалгаруулалтын баримт бичигт зааснаар хугацаагүй хүчинтэй байна.” гэж сольж бичнэ үү.

7. Тендерт санал болгосон ажил болон тухайн ажлыг гүйцэтгэхтэй холбоотой бараа, үйлчилгээ нь оюуны өмчийн зөрчилгүй, эрхийн болон биет байдлын доголдолгүй болохыг баталж байна.
8. Тендерийг холбогдох журмын дагуу бусад оролцогчдод ил болгохыг үүгээр зөвшөөрч, тендерийг нууцлах аливаа үүргээс захиалагчийг бүрэн чөлөөлж байна.

***[Итгэмжлэлгүйгээр төлөөлөх эрх бүхий этгээд,
эсхүл түүнээс эрх олгогдсон этгээдийн нэр,
албан тушаал, гарын үсэг,
байгууллагын тамга, тэмдэг]:***

Хаяг:

Маягт 2. Хүний нөөцийн мэдээлэл

Албан тушаал	Ажилтны нэр	Боловсрол, мэргэжлийн ур чадвар	Нийт ажлын туршлага, жилээр	Тухайн албан тушаалд ажилласан туршлага, жилээр

Маягт 3. Үндсэн тоног төхөөрөмж, техник хэрэгслийн мэдээлэл

Машин механизм, тоног төхөөрөмжийн нэр, зориулалт	Хүчин чадал	Тоо ширхэг	<i>["Өөрийн эзэмшил" эсхүл "түрээс" аль нэгийг бичих]</i>

Маягт 4. Ижил төстэй ажил гүйцэтгэсэн гэрээний мэдээлэл

Гэрээний нэр	Захиалагчийн нэр, хаяг, холбоо барих утас	Төсөвт өртөг	Хугацаа /эхэлсэн, дууссан/

Маягт 5. Хэрэгжүүлж байгаа, хэрэгжүүлэхээр эрх авсан гэрээний мэдээлэл

Гэрээний нэр	Захиалагчийн нэр, хаяг, холбоо барих утас	Төсөвт өртөг	Гэрээ эхэлсэн хугацаа	Хүлээгдэж буй гүйцэтгэлийн хувь, мөнгөн дүнгээр	Дуусах хугацаа

Маягт 6. Ижил төстэй гэрээний дэлгэрэнгүй мэдээлэл

Тендерт оролцогчийн нэр: *[түншлэлийн гишүүн тус бүр бүрэн дуусгавар болсон гэрээ тус бүрээр бөглөнө].*

1.	Захиалагчийн нэр
2.	Гэрээний нэр
3.	Гэрээний дугаар
4.	Гэрээ байгуулсан огноо
5.	Гэрээ дуусгавар болсон огноо
6.	Гэрээний дүн
7.	Гэрээ гүйцэтгэсэн хаяг, байршил
	Гэрээнд оролцсон байдал (нэгийг сонгох) <input type="checkbox"/> Үндсэн нийлүүлэгч <input type="checkbox"/> Түншлэлийн гишүүн <input type="checkbox"/> Туслан гүйцэтгэгч

Маягт 7. Нууцалсан баримт бичиг, мэдээллийн жагсаалт

	Нууцалсан баримт бичиг, мэдээлэл	Нууцалсан хууль зүйн үндэслэл
1.		
2.		
3.		
4.		
5.		

VI БҮЛЭГ. ГЭРЭЭНИЙ НӨХЦӨЛ

Захиалагч, түүнээс томилсон үнэлгээний хороо нь Төрийн болон орон нутгийн өмчийн хөрөнгөөр бараа, ажил, үйлчилгээ худалдан авах тухай хууль (цаашид “хууль” гэх)-ийн дагуу тендер шалгаруулалт зохион байгуулж ажил гүйцэтгүүлэхэд энэхүү гэрээний загварыг боловсруулж ашиглана.

Гэрээний ерөнхий нөхцөл (цаашид “ГЕН” гэх) болон гэрээний тусгай нөхцөл (цаашид “ГТН” гэх), гэрээ баталгаажуулах маягт, түүнд заасан бусад баримт бичиг нь хоёр талын эрх, үүрэг, хариуцлагыг тодорхойлох баримт бичиг болно. Энэ гэрээ нь захиалагчаас ажил, түүнтэй холбогдох бараа нийлүүлэх, үйлчилгээг үзүүлэх харилцааг зохицуулсан жишиг заалтуудыг агуулна. Гэрээний нөхцөлийг боловсруулахад ГЕН-д өөрчлөлт оруулахгүй.

ГТН-ийг тухайн ажлыг гүйцэтгүүлэх нөхцөлд тохируулан ГЕН-ийн холбогдох зүйл, заалтыг тодруулах, түүнд нэмэлт, өөрчлөлт оруулах зорилгоор ашиглана. Гэрээний нөхцөлийг бэлтгэхэд дараахыг анхаарна:

1. ГЕН-ийн аль нэг зүйлд тодорхой мэдээллийг ГТН-д тусгахаар заасан бол холбогдох мэдээллийг ГТН-д заавал оруулна. ГЕН-ийн аль нэг зүйл, заалтыг тухайн ажлыг гүйцэтгэхэд хэрэглэхгүй бол энэ тухай ГТН-д тусгах;
2. Гэрээ баталгаажуулах маягтад шалгарсан тендерт оролцогчийн мэдээлэл болон “хамгийн сайн” үнэлэгдсэн тендерийн мэдээллийг тусгах;
3. Гэрээний үнийг тендерийн үнэд залруулга болон хөнгөлөлтийг тооцох бол түүнийг тооцож, нэг валютад хөрвүүлсний дараах үнээр тогтоох;
4. Гүйцэтгэх ажил, дагалдах бараа, үйлчилгээний дэлгэрэнгүй тодорхойлолт, зураг зэргийг гэрээнд хавсаргах;
5. ГЕН, ГТН болон холбогдох хавсралтууд нь өөр хоорондоо зөрчилдөөнгүй байх;
6. Гэрээ баталгаажуулах маягтын хаалтан дотор бичсэн жишээ, зааврыг тендер шалгаруулалтын үр дүнд шалгарсан тендерийн нөхцөлд тохирох үг, өгүүлбэр, тоо хэмжээ зэргээр тусгана. Зарим жишээ нөхцөлийг зөвхөн санаа өгөх зорилгоор оруулсан ба тухайн гэрээний онцлогийг харгалзан захиалагч эцэслэнэ.
7. Гэрээний зүйл болон бусад хэсгийн гарчиг нь гэрээний нөхцөлийн утга агуулгыг тайлбарлах үндэслэл болохгүй.

ГЭРЭЭНИЙ ЕРӨНХИЙ НӨХЦӨЛ

НЭГ. ТОДОРХОЙЛОЛТ БА ТАЙЛБАР

Тодорхойлолт

- 1.1. Энэхүү гэрээнд хэрэглэсэн үг, хэллэг, илэрхийлэл дор дурдсан утгыг агуулна:
 - 1.1.1. “Захиалагч” гэж Гэрээ баталгаажуулах маягтад нэрлэсэн этгээдийг;
 - 1.1.2. “Захиалагчийн төлөөлөгч” гэж Гэрээнд нэмэлт, өөрчлөлт оруулах, гэрээг цуцлахаас бусад Гэрээтэй холбоотой бүх асуудлаар Гүйцэтгэгчтэй харилцах, хяналтыг хэрэгжүүлэх эрхтэй Захиалагчаас томилогдсон этгээдийг;
 - 1.1.3. “Гүйцэтгэгч” гэж гэрээ байгуулах эрх авсан бөгөөд Гэрээ баталгаажуулах маягтад нэрлэсэн этгээдийг;
 - 1.1.4. “Гүйцэтгэгчийн төлөөлөгч” гэж Гэрээнд нэмэлт, өөрчлөлт оруулах, гэрээг цуцлахаас бусад Гэрээтэй холбоотой бүх асуудлаар Захиалагчтай харилцах эрхтэй Гүйцэтгэгчээс томилогдсон этгээдийг;
 - 1.1.5. “Талууд” гэж Захиалагч болон Гүйцэтгэгчийг хамтад нь нэрлэснийг;
 - 1.1.6. “Хууль” гэж Төрийн болон орон нутгийн өмчийн хөрөнгөөр бараа, ажил, үйлчилгээ худалдан авах тухай хуулийг;
 - 1.1.7. “Ажил” гэж ажлын даалгавар, техникийн тодорхойлолтод заасан ажлыг;
 - 1.1.8. “Ажлын талбай” гэж ажил гүйцэтгэж байгаа газрыг;
 - 1.1.9. “Баталгаат хугацаа” гэж гүйцэтгэсэн ажлыг ашиглах явцад ажилд илэрсэн доголдлыг Гүйцэтгэгч хариуцах хугацааг;
 - 1.1.10. “Гомдлын шаардлага гаргах хугацаа” гэж Захиалагчаас баталгаат хугацаанд илрүүлсэн доголдолтой холбогдуулж Гүйцэтгэгчид шаардлага гаргах хугацааг;
 - 1.1.11. “Гэнэтийн буюу давагдашгүй хүчний шинжтэй онцгой нөхцөл байдал” гэж талуудын хараа хяналтаас гадуур болсон, урьдчилан таамаглах боломжгүй, гэрээний үүргийг гүйцэтгэх боломжгүй болгох байгалийн гамшиг, Төрийн эрх бүхий байгууллага, албан тушаалтны үйлдэл /эс үйлдэхүй/, гоц халдварт, олон улсын хөл хориот өвчин, цар тахлын улмаас бүх нийтийн хорио цээр тогтоосон нөхцөл байдал бий болохыг ойлгоно.

- Тайлбар
- 1.2. Гэрээг тайлбарлах, хэрэглэхэд дараах журмыг баримтална:
- 1.2.1. Ганц тоогоор илэрхийлсэн үг нь олон тоон утгыг, олон тоогоор илэрхийлсэн үг нь ганц тоон утгыг илэрхийлж болно.
- 1.2.2. Бүлэг болон зүйлийн гарчиг нь гэрээг системчлэх зорилготой бөгөөд гэрээг тайлбарлахад ашиглахгүй.
- 1.2.3. Зүйл, заалт, үг өгүүлбэрийг энэ гэрээнд заасан нэр томъёог үндэслэн тайлбарлах бөгөөд гэрээнд тайлбарлаагүй тохиолдолд гэрээний агуулгад нийцүүлэн тайлбарлана. Хэрэв гэрээний агуулгад нийцүүлэн тайлбарлах боломжгүй тохиолдолд Иргэний хуульд заасан журмыг баримтлан тайлбарлана.
- 1.2.4. Ерөнхий нөхцөл болон тусгай нөхцөл хоорондоо зөрчилдсөн тохиолдолд тусгай нөхцөлийг баримтална.
- 1.2.5. Гэрээний хэрэгжилтийн явцад харилцах хэл нь Монгол хэл байх бөгөөд гэрээг өөр хэл дээр байгуулснаас хувиуд нь хоорондоо зөрчилдсөн тохиолдолд Монгол хэл дээрх хувийг баримтална.

ХОЁР. ЗАХИАЛАГЧ

- Захиалагчийн нийтлэг үүрэг
- 2.1. Захиалагч нь ажлын үр дүнг хүлээн авч, гэрээнд заасан хугацаанд үнийг төлнө.
- 2.2. Захиалагч хууль тогтоомж болон гэрээнд заасан баримт бичиг, зөвшөөрлийг Гүйцэтгэгчид зохих ёсоор гаргаж өгнө.
- 2.3. Захиалагч нь ажил гүйцэтгүүлэхтэй холбоотой гаргаж өгсөн ажлын даалгавар, техникийн нөхцөл зэрэг баримт бичгийн алдаатай холбоотой үр дагаврыг хариуцна.
- Захиалагчийн төлөөлөгч
- 2.4. Захиалагчийг төлөөлөн гүйцэтгэгчтэй харилцах, хяналт тавих төлөөлөгчийг Захиалагч томилно.
- 2.5. Захиалагчийн төлөөлөгчийн мэдээллийг Гэрээ баталгаажуулах маягтад заана.
- 2.6. Захиалагчийн төлөөлөгч нь төлөөлүүлэгчээс бичгээр олгосон зөвшөөрөлгүйгээр эрх, үүргээ аливаа хэлбэрээр бусдад шилжүүлэхийг хориглоно.
- Талбайд зөвшөөрөл нэвтрэх
- 2.7. Захиалагч нь ажил эхлэхээс дуусах хүртэлх хугацаанд ажлын талбайд нэвтрэх, үйл ажиллагаа явуулах эрхийг Гүйцэтгэгчид бичгээр олгоно.
- 2.8. Ажлын талбайд нэвтрэх эрх олгоогүйгээс ажил гүйцэтгэх хугацаа хэтрэх болон түүнтэй холбоотой үүссэн аливаа үр дагаврыг Захиалагч хариуцна.

ГУРАВ. ГҮЙЦЭТГЭГЧ

- | | |
|---------------------------------------|---|
| Гүйцэтгэгчийн нийтлэг үүрэг | <p>3.1. Гүйцэтгэгч нь ажлыг техникийн тодорхойлолтод заасан шаардлагад нийцүүлэн гэрээнд заасан хугацаанд гүйцэтгэж, Захиалагчид хүлээлгэн өгнө.</p> <p>3.2. Гүйцэтгэгч нь ажлын талбайд ажиллах хүч (удирдах ажилтан, инженер, техникийн ажилтан гэх мэт) болон ашиглаж буй тоног төхөөрөмж, машин механизмын дэлгэрэнгүй жагсаалт, мэдээллийг Захиалагчид өгнө.</p> <p>3.3. Ажил гүйцэтгэхэд шаардагдах материал, техник, тоног төхөөрөмж, машин механизм, сэлбэг хэрэгсэл, баримт бичгүүд, Гүйцэтгэгчийн түр ба байнгын ажлын байранд ажиллах ажилтан болон үйлчилгээг гүйцэтгэгч хариуцна.</p> <p>3.4. Ажлын явцад шаардлагатай ус, хий, цахилгаан холбооны болон бусад хангамжийг Гүйцэтгэгч хариуцна.</p> <p>3.5. Гүйцэтгэгч нь нийт ажлын 20 (хорь) хувиас дээш ажлыг Туслан гүйцэтгэгчээр гүйцэтгүүлэхгүй байх үүрэгтэй.</p> <p>3.6. Гүйцэтгэгч нь гэрээгээр хүлээсэн эрх, үүргийг бусдад шилжүүлэхгүй байх үүрэгтэй.</p> <p>3.7. Гүйцэтгэгч нь захиалагч, түүний эрх олгосон этгээдийг ажлын талбайд чөлөөтэй нэвтрүүлэх үүрэгтэй.</p> |
| Гүйцэтгэгчийн төлөөлөгч | <p>3.8. Гүйцэтгэгч нь Захиалагчтай харилцах эрх бүхий этгээдийг томилж, гэрээ баталгаажуулах маягтад заана.</p> <p>3.9. Гүйцэтгэгчийн төлөөлөгч нь гэрээнд заасан ажлыг гүйцэтгэхэд шаардлагатай тухайн салбараар мэргэшсэн, дадлага туршлага бүхий хүн байна.</p> <p>3.10. Гүйцэтгэгчийн төлөөлөгч нь төлөөлүүлэгчээс бичгээр олгосон зөвшөөрөлгүйгээр эрх, үүргээ аливаа хэлбэрээр бусдад шилжүүлэхийг хориглоно.</p> |
| Техникийн болон ажлын талбайн өгөгдөл | <p>3.11. Захиалагч нь ажлын талбайн байр зүйн, геологийн, гидрогеологийн, цаг уурын болон байгаль орчны нөхцөлийн талаарх, өөртөө байгаа бүх өгөгдөл мэдээллийг Гүйцэтгэгчид мэдээллийн журмаар ажил эхлэхээс өмнө өгнө.</p> |
| Ажлын талбайн харуул хамгаалалт | <p>3.12. Гүйцэтгэгч нь зөвшөөрөлгүй этгээдийг ажлын талбайд оруулахгүй байхаар зохион байгуулна.</p> <p>3.13. Гүйцэтгэгч нь ажлын талбайг хамгаалах, талбайд ажиллагсад болон зорчигчийн аюулгүй байдал, эд хөрөнгийн бүрэн бүтэн байдлыг хамгаалах зорилгоор шаардлагатай газруудад гэрэлтүүлэг тавих, хашаа барих, харуул хамгаалалттай холбогдон гарах зардлыг хариуцна.</p> |

- | | | |
|--------------------------------|-------------|---|
| Хог, хаягдал ба нөхөн сэргээлт | 3.14. | Гүйцэтгэгч нь ажлыг гүйцэтгэх явцад ажлын талбайд саад болох хог хаягдал болон цаашид ашиглагдахгүй болсон бараа материал, эд зүйл, тоног төхөөрөмж, машин механизмыг өөр газарт шилжүүлэх зэрэг арга хэмжээ авч ажлын талбайг цэвэр байлгана. |
| | 3.15. | Гүйцэтгэгч нь ажлын талбайд авчирсан аюултай материалуудыг зохих ёсоор хадгалж, устгана. |
| | 3.16. | ГЕН-ийн 3.14-3.15-д заасан үүргээ биелүүлээгүй тохиолдолд түүнтэй холбоотой аливаа үр дагаврыг гүйцэтгэгч хариуцна. |
| Археологийн бусад олдвор | болон 3.17. | Ажлын талбай дээрээс олдсон археологийн болон бусад олдвор (бүх чулуужсан амьтан, ургамлын үлдэгдэл, зоос, үнэт зүйлс, бусад эртний олдвор, геологийн болон археологийн ач холбогдол бүхий зүйлс гэх мэт бусад) олдсон тохиолдолд захиалагчид мэдэгдэн, зохих журмын дагуу эрх бүхий байгууллагад хүлээлгэн өгнө. |
| | 3.18. | Гүйцэтгэгч олдворыг гэмтэхээс сэргийлж зохих арга хэмжээ авна. |
| Аюулгүй байдал | 3.19. | Гүйцэтгэгч ажлын талбайд Хөдөлмөрийн аюулгүй байдал, эрүүл ахуйн тухай хууль, Галын аюулгүй байдлын хууль зэрэг хөдөлмөрийн аюулгүй байдалд холбогдох бусад хууль тогтоомж, техникийн зохицуулалт, стандарт, норм ба дүрмийг дагаж мөрдүүлнэ. |
| | 3.20. | Гүйцэтгэгч нь ажлын талбай дээрх бүх үйл ажиллагааны аюулгүй байдлыг хангана. |
| | 3.21. | Ажил, түүний бүрэлдэхүүн хэсгийг байгалийн болон бусад хүчин зүйлийн нөлөөллөөс хамгаална. |
| | 3.22. | Ажилчдын хөдөлмөрийн аюулгүй байдлыг хангаж ажиллана. |
| | 3.23. | Гүйцэтгэгч нь хөдөлмөрийн аюулгүй байдалтай холбоотой үүссэн аливаа хариуцлагыг бүрэн хариуцна. |
| | 3.24. | Гүйцэтгэгч нь ГЕН-ийн 3.19-3.22-т заасан үүргээ биелүүлээгүй, зохих ёсоор биелүүлээгүйгээс үүсэх аливаа үр дагаврыг бүрэн хариуцна. |
| | 3.25. | Ажилд ашигласан эсхүл бий болгосон аюултай, хортой, бохирдсон материал, бодисыг холбогдох хууль тогтоомж, Захиалагчийн шаардлагын дагуу хадгалж, устгана. |

ДӨРӨВ. АЖИЛ ГҮЙЦЭТГЭХ ХУГАЦАА, ЯВЦЫН ТАЙЛАН

- | | | |
|------------|------|---|
| Ажил эхлэх | 4.1. | Гүйцэтгэгч нь ГТН-д заасан хугацаанд ажлыг эхлүүлж, ажлын хуваарийн дагуу гүйцэтгэнэ. |
| | 4.2. | Гүйцэтгэгч нь ажил гүйцэтгэх дэлгэрэнгүй хөтөлбөр (төлөвлөгөө)-ийг ГТН-д заасан хугацаанд захиалагчийн төлөөлөгчид хүргүүлнэ. |
| | 4.3. | Хөтөлбөрт ажил гүйцэтгэхэд шаардлагатай бүх үйл ажиллагааны ерөнхий аргачлал, зохион байгуулалт, дэс дараалал, ажлыг эхлэхээс дуусах хүртэл ажлын |

- үе шатны хугацааг болон бусад шаардлагатай мэдээллийг тусгасан байна.
- 4.4. Хөтөлбөр (төлөвлөгөө)-т өөрчлөлт оруулсан тохиолдолд Захиалагчийн төлөөлөгчид мэдэгдэнэ.
- Хугацаа сунгах 4.5. Гүйцэтгэгч дараах тохиолдолд ажил гүйцэтгэх хугацааг сунгах тухай хүсэлт гаргаж болно:
- 4.5.1. ажлыг гэрээнд заасан хугацаанд гүйцэтгэх боломжгүйд хүргэсэн гэнэтийн буюу давагдашгүй хүчний шинжтэй онцгой нөхцөл байдал бий болсон;
- 4.5.2. холбогдох хууль тогтоомж, дүрэм, журам, стандарт шинээр батлагдсан, өөрчлөгдсөн нь ажлын гүйцэтгэлд нөлөөлөхөөр байвал;
- 4.5.3. Захиалагч хугацаандаа төлбөр төлөх үүргээ биелүүлээгүй;
- 4.5.4. Захиалагч зөвшөөрөл, баримт бичиг гаргуулах хүргүүлэх үүргээ зохих ёсоор биелүүлээгүй нь ажлын хугацаанд нөлөөлсөн.
- 4.6. Гүйцэтгэгч хугацаа сунгах хүсэлтийг холбогдох нотлох баримтын хамт Захиалагчид ирүүлнэ.
- 4.7. ГЕН-ийн 4.5.1-т заасан нөхцөл байдал үүссэн болохыг Гүйцэтгэгч нотлох үүрэгтэй.
- 4.8. Захиалагч ГЕН-ийн 4.5-д заасан үндэслэлийн аль нэг нь бүрдсэн тохиолдолд Гүйцэтгэгчийн хүсэлтийг үндэслэн хугацааг сунгаж болно.
- Ажлын явцын тайлан 4.9. Гүйцэтгэгч ажлын явцын тайланг ГТН-д заасан хуваарийн дагуу гаргаж Захиалагчийн төлөөлөгчид хүргүүлнэ.
- 4.10. Явцын тайланд үйл ажиллагаа бүрийн бодит гүйцэтгэлийн хувийг гаргаж, түүнийг төлөвлөсөн хувьтай харьцуулсан харьцуулалт, хийгдээгүй ажил байвал тухайн ажлын талаарх мэдээлэл, хэзээ хийх санал, Захиалагчийн төлөөлөгчийн шаардсан бусад мэдээллийг тусгана.
- 4.11. Гүйцэтгэгч нь ажил, түүний бүрэлдэхүүн хэсгийг ажиллуулж, техник үйлчилгээ хийх, задлах, буцаан угсрах, тохиргоо хийх болон засварлах талаар ашиглалт үйлчилгээний зааварчилгааг Захиалагчид гаргаж өгнө.

ТАВ. ГЭРЭЭНИЙ ҮНЭ БА ТӨЛБӨРИЙН НӨХЦӨЛ

- Гэрээний үнэ 5.1. Гэрээний үнийг гэрээ баталгаажуулах маягтад заана.
- 5.2. Гэрээний үнэд хуулийн 11.11-д заасан үндэслэлээр тохируулга хийх эсэх, тохируулга хийх бол аргачлалыг ГТН-д тусгана.
- 5.3. ГЕН-ийн 5.2-т заасны дагуу үнэ тохируулж, гэрээний үнэ өөрчлөгдсөн тохиолдолд гэрээнд нэмэлт, өөрчлөлт орсноос хойш өөрчлөгдсөн үнийг баримтална.

- | | |
|-------------------|--|
| Урьдчилгаа төлбөр | 5.4. Тендер шалгаруулалтын баримт бичигт урьдчилгаа төлбөр олгохоор заасан бөгөөд Гүйцэтгэгч урьдчилгаа төлбөрийн хүсэлт гаргасан бол Захиалагч урьдчилгаа төлбөрийг ГТН-д заасан хэмжээгээр олгоно. |
| | 5.5. Захиалагч нь урьдчилгаа төлбөрийн баталгааг хүлээн авснаас хойш Гүйцэтгэгчид ГТН-д заасан хугацаанд урьдчилгаа төлбөр олгоно. |
| Төлбөрийн нөхцөл | 5.6. Захиалагч нь төлбөрийн хүсэлт, нэхэмжлэхийг үндэслэн ГТН-д заасан хугацаанд төлбөрийг төлнө. |
| | 5.7. Захиалагч гэрээний үүргийг зохих ёсоор гүйцэтгэсэн тухай баримтын хуулбар хувь болон холбогдох баримтыг төлбөрийн хүсэлт, нэхэмжлэхэд хавсаргахыг шаардаж болно. |
| | 5.8. Гүйцэтгэгчийн хүсэлтээр Захиалагч ажил хүлээлгэн өгөх хугацааг ГЕН-ийн 4.8-д заасны дагуу сунгасан бол сунгагдсан хугацаагаар Захиалагчийн төлбөр төлөх хугацааг сунгагдсан гэж үзнэ. |
| | 5.9. Захиалагчийн төлсөн аливаа төлбөрийг ажил, түүний бүрэлдэхүүний хэсгийг хүлээн зөвшөөрсөн гэж үзэх үндэслэл болохгүй. |
| | 5.10. Төлбөрийн нэхэмжлэх нь Монгол Улсын Үндэсний мөнгөн тэмдэгт төгрөгөөр илэрхийлэгдсэн байна. |
| | 5.11. Захиалагч нь алданги болон бусад төлбөр шаардах эрхтэй бол Гүйцэтгэгчид төлөх төлбөрөөс суутгана. |

ЗУРГАА. БАТАЛГАА БА БАТАЛГААТ ХУГАЦАА

- | | |
|-------------------------------|--|
| Урьдчилгаа төлбөрийн баталгаа | 6.1. ГЕН-ийн 5.4-т заасны дагуу урьдчилгаа төлбөр олгохоор бол ГТН-д заасан хэмжээний урьдчилгаа төлбөрийн баталгааг ГТН-д заасан хугацааны дотор хуульд заасан хэлбэрээр, холбогдох маягтын дагуу ирүүлнэ. |
| Гүйцэтгэлийн баталгаа | 6.2. Гүйцэтгэлийн баталгаа гаргуулахаар Өгөгдлийн хүснэгтэд заасан бол Гүйцэтгэгч нь тухайн төсвийн жилд санхүүжих дүнгийн 3 хувийн дүнтэй гүйцэтгэлийн баталгааг холбогдох маягтын дагуу захиалагчаас шаардсан хугацааны дотор ирүүлнэ. Төсвийн жил дамжин хэрэгжих гэрээний гүйцэтгэлийн баталгааг Гүйцэтгэгч жил бүр шинэчлэн ирүүлнэ. |
| | 6.3. Захиалагч дараах нөхцөл бий болсон тохиолдолд үүргийн гүйцэтгэлийг Гүйцэтгэлийн баталгаагаар үл маргах журмаар хангуулна: <ul style="list-style-type: none"> 6.3.1. Гүйцэтгэгч гэрээгээр хүлээсэн үүргээ аливаа шалтгааны улмаас гүйцэтгээгүй; 6.3.2. Гүйцэтгэгч гэрээгээр хүлээсэн үүргээ зохих ёсоор гүйцэтгээгүй; 6.3.3. Гүйцэтгэгч гэрээгээр хүлээсэн үүргээ гүйцэтгэх боломжгүй болсон. |
| | 6.4. Захиалагч Гүйцэтгэлийн баталгаагаар үүргийн гүйцэтгэлийг хангуулсан нь Гүйцэтгэгчээс алданги, хохирол шаардах эрхийг хязгаарлахгүй. |

- 6.5. ГЕН-ийн 4.8-д заасны дагуу хугацаа сунгагдсан тохиолдолд Гүйцэтгэгч гүйцэтгэлийн баталгааг мөн хугацаагаар сунгуулна.
- 6.6. Чанарын баталгаа шаардсан тохиолдолд ГЕН-ийн 6.8-д заасан Чанарын баталгаа гаргаснаар Гүйцэтгэлийн баталгааг чөлөөлнө.
- Чанарын баталгаа 6.7. Ажлын чанарын баталгааг хангуулах зорилгоор баталгаат хугацаанд Чанарын баталгаа гаргуулж болно. Чанарын баталгаа гаргуулах бол чанарын баталгааны хэмжээг ГТН-д заана.
- 6.8. Гүйцэтгэгч Чанарын баталгааг хуулийн 42.5-д заасны дагуу баталгаажуулж болно.
- 6.9. ГЕН-ийн 6.7-д заасны дагуу баталгаажуулсан тохиолдолд Захиалагч барьцаалсан мөнгийг баталгаанд заасан дүнтэй тэнцэх хэмжээгээр олгоно.
- 6.10. Баталгаат хугацаанд ажилд аливаа доголдол илрээгүй бол Чанарын баталгааг чөлөөлнө.
- 6.11. ГЕН-ийн 8.6-д зааснаар Захиалагч доголдлыг арилгасан бол доголдол арилгахтай холбоотой гарсан зардал, хохирлыг суутгаж, баталгаат хугацаа дуусмагц үлдсэн мөнгийг Гүйцэтгэгчид олгоно.
- 6.12. ГЕН-ийн 8.5-д заасны дагуу доголдлыг арилгасан тохиолдолд баталгаат болон гомдлын шаардлага гаргах хугацаа хэвийн үргэлжилнэ.
- Баталгаат хугацаа 6.13. Ажил, түүний бүрэлдэхүүн хэсэгт баталгаат хугацаа тогтоох бөгөөд баталгаат хугацааг ГТН-д заана.
- 6.14. Захиалагч нь баталгаат хугацаанд илэрсэн доголдлыг арилгуулахыг Гүйцэтгэгчээс шаардах эрхтэй.

ДОЛОО. ЭРСДЭЛ БА ДААТГАЛ

- Бусдад учруулсан хохирлыг арилгах 7.1. Ажил гүйцэтгэх хугацаанд Гүйцэтгэгч, туслан гүйцэтгэгч түүний эрх бүхий этгээдийн аливаа үйлдэл (эс үйлдэхүй)-н улмаас бусдад эдийн болон эдийн бус хохирол (хүний амь нас, эрүүл мэнд) учирсан бол хохирлыг Гүйцэтгэгч хариуцна.
- 7.2. Захиалагч түүний эрх олгогдсон этгээдийн үйлдэл (эс үйлдэхүй)-н улмаас эдийн болон эдийн бус хохирол (хүний амь нас, эрүүл мэнд) учирсан бол Гүйцэтгэгч хариуцахгүй.
- Захиалагчийн хүлээх эрсдэл 7.3. Захиалагч дараах эрсдэлийг хариуцна:
- 7.3.1. ажлын үр дүнг захиалагчид шилжүүлснээс хойш ажлын үр дүн Гэнэтийн буюу давагдашгүй хүчин зүйлийн шинжтэй онцгой нөхцөл байдлын улмаас гэмтсэн, устсан;
- 7.3.2. гүйцэтгэсэн ажлыг хүлээлгэн өгөх мэдэгдэл өгсөн боловч захиалагч ажлыг хүлээн авах үүргээ биелүүлээгүйгээс ажил, түүний бүрэлдэхүүн хэсэг гэмтсэн, устсан;

- 7.3.3. Захиалагчийн буруутай үйлдэл (эс үйлдэхүй)-н улмаас ажил, материал болон тоног төхөөрөмж гэмтсэн, устсан;
- 7.3.4. Захиалагчийн зураг төслийн алдааны улмаас үүссэн аливаа эрсдэл.
- 7.4. Ажлын доголдлын улмаас захиалагч ажлын үр дүнг хүлээн авахаас татгалзсан бол ажлыг хүлээн авах хүртэлх хугацаанд бий болсон аливаа эрсдэлийг захиалагч хариуцахгүй.
- 7.5. Гүйцэтгэгч нь ажлын явцад учирч болзошгүй эрсдэлийг ажил эхлэх өдрөөс дуусах хүртэл хугацаанд ГТН-д заасан даатгалд даатгуулна.
- 7.6. Захиалагч болон гүйцэтгэгч, туслан гүйцэтгэгчийн буруутай үйлдэл (эс үйлдэхүй)-ээс гуравдагч этгээдийн амь нас, эрүүл мэнд, эд хөрөнгөнд учирч болзошгүй хохирлыг Гүйцэтгэгч даатгуулна.
- 7.7. Гүйцэтгэгч нь даатгалын гэрээ, гэрчилгээний хуулбар хувийг захиалагчийн төлөөлөгчид хүргүүлнэ.
- 7.8. Гүйцэтгэгч даатгалын гэрээ, гэрчилгээний хуулбар хувийг ирүүлээгүй бол захиалагч уг даатгалын гэрээг байгуулж, даатгалын хураамжийг Гүйцэтгэгчээс гаргуулна.
- 7.9. Даатгалын нөхцөлийг Захиалагчийн төлөөлөгчийн зөвшөөрөлгүйгээр өөрчлөхийг хориглоно.

НАЙМ. ДОГОЛДОЛ, ДАЛД ДОГОЛДОЛ

- Доголдлыг арилгах илрүүлэх, 8.1. Гүйцэтгэгчээс ирүүлсэн ажил, түүний хэсэг нь зөрчил, доголдолгүй байна.
- 8.2. Захиалагчийн төлөөлөгч ажлын явцад зөрчил, доголдолтой байж болзошгүй аливаа ажилд зөрчил, доголдлыг илрүүлэх, уг ажлын далд хэсгийг нээж шалгалт, туршилт явуулах талаар зааварчилгааг Гүйцэтгэгчид өгнө.
- 8.3. Захиалагч хүлээж авсан ажил, түүний бүрэлдэхүүн хэсэгт ГТН-д заасан баталгаат хугацааны дотор зөрчил, доголдол илэрвэл гомдлын шаардлага гаргах хугацаа дуусахаас өмнө зөрчил, доголдол арилгах тухай мэдэгдлийг Гүйцэтгэгчид хүргүүлнэ.
- 8.4. Гүйцэтгэгч Доголдол арилгах тухай мэдэгдлийг хүлээн авмагц доголдол арилгах ажлыг эхлүүлнэ.
- 8.5. Доголдол арилгах тухай мэдэгдэл өгсөн тухай бүр Гүйцэтгэгч уг зөрчил, доголдлыг мэдэгдэлд заасан хугацаанд өөрийн зардлаар арилгана.
- 8.6. Гүйцэтгэгч зөрчил, доголдлыг мэдэгдэлд заасан хугацаанд арилгаагүй бол Захиалагч өөрийн зардлаар арилгаж болно.
- 8.7. Захиалагчийн гаргасан зардлыг Гүйцэтгэгч үл маргах журмаар төлнө.

- 8.8. Доголдлыг арилгах явцад ажил, түүний бүрэлдэхүүн хэсгийг Захиалагч ашиглаж чадаагүй бол доголдлыг арилгах хугацаагаар баталгаат хугацаа сунгагдана.
- Далд доголдол 8.9. Ажил хүлээн авсан баримт (акт) үйлдсэн ч ажил, түүний бүрэлдэхүүн хэсэгт илэрсэн, далд доголдол, түүний улмаас үүссэн аливаа үр дагаврыг Гүйцэтгэгч хариуцна.
- Зураг төслийн доголдол 8.10. Зураг төслийг Захиалагч боловсруулсан бол зураг төсөлтэй холбоотой аливаа асуудал (зураг төслийн үнэн зөв, түүнээс үүссэн ажлын доголдол гэх мэт)-ыг Захиалагч хариуцна.
- 8.11. Гүйцэтгэгч нь өөрийн гүйцэтгэсэн Ажлын зураг төсөл, холбогдох баримт бичгүүд, мэдээлэл ба өгөгдлүүдийн үнэн зөвийг хариуцна.

ЕС. ГЭРЭЭГ ЦУЦЛАХ

- Захиалагч гэрээг цуцлах 9.1. Захиалагч дараах үндэслэлээр гэрээг цуцалж болно:
- 9.1.1. Гүйцэтгэгч хүндэтгэн үзэх шалтгаангүйгээр ажлын 5 хоног ажлын талбайг орхисон;
- 9.1.2. Захиалагч үүрэг гүйцэтгэх нэмэлт хугацааг тогтоосон боловч үр дүн гараагүй;
- 9.1.3. Гүйцэтгэгч Гэрээгээр хүлээсэн эрх, үүргийг бүхэлд нь эсхүл хэсэгчлэн бусдад шилжүүлсэн, бусдаар гүйцэтгүүлсэн;
- 9.1.4. Гүйцэтгэгч нь тендерт оролцохдоо буюу гэрээг гүйцэтгэх явцдаа авилгийн гэмт хэрэгт холбогдсон нь шүүх болон холбогдох байгууллагаар тогтоогдсон;
- 9.1.5. ГТН-д заасан алдангийн нийт дүн гүйцэтгээгүй үүргийн үнийн дүнгийн 50 (тавин) хувиас хэтэрсэн;
- 9.1.6. Гүйцэтгэгч нийт ажлын 20 (хорь)-аас дээш хувийг нэг буюу түүнээс дээш туслан гүйцэтгэгчээр гүйцэтгүүлсэн;
- 9.1.7. Ажил гүйцэтгэх хугацаанд Гүйцэтгэгчийн үйл ажиллагаа эрхлэх тусгай зөвшөөрөл дуусаж сунгагдаагүй, түдгэлзүүлсэн, хүчингүй болсон.
- 9.1.8. Гүйцэтгэгч өөрийн тендерийн давуу эрх тооцуулсан нөхцөлийн дагуу гэрээний үүргийг биелүүлээгүй, эсхүл хуулийн этгээдийн хувьд тус нөхцөлийг хангахгүй болсон.
- 9.2. Захиалагч ГЕН-ийн 9.1-д заасан үндэслэлээс гадна хэдийд ч гэрээг цуцалж болно.
- Гүйцэтгэгч гэрээг цуцлах 9.3. Гүйцэтгэгч дараах үндэслэлээр гэрээг цуцалж болно:
- 9.3.1. Захиалагч нь гэрээнд заасан үндсэн үүргээ зохих ёсоор биелүүлээгүй бөгөөд тогтоосон нэмэлт хугацаанд биелүүлээгүй;
- 9.3.2. ГТН-д заасан алдангийн нийт дүн гүйцэтгээгүй үүргийн үнийн дүнгийн 50 (тавин) хувиас хэтэрсэн;

- 9.3.3. Захиалагч нь ажлыг түр зогсоосон нь гүйцэтгэгчийн эрх, хууль ёсны ашиг сонирхолд сөргөөр нөлөөлөхөөр бол.
- Гэрээг цуцлах журам
- 9.4. Гэрээг цуцлах тал нь нөгөө талдаа үүргийн зөрчлийг арилгах нэмэлт хугацаа тогтоосон мэдэгдэл хүргүүлнэ. Нэмэлт хугацаа нь үүргийг гүйцэтгэх ердийн боломжит хугацаа байна.
- 9.5. Тогтоосон нэмэлт хугацаанд үүргээ гүйцэтгээгүй эсхүл нэмэлт хугацаа тогтоосон ч үр дүнд хүрэхгүй болох нь илт, ГЕН-ийн 4.8-т зааснаар хугацаа сунгагдсан бол Захиалагч үүрэг гүйцэтгэх нэмэлт хугацаа тогтоохгүй байж болно.
- 9.6. Нэмэлт хугацаа тогтоох шаардлагагүй, нэмэлт хугацаа тогтоосон мэдэгдэлд хариу ирүүлээгүй эсхүл тогтоосон хугацаанд зөрчлийг арилгаагүй тохиолдолд гэрээг цуцлах тал нь нөгөө талд гэрээг цуцлах мэдэгдэл хүргүүлнэ.
- 9.7. Гүйцэтгэгч ГЕН-ийн 9.6-т заасан мэдэгдлийг хүлээн авсан бол нэн даруй эсхүл мэдэгдэлд заасан хугацаанд ажлын гүйцэтгэсэн хэсгийг хамгаалах, ажлын талбайг цэвэр аюулгүй нөхцөлд үлдээхэд чиглэснээс бусад цаашид гүйцэтгэх бүх ажлаа зогсоож, Гэрээг цуцлах өдөр хүртэл гүйцэтгэсэн ажил, түүний бүрэлдэхүүн хэсэгт холбогдох баримт бичгүүдийг Захиалагчид баримт (акт үйлдэн)-аар хүлээлгэн өгнө.
- Гэрээг цуцалсны дараах төлбөр
- 9.8. ГЕН-ийн 9.1-д заасны дагуу Гэрээг цуцалсан тохиолдолд Гүйцэтгэгч гэрээг цуцлах өдөр хүртэлх гүйцэтгэсэн ажлын төлбөрийг шаардах эрхтэй.
- 9.9. ГЕН-ийн 9.2-т заасны дагуу Гэрээг цуцалсан тохиолдолд Захиалагч гүйцэтгэгчид дараах төлбөрийг төлнө:
- 9.9.1. Гэрээ цуцлах өдөр хүртэлх гүйцэтгэсэн ажлын төлбөр;
- 9.9.2. Ажлын талбайгаас Гүйцэтгэгчийн тоног төхөөрөмжийг нүүлгэхтэй холбоотой үүссэн зардал;
- 9.9.3. Гэрээг цуцалсантай холбоотойгоор Гүйцэтгэгчээс туслан гүйцэтгэгчид төлөх шаардлагатай болсон аливаа төлбөр;
- 9.9.4. Гүйцэтгэгчээс ажлыг хамгаалах, ажлын талбайг цэвэр, аюулгүй нөхцөлд үлдээхэд зарцуулсан зардал;
- 9.9.5. Гэрээг цуцалсантай шууд холбоотой бусад зардал, учирсан хохирол.

АРАВ. БУСАД ЗААЛТ

- Мэдэгдэл
- 10.1. Талуудын мэдэгдэл, зааварчилгаа, мэдээлэл болон бусад харилцаа төлөөлөгчөөр дамжина.
 - 10.2. Гэрээний үүргийн гүйцэтгэлтэй холбоотой бүх мэдэгдэл (зөвшөөрөл, татгалзал, баталгаа, баталгаажуулалт, нэхэмжлэх, гэрчилгээ, шийдвэр, хүсэлт, захидал үүгээр хязгаарлагдахгүй) нь бичгээр үйлдэгдэнэ.
 - 10.3. Мэдэгдлийг биечлэн хүргүүлэх эсхүл баталгаат шуудангаар гэрээ баталгаажуулах маягтад заасан төлөөлөгчийн хаягаар илгээнэ.
 - 10.4. Дараах тохиолдолд мэдэгдлийг хүлээн авсанд тооцно:
 - 10.4.1. баталгаат шуудангаар илгээсэн тохиолдолд шууданд хийсэн өдрөөр төлбөр төлсөн баримтыг үндэслэн;
 - 10.4.2. биечлэн хүргүүлсэн мэдэгдлийг нөгөө талын төлөөлөх эрх бүхий этгээд хүлээн авсан огноогоор, тэмдэглэлийг үндэслэн.
 - 10.5. Аль нэг тал нь ажлын газрын хаяг, утас, шуудангийн хаягаа сольсон тохиолдолд нөгөө талдаа нэн даруй бичгээр мэдэгдэнэ.
 - 10.6. ГЕН-ийн 10.5-д заасан үүргээ биелүүлээгүйгээс үүсэх үр дагаврыг мэдэгдээгүй тал хариуцна.
 - 10.7. Нэн даруй мэдэгдэх шаардлагатай яаралтай мэдэгдлийг ГЕН-ийн 10.2-т зааснаас өөр хэлбэрээр мэдэгдэж болох бөгөөд мэдэгдлийг дараа нь баталгаажуулж бичгээр хүргүүлнэ.
- Төлөөлөгч өөрчлөгдөх
- 10.8. Талууд төлөөлөгчийг өөрийн санаачилгаар өөрчилж болно.
 - 10.9. Төлөөлөгч өөрчлөгдсөн тохиолдолд нэн даруй нөгөө талдаа бичгээр мэдэгдэнэ.
 - 10.10. Мэдэгдэлд төлөөлөгчийн эцэг/эх/-ийн нэр, өөрийн нэр, албан тушаал, холбоо барих утас (ажлын болон хувийн), цахим шуудангийн хаягийг заавал тусгасан байна.
 - 10.11. Төлөөлөгч өөрчлөгдсөн мэдэгдлийг нөгөө талд хүргүүлснээр өмнөх төлөөлөгчийн эрх, үүрэг дуусгавар болно.
- Ажилд өөрчлөлт, залруулга хийх нөхцөл
- 10.12. Талууд ажлын чанар, үр ашиг, аюулгүй байдлыг сайжруулах зорилгоор ажлын ерөнхий гүйцэтгэлийн хүрээнд хамаарсан, техник технологийн хувьд боломжтой бөгөөд гэрээний хугацаа, үнэд нөлөөлөхгүй бол ажилд өөрчлөлт оруулж болно.
 - 10.13. Гүйцэтгэгч болон Захиалагч өөрчлөлт хийх шаардлагатай гэж үзсэн тохиолдолд өөрчлөлтийн төслийг гүйцэтгэгч гаргана.

- 10.14. Захиалагч төслийг үндэслэн ГЕН-ийн 10.12-т заасан нөхцөл, шаардлага хангасан гэж үзвэл өөрчлөлт хийх мэдэгдлийг хүргүүлнэ.
- 10.15. Захиалагчийн зөвшөөрөлгүй өөрчлөлт хийсэнтэй холбоотой техник, технологийн алдаа гарсан, гэрээний хугацаа хэтэрсэн, үнэ өссөн тохиолдолд үр дагаврыг Гүйцэтгэгч хариуцна.
- Гэнэтийн буюу давагдашгүй хүчний шинжтэй онцгой нөхцөл байдал
- 10.16. Ажлыг гэрээнд заасан хугацаанд гүйцэтгэх боломжгүйд хүргэсэн Гэнэтийн буюу давагдашгүй хүчний шинжтэй онцгой нөхцөл байдал бий болсон тохиолдолд Гүйцэтгэгч энэ тухай нэн даруй Захиалагчийн төлөөлөгчид бичгээр мэдэгдэнэ. Бичгээр мэдэгдэх нь хугацаа шаардахаар бол ГЕН-ийн 10.7-д заасан хэлбэрээр урьдчилан мэдэгдэж болно.
- 10.17. Гүйцэтгэгч нь Захиалагчаас зааварчилгаа өгөх хүртэл гэрээг хэрэгжүүлэх боломжит бүх арга замыг хайна.
- 10.18. Захиалагч ердийн боломжит хугацаанд зааварчилгаа өгөх бөгөөд талууд харилцан зөвшилцөж гэрээг хэрэгжүүлэх боломжит бүх арга хэмжээг авна.
- 10.19. Гэрээг хэрэгжүүлэх захиалагчийн зааварчилгаа, Гүйцэтгэгчийн авсан арга хэмжээ үр дүнд хүрээгүй тохиолдолд Гүйцэтгэгч ГЕН-ийн 4.5-д заасан хүсэлтийг гаргаж болно.
- Оюуны зөрчих өмчийн эрх
- 10.20. Ажлыг гүйцэтгэх явцад болон ажил гүйцэтгэсэнтэй холбоотойгоор гуравдагч этгээдийн оюуны өмчийн эрх зөрчигдсэн нь эрх бүхий байгууллагын шийдвэрээр тогтоогдсон бол буруутай тал нь хариуцлагыг хүлээж, холбогдон гарах зардал, хохирлыг арилгана.
- Алданги
- 10.21. Захиалагч нь төлбөр төлөх үүргээ хугацаандаа гүйцэтгээгүй тохиолдолд хугацаа хэтрүүлсэн хоног тутамд гүйцэтгээгүй үүргийн үнийн дүнгийн ГТН-д заасан хувь хэмжээгээр алдангийг Гүйцэтгэгчид төлнө.
- 10.22. Гүйцэтгэгч нь ажлыг гэрээнд заасан хугацаанд гүйцэтгээгүй тохиолдолд хугацаа хэтэрсэн хоног тутамд гүйцэтгээгүй үүргийн үнийн дүнгээр ГТН-д заасан хувь хэмжээгээр алдангийг Захиалагчид төлнө.
- 10.23. Талууд гэрээг хэрэгжүүлэх явцад олж авсан хуулиар тогтоосон болон байгууллагаас нууц гэж нууцалж хамгаалалтад авсан аливаа мэдээллийг нөгөө тал зөвшөөрсөн эсхүл эрх бий байгууллага шаардсанаас бусад тохиолдолд гуравдагч этгээдэд задруулахгүй, дамжуулахгүй, нийтэд ил болгохгүй.
- 10.24. Талуудын хувьд нууц мэдээллийг нөгөө талдаа ил болгож байгаа тохиолдолд нууц гэсэн тэмдэглэл хийж, нууцыг задруулахгүй байх мэдэгдлийн хамт өгнө.

Маргаан шийдвэрлэх

- 10.25. Гэрээнээс үүссэн аливаа маргааныг талууд харилцан зөвшилцөх замаар шийдвэрлэнэ.
- 10.26. Маргааныг зөвшилцөж, шийдвэрлэж эс чадвал Монгол улсын шүүхээр шийдвэрлүүлнэ.

ГЭРЭЭНИЙ ТУСГАЙ НӨХЦӨЛ

ГЕН 4.1.	Ажил эхлэх хугацаа: Захиалагч, гүйцэтгэгч талууд гэрээг зохих журмын дагуу байгуулсны дараа хоёр талаас ажил эхлэх акт үйлдэн баталгаажуулснаар эхэлнэ.
ГЕН 4.2.	Ажил гүйцэтгэх дэлгэрэнгүй хөтөлбөр (төлөвлөгөө) ирүүлэх хугацаа: Гэрээ байгуулагдан ажил эхлэх акт үйлдэхээс өмнө
ГЕН 4.9.	Ажлын явцын тайлан гаргах хуваарь болон ирүүлэх хугацаа: Сар бүр
ГЕН 5.2.	Үнийн тохируулга: “Хийхгүй”
ГЕН 5.4.	Урьдчилгаа төлбөр олгох эсэх: “Үгүй”
ГЕН 5.5.	Урьдчилгаа төлбөр олгох хугацаа:
ГЕН 5.6.	Төлбөр төлөх хугацаа: Төлбөрийг ажлын гүйцэтгэлийг дүгнэж, 2 тал акт үйлдсэнийг үндэслэн, сар бүр гүйцэтгэлээр тооцож, гүйцэтгэгчийн харилцах дансанд шилжүүлнэ.
ГЕН 6.1.	Урьдчилгаа төлбөрийн хэмжээ: Урьдчилгаа төлбөрийн баталгаа ирүүлэх хугацаа:
ГЕН 6.7.	Чанарын баталгаа: Чанарын баталгаа шаардах эсэх: “Шаардана” Чанарын баталгааны хэмжээ: Гэрээний үнийн дүнгийн 5 хувьтай тэнцүү байна.
ГЕН 6.13.	Баталгаат хугацаа: 12 сар байна.
ГЕН 7.5.	Даатгал: Гүйцэтгэгч тал ажил гүйцэтгэхэд шаардлагатай /ажил олгогчийн, ажилтны эрүүл мэндийн, техник, тоног төхөөрөмжийн гэх мэт/ даатгалд хамрагдсан байх шаардлагатай ба даатгалтай холбоотой аливаа асуудал, маргаанд захиалагч хариуцлага хүлээхгүй.
ГЕН 10.21.	Захиалагчийн төлөх алдангийн хувь: Алдангийн хувь: Хоног тутамд гүйцэтгээгүй үүргийн үнийн дүнгийн 0.01 хувь Алдангийн нийт хэмжээ гүйцэтгээгүй үүргийн үнийн дүнгийн 10 хувиас хэтрэхгүй.
ГЕН 10.22.	Гүйцэтгэгчийн төлөх алдангийн хувь: Алдангийн хувь: Хоног тутамд гүйцэтгээгүй үүргийн үнийн дүнгийн 0.01 хувь Алдангийн нийт хэмжээ гүйцэтгээгүй үүргийн үнийн дүнгийн 10 хувиас хэтрэхгүй.

ГЭРЭЭ БАТАЛГААЖУУЛАХ МАЯГТ

[Тендер шалгаруулалтын нэрийг бичих] гэрээ.

Дугаар № **[Тендер шалгаруулалтын дугаарыг бичих]**

.....
хот/аймаг

Нэг талаас **[захиалагчийн нэрийг бичих]** (цаашид “Захиалагч” гэх), нөгөө талаас **[гүйцэтгэгчийн нэрийг бичих]** (цаашид “Гүйцэтгэгч” гэх) нь Гүйцэтгэгчийн ирүүлсэн тендерийг хүлээн зөвшөөрч энэхүү гэрээг дараах нөхцөлөөр байгуулав.

Энэхүү гэрээ нь Захиалагч болон Гүйцэтгэгчийн хооронд ажил гүйцэтгэх, дагалдах бараа нийлүүлэх, үйлчилгээ үзүүлэх (цаашид хамтад нь “Ажил” гэх) болон үнэ төлөхтэй холбогдон үүсэх харилцааг зохицуулна.

1. Энэ гэрээний дагуу гүйцэтгэх Ажлын үнэ нь **[гэрээ байгуулах эрх олгох мэдэгдэлд заасан үнийн дүнг тоогоор болон үсгээр бичих]** төгрөг (цаашид “гэрээний үнэ” гэх) байна. Гэрээний үнэ нь санхүүжилтийн дээд хэмжээ байна.
2. Гэрээний үнийг Гүйцэтгэгч **[Гүйцэтгэгчийн нэрийг бичих]**-ийн харилцах **[Банкны нэрийг бичих]** банкны **[дансны дугаар бичих]** дугаар дансанд шилжүүлнэ.
3. Дор дурдсан баримт бичиг нь цаашид гэрээний хэсэг болно. (цаашид “гэрээний баримт бичиг” гэх). Үүнд:
 - 3.1. Гэрээ байгуулах эрх олгох тухай мэдэгдэл;
 - 3.2. Гүйцэтгэгч тендер илгээсэн маягт;
 - 3.3. Гэрээний тусгай нөхцөл;
 - 3.4. Гэрээний ерөнхий нөхцөл;
 - 3.5. Гүйцэтгэлийн баталгаа;
 - 3.6. Урьдчилгаа төлбөрийн баталгаа;
 - 3.7. Техникийн тодорхойлолт;
 - 3.8. Ажил гүйцэтгэх хуваарь.
4. Гэрээний хэрэгжилттэй холбоотой асуудлаар талуудыг дараах эрх бүхий этгээдүүд төлөөлнө. Үүнд:
 - 4.1. Захиалагчийн төлөөлөгчийн мэдээлэл

Эцэг/эх-ийн нэр:

Нэр:

Албан тушаал:

Ажлын утас:

Гар утас:

Цахим шуудан:

4.2. Гүйцэтгэгчийн төлөөлөгчийн мэдээлэл

Эцэг/эх-ийн нэр:

Нэр:

Албан тушаал:

Ажлын утас:

Гар утас:

Цахим шуудан:

ЗАХИАЛАГЧИЙГ ТӨЛӨӨЛЖ:

[Албан тушаал, нэр]

[Гарын үсэг] _____

ТАМГА

ГҮЙЦЭТГЭГЧИЙГ ТӨЛӨӨЛЖ:

[Албан тушаал, нэр]

[Гарын үсэг] _____

ТАМГА

ТЕНДЕР ШАЛГАРУУЛАЛТЫН ЗАРЛАЛ

Огноо: **2024-07-01**
Тендер шалгаруулалтын төрөл: Ажил
Тендер шалгаруулалтын нэр: **Цанхи хотхоны зөөврийн сууц
нийлүүлэх**
Тендер шалгаруулалтын дугаар: **ЭТТХК/20240101031**
Нийт төсөвт өртөг: **1,005,977,000**
Тендер шалгаруулалтын арга: Нээлттэй тендер шалгаруулалт

1. **“Эрдэнэс Тавантолгой” ХК** нь тендер шалгаруулалтын баримт бичигт заасан шаардлага, шалгуур үзүүлэлт хангасан аж ахуй эрхлэгчийг тендер ирүүлэхийг урьж байна.
2. Тендер шалгаруулалт нь дараах багцуудаас бүрдэнэ: **“Үгүй”**
3. Тендерийг **2024 оны 07 дугаар сарын 26-ны өдрийн 10 цаг 00 минут**- аас өмнө тендер шалгаруулалтын баримт бичигт зааснаар илгээх ба тендерийг **2024 оны 07 дүгээр сарын 26-ны өдрийн 10 цаг 10 минут** -т нээнэ.
4. Тендерийн хувилбарт саналыг зөвшөөрөх эсэх: **“Зөвшөөрөхгүй”**
5. Гадаадын этгээд тендер ирүүлэх эрхтэй эсэх: **“Эрхгүй”**
6. Тендер нь түүнийг нээснээс хойш ажлын 30 ба түүнээс дээш өдрийн хугацаанд хүчинтэй байхаар тендерт заана.
7. Тендерийн баталгаа шаардах эсэх: **“Туйм”**
Тендерийн баталгааны дүн төсөвт өртгийн 0.5 хувь буюу 5,029,885 /Таван сая, хорин есөн мянга, найман зуун наян тав/ төгрөг байна.
8. Тендер шалгаруулалтыг урьдчилан зохион байгуулж байгаа эсэх: **“Үгүй”**
9. Тендер шалгаруулалтыг хоёр үе шаттай зохион байгуулж байгаа эсэх: **“Үгүй”**
10. Оролцогч цахим системийн үйлчилгээний хураамж төлснөөр тендер илгээх эрхтэй байна.

**“Эрдэнэс Таван толгой” ХК, Чингэлтэй дүүрэг, 1-р хороо, Жигжиджавын-8,
Финанс төв, 5-р давхар, 504 тоот, Улаанбаатар хот-15160, Монгол Улс**

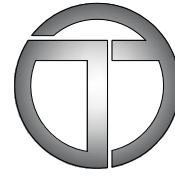

"ОНЧ ТӨСӨЛ" ХХК
Барилгын Зураг Төсөл

Өмнөговь аймаг Цогтцэций сум

"ЭРДЭНЭС-ТАВАНТОЛГОЙ" ХК-ний цанхи хотхон дахь зөөврийн сууц

(Ажлын зураг)

Боловсруулсан:

Захиарал / М.Зандаръяа /

Зургийн ерөнхий инженер / Т.Отгонбаяр /

Баталсан :

Барилга, дэд бүтцийн газрын даргын
үүргийг хавсран гүйцэтгэгч Ц.Анх-Од

Салбарын захиргааны хэлтсийн дарга Ж.Алдармаа

Салбарын Барилга, дэд бүтэц, бүтээн
байгуулалтын хэлтсийн дарга Р.Гантөмөр

УЛААНБААТАР ХОТ
2023 ОН

ТАЙЛБАР БИЧИГ

1. Үндэслэл
- 2022 оны 1 сарын 15-ны өдрийн " ЭРДЭНЭС-ТАВАНТОЛГОЙ " ХК-ний Цанхи хотхон дахь зөөврийн сууцны ажлын даалгавар
2. Байршил
-Өмнөговь аймгийн Цогтцэций сум. Цанхи хотхон
3. Зөөврийн сууцны бүтэц:
Зөөврийн сууцны ерөнхий хэмжээ тэнхлэгээрээ урт 4м, өргөн 5м, өндөр 3.1м. Зөөвөрлөх боломжтой сэнжтэй байх.
-Шал: Ламинатан паркетан шал, Уур ус туснаарлагч, улаан фанер, Галд шатдаггүй эрдэс хөвөн t=100мм, улаан фанер, метал рам
-Гадна фасад: Дулаалгатай металл сайдинг /хөнгөн цагаан гадаргуутай полиуретан хатуу хөөсөн дулаалгатай, хөнгөн цагаан тугалган эвэрэлтээс хамгаалсан ус уур тусгаарлагчтай байх/
-Хана : Дулаалгатай металл сайдинг t=16мм, Галд шатдаггүй эрдэс хөвөн t=100мм Хана доторлогоо 3D өнгөт хавтан /цайвар шаргал/
-Дээвэр: Дулаалгатай 2 налуу талтай дээвэр байх ба өнгө нь улаан байна. Бороо, цасны, шороон шуурганы үйлчлэлд тэсвэртэй, салхи, шороо, ус үл нэвтрүүлэх бүтүүмжлэл сайтай чанартай материалаар хийж гүйцэтгэнэ. Байнгын өргөх боломжтой сэнжтэй байх
-Хаалга: Эрдэс хөвөн дулаалгатай төмөр самбартай, зөөлөвч резинен жийргэвчтэй хаалга байна. Зөөврийн сууцны хаалга суурилуулахдаа салхины үйлчлэлийг тооцож онгойх чиглэлийг тодорхойлж суулгана. Хаалганд БНД 81-55-05 норм дүрмийг мөрдлөг болгон ажиллана. Дотоодод үйлдвэрлэсэн төмөр хаалга байж болно
-Цонх: Цонх нь 2 давхар шилтэй, хуванцар рамтай MNS 6266:2011, MNS 5802:2007, MNS 5830:2007 стандартуудыг хангасан байна. Ялаа шумуулын тортой
-Халаалт: Сууцны дулаан алдагдлын үндсэн дээр тооцож Шалны халаалт /плёнк/ цахилгаанаар халаана

Гадна Сайдинг :
Гантис хээтэй цайвар шаргал дулаалгатай металл сайдинг
Гадаргуу Al-Zn хайлшаар бүрсэн
Дулаалга - 16мм Шахмал полуритан эрдэс хөвөн холимог
Уур ус тусгаарлагч - Хөнгөн цагаан тугаган цаас
Жин - 3,5-3,7 кг/м²
Стандарт хэмжээ -L1500*W380*H15
Салхины эсэргүүцэл - 8 Кра
Дулаан дамжуулах коэффициент - 0.018 Вт/м К
Дулааны эсэргүүцэл - 2.09 мкВ к/м

Эрдэст хөвөн :
Izosat техникийн үзүүлэлт:

Дулаан дамжуулах коэффициент 0.04 Вт/м С
Боодлын хэмжээ 15м² 17м²
Урт өргөн 1200x15000
Зузаан 5 см 10 ми
Жин (кг) 30кг
Олон улсын стандарт,
гэрчилгээ EPD ISO9001 ISO14001 EUCEB

Чулуун хөвөн :
Bazaltwool M40 техникийн үзүүлэлт:

Дулаан дамжуулах коэффициент - 0.04 Вт/м С
Урт өргөн 500x500
Зузаан - 5 см
Нягт - 63,4 кг/м³
Бүрэн бүс жिवүүлэх үеийн ус шингээлт 24ц -0,63кг/м²
Гэрчилгээ MNS ISO 2946552010, MNS 3442:2002

ЗУРГИЙН ЖАГСААЛТ

№	ЗУРГИЙН ЖАГСААЛТ	ЗУРГИЙН МАРК	ХУУДАС
1	Тайлбар бичиг, зургийн жагсаалт	БА-1	1
2	Зөөврийн сууц ерөнхий төлөвлөлт	БА-2	2
3	Зөөврийн сууц төлөвлөлт	БА-3	3
4	Огтлол 1-1	БА-4	4
5	Нүүр тал	БА-5	5
6	Хаалга цонхны түүвэр, Хана шалны өнгөлгөө материал	БА-6	6
7	Зөөврийн сууцны технологийн дайгуулалт	БА-7	7
8	Зөөврийн сууцны харагдах дайдал	БА-8	8
9	Зөөврийн сууцны харагдах дайдал	БА-9	9
10	Зөөврийн сууцны дотор харагдах дайдал	БА-10	10
11	Зөөврийн сууцны бетон шугаман суурийн дайгуулалт	БА-11	11
12	Зөөврийн сууцны шал дээврийн төмөр каркасны дайгуулалт	БА-12	12
13	1,2,А,В тэнхлэгийн ханын төмөр каркасны дайгуулалт	БА-13	13
14	Зөөврийн сууц шалны угсралт	БА-14	14
15	Зөөврийн сууцны ханын рамын угсралт	БА-15	15
16	Зөөврийн сууцны ханын дотор друсс модны угсралт	БА-16	16
17	Зөөврийн сууц дээврийн угсралт	БА-17	17
18	Зөөврийн сууцны төмөр каркасны материал түүвэр	БА-18	18

Өмнөговь аймаг Цогтцэций сум "ЭРДЭНЭС-ТАВАНТОЛГОЙ"ХК-ний цанхи хотхон дахь зөөврийн сууц					
Тайлбар бичиг, зургийн жагсаалт					Үе шат: А.3
Архитектор		М.Зандарьяа	Е.Г.Шифр 0Т-22/02	Масштаб: А3. М 1:150	Огноо: 2022
Гүйцэтгэсэн		М.Зандарьяа	Т.Г.Шифр	Зургийн дугаар: БА-1	Бүх хуудас: 18
Шалгасан		Т.Отгонбаяр			

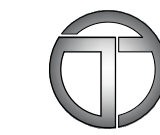

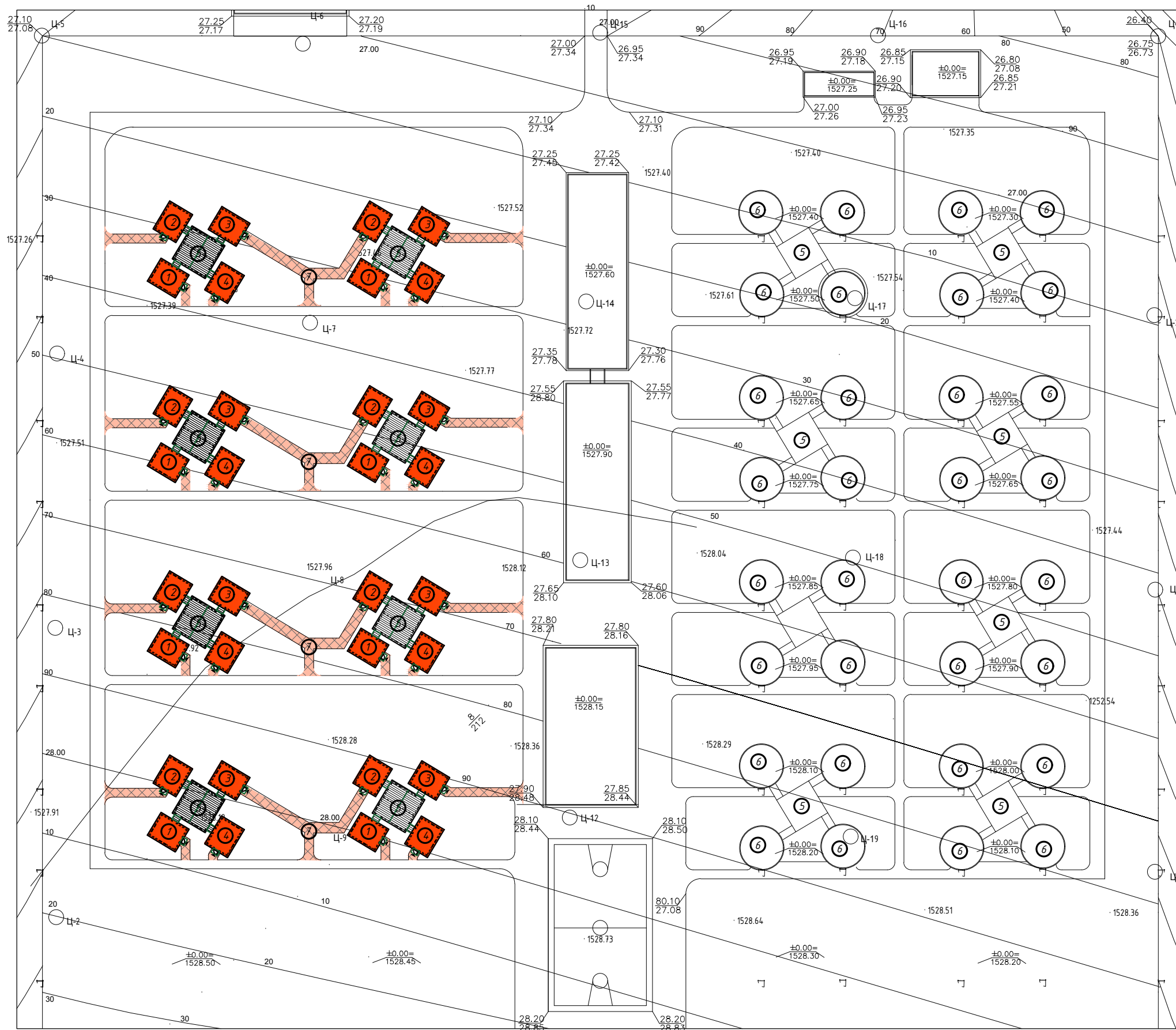

"ОНЧ ТӨСӨЛ" ХХК
Барилгын Зураг Төсөл
Утас: 99107836

ЗӨӨВРИЙН СУУЦИЙН ЕРӨНХИЙ ТӨЛӨВЛӨГӨӨ



Д/Д	ТОДОРХОЙЛОЛТ	ТАЙЛБАР
1.	Төлөвлөж дүй А сууц	Төлөвлөж дүй
2.	Төлөвлөж дүй Б сууц	Төлөвлөж дүй
3.	Төлөвлөж дүй В сууц	Төлөвлөж дүй
4.	Төлөвлөж дүй Г сууц	Төлөвлөж дүй
5.	Ноёл	Одоо дайгаа
6.	Гэр	Одоо дайгаа
7.	Төлөвлөж явган зам	Төлөвлөж дүй

ТАНИХ ТЭМДЭГ:

-  - Төлөвлөж дүй барилга, байгууламж
-  - Одоо дайгаа ариун цэврийн барилга
-  - Явган хүний зам

 "ОНЧ ТӨСӨЛ" ХХК Барилгын Зураг Төсөл Утас: 99107836	Өмнөговь аймаг Цогтцэций сум "ЭРДЭНЭС-ТАВАНТОЛГОЙ"ХК-ний цанхи хотхон дахь зөөврийн сууц			
	Зөөврийн сууц ерөнхий төлөвлөлт			Үе шат: А.3
	Архитектор	М.Зандаръяа	Е.Г.Шифр ОТ-22/02	Масштаб: А3. М 1:150
Гүйцэтгэсэн	М.Зандаръяа	Т.Г.Шифр	Зургийн дугаар: 2	Бүх хуудас: 20
Шалгасан	Т.Отгонбаяр			

ЗӨӨВРИЙН СУУЦИЙН ТӨЛӨВЛӨЛТ

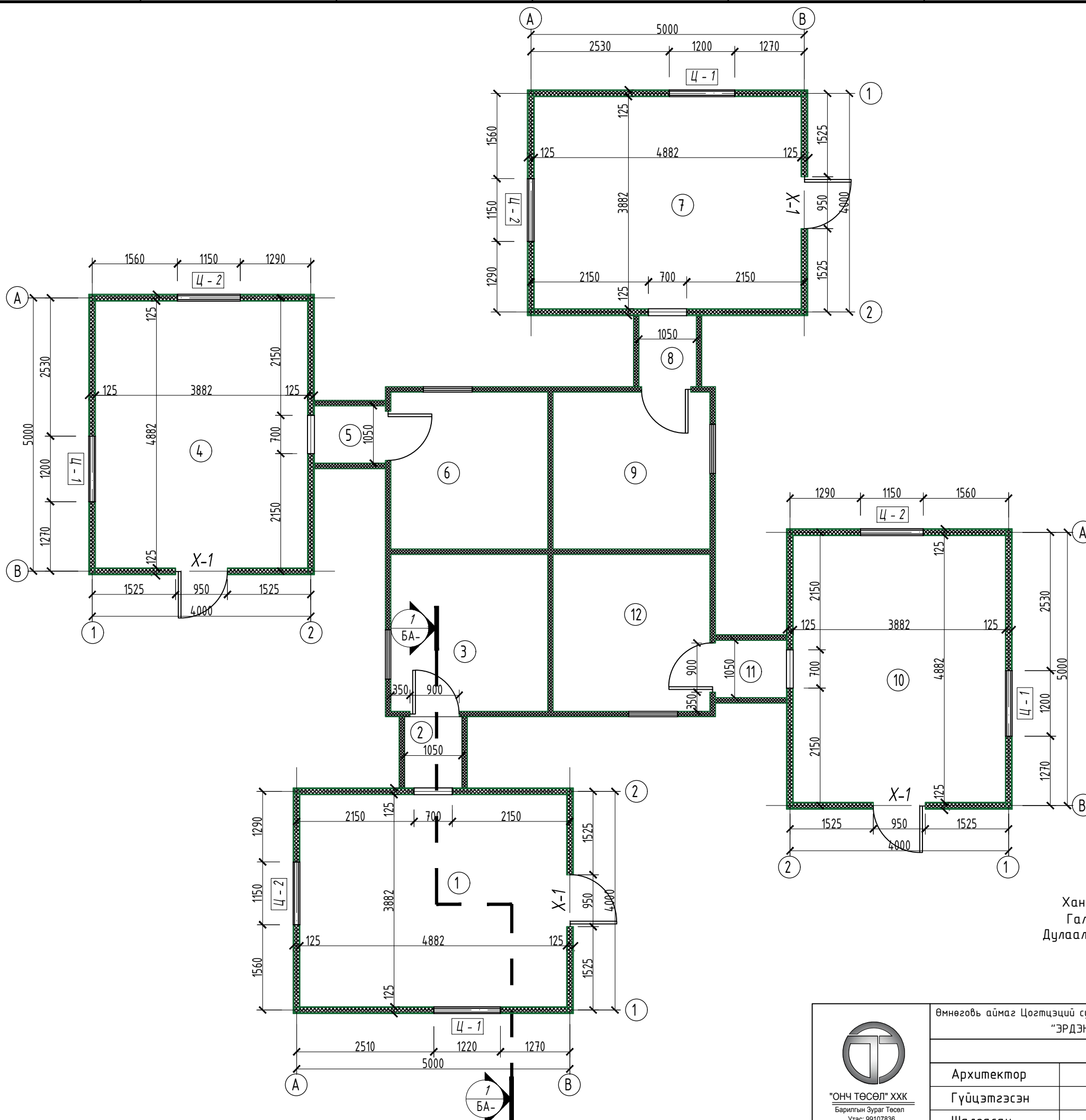

ӨРӨӨНИЙ ТОДОРХОЙЛОЛТ			
Д/д	Өрөөний нэр	Талбай	Шалны төрөл
А сууц = 28.53 м ²			
1	Өрөө 1	18.95	Паркет
2	Хүзүүвч	1.35	Хулдаас
3	Ариун цэврийн өрөө	8.23	Плита
Б сууц = 28.53 м ²			
4	Өрөө 2	18.95	Паркет
5	Хүзүүвч	1.35	Хулдаас
6	Ариун цэврийн өрөө	8.23	Плита
В сууц = 28.53 м ²			
7	Өрөө 3	18.95	Паркет
8	Хүзүүвч	1.35	Хулдаас
9	Ариун цэврийн өрөө	8.23	Плита
Г сууц = 28.53 м ²			
10	Өрөө 4	18.95	Паркет
11	Хүзүүвч	1.35	Хулдаас
12	Ариун цэврийн өрөө	8.23	Плита
Нийт		114.12 м ²	

Ханын хэсэглэл М1:25

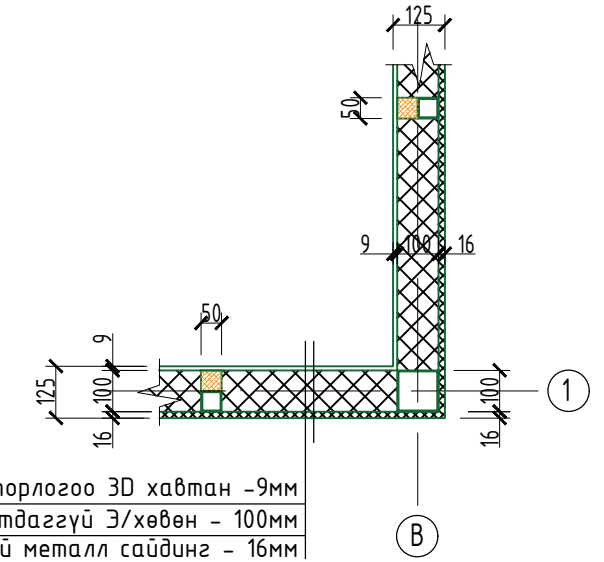

Хана доторлогоо 3D хавтан -9мм
 Галд шатдаггүй Э/хөвөн - 100мм
 Дулаалгатай металл сайдинг - 16мм

 <p>"ОНЧ ТӨСӨЛ" ХХК Барилгын Зураг Төсөл Утас: 99107836</p>	Өмнөговь аймаг Цогтцэций сум				Үе шам: А.3	
	"ЭРДЭНЭС-ТАВАНТОЛГОЙ"ХК-ний цанхи хотхон дахь зөврийн сууц					
	Зөврийн сууц төлөвлөлт					
	Архитектор	М.Зандарьяа	Е.Г.Шифр ОТ-22/02	Масштаб: А3. М 1:150		Огноо: 2022
	Гүйцэтгэсэн	М.Зандарьяа	Т.Г.Шифр	Зургийн дугаар: БА-3		Бүх хуудас: 18
Шалгасан	Т.Огзонбаяр					

ОГТЛОЛ 1-1

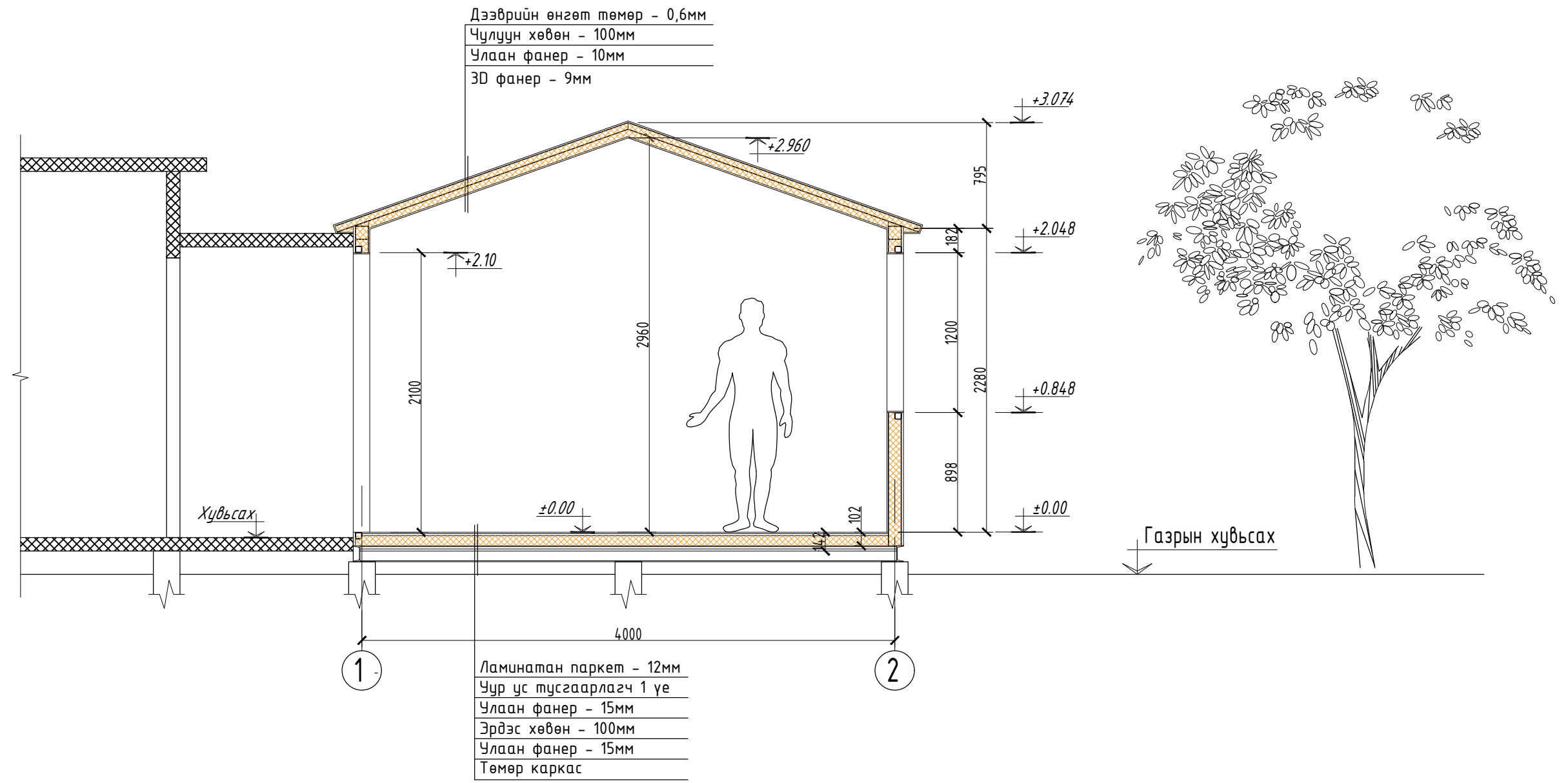

 <p>"ОНЧ ТӨСӨЛ" ХХК Барилгын Зураг Төсөл Утас: 99107836</p>	Өмнөговь аймаг Цогтцэций сум "ЭРДЭНЭС-ТАВАНТОЛГОЙ"ХК-ний цанхи хотхон дахь зөөврийн сууц					
	Огтлол 1-1				Үе шат: А.3	
	Архитектор		М.Зандарьяа	Е.Г.Шифр ОТ-22/02	Масштаб: А3. М 1:150	Огноо: 2022
	Гүйцэтгэсэн		М.Зандарьяа	Т.Г.Шифр	Зургийн дугаар: БА-4	Бүх хуудас: 18
Шалгасан		Т.Отгонбаяр				

Нүүр тал А-В

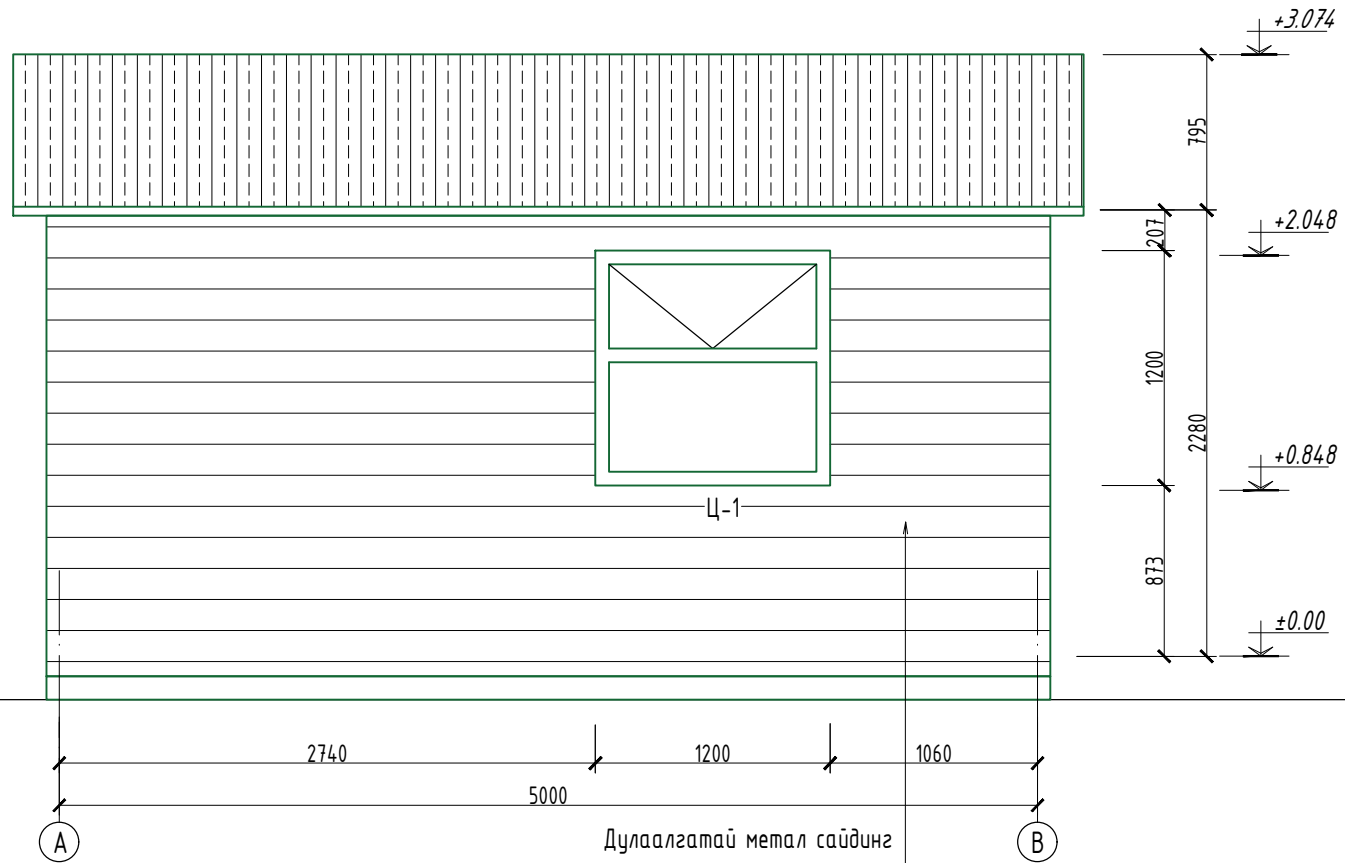

Нүүр тал 1-2

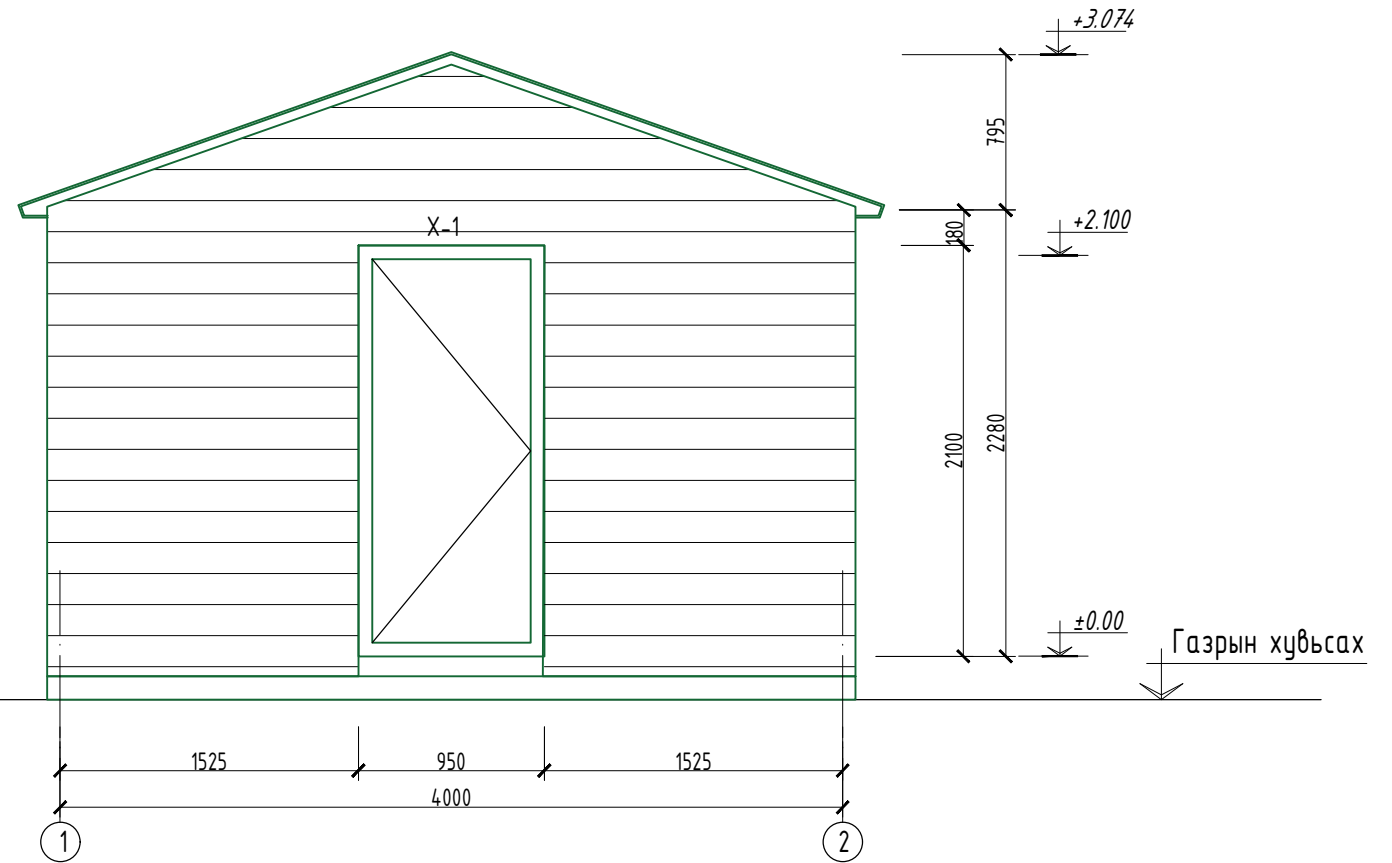

Нүүр тал В-А

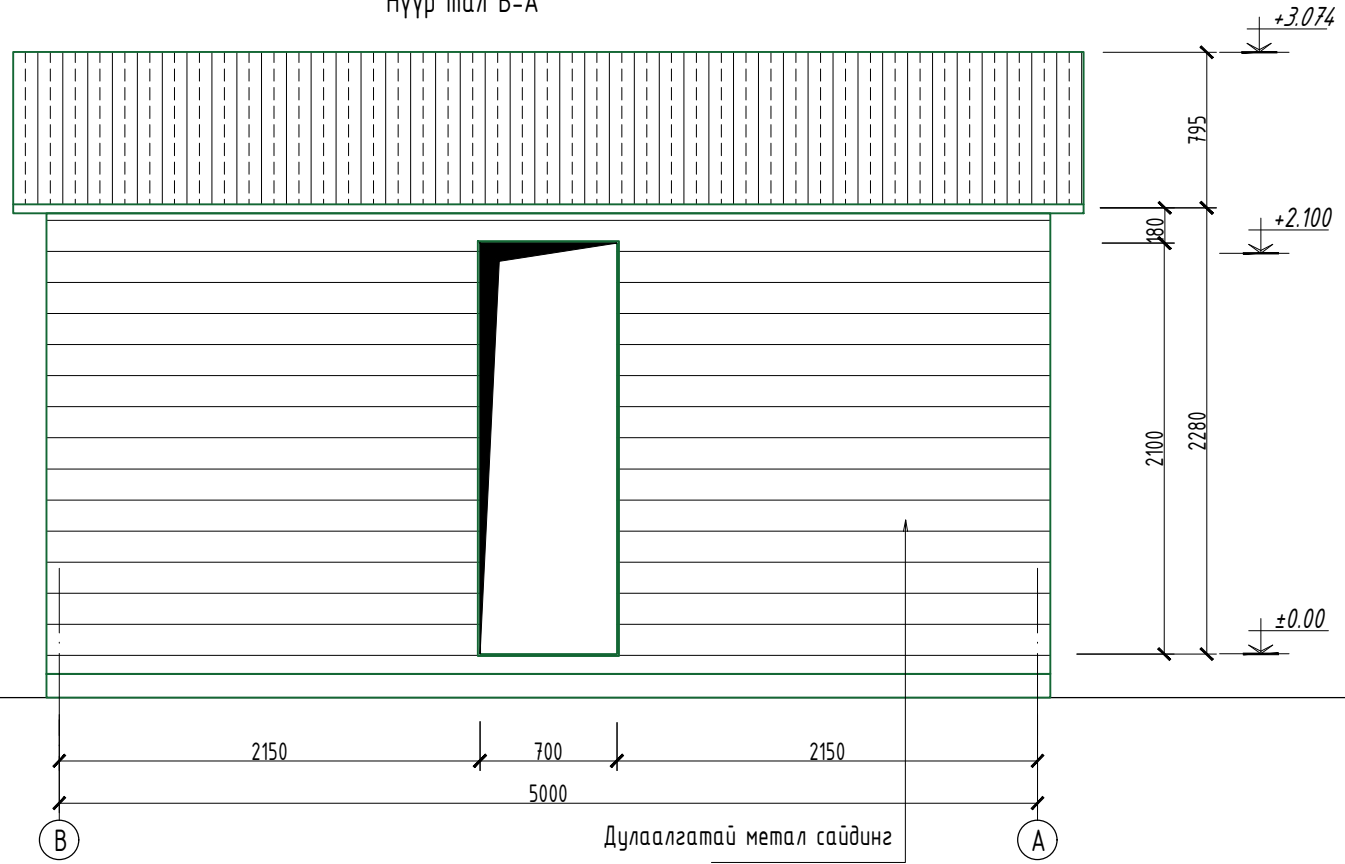

Нүүр тал 2-1

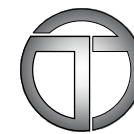
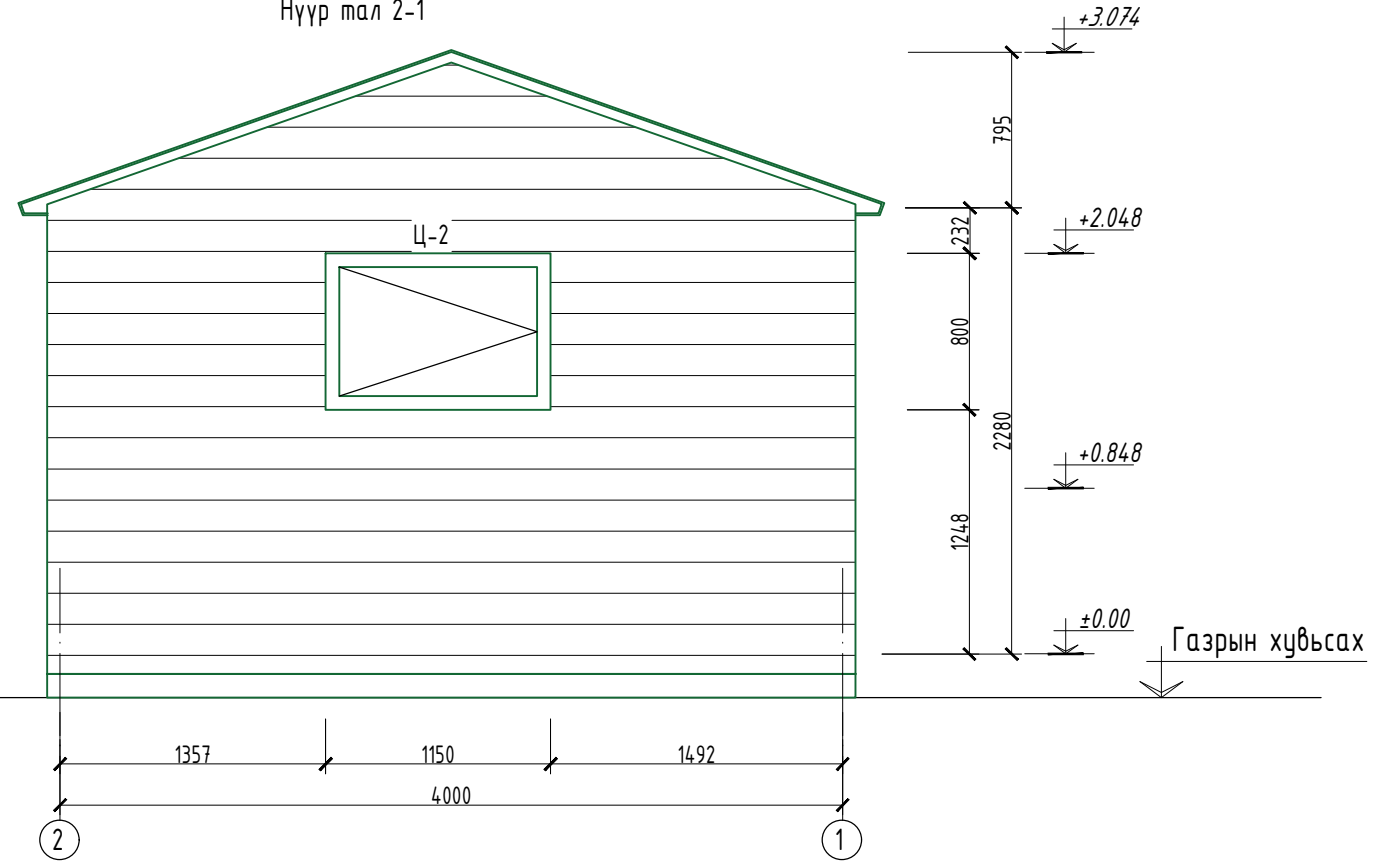

"ОНЧ ТӨСӨЛ" ХХК
Барилгын Зурал Төсөл
Утас: 99107836

Өмнөговь аймаг Цогтцэций сум
"ЭРДЭНЭС-ТАВАНТОЛГОЙ" ХК-ний цанхи хотхон дахь зөврийн сууц

Нүүр тал

Архитектор	М.Зандарьяа	Е.Г.Шифр	ОТ-22/02	Масштаб:	А3. М 1:150	Үе шат:	А.3
Гүйцэтгэсэн	М.Зандарьяа	Т.Г.Шифр		Зургийн дугаар:	БА- 5	Огноо:	2022
Шалгасан	Т.Отгонбаяр					Бүх хуудас:	18

Вакуум цонх-1. 1 ш

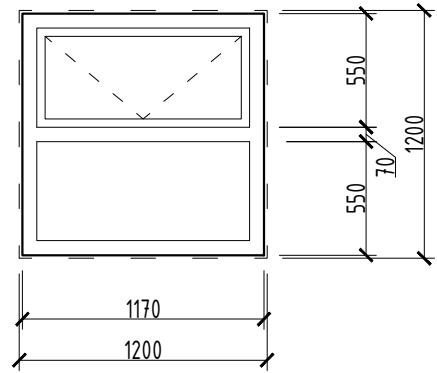

Вакуум цонх-2. 1 ш

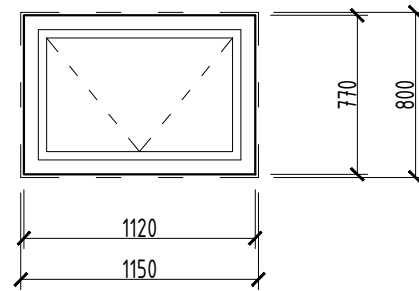

Дулаалгатай төмөр хаалга Х-1
1ш

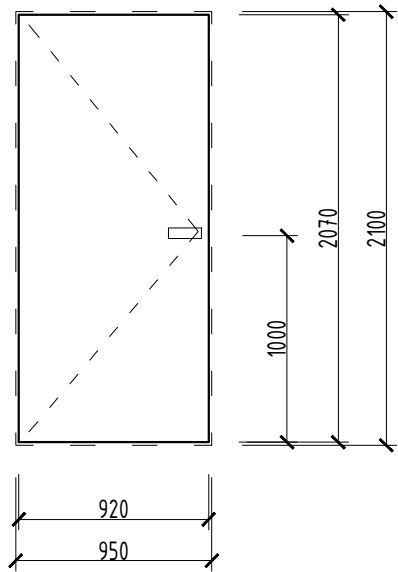

ЦОНХНЫ НЭГДСЭН ТҮҮВЭР

Д/д	Марк	Нүхний хэмжээ /мм/	Цонхны овор хэмжээ/мм/	Тайлбар	
				Бүгд	
1	Ц - 1	1200 x 1200	1170x 1170	1	Вакуум цонх
2	Ц - 2	1150 x 800	1120 x 770	1	Вакуум цонх

ХААЛГАНЫ НЭГДСЭН ТҮҮВЭР					
Д/д	Марк	Нүхний хэмжээ /мм/	Хаалганы овор хэмжээ/мм/	Тайлбар	
				Бүгд	
1	ГХ - 0.9	950 x 2100	920 x 2070	1	1 хавтастай никль хаалга

Хана таазны 3D хавтан

S= 62 м2

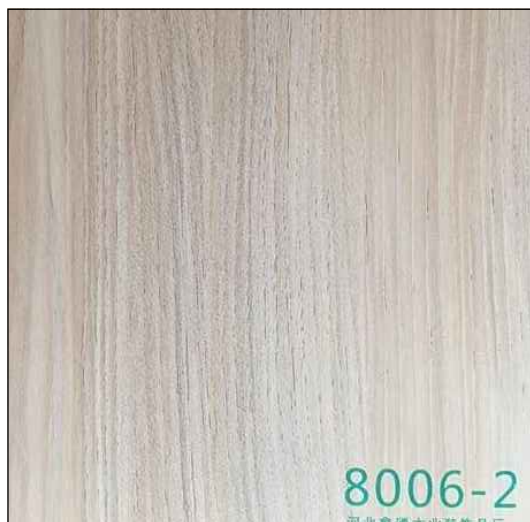

Ламинатан паркетан шал

S= 18.95 м2

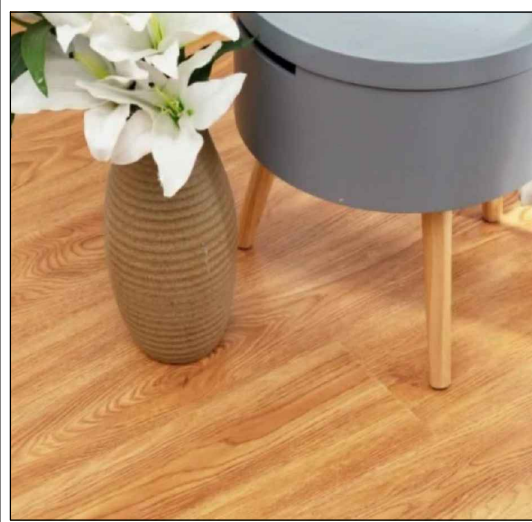

Гадна сайдинг

S= 42.14 м2

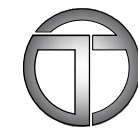

"ОНЧ ТӨСӨЛ" ХХК
Барилгын Зураг Төсөл
Утас: 99107836

Өмнөговь аймаг Цогтцэций сум
"ЭРДЭНЭС-ТАВАНТОЛГОЙ"ХК-ний цанхи хотхон дахь зөөврийн сууц

Хаалга цонхны түүвэр, Хана шалны өнгөлгөө материал

Архитектор	М.Зандарьяа	Е.Г.Шифр ОТ-22/02	Масштаб: АЗ. М 1:150	Үе шат: А.3
Гүйцэтгэсэн	М.Зандарьяа	Т.Г.Шифр	Зургийн дугаар: БА-6	Огноо: 2022
Шалгасан	Т.Отгонбаяр		Бүх хуудас: 18	

ЗӨӨВРИЙН СУУЦИЙН ТӨЛӨВЛӨЛТ

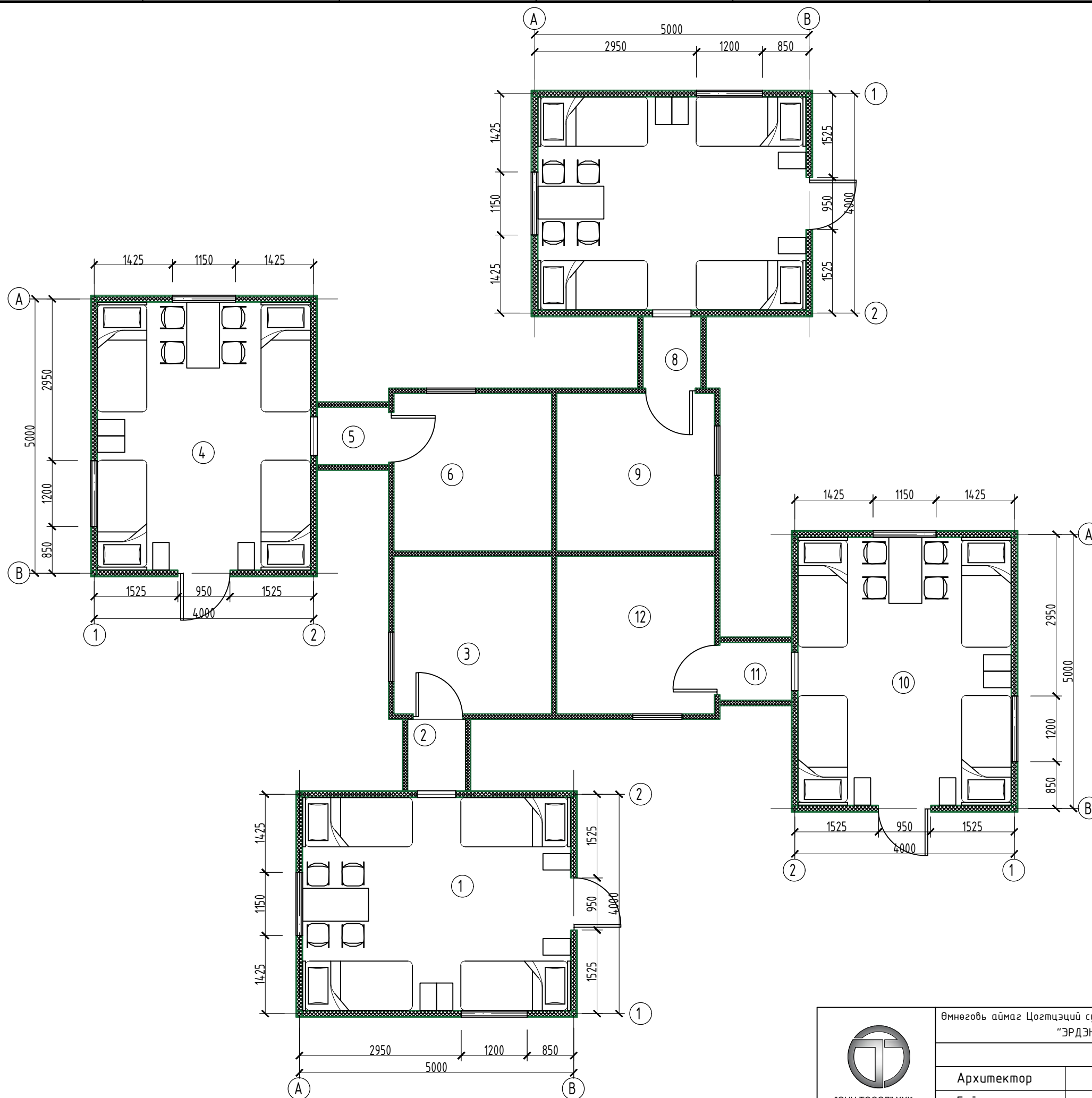

ӨРӨӨНИЙ ТОДОРХОЙЛОЛТ			
Д/д	Өрөөний нэр	Талбай	Шалны төрөл
А сууц = 28.53 м ²			
1	Өрөө 1	18.95	Паркет
2	Хүзүүвч	1.35	Хулдаас
3	Ариун цэврийн өрөө	8.23	Плита
Б сууц = 28.53 м ²			
4	Өрөө 2	18.95	Паркет
5	Хүзүүвч	1.35	Хулдаас
6	Ариун цэврийн өрөө	8.23	Плита
В сууц = 28.53 м ²			
7	Өрөө 3	18.95	Паркет
8	Хүзүүвч	1.35	Хулдаас
9	Ариун цэврийн өрөө	8.23	Плита
Г сууц = 28.53 м ²			
10	Өрөө 4	18.95	Паркет
11	Хүзүүвч	1.35	Хулдаас
12	Ариун цэврийн өрөө	8.23	Плита
Нийт		114.12 м ²	

 <p>"ОНЧ ТӨСӨЛ" ХХК Барилгын Зураг Төсөл Утас: 99107836</p>	Өмнөговь аймаг Цогтцэций сум				Үе шат: А.3
	"ЭРДЭНЭС-ТАВАНТОЛГОЙ"ХК-ний цанхи хотхон дахь зөврийн сууц				
	Зөврийн сууцны технологийн байгуулалт				
	Архитектор	М.Зандарьяа	Е.Г.Шифр ОТ-22/02	Масштаб: А3. М 1:150	
Гүйцэтгэсэн	М.Зандарьяа	Т.Г.Шифр	Зургийн дугаар: БА-7	Бүх хуудас: 18	
Шалгасан	Т.Отгонбаяр				

ЗӨӨВРИЙН СУУЦИЙН ХАРАГДАХ БАЙДАЛ

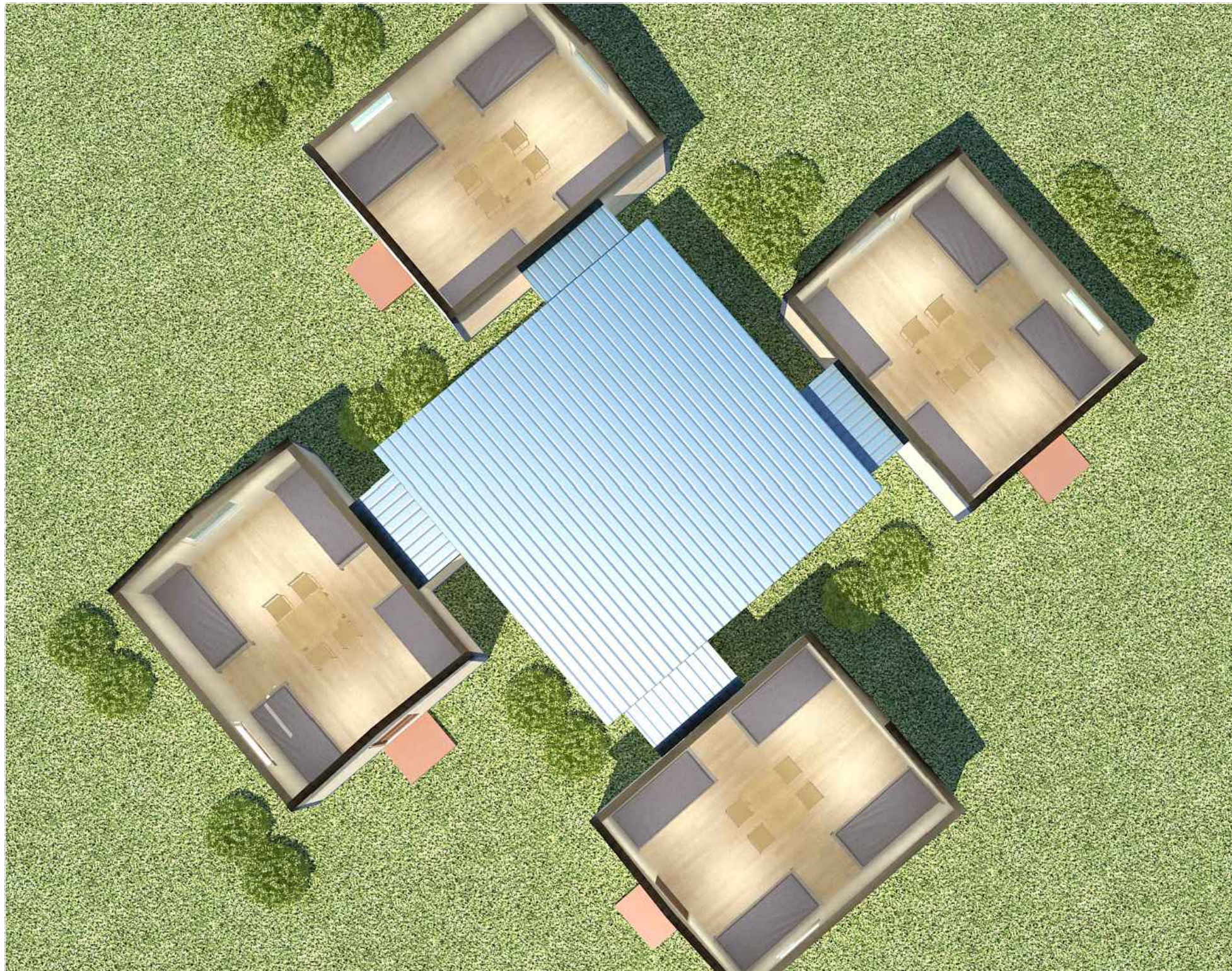

 <p>"ОНЧ ТӨСӨЛ" ХХК Барилгын Зураг Төсөл Утас: 99107836</p>	Өмнөговь аймаг Цогтцэций сум "ЭРДЭНЭС-ТАВАНТОЛГОЙ"ХК-ний цанхи хотхон дахь зөөврийн сууц					
	Зөөврийн сууцны харагдах байдал				Үе шат: А.3	
	Архитектор		М.Зандарьяа	Е.Г.Шифр ОТ-22/02	Масштаб: АЗ. М 1:150	Огноо: 2022
	Гүйцэтгэсэн		М.Зандарьяа	Т.Г.Шифр	Зургийн дугаар: БА-8	Бүх хуудас: 18
Шалгасан		Т.Отгонбаяр				

ЗӨӨВРИЙН СУУЦИЙН ХАРАГДАХ БАЙДАЛ

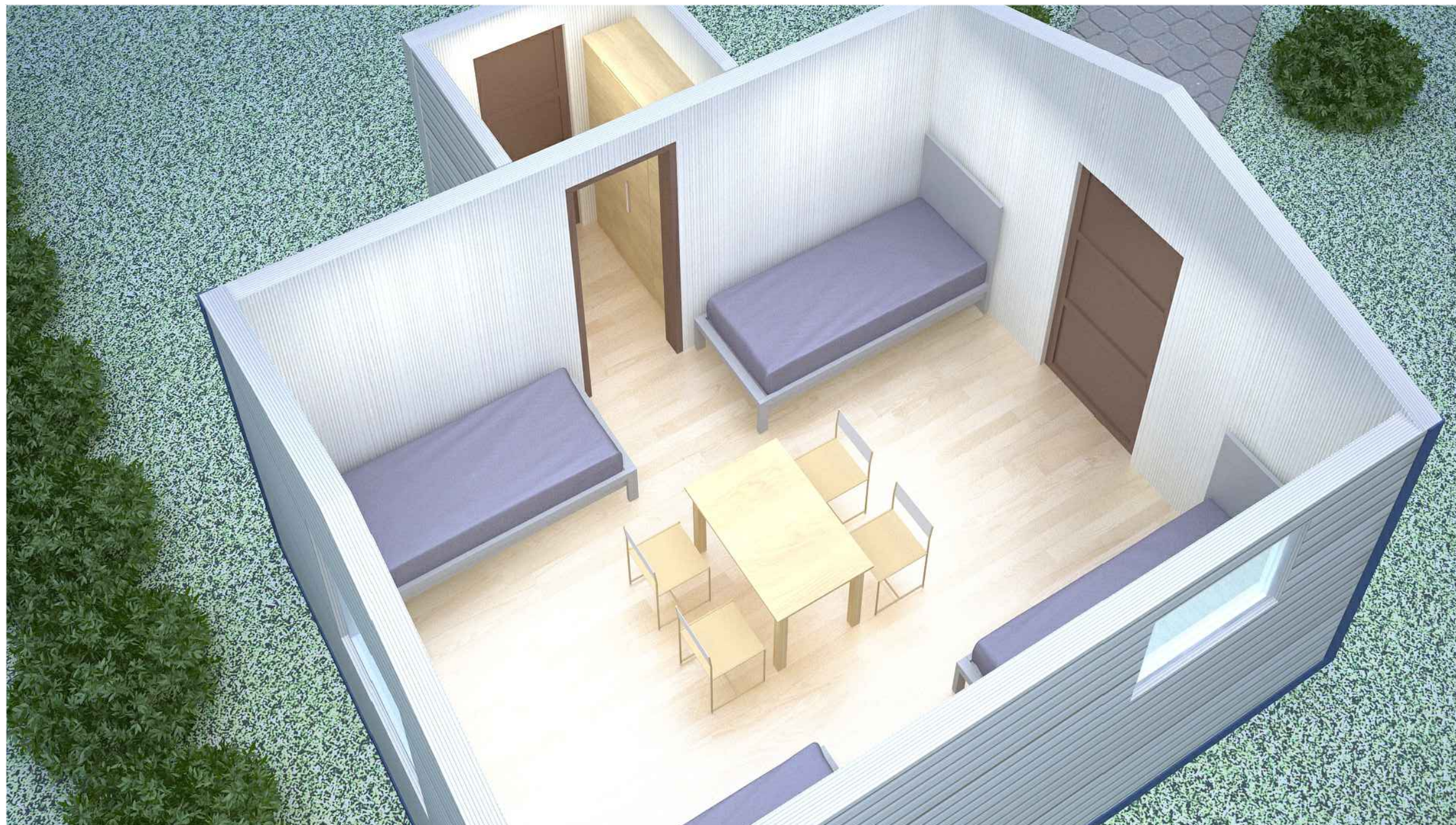

 "ОНЧ ТӨСӨЛ" ХХК Барилгын Зураг Төсөл Утас: 99107836	Өмнөговь аймаг Цогтцэций сум "ЭРДЭНЭС-ТАВАНТОЛГОЙ"ХК-ний цанхи хотхон дахь зөөврийн сууц					
	Зөөврийн сууцны харагдах байдал				Үе шат: А.3	
	Архитектор М.Зандарьяа	Гүйцэтгэсэн М.Зандарьяа	Шалгасан Т.Отгонбаяр	Е.Г.Шифр ОТ-22/02	Масштаб: АЗ. М 1:150	Огноо: 2022
				Т.Г.Шифр Зургийн дугаар: БА-9	Бүх хуудас: 18	

ЗӨӨВРИЙН СУУЦИЙН ДОТОР ХАРАГДАХ БАЙДАЛ



 <p>"ОНЧ ТӨСӨЛ" ХХК Барилгын Зураг Төсөл Утас: 99107836</p>	Өмнөговь аймаг Цогтцэций сум "ЭРДЭНЭС-ТАВАНТОЛГОЙ"ХК-ний цанхи хотхон дахь зөөврийн сууц					
	Зөөврийн сууцны дотор харагдах байдал				Үе шат: А.3	
	Архитектор		М.Зандарьяа	Е.Г.Шифр ОТ-22/02	Масштаб: АЗ. М 1:150	Огноо: 2022
	Гүйцэтгэсэн		М.Зандарьяа	Т.Г.Шифр	Зургийн дугаар: БА-10	Бүх хуудас: 18
Шалгасан		Т.Отгонбаяр				

Зөөврийн сууцны бетон шугаман суурийн байгуулалт

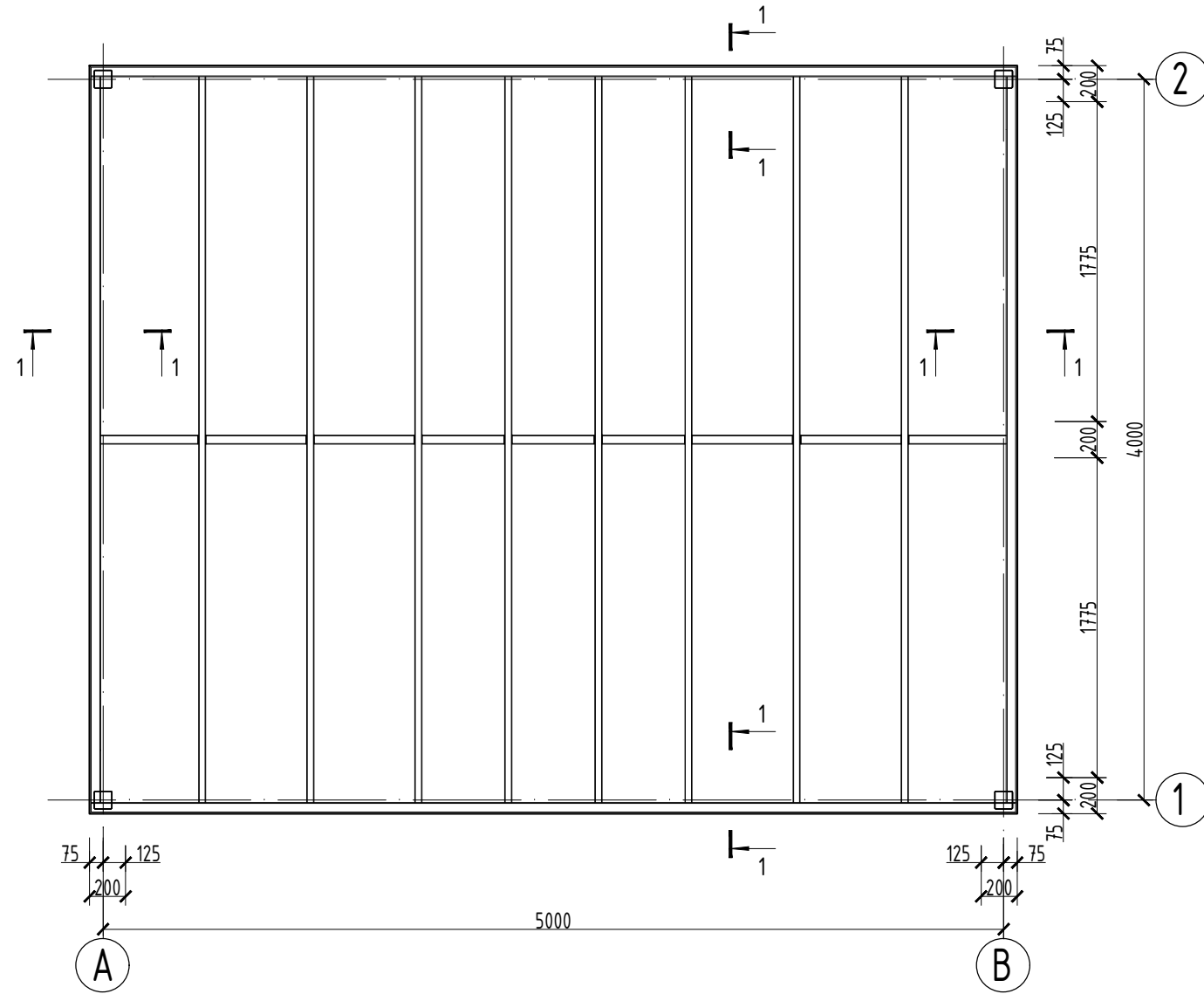

Огтлол 1-1 М1:25

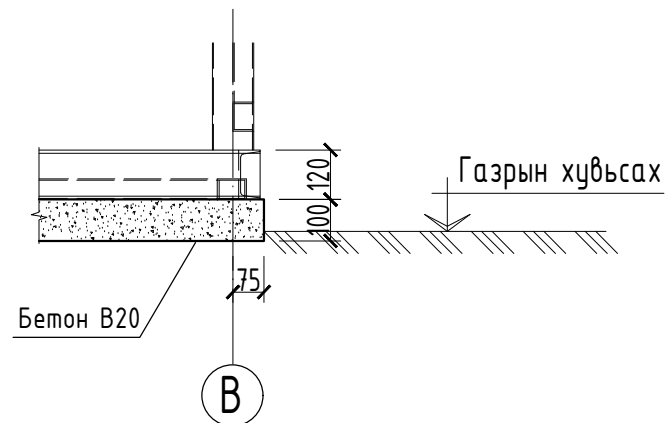

3 хэмжээст байгуулалт

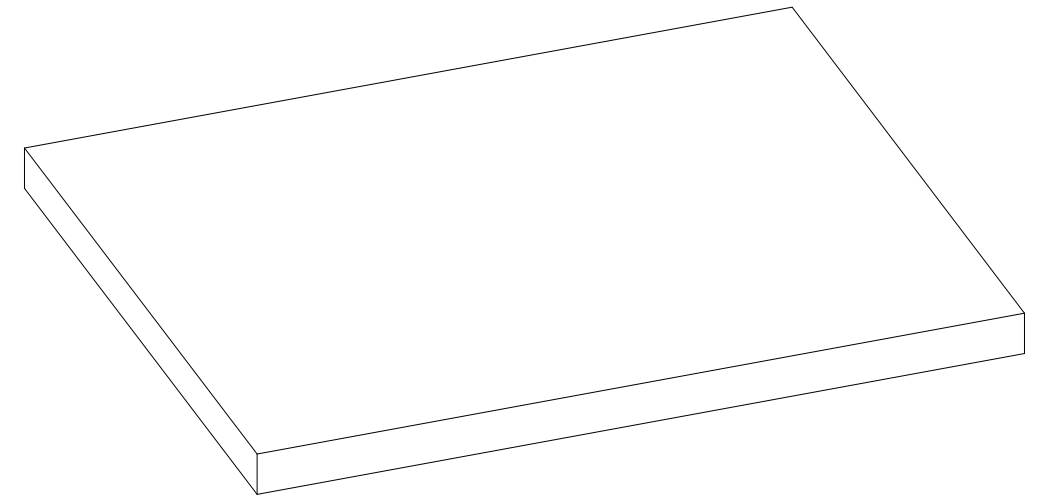

Нэр	Тоо шир	Хүнд /кг/	
		Нэгж	Нийт
ТБ Шугаман суурийн бетон	1		
Материал В20 V=м3		2.1373	2.1373

Тайлбар

1. Энэ хуудсыг бусад холбогдох хуудсуудтай хамт үзнэ.
2. Бетоны анги В20,
3. Цутгалтын ажлыг "Цутгамал бетон, Төмөр бетон бүтээц" БНБД 52-02-05 баримтлан гүйцэтгэвэл зохино.
4. Бетоны бэхжилт 70% хүрэхээс өмнө хэв хашмал задлахыг хориглоно.

 "ОНЧ ТӨСӨЛ" ХХК Барилгын Зураг Төсөл Утас: 99107836	Өмнөговь аймаг Цогтцэций сум			Үе шат:
	"ЭРДЭНЭС-ТАВАНТОЛГОЙ"ХК-ний цанхи хотхон дахь зөөврийн сууц			А.3
	Зөөврийн сууцны бетон шугаман суурийн байгуулалт			Огноо:
	Инженер	Т.Отгонбаяр	Е.Г.Шифр	Масштаб:
Гүйцэтгэсэн	М.Зандарьяа	0Т-22/02	А3. М 1:150	2022
Шалгасан	Т.Отгонбаяр	Т.Г.Шифр	Зургийн дугаар:	Бүх хууд
			ББ-11	18

Зөөврийн сууцны шалны төмөр каркасны байгуулалт

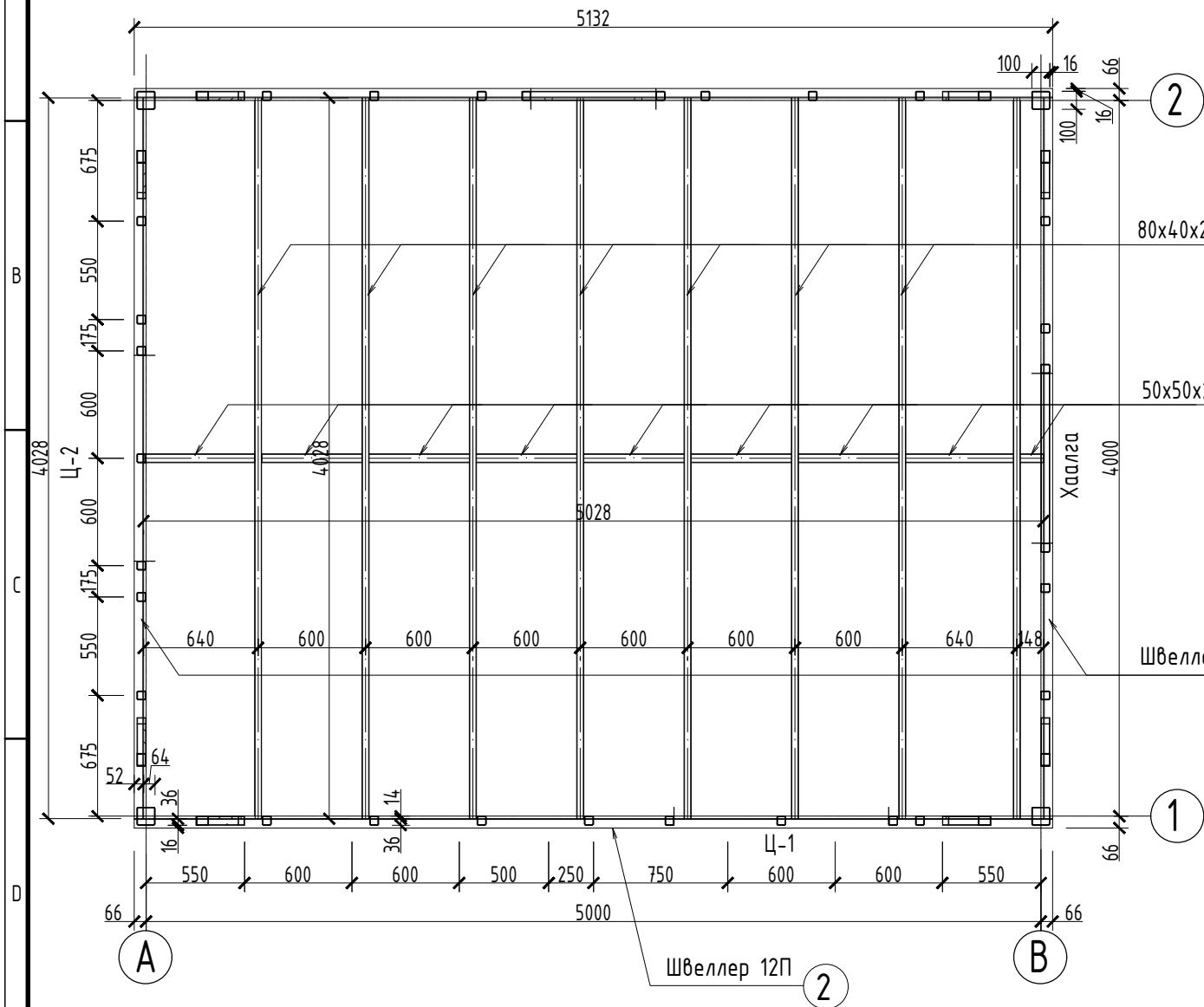

Зөөврийн сууцны дээврийн төмөр каркасны байгуулалт

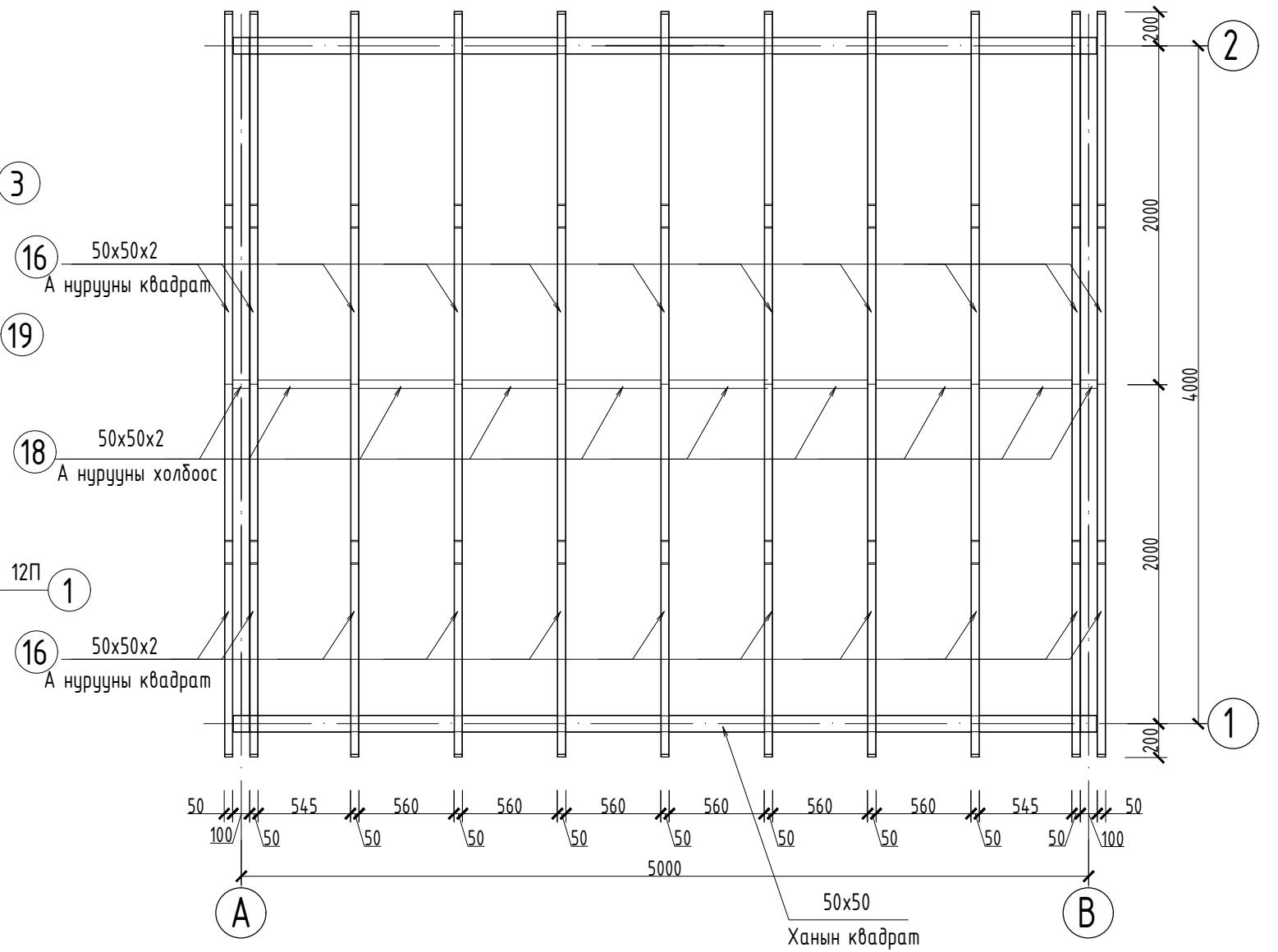

Швеллер болон босоо метал баганын уулзвар хэсэглэл

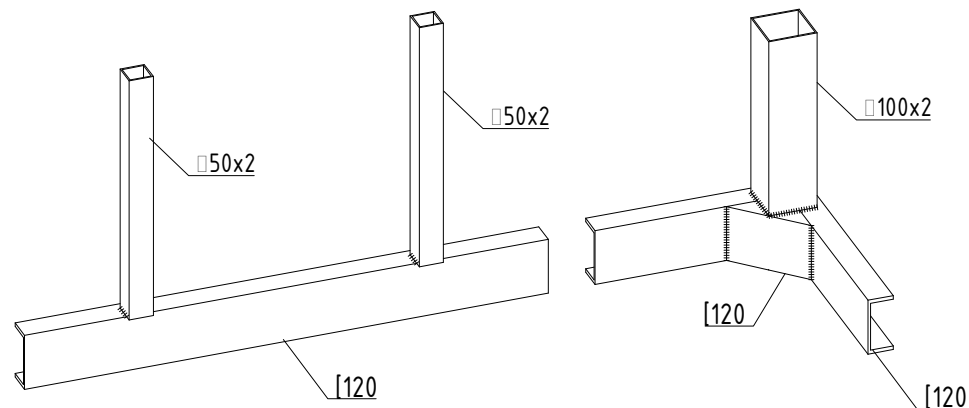

Дээврийн метал дамнууцны уулзвар хэсэглэл

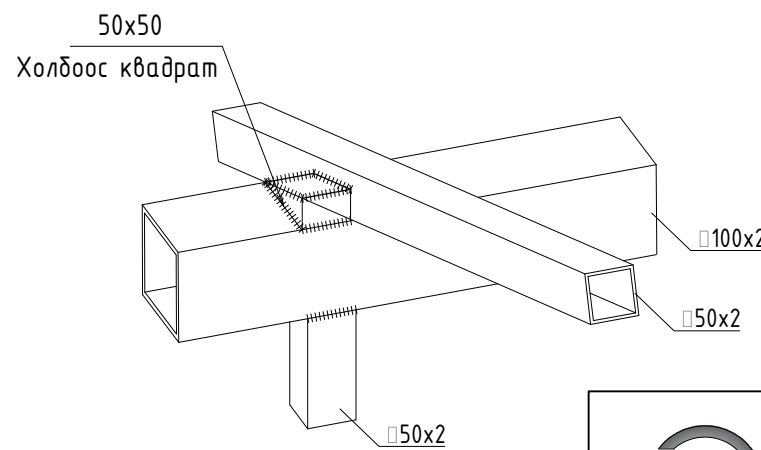

Тайлбар

1. Энэ хуудсыг холбогдох зургуудтай хамтатгаж үзнэ.
2. Гангийн марк С235 байна.
3. Бүтээцийн ширээлтийн өндөр Kf=8мм байна.
4. Сайн чанарын 50x50 модон пруссээр дотор рамыг угсарна

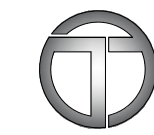

"ОНЧ ТӨСӨЛ" ХХК
Барилгын Зураг Төсөл
Утас: 99107836

Өмнөговь аймаг Цогтцэций сум				
"ЭРДЭНЭС-ТАВАНТОЛГОЙ"ХК-ний цанхи хотхон дахь зөөврийн сууц				
Зөөврийн сууцны шал дээврийн төмөр каркасны байгуулалт				
Инженер		Т.Отгонбаяр	Е.Г.Шифр ОТ-22/02	Масштаб: А3. М 1:150
Гүйцэтгэсэн		М.Зандарьяа	Т.Г.Шифр	Зургийн дугаар: ББ-12
Шалгасан		Т.Отгонбаяр		Өгөгдөл: 2022
				Бүх хуудас: 18

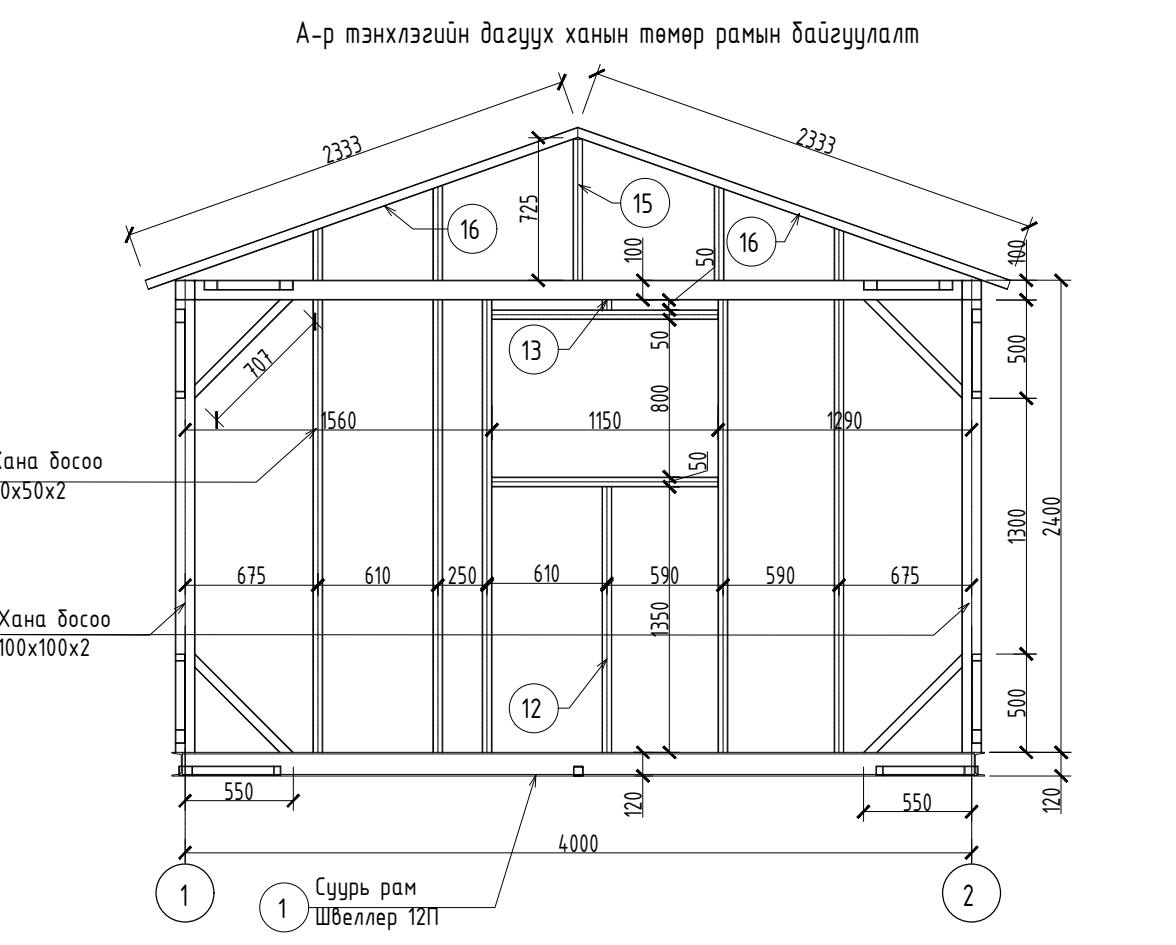
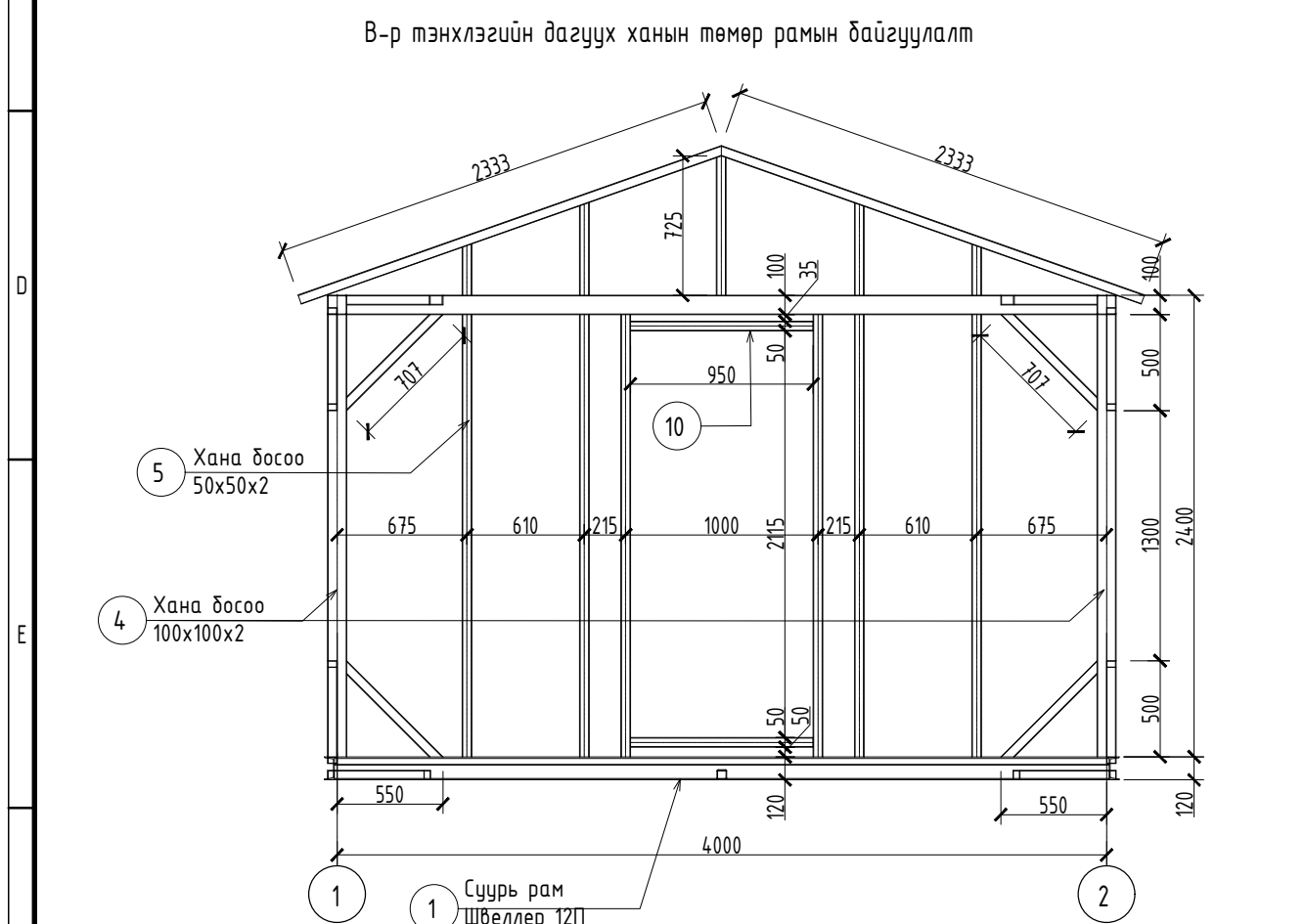
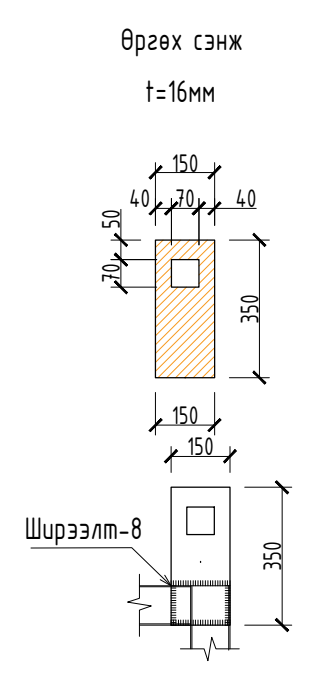
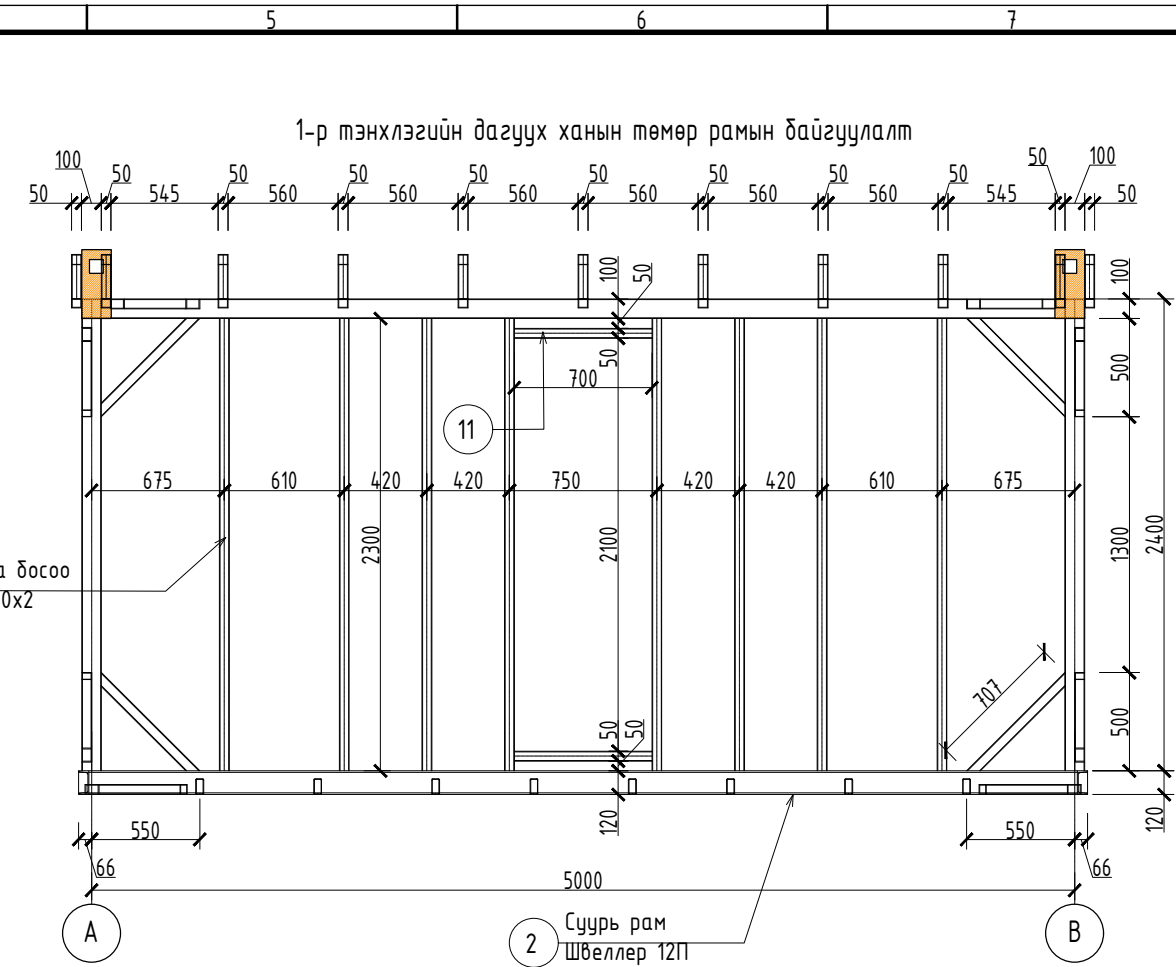
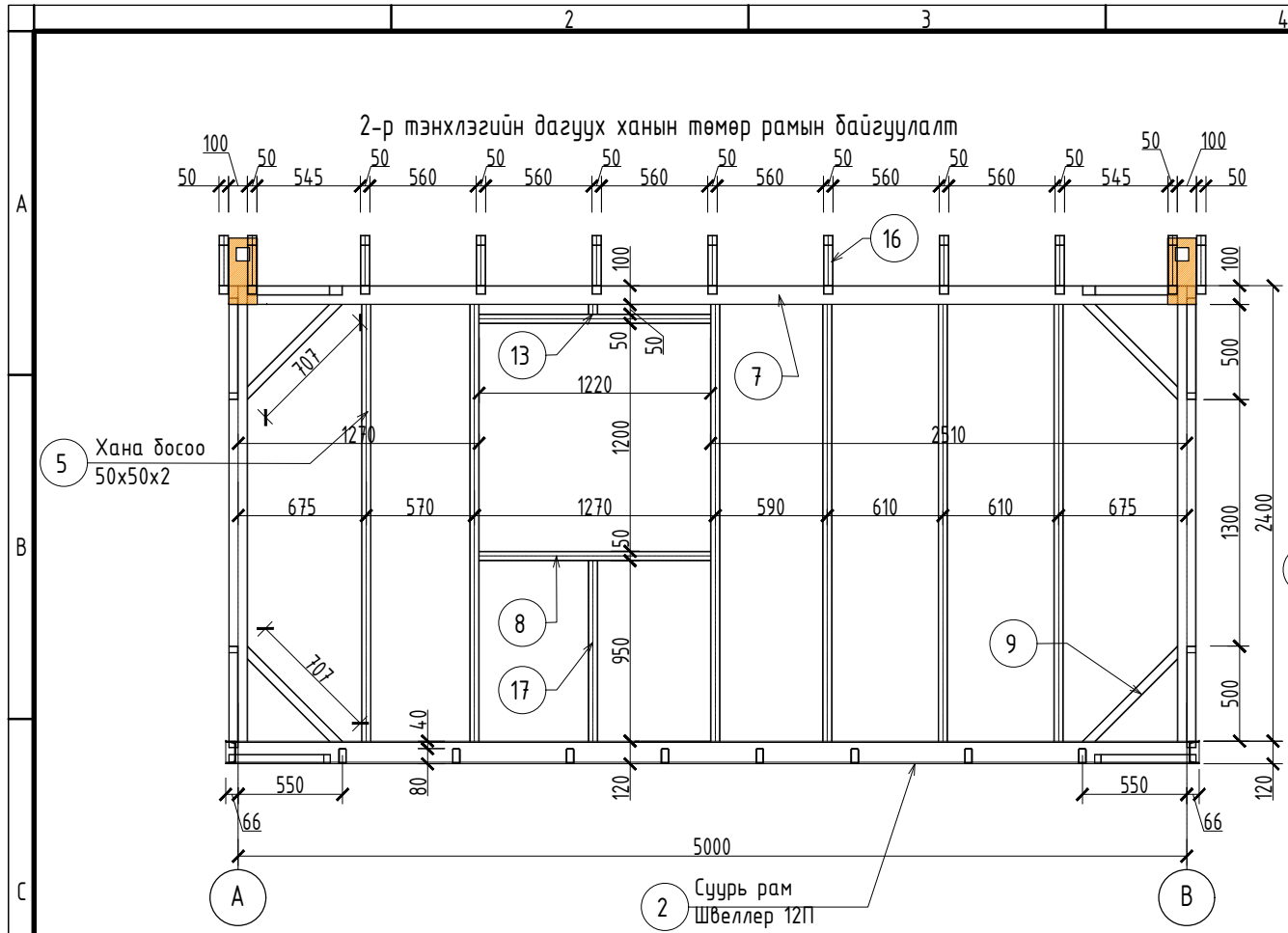

Тайлбар
 1. Энэ хуудсыг холбогдох зургуудтай хамтатгаж үзнэ.
 2. Гангийн марк С235 байна.
 3. Бүтээцийн ширээлтийн өндөр Kf=8мм байна.
 4. Сайн чанарын 50x50 модон пруссээр дотор рамыг угсарна

 "ОНЧ ТӨСӨЛ" ХХК Барилгын Зураг Төсөл Утас: 99107836	Өмнөговь аймаг Цогтцэций сум			Үе шат: А.3 Огноо: 2022 Бүх хуудас: 18	
	"ЭРДЭНЭС-ТАВАНТОЛГОЙ" ХК-ний цанхи хотхон дахь эвэврийн сууц				
	1,2,А,В тэнхлэгийн ханы төмөр каркасны байгуулалт				
	Инженер	Т.Омгонбаяр	Е.Г.Шифр		Масштаб:
Гүйцэтгэсэн	М.Зандарьяа	ОТ-22/02	А3. М 1:150		
Шалгасан	Т.Омгонбаяр	Т.Г.Шифр	Зургийн дугаар:		
			ББ.13		

Зөөврийн сууцны шалны бүтэц угсрагдах дараалал

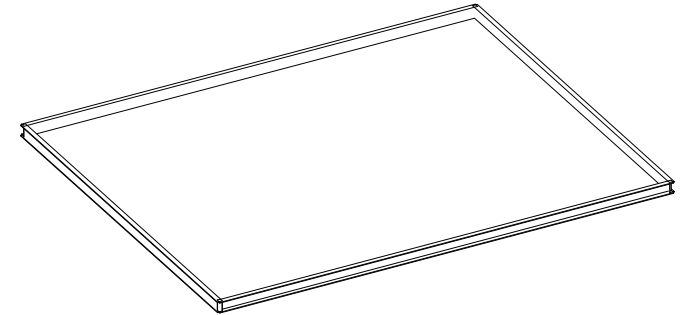
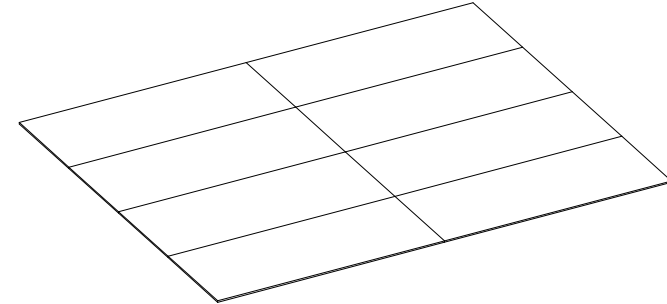
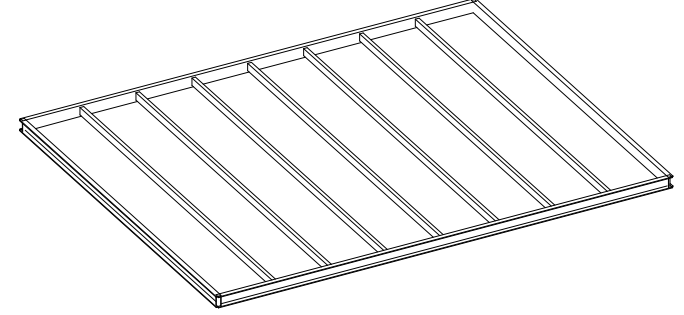
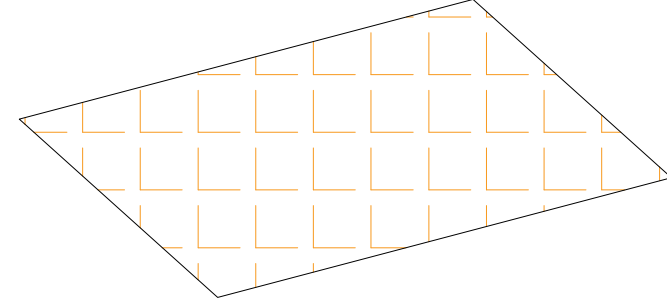
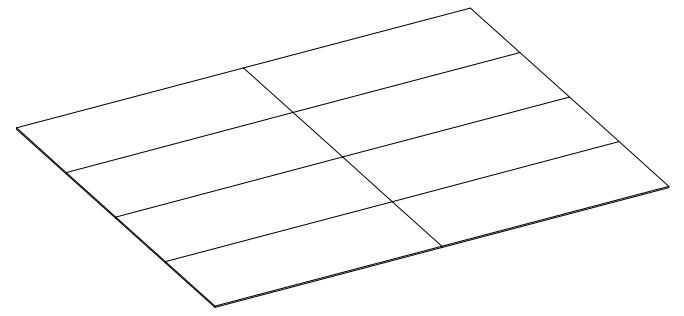
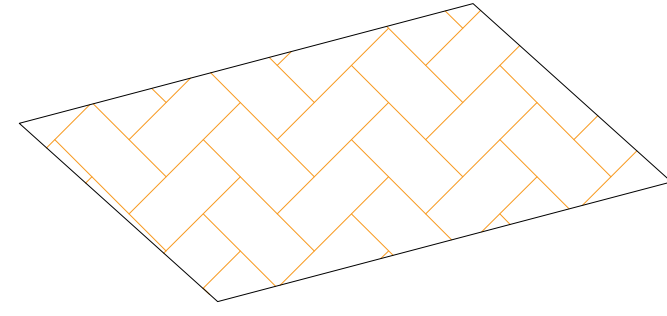
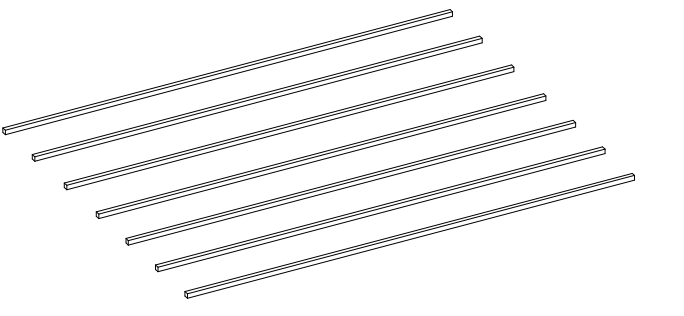
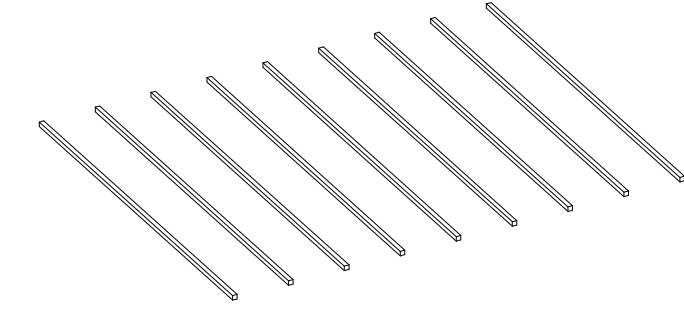
A	1 12-н Швеллер суурь рам бэлдэнэ		6	5мм-н Улаан панераар шалны дээд улыг угсарна S=18.95m ²		A	
B	2 80x40-н Квадратаар шалны дамнуруу угсарна		7	Чур ус тусгаарлагч 1-үе S=18.95m ²		B	
C	3 15мм-н Улаан панераар шалны доод улыг угсарна S=18m ²		8	Ламинатан паркет S=18.95m ²		C	
D	4 50x50мм-н Брус модоор шалны доод уланд уртын дагуу хадаж 50мм-н дулаалга угсарна		<p>Тайлбар</p> <ol style="list-style-type: none"> 1.Энэ хуудсыг холбогдох зургуудтай хамтатгаж үзнэ. 2.Гангийн марк С235 байна. 3.Бүтээцийн ширээлтийн өндөр Kf=8мм байна. 4. Сайн чанарын 50x50 модон пруссээр дотор рамыг угсарна 				D
E	5 50x50мм-н Брус модоор шалны доод уланд хөндлөн чиглэлд хадаж 50мм-н дулаалга угсарна						F

 "ОНЧ ТӨСӨЛ" ХХК Барилгын Зураг Төсөл Утас: 99107836	Өмнөговь аймаг Цогтцэций сум "ЭРДЭНЭС-ТАВАНТОЛГОЙ"ХК-ний цанхи хотхон дахь зөөврийн сууц					
	Зөөврийн сууц шалны угсралт					Үе шат: А.3
	Инженер		Т.Отгонбаяр	Е.Г.Шифр ОТ-22/02	Масштаб: А3. М 1:150	Огноо: 2022
	Гүйцэтгэсэн		М.Зандарьяа	Т.Г.Шифр	Зургийн дугаар: ББ-14	Бүх хуудас: 18
Шалгасан		Т.Отгонбаяр				

Зөөврийн сууцны ханын бүтэц угсрагдах дараалал

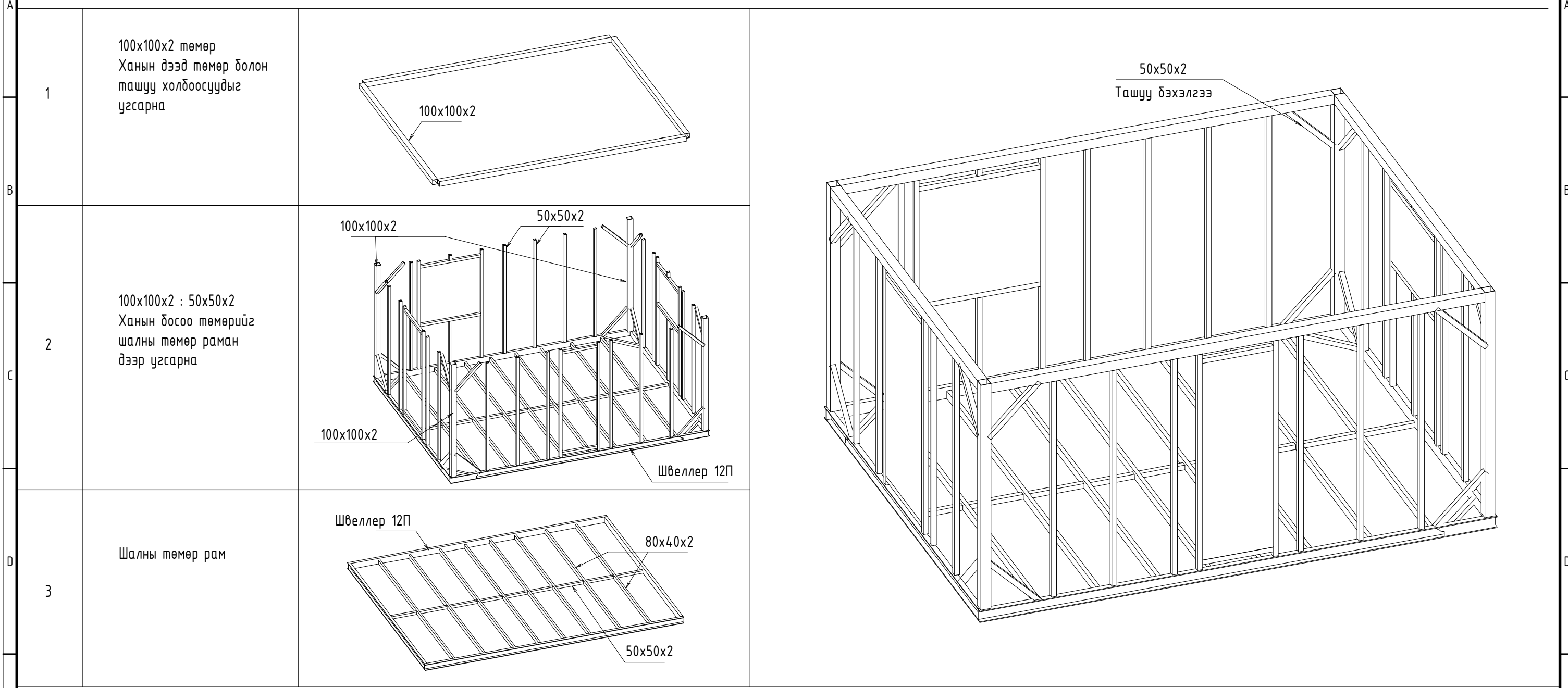

1
100x100x2 төмөр
Ханын дээд төмөр болон
ташуу холбоосуудыг
угсарна

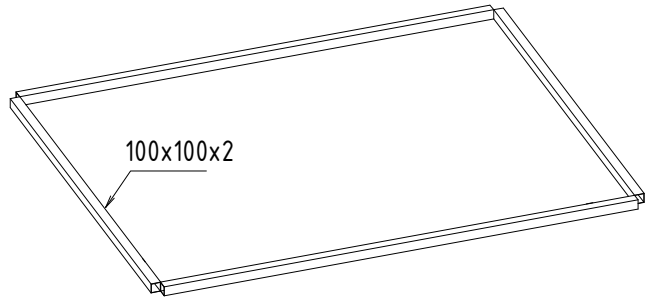

2
100x100x2 : 50x50x2
Ханын босоо төмөрийг
шалны төмөр раман
дээр угсарна

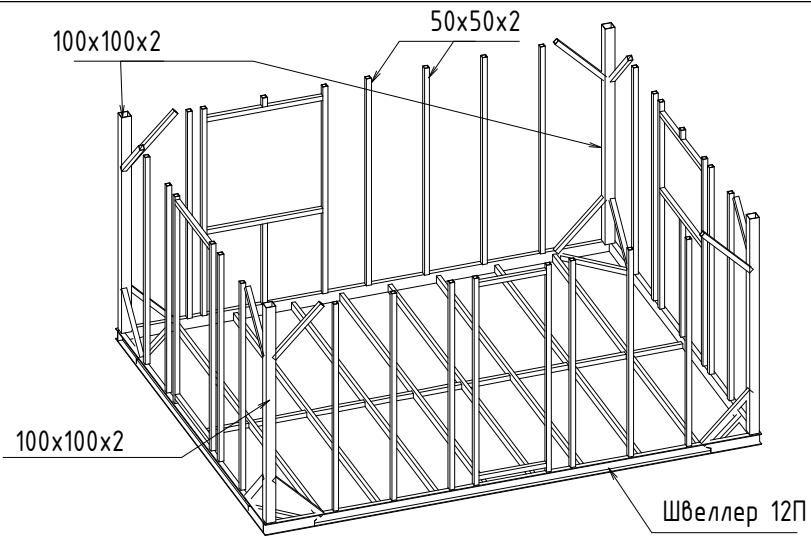

3
Шалны төмөр рам

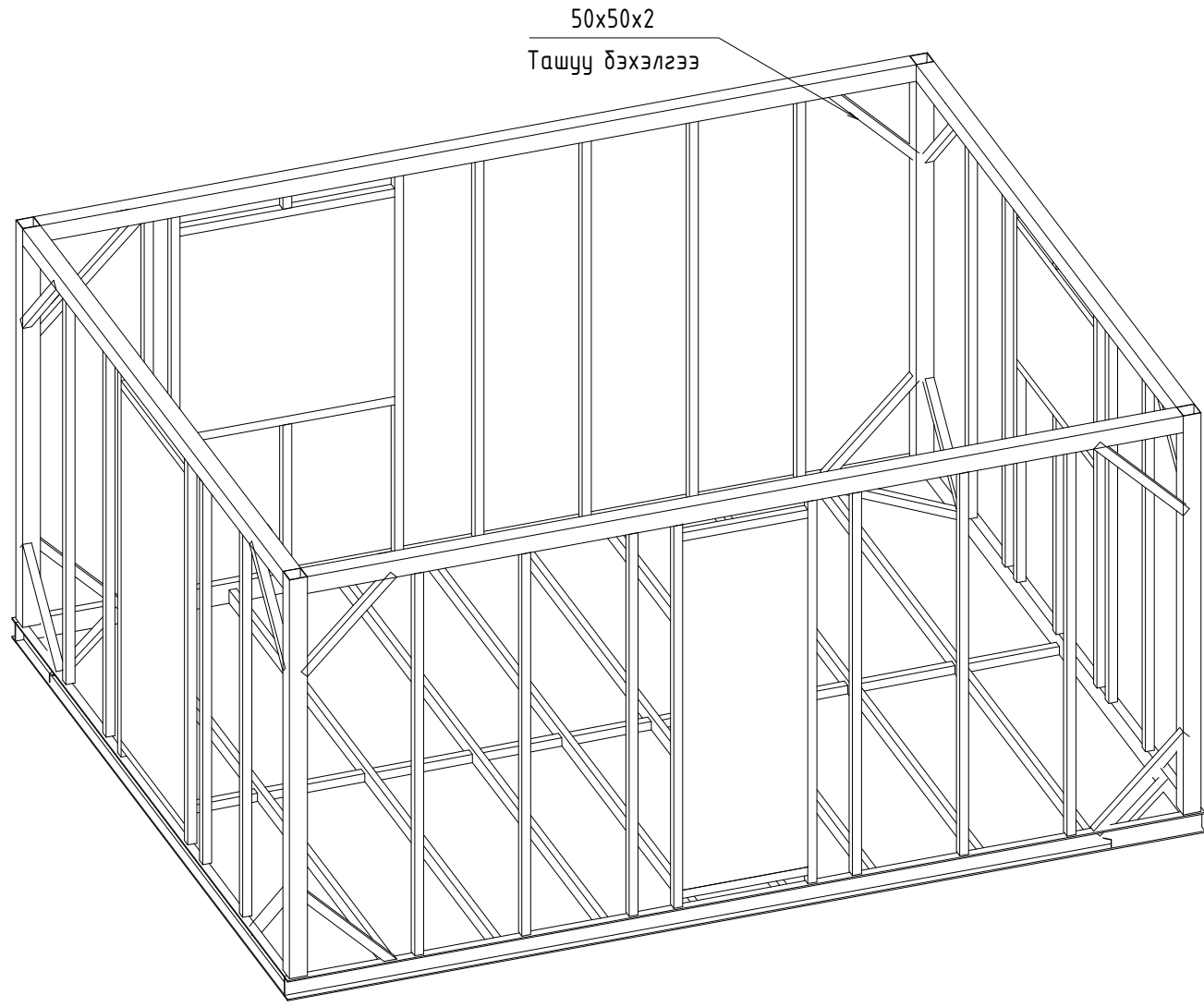
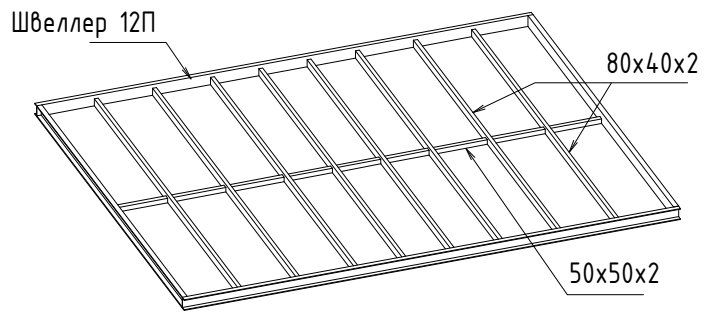

- Тайлбар**
 1.Энэ хуудсыг холбогдох зургуудтай хамтатгаж үзнэ.
 2.Гангийн марк С235 байна.
 3.Бүтээцийн ширээлтийн өндөр Kf=8мм байна.
 4. Сайн чанарын 50x50 модон пруссээр дотор рамьг угсарна

 "ОНЧ ТӨСӨЛ" ХХК Барилгын Зураг Төсөл Утас: 99107836					Өмнөговь аймаг Цогтцэций сум				
					"ЭРДЭНЭС-ТАВАНТОЛГОЙ"ХК-ний цанхи хотхон дахь зөөврийн сууц				
					Зөөврийн сууцны ханын рамьн угсралт			Үе шам: А.3	
Инженер				Т.Отгонбаяр	Е.Г.Шифр ОТ-22/02	Масштаб: А3. М 1:150	Огноо: 2022		
Гүйцэтгэсэн				М.Зандарьяа	Т.Г.Шифр	Зургийн дугаар: ББ-15	Бүх хуудас: 18		
Шалгасан				Т.Отгонбаяр					

Зөөврийн сууцны ханын дотор друсс модны угсралт

50x50
Ханын дотор друсс

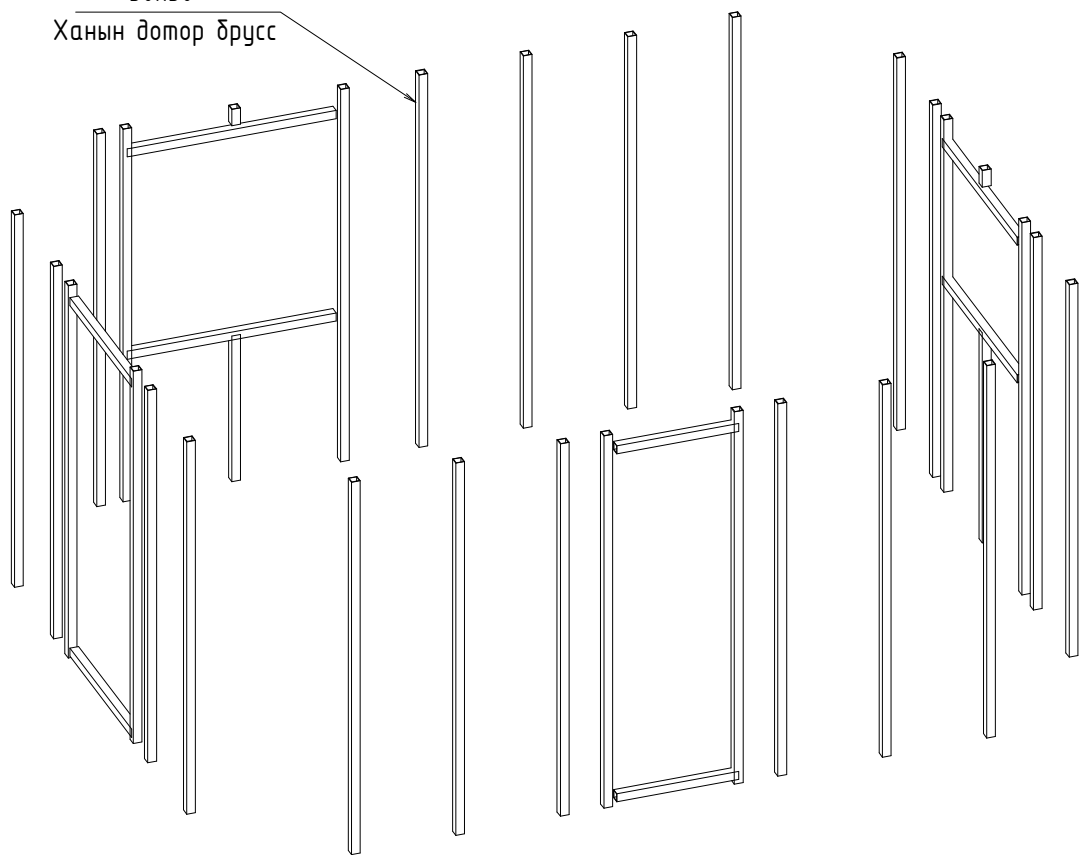

Угсрагдсан байгаа
метал каркас

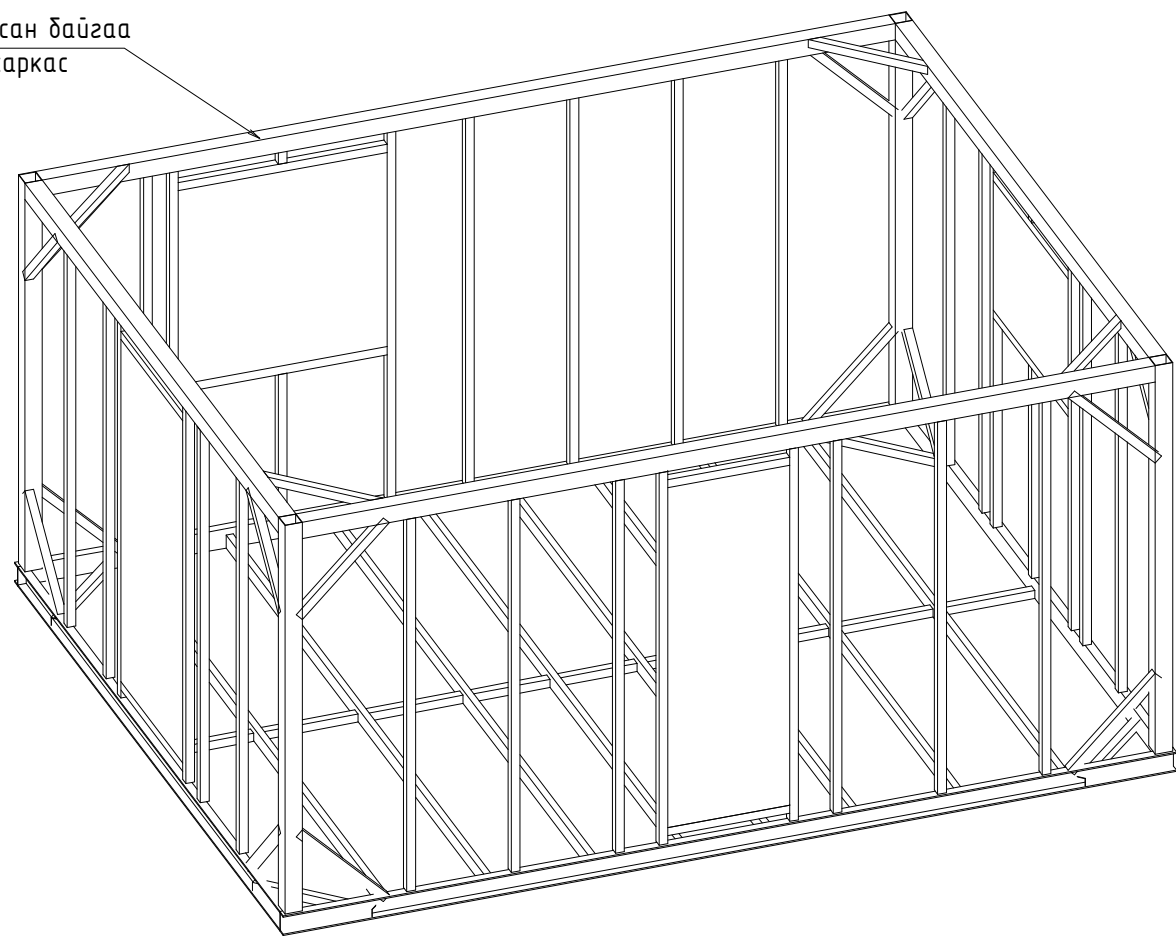

50x50
Ханын квадрат

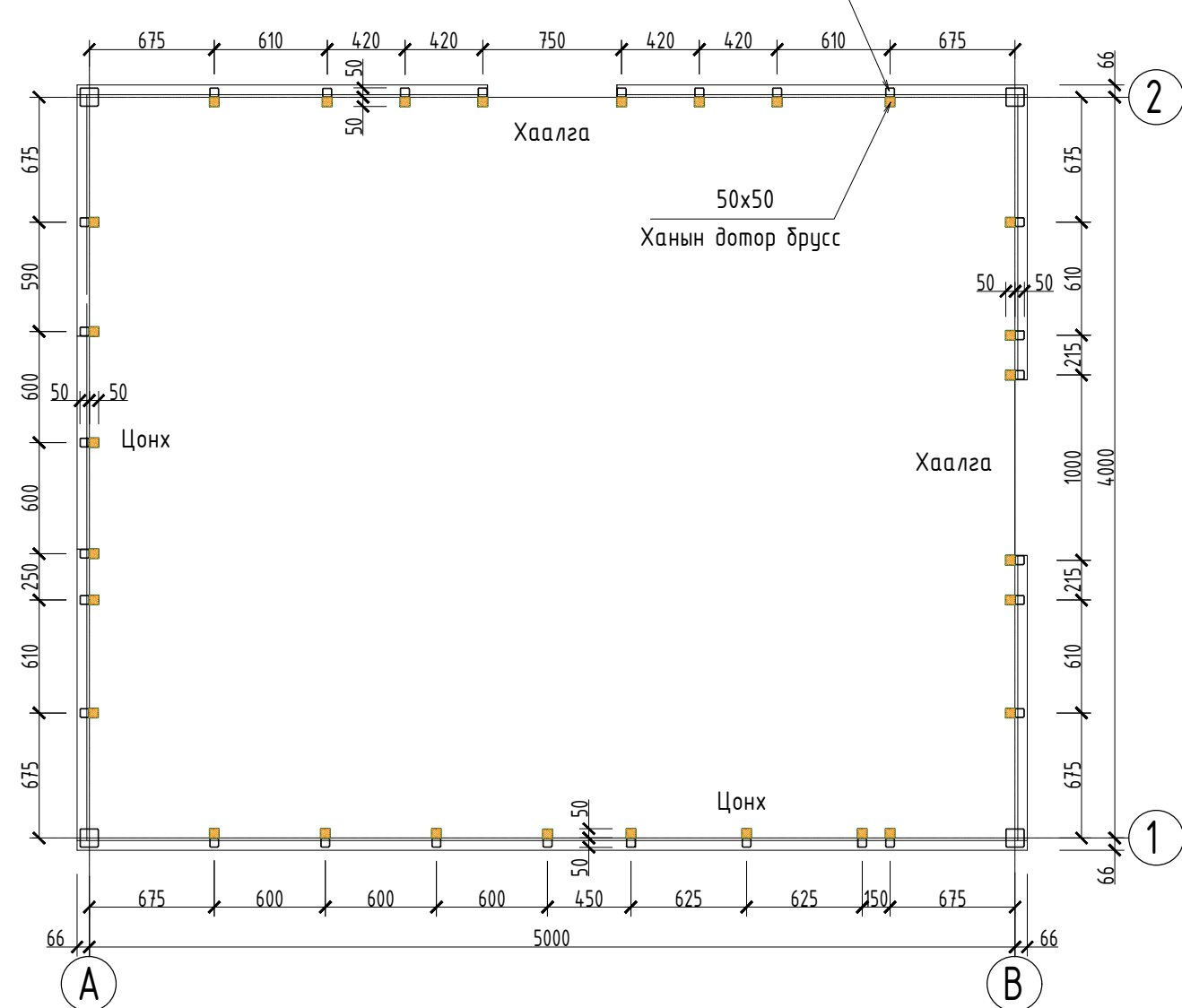

Тайлбар

- 1.Энэ хуудсыг холбогдох зургуудтай хамтатгаж үзнэ.
- 2.Гангийн марк С235 байна.
- 3.Бүтээцийн ширээлтийн өндөр Kf=8мм байна.
4. Сайн чанарын 50x50 модон пруссээр дотор рамыг угсарна

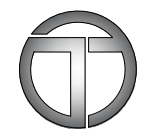
 <p>"ОНЧ ТӨСӨЛ" ХХК Барилгын Зураг Төсөл Утас: 99107836</p>	Өмнөговь аймаг Цогтцэций сум				Үе шат: А.3 Огноо: 2022 Бүх хуудас: 18
	"ЭРДЭНЭС-ТАВАНТОЛГОЙ"ХК-ний цанхи хотхон дахь зөөврийн сууц				
	Зөөврийн сууцны ханын дотор друсс модны угсралт				
	Инженер	Т.Отгонбаяр	Е.Г.Шифр	ОТ-22/02	
Гүйцэтгэсэн	М.Зандарьяа	Т.Г.Шифр		Зургийн дугаар:	ББ- 16
Шалгасан	Т.Отгонбаяр				

Зөөврийн сууцны дээврийн бүтэц угсрагдах дараалал

1. 50x50 төмөрөөр таазны дамнуруу хийх
Ханы дээд төмөрт гагнуураар угсарна

2. Таазны 50x50x2 төмөрэн доор 50x50 брусс
мод бэхэлж таазны 100мм эрдэс хөвөн
дулаалга угсарна

3. Дээврийн налуу гаргах 50x50x2 төмөрэн угсрах байдал

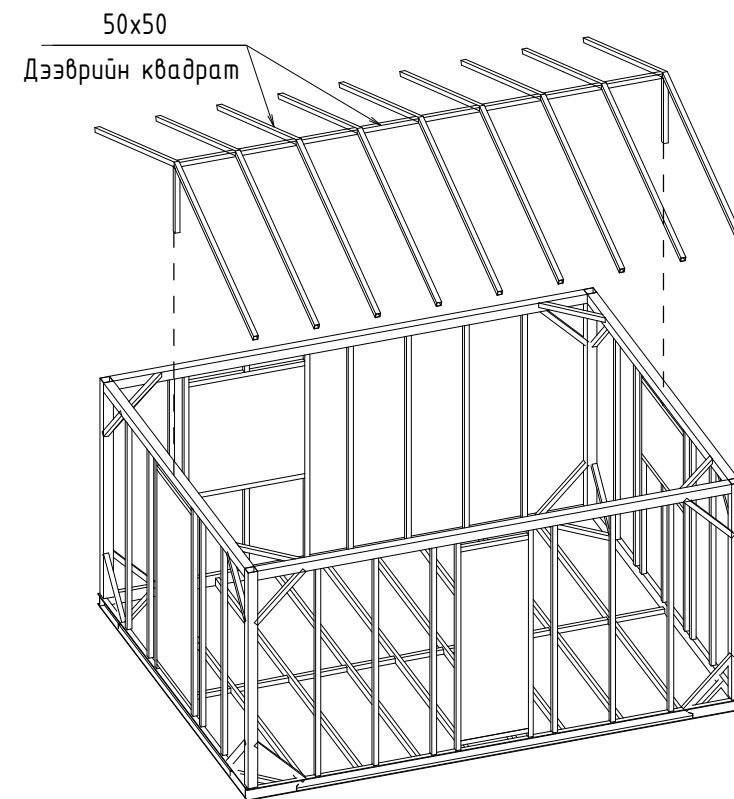
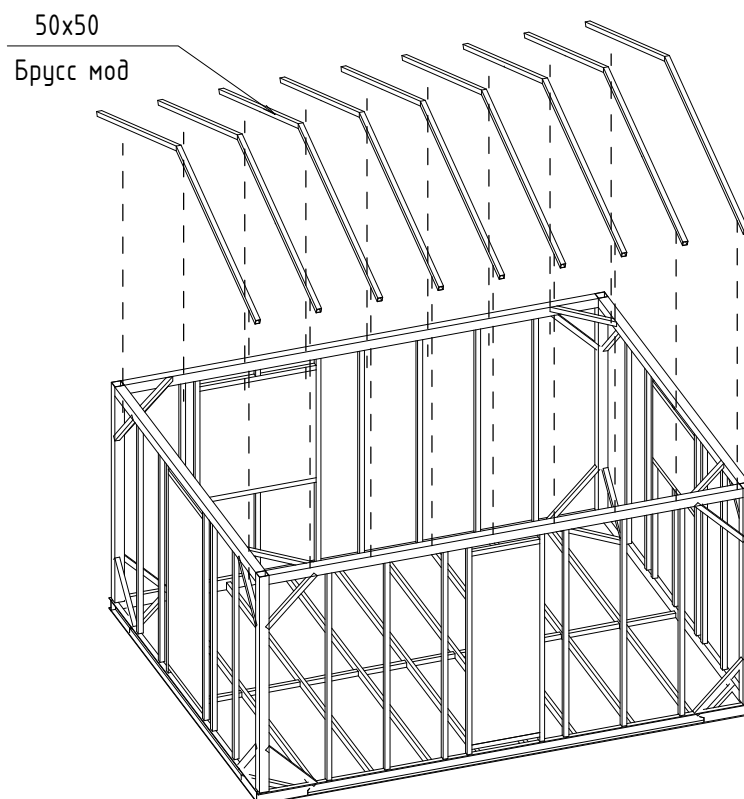
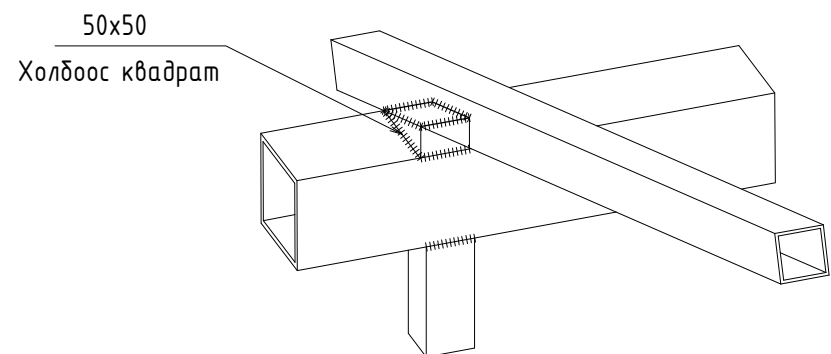

Тайлбар

1. Энэ хуудсыг холбогдох зургуудтай хамтатгаж үзнэ.
2. Гангийн марк С235 байна.
3. Бүтээцийн ширээлтийн өндөр Kf=8мм байна.
4. Сайн чанарын 50x50 модон пруссээр дотор рамыг угсарна



"ОНЧ ТӨСӨЛ" ХХК
Барилгын Зураг Төсөл
Утас: 99107836

Өмнөговь аймаг Цогтцэций сум
"ЭРДЭНЭС-ТАВАНТОЛГОЙ"ХК-ний цанхи хотхон дахь зөөврийн сууц

Зөөврийн сууц дээврийн угсралт

Инженер	Т.Отгонбаяр	Е.Г.Шифр ОТ-22/02	Масштаб: А3. М 1:150	Үе шат: А.3
Гүйцэтгэсэн	М.Зандарьяа	Т.Г.Шифр	Зургийн дугаар: ББ-17	Огноо: 2022
Шалгасан	Т.Отгонбаяр			Бүх хуудас: 18

Зөврийн сууцны төмөр каркасны угсрагдсан байдал

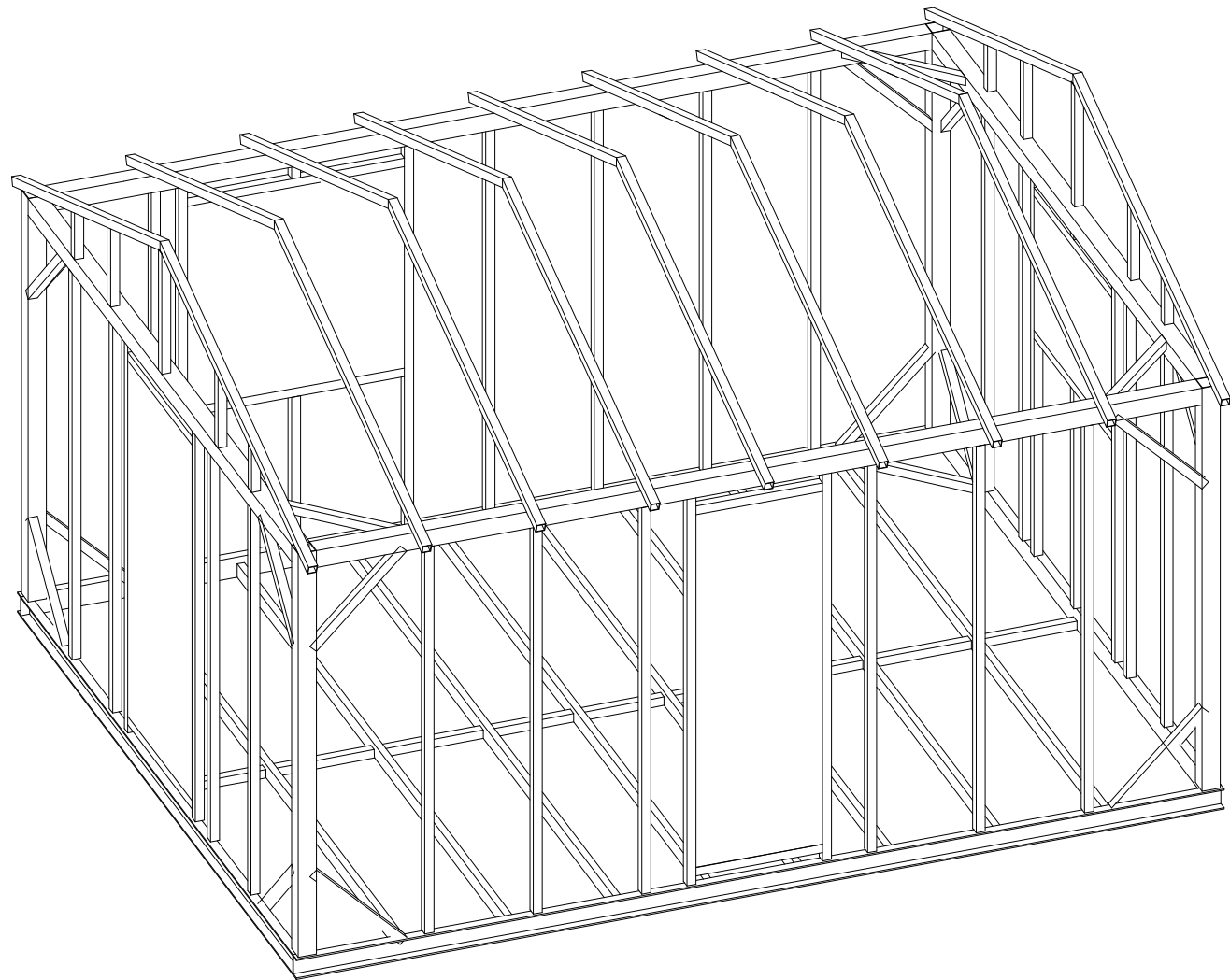

Материалын түүвэр										
Хийцийн нэр	Тоо хэмжээ /Ш/	Поз	Материал	Нэр	Тоо	Жин (кг)				
						1поз	Нийт	1 хийц	Нийт	
Метал хийц	1	1	C235	Швеллер 12П	L=4028	2	50.35	100.70	1078.54	1078.54
		2	C235	Швеллер 12П	L=5132	2	64.15	128.30		
		3	C235	80x40x2	L=4028	8	20.95	167.56		
		4	C235	100x100x2	L=2400	4	21.60	86.40		
		5	C235	50x50x2	L=2300	25	6.79	169.63		
		6	C235	100x100x2	L=3900	2	35.10	70.20		
		7	C235	100x100x2	L=4900	2	44.10	88.20		
		8	C235	50x50x2	L=1200	2	3.54	7.08		
		9	C235	50x50x2	L=707	24	2.09	50.06		
		10	C235	50x50x2	L=950	2	6.93	13.87		
		11	C235	50x50x2	L=700	2	6.93	13.87		
		12	C235	50x50x2	L=1350	1	3.98	3.98		
		13	C235	50x50x2	L=50	1	0.15	0.15		
		14	C235	50x50x2	L=135	1	6.93	6.93		
		15	C235	50x50x2	L=725	2	2.14	4.28		
		16	C235	50x50x2	L=2333	22	6.88	151.41		
		17	C235	50x50x2	L=950	1	2.80	2.80		
		18	C235	50x50x2	L=560	9	1.65	14.87		
		19	C235	50x50x2	L=600	9	1.77	15.93		

Модон хийц	1	1	Шал урт	50x50 Брусс	L=4928	8	8.01	64.06	265.40	265.40
		2	Шал хөндлөн	50x50 Брусс	L=3900	8	6.34	50.70		
		3	Хана	50x50 Брусс	L=2400	24	3.90	93.60		
		4	Тааз	50x50 Брусс	L=3900	9	6.34	57.04		

Тайлбар

- 1.Энэ хуудсыг холбогдох зургуудтай хамтатгаж үзнэ.
- 2.Гангийн марк С235 байна.
- 3.Бүтээцийн ширээлтийн өндөр Kf=8мм байна.
4. Сайн чанарын 50x50 модон пруссээр дотор рамыг угсарна

 "ОНЧ ТӨСӨЛ" ХХК Барилгын Зураг Төсөл Утас: 99107836	Өмнөговь аймаг Цогтцэций сум				Үе шат: А.3 Огноо: 2022 Бүх хуудас: 18
	"ЭРДЭНЭС-ТАВАНТОЛГОЙ"ХК-ний цанхи хотхон дахь зөврийн сууц				
	Зөврийн сууцны төмөр каркасны угсрагдсан байдал, материал түүвэр				
	Инженер		Т.Отгонбаяр	Е.Г.Шифр ОТ-22/02	
Гүйцэтгэсэн		М.Зандарьяа	Т.Г.Шифр	Зургийн дугаар: ББ-18	
Шалгасан		Т.Отгонбаяр			

Хашлага хийцийн дулаан техникийн үзүүлэлт

Д/Д	Хашлага хийцийн нэр	Материалын				R	K
		нэр	нягт	зусаан; δ	ДДК		
			кг/м ³	м	Вт м °C		
1	Гадна хана /1-р давхрын хана/	Ханын доторлогоо ЭД хавтан	-	0.09	0.36	0.25	
		Галд шатдаггүй эрдэс хөвөн	-	0.10	0.045	2.22	
		Дулаалгатай метал сайдинг	-	0.016	0.039	0.41	
		Дулаан өгөлтийн илчийн эсэргүүцэл				0.16	
						3.04	0.33
2	Дээврийн хучилт	Дээврийн өнгөт төмөр	-	0.006	0.17	0.04	
		Чулуун хөвөн M125	-	0.10	0.042	2.38	
		Улаан фанер	-	0.01	0.038	0.26	
		ЭД хавтан	-	0.09	0.36	0.25	
		Дулаан өгөлтийн илчийн эсэргүүцэл				0.16	
				3.09	0.32		
3	Цонх MNS 5802:2007	2 давхар шиллэгээтэй					
		хуванцар хүрээтэй				0.65	1.82
4	Гадна хаалга				0.5	2.0	
5	Дулаалгагүй шал	1-р бүс				2.1	0.47
		2-р бүс				4.3	0.23
		3-р бүс				8.6	0.12
		4-р бүс				14.2	0.07

Зургийн жагсаалт

Д/Д	Зургийн нэр	Тайлбар
1	Хашлага хийцийн дулаан техникийн үзүүлэлт, ХАС-ийн тойм байгуулалт, зургийн жагсаалт, ХАС-н үндсэн үзүүлэлт	ХАС-1
2	Таних тэмдэг, тайлбар бичиг	ХАС-2
3	Халаалтын системийн байгуулалт	ХАС-3
4	Агаар сэлгэлтийн системийн байгуулалт	ХАС-4
5	Дээврийн агаар сэлгэлтийн системийн байгуулалт	ХАС-5
6	Агаар сэлгэлтийн системийн тойм, материалын түүвэр	ХАС-6

Халаалт, агаар сэлгэлтийн системийн үндсэн үзүүлэлт:

Барилга байгууламжийн нэр	Барилгын эзлэхүүн /м ³ /	Гадна агаарын температур /°C/	Дулаан зарцуулалт, кВт (ккал/цаг)				Хүйтэн зарцуулалт /кВт/	Цахилгаан хөдөлгөөний хүчин чадал, кВт
			Халаалт	Агаар сэлгэлт	Халуун ус хангамж	Бүгд		
Зөөврийн сууцны барилга	-	-22.9	2.10 (1.806)	-	-	2.10+Q (1.806)+Q	-	-
Бүгд	-	-22.9	2.10 (1.806)	-	-	2.10+Q (1.806)+Q	-	-

 "ОНЧ ТӨСӨЛ" ХХК Барилгын Зураг Төсөл Утас: 99107836	Өмнөговь аймаг, Цогтцэций сум, "Эрдэнэс ТаванТолгой" ХК-ний Цанхи хотхон дахь зөөврийн орон сууцны барилга								
	Хашлага хийцийн дулаан техникийн үзүүлэлт, зургийн жагсаалт, ХАС-н үндсэн үзүүлэлт					Үе шат: А.3			
	Инженер	<i>Мөнхзаяа</i>	М.Мөнхзаяа	ЕГ Шифр:	-	Масштаб:	М-гүй	Огноо:	2022
	Гүйцэтгэсэн	<i>Мөнхзаяа</i>	М.Мөнхзаяа	ТГ Шифр:	-	Зургийн дугаар:	ХАС-01	Бүх хуудас:	04
Шалгасан	<i>Ц.Батсайхан</i>	Ц.Батсайхан							

Танух тэмдэг

Нэр	Тайлбар	
	Байгуулалт	Тойм
- Халаалтын өгөх шугам ()		
- Халаалтын буцах шугам (2-р хэлхээнд)		
- Халаалтын босоо шугам		
- Дамжуулах хоолойн диаметр		
- Халаах хэрэгсэл байгуулалт дээр		
- Хоолойн угсралтын налуу, хоолойн дулаалга		
- Бөмбөлгөн хаалт		
- Хий авагч, Ус юүлэгч вентиль		
- Халаалтын шугамын дулаалга		
- Агаар сорох ердийн систем		
- Салхивчийн суваг		
- Агаар сорох сараалж		
- Механик агаар сорлуулах систем		
- Баланслагч хаалт		

Тайлбар бичиг

Өмнөговь аймаг, Цогтцэций суманд баригдах "Эрдэнэс-ТаванТолгой" ХК-ний Цанхи хотхон дахь зөөврийн сууцны барилгын халаалт, агаар сэлгэлтийн системийн ажлын зургийг гүйцэтгэхдээ барилга архитектурын зургийн даалгавар болон дараахи БНБД-ийг үндэслэн барилгын зураг төслийн "Онч төсөл" ХХК-д 2022 оны 11-р сард боловсруулав. Үүнд:

MNS 3240-2013 Халаалт, агаар сэлгэлтийн ажлын зураг

MNS 3333-2013 Халаалт, агаар сэлгэлтийн танух тэмдэглэгээ

БНБД 23-01-09 Барилгад хэрэглэгдэх уур амьсгал, геофизикийн үзүүлэлт

БНБД 41-01-11 Халаалт, агаар сэлгэлт ба кондиционер

БНБД 25-01-20 Барилгын дулаан хамгаалалт зэрэг норм дүрмийг мөрдлөг

болгов.

Өмнөговь аймаг, Цогтцэций сум:

Гадна агаарын хэм хүйтний улиралд -22.9 °C

Халаалт үргэлжлэх хугацаа 202хон

Зонхилох өрөөний агаарын хэм 20 °C

Халаалт:

Дулаан хангамжийн эх үүсвэр нь бие даасан цахилгаан систем болно. Тус барилгад цахилгаан шалны халаалт нийт талбайн 80%-д төлөвлөв. Шалны гадаргуу дээрхи температур 24°C байна. Ариун цэврийн өрөөнд чийгтэй нөхцөлд зориулсан шалны халаалт байна. Мөн шалны бэлтгэл үед суурилуулах ба удирлагын самбарыг өрөөны гадна талд угсарна.

Агаар сэлгэлт:

Агаар сэлгэлтийн системийг дугуй огтлолтой хоолойтой ердийн систем төлөвлөв.

Дотор халаалт, агаар сэлгэлтийн системийг угсрахдаа БНБД 40-06-15-ийн холбогдох заалтуудыг баримтлан техник аюулгүй ажиллагааны угсралтын норм дүрмийг сахин ажиллах хэрэгтэй ба тусгай зөвшөөрөл бүхий мэргэжлийн байгууллагаар гүйцэтгүүлэх шаардлагатай.

Ажлын зурагт тусгагдан сонгогдсон хийц болон материалыг захиалагчийн хүсэлтээр угсралтын ажлын явцад адил хүчин чадалтай өөр моног төхөөрөмжөөр орлуулах бол заавал зураг төсөл зохиогчийн зөвшөөрлийг авна.

<p>"ОНЧ ТӨСӨЛ" ХХК Барилгын Зураг Төсөл Утас: 99107836</p>	Өмнөговь аймаг, Цогтцэций сум, "Эрдэнэс ТаванТолгой" ХК-ний Цанхи хотхон дахь зөөврийн орон сууцны барилга					
	Танух тэмдэг, тайлбар бичиг					Үе шам: А.3
	Инженер		М.Мөнхзаяа	ЕГ Шифр:	Масштаб:	Огноо:
	Гүйцэтгэсэн		М.Мөнхзаяа	-	М-зүй	2022
Шалгасан		Ц.Батсайхан	ТГ Шифр:	Зургийн дугаар:	Бүх хуудас:	
			-	ХАС-02	04	

Халаалтын системийн байгуулалт

M1:50

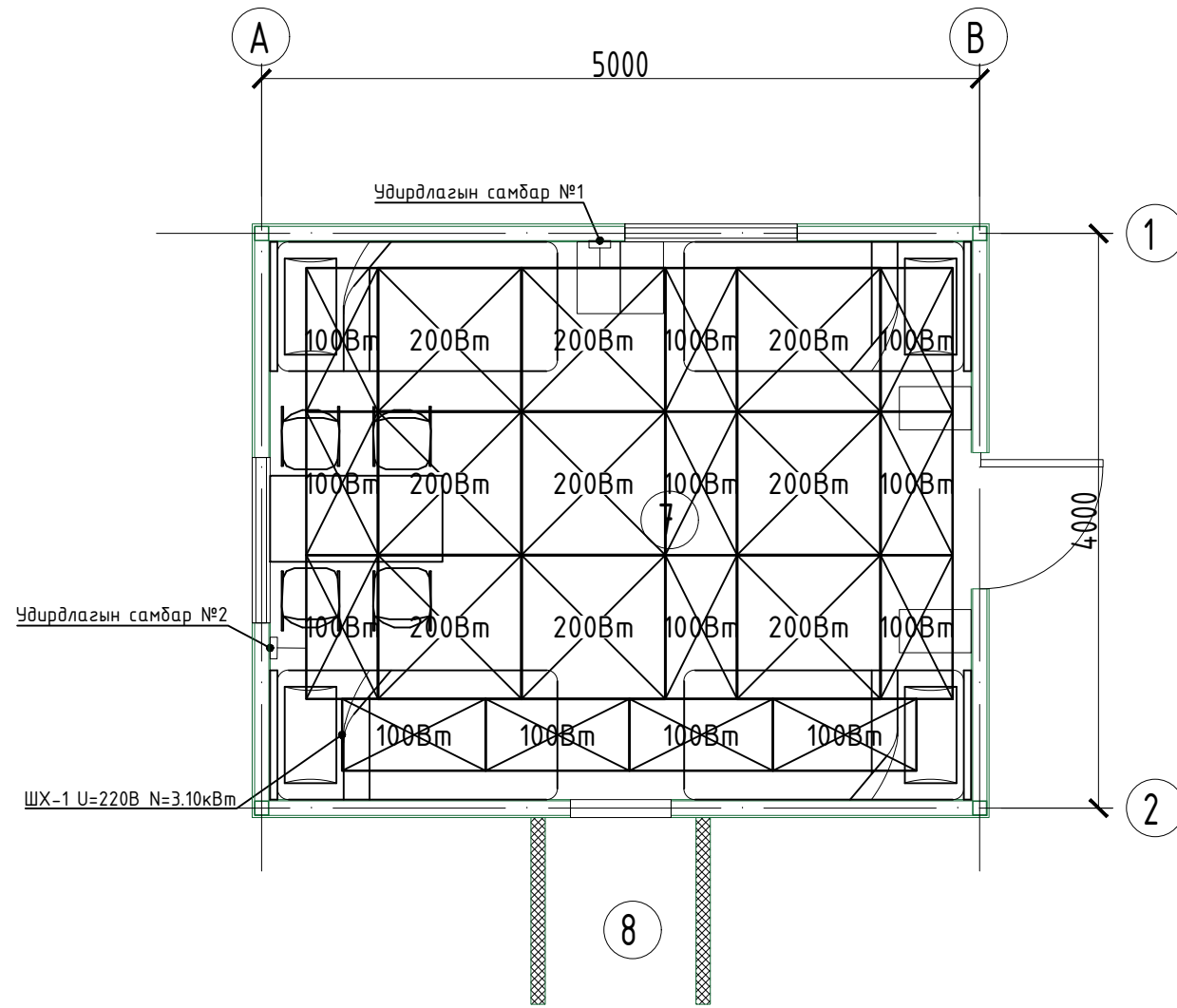

Өрөөний тодорхойлолт

№	Өрөөний нэр	Халаалтын ачаалал:	
		tв °C	Qда, кВт
"А" сууц			
1	Өрөө-1	20	1.95
2	Хүзүүвч	16	0.15
	Нийт		2.10

 "ОНЧ ТӨСӨЛ" ХХК Барилгын Зураг Төсөл Утас: 99107836	Өмнөговь аймаг, Цогтцэций сум, "Эрдэнэс ТаванТолгой" ХК-ний Цанхи хотхон дахь зөөврийн орон сууцны барилга				Үе шам:	
	Халаалт, агаар сэлгэлтийн системийн байгуулалт				А.3	
	Инженер	<i>Мөнхзаяа</i>	М.Мөнхзаяа	ЕГ Шифр:	Масштаб:	Огноо:
	Гүйцэтгэсэн	<i>Мөнхзаяа</i>	М.Мөнхзаяа	-	M1:50	2022
Шалгасан	<i>Ц.Батсайхан</i>	Ц.Батсайхан	ТГ Шифр:	Зургийн дугаар:	Бүх хуудас:	
			-	ХАС-03	04	

Агаар сэлгэлтийн системийн байгуулалт

M1:50

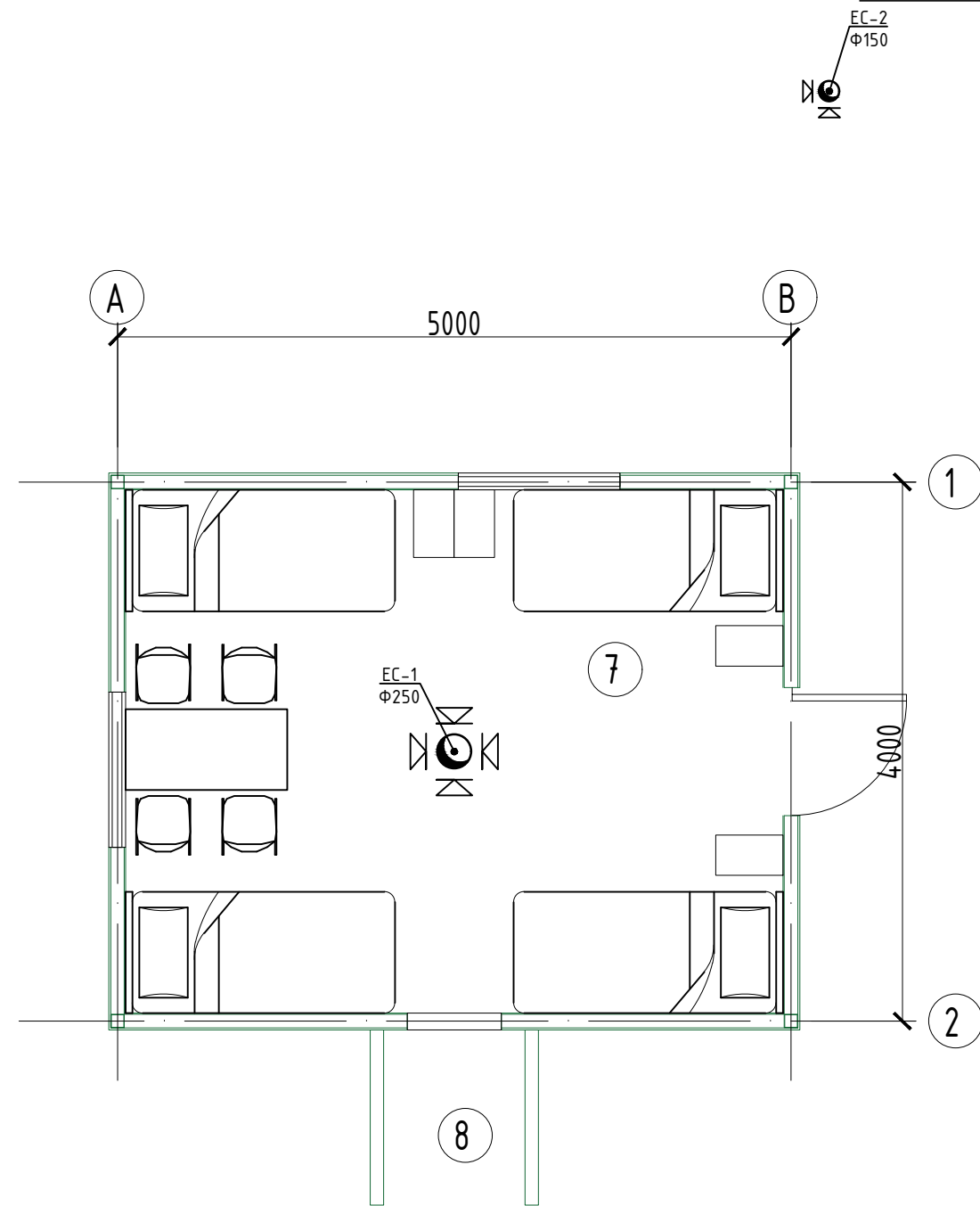

Өрөөний тодорхойлолт

№	Өрөөний нэр	Агаар сэлгэлтийн зардал:	
		L _{ор} (м ³ /цаг)	L _{сop} (м ³ /цаг)
"А" сууц			
1	Өрөө-1	-	130.0
2	Хүзүүвч	-	-
	Нийт	-	130.0

 "ОНЧ ТӨСӨЛ" ХХК Барилгын Зураг Төсөл Утас: 99107836	Өмнөговь аймаг, Цогтцэций сум, "Эрдэнэс ТаванТолгой" ХК-ний Цанхи хотхон дахь зөөврийн орон сууцны барилга				Үе шам:	
	Халаалтын системийн байгуулалт				A.3	
	Инженер	<i>Мөнхзаяа</i>	М.Мөнхзаяа	ЕГ Шифр:	Масштаб:	Огноо:
	Гүйцэтгэсэн	<i>Мөнхзаяа</i>	М.Мөнхзаяа	-	M1:50	2022
Шалгасан	<i>Ц.Батсайхан</i>	Ц.Батсайхан	ТГ Шифр:	Зургийн дугаар:	Бүх хуудас:	
			-	ХАС-04	04	

Дээврийн агаар сэлгэлтийн системийн байгуулалт

M1:50

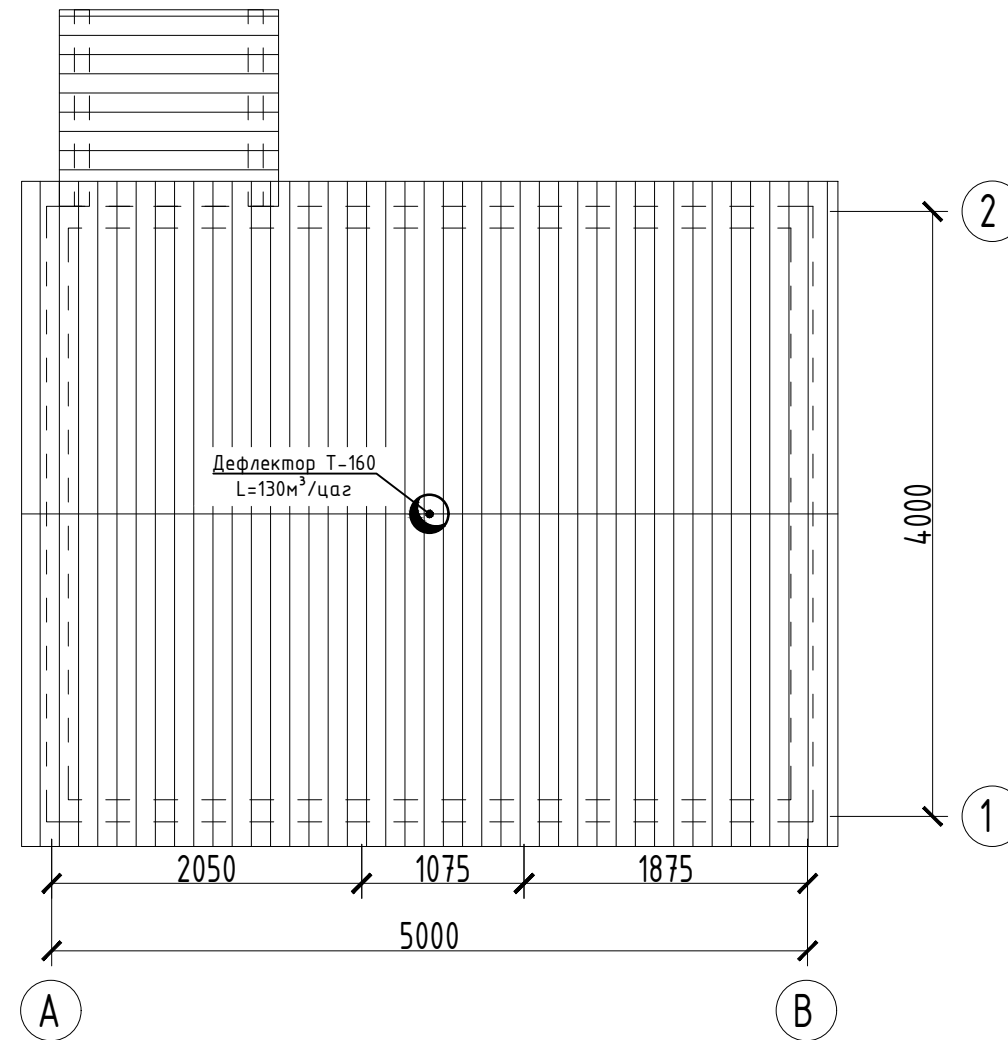

 "ОНЧ ТӨСӨЛ" ХХК Барилгын Зураг Төсөл Утас: 99107836	Өмнөговь аймаг, Цогтцэций сум, "Эрдэнэс ТаванТолгой" ХК-ний Цанхи хотхон дахь зөөврийн орон сууцны барилга						
	Агаар сэлгэлтийн системийн байгуулалт					Үе шам: А.3	
	Инженер	<i>Мөнхзаяа</i>	М.Мөнхзаяа	ЕГ Шифр:	-	Масштаб:	Огноо:
	Гүйцэтгэсэн	<i>Мөнхзаяа</i>	М.Мөнхзаяа	ТГ Шифр:	-	М1:50	2022
Шалгасан	<i>Ц.Батсайхан</i>	Ц.Батсайхан	Зургийн дугаар:	-	ХАС-05	Бүх хуудас:	
						04	

Агаар сэлгэлтийн системийн тойм

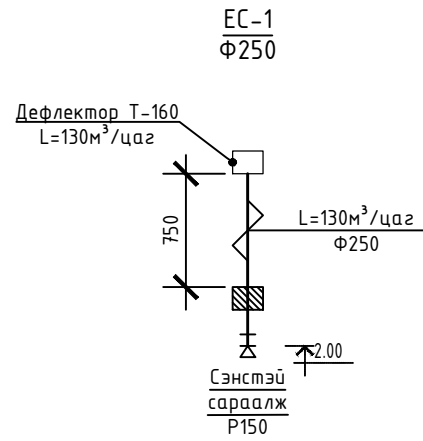

МАТЕРИАЛЫН ТҮҮВЭР

Халаалт:

Д/д	Тэмдэглэгээ	Нэрс	Тоо	Жин кг	Тайлбар
1	2	3	4	5	6
Халаалтын систем					
1-р давхрын халаалтын систем					
1		Шалны халаалтын пилёнк			
		өргөн - 1м	10.5	-	у/м
2		Удирлагын самбар	2	-	шир

МАТЕРИАЛЫН ТҮҮВЭР

Агаар сэлгэлт:

Агаар сорох ердийн систем / ЕС-1->ЕС-2 /

1		Агаар дамжуулах хоолой			
		Ф250	3.0	-	у/м
2		Агаар дамжуулах хоолойн дэхэлгээ			
		Ф250	2.0	-	шир
3		Агаар дамжуулах хоолойн дулаалга			
		Ф250	1.5	-	у/м
5		Сэнстэй сараалж			
		Ф250	1.0	-	шир
6		Дефлектор			
		Ф250	1.0	-	шир

 "ОНЧ ТӨСӨЛ" ХХК Барилгын Зураг Төсөл Утас: 99107836	Өмнөговь аймаг, Цогтцэций сум, "Эрдэнэс ТаванТолгой" ХК-ний Цанхи хотхон дахь зөөврийн орон сууцны барилга					
	Материалын түүвэр				Үе шам: А.3	
	Инженер	<i>Мөнхзаяа</i>	М.Мөнхзаяа	ЕГ Шифр:	Масштаб:	Огноо:
	Гүйцэтгэсэн	<i>Мөнхзаяа</i>	М.Мөнхзаяа	-	М-зүй	2022
Шалгасан	<i>Ц.Батсайхан</i>	Ц.Батсайхан	ТГ Шифр:	Зургийн дугаар:	Бүх хуудас:	
			-	ХАС-06	04	

ТАЙЛБАР

Ерөнхий хэсэг

Энэхүү барилгын дотор цахилгааны ажлын зургийг барилга, архитектур, салхибч, технологийн даалгаврыг үндэслэн "Орон сууц, олон нийтийн барилгын цахилгаан тоног төхөөрөмжийг төлөвлөх ба угсрах" барилгын дүрэм "БД43-102-07" Цахилгаан байгууламжын дүрэм "БД43-101-03" "Байгалийн ба зохиомол гэрэлтүүлэг" "БНБД 23-02-08" Барилга байгууламжын аянга хамгаалалтын зураг төсөл зохиох заавар" "БД 43-103-08"-ын дагуу хийж гүйцэтгэв.

Цахилгаан хангамж

Цахилгаан хэрэглэгчид нь цахилгаан хангамжын найдвартай ажиллагааны III зэрэгт хамаарагдана. Цахилгаан сүлжээний байгуулалтыг <БД 43-101-03 Цахилгаан байгууламжийн дүрэм>-д заасан шаардлагуудын дагуу зэс голтой утас, кабелиар гүйцэтгэнэ. Барилгын тэжээлд (АХ) автоматтай хайрцаг төлөвлөсөн. Автоматтай хайрцагийг захиалагчийн хүсэлтээр суурин розеткаас тэжээхээр төлөвлөв. Самбарт ВА47-100, ВА47-29, АД-12 маягын автоматтуудыг төлөвлөсөн.

Цахилгааны самбаруудын тоноглолд ОХУ-н ИЕК брэндийн ВА-47,ВА-29,АД-12 маягийн автомат болон дусад тоног төхөөрөмжүүдийг төлөвлөж өгсөн болно.

Тоног төхөөрөмжийг угсрах

Автоматтай хайрцагийг шалнаас 1.5м өндөрт, унтраалгыг хаалга онгойх талын хананд шалнаас 1.3м-т, өрөөнүүдийн розеткиг шалнаас 0.4м-2.0м-т угсрана. Унтраалга болон ердийн розеткиг далдлагчаар ил угсарна. Гэрэлтүүлгүүд нь монгол улсын стандартад нийцсэн байх шаардлагатай. Бүх розетка, унтраалга, гэрэлтүүлэг газардуулагдсан байна.

Аянга хамгаалалт, газардүүлга

Уг барилга нь аянгаас хамгаалалтын ердийн хэсэгт орох ба хамгаалалтын III түвшинд орно.

Барилгын шинээр хийгдэх дээвэр дээр 8 мм-ийн дөөрөнхий ган утсаар аянгын гүйдэл хүлээн авах торыг татаж, торны зангилаа цулзваруудыг гагнаж өгнө. Барилгын аянга хүлээн авагч нь шууд аянга дуухаас хамгаалж, аянганы цахилгааны нөлөө болон аянганы цахилгааны долгион нэвтрэхээс хамгаалж потенциалыг тэгшитгэнэ. Аянгын гүйдэл дамжуулагчыг 40x4мм-ийн тугузан гангаар хийж барилгын хананаас 100мм хөндий дуулгаж дуулт тус бүрт 3н босоо электрод холбож өгнө.

Газардуулгын эсэргүүцэл нь 4 Ом-оос хэтэрсэн тохиолдолд нэмэлт арга хэмжээ авах шаардлагатай.

Угсралтыг цахилгаан техникийн ажил БНБД-305.06.90 нормын шаардлагад нийцүүлэн зураг төслийн дагуу гүйцэтгэх шаардлагатай.

ЗУРГИЙН БҮРДЭЛ

Хуудас	Нэр	Тайлбар
01	Зургийн бүрдэл, үндсэн үзүүлэлт, тайлбар	ХТ-1
02	Материалын түүвэр	ХТ-2
03	Автоматтай хайрцагийн тооцооны дүдүүвч (АХ-1,2,3,4)	ХТ-3
04	Хүчит төхөөрөмжийн байгуулалт	ХТ-4
05	Аянга хамгаалалт, газардуулгын байгуулалт	ХТ-5
06	Гэрэлтүүлгийн байгуулалт	ДГ-1

ҮНДСЭН ҮЗҮҮЛЭЛТ

Д/Д	Үзүүлэлтийн нэр	Хэмжих нэгж	Тоон утга
1	Сүлжээний хүчдэл	Вольт	400/230
2	Суурилагдсан ачаалал	кВт	6.5
3	Тооцооны ачаалал	кВт	5.2
4	Тооцооны гүйдэл	А	9.7

ИШ ТАТСАН БИЧИГ БАРИМТЫН ЖАГСААЛТ





Тэмдэглэгээ	Нэр	Тайлбар
БД 43-102-07	Орон сууц, олон нийтийн барилгын цахилгаан тоног төхөөрөмж төлөвлөх ба угсрах,	
БНБД 23-0208	Байгалийн ба зохиомол гэрэлтүүлэг,	
БД 43-103-08	Барилга байгууламжийн аянга хамгаалалтын зураг төсөл зохиох заавар,	
БД 43-101-03	Цахилгаан байгууламжийн дүрэм	
MNS 3757-16:2007	Байгуулалт дээрхи цахилгаан тоног төхөөрөмж болон дамжуулагчийн таних тэмдэг	



Өмнөговь аймаг Цогтцэций сум
"ЭРДЭНЭС-ТАВАНТОЛГОЙ"ХК-ний цанхи хотхон дахь зөврийн сууц

ТАЙЛБАР, ЗУРГИЙН БҮРДЭЛ, ҮНДСЭН ҮЗҮҮЛЭЛТ

Инженер	<i>Ч.Баярмаа</i>	Ч.Баярмаа	Е.Г.Шифр	Масштаб:	Үе шат:
Гүйцэтгэсэн	<i>Б.Чимэгсайхан</i>	Б.Чимэгсайхан	0Т-22/02	А3. М 1:75	А3
Шалгасан	<i>Ч.Баярмаа</i>	Ч.Баярмаа	Т.Г.Шифр	Зургийн дугаар:	Огноо:
				ХТ-1	2022
					Бүх хуудас:
					6

Д/д	Нэр	Маяг	Хэм. нэгж	Тоо
1	Автоматтай хайрцаг. IP31 /АХ-1,2,3,4/		КОМ	4
1.1	Оролт: ВА47-100/2/32А хар.С- Автомат таслуур		ш	1
1.2	ОПС1-С/4- Цэнэг шавхагч		ш	1
1.3	ППНИ-33-25А- Гал хамгаалагч		ш	1
1.4	Группт: ВА47-100/2/25А хар.Д- Автомат таслуур		ш	1
1.5	АД-12.2Р/25/30МА-У30-мо Автомат таслуур		ш	1
1.6	ВА47-29/1/16А хар.В- Автомат таслуур		ш	2
2	Таазанд тоноглох LED чийдэн дүхий гэрэлтүүлэгч 220В, 2х36Вт - IP44		ш	8
3	Далд тавих, хоёр туйлт унтраалга, 230В, 16А, IP20		ш	4
4	Газардуулгын контакттай ердийн хоёрлосон розетка 220В,10А, IP20		ш	16
5	Утас салбарлах хайрцаг		ш	10
6	Унтраалга, розетк угсрах хайрцаг		ш	20
7	1х2.5 кв.мм хөндлөн огтлолтой зэс голтой ПВХ тусгаарлагчтай хавтгай утас	ПВ-660	м	120
8	1х4 кв.мм хөндлөн огтлолтой зэс голтой ПВХ тусгаарлагчтай хавтгай утас	ПВ-660	м	170
9	Цахилгааны утас сүвлэх уян пластмассан хоолой /гал дэмждэггүй/	ПХ Ф20	м	56
10	Цахилгааны утас сүвлэх уян пластмассан хоолой /гал дэмждэггүй/	ПХ Ф16	м	30
11	Цайрдсан туузан ган, 40х4мм		м	21
12	Аянгын хүлээн авагч тор, Ф8мм		м	72
13	Тусгаарлагч дэр		ш	32
14	Босоо электрод булан төмөр L=3м 50х50х5мм		ш	12
15	Газардуулгын контакттай суурин розетка 220В, 32А, IP44	32А 	ш	4

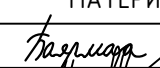
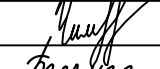
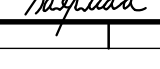

Өмнөговь аймаг Цогтцэций сум					
"ЭРДЭНЭС-ТАВАНТОЛГОЙ"ХК-ний цанхи хотхон дахь зөөврийн сууц					
МАТЕРИАЛЫН ТҮҮВЭР					
Инженер		Ч.Баярмаа	Е.Г.Шифр	Масштаб:	Үе шат:
Гүйцэтгэсэн		Б.Чимэгсайхан	ОТ-22/02	А3. М 1:75	Огноо:
Шалгасан		Ч.Баярмаа	Т.Г.Шифр	Зургийн дугаар:	Бүх хуудас:
				ХТ-2	6

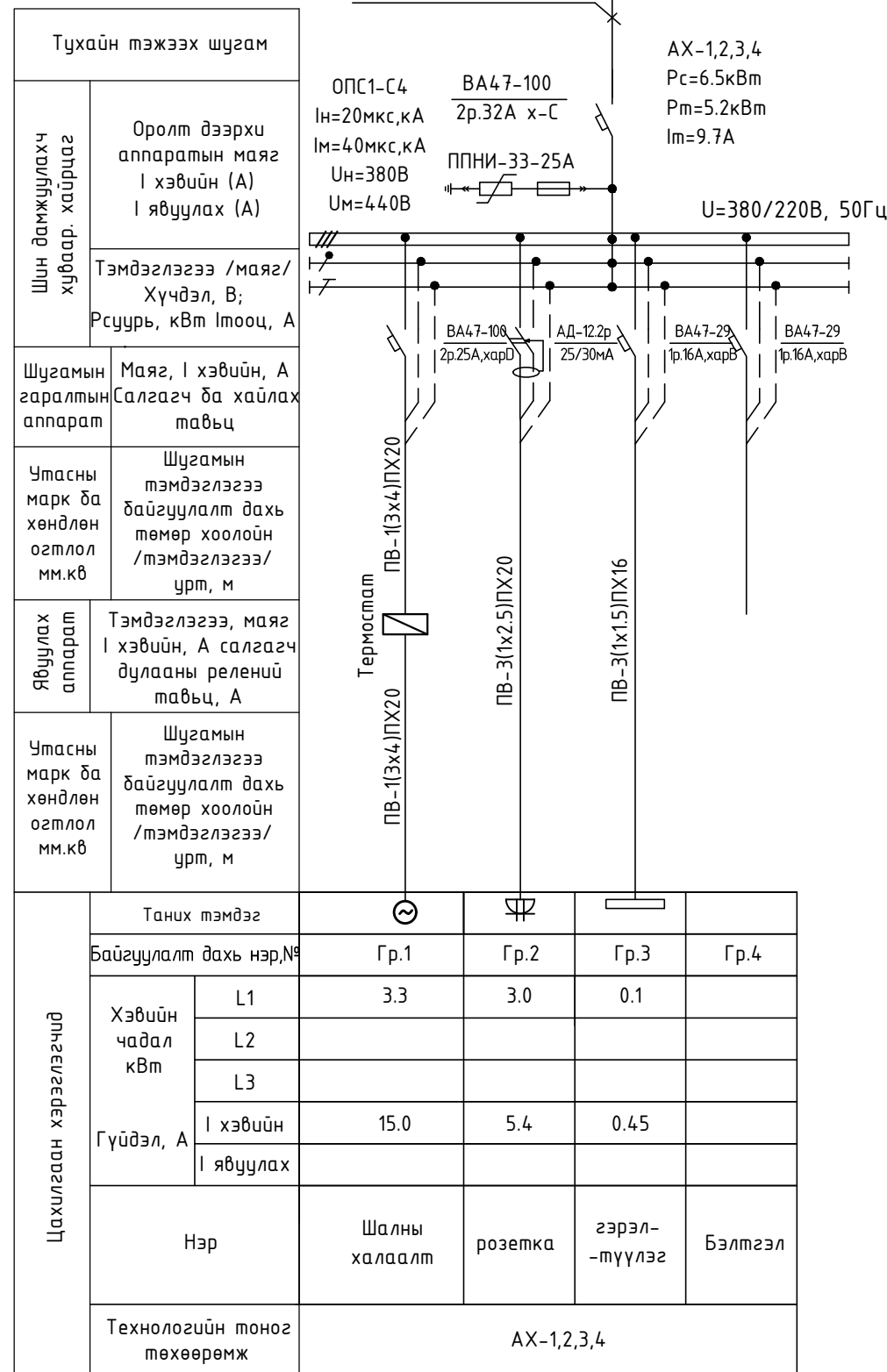

Өмнөговь аймаг Цогтцэций сум "ЭРДЭНЭС-ТАВАНТОЛГОЙ"ХК-ний цанхи хотхон дахь зөөврийн сууц					
АВТОМАТТАЙ ХАЙРЦГИЙН ТООЦООНЫ БҮДҮҮВЧ					Ye шат: А.3
Инженер	<i>Баярмаа</i>	Ч.Баярмаа	Е.Г.Шифр ОТ-22/02	Масштаб: А3. М 1:75	Огноо: 2022
Гүйцэтгэсэн	<i>Шиф</i>	Б.Чимэгсайхан	Т.Г.Шифр	Зургийн дугаар: ХТ-3	Бүх хуудас: 6
Шалгасан	<i>Баярмаа</i>	Ч.Баярмаа			

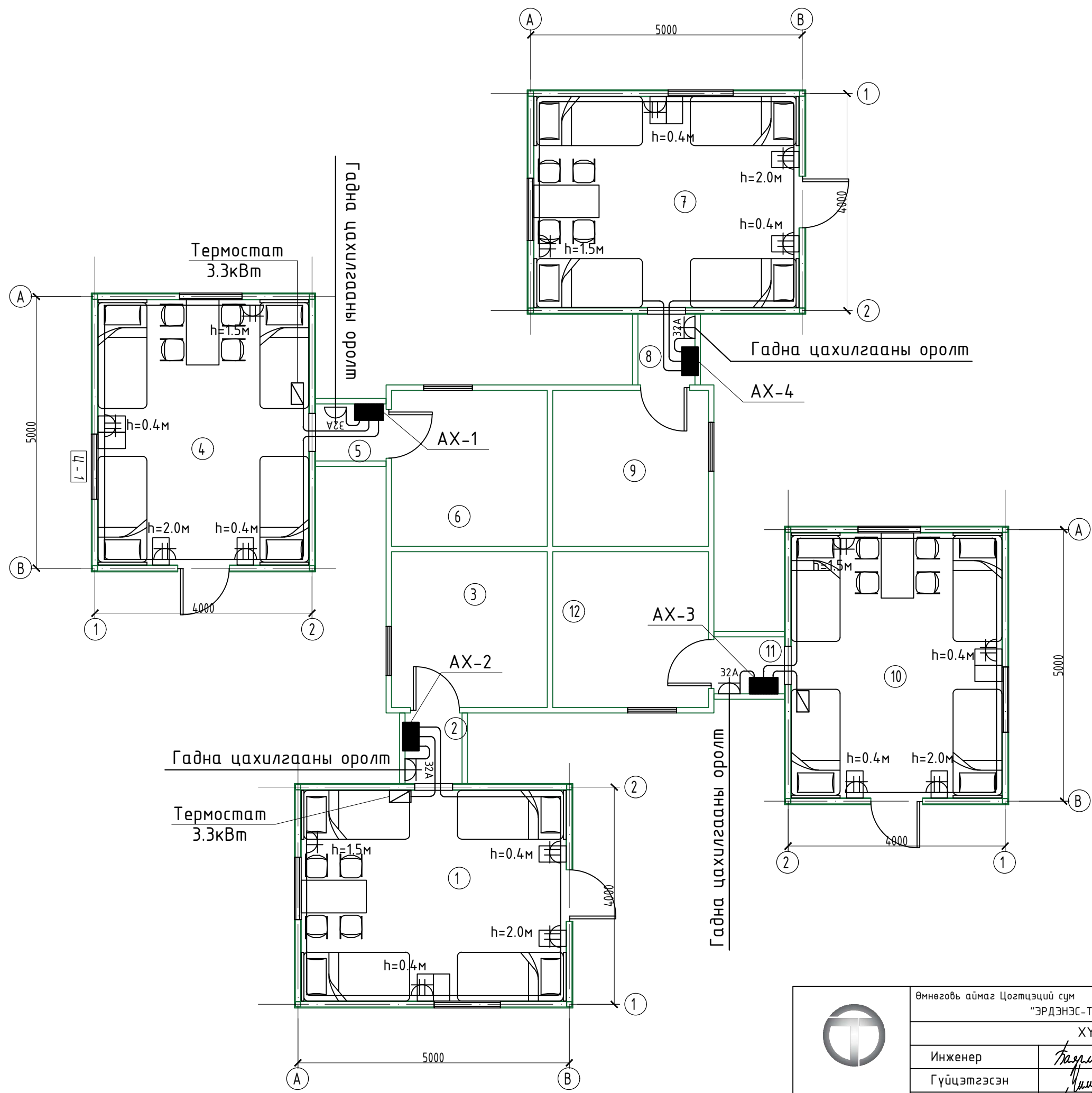

ЗӨӨВРИЙН СУУЦЫН ТӨЛӨВЛӨЛТ

ӨРӨӨНИЙ ТОДОРХОЙЛОЛТ		
Д/д	Өрөөний нэр	Талбай
А сууц = 28.53 м ²		
1	Өрөө 1	18.95
2	Хүзүүвч	1.35
3	Ариун цэврийн өрөө	8.23
Б сууц = 28.53 м ²		
4	Өрөө 2	18.95
5	Хүзүүвч	1.35
6	Ариун цэврийн өрөө	8.23
В сууц = 28.53 м ²		
7	Өрөө 3	18.95
8	Хүзүүвч	1.35
9	Ариун цэврийн өрөө	8.23
Г сууц = 28.53 м ²		
10	Өрөө 4	18.95
11	Хүзүүвч	1.35
12	Ариун цэврийн өрөө	8.23
Нийт		114.12 м ²

	Өмнөговь аймаг Цогтцэций сум				
	"ЭРДЭНЭС-ТАВАНТОЛГОЙ"ХК-ний цанхи хотхон дахь зөврийн сууц				
	ХҮЧИТ ТӨХӨӨРӨМЖИЙН БАЙГУУЛАЛТ				
	Инженер	<i>Ч.Баярмаа</i>	Ч.Баярмаа	Е.Г.Шифр	Масштаб:
Гүйцэтгэсэн	<i>Б.Чимэгсайхан</i>	Б.Чимэгсайхан	ОТ-22/02	А3. М 1:75	Огноо:
Шалгасан	<i>Ч.Баярмаа</i>	Ч.Баярмаа	Т.Г.Шифр	Зургийн дугаар:	Бүх хуудас:
				ХТ-4	6

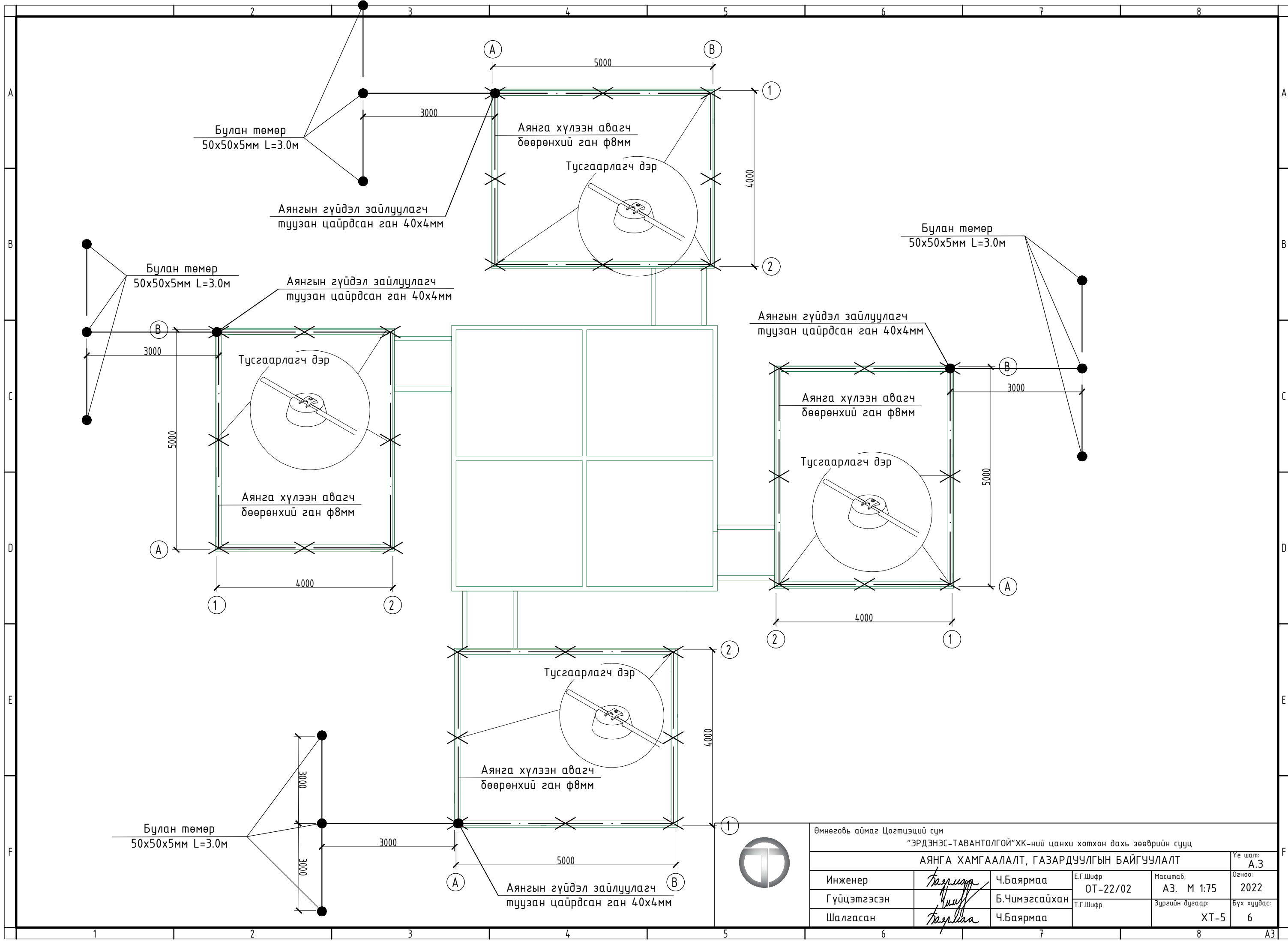

Өмнөговь аймаг Цогтцэций сум					
"ЭРДЭНЭС-ТАВАНТОЛГОЙ"ХК-ний цанхи хотхон дахь зөөврийн сууц					
АЯНГА ХАМГААЛАЛТ, ГАЗАРДУУЛГЫН БАЙГУУЛАЛТ					Үе шат: А.З
Инженер	<i>Ч.Баярмаа</i>	Ч.Баярмаа	Е.Г.Шифр ОТ-22/02	Масштаб: А3. М 1:75	Огноо: 2022
Гүйцэтгэсэн	<i>Б.Чимэгсайхан</i>	Б.Чимэгсайхан	Т.Г.Шифр	Зургийн дугаар: ХТ-5	Бүх хуудас: 6
Шалгасан	<i>Ч.Баярмаа</i>	Ч.Баярмаа			



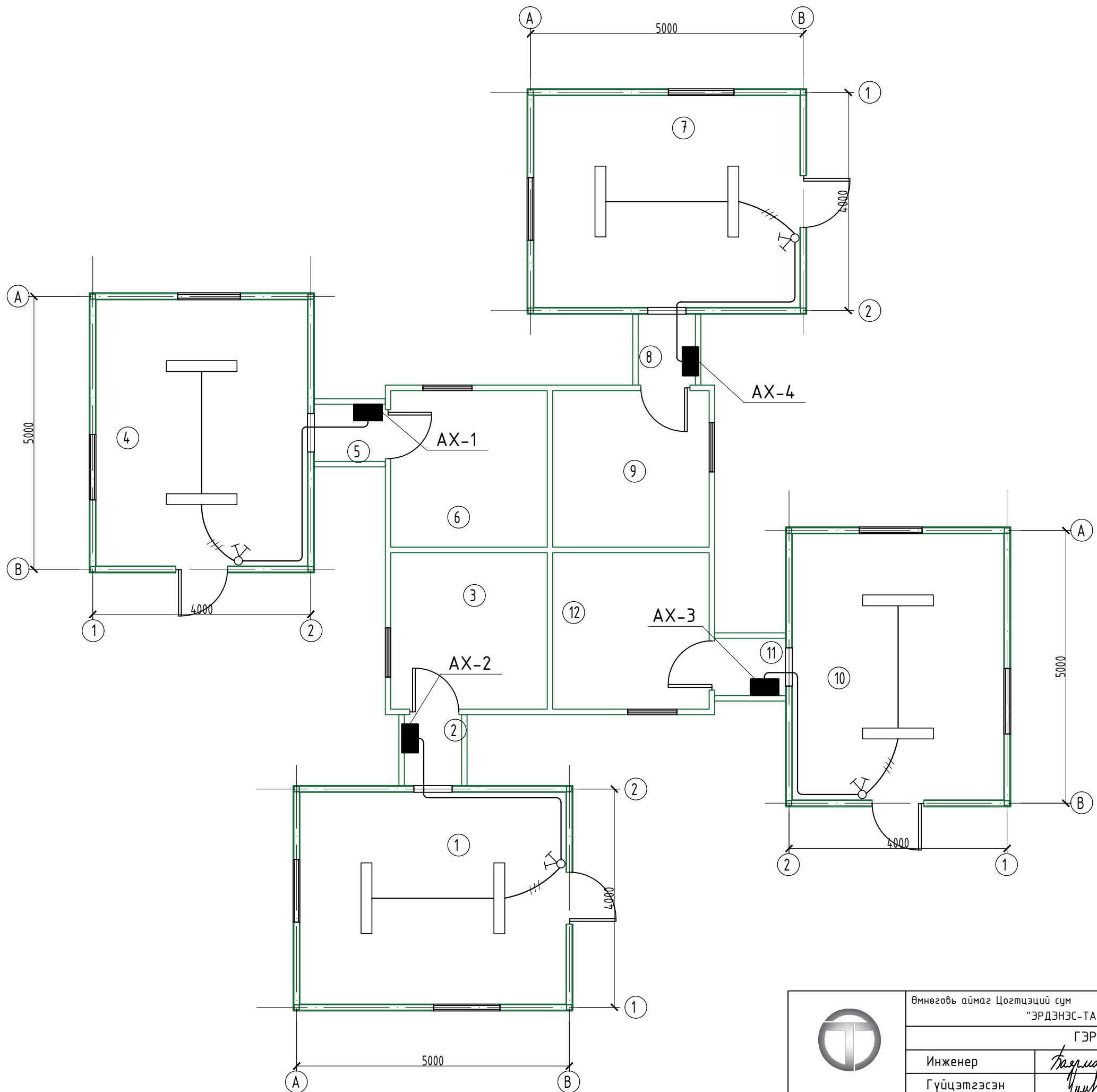

ЗӨӨВРИЙН СУУЦЫН ТӨЛӨВЛӨЛТ

ӨРВӨНИЙ ТОДОРХОЙЛОЛТ		
Д/д	Өрвөний нэр	Талбай
А сууц = 28.53 м ²		
1	Өрөө 1	18.95
2	Хүзүүвч	1.35
3	Ариун цэврийн өрөө	8.23
Б сууц = 28.53 м ²		
4	Өрөө 2	18.95
5	Хүзүүвч	1.35
6	Ариун цэврийн өрөө	8.23
В сууц = 28.53 м ²		
7	Өрөө 3	18.95
8	Хүзүүвч	1.35
9	Ариун цэврийн өрөө	8.23
Г сууц = 28.53 м ²		
10	Өрөө 4	18.95
11	Хүзүүвч	1.35
12	Ариун цэврийн өрөө	8.23
Нийт		114.12 м ²

	Өмнөговь аймаг Цогтцэций сум				
	"ЭРДЭНЭС-ТАВАНТОЛГОЙ"ХК-ний цанхи хотхон дахь зөөврийн сууц				
	ГЭРЭЛТҮҮЛГИЙН БАЙГУУЛАЛТ				
	Инженер	<i>Ч.Баярмаа</i>	Ч.Баярмаа	Е.Г.Шифр	Масштаб:
Гүйцэтгэсэн	<i>Б.Чимэгсайхан</i>	Б.Чимэгсайхан	ОТ-22/02	АЗ. М 1:75	Огноо:
Шалгасан	<i>Ч.Баярмаа</i>	Ч.Баярмаа	Т.Г.Шифр	Зургийн дугаар:	Бүх хуудас:
				ДГ-1	6

ШИНЭЭР ХИЙГДЭХ ХҮЗҮҮВЧНИЙ ХЭМЖЭЭ

ӨРӨӨНИЙ ТОДОРХОЙЛОЛТ			
Д/г	Өрөөний нэр	Талбай	Шалны төрөл
А сууц = 29.70 м ²			
1	Өрөө 1	18.95	Паркет
2	Хүзүүвч	2.52	Хулгаас
3	Ариун цэврийн өрөө	8.23	Плита
Б сууц = 29.70 м ²			
4	Өрөө 2	18.95	Паркет
5	Хүзүүвч	2.52	Хулгаас
6	Ариун цэврийн өрөө	8.23	Плита
В сууц = 29.70 м ²			
7	Өрөө 3	18.95	Паркет
8	Хүзүүвч	2.52	Хулгаас
9	Ариун цэврийн өрөө	8.23	Плита
Г сууц = 29.70 м ²			
10	Өрөө 4	18.95	Паркет
11	Хүзүүвч	2.52	Хулгаас
12	Ариун цэврийн өрөө	8.23	Плита
Нийт 116.00 м ²			

Ханын хэсэглэл
М1: 25

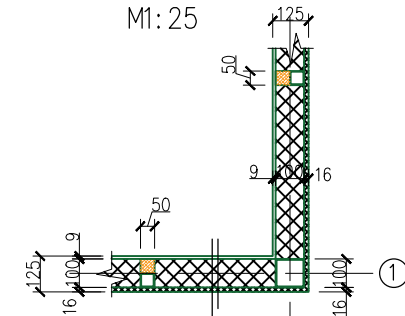

Галд шатдаггүй Э/хөвөн – 100мм
Дулаалгатай металл сайдунг – 16мм

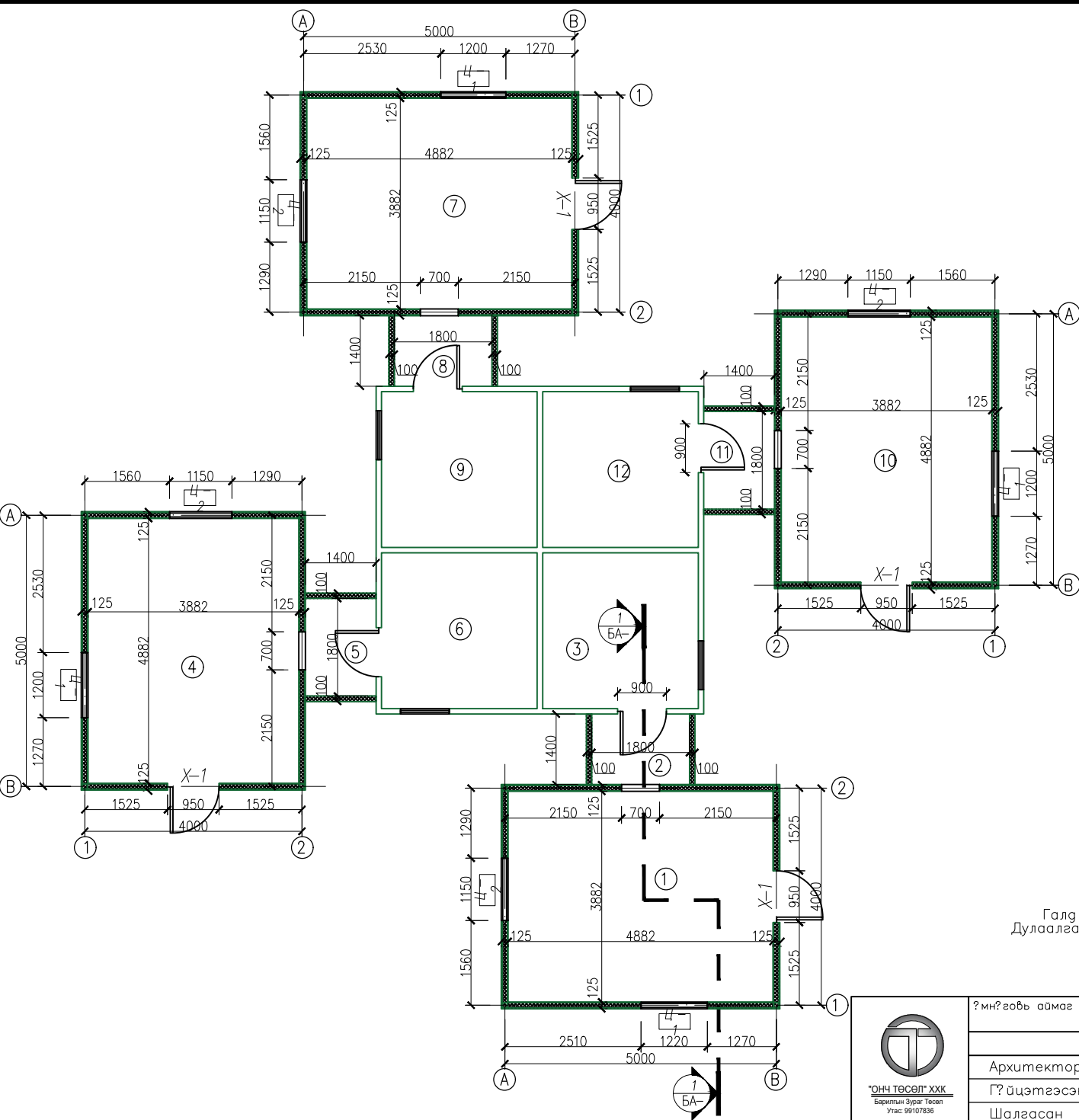

 "ОНЧ ТӨСӨЛ" ХХК Барилгын Зурал Төсөл Утас: 99107836	?мн?говь аймаг Цогтцэций сум			
	"Эргэнэс Тавантолгой"ХК-ний цанхи хотхон дахь 3?врийн сууц			
	Шинээр хийгдэх хүзүүвчний хэмжээ			
	Архитектор	М.Зандарья	Б.Г.Шифр ОТ-22/02	Масштаб: А3. М 1:150
Г?йцэтгэсэн	М.Зандарья	Т.Г.Шифр	Зургийн зураг: БА-4*	Өгнөөс 2022
Шалгасан	Т.Отгонбаяр			Б?х хуудас 20