

Сангийн сайдын 2023 оны 12 дугаар
сарын 25-ны өдрийн А/261 дүгээр
тушаалын хоёрдугаар хавсралт

МОНГОЛ УЛСЫН САНГИЙН ЯАМ

**ХАРЬЦУУЛАЛТЫН АРГААР
АЖИЛ ГҮЙЦЭТГҮҮЛЭХ
ТЕНДЕР ШАЛГАРУУЛАЛТЫН
ЖИШИГ БАРИМТ БИЧИГ**

УВС АЙМАГ МАЛЧИН СУМ ЗДТГ

ХАРЬЦУУЛАЛТЫН АРГААР
АЖИЛ ГҮЙЦЭТГҮҮЛЭХ
ТЕНДЕР ШАЛГАРУУЛАЛТЫН
БАРИМТ БИЧИГ

Тендер
шалгаруулалт
ын нэр:

НААДМЫН ТАЛБАЙН ЗАСВАР, ШИНЭЧЛЭЛ

Тендер
шалгаруулалт
ын дугаар:

[УВАМСЗДТГ/20240201004](#)

САНАМЖ

Тендер шалгаруулалтын баримт бичиг болон шалгарсан оролцогчийн ирүүлсэн тендер нь захиалагч, шалгарсан оролцогчийн хооронд байгуулах бараа, ажил, үйлчилгээ худалдан авах гэрээний гол нөхцөл болох тул тендер шалгаруулалт зохион байгуулах, түүнд оролцохын өмнө Төрийн болон орон нутгийн өмчийн хөрөнгөөр бараа, ажил, үйлчилгээ худалдан авах тухай хууль, түүнийг даган батлагдсан журам, заавар, дүрэм, гэрээний нөхцөл, тендер шалгаруулалтын жишиг баримт бичигтэй сайтар танилцахыг зөвлөж байна.

Захиалагч нь тендер шалгаруулалт зохион байгуулахад худалдан авах ажиллагааны үндсэн зарчмууд болох өрсөлдөх боломжтой, ил тод, хариуцлагатай, үр ашигтай, хэмнэлттэй байх зарчмыг баримтална.

Энэхүү харьцуулалтын аргын тендер шалгаруулалтын баримт бичиг нь тендер шалгаруулалтын зааварчилгаа, өгөгдлийн хүснэгт, техникийн тодорхойлолтын шаардлага, тендерийн жишиг маягт, гэрээний нөхцөл гэсэн бүлэгтэй.

Тендер шалгаруулалтын зааварчилгаа бүлгийн зүйл, заалтыг нэмж, эсхүл өөрчилж үл болно. Захиалагч өгөгдлийн хүснэгтийг зааварчилгаатай уялдуулан боловсруулах ба шаардлага, шалгуур үзүүлэлт, гэрээний нөхцөл, тендерийн жишиг маягт, техникийн тодорхойлолт болон тэдгээрт иш татсан хууль, журам, зааврыг судалж, түүнд өөрчлөлт оруулсан бол өөрчлөлтөд нийцүүлэн тендер бэлтгэнэ.

Техникийн тодорхойлолт бүлэгт захиалагчийн худалдан авах бараа, ажил, үйлчилгээний шинж чанар, түүний зориулалт болон зориулалтын дагуу ашиглахтай холбоотой шаардлага, зураг төсөл, холбогдох стандарт, норм, дүрэм, зааврыг тусгасан байна.

Оролцогч нь тендер шалгаруулалтын баримт бичигт заасан шаардлага, шалгуур үзүүлэлтэд үндэслэн жишиг маягтуудын хаалт дотор налуугаар бичсэн тохирох мэдээллийг зааварт нийцүүлэн бүрэн, үнэн зөв бөглөж ирүүлнэ. Гэрээний нөхцөл бүлэг нь захиалагч, шалгарсан оролцогчийн хооронд байгуулагдах гэрээний зүйл, заалтуудыг агуулсан байна.

Харьцуулалтын аргын тендер шалгаруулалтын анхаарах асуудлууд:

- ❖ Харьцуулалтын аргаар худалдан авч болох төсөвт өртгийн дээд хязгаараас хэтрээгүй бараа, ажил, үйлчилгээ /Ажил цахим каталогт бүртгэгдсэн байна./
- ❖ Тендер шалгаруулалтын зарлал нийтэлж, бүртгэлтэй аж ахуй эрхлэгчид урилга хүргүүлж, үнийн санал дуудна. Тендер шалгаруулалтын баримт бичгийг цахим систем /www.tender.gov.mn/-д нийтэлнэ.
- ❖ Үнийн саналыг дуудах хугацаа нь урилга хүргүүлсэн, зарлал нийтэлсэн өдрөөс хойш ажлын 5-аас доошгүй өдрийн дараа байхаар тогтоосон байна.
- ❖ Үнийн санал дуудах ажиллагаанд бүртгүүлсэн сонирхогч этгээдэд цахим системээс ялгах дугаар олгоно.
- ❖ Заасан хугацаанд сонирхогч этгээд тендерийг цахим системд ирүүлнэ.
- ❖ Үнийн санал дуудах ажиллагааг 2 хүртэл цагийн хугацаагаар зохион байгуулна. Уг хугацааны дотор саналыг бууруулан хэдэн ч удаа ирүүлж болно.
- ❖ Үнийн санал дуудах ажиллагаа хаагдахад өсөх дарааллаар **эхэнд эрэмбэлэгдсэн** үнийн санал бүхий оролцогчийг тодорхойлно.
- ❖ Эхэнд эрэмбэлэгдсэн үнийн санал бүхий оролцогчийн **тендерийг хянан үзэж, шаардлага хангасан бол гэрээ байгуулах эрх олгоно.**

Эхэнд эрэмбэлэгдсэн үнийн санал бүхий оролцогчийн тендер шаардлагад нийцээгүй бол **удаах эрэмбэлэгдсэн** тендерийг хянан үзнэ.

ТЕНДЕР ШАЛГАРУУЛАЛТЫН БАРИМТ БИЧГИЙН АГУУЛГА

САНАМЖ.....	3
I БҮЛЭГ.ТЕНДЕР ШАЛГАРУУЛАЛТЫН ЗААВАРЧИЛГАА	5
II БҮЛЭГ.ӨГӨГДЛИЙН ХҮСНЭГТ	12
III БҮЛЭГ. ТЕХНИКИЙН ТОДОРХОЙЛОЛТ, ТАВИГДАХ ШААРДЛАГА.....	15
IV БҮЛЭГ. ТЕНДЕРИЙН ЖИШИГ МАЯГТ	17
V БҮЛЭГ. ГЭРЭЭНИЙ НӨХЦӨЛ	21

I БҮЛЭГ.ТЕНДЕР ШАЛГАРУУЛАЛТЫН ЗААВАРЧИЛГАА

А.ЕРӨНХИЙ ЗҮЙЛ

1.Тендерийн цар хүрээ		1.1.Төрийн болон орон нутгийн өмчийн хөрөнгөөр бараа, ажил, үйлчилгээ худалдан авах тухай хууль (цаашид “Хууль” гэх)-ийн дагуу өгөгдлийн хүснэгтэд заасан захиалагч III бүлэгт тодорхойлсон ажил (цаашид “ажил” гэх) гүйцэтгүүлэх тендер шалгаруулалтын баримт бичгийг гаргаж байна. Зарлалын дугаар, тендер шалгаруулалтын нэр, дугаар, багцын мэдээлэл өгөгдлийн хүснэгтэд бичигдэнэ.
2.Санхүүжилтийн үүсвэр	эх	2.1.Төсөл, арга хэмжээний санхүүжилтийн эх үүсвэр, төсөвт өртгийг өгөгдлийн хүснэгтэд тусгана.
3.Худалдан ажиллагааны тогтоомж	авах хууль	3.1.Энэ худалдан авах ажиллагаанд хуулийн 2.1-д заасан төрийн болон орон нутгийн өмчийн хөрөнгөөр бараа, ажил, үйлчилгээ худалдан авах тухай хууль тогтоомжийг дагаж мөрдөнө. 3.2.Худалдан авах ажиллагаанд захиалагч, сонирхогч этгээд, оролцогч болон хуулийн 52.1-д заасан ажилтан, албан тушаалтан Авлигын эсрэг хууль, Нийтийн албанд нийтийн болон хувийн ашиг сонирхлыг зохицуулах, ашиг сонирхлын зөрчлөөс урьдчилан сэргийлэх тухай хууль, Өрсөлдөөний тухай хууль, Эрүүгийн хууль болон Зөрчлийн тухай хуулиар хориглосон үйлдэл, эс үйлдлийн талаар холбогдох албан тушаалтан, хууль хяналтын байгууллагад хууль тогтоомжийн дагуу мэдэгдэнэ. 3.3.Нийтийн албанд нийтийн болон хувийн ашиг сонирхлыг зохицуулах, ашиг сонирхлын зөрчлөөс урьдчилан сэргийлэх тухай хуулийн 20, 20 ¹ , 21 дүгээр зүйлд заасан хориглолт, хязгаарлалтад хамаарах этгээд тендер шалгаруулалтад оролцох эрхгүй.
4.Сонирхогч оролцогчид ерөнхий шаардлага	этгээд, тавигдах	4.1.Оролцогч хуулийн 7.1.1-7.1.9-д заасан нөхцөлийг хангасан байна. 4.2.Түншлэлээр оролцох тохиолдолд түншлэлийн гишүүн бүр хуульд заасан ерөнхий шаардлага хангасан байна. 4.3.Аж ахуй эрхлэгч нь хуулийн 22.10-т зааснаар үйлчилгээний хураамж төлснөөр тус тендер шалгаруулалтын сонирхогч этгээд болно. 4.4.Сонирхогч этгээдийн төлсөн үйлчилгээний хураамжийг аливаа үндэслэлээр буцаан олгохгүй. 4.5.Монгол Улсын олон улсын гэрээнд үл нийцэх, худалдааны хоригт хамаарах этгээд тендер ирүүлэх эрхгүй.
5.Туслан түншлэлд шаардлага	гүйцэтгэгч, тавигдах	5.1.Хуулийн 6.4-т зааснаар тендерийн үнийн 20 хүртэл хувьтай тэнцэх гүйцэтгэлийг нэг, эсхүл түүнээс дээш тооны этгээдээр туслан гүйцэтгүүлэх тохиолдолд туслан гүйцэтгүүлэх мэдээллийг гэрээнд заасан байна. 5.2.Туслан гүйцэтгүүлэх хувь хэмжээ тендерийн үнийн 20 хувиас хэтэрсэн, эсхүл туслан гүйцэтгүүлэх тоо хэмжээг заагаагүй бол туслан гүйцэтгэгчид холбогдох баримт бичгийг тендер хянан үзэхэд харгалзан үзэхгүй. 5.3.Туслан гүйцэтгэгчийн хувиар оролцохыг зөвшөөрсөн болохыг туслан гүйцэтгэгч цахим системээр баталгаажуулсан байна.
6.Худалдан ажиллагааны систем	авах цахим	6.1.Тендер шалгаруулалтыг Сангийн сайдын баталсан “Цахим системээр худалдан авах ажиллагаа зохион байгуулах, түүний тасралтгүй, аюулгүй ажиллагааг хангах

журам"-ын дагуу худалдан авах ажиллагааны цахим систем (www.tender.gov.mn) /цаашид "цахим систем" гэх/-ээр зохион байгуулна.

Б.АГУУЛГА

- 7.Тендер шалгаруулалтын баримт бичиг**
- 7.1.Тендер шалгаруулалтын баримт бичиг дараах бүлэг болон түүний нэмэлт, өөрчлөлтөөс бүрдэнэ.
I Бүлэг. Тендер шалгаруулалтын зааварчилгаа;
II Бүлэг. Өгөгдлийн хүснэгт;
III Бүлэг. Техникийн тодорхойлолт, тавигдах шаардлага;
IV Бүлэг. Тендерийн жишиг маягт;
V Бүлэг. Гэрээний нөхцөл
- 7.2.Сонирхогч этгээд тендер шалгаруулалтын баримт бичгийн шаардлага, шалгуур үзүүлэлт, гэрээний нөхцөл, тендерийн жишиг маягт, техникийн тодорхойлолт болон тэдгээрт иш татсан хууль, журам, зааврыг судалж, түүнд нийцүүлэн тендер бэлтгэнэ.
- 8.Тендер шалгаруулалтын баримт бичгийн тодруулах**
- 8.1.Сонирхогч этгээд тендер шалгаруулалтын баримт бичигт заасан асуудлаар тодруулга авах бол энэ тухай хүсэлтийг тендерийн нээлтээс ажлын таваас доошгүй өдрийн өмнө бичгээр захиалагчид гаргаж болно.
8.2.Тодруулга авах хүсэлтийг өгөгдлийн хүснэгтэд заасан хаягаар хүлээн авна.
8.3.Тодруулга авах хүсэлтэд үйлчилгээний хураамж төлсөн баримтыг хавсаргана.
8.4.Захиалагч тодруулга авах хүсэлтийн хариуг албан бичгээр үйлдэж, цахим системд нийтэлснээр хүргүүлсэн гэж тооцно.
8.5.Захиалагч тодруулгын үр дүнд тендер шалгаруулалтын баримт бичигт нэмэлт, өөрчлөлт оруулах шаардлагатай гэж үзвэл ТШЗ-ы 9-д заасныг мөрдөнө.
- 9.Тендер шалгаруулалтын баримт бичигт нэмэлт, өөрчлөлт оруулах**
- 9.1.Тендер хүлээн авах эцсийн хугацаанаас өмнө захиалагч тендер шалгаруулалтын баримт бичигт нэмэлт, өөрчлөлт оруулж болно.
9.2.Тендер шалгаруулалтын баримт бичигт нэмэлт, өөрчлөлт оруулсан бол түүнийг цахим системд нийтэлснээр хүчинтэйд тооцогдоно.
9.3.Хэрэв тендер нээхээс ажлын таван өдрийн дотор тендер шалгаруулалтын баримт бичигт оруулсан нэмэлт, өөрчлөлтийг оруулсан бол тендер хүлээн авах эцсийн хугацааг ажлын таваас доошгүй өдөр байхаар тооцож, шаардлагатай хугацаагаар сунгана.
- 10.Тендер ирүүлэхийн өмнөх уулзалт**
- 10.1.Захиалагч сонирхогч этгээдийн тендер бэлтгэхтэй холбоотой асуултад хариулт өгөх уулзалт зохион байгуулах, эсхүл ажлын талбайтай танилцуулах бол өгөгдлийн хүснэгтэд заана.
10.2.Уулзалтад сонирхогч этгээд, түүний төлөөлөл оролцоно.
10.3.Уулзалтад оролцоогүй аж ахуй эрхлэгч тендер шалгаруулалт шалгаруулалтад оролцож болно.
- В.Тендер бэлтгэх**
- 11.Тендер шалгаруулалтын хэл**
- 11.1.Тендер шалгаруулалтын зарлал, баримт бичиг, урилгыг гадаад хэлээр давхар нийтэлсэн эсэхээс үл хамааран тендер шалгаруулалтын баримт бичиг, тендер шалгаруулалттай холбогдох албан бичиг, захидал, бусад баримт бичиг, оролцогчийн ирүүлэх тендер монгол хэлээр

байх ба өөр хэлээр үйлдсэн тендер, түүний доторх баримт бичиг, мэдээллийг орчуулсан орчуулгыг тендерт оролцогч бэлтгэн ирүүлнэ.

11.2.Зөвхөн гадаад улс, олон улсын байгууллагын зээл, тусламжийн хөрөнгөөр санхүүжүүлэх ажил гүйцэтгүүлэх тендер шалгаруулалтын хувьд Монгол Улсын олон улсын гэрээг үндэслэн хэлийг өгөгдлийн хүснэгтэд өөрөөр зааж болно.

11.3.Хэрэв ТШЗ-ны 11.2-т заасан тохиолдолд тендер шалгаруулалтын баримт бичгийн монгол хэл болон гадаад хэлээр бэлтгэсэн хувилбар хоорондоо зөрвөл монгол хэлээр бэлтгэсэн хувилбарыг баримтална.

11.4.Тендер хянан үзэх, үнэлэхэд захиалагч гадаад хэлээр үйлдсэн баримт бичгийн орчуулгыг үндэслэх ба оролцогч өөрөө, эсхүл бусад этгээд орчуулсан эсэхээс үл хамааран үнэн зөв, зөрүүгүй болохыг захиалагчийн өмнө хариуцна.

12.Тендерийн иж бүрдэл

12.1.Оролцогчийн бэлтгэж ирүүлэх тендер дараах баримт бичиг, мэдээллээс бүрдэнэ:

12.1.1.ТШЗ-ны 13-т заасны дагуу бэлтгэсэн маягтууд;

12.1.2.Тендерийг итгэмжлэлгүйгээр төлөөлөх эрх бүхий этгээдээс өөр этгээд баталгаажуулсан бол холбогдох хууль тогтоомжид нийцүүлэн олгосон итгэмжлэл /гадаадын этгээдийн хувьд итгэмжлэлгүйгээр төлөөлөх эрхтэй этгээдийг нотлох баримт/;

12.1.3.ТШЗ-ны 14-т заасны дагуу бэлтгэсэн хувилбарт санал;

12.1.4.ТШЗ-ны 15-д зүйлд заасан ерөнхий шаардлагыг хангасан болохыг нотлох баримт бичиг;

12.1.5.ТШЗ-ны 16, 17, 18-д заасан шаардлага, шалгуур үзүүлэлтийг хангахыг нотлох баримт бичиг;

12.1.6.ТШЗ-ны 19-д заасны дагуу техникийн тодорхойлолтын шаардлагын дагуу ажил гүйцэтгэхийг нотлох баримт бичиг;

12.1.7.ТШЗ-ны 22.4-д заасан тохиолдолд холбогдох тайлбар;

12.2.Оролцогч өөрийн тендерийн бүх баримт бичиг, мэдээллийн хүчинтэй байдлыг нягтлах үүрэгтэй бөгөөд үнэн зөвийг захиалагчийн өмнө хариуцна.

13.Тендерийн маягт жишиг

13.1.Оролцогч IV бүлэг дэх маягтын мэдээллийг хуулийн 21.1.3-т зааснаар цахим системд үүсгэсэн маягтад бөглөж, илгээнэ.

14.Хувилбарт санал

14.1.Өгөгдлийн хүснэгтэд заасан бол хуулийн 11.10-т заасан шаардлагад нийцэх хувилбарт саналыг тендерийн хамт ирүүлж болно.

15.Ерөнхий шаардлагыг магадлах баримт бичиг

15.1.IV бүлгийн Маягт 1-ийн дагуу бэлтгэсэн хуулийн 7.2-т заасан мэдэгдэл ирүүлнэ.

15.2.ТШЗ-ны 4.1, 15.1-д заасан маягтыг магадлахтай холбоотой ирүүлэх баримт бичгийг өгөгдлийн хүснэгтэд заана.

15.3.Түншлэлийн гишүүн тус бүр ерөнхий шаардлага хангасан байх ба нотлох баримт бичиг ирүүлнэ.

16.Чадавхын болон туршлагын шаардлага

16.1.Захиалагч ТШЗ-ны 17, 18, 19-д заасан чадавхын болон туршлагын шаардлага тогтооход хуулийн 15 дугаар зүйлийг баримтална.

- 16.2.Хуулийн 15.2-т заасан цахим системээр дамжуулан шалгах боломжтой, олон нийтэд нээлттэй мэдээллийг нотлох баримтаар ирүүлэхгүй.
- 16.3.Түншлэлийн хувьд төлөөлөх эрх бүхий гишүүн, гишүүн хамтдаа ТШЗ 17, 18-д заасан чадавхын болон туршлагын шаардлагыг бүрэн хангасан байна.
- 16.4.Түншлэлийн төлөөлөх эрх бүхий гишүүн ТШЗ-ны 17, 18-д чадавхын болон туршлагын шаардлагын 40-аас дээш хувийг, түншлэлийн гишүүн тус бүр 25 ба түүнээс дээш хувийг хангасан байна.
- 17.Санхүүгийн чадавхын шаардлага**
- 17.1.Хуулийн 16.5-д зааснаар оролцогч өгөгдлийн хүснэгтэд заасан санхүүгийн чадавхын шаардлага хангасан байна.
- 17.2.Санхүүгийн чадавхын шаардлагыг хангах нотлох баримт ирүүлэхийг шаардах бол хуулийн 16.2, 16.4-т заасан баримт бичгээс сонгож өгөгдлийн хүснэгтэд заана.
- 17.3.Оролцогчийн дансны мэдээлэл, түүний үлдэгдлийн талаар харилцагч банкнаас мэдэгдсэнээс бусад банк, санхүүгийн байгууллагын мэдэгдлийг оролцогчийн санхүүгийн чадавхыг хянан үзэхэд харгалзан үзэхгүй. Захиалагч энд зааснаас бусад асуудлаар харилцагч банкны тодорхойлолт ирүүлэхийг шаардахгүй.
- 17.4.Монгол Улсын хуулийн этгээдийн банк, санхүүгийн байгууллагад тендер шалгаруулалт зарласнаас хойшхи өдрийн байдлаар хугацаа хэтэрсэн зээлийн өртэй эсэх талаар лавлагааг Зээлийн мэдээллийн тухай хуулийн 4.1.5-д заасан этгээдээс цахим системээр авч, тендерт ирүүлэх ба уг асуудлаар банк, санхүүгийн байгуулагаас лавлагаа ирүүлэхийг шаардахгүй.
- 18.Техникийн болон туршлагын шаардлага**
- 18.1.Хуулийн 17.4-т зааснаар оролцогч өгөгдлийн хүснэгтэд заасан техникийн чадавх болон туршлагын шаардлагыг хангасан байна.
- 18.2.Техникийн чадавх болон туршлагын шаардлагыг хангах нотлох баримт ирүүлэхийг захиалагч шаардах бол хуулийн 17.2.1, 17.2.3, 17.2.4-т заасан баримт бичгээс сонгож өгөгдлийн хүснэгтэд заана.
- 18.3.Ажил гүйцэтгэх, дагалдах үйлчилгээ үзүүлэхэд шаардлагатай тусгай зөвшөөрөл, зөвшөөрөл, эсхүл гэрчилгээ байгаа бол өгөгдлийн хүснэгтэд заана.
- 18.4.ТШЗ-ны 18.3-т заасан тусгай зөвшөөрлийн шаардлагыг түншлэлийн гишүүн тус бүр хангасан байна. Хэд хэдэн зөвшөөрөл, гэрчилгээ шаардсан бол түншлэлийн гишүүд хамтдаа бүрэн хангасан байна.
- 19.Ажлыг техникийн тодорхойлолтод заасны дагуу гүйцэтгэхийг нотлох баримт**
- 19.1.Оролцогч үнийн санал дуудах ажиллагаа хаагдахад санал болгосон эцсийн үнээр захиалагчийн баталсан техникийн тодорхойлолт, зураг, төсвийн дагуу ажлыг гүйцэтгэх тухай мэдэгдлийг баталгаажуулж ирүүлнэ.
- 20.Тендерийн үнэ**
- 20.1.Үнийн санал ажиллагаа хаагдахад санал болгосон үнэ оролцогчийн тендерийн үнэ байна.
- 20.2.Өгөгдлийн хүснэгтэд өөрөөр заагаагүй бол оролцогчийн санал болгосон үнэ нь гэрээний хэрэгжилтийн явцад тогтмол байх бөгөөд тохируулга хийхгүй. Тохируулга хийх нөхцөлтэй үнэ санал болгосон тендерийг шаардлага хангаагүй гэж үзнэ. Өгөгдлийн хүснэгтэд үнийн тохируулга хийхийг зөвшөөрсөн тендер шалгаруулалтад тогтмол үнэ санал болгосон тендер ирүүлсэн нь тендерээс татгалзах

- үндэслэл болохгүй ба үнийн тохируулга нь гэрээний хэрэгжилтийн явцад тэгтэй тэнцүү гэж үзнэ.
- 20.3.Тендерийн үнэд хуулийн 27.13-т заасан зардлыг багтсанд тооцно.
- 21.Тендерийн валют** 21.1.Монгол Улсын олон улсын гэрээ болон хууль тогтоомжид өөрөөр заагаагүй бол тендерийн үнийг Төлбөр тооцоог үндэсний мөнгөн тэмдэгтээр гүйцэтгэх тухай хуулийн 4.1, 4.2-т заасны дагуу үндэсний мөнгөн тэмдэгт төгрөгөөр илэрхийлнэ.
- 22.Тендерийн үнэ** 22.1.Үнийн санал дуудах ажиллагаа хаагдахад санал болгосон үнэ оролцогчийн тендерийн үнэ байна.
- 22.2.Тендерийн үнэ гэрээний хэрэгжилтийн явцад тогтмол байх эсэхийг өгөгдлийн хүснэгтэд заана. Өгөгдлийн хүснэгтэд тогтмол байхаар заасан тохиолдолд тохируулга хийх нөхцөлтэй тендер ирүүлсэн бол шаардлага хангаагүй гэж үзнэ. Өгөгдлийн хүснэгтэд үнийн тохируулга хийхийг зөвшөөрсөн тендер шалгаруулалтад тогтмол үнэ санал болгосон тендер ирүүлсэн нь тендерээс татгалзах үндэслэл болохгүй ба үнийн тохируулга нь гэрээний хэрэгжилтийн явцад тэгтэй тэнцүү гэж үзнэ.
- 22.3.Үнийн задаргаанд тусгайлан тусгасан эсэхээс үл хамааран тендерийн үнэд хуулийн 27.13-т заасан зардлыг багтсанд тооцно.
- 22.4.Хуулийн 21.5-д заасан тохиолдолд тендер шалгаруулалтын оролцогчийн тендерийн үнэ төсөвт өртгийн 80 хувиас доош бол уг үнэ нь бараа, ажил, үйлчилгээний хамрах хүрээ, чанар болон гүйцэтгэлд сөрөг нөлөө үзүүлэхгүй талаар үндэслэл бүхий тайлбарыг тендерт ирүүлнэ.
- 23.Тендер хүчинтэй байх хугацаа** 23.1.Оролцогч хуулийн 21.1.1-д заасны дагуу тендер нээснээс хойш өөрийн тендер хүчинтэй байх хугацааг ажлын 30-аас багагүй өдөр байхаар маягт 1-д заана.
- 23.2.Захиалагч хуулийн 28.8-д зааснаар тендер хүчинтэй байх хугацаа сунгах хүсэлт гаргасан бол оролцогч өөрийн ТШЗ-ны 23.1-д заасан хугацааг сунгаж болно.
- 23.3.Оролцогч хугацааг сунгасан бол хуулийн 28.9-д зааснаар бичгээр мэдэгдэх ба ТШЗ-ны 24 дүгээр зүйлд заасан тендерийн баталгааны хүчинтэй байх хугацаа мөн адил тендерийн баталгааны нөхцөлийн дагуу сунгагдахыг баталгаа гаргагч болон оролцогч хариуцна.
- 24.Тендерийн баталгаа** 24.1.Хуулийн 14.1-д заасан тохиолдолд төсөвт өртгийн 0.5 хувиар тооцсон “Худалдан авах ажиллагаанд баталгаа гаргах, орлого болгох журам”-д нийцсэн тендерийн баталгаа ирүүлэхийг өгөгдлийн хүснэгтэд заана.
- 24.2.Түншлэлийн хувьд түүнийг төлөөлөх эрх бүхий гишүүн тендерийн баталгааг ирүүлнэ.
- Г.ТЕНДЕР ИЛГЭЭХ**
- 25.Тендер баталгаажуулах, илгээх** 25.1.Тендерийг хуулийн 22 дугаар зүйлд заасны дагуу баталгаажуулан илгээнэ.
- 25.2.Тендерийн баталгаа шаардсан тохиолдолд тендерийн баталгааг ТШЗ-ны 24-т зааснаар илгээнэ.
- 25.3.Оролцогчийг итгэмжлэлгүйгээр төлөөлөх эрх бүхий этгээд тендерийг тоон гарын үсгээр баталгаажуулсан бол IV бүлэгт заасан маягтыг ТШЗ-ны 25.1-д зааснаар тамга, тэмдгээр баталгаажуулсан гэж үзнэ. Энэ тохиолдолд маягтыг баталгаажуулахтай холбоотой итгэмжлэл үйлдэх,

хуулийн этгээдийн тамга, тэмдгээр баталгаажуулахыг шаардахгүй.

25.4.Оролцогч хуулийн 22.5-д заасан хүний эмзэг мэдээлэлд хамаарах мэдээллийг ил болгохгүйгээр илгээх бол хуулийн 22.6.3-т заасан мэдэгдлийг IV бүлгийн Маягт 6-ын дагуу нууцлахгүйгээр ирүүлнэ.

25.5.Хуулийн 22.6-д заасан баримт бичиг, мэдээллийг заавал ил болгож илгээх ба ТШЗ-ны 25.4-т заасан нь уг баримт бичгүүдэд хамаарахгүй.

25.6.Захиалагч тухайн тендер шалгаруулалтад нэмэлтээр ил болгох баримт бичгийг өгөгдлийн хүснэгтэд заах ба уг баримт бичиг хүний эмзэг мэдээлэл хамаарах бол мэдээллийн эзний зөвшөөрлийг авсны үндсэн дээр тендер илгээнэ.

26.Тендер хүлээн авах эцсийн хугацаа 26.1.Тендер хүлээн авах эцсийн хугацааг өгөгдлийн хүснэгтэд заана. Огноо, цагийг цахим системийн серверийн цагаар тооцно.

Д.ҮНИЙН САНАЛ ДУУДАХ АЖИЛЛАГАА

27.Үнийн санал дуудах хугацаа 27.1.Хуулийн 34.6-д зааснаар үнийн санал дуудах ажиллагаанд бүртгүүлсэн сонирхогч этгээдийн тоо зарлалд заасан шаардлагатай тоонд хүрсэн тохиолдолд уг ажиллагаа ТШЗ-ны 26.1-д товлосон хугацаанаас нэг цагийн дараа эхэлнэ.

27.2.Үнийн санал дуудах ажиллагаа хуулийн 34 дүгээр зүйлд заасан журмын дагуу явагдана.

27.3.ТШЗ-ны 27.2-т заасан ажиллагаа урилгад заасан хугацаанд үргэлжилж хаагдана.

28.Тендер нээх 28.1.ТШЗ-ны 27.3-т заасан хугацаа хаагдахад цахим систем оролцогч нарын санал болгосон эцсийн үнийг өсөх дарааллаар эрэмбэлэх ба захиалагч эхэнд эрэмбэлэгдсэн оролцогчийн тендерийг нээнэ.

Е.ЗАХИАЛАГЧ ШИЙДВЭР ГАРГАХ

29.Тендерийг шаардлагад нийцэх эсэхийг хянан үзэх 29.1.Тендерийг хянан үзэхэд хуулийн 26 дугаар зүйлд заасан журам, ТШЗ-ны 12-т заасан тендерийн бүрдэл, холбогдох мэдээллийн сангаас илгээсэн мэдээлэл, оролцогч болон түүний тендерийн талаар авсан тайлбар, тодруулга, загвар, дээжид үндэслэн Сангийн сайдын баталсан зааврын дагуу хянан үзнэ.

29.2.Эхэнд эрэмбэлэгдсэн оролцогчийн тендер шаардлагад нийцээгүй бол удаах эрэмбэлэгдсэн тендерийг хянан үзнэ.

30.Тендерийн талаар тодруулга авах 30.1.Тендерийг хянан үзэх явцад тодруулга авах шаардлагатай гэж үзвэл хуулийн 25 дугаар зүйлийг баримтална.

Ё.МЭДЭГДЭЛ ХҮРГҮҮЛЭХ, ГЭРЭЭ БАЙГУУЛАХ

31.Мэдэгдэл хүргүүлэх 31.1.Захиалагч хуулийн 28 дугаар зүйлд заасан шийдвэрийг хуулийн 24.1-д зааснаар ажлын 15 өдрийн дотор гаргаж, оролцогчдод мэдэгдэнэ.

32.Гүйцэтгэлийн баталгаа 32.1.Хуулийн 42.1-д заасан тохиолдолд гэрээ байгуулах эрх авсан оролцогч тухайн төсвийн жилд санхүүжих дүнгийн гурван хувийн үнийн дүнтэй гүйцэтгэлийн баталгааг захиалагчаас шаардсан хугацааны дотор ирүүлнэ.

32.2.Гүйцэтгэлийн баталгааг “Худалдан авах ажиллагаанд баталгаа гаргах, орлого болгох журам”-д нийцүүлэн гаргана.

- 33.Урьдчилгаа төлбөр** 33.1.Гэрээг хэрэгжүүлэхэд шаардагдах бараа материал худалдаж авах болон ажил эхлүүлэхтэй холбогдох зардалд урьдчилгаа төлбөр олгох шаардлагатай бол захиалагч урьдчилгаа төлбөр олгох хувийг өгөгдлийн хүснэгтэд заана.
- 33.2.Гүйцэтгэгч урьдчилгаа төлбөр авах хүсэлтийг уг төлбөрийн дагуу санхүүжүүлэх ажлын нэр төрөл, тоо хэмжээ, төсөв, ажил гүйцэтгэх хуваарийн хамт ТШЗ-ны 33.1-д заасан үнийн дүнгээс багагүй хэмжээний мөнгөн дүнтэй урьдчилгаа төлбөрийн баталгааг холбогдох этгээдээр гаргуулан захиалагчид ирүүлнэ.
- 34.Гэрээнд гарын үсэг зурж баталгаажуулах** 34.1.Захиалагч ТШЗ-ны 7.1-д заасан гэрээний нөхцөлийн гэрээ баталгаажуулах маягтыг түүнд заасан зааврын дагуу эцэслэн нөхөж, оролцогчид хүргүүлнэ.
- 34.2.Захиалагч тендер шалгаруулалтын үр дүнд нийлүүлэгчтэй гэрээ байгуулахад тендер шалгаруулалтын баримт бичгийн V бүлэг дэх гэрээний нөхцөлийг баримтална.
- 34.3.Шалгарсан оролцогч ТШЗ-ны 34.1-д зааснаар ирүүлсэн гэрээнд гарын үсэг зурж, баталгаажуулан захиалагчийн тогтоосон хугацааны дотор хүргүүлнэ.
- 34.4.Захиалагч хуулийн 30.4-т зааснаар ажлын 10 өдрийн дотор гэрээг баталгаажуулаагүй бол гэрээ байгуулах шийдвэрт заасан нөхцөлөөр гэрээ байгуулсанд тооцогдоно.
- Ж.БУСАД**
- 35.Үнийн санал дуудах ажиллагааг дахин зарлах** 35.1.Захиалагч ТШЗ-ны 29.2-т зааснаар хянан үзээд бүх тендерээс татгалзсан бол шаардлага хангасан тендер ирээгүй шалтгааныг судалж, тендер шалгаруулалтыг дахин зарлах эсэх мэдээллийг ТШЗ 31.1-д заасан шийдвэрт заана.
- 35.2.Үнийн санал дуудах ажиллагааг дахин зарлахад хуулийн 34.11-д заасныг баримтална.
- 36.Тендер шалгаруулалтад гомдол гаргах** 36.1.Тендер шалгаруулалттай холбоотой гомдлыг Сангийн сайдын баталсан “Тендер шалгаруулалтын гомдол хянан шийдвэрлэх журам”-ын дагуу хянан шийдвэрлэнэ.

II БҮЛЭГ.ӨГӨГДЛИЙН ХҮСНЭГТ

ТШЗ-ны холбогдох заалт	А.ЕРӨНХИЙ ЗҮЙЛ
ТШЗ 1.1	Захиалагчийн нэр: [Увс аймаг Малчин сумын ЗДТГ]
ТШЗ 1.1	Зарлалын дугаар: [УВАМСЗДТГ/20240201004.] Тендер шалгаруулалтын нэр: [Наадмын талбайн засвар шинэчлэл] Тендер шалгаруулалтын багцын тоо болон нэр: [багцгүй бол байхгүй]
ТШЗ 2.1	Санхүүжилтийн эх үүсвэр: [ОНХС болон Их засвар хөрөнгө оруулалтын сан] Нийт төсөвт өртөг: 165000000 /нэг зуун жаран таван сая/ төгрөг <i>Нийт төсөвт өртгөөс зураг төсөл боловсруулсан “Барокко хийц” ххк -нд 6600000 /зургаан сая зургаан зуун мянга/ төгрөг суутгагдаж олгогдоно.</i>
Б.АГУУЛГА	
ТШЗ 8.1	Тендерийн баримт бичгийн талаар тодруулга авах хаяг: Хариуцсан ажилтан: [Засаг дарга Б. Баасандорж, Санхүү албаны дарга Ц. Хоролсүрэн.] Хаяг: [Увс аймгийн Малчин сумын Цалгар баг.] Утасны дугаар: [95451234, 99457230] Цахим шуудан: [ts.natsag07@yahoo.com]
ТШЗ 10.1	Тендер ирүүлэх өмнө уулзалт зохион байгуулах эсэх: [“ҮГҮЙ”]
В.ТЕНДЕР БЭЛТГЭХ	
ТШЗ 11.2	Тендер шалгаруулалтын хэл: Монгол хэл.
ТШЗ 14.1	Хувилбарт санал ирүүлэхийг: [“ЗӨВШӨӨРӨХГҮЙ”]
ТШЗ 15.2	Ерөнхий шаардлагыг магадлахад шаардлагатай баримт бичиг: [хуулийн 7.1-д заасан ерөнхий нөхцөлийг магадлахтай холбоотой баримт бичгийг жагсаан бичнэ.]
ТШЗ 17.1	Санхүүгийн чадавхын шаардлага: [“Шаардана”] <i>Хэрэв шаардах бол дор дурдсан шаардлагаас гэрээний үүргийн гүйцэтгэлд ач холбогдол бүхий доод шалгуур үзүүлэлт, шаардлагыг тусгах ба үүгээр хязгаарлагдахгүй.</i> <i>1. Харилцагч банкны мэдэгдэл</i> <i>2. 2023 оны санхүүгийн тайлан</i> <i>3. 2023 оны борлуулалтын орлого төсөвт өртгийн 70% -с багагүй байх.</i>
ТШЗ 17.2	Санхүүгийн чадавхыг хянан үзэхэд үндэслэл болгох баримт бичиг: 2023 оны санхүүгийн тайлангийн аудитын дүгнэлт ирүүлэх
ТШЗ 18.1	Техникийн чадавх болон туршлагын шаардлага: [“Шаардана”]

	<p>Хэрэв шаардах бол дор дурдсан шаардлагаас гэрээний үүргийн гүйцэтгэлд ач холбогдол бүхий шаардлыг тусгах ба үүгээр хязгаарлагдахгүй.]</p> <p>Ажил гүйцэтгэх хүний нөөц: “Шаардана”.</p> <p>Ажлыг гүйцэтгэх удирдах, хяналт тавих, тодорхой ажил, үйлчилгээг гүйцэтгэх ажилтан, ажилчдын боловсрол, мэргэжлийн ур чадвар, туршлагын талаар шаардах мэдээллийг тодорхой ирүүлэх.</p> <p>Ажил гүйцэтгэхэд ашиглагдах үндсэн тоног төхөөрөмж, техник хэрэгсэл: “Шаардана”</p> <p>-харуулдах машин</p> <p>-цахилгаан өрөм</p> <p>-Авто бетон зуурагч</p> <p>-Автомашин</p> <p>-Гүний доргиур</p> <p>-Зуурмагийн насос болон бусад тоног төхөөрөмж, техник хэрэгсэлийн мэдээллийг ирүүлэх, бөгөөд санхүүгийн тайлангийн үндсэн хөрөнгийн хэсэгт тусгагдсан байх, шинээр авсан нотлох баримт ирүүлэх</p> <p>Ижил төстэй ажил гүйцэтгэсэн туршлага: [“Шаардана”]</p> <p>Хэрэгжүүлж байгаа, хэрэгжүүлэх эрх авсан гэрээний талаарх шаардлага: “Шаардана”</p> <p>2023 болон 2024 онд хэрэгжүүлсэн, хэрэгжүүлэх эрх авсан ажлын гэрээ болон хүлээлцэх актыг ирүүлэх</p>
<p>ТШЗ 18.2</p>	<p>Техникийн чадавх болон туршлагын шаардлагыг нотлох баримт бичиг:</p> <p>[ТШЗ 18.1-д заасан шаардлагыг хянан үзэхэд үндэслэл болгох баримт бичгийг хуулийн 17.2-т заасан баримт бичгээс сонгож бичнэ. Жишээ нь:</p> <ul style="list-style-type: none"> - Шаардсан хүний нөөцийг мэдээллийг маягт 7 дагуу ирүүлэх - Оролцогчийн туршлагыг харуулах заасан хугацаанд гүйцэтгэсэн ижил төстэй ажил гүйцэтгэсэн гэрээний талаар маягт 2 дагуу ирүүлэх - Ажил гүйцэтгэхэд ашиглахаар заасан үндсэн тоног төхөөрөмж, техник хэрэгсэлийн мэдээллийг маягт 8 дагуу ирүүлэх
<p>ТШЗ 18.3</p>	<p>Тусгай зөвшөөрөл/зөвшөөрөл: “Шаардана”</p>
<p>ТШЗ 20.2</p>	<p>Оролцогчийн санал болгосон тендерийн үнийг гэрээний хэрэгжилтийн явцад: “ТОХИРУУЛАХГҮЙ”</p>
<p>ТШЗ 24.1</p>	<p>Тендерийн баталгааны дүн: 825000 /найман зуун хорин таван мянга/ төгрөгний тендерийн баталгаа ирүүлэх</p>
<p>Г.ТЕНДЕР ИЛГЭЭХ</p>	

ТШЗ 25.5	Оролцогчдод ил болох баримт бичгийн жагсаалт: Хуулийн 22.6-д заасан баримтыг ил болгож илгээнэ.
ТШЗ 26.1	Тендер хүлээн авах эцсийн хугацаа нь Огноо: 2024.07.30 Цаг: 10 цаг

III БҮЛЭГ. ТЕХНИКИЙН ТОДОРХОЙЛОЛТ, ТАВИГДАХ ШААРДЛАГА

САНАМЖ

Захиалагч болон үнэлгээний хороо нь ажил гүйцэтгүүлэх тендер шалгаруулалтын хувьд захиалагчийн зураг төсөл (техникийн болон ажлын зураг, өртгийн төсөө), ажлын хуваарь, тоног төхөөрөмж нийлүүлж, суурилуулан, уг барилга байгууламжийг ашиглалтад бэлэн болгохтой холбоотой ажил, бараа, үйлчилгээнд тавигдах шаардлага, техникийн тодорхойлолтыг боловсруулахад энэхүү санамжийг ашиглана.

Техникийн тодорхойлолтын зорилго нь захиалагчид шаардлагатай ажил болон тухайн ажлыг гүйцэтгэхэд шаардагдах бараа, үйлчилгээг нарийвчлан тодорхойлоход оршино. Уг санамж нь хэм хэмжээ тогтоохгүй ба захиалагчаас батлах тендер шалгаруулалтын баримт бичгийн хэсэг болохгүй.

- Ойлгомжтой сайтар бэлтгэсэн техникийн тодорхойлолт нь захиалагчийн тавьсан шаардлагад нийцсэн, бодитой бөгөөд өрсөлдөх чадвартай тендер бэлтгэхэд тендерт оролцогчдод зайлшгүй чухал нөхцөл болно.
- Техникийн тодорхойлолтыг бэлтгэхэд өрсөлдөөнийг өрнүүлэх зарчмыг баримтлах ёстой бөгөөд худалдан авах бараа, ажил, үйлчилгээний шаардагдах стандартын талаар тодорхой тусгана. Эдгээрийг хангасан нөхцөлд худалдан авах ажиллагааны хэмнэлттэй, үр ашигтай, шударга байх зорилго хэрэгжиж, тендерүүдийн шаардлагад нийцэх байдал баталгаажиж, тендерийн үнэлгээ зөв хийгдэнэ.
- Техникийн тодорхойлолт боловсруулахдаа батлагдсан төсөвт багтаан эрчим хүч, байгалийн нөөцийн хэмнэлттэй, эдийн засгийн үр ашигтай хэрэглээний тогтвортой байдлыг хангах, байгаль орчин, хүний эрүүл мэндэд сөрөг нөлөөгүй, хүлэмжийн хийн ялгарал болон хаягдал багатай, уур амьсгалын өөрчлөлтөд дасан зохицох, ногоон орчныг бүрдүүлэхэд чиглэсэн байх үзүүлэлтийг тусгаж өгнө.
- Тендер шалгаруулалтын баримт бичигт зааснаас бусад тохиолдолд бүх бараа, материал нь шинэ, ашиглагдаагүй, сүүлийн үеийн технологи зэргийг хангасан байх нөхцөлийг шаардана.
- Техникийн тодорхойлолтын шалгуур үзүүлэлтүүд нь хязгаарласан шинжтэй байж болохгүй. Барааны тэмдэг, нэр, хэлбэр маяг, төрөл, гарал үүсэл, үйлдвэрлэлийн арга, үйлдвэрлэгч буюу нийлүүлэгчийг тухайлан заасан шаардлага, нөхцөлийг заах шаардлагатай бол түүний ард “эсхүл түүнтэй дүйцэх” гэсэн тодотгол хэрэглэнэ.
- Бараа материалын техникийн тодорхойлолтод аль болох олон улсын хэмжээнд хүлээн зөвшөөрөгдсөн стандартыг хэрэглэх шаардлагатай. Хэрэв Монгол Улсын үндэсний стандарт, эсхүл тухайлсан өөр стандартыг хэрэглэсэн тохиолдолд бараа материал, шинж чанар нь энэ стандартад дүйцэх буюу түүнээс илүү бол хүлээн зөвшөөрнө гэж техникийн тодорхойлолтод заах хэрэгтэй.
- Ажил гүйцэтгэх тендер шалгаруулалтын хувьд санал болгох бараа нь аль ч улсын гарал үүсэлтэй байж болно.

Зураг төсөл, загвар зураг

Ажил гүйцэтгүүлэх тендер шалгаруулалтад ажлын зураг, өртгийн төсвийг хавсаргана. Ажлын зураг, өртгийн төсвийг тухайн салбарын дүрэм, журмыг үндэслэн боловсруулж холбогдох зардлын хувь хэмжээг нарийвчлан заасан байна.

Үе шатны ажлын хуваарь

Ажлын гүйцэтгэлийг хянаж шалгахад үе шатны ажлын хуваарийг ашиглана.

IV БҮЛЭГ. ТЕНДЕРИЙН ЖИШИГ МАЯГТ

Захиалагч энэ бүлэгт оролцогчийн бөглөж шаардлагатай бүх маягтыг тусгана.

Агуулга

Маягт 1: Тендер илгээх маягт	18
Маягт 2: Ижил төстэй ажил нийлүүлсэн гэрээний мэдээлэл.....	19
Маягт 3: Ижил төстэй гэрээний дэлгэрэнгүй мэдээлэл.....	19
Маягт 4: Хэрэгжүүлж байгаа, хэрэгжүүлэхээр эрх авсан гэрээний мэдээлэл.....	19
Маягт 5: Нууцалсан баримт бичиг, мэдээллийн жагсаалт.....	20

[Захиалагч байгууллагын нэр]

Манай **[оролцогчийн нэр]** нь танай байгууллагаас зарласан **[тендер шалгаруулалтын нэр, дугаар]** тендер шалгаруулалтын үнийн санал дуудах ажиллагаанд эцсийн санал болгосон үнээр тендерийн баримт бичигт заасан хуваарийн дагуу ажил гүйцэтгэхээр, дор дурдсан нөхцөлийг баталж энэхүү тендер (цаашид “тендер” гэх)-ийг хүргүүлж байна. Үүнд:

1. Тендерийн баримт бичиг, түүнд заасан гэрээний нөхцөл (гэрээний ерөнхий нөхцөл, тусгай нөхцөл, гэрээ баталгаажуулах маягт)-тэй танилцаж, бүрэн хүлээн зөвшөөрч тендер шалгаруулалтад оролцсон.
2. Оролцогч, түүний түншлэлийн гишүүн худалдан авах ажиллагаанд оролцох холбоотой хуулиар хориглосон нөхцөлд хамаарахгүй бөгөөд үүний дотор дараах нөхцөлийг гэрчилж байна:
 - 2.1. Төрийн болон орон нутгийн өмчийн хөрөнгөөр ажил, ажил, үйлчилгээ худалдан авах тухай хуулийн 7 дугаар зүйлийн 7.1-д заасан нөхцөл үүсээгүй;
 - 2.2. Нөлөө бүхий хувьцаа эзэмшигч, түүний эцсийн өмчлөгч, хөрөнгө эзэмшигч, хамтрагч, эсхүл эдгээрийг гүйцэтгэж байгаа хувиараа аж ахуй эрхлэгч нь Нийтийн албанд нийтийн болон хувийн ашиг сонирхлыг зохицуулах, ашиг сонирхлын зөрчлөөс урьдчилан сэргийлэх тухай хуулийн 20 дугаар зүйлийн 20.2 дахь хэсэгт заасан албан тушаал эрхэлж байсан болон эрхэлж байгаа хүн, эсхүл түүнтэй хамаарал бүхий этгээд биш;
 - 2.3. Захиалагчийн удирдлага, хяналт, захиргаанд ажилладаг албан тушаалтанд ашиг олгодоггүй.
 - 2.4. Оролцогчийг төлөөлж буй этгээд нь Нийтийн албанд нийтийн болон хувийн ашиг сонирхлыг зохицуулах, ашиг сонирхлын зөрчлөөс урьдчилан сэргийлэх тухай хуулийн 21 дүгээр зүйлийн 21.1.3 дахь заалтад заасан хязгаарлалтад хамаарахгүй.
3. Тендертэй холбоотой нотлох баримт, мэдээллийг холбогдох этгээдээс гаргуулах эрхийг захиалагчид үүгээр олгож байна.
4. Тендер нь тендерийн баримт бичигт заасны дагуу тендер нээснээс хойш **[30 ба түүнээс дээш хоногийн тоо]** хоногийн хугацаанд хүчинтэй байна¹
5. Тендерийн баримт бичгийн тендер шалгаруулалтын зааварчилгааны 6 дугаар зүйл, 13.4 болон 17.1-д заасныг зөрчсөн, эсхүл тендерт хуурамч баримт бичиг, мэдээллийг хүргүүлсэн бол уг тендерийг илт худал мэдээлэл бүхий тендер гэж тооцохыг хүлээн зөвшөөрч байна.
6. Тендерт санал болгосон ажил нь оюуны өмчийн зөрчилгүй, эрхийн болон биет байдлын доголдолгүй болохыг баталж байна.
7. Тендерийг холбогдох журмын дагуу бусад оролцогчдод ил болгохыг үүгээр зөвшөөрч, тендерийг нууцлах аливаа үүргээс захиалагчийг бүрэн чөлөөлж байна.

Баталгаажуулсан: Итгэмжлэлгүйгээр төлөөлөх эрх бүхий этгээд, эсхүл түүнээс эрх олгогдсон этгээдийн нэр, албан тушаал, гарын үсэг, байгууллагын тамга, тэмдэг]:

Хаяг мэдээлэл:

Маягт 2: Ижил төстэй ажил нийлүүлсэн гэрээний мэдээлэл

Гэрээний нэр	Захиалагчийн нэр, хаяг, холбоо барих утас	Төсөвт өртөг	Хугацаа /эхэлсэн, дууссан/

Маягт 3:Ижил төстэй гэрээний дэлгэрэнгүй мэдээлэл

Оролцогчийн нэр: *[түншлэлийн гишүүн тус бүр бүрэн дуусгавар болсон гэрээ тус бүрээр бөглөнө].*

1.	Захиалагчийн нэр
2.	Гэрээний нэр
3.	Гэрээний дугаар
4.	Гэрээ байгуулсан огноо
5.	Гэрээ дуусгавар болсон огноо
6.	Гэрээний дүн
7.	Гэрээ гүйцэтгэсэн хаяг, байршил
	Гэрээнд оролцсон байдал (нэгийг сонгох) <input type="checkbox"/> Үндсэн нийлүүлэгч <input type="checkbox"/> Түншлэлийн гишүүн <input type="checkbox"/> Туслан гүйцэтгэгч

Маягт 4: Хэрэгжүүлж байгаа, хэрэгжүүлэхээр эрх авсан гэрээний мэдээлэл

Гэрээний нэр	Захиалагчийн нэр, хаяг, холбоо барих утас	Төсөвт өртөг	Гэрээ эхэлсэн хугацаа	Хүлээгдэж буй гүйцэтгэлийн хувь, мөнгөн дүнгээр	Дуусах хугацаа

Маягт 5: Нууцалсан баримт бичиг, мэдээллийн жагсаалт

	Нууцалсан баримт бичиг, мэдээлэл	Нууцалсан хууль зүйн үндэслэл
1.		
2.		
3.		
4.		
5.		

Маягт 6: Тендерийн баталгаа

[Баталгаа гаргагч нь гадаадын этгээд бол өөрийн нэрийн өмнөөс захиалагчтай харилцах, мэдэгдэл хүлээн авах Монгол Улсад үүсгэн байгуулагдсан эрх бүхий этгээдийг заана уу.]

[Баталгаа гаргагчийн эрх бүхий албан тушаалтны нэр, гарын үсэг, байгууллагын тамга, тэмдэг]

Маягт 7: Тендерт санал болгож байгаа хүний нөөцийн мэдээлэл

Албан тушаал	Ажилтны нэр	Боловсрол, мэргэжлийн ур чадвар	Нийт ажлын туршлага, жилээр	Тухайн албан тушаалд ажилласан туршлага, жилээр

Маягт 8: Тендерт санал болгож байгаа тоног төхөөрөмжийн мэдээлэл

Машин механизм, тоног төхөөрөмжийн нэр, зориулалт	Хүчин чадал	Тоо ширхэг	[“Өөрийн эзэмшил” эсхүл “түрээс” аль нэгийг бичих]

V БҮЛЭГ. ГЭРЭЭНИЙ НӨХЦӨЛ

Санамж

Захиалагч, түүнээс томилсон үнэлгээний хороо нь Төрийн болон орон нутгийн өмчийн хөрөнгөөр бараа, ажил, үйлчилгээ худалдан авах тухай хууль (цаашид “хууль” гэх)-ийн дагуу тендер шалгаруулалт зохион байгуулж ажил гүйцэтгүүлэхэд энэхүү гэрээний загварыг боловсруулж ашиглана.

Гэрээний ерөнхий нөхцөл (цаашид “ГЕН” гэх) болон гэрээний тусгай нөхцөл (цаашид “ГТН” гэх), гэрээ баталгаажуулах маягт, түүнд заасан бусад баримт бичиг нь хоёр талын эрх, үүрэг, хариуцлагыг тодорхойлох баримт бичиг болно. Энэ гэрээ нь захиалагчаас ажил, түүнтэй холбогдох бараа нийлүүлэх, үйлчилгээг үзүүлэх харилцааг зохицуулсан жишиг заалтуудыг агуулна. Гэрээний нөхцөлийг боловсруулахад ГЕН-д өөрчлөлт оруулахгүй.

ГТН-ийг тухайн ажлыг гүйцэтгүүлэх нөхцөлд тохируулан ГЕН-ийн холбогдох зүйл, заалтыг тодруулах, түүнд нэмэлт, өөрчлөлт оруулах зорилгоор ашиглана. Гэрээний нөхцөлийг бэлтгэхэд дараахыг анхаарна:

1. ГЕН-ийн аль нэг зүйлд тодорхой мэдээллийг ГТН-д тусгахаар заасан бол холбогдох мэдээллийг ГТН-д заавал оруулна. ГЕН-ийн аль нэг зүйл, заалтыг тухайн ажлыг гүйцэтгэхэд хэрэглэхгүй бол энэ тухай ГТН-д тусгах;
2. Гэрээ баталгаажуулах маягтад шалгарсан тендер оролцогчийн мэдээлэл болон “хамгийн сайн” үнэлэгдсэн тендерийн мэдээллийг тусгах;
3. Гэрээний үнийг тендерийн үнэд залруулга болон хөнгөлөлтийг тооцох бол түүнийг тооцож, нэг валютад хөрвүүлсний дараах үнээр тогтоох;
4. Гүйцэтгэх ажил, дагалдах бараа, үйлчилгээний дэлгэрэнгүй тодорхойлолт, зураг зэргийг гэрээнд хавсаргах;
5. ГЕН, ГТН болон холбогдох хавсралтууд нь өөр хоорондоо зөрчилдөөнгүй байх;
6. Гэрээ баталгаажуулах маягтын хаалтан дотор бичсэн жишээ, зааврыг тендер шалгаруулалтын үр дүнд шалгарсан тендерийн нөхцөлд тохирох үг, өгүүлбэр, тоо хэмжээ зэргээр тусгана. Зарим жишээ нөхцөлийг зөвхөн санаа өгөх зорилгоор оруулсан ба тухайн гэрээний онцлогийг харгалзан захиалагч эцэслэнэ.
7. Гэрээний зүйл болон бусад хэсгийн гарчиг нь гэрээний нөхцөлийн утга агуулгыг тайлбарлах үндэслэл болохгүй.

ГЭРЭЭНИЙ ЕРӨНХИЙ НӨХЦӨЛ

НЭГ. ТОДОРХОЙЛОЛТ БА ТАЙЛБАР

Тодорхойлолт

1.1.Энэхүү гэрээнд хэрэглэсэн үг, хэллэг, илэрхийлэл дор дурдсан утгыг агуулна:

1.1.1.“Захиалагч” гэж Гэрээ баталгаажуулах маягтад нэрлэсэн этгээдийг;

1.1.2.“Захиалагчийн төлөөлөгч” гэж Гэрээнд нэмэлт, өөрчлөлт оруулах, гэрээг цуцлахаас бусад Гэрээтэй холбоотой бүх асуудлаар Гүйцэтгэгчтэй харилцах, хяналтыг хэрэгжүүлэх эрхтэй Захиалагчаас томилогдсон этгээдийг;

1.1.3.“Гүйцэтгэгч” гэж гэрээ байгуулах эрх авсан бөгөөд Гэрээ баталгаажуулах маягтад нэрлэсэн этгээдийг;

1.1.4.“Гүйцэтгэгчийн төлөөлөгч” гэж Гэрээнд нэмэлт, өөрчлөлт оруулах, гэрээг цуцлахаас бусад Гэрээтэй холбоотой бүх асуудлаар Захиалагчтай харилцах эрхтэй Гүйцэтгэгчээс томилогдсон этгээдийг;

1.1.5.“Талууд” гэж Захиалагч болон Гүйцэтгэгчийг хамтад нь нэрлэснийг;

1.1.6.“Хууль” гэж Төрийн болон орон нутгийн өмчийн хөрөнгөөр бараа, ажил, үйлчилгээ худалдан авах тухай хуулийг;

1.1.7.“Ажил” гэж ажлын даалгавар, техникийн тодорхойлолтод заасан ажлыг;

1.1.8.“Ажлын талбай” гэж ажил гүйцэтгэж байгаа газрыг;

1.1.9.“Баталгаат хугацаа” гэж гүйцэтгэсэн ажлыг ашиглах явцад ажилд илэрсэн доголдлыг Гүйцэтгэгч хариуцах хугацааг;

1.1.10.“Гомдлын шаардлага гаргах хугацаа” гэж Захиалагчаас баталгаат хугацаанд илрүүлсэн доголдолтой холбогдуулж Гүйцэтгэгчид шаардлага гаргах хугацааг;

1.1.11.“Гэнэтийн буюу давагдашгүй хүчний шинжтэй онцгой нөхцөл байдал” гэж талуудын хараа хяналтаас гадуур болсон, урьдчилан таамаглах боломжгүй, гэрээний үүргийг гүйцэтгэх боломжгүй болгох байгалийн гамшиг, Төрийн эрх бүхий байгууллага, албан тушаалтны үйлдэл /эс үйлдэхүй/, гоц халдварт, олон улсын хөл хориот өвчин, цар тахлын улмаас бүх нийтийн хорио цээр тогтоосон нөхцөл байдал бий болохыг ойлгоно.

Тайлбар

1.2.Гэрээг тайлбарлах, хэрэглэхэд дараах журмыг баримтална:

1.2.1.Ганц тоогоор илэрхийлсэн үг нь олон тоон утгыг, олон тоогоор илэрхийлсэн үг нь ганц тоон утгыг илэрхийлж болно.

1.2.2.Бүлэг болон зүйлийн гарчиг нь гэрээг системчлэх зорилготой бөгөөд гэрээг тайлбарлахад ашиглахгүй.

1.2.3.Зүйл, заалт, үг өгүүлбэрийг энэ гэрээнд заасан нэр томъёог үндэслэн тайлбарлах бөгөөд гэрээнд тайлбарлаагүй тохиолдолд гэрээний агуулгад нийцүүлэн тайлбарлана. Хэрэв гэрээний агуулгад нийцүүлэн тайлбарлах боломжгүй тохиолдолд Иргэний хуульд заасан журмыг баримтлан тайлбарлана.

1.2.4.Ерөнхий нөхцөл болон тусгай нөхцөл хоорондоо зөрчилдсөн тохиолдолд тусгай нөхцөлийг баримтална.

1.2.5.Гэрээний хэрэгжилтийн явцад харилцах хэл нь Монгол хэл байх бөгөөд гэрээг өөр хэл дээр байгуулснаас хувиуд нь хоорондоо зөрчилдсөн тохиолдолд Монгол хэл дээрх хувийг баримтална.

ХОЁР. ЗАХИАЛАГЧ

**Захиалагчийн
нийтлэг үүрэг**

2.1.Захиалагч нь ажлын үр дүнг хүлээн авч, гэрээнд заасан хугацаанд үнийг төлнө.

2.2.Захиалагч хууль тогтоомж болон гэрээнд заасан баримт бичиг, зөвшөөрлийг Гүйцэтгэгчид зохих ёсоор гаргаж өгнө.

2.3.Захиалагч нь ажил гүйцэтгүүлэхтэй холбоотой гаргаж өгсөн ажлын даалгавар, техникийн нөхцөл зэрэг баримт бичгийн алдаатай холбоотой үр дагаврыг хариуцна.

**Захиалагчийн
төлөөлөгч**

2.4.Захиалагчийг төлөөлөн гүйцэтгэгчтэй харилцах, хяналт тавих төлөөлөгчийг Захиалагч томилно.

2.5.Захиалагчийн төлөөлөгчийн мэдээллийг Гэрээ баталгаажуулах маягтад заана.

2.6.Захиалагчийн төлөөлөгч нь төлөөлүүлэгчээс бичгээр олгосон зөвшөөрөлгүйгээр эрх, үүргээ аливаа хэлбэрээр бусдад шилжүүлэхийг хориглоно.

**Талбайд нэвтрэх
зөвшөөрөл**

2.7.Захиалагч нь ажил эхлэхээс дуусах хүртэлх хугацаанд ажлын талбайд нэвтрэх, үйл ажиллагаа явуулах эрхийг Гүйцэтгэгчид бичгээр олгоно.

2.8.Ажлын талбайд нэвтрэх эрх олгоогүйгээс ажил гүйцэтгэх хугацаа хэтрэх болон түүнтэй холбоотой үүссэн аливаа үр дагаврыг Захиалагч хариуцна.

ГУРАВ. ГҮЙЦЭТГЭГЧ

**Гүйцэтгэгчийн
нийтлэг үүрэг**

3.1.Гүйцэтгэгч нь ажлыг техникийн тодорхойлолтод заасан шаардлагад нийцүүлэн гэрээнд заасан хугацаанд гүйцэтгэж, Захиалагчид хүлээлгэн өгнө.

3.2.Гүйцэтгэгч нь ажлын талбайд ажиллах хүч (удирдах ажилтан, инженер, техникийн ажилтан гэх мэт) болон ашиглаж буй тоног төхөөрөмж, машин механизмын дэлгэрэнгүй жагсаалт, мэдээллийг Захиалагчид өгнө.

3.3.Ажил гүйцэтгэхэд шаардагдах материал, техник, тоног төхөөрөмж, машин механизм, сэлбэг хэрэгсэл, баримт бичгүүд, Гүйцэтгэгчийн түр ба байнгын ажлын байранд ажиллах ажилтан болон үйлчилгээг гүйцэтгэгч хариуцна.

3.4.Ажлын явцад шаардлагатай ус, хий, цахилгаан холбооны болон бусад хангамжийг Гүйцэтгэгч хариуцна.

3.5.Гүйцэтгэгч нь нийт ажлын 10 (арав) хувиас дээш ажлыг Туслан гүйцэтгэгчээр гүйцэтгүүлэхгүй байх үүрэгтэй.

3.6.Гүйцэтгэгч нь гэрээгээр хүлээсэн эрх, үүргийг бусдад шилжүүлэхгүй байх үүрэгтэй.

3.7.Гүйцэтгэгч нь захиалагч, түүний эрх олгосон этгээдийг ажлын талбайд чөлөөтэй нэвтрүүлэх үүрэгтэй.

**Гүйцэтгэгчийн
төлөөлөгч**

3.8.Гүйцэтгэгч нь Захиалагчтай харилцах эрх бүхий этгээдийг томилж, гэрээ баталгаажуулах маягтад заана.

3.9.Гүйцэтгэгчийн төлөөлөгч нь гэрээнд заасан ажлыг гүйцэтгэхэд шаардлагатай тухайн салбараар мэргэшсэн, дадлага туршлага бүхий хүн байна.

3.10.Гүйцэтгэгчийн төлөөлөгч нь төлөөлүүлэгчээс бичгээр олгосон зөвшөөрөлгүйгээр эрх, үүргээ аливаа хэлбэрээр бусдад шилжүүлэхийг хориглоно.

Техникийн ажлын өгөгдөл	болон талбайн	3.11.Захиалагч нь ажлын талбайн байр зүйн, геологийн, гидрогеологийн, цаг уурын болон байгаль орчны нөхцөлийн талаарх, өөртөө байгаа бүх өгөгдөл мэдээллийг Гүйцэтгэгчид мэдээллийн журмаар ажил эхлэхээс өмнө өгнө.
Ажлын харуул хамгаалалт	талбайн	3.12.Гүйцэтгэгч нь зөвшөөрөлгүй этгээдийг ажлын талбайд оруулахгүй байхаар зохион байгуулна. 3.13.Гүйцэтгэгч нь ажлын талбайг хамгаалах, талбайд ажиллагсад болон зорчигчийн аюулгүй байдал, эд хөрөнгийн бүрэн бүтэн байдлыг хамгаалах зорилгоор шаардлагатай газруудад гэрэлтүүлэг тавих, хашаа барих, харуул хамгаалалттай холбогдон гарах зардлыг хариуцна.
Хог, хаягдал ба нөхөн сэргээлт		3.14.Гүйцэтгэгч нь ажлыг гүйцэтгэх явцад ажлын талбайд саад болох хог хаягдал болон цаашид ашиглагдахгүй болсон бараа материал, эд зүйл, тоног төхөөрөмж, машин механизмыг өөр газарт шилжүүлэх зэрэг арга хэмжээ авч ажлын талбайг цэвэр байлгана. 3.15.Гүйцэтгэгч нь ажлын талбайд авчирсан аюултай материалуудыг зохих ёсоор хадгалж, устгана. 3.16.ГЕН-ийн 3.14-3.15-д заасан үүргээ биелүүлээгүй тохиолдолд түүнтэй холбоотой аливаа үр дагаврыг гүйцэтгэгч хариуцна.
Археологийн бусад олдвор	болон	3.17.Ажлын талбай дээрээс олдсон археологийн болон бусад олдвор (бүх чулуужсан амьтан, ургамлын үлдэгдэл, зоос, үнэт зүйлс, бусад эртний олдвор, геологийн болон археологийн ач холбогдол бүхий зүйлс гэх мэт бусад) олдсон тохиолдолд захиалагчид мэдэгдэн, зохих журмын дагуу эрх бүхий байгууллагад хүлээлгэн өгнө. 3.18.Гүйцэтгэгч олдворыг гэмтэхээс сэргийлж зохих арга хэмжээ авна.
Аюулгүй байдал		3.19.Гүйцэтгэгч ажлын талбайд Хөдөлмөрийн аюулгүй байдал, эрүүл ахуйн тухай хууль, Галын аюулгүй байдлын хууль зэрэг хөдөлмөрийн аюулгүй байдалд холбогдох бусад хууль тогтоомж, техникийн зохицуулалт, стандарт, норм ба дүрмийг дагаж мөрдүүлнэ. 3.20.Гүйцэтгэгч нь ажлын талбай дээрх бүх үйл ажиллагааны аюулгүй байдлыг хангана. 3.21.Ажил, түүний бүрэлдэхүүн хэсгийг байгалийн болон бусад хүчин зүйлийн нөлөөллөөс хамгаална. 3.22.Ажилчдын хөдөлмөрийн аюулгүй байдлыг хангаж ажиллана. 3.23.Гүйцэтгэгч нь хөдөлмөрийн аюулгүй байдалтай холбоотой үүссэн аливаа хариуцлагыг бүрэн хариуцна. 3.24.Гүйцэтгэгч нь ГЕН-ийн 3.19-3.22-т заасан үүргээ биелүүлээгүй, зохих ёсоор биелүүлээгүйгээс үүсэх аливаа үр дагаврыг бүрэн хариуцна. 3.25.Ажилд ашигласан эсхүл бий болгосон аюултай, хортой, бохирдсон материал, бодисыг холбогдох хууль тогтоомж, Захиалагчийн шаардлагын дагуу хадгалж, устгана.

ДӨРӨВ. АЖИЛ ГҮЙЦЭТГЭХ ХУГАЦАА, ЯВЦЫН ТАЙЛАН

Ажил эхлэх	4.1.Гүйцэтгэгч нь ГТН-д заасан хугацаанд ажлыг эхлүүлж, ажлын хуваарийн дагуу гүйцэтгэнэ. 4.2.Гүйцэтгэгч нь ажил гүйцэтгэх дэлгэрэнгүй хөтөлбөр (төлөвлөгөө)-ийг ГТН-д заасан хугацаанд захиалагчийн төлөөлөгчид хүргүүлнэ. 4.3.Хөтөлбөрт ажил гүйцэтгэхэд шаардлагатай бүх үйл ажиллагааны ерөнхий аргачлал, зохион байгуулалт, дэс дараалал, ажлыг эхлэхээс дуусах хүртэл ажлын үе шатны
-------------------	--

	<p>хугацааг болон бусад шаардлагатай мэдээллийг тусгасан байна.</p> <p>4.4.Хөтөлбөр (төлөвлөгөө)-т өөрчлөлт оруулсан тохиолдолд Захиалагчийн төлөөлөгчид мэдэгдэнэ.</p> <p>4.5.Гүйцэтгэгч дараах тохиолдолд ажил гүйцэтгэх хугацааг сунгах тухай хүсэлт гаргаж болно:</p> <p>4.5.1.ажлыг гэрээнд заасан хугацаанд гүйцэтгэх боломжгүйд хүргэсэн гэнэтийн буюу давагдашгүй хүчний шинжтэй онцгой нөхцөл байдал бий болсон;</p> <p>4.5.2.холбогдох хууль тогтоомж, дүрэм, журам, стандарт шинээр батлагдсан, өөрчлөгдсөн нь ажлын гүйцэтгэлд нөлөөлөхөөр байвал;</p> <p>4.5.3.Захиалагч хугацаандаа төлбөр төлөх үүргээ биелүүлээгүй;</p> <p>4.5.4.Захиалагч зөвшөөрөл, баримт бичиг гаргуулах хүргүүлэх үүргээ зохих ёсоор биелүүлээгүй нь ажлын хугацаанд нөлөөлсөн.</p> <p>4.6.Гүйцэтгэгч хугацаа сунгах хүсэлтийг холбогдох нотлох баримтын хамт Захиалагчид ирүүлнэ.</p> <p>4.7.ГЕН-ийн 4.5.1-т заасан нөхцөл байдал үүссэн болохыг Гүйцэтгэгч нотлох үүрэгтэй.</p> <p>4.8.Захиалагч ГЕН-ийн 4.5-д заасан үндэслэлийн аль нэг нь бүрдсэн тохиолдолд Гүйцэтгэгчийн хүсэлтийг үндэслэн хугацааг сунгаж болно.</p>
Хугацаа сунгах	
	<p>4.9.Гүйцэтгэгч ажлын явцын тайланг ГТН-д заасан хуваарийн дагуу гаргаж Захиалагчийн төлөөлөгчид хүргүүлнэ.</p> <p>4.10.Явцын тайланд үйл ажиллагаа бүрийн бодит гүйцэтгэлийн хувийг гаргаж, түүнийг төлөвлөсөн хувьтай харьцуулсан харьцуулалт, хийгдээгүй ажил байвал тухайн ажлын талаарх мэдээлэл, хэзээ хийх санал, Захиалагчийн төлөөлөгчийн шаардсан бусад мэдээллийг тусгана.</p> <p>4.11.Гүйцэтгэгч нь ажил, түүний бүрэлдэхүүн хэсгийг ажиллуулж, техник үйлчилгээ хийх, задлах, буцаан угсрах, тохиргоо хийх болон засварлах талаар ашиглалт үйлчилгээний зааварчилгааг Захиалагчид гаргаж өгнө.</p>
Ажлын явцын тайлан	
	<p>ТАВ. ГЭРЭЭНИЙ ҮНЭ БА ТӨЛБӨРИЙН НӨХЦӨЛ</p> <p>5.1.Гэрээний үнийг гэрээ баталгаажуулах маягтад заана.</p> <p>5.2.Гэрээний үнэд хуулийн 40.4-д заасан үндэслэлээр тохируулга хийх эсэх, тохируулга хийх бол аргачлалыг ГТН-д тусгана.</p> <p>5.3.ГЕН-ийн 5.2-т заасны дагуу үнэ тохируулж, гэрээний үнэ өөрчлөгдсөн тохиолдолд гэрээнд нэмэлт, өөрчлөлт орсноос хойш өөрчлөгдсөн үнийг баримтална.</p> <p>5.4.Тендер шалгаруулалтын баримт бичигт урьдчилгаа төлбөр олгохоор заасан бөгөөд Гүйцэтгэгч урьдчилгаа төлбөрийн хүсэлт гаргасан бол Захиалагч урьдчилгаа төлбөрийг ГТН-д заасан хэмжээгээр олгоно.</p> <p>5.5.Захиалагч нь урьдчилгаа төлбөрийн баталгааг хүлээн авснаас хойш Гүйцэтгэгчид ГТН-д заасан хугацаанд урьдчилгаа төлбөр олгоно.</p> <p>5.6.Захиалагч нь төлбөрийн хүсэлт, нэхэмжлэхийг үндэслэн ГТН-д заасан хугацаанд төлбөрийг төлнө.</p> <p>5.7.Захиалагч гэрээний үүргийг зохих ёсоор гүйцэтгэсэн тухай баримтын хуулбар хувь болон холбогдох баримтыг төлбөрийн хүсэлт, нэхэмжлэхэд хавсаргахыг шаардаж болно.</p> <p>5.8.Гүйцэтгэгчийн хүсэлтээр Захиалагч ажил хүлээлгэн өгөх хугацааг ГЕН-ийн 4.8-д заасны дагуу сунгасан бол сунгагдсан</p>
Гэрээний үнэ	
Урьдчилгаа төлбөр	
Төлбөрийн нөхцөл	

хугацаагаар Захиалагчийн төлбөр төлөх хугацааг сунгагдсан гэж үзнэ.

5.9.Захиалагчийн төлсөн аливаа төлбөрийг ажил, түүний бүрэлдэхүүний хэсгийг хүлээн зөвшөөрсөн гэж үзэх үндэслэл болохгүй.

5.10.Төлбөрийн нэхэмжлэх нь Монгол Улсын Үндэсний мөнгөн тэмдэгт төгрөгөөр илэрхийлэгдсэн байна.

5.11.Захиалагч нь алданги болон бусад төлбөр шаардах эрхтэй бол Гүйцэтгэгчид төлөх төлбөрөөс суутгана.

ЗУРГАА. БАТАЛГАА БА БАТАЛГААТ ХУГАЦАА

**Урьдчилгаа
төлбөрийн баталгаа**

6.1.ГЕН-ийн 5.4-д заасны дагуу урьдчилгаа төлбөр олгохоор бол ГТН-д заасан хэмжээний урьдчилгаа төлбөрийн баталгааг ГТН-д заасан хугацааны дотор хуульд заасан хэлбэрээр, холбогдох маягтын дагуу ирүүлнэ.

**Гүйцэтгэлийн
баталгаа**

6.2.Гүйцэтгэлийн баталгаа гаргуулахаар өгөгдлийн хүснэгтэд заасан бол Гүйцэтгэгч нь тухайн төсвийн жилд санхүүжих дүнгийн 3 хувийн дүнтэй гүйцэтгэлийн баталгааг холбогдох маягтын дагуу захиалагчаас шаардсан хугацааны дотор ирүүлнэ. Төсвийн жил дамжин хэрэгжих гэрээний гүйцэтгэлийн баталгааг Гүйцэтгэгч жил бүр шинэчлэн ирүүлнэ.

6.3.Захиалагч дараах нөхцөл бий болсон тохиолдолд үүргийн гүйцэтгэлийг Гүйцэтгэлийн баталгаагаар үл маргах журмаар хангуулна:

6.3.1.Гүйцэтгэгч гэрээгээр хүлээсэн үүргээ аливаа шалтгааны улмаас гүйцэтгээгүй;

6.3.2.Гүйцэтгэгч гэрээгээр хүлээсэн үүргээ зохих ёсоор гүйцэтгээгүй;

6.3.3.Гүйцэтгэгч гэрээгээр хүлээсэн үүргээ гүйцэтгэх боломжгүй болсон.

6.4.Захиалагч Гүйцэтгэлийн баталгаагаар үүргийн гүйцэтгэлийг хангуулсан нь Гүйцэтгэгчээс алданги, хохирол шаардах эрхийг хязгаарлахгүй.

6.5.ГЕН-ийн 4.8-д заасны дагуу хугацаа сунгагдсан тохиолдолд Гүйцэтгэгч гүйцэтгэлийн баталгааг мөн хугацаагаар сунгуулна.

6.6.Чанарын баталгаа шаардсан тохиолдолд ГЕН-ийн 6.8-д заасан Чанарын баталгаа гаргаснаар Гүйцэтгэлийн баталгааг чөлөөлнө.

Чанарын баталгаа

6.7.Ажлын чанарын баталгааг хангуулах зорилгоор баталгаат хугацаанд Чанарын баталгаа гаргуулж болно. Чанарын баталгаа гаргуулах бол чанарын баталгааны хэмжээг ГТН-д заана.

6.8.Гүйцэтгэгч Чанарын баталгааг хуулийн 43.7-д заасны дагуу баталгаажуулж болно.

6.9.ГЕН-ийн 6.9-д заасны дагуу баталгаажуулсан тохиолдолд Захиалагч барьцаалсан мөнгийг баталгаанд заасан дүнтэй тэнцэх хэмжээгээр олгоно.

6.10.Баталгаат хугацаанд ажилд аливаа доголдол илрээгүй бол Чанарын баталгааг чөлөөлнө.

6.11.ГЕН-ийн 8.6-д зааснаар Захиалагч доголдлыг арилгасан бол доголдол арилгахтай холбоотой гарсан зардал, хохирлыг суутгаж, баталгаат хугацаа дуусмагц үлдсэн мөнгийг Гүйцэтгэгчид олгоно.

6.12.ГЕН-ийн 8.5-д заасны дагуу доголдлыг арилгасан тохиолдолд баталгаат болон гомдлын шаардлага гаргах хугацаа хэвийн үргэлжилнэ.

Баталгаат хугацаа	<p>6.13.Ажил, түүний бүрэлдэхүүн хэсэгт баталгаат хугацаа тогтоох бөгөөд баталгаат хугацааг ГТН-д заана.</p> <p>6.14.Захиалагч нь баталгаат хугацаанд илэрсэн доголдлыг арилгуулахыг Гүйцэтгэгчээс шаардах эрхтэй.</p>
Бусдад учруулсан хохирлыг арилгах	<p>ДОЛОО. ЭРСДЭЛ БА ДААТГАЛ</p> <p>7.1.Ажил гүйцэтгэх хугацаанд Гүйцэтгэгч, туслан гүйцэтгэгч түүний эрх бүхий этгээдийн аливаа үйлдэл (эс үйлдэхүй)-н улмаас бусдад эдийн болон эдийн бус хохирол (хүний амь нас, эрүүл мэнд) учирсан бол хохирлыг Гүйцэтгэгч хариуцна.</p> <p>7.2.Захиалагч түүний эрх олгогдсон этгээдийн үйлдэл (эс үйлдэхүй)-н улмаас эдийн болон эдийн бус хохирол (хүний амь нас, эрүүл мэнд) учирсан бол Гүйцэтгэгч хариуцахгүй.</p>
Захиалагчийн хүлээх эрсдэл	<p>7.3.Захиалагч дараах эрсдэлийг хариуцна:</p> <p>7.3.1.ажлын үр дүнг захиалагчид шилжүүлснээс хойш ажлын үр дүн Гэнэтийн буюу давагдашгүй хүчин зүйлийн шинжтэй онцгой нөхцөл байдлын улмаас гэмтсэн, устсан;</p> <p>7.3.2.гүйцэтгэсэн ажлыг хүлээлгэн өгөх мэдэгдэл өгсөн боловч захиалагч ажлыг хүлээн авах үүргээ биелүүлээгүйгээс ажил, түүний бүрэлдэхүүн хэсэг гэмтсэн, устсан;</p> <p>7.3.3.Захиалагчийн буруутай үйлдэл (эс үйлдэхүй)-н улмаас ажил, материал болон тоног төхөөрөмж гэмтсэн, устсан;</p> <p>7.3.4.Захиалагчийн зураг төслийн алдааны улмаас үүссэн аливаа эрсдэл.</p>
Даатгал	<p>7.4.Ажлын доголдлын улмаас захиалагч ажлын үр дүнг хүлээн авахаас татгалзсан бол ажлыг хүлээн авах хүртэлх хугацаанд бий болсон аливаа эрсдэлийг захиалагч хариуцахгүй.</p> <p>7.5.Гүйцэтгэгч нь ажлын явцад учирч болзошгүй эрсдэлийг ажил эхлэх өдрөөс дуусах хүртэл хугацаанд ГТН-д заасан даатгалд даатгуулна.</p> <p>7.6.Захиалагч болон гүйцэтгэгч, туслан гүйцэтгэгчийн буруутай үйлдэл (эс үйлдэхүй)-ээс гуравдагч этгээдийн амь нас, эрүүл мэнд, эд хөрөнгөнд учирч болзошгүй хохирлыг Гүйцэтгэгч даатгуулна.</p> <p>7.7.Гүйцэтгэгч нь даатгалын гэрээ, гэрчилгээний хуулбар хувийг захиалагчийн төлөөлөгчид хүргүүлнэ.</p> <p>7.8.Гүйцэтгэгч даатгалын гэрээ, гэрчилгээний хуулбар хувийг ирүүлээгүй бол захиалагч уг даатгалын гэрээг байгуулж, даатгалын хураамжийг Гүйцэтгэгчээс гаргуулна.</p> <p>7.9.Даатгалын нөхцөлийг Захиалагчийн төлөөлөгчийн зөвшөөрөлгүйгээр өөрчлөхийг хориглоно.</p>
Доголдлыг илрүүлэх, арилгах	<p>НАЙМ. ДОГОЛДОЛ, ДАЛД ДОГОЛДОЛ</p> <p>8.1.Гүйцэтгэгчээс ирүүлсэн ажил, түүний хэсэг нь зөрчил, доголдолгүй байна.</p> <p>8.2.Захиалагчийн төлөөлөгч ажлын явцад зөрчил, доголдолтой байж болзошгүй аливаа ажилд зөрчил, доголдлыг илрүүлэх, уг ажлын далд хэсгийг нээж шалгалт, туршилт явуулах талаар зааварчилгааг Гүйцэтгэгчид өгнө.</p> <p>8.3.Захиалагч хүлээж авсан ажил, түүний бүрэлдэхүүн хэсэгт ГТН-д заасан баталгаат хугацааны дотор зөрчил, доголдол илэрвэл гомдлын шаардлага гаргах хугацаа дуусахаас өмнө зөрчил, доголдол арилгах тухай мэдэгдлийг Гүйцэтгэгчид хүргүүлнэ.</p> <p>8.4.Гүйцэтгэгч Доголдол арилгах тухай мэдэгдлийг хүлээн авмагц доголдол арилгах ажлыг эхлүүлнэ.</p>

			8.5.Доголдол арилгах тухай мэдэгдэл өгсөн тухай бүр Гүйцэтгэгч уг зөрчил, доголдлыг мэдэгдэлд заасан хугацаанд өөрийн зардлаар арилгана.
			8.6.Гүйцэтгэгч зөрчил, доголдлыг мэдэгдэлд заасан хугацаанд арилгаагүй бол Захиалагч өөрийн зардлаар арилгаж болно.
			8.7.Захиалагчийн гаргасан зардлыг Гүйцэтгэгч үл маргах журмаар төлнө.
			8.8.Доголдлыг арилгах явцад ажил, түүний бүрэлдэхүүн хэсгийг Захиалагч ашиглаж чадаагүй бол доголдлыг арилгах хугацаагаар баталгаат хугацаа сунгагдана.
Далд доголдол			8.9.Ажил хүлээн авсан баримт (акт) үйлдсэн ч ажил, түүний бүрэлдэхүүн хэсэгт илэрсэн, далд доголдол, түүний улмаас үүссэн аливаа үр дагаврыг Гүйцэтгэгч хариуцна.
Зураг доголдол	төслийн		8.10.Зураг төслийг Захиалагч боловсруулсан бол зураг төсөлтэй холбоотой аливаа асуудал (зураг төслийн үнэн зөв, түүнээс үүссэн ажлын доголдол гэх мэт)-ыг Захиалагч хариуцна.
			8.11.Гүйцэтгэгч нь өөрийн гүйцэтгэсэн Ажлын зураг төсөл, холбогдох баримт бичгүүд, мэдээлэл ба өгөгдлүүдийн үнэн зөвийг хариуцна.
			ЕС. ГЭРЭЭГ ЦУЦЛАХ
Захиалагч цуцлах	гэрээг		9.1.Захиалагч дараах үндэслэлээр гэрээг цуцалж болно: 9.1.1.Гүйцэтгэгч хүндэтгэн үзэх шалтгаангүйгээр ажлын 5 хоног ажлын талбайг орхисон; 9.1.2.Захиалагч үүрэг гүйцэтгэх нэмэлт хугацааг тогтоосон боловч үр дүн гараагүй; 9.1.3.Гүйцэтгэгч Гэрээгээр хүлээсэн эрх, үүргийг бүхэлд нь эсхүл хэсэгчлэн бусдад шилжүүлсэн, бусдаар гүйцэтгүүлсэн; 9.1.4.Гүйцэтгэгч нь тендерт оролцоходоо буюу гэрээг гүйцэтгэх явцдаа авилгалын гэмт хэрэгт холбогдсон нь шүүх болон холбогдох байгууллагаар тогтоогдсон; 9.1.5.ГТН-д заасан алдангийн нийт дүн гүйцэтгээгүй үүргийн үнийн дүнгийн 50 (тавин) хувиас хэтэрсэн; 9.1.6.Гүйцэтгэгч нийт ажлын 10 (арав)-аас дээш хувийг нэг буюу түүнээс дээш туслан гүйцэтгэгчээр гүйцэтгүүлсэн; 9.1.7.Ажил гүйцэтгэх хугацаанд Гүйцэтгэгчийн үйл ажиллагаа эрхлэх тусгай зөвшөөрөл дуусаж сунгагдаагүй, түдгэлзүүлсэн, хүчингүй болсон. 9.1.8.Гүйцэтгэгч өөрийн тендерийн давуу эрх тооцуулсан нөхцөлийн дагуу гэрээний үүргийг биелүүлээгүй, эсхүл хуулийн этгээдийн хувьд тус нөхцөлийг хангахгүй болсон.
			9.2.Захиалагч ГЕН-ийн 9.1-д заасан үндэслэлээс гадна хэдийд ч гэрээг цуцалж болно.
Гүйцэтгэгч цуцлах	гэрээг		9.3.Гүйцэтгэгч дараах үндэслэлээр гэрээг цуцалж болно: 9.3.1.Захиалагч нь гэрээнд заасан үндсэн үүргээ зохих ёсоор биелүүлээгүй бөгөөд тогтоосон нэмэлт хугацаанд биелүүлээгүй; 9.3.2.ГТН-д заасан алдангийн нийт дүн гүйцэтгээгүй үүргийн үнийн дүнгийн 50 (тавин) хувиас хэтэрсэн; 9.3.3.Захиалагч нь ажлыг түр зогсоосон нь гүйцэтгэгчийн эрх, хууль ёсны ашиг сонирхолд сөргөөр нөлөөлөхөөр бол.

Гэрээг цуцлах журам

9.4.Гэрээг цуцлах тал нь нөгөө талдаа үүргийн зөрчлийг арилгах нэмэлт хугацаа тогтоосон мэдэгдэл хүргүүлнэ. Нэмэлт хугацаа нь үүргийг гүйцэтгэх ердийн боломжит хугацаа байна.

9.5.Тогтоосон нэмэлт хугацаанд үүргээ гүйцэтгээгүй эсхүл нэмэлт хугацаа тогтоосон ч үр дүнд хүрэхгүй болох нь илт, ГЕН-ийн 4.8-т зааснаар хугацаа сунгагдсан бол Захиалагч үүрэг гүйцэтгэх нэмэлт хугацаа тогтоохгүй байж болно.

9.6.Нэмэлт хугацаа тогтоох шаардлагагүй, нэмэлт хугацаа тогтоосон мэдэгдэлд хариу ирүүлээгүй эсхүл тогтоосон хугацаанд зөрчлийг арилгаагүй тохиолдолд гэрээг цуцлах тал нь нөгөө талд гэрээг цуцлах мэдэгдэл хүргүүлнэ.

9.7.Гүйцэтгэгч ГЕН-ийн 9.6-т заасан мэдэгдлийг хүлээн авсан бол нэн даруй эсхүл мэдэгдэлд заасан хугацаанд ажлын гүйцэтгэсэн хэсгийг хамгаалах, ажлын талбайг цэвэр аюулгүй нөхцөлд үлдээхэд чиглэснээс бусад цаашид гүйцэтгэх бүх ажлаа зогсоож, Гэрээг цуцлах өдөр хүртэл гүйцэтгэсэн ажил, түүний бүрэлдэхүүн хэсэгт холбогдох баримт бичгүүдийг Захиалагчид баримт (акт үйлдэн)-аар хүлээлгэн өгнө.

Гэрээг цуцалсны дараах төлбөр

9.8.ГЕН-ийн 9.1-д заасны дагуу Гэрээг цуцалсан тохиолдолд Гүйцэтгэгч гэрээг цуцлах өдөр хүртэлх гүйцэтгэсэн ажлын төлбөрийг шаардах эрхтэй.

9.9.ГЕН-ийн 9.2-т заасны дагуу Гэрээг цуцалсан тохиолдолд Захиалагч гүйцэтгэгчид дараах төлбөрийг төлнө:

9.9.1.Гэрээ цуцлах өдөр хүртэлх гүйцэтгэсэн ажлын төлбөр;

9.9.2.Ажлын талбайгаас Гүйцэтгэгчийн тоног төхөөрөмжийг нүүлгэхтэй холбоотой үүссэн зардал;

9.9.3.Гэрээг цуцалсантай холбоотойгоор Гүйцэтгэгчээс туслан гүйцэтгэгчид төлөх шаардлагатай болсон аливаа төлбөр;

9.9.4.Гүйцэтгэгчээс ажлыг хамгаалах, ажлын талбайг цэвэр, аюулгүй нөхцөлд үлдээхэд зарцуулсан зардал;

9.9.5.Гэрээг цуцалсантай шууд холбоотой бусад зардал, учирсан хохирол.

АРАВ. БУСАД ЗААЛТ

Мэдэгдэл

10.1.Талуудын мэдэгдэл, зааварчилгаа, мэдээлэл болон бусад харилцаа төлөөлөгчөөр дамжина.

10.2.Гэрээний үүргийн гүйцэтгэлтэй холбоотой бүх мэдэгдэл (зөвшөөрөл, татгалзал, баталгаа, баталгаажуулалт, нэхэмжлэх, гэрчилгээ, шийдвэр, хүсэлт, захидал үүгээр хязгаарлагдахгүй) нь бичгээр үйлдэгдэнэ.

10.3.Мэдэгдлийг биечлэн хүргүүлэх эсхүл баталгаат шуудангаар гэрээ баталгаажуулах маягтад заасан төлөөлөгчийн хаягаар илгээнэ.

10.4.Дараах тохиолдолд мэдэгдлийг хүлээн авсанд тооцно:

10.4.1.баталгаат шуудангаар илгээсэн тохиолдолд шууданд хийсэн өдрөөр төлбөр төлсөн баримтыг үндэслэн;

10.4.2.биечлэн хүргүүлсэн мэдэгдлийг нөгөө талын төлөөлөх эрх бүхий этгээд хүлээн авсан огноогоор, тэмдэглэлийг үндэслэн.

10.5.Аль нэг тал нь ажлын газрын хаяг, утас, шуудангийн хаягаа сольсон тохиолдолд нөгөө талдаа нэн даруй бичгээр мэдэгдэнэ.

10.6.ГЕН-ийн 10.5-д заасан үүргээ биелүүлээгүйгээс үүсэх үр дагаврыг мэдэгдээгүй тал хариуцна.

<p>Төлөөлөгч өөрчлөгдөх</p>	<p>10.7.Нэн даруй мэдэгдэх шаардлагатай яаралтай мэдэгдлийг ГЕН-ийн 10.2-т зааснаас өөр хэлбэрээр мэдэгдэж болох бөгөөд мэдэгдлийг дараа нь баталгаажуулж бичгээр хүргүүлнэ.</p>
	<p>10.8.Талууд төлөөлөгчийг өөрийн санаачилгаар өөрчилж болно.</p>
	<p>10.9.Төлөөлөгч өөрчлөгдсөн тохиолдолд нэн даруй нөгөө талдаа бичгээр мэдэгдэнэ.</p>
<p>Ажилд залруулга нөхцөл өөрчлөлт, хийх</p>	<p>10.10.Мэдэгдэлд төлөөлөгчийн эцэг/эх/-ийн нэр, өөрийн нэр, албан тушаал, холбоо барих утас (ажлын болон хувийн), цахим шуудангийн хаягийг заавал тусгасан байна.</p>
	<p>10.11.Төлөөлөгч өөрчлөгдсөн мэдэгдлийг нөгөө талд хүргүүлснээр өмнөх төлөөлөгчийн эрх, үүрэг дуусгавар болно.</p>
	<p>10.12.Талууд ажлын чанар, үр ашиг, аюулгүй байдлыг сайжруулах зорилгоор ажлын ерөнхий гүйцэтгэлийн хүрээнд хамаарсан, техник технологийн хувьд боломжтой бөгөөд гэрээний хугацаа, үнэд нөлөөлөхгүй бол ажилд өөрчлөлт оруулж болно.</p>
	<p>10.13.Гүйцэтгэгч болон Захиалагч өөрчлөлт хийх шаардлагатай гэж үзсэн тохиолдолд өөрчлөлтийн төслийг гүйцэтгэгч гаргана.</p>
	<p>10.14.Захиалагч төслийг үндэслэн ГЕН-ийн 10.12-д заасан нөхцөл, шаардлага хангасан гэж үзвэл өөрчлөлт хийх мэдэгдлийг хүргүүлнэ.</p>
<p>Гэнэтийн давагдашгүй шинжтэй нөхцөл байдал буюу хүчний онцгой</p>	<p>10.15.Захиалагчийн зөвшөөрөлгүй өөрчлөлт хийсэнтэй холбоотой техник, технологийн алдаа гарсан, гэрээний хугацаа хэтэрсэн, үнэ өссөн тохиолдолд үр дагаврыг Гүйцэтгэгч хариуцна.</p>
	<p>10.16.Ажлыг гэрээнд заасан хугацаанд гүйцэтгэх боломжгүйд хүргэсэн Гэнэтийн буюу давагдашгүй хүчний шинжтэй онцгой нөхцөл байдал бий болсон тохиолдолд Гүйцэтгэгч энэ тухай нэн даруй Захиалагчийн төлөөлөгчид бичгээр мэдэгдэнэ. Бичгээр мэдэгдэх нь хугацаа шаардахаар бол ГЕН-ийн 10.7-д заасан хэлбэрээр урьдчилан мэдэгдэж болно.</p>
	<p>10.17.Гүйцэтгэгч нь Захиалагчаас зааварчилгаа өгөх хүртэл гэрээг хэрэгжүүлэх боломжит бүх арга замыг хайна.</p>
	<p>10.18.Захиалагч ердийн боломжит хугацаанд зааварчилгаа өгөх бөгөөд талууд харилцан зөвшилцөж гэрээг хэрэгжүүлэх боломжит бүх арга хэмжээг авна.</p>
	<p>10.19.Гэрээг хэрэгжүүлэх захиалагчийн зааварчилгаа, Гүйцэтгэгчийн авсан арга хэмжээ үр дүнд хүрээгүй тохиолдолд Гүйцэтгэгч ГЕН-ийн 4.5-д заасан хүсэлтийг гаргаж болно.</p>
<p>Оюуны өмчийн эрх зөрчих</p>	<p>10.20.Ажлыг гүйцэтгэх явцад болон ажил гүйцэтгэсэнтэй холбоотойгоор гуравдагч этгээдийн оюуны өмчийн эрх зөрчигдсэн нь эрх бүхий байгууллагын шийдвэрээр тогтоогдсон бол буруутай тал нь хариуцлагыг хүлээж, холбогдон гарах зардал, хохирлыг арилгана.</p>
	<p>10.21.Захиалагч нь төлбөр төлөх үүргээ хугацаандаа гүйцэтгээгүй тохиолдолд хугацаа хэтрүүлсэн хоног тутамд гүйцэтгээгүй үүргийн үнийн дүнгийн ГТН-д заасан хувь хэмжээгээр алдангийг Гүйцэтгэгчид төлнө.</p>
<p>Алданги</p>	<p>10.22.Гүйцэтгэгч нь ажлыг гэрээнд заасан хугацаанд гүйцэтгээгүй тохиолдолд хугацаа хэтэрсэн хоног тутамд гүйцэтгээгүй үүргийн үнийн дүнгээр ГТН-д заасан хувь хэмжээгээр алдангийг Захиалагчид төлнө.</p>

10.23.Талууд гэрээг хэрэгжүүлэх явцад олж авсан хуулиар тогтоосон болон байгууллагаас нууц гэж нууцалж хамгаалалтад авсан аливаа мэдээллийг нөгөө тал зөвшөөрсөн эсхүл эрх бий байгууллага шаардсанаас бусад тохиолдолд гуравдагч этгээдэд задруулахгүй, дамжуулахгүй, нийтэд ил болгохгүй.

10.24.Талуудын хувьд нууц мэдээллийг нөгөө талдаа ил болгож байгаа тохиолдолд нууц гэсэн тэмдэглэл хийж, нууцыг задруулахгүй байх мэдэгдлийн хамт өгнө.

Маргаан шийдвэрлэх

10.25.Гэрээнээс үүссэн аливаа маргааныг талууд харилцан зөвшилцөх замаар шийдвэрлэнэ.

10.26.Маргааныг зөвшилцөж, шийдвэрлэж эс чадвал Монгол улсын шүүхээр шийдвэрлүүлнэ.

ГЭРЭЭНИЙ ТУСГАЙ НӨХЦӨЛ

ГЕН 4.1.	Ажил эхлэх хугацаа: 2024.08.10
ГЕН 4.2.	Ажил гүйцэтгэх дэлгэрэнгүй хөтөлбөр (төлөвлөгөө) ирүүлэх хугацаа: 2024.07.30
ГЕН 4.9.	Ажлын явцын тайлан гаргах хуваарь болон ирүүлэх хугацаа: 2024.09.10
ГЕН 5.2.	<p>Үнийн тохируулга: “Хийхгүй” Хэрвээ тохируулга хийх бол: <i>[Зөвхөн үндсэн материал, түүхий эд, ажиллах хүчний зардлын хэлбэлзлийг тусгах зорилгоор үнийн тохируулга хийнэ. Ингэхдээ төлбөрийн мэдэгдлийн нийт дүнгээс урьдчилгаа төлбөрийг хассан дүнгийн төлбөр хийх валют тус бүрийн үнийн дүнг холбогдох үнийн тохируулгын үзүүлэлт (P_c)-ийг ашиглан тохируулна.</i></p> $P_c = A_c + B_c \cdot I_{m_c} / I_{o_c}$ <p>Энд: P_c – гэрээний үнийн “с” валютаар төлөгдөх хэсэгт хийх үнийн тохируулгын үзүүлэлт;</p> <p>A_c ба B_c – гэрээний үнийн “с” валютаар төлөгдөх хэсгийн тохируулга хийгдэхгүй болон хийгдэх хувийн жинг үзүүлсэн, гэрээний тусгай нөхцөлд заасан итгэлцүүр;²</p> <p>I_{m_c} – нэхэмжилж буй сарын эцсийн хоногт зонхилж буй “с” валютын индекс;</p> <p>I_{o_c} – тендерийг нээх өдрийн зонхилж буй “с” валютын индекс</p> <p><i>Хэрэв индексийн дүн нь түүнийг тооцоонд ашигласнаас хойш өөрчлөгдсөн бол тооцоог залруулж, дараагийн төлбөрийн мэдэгдэлд энэ дагуу тохируулга хийнэ. Индексийн дүнг тооцохдоо үнийн хэлбэлзлийн улмаас гарсан зардлын бүх өөрчлөлтийг энд харгалзсан гэж үзнэ.]</i></p>
ГЕН 5.4.	Урьдчилгаа төлбөр олгох эсэх: Гэрээний үнийн дүнгийн 30%
ГЕН 5.5.	Урьдчилгаа төлбөр олгох хугацаа: 2024.08.10
ГЕН 5.6.	Төлбөр төлөх хугацаа: [он, сар, өдөр] Төлбөрийг хэсэгчилсэн төлөх бол төлбөр төлөх үе шатны хугацаа: 30, 40, 30
ГЕН 6.1.	Урьдчилгаа төлбөрийн баталгаа ирүүлэх хугацаа: 2024.07.30
ГЕН 6.8.	Чанарын баталгаа: Чанарын баталгаа шаардах эсэх: 1 жил Чанарын баталгаа шаардах бол, Чанарын баталгааны хэмжээ: Гэрээний үнийн дүнгийн 5 % байна
ГЕН 6.14.	Баталгаат хугацаа: 1 жил
ГЕН 7.5.	Даатгал: [Ажлын онцлогийг харгалзан гарч болох эрсдэлийг тодорхойлон Гүйцэтгэгчийн даатгуулах даатгалуудыг нэрлэн бичих]
ГЕН 10.21.	Захиалагчийн төлөх алдангийн хувь:

² A_c ба B_c – гэсэн хоёр итгэлцүүрийн нийлбэр нь валют бүрийн томъёонд 1 (нэг) байна. Энэ хоёр итгэлцүүр нь ихэвчлэн ихэнх валютын хувьд ижил байдаг. Төлбөрийн тохируулга хийхгүй хэсэгт зориулсан A итгэлцүүр нь тогтмол үнийн болон бусад тохируулга үл хийгдэх элементүүдийг тусгасан ойролцоо үзүүлэлт (ихэвчлэн 0,15) юм. Валют бүрийн тохируулгын дүнг гэрээний үнэд нэмнэ.

	Алдангийн хувь: хоног тутамд 0.1 %
ГЕН 10.22.	Гүйцэтгэгчийн төлөх алдангийн хувь: Алдангийн хувь: хоног тутамд 0.1 %

ГЭРЭЭ БАТАЛГААЖУУЛАХ МАЯГТ

[Тендер шалгаруулалтын нэрийг бичих] гэрээ.
Дугаар № **[Тендер шалгаруулалтын дугаарыг бичих]**

.....
хот/аймаг

Нэг талаас **[захиалагчийн нэрийг бичих]** (цаашид “Захиалагч” гэх), нөгөө талаас **[гүйцэтгэгчийн нэрийг бичих]** (цаашид “Гүйцэтгэгч” гэх) нь Гүйцэтгэгчийн ирүүлсэн тендерийг хүлээн зөвшөөрч энэхүү гэрээг дараах нөхцөлөөр байгуулав.

Энэхүү гэрээ нь Захиалагч болон Гүйцэтгэгчийн хооронд ажил гүйцэтгэх, дагалдах бараа нийлүүлэх, үйлчилгээ үзүүлэх (цаашид хамтад нь “Ажил” гэх) болон үнэ төлөхтэй холбогдон үүсэх харилцааг зохицуулна.

1.Энэ гэрээний дагуу гүйцэтгэх Ажлын үнэ нь **[гэрээ байгуулах эрх олгох мэдэгдэлд заасан үнийн дүнг тоогоор болон үсгээр бичих]** төгрөг (цаашид “гэрээний үнэ” гэх) байна. Гэрээний үнэ нь санхүүжилтийн дээд хэмжээ байна.

2.Гэрээний үнийг Гүйцэтгэгч **[Гүйцэтгэгчийн нэрийг бичих]**-ийн харилцах **[Банкны нэрийг бичих]** банкны **[дансны дугаар бичих]** дугаар дансанд шилжүүлнэ.

3.Дор дурдсан баримт бичиг нь цаашид гэрээний хэсэг болно. (цаашид “гэрээний баримт бичиг” гэх). Үүнд:

- 3.1. Гэрээ байгуулах эрх олгох тухай мэдэгдэл;
- 3.2. Гүйцэтгэгч тендер илгээсэн маягт;
- 3.3. Гэрээний тусгай нөхцөл;
- 3.4. Гэрээний ерөнхий нөхцөл;
- 3.5. Гүйцэтгэлийн баталгаа;
- 3.6. Урьдчилгаа төлбөрийн баталгаа;
- 3.7. Техникийн тодорхойлолт;
- 3.8. Ажил гүйцэтгэх хуваарь.

4. Гэрээний хэрэгжилттэй холбоотой асуудлаар талуудыг дараах эрх бүхий этгээдүүд төлөөлнө. Үүнд:

4.1.Захиалагчийн төлөөлөгчийн мэдээлэл

Эцэг/эх-ийн нэр:
Нэр:
Албан тушаал:
Ажлын утас:
Гар утас:
Цахим шуудан:

4.2.Гүйцэтгэгчийн төлөөлөгчийн мэдээлэл

Эцэг/эх-ийн нэр:
Нэр:
Албан тушаал:
Ажлын утас:

Гар утас:
Цахим шуудан:

ЗАХИАЛАГЧИЙГ ТӨЛӨӨЛЖ:

[Албан тушаал, нэр]
[Гарын үсэг] _____
ТАМГА

ГҮЙЦЭТГЭГЧИЙГ ТӨЛӨӨЛЖ:

[Албан тушаал, нэр]
[Гарын үсэг] _____
ТАМГА

ТЕНДЕР ШАЛГАРУУЛАЛТЫН ЗАРЛАЛ

Огноо: **[Зарлал нийтлэх огноог бичих]**
Тендер шалгаруулалтын төрөл: Ажил
Тендер шалгаруулалтын нэр: **[төсөл, арга хэмжээний батлагдсан нэрийг бичих]**
Тендер шалгаруулалтын дугаар: **[цахим системд заасан тендер шалгаруулалтын дугаарыг бичих]**
Нийт төсөвт өртөг: **[нийт төсөвт өртгийг бичих]**
Тендер шалгаруулалтын арга: Харьцуулалт

1. **[Захиалагчийн нэрийг бүрэн, товчлохгүйгээр бичих]** нь тендер шалгаруулалтын баримт бичигт заасан шаардлага, шалгуур үзүүлэлт хангасан аж ахуй эрхлэгчийг тендер ирүүлэхийг урьж байна.
2. Тендер шалгаруулалт нь дараах багцуудаас бүрдэнэ: **[Хэрвээ багцтай бол “Тийм”, багцгүй бол “Үгүй”]**

**Багц № 1: багцын нэр,
Багц № 2: багцын нэр...гэх мэт.**

3. Үнийн санал дуудах ажиллагаанд шаардлагатай оролцогчийн тоо: **[үнийн санал дуудах ажиллагаа хүчин төгөлдөр байхад шаардлагатай оролцогчийн тоог бичих]**
4. Үнийн санал дуудах ажиллагаанд бүртгүүлэх журам: **[журмыг бичнэ үү.]**
5. Үнийн санал дуудах ажиллагааг **[огноо, цаг]**–д эхлүүлж, **[хоёроос доошгүй цаг байхаар заана]** хугацаанд зохион байгуулна.
6. Тендерийг **[тендер хүлээн авах огноо, цаг]**–аас өмнө тендер шалгаруулалтын баримт бичигт зааснаар илгээх ба тендерийг **[огноо]**–ны өдрийн, **[цаг]**–т нээнэ.
7. Тендерийн хувилбарт саналыг зөвшөөрөх эсэх: **[“Зөвшөөрнө” эсхүл “Зөвшөөрөхгүй” гэдгийн аль нэгийг сонгоно уу]**
8. Гадаадын этгээд тендер ирүүлэх эрхтэй эсэх: **[“Эрхтэй” эсхүл “Эрхгүй” гэдгийн аль нэгийг сонгоно уу]**
9. Тендер нь түүнийг нээснээс хойш ажлын 30 ба түүнээс дээш өдрийн хугацаанд хүчинтэй байхаар тендер заана.
10. Тендерийн баталгаа шаардах эсэх: **[“Тийм” эсхүл “Үгүй”]** Тендерийн баталгаа шаардах бол тендер шалгаруулалтын баримт бичгийн заасан үнийн бүхий тендерийн баталгааг холбогдох журмын дагуу цахим системээр ирүүлснээр тендер нээх болохыг анхаарна уу.
11. Оролцогч цахим системийн үйлчилгээний хураамж төлснөөр тендер илгээх эрхтэй байна.

[Захиалагчийн хаяг, утас/цахим шуудангийн хаяг]

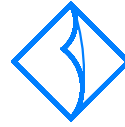

BAROQUE STYLE,LLC
БАРИЛГЫН ЗУРАГ ТӨСЛИЙН
"БАРОККО ХИЙЦ" ХХК
ЗТ45-1288/18, "МОНГОЛ ДААТГАЛ" ХХК-НИЙ
БАЙР, УТАС 99051085

ЗУРГИЙН ШИФР:БХ 252/24

УВС АЙМАГ МАЛЧИН СУМ

УВС АЙМГИЙН МАЛЧИН СУМЫН НААДМЫН ТАЛБАЙН ШИНЭЧЛЭЛ, ТОХИЖИЛТЫН АЖИЛ

(ажлын зураг)

БОЛОВСРЧУЛСАН:

БАРОККО ХИЙЦ ХХК

ЗАХИРАЛ / Г.БАЯРХҮҮ /

ЗАХИАЛАГЧ:

УВС АЙМГИЙН МАЛЧИН СУМЫН

ЗАСАГ ДАРГА/ Б.БААСАНДОРЖ /

УЛААНГОМ ХОТ
2024

ЕРӨНХИЙ ТӨЛӨВЛӨГӨӨ М1:700

БАЙРШЛЫН СХЕМ М1:1500

НААДМЫН ТАЛБАЙ

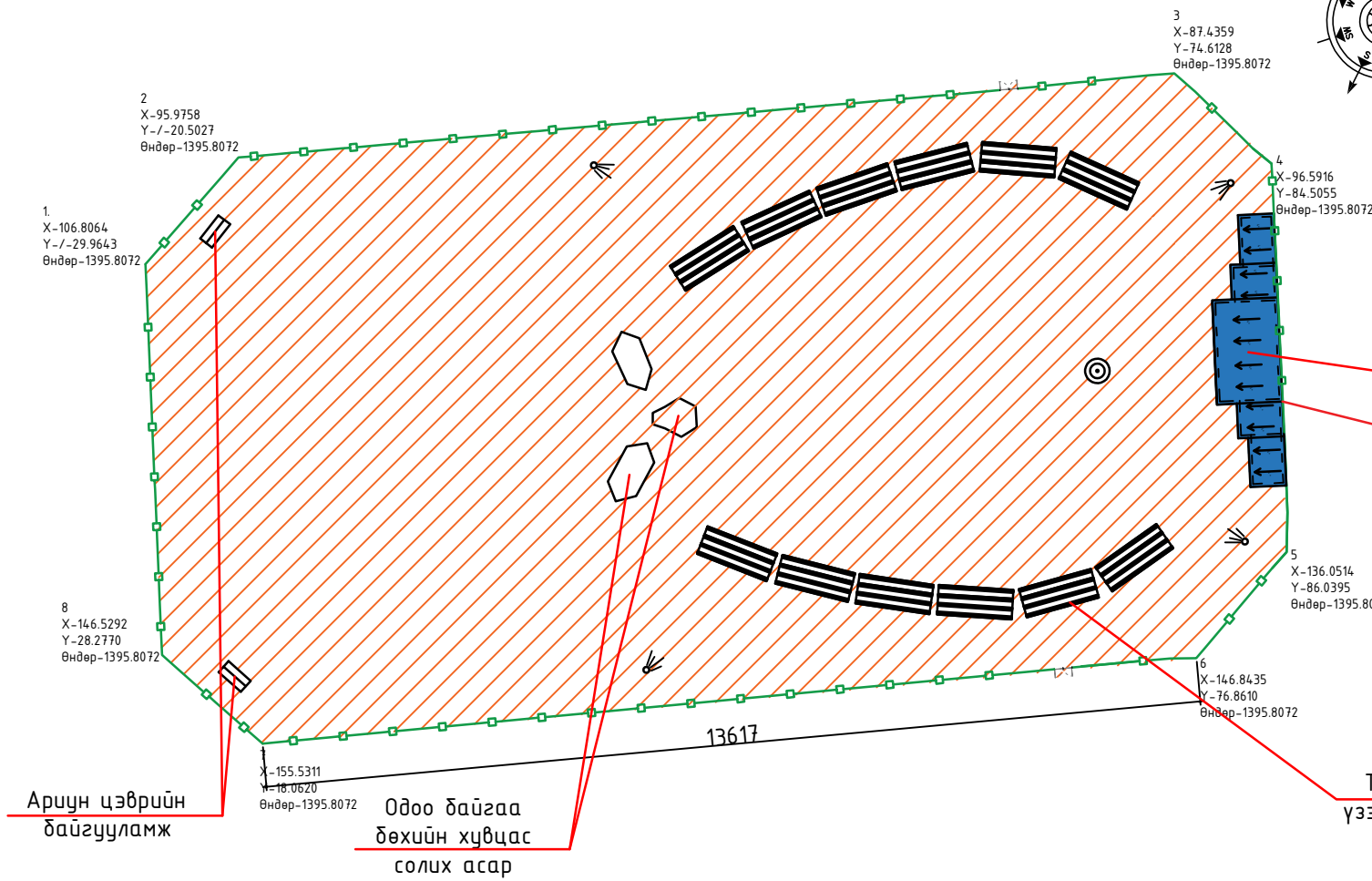
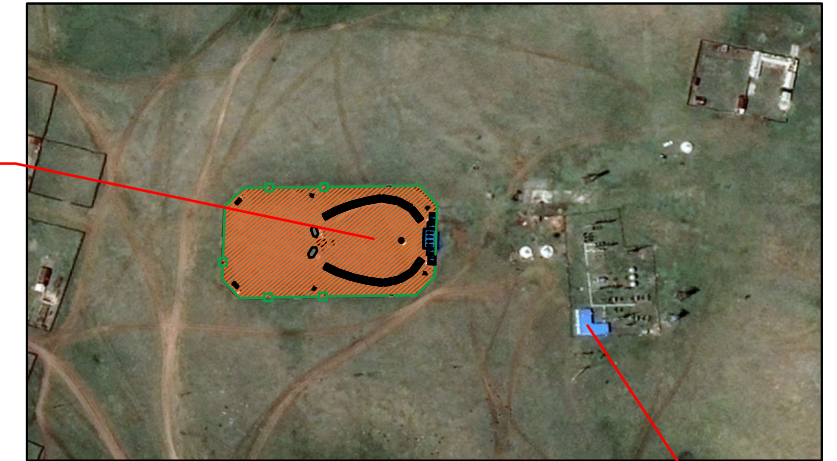
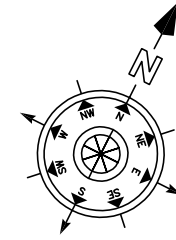

Одоо дүйгээ хоёр айл

Төлөвлөж дүй төв асар

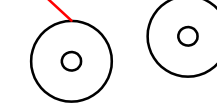

Цахилгааны дамжуулах төвийн хашаа

Одоо дүйгээ цахилгааны эх үүсвэрийн газрын хашаа

Одоо дүйгээ барилга

Төлөвлөж дүй үзэгчдийн сандал

Ариун цэврийн байгууламж

Одоо дүйгээ дөхийн хувцас солих асар

Таних тэмдэг

	Төлөвлөж дүй наадмын талбай		Төлөвлөж дүй төв асар
	Одоо дүйгээ барилга		Төлөвлөж дүй үзэгчдийн сандал
	Шинээр төлөвлөж дүй хашаа		Төлөвлөж дүй үзэгчдийн сандал
	Одоо дүйгээ цахилгааны эх үүсвэрийн газрын хашаа		Одоо дүйгээ дөхийн хувцас солих асар

 BAROQUE STYLE, LLC "Барокко хийц" ХХК	УВС АЙМГИЙН МАЛЧИН СУМЫН НААДМЫН ТАЛБАЙН ШИНЭЧЛЭЛ, ТОХИЖИЛТЫН АЖИЛ							
	Ерөнхий төлөвлөгөө							
	Архитектор	Б.Батбаяр	ЕГ, Шифр:	БХ - 252/24	Масштаб:	М1:700	Огноо:	2024
	Гүйцэтгэсэн	Б.Батбаяр	ТГ, Шифр:		Зургийн дугаар:	ЕТ-01	Хуудас:	02
Шалгасан								

НААДМЫН ТАЛБАЙН ЗАЙ ХЭМЖЭЭНИЙ ЗУРАГ М1:700

НААДМЫН ТАЛБАЙ

ЦАХИЛГААНЫ ДАМЖУУЛАХ ТӨВ

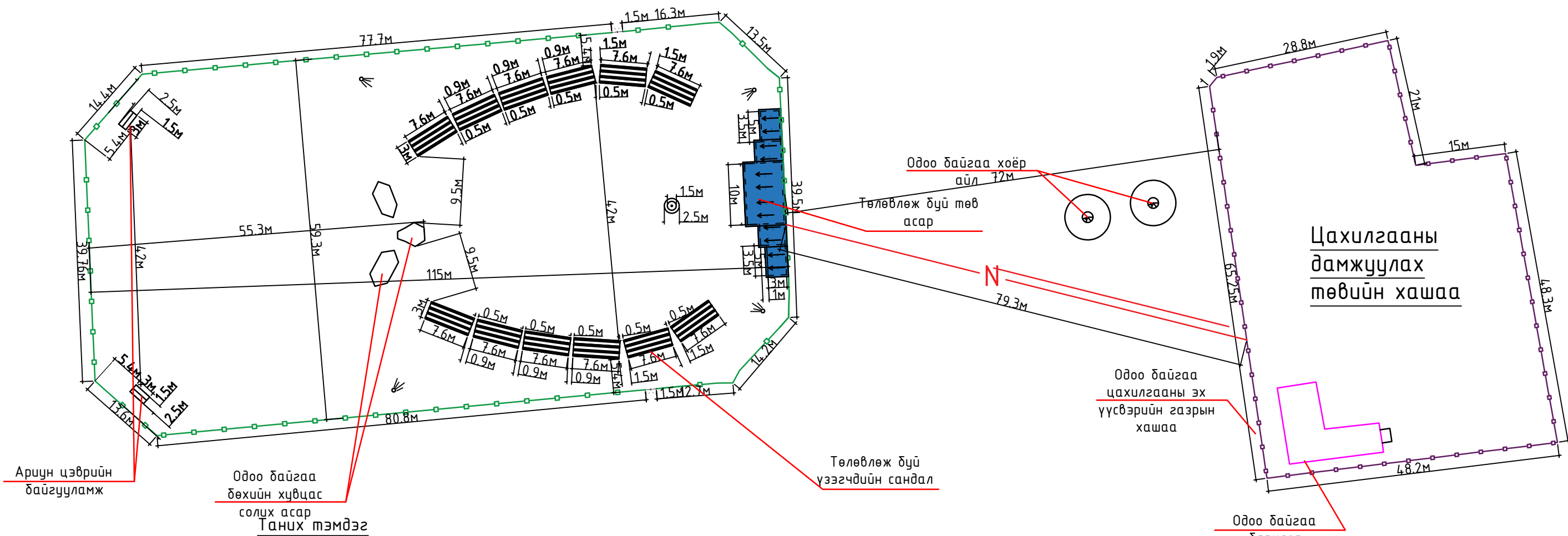

	Төлөвлөж дүй наадмын талбай		Төлөвлөж дүй төв асар
	Одоо байгаа барилга		Одоо байгаа дөхийн хувцас солих асар
	Шинээр төлөвлөж дүй хашаа		Одоо байгаа дөхийн хувцас солих асар
	Одоо байгаа цахилгааны эх үүсвэрийн газрын хашаа		

 BAROQUE STYLE, LLC "Барокко хийц" ХХК	УВС АЙМГИЙН МАЛЧИН СУМЫН НААДМЫН ТАЛБАЙН ШИНЭЧЛЭЛ, ТОХИЖИЛТЫН АЖИЛ				
	Наадмын талбайн зай хэмжээний зураг				
	Архитектор	Б.Батбаяр	ЕГ, Шифр: БХ - 252/24	Масштаб: М1:700	Огноо: 2024
	Гүйцэтгэсэн	Б.Батбаяр	ТГ, Шифр:	Зургийн дугаар: ЕТ-02	Хуудас: 02
Шалгасан					

БА Маркийн ажлын зургийн үндсэн бүрдлийн жагсаалт		
Д/д	Зургийн нэр	Хуудасны марк
1	Зургийн жагсаалт, тайлбар бичиг	БА-01
2	Наадмын талбайн төв асрын байгуулалт	БА-02
3	Наадмын талбайн төв асрын нүүр тал тэнхлэг Х1-Х4, Х4-Х1-ийн дагуу	БА-03
4	Дээврийн байгуулалт	БА-04
5	Наадмын талбайн төв асрын дээврийн рампын байгуулалт	БА-05
6	Наадмын талбайн төв асрын дээврийн хучилтын байгуулалт	БА-06
7	Наадмын талбайн тугны суурь, хашааны зураг	БА-07
8	Наадмын талбайн үзэгчдийн сандалын зураг	БА-08
9	Наадмын талбайн үзэгчдийн сандалын сүүдрэвч зураг	БА-09
10	Хаалганы модорхойлолт, Ариун цэврийн байгууламж	БА-10

БАРИЛГА АРХИТЕКТУРЫН ХЭСЭГ :
ШИНЭЭР ХИЙХ АЖИЛ
ҮҮНД :

1. Наадмын талбайн төв асрыг 250мм тоосгон ханаар зурагт үзүүлсний дагуу тоосгон өрлөг хийнэ. 30м3
2. Төв асрын тоосгон ханын гадна дотор талд шавардлага хийх талбай 195.4м2 талбайд засал хийж өгнө.
3. Төв асрын дотор талд дөрвөн эгнээ үзэгчдийн сандал нэг ширхэг хийж өгнө.
4. Наадмын талбайн төв асрын модон шалыг шинээр хийнэ. Модон шалны доод хэсгийн хөндий зайнд 32.2м3 шороон дүүргэлт хийсний дараа модон шал хийнэ. Нийт 107.36м2
5. Шинээр хийх модон хаалганы хэмжээ нь 2100x910 Эш, хаалганы ажлыг түүвэр дээрээс харна. БА-10-с үзнэ.
6. Одоо байгаа дээврийн адил нэг тийшээ налуутай шинээр дээвэр хийж өгнө. БА-05,06-аас үзнэ.
7. Наадмын талбайн үзэгчдийн сандал болон материалын түүврийг БА-8,9-р хуудаснаас үзнэ.
8. Наадмын талбайн гадна хашааг зурагт үзүүлсний дагуу 324м газар хашаа хийнэ. БА-07-с үзнэ.
9. Наадмын талбайн тугийн суурь болон хашааны зургийг БА-7-р хуудаснаас үзнэ.
10. Гадна ариун цэврийн байгууламж хоёр ширхгийг шинээр хийж өгнө. БА-10-с үзнэ.
11. Одоо байгаа бөхийн хувцас солих асрын тосон будалтыг хуучин өнгийн дагуу сэргээж тосон будалт хийж өгнө. Нийт 180м2 талбайд
13. Төв асрын гадна талд барилгын эргэн тойронд бетон хаявч хийх 1м x 100мм x 22.7м газар нийт бетоны марк БМ-150, 2.27м3 бетон орно.

БАЙРШИЛ :
 Увс аймгийн Малчин сумын иргэдийн төлөөлөгчдийн хуралдааны 2023 оны 12 сарын 15-ны өдрийн ээлжит хуралдаанаар батлагдсан Малчин сумын 2024 оны хөгжлийн төлөвлөгөөнд тусгагдсаны дагуу наадмын талбайн шинэчлэл засварын ажлыг Малчин сумын засаг даргын тамгын газрын 2024 оны 03 сарын 05-нд №01/2024 тоот ажлын тоо хэмжээг үндэслэн засварын ажлын зургийг барилгын зургийн "Барокко хийц" ХХК хийж гүйцэтгэв.

- НААДМЫН ТӨВ АСРЫН ХИЙЦ :**
- Үндсэн хийц : Шугаман суурьтай
 - Хучилт : Модон хучилттай
 - Гадна хана : Модон хаалтаар хаалт хийсэн
 - Дотор хана : Модон хаалттай
 - Дээвэр : Хавтгай, модон хийцтэй нэг тийш налуутай модон барилга

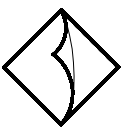
 BAROQUE STYLE, LLC "Барокко хийц" ХХК	УВС АЙМГИЙН МАЛЧИН СУМЫН НААДМЫН ТАЛБАЙН ШИНЭЧЛЭЛ, ТОХИЖИЛТЫН АЖИЛ					
	Тайлбар бичиг, зургийн жагсаалт					
	Архитектор		Б.Батбаяр	ЕГ, Шифр: БХ - 252/24	М1:100	Огноо: 2024
	Гүйцэтгэсэн		Б.Батбаяр	ТГ, Шифр:	Зургийн дугаар: БА-01	Хуудас: 10
Шалгасан						

НААДМЫН ТАЛБАЙН ТӨВ АСРЫН БАЙГУУЛАЛТ М1:100

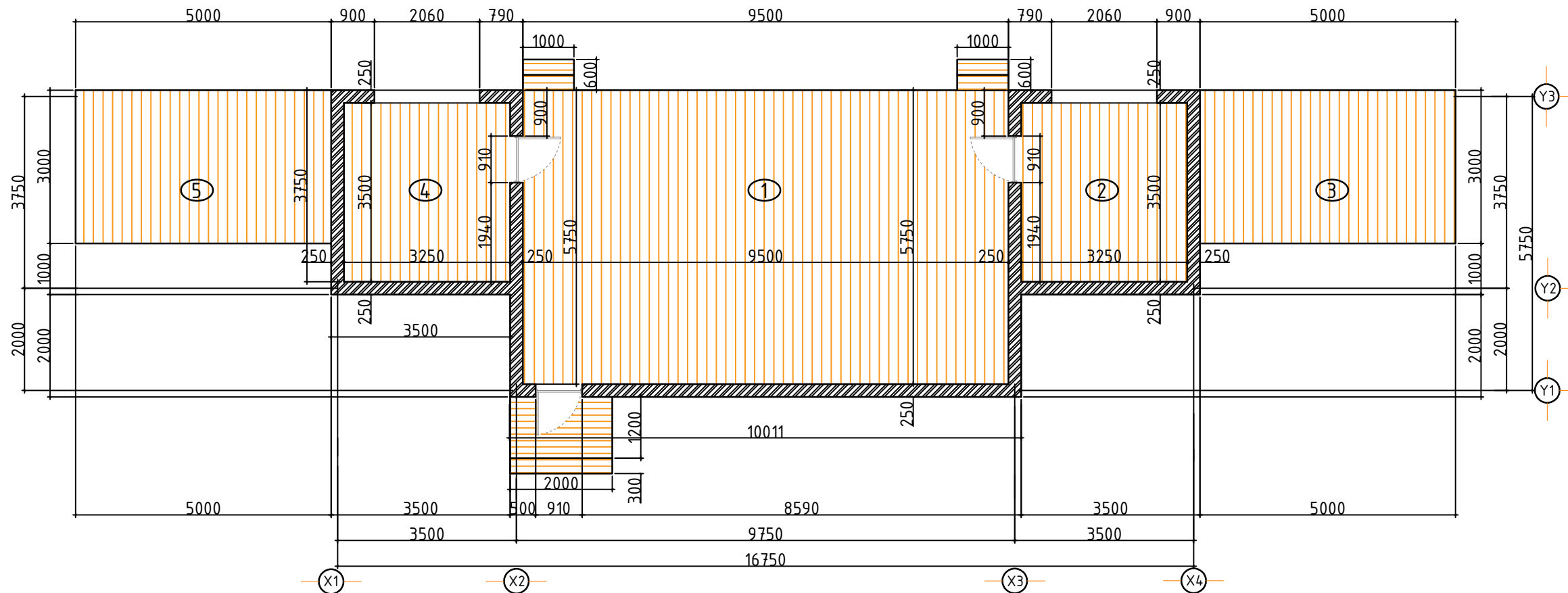

Өрөөний тодорхойлолт		м2	Тайлбар
Д/д	Нэр		Шал
1	Төв асар	54.62	Мод
2	Цагаан идээний хэсэг	11.37	Мод
3	Үзэгчдийн хэсэг	15.0	Мод
4	Зарлалын хэсэг	11.37	Мод
5	Үзэгчдийн хэсэг	15.0	Мод
Нийт		107.36	

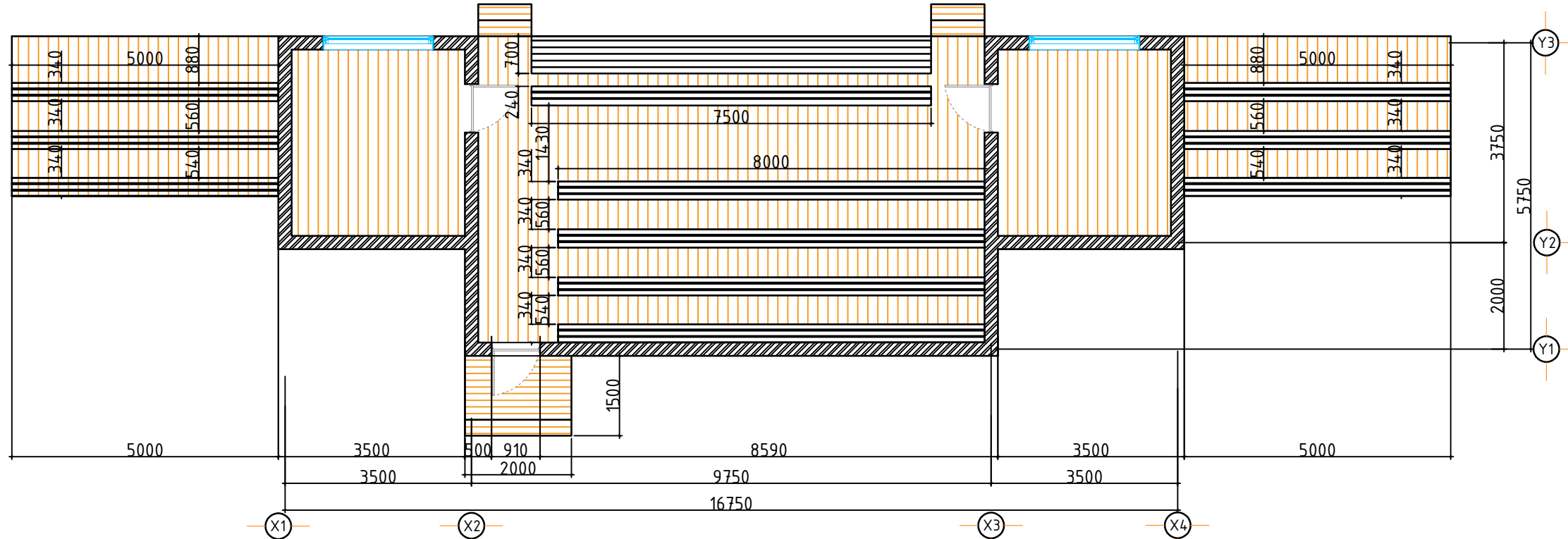

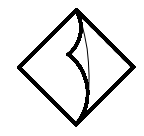

BAROQUE STYLE, LLC
"Барокко хийц" ХХК

УВС АЙМГИЙН МАЛЧИН СУМЫН НААДМЫН ТАЛБАЙН ШИНЭЧЛЭЛ, ТОХИЖИЛТЫН АЖИЛ

Наадмын талбайн төв асрын байгуулалт

Архитектор	Б.Батбаяр	ЕГ, Шифр: БХ - 252/24	Масштаб: М1:100	Огноо: 2024
Гүйцэтгэсэн	Б.Батбаяр	ТГ, Шифр:	Зургийн дугаар: БА-02	Хуудас: 10
Шалгасан				

НААДМЫН ТАЛБАЙН ТӨВ АСРЫН НҮҮР ТАЛ ТЭНХЛЭГ Х1-Х4, Х4-Х1-ийн ДАГУУ М1:100

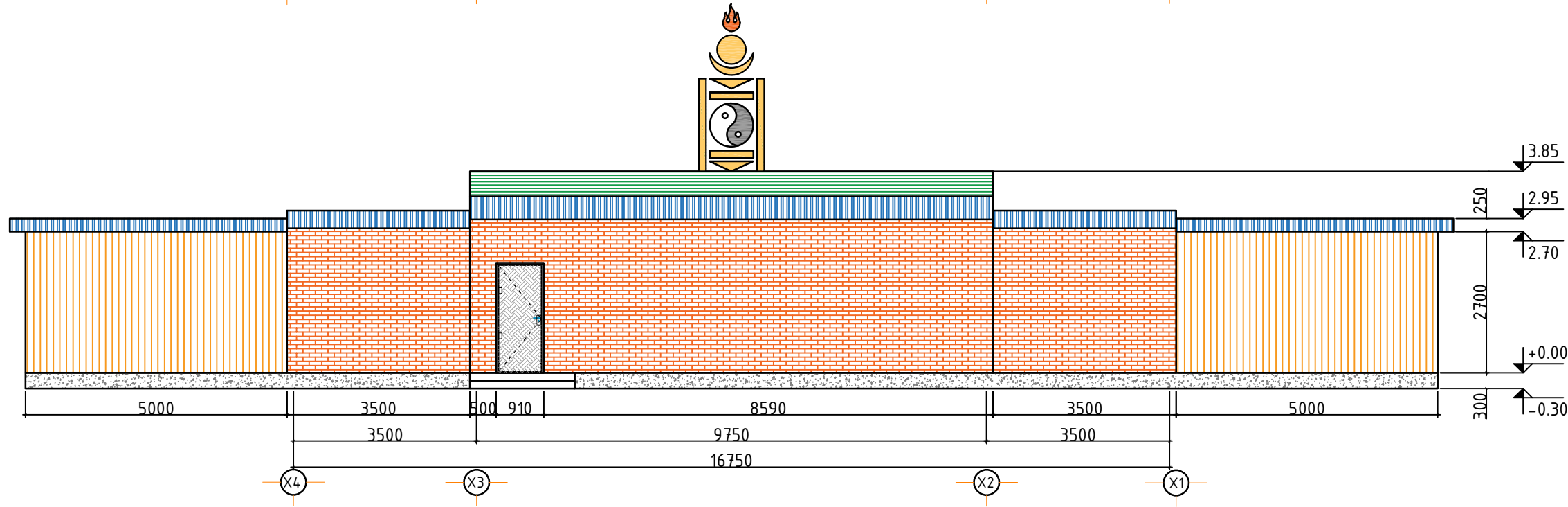
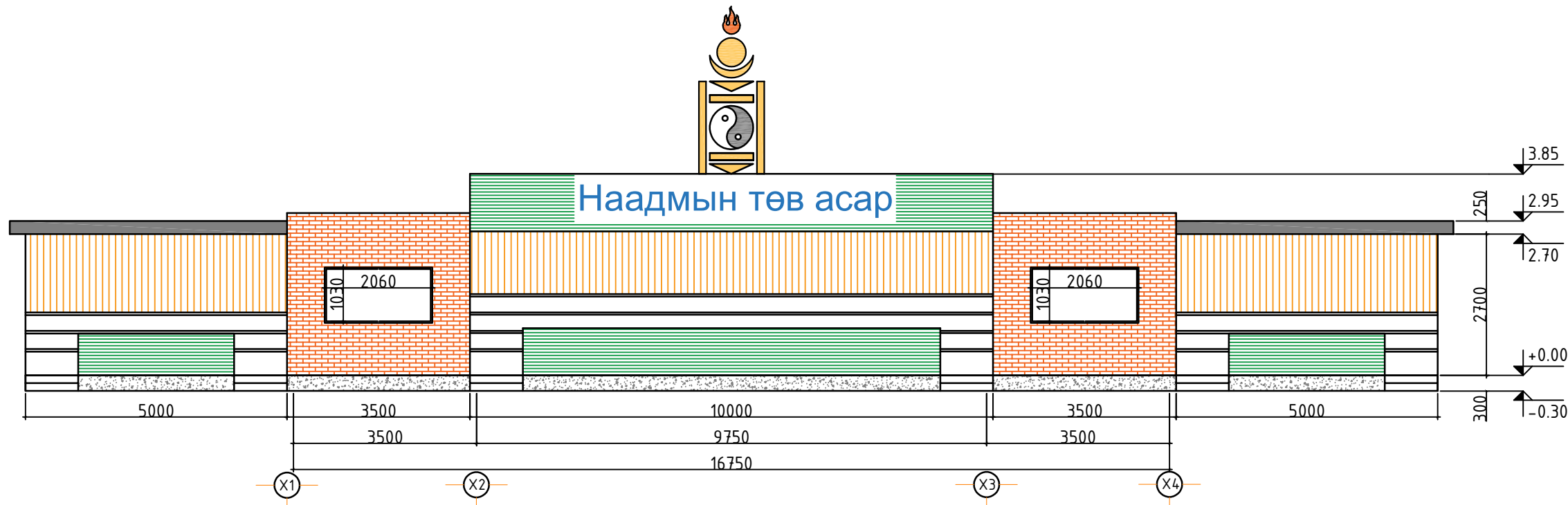

Тайлбар:
 Наадмын талбайн төв асрыг 250мм тоосгон хана өрнө.
 Хананд орох тоосгоны хэмжээ 30м³

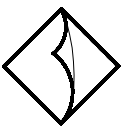
 BAROQUE STYLE, LLC "Барокко хийц" ХХК	УВС АЙМГИЙН МАЛЧИН СУМЫН НААДМЫН ТАЛБАЙН ШИНЭЧЛЭЛ, ТОХИЖИЛТЫН АЖИЛ				
	Наадмын талбайн төв асрын нүүр тал тэнхлэг Х1-Х4, Х4-Х1-ийн дагуу				
	Архитектор	Б.Батбаяр	ЕГ, Шифр: БХ - 252/24	Масштаб: М1:100	Огноо: 2024
	Гүйцэтгэсэн	Б.Батбаяр	ТГ, Шифр:	Зургийн дугаар: БА-03	Хуудас: 10
Шалгасан					

ДЭЭВРИЙН БАЙГУУЛАЛТ М1:100

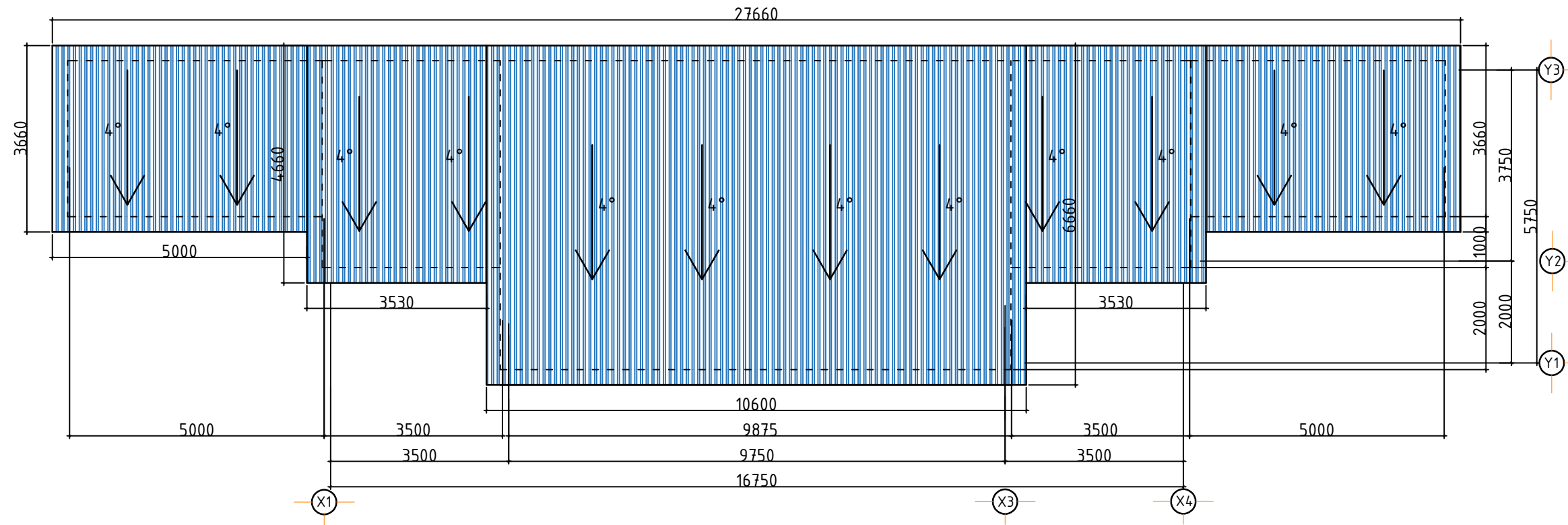

Тайлбар:
 Дээврийн хувилтай төмөр $d=0.8\text{мм}$ Нийт орон төмрийн хэмжээ 163м^2 орно.
 Энэ хуудсыг БА-5,6-р хуудасны зурагтай хамт үзнэ.

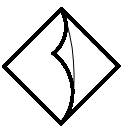
 BAROQUE STYLE, LLC "Барокко хийц" ХХК	УВС АЙМГИЙН МАЛЧИН СУМЫН НААДМЫН ТАЛБАЙН ШИНЭЧЛЭЛ, ТОХИЖИЛТЫН АЖИЛ					
	Дээврийн байгуулалт					
	Архитектор		Б.Батбаяр	ЕГ, Шифр: БХ - 252/24	Масштаб: М1:100	Огноо: 2024
	Гүйцэтгэсэн		Б.Батбаяр	ТГ, Шифр:	Зургийн дугаар: БА-04	Хуудас: 10
Шалгасан						

НААДМЫН ТАЛБАЙН ТӨВ АСРЫН ДЭЭВРИЙН РАМЫН БАЙГУУЛАЛТ М1:100

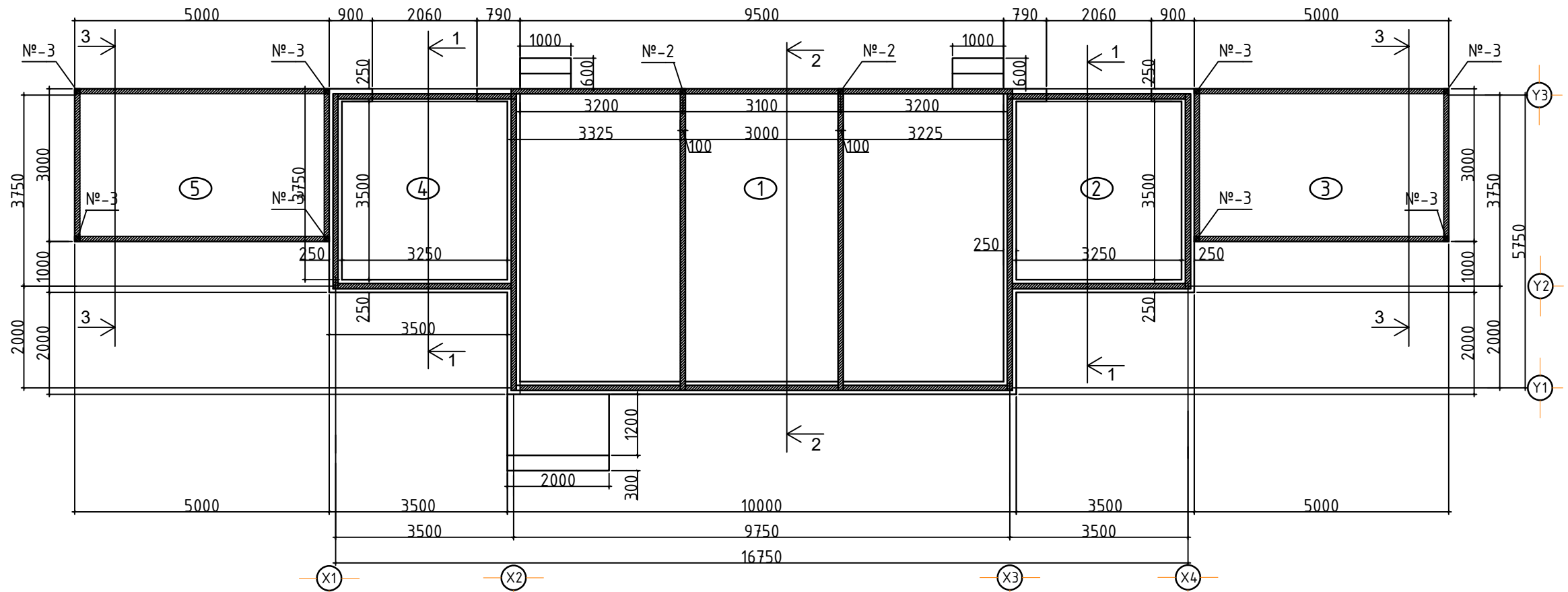

Огтлол-1-1 М1:100

Огтлол-2-2 М1:100

Огтлол-3-3 М1:100

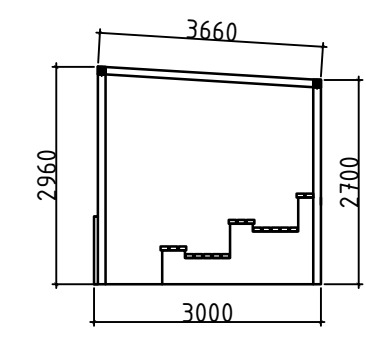
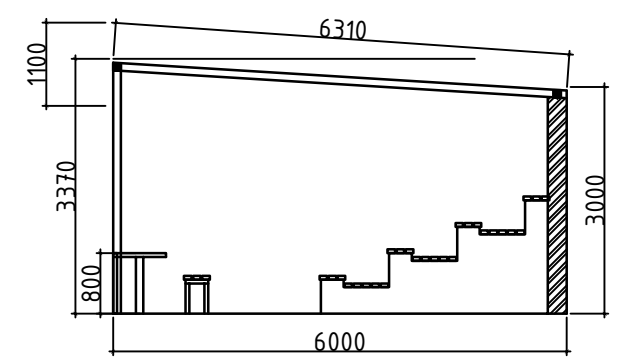
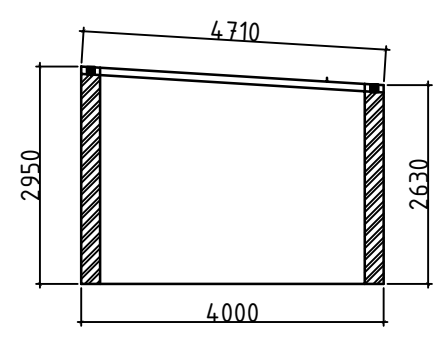

Материалын тодорхойлолт					
№	Нэр	Огтлол/мм	Урт/м	Тоо	Эзэлхүүн м3
1	Ул нуруу	100x100	4000	21	0.84
2	Босоо тулаас	100x100	3400	2	0.07
3	Босоо тулаас	100x100	2900	8	0.23
4	Нийт				1.14м3

Тайлбар:
 Барилгад хэрэглэх модон хийцийн чийглэг 18%-иас хэтрэхгүй байх шаардлагатай. Бүх модон хийцүүдэд өмхрөлт ба ялзралтаас сэргийлэх антисептик, галд шатахаас хамгаалах антипирен түрхлэг түрхэж өгнө. 100x100мм хэмжээтэй ул нуруу болон модон дам нурууг 250мм тоосгон хантай хөдөлгөөнгүй дэхэлж өгсний дараа хучилтын модоор 500мм алхамтай хучилт хийж өгнө. Таазны дотор талд өнгөт хавтангаар хаалт хийж өгнө. Нийт 107.36м2

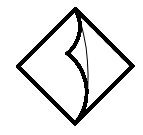
 BAROQUE STYLE, LLC "Барокко хийц"ХХК	УВС АЙМГИЙН МАЛЧИН СУМЫН НААДМЫН ТАЛБАЙН ШИНЭЧЛЭЛ, ТОХИЖИЛТЫН АЖИЛ				
	Наадмын талбайн төв асрын дээврийн рамын байгуулалт				
	Архитектор	Б.Батбаяр	ЕГ, Шифр: БХ - 252/24	Масштаб: М1:100	Огноо: 2024
	Гүйцэтгэсэн	Б.Батбаяр	ТГ, Шифр:	Зургийн дугаар: БА-05	Хуудас: 10
Шалгасан					

НААДМЫН ТАЛБАЙН ТӨВ АСРЫН ДЭЭВРИЙН ХУЧИЛТЫН БАЙГУУЛАЛТ М1:100

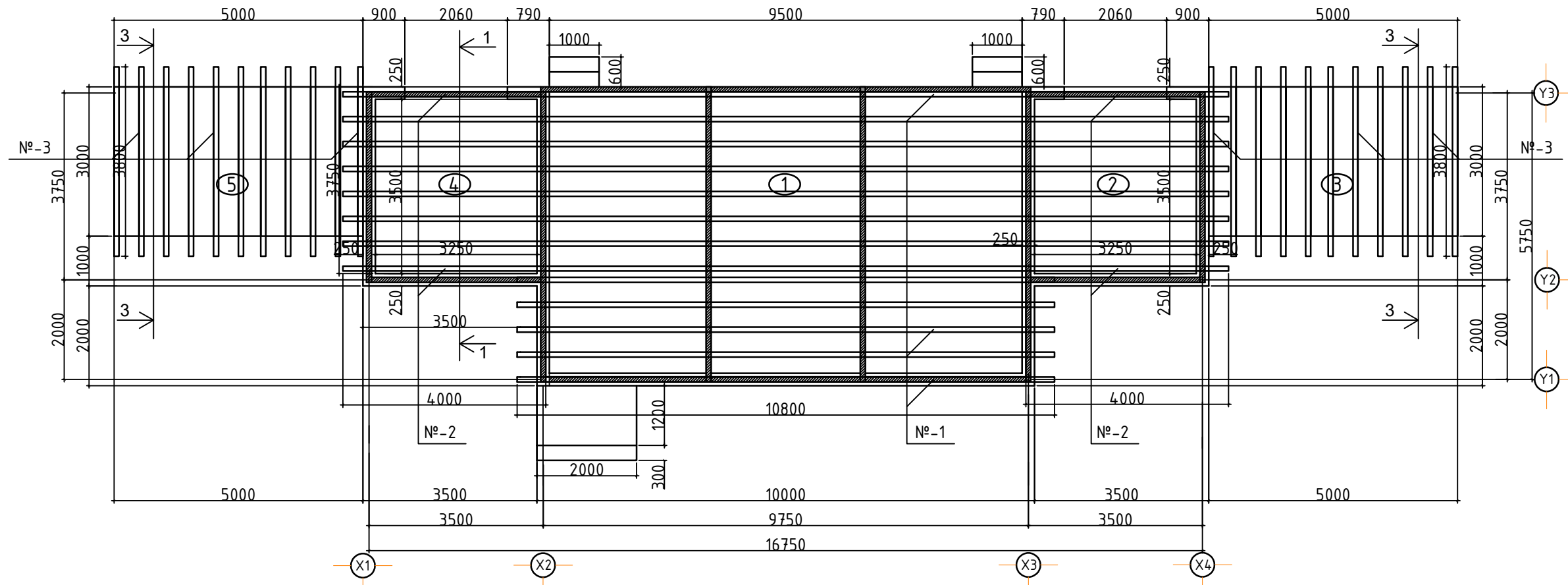

Огтлол-1-1 М1:100

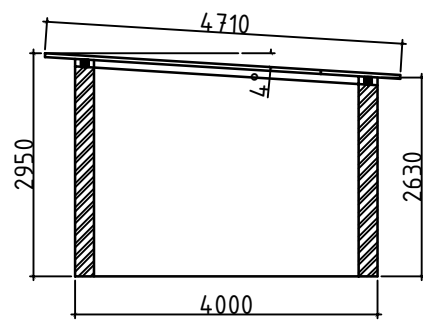

Огтлол-2-2 М1:100

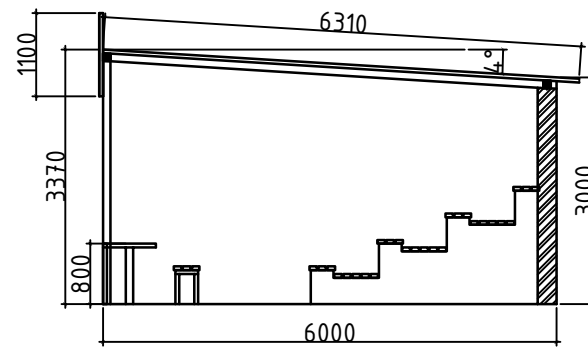

Огтлол-3-3 М1:100

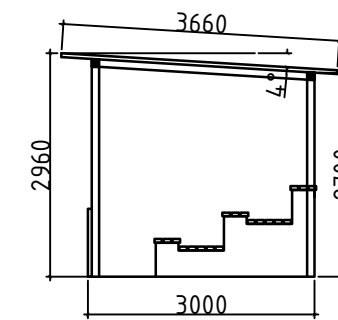

Материалын тодорхойлолт

№	Нэр	Огтлол/мм	Урт/мм	Тоо	Эзэлхүүн м3
1	Хучилтын данз	100x50	4000	33	0.66
2	Хучилтын данз	100x50	4000	16	0.32
3	Хучилтын данз	100x50	3800	22	0.42
4	Таазанд орох өнгөт хавтан	1200x8	2000	45	108м2
5	Хадаас Ф5	Ф5	L=100		19кг
6	Нийт				1.4м3

Тайлбар:

Барилгад хэрэглэх модон хийцийн чийглэг 18%-иас хэтрэхгүй байх шаардлагатай. Бүх модон хийцүүдэд өмхрөлт ба ялзралтаас сэргийлэх антисептик, галд шатахаас хамгаалах антипирен түрхлэг түрхэж өгнө. Таазны дотор талд өнгөт хавтангаар хаалт хийж өгнө. Нийт 107.36м2

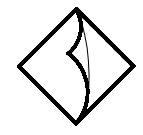
 BAROQUE STYLE, LLC "Барокко хийц"ХХК	УВС АЙМГИЙН МАЛЧИН СУМЫН НААДМЫН ТАЛБАЙН ШИНЭЧЛЭЛ, ТОХИЖИЛТЫН АЖИЛ				
	Наадмын талбайн төв асрын дээврийн хучилтын байгуулалт				
	Архитектор	Б.Батбаяр	ЕГ,Шифр: БХ - 252/24	Масштаб: М1:100	Огноо: 2024
	Гүйцэтгэсэн	Б.Батбаяр	ТГ,Шифр:	Зургийн дугаар: БА-06	Хуудас: 10
Шалгасан					

НААДМЫН ТАЛБАЙН ТУГНЫ СУУРЬ, ХАШААНЫ ЗУРАГ М1:100

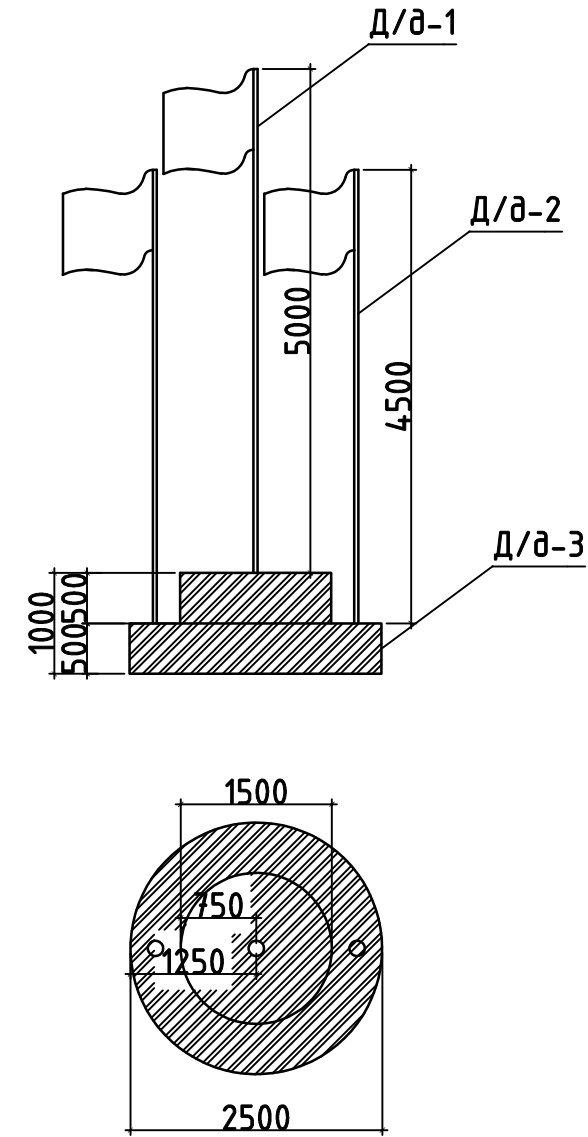
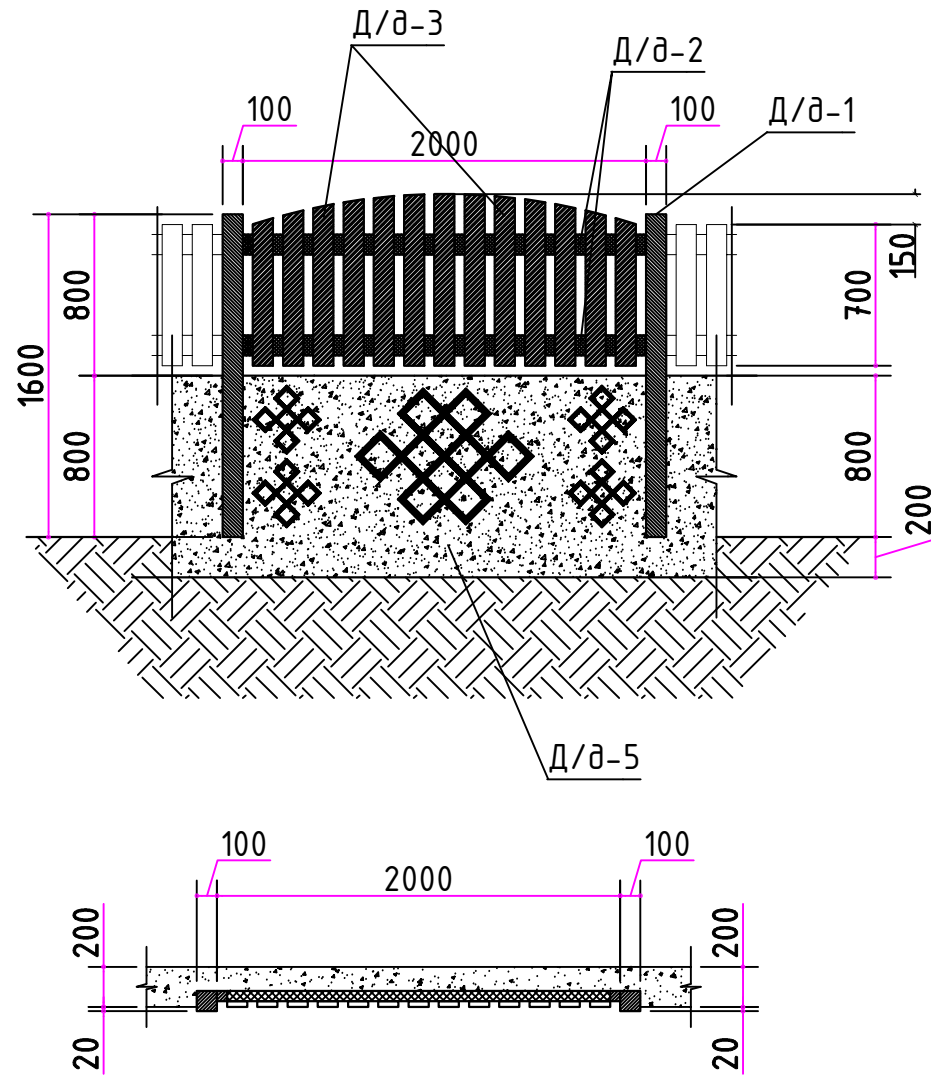

Хашааны материалын түүвэр						
Д/Д	Нэгж эдэлхүүний нэр	Огтло	Урт мм	тоо шир.	Нэгж м ³ /кг	Нийт м ³ /кг
1	Квадрат төмөр	100x100x3	1600	165	14.89кг	2458кг
2	Хөндлөн холбоос мод	100x50	2000	324	0.01 ³	3.24м ³
3	Босоо холбоос мод	100x30	850	2120	0.0025 ³	5.4м ³
4	Чих төмөр	3x100	300	165		4.95м ²
5	Бетон БМ-150					51.84м ³

Наадмын талбайн тугны суурийн материалын түүвэр						
Д/Д	Нэгж эдэлхүүний нэр	Огтло	Урт мм	тоо шир.	Нэгж м ³ /кг	Нийт м ³ /кг
1	Тугны төмөр хөл, труба	ф32x2.8мм	5000	1	10.1	10.1
2	Тугны төмөр хөл, труба	ф32x2.8мм	4500	2	9.09	18.18
3	Тоосго					1.1м ³

Тайлбар:

Шонгоос чих гаргаж дай модыг хөдөлгөөнгүй бэхэлж өгсний дараа зурагт үзүүлсэн хашааны хаалт модыг дай модонд зургийн дагуу хадаж бэхэлж өгнө. 300x100x3мм хэмжээтэй төмөр ашиглана.

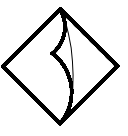
 BAROQUE STYLE, LLC "Барокко хийц" ХХК	УВС АЙМГИЙН МАЛЧИН СУМЫН НААДМЫН ТАЛБАЙН ШИНЭЧЛЭЛ, ТОХИЖИЛТЫН АЖИЛ							
	Наадмын талбайн тугны суурь, хашааны зураг							
	Архитектор	Б.Батбаяр	ЕГ, Шифр:	БХ - 252/24	Масштаб:	М1:100	Огноо:	2024
	Гүйцэтгэсэн	Б.Батбаяр	ТГ, Шифр:		Зургийн дугаар:	БА-07	Хуудас:	10
Шалгасан								

НААДМЫН ТАЛБАЙН ҮЗЭГЧДИЙН САНДАЛЫН СУУРИЙН
ДЭЭРЭЭС ХАРСАН БАЙГУУЛАЛТ М1:50

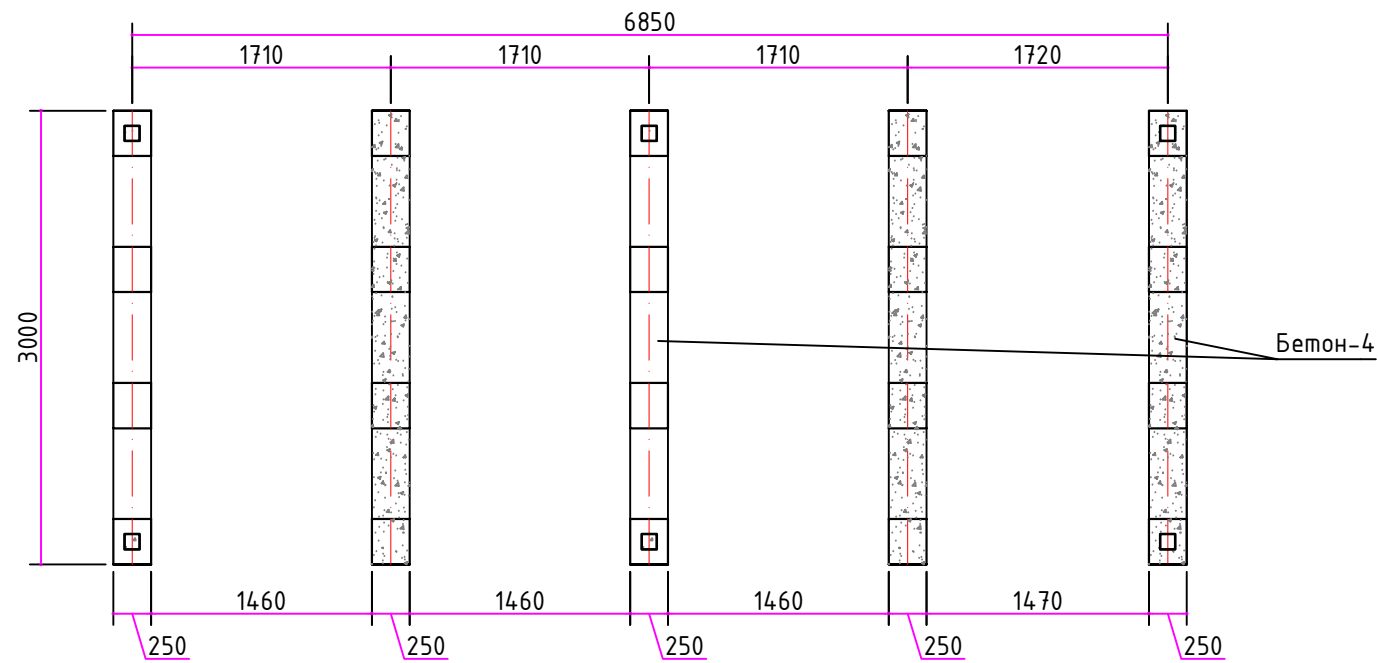

НААДМЫН ТАЛБАЙН ҮЗЭГЧДИЙН САНДАЛЫН СУУРИЙН
ХАЖУУ ТАЛААС ХАРСАН БАЙГУУЛАЛТ М1:50

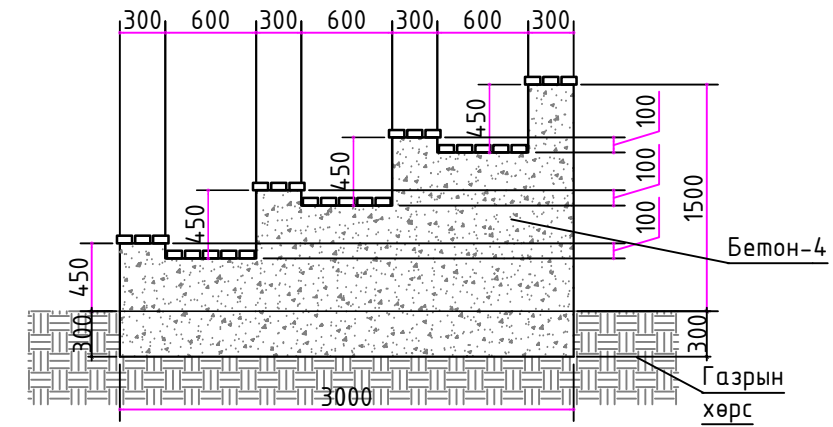

НААДМЫН ТАЛБАЙН ҮЗЭГЧДИЙН САНДАЛЫН
МОДОН ГИШГҮҮРИЙН БАЙГУУЛАЛТ М1:50

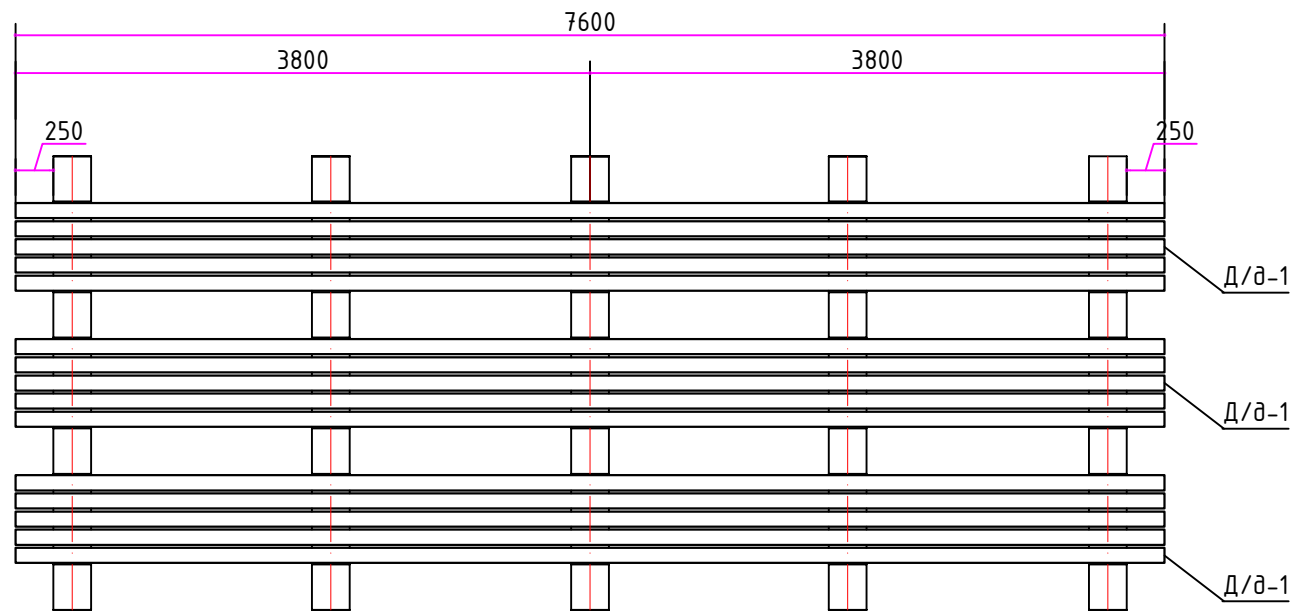

НААДМЫН ТАЛБАЙН ҮЗЭГЧДИЙН САНДАЛЫН
МОДОН САНДАЛ БАЙГУУЛАЛТ М1:50

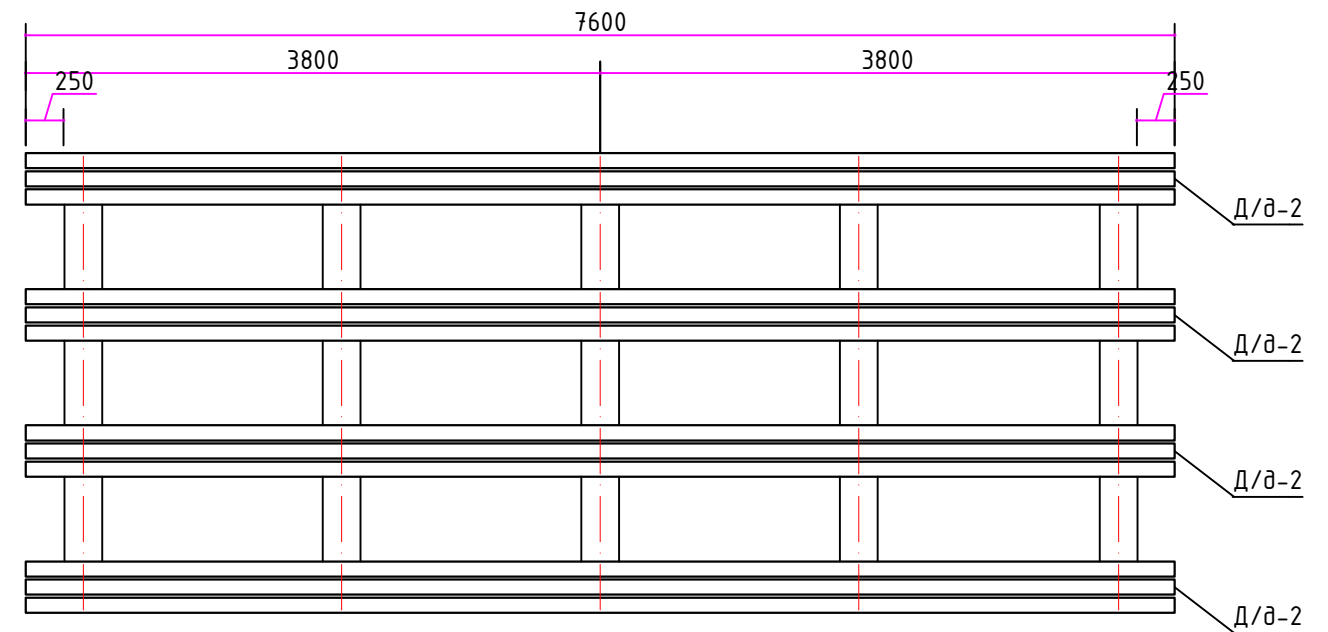

Модон сандалын материалын түүвэр- 1 ширхэг нийт 13ш						
Д/Д	Нэгж эдэлхүүний нэр	Огтлол	Чрм мм	тоо шир.	нэгж м ³	Нийт м ³
1	Шалны данз	100x50	3800	30	0.019м ³	0.57м ³
2	Сандалын данз	100x50	3800	24	0.019м ³	0.456м ³
3	Тэлэгчтэй шрүүп			270		
4	Бетон БМ-200					8.32м ³

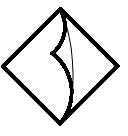
 BAROQUE STYLE, LLC "Барокко хийц"ХХК	УВС АЙМГИЙН МАЛЧИН СУМЫН НААДМЫН ТАЛБАЙН ШИНЭЧЛЭЛ, ТОХИЖИЛТЫН АЖИЛ				
	Наадмын талбайн үзэгчдийн сандалын зураг				
	Архитектор	Б.Батбаяр	ЕГ,Шифр: БХ - 252/24	Масштаб: М1:100	Огноо: 2024
	Гүйцэтгэсэн Шалгасан	Б.Батбаяр	ТГ,Шифр:	Зургийн дугаар: БА-08	Хуудас: 10

НААДМЫН ТАЛБАЙН ҮЗЭГЧДИЙН САНДАЛЫН СҮҮДРЭВЧ ЗУРАГ М1:100

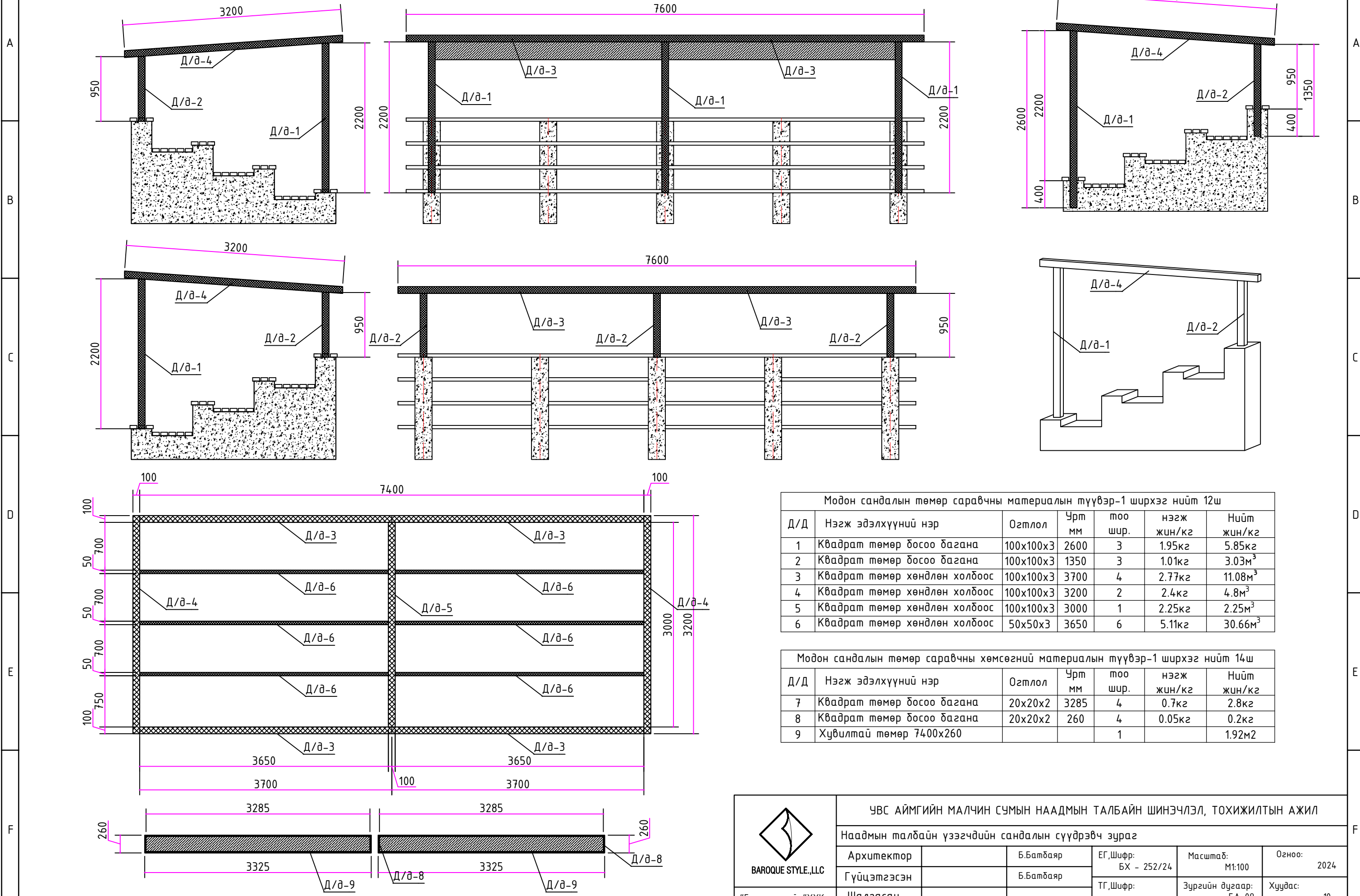

Модон сандалын төмөр саравчны материалын түүвэр-1 ширхэг нийт 12ш

Д/Д	Нэгж эдэлхүүний нэр	Огтлол	Урт мм	тоо шир.	нэгж жин/кг	Нийт жин/кг
1	Квадрат төмөр босоо багана	100x100x3	2600	3	1.95кг	5.85кг
2	Квадрат төмөр босоо багана	100x100x3	1350	3	1.01кг	3.03м ³
3	Квадрат төмөр хөндлөн холбоос	100x100x3	3700	4	2.77кг	11.08м ³
4	Квадрат төмөр хөндлөн холбоос	100x100x3	3200	2	2.4кг	4.8м ³
5	Квадрат төмөр хөндлөн холбоос	100x100x3	3000	1	2.25кг	2.25м ³
6	Квадрат төмөр хөндлөн холбоос	50x50x3	3650	6	5.11кг	30.66м ³

Модон сандалын төмөр саравчны хөмсөгний материалын түүвэр-1 ширхэг нийт 14ш

Д/Д	Нэгж эдэлхүүний нэр	Огтлол	Урт мм	тоо шир.	нэгж жин/кг	Нийт жин/кг
7	Квадрат төмөр босоо багана	20x20x2	3285	4	0.7кг	2.8кг
8	Квадрат төмөр босоо багана	20x20x2	260	4	0.05кг	0.2кг
9	Хувилтай төмөр	7400x260		1		1.92м ²

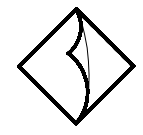

BAROQUE STYLE, LLC
"Барокко хийц"ХХК

УВС АЙМГИЙН МАЛЧИН СУМЫН НААДМЫН ТАЛБАЙН ШИНЭЧЛЭЛ, ТОХИЖИЛТЫН АЖИЛ

Наадмын талбайн үзэгчдийн сандалын сүүдрэвч зураг

Архитектор	Б.Батбаяр	ЕГ,Шифр: БХ - 252/24	Масштаб: М1:100	Огноо: 2024
Гүйцэтгэсэн	Б.Батбаяр	ТГ,Шифр:	Зургийн дугаар: БА-09	Хуудас: 10
Шалгасан				

ХААЛГАНЫ ТОДОРХОЙЛОЛТ М1:100



Тайлбар:

Хаалгыг технологийн дагуу боловсруулсан сайн чанартай, mps стандарт хангасан хаалганууд сонгоно. Хаалга нь галд тэсвэртэй, өөрөө хаагч тоноглолтой нягт хаагдаг байх, хаалга нь дуу чимээ үүсгэдэггүй, сайн чанарын модон хаалга хийнэ.

НААДМЫН ТАЛБАЙН ГАДНА АРИУН ЦЭВРИЙН БАЙГУУЛАМЖИЙН ЗУРАГ М1:100

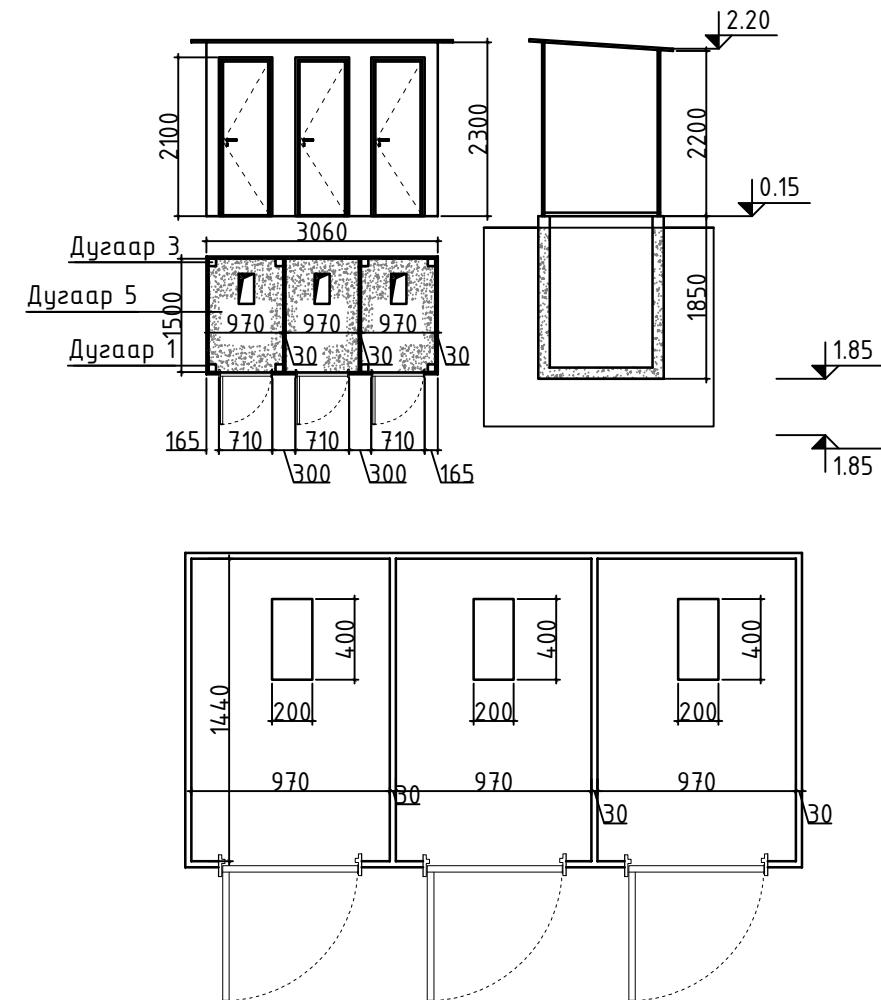

Модон материалын түүвэр						
Д/Д	Нэгж эдэлхүүний нэр	Огтлол	Урт мм	тоо шир.	нэгж эзлэхүүн	Нийт эзлэхүүн
1	Ариун цэврийн байгууламжийн модон хана	100x3	2300	70	0.0069м ³	0.483м ³
2	Дээврийн мод	100x3	3060	30	0.00918м ³	0.275м ³
3	Босоо модон багна	100x100	2300	16	0.023	0.368м ³
4	Дээврийн төмөр	3060x1500			9.2м ²	
5	Бетоны хэмжээ В15					6.42м ³
6	Модон хаалга	100x3	2100	44	0.0063м ³	0.277м ³
7	Модон хаалганы нугас			12ш		

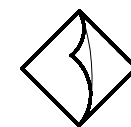

BAROQUE STYLE, LLC

"Барокко хийц"ХХК

УВС АЙМГИЙН МАЛЧИН СУМЫН НААДМЫН ТАЛБАЙН ШИНЭЧЛЭЛ, ТОХИЖИЛТЫН АЖИЛ

Цонх, хаалганы тодорхойлолт

Архитектор	Б.Батбаяр	ЕГ, Шифр: БХ - 252/24	Масштаб: М1:100	Огноо: 2024
Гүйцэтгэсэн	Б.Батбаяр	ТГ, Шифр:	Зургийн дугаар: БА-10	Хуудас: 10
Шалгасан				

Зургийн дүрдэл, тайлбар, материалын түүвэр

Материалын түүвэр

Зургийн дүрдэл

№	Нэр	Тайлбар
1	Зургийн дүрдэл, тайлбар, материалын түүвэр	ГГ-1
2	Гадна цахилгааны дайгуулалт	ГГ-2
3	Гэрэлтүүлгийн деталиуд	ГГ-3
4	Гэрэлтүүлгийг угсрах хийц	ГГ-4
5	ГГСамбарын материалын түүвэр, самбарын нойлтуулга	ГГ-5
6	Кабель шугам байршуулах	ГГ-6
7	шонгийн суурийн хийц	ГГ-7
8	тоолууртай самбарын хийц, угсрах дайдал	ГГ-8
9	завсарын болон төгсгөлийн тулгуурын хийцлэл	ГГ-9
10	Ерөнхий дайдал материалын түүвэр, татлагын зангилаа I, III	ГГ-10
11	Таталгын Зангилаа II, Тросын хавчаар, таталтын татуурга, таталгын хавтан	ГГ-11
12	0,4кВ-ын тулгуурын газардуулах дайгууламж	ГГ-12

Тайлбар

Увс аймаг Малчин сумын наадмын талбайн гадна гэрэлтүүлгийн ажлын зургийг хийж гүйцэтгэхдээ барилга архитектур, дэвсгэр зураг, технологийн даалгаварыг үндэслэн олон нийтийн барилгын цахилгааны зураг төсөл зохиох СПЗ1-110-2003 болон бусад холбогдох норм дүрмийн дагуу хийж гүйцэтгэв.

Цахилгаан хангамж

Одоо байгаа дэд өртөөний 0,4кВ-ын ерөнхий шитнээс гаргалгаа гарган тэжээн. Гэрэлтүүлгийн тулгуур 6м өндөр металл хийц бүхий дах да гэрэлтүүлгийн толгоуэ түүвэрт заасны дагуу төлөвлөж байна. сип2 3*16+1*54,6мм2 кабелир тэжээх да, самбараас ГГ-ыг АВВг маягийн 3*50мм2 кабелиар тэжээнэ. /№1-№4 хүртэлх гадна гэрэлтүүлэг/

Үүнд: №1-ээс №4 хүртэлх гэрэлтүүлэг нь 500w чадалтай лед гэрэлтүүлгийг тоноглох да ГГС-ын газардуулгыг тулгуурын газардуулгатай 2 цэгээр холбон./40*4мм ган туузаар гагнаж холбон./

Угсралтын ажлыг цахилгаан дайгууламжийн дүрэм БД4-3-101-03, Цахилгаан техникийн аюулгүй ажиллагааны дүрэм да Цахилгаан техникийн угсралтын БНБД 03-05.06-90 нормын дагуу мэргэжлийн дайгууллагаар гүйцэтгүүлнэ.

Мөн уг шугам барих да ашиглах үед газар эдэрхгүй, хөрсний дүтэц өөрчлөгдөхгүй тул нөхөн сэргээлт хийх шаардлагагүй бөгөөд харин барилга угсралтын ажил дуссаны дараа хогийг сайтар цэвэрлэж тулгуур орчмын газрыг тэгшлэх шаардлагатай.

Мөн гэрэлтүүлэг нь хамгийн сүүлийн үеийн технологиор хийгдсэн да ачиж тээвэрлэх, суурилуулах зэрэгт хялбар чанартай, ажиллах хугацаа урт зэрэг давуу талтай болно.

Жич: Угсралтын ажлын БД 43-101-03, БНБД3,05,06-901-ын дагуу мэргэжлийн дайгууллагаар хийлгэх ёстой.

№	Нэр	Маяг	Хэм. нэгж	Тоо	Тайлбар
1	Гэрэлтүүлгийн тулгуур h=6м		ком	4	6м өндөртөй 1 гэрэлтүүлэгчтэй
2	led lighth 500w, 220v /ip65/	sport led lighth	ком	4	500w-н гэрэлтүүлэх толгоу
3	Гал хамгаалагч бүхий декстолит самбар		ком	4	
4	СИП 2 3*16+1*54.6мм	СИП 2	м	110	
5	СИП 2 3*35+1*54.6мм	СИП 2	м	105	
6	кабелийн тууз		м	6	
7	гэрэлтүүлэгч цэнэглэх утас 1*2,5 ПВмм2	1*2,5 ПВмм2	м	28	
8	ф100мм уян хоолой		м	12	
9	0,4кВ-н самбар /600*500*120/ -ухаалаг электрон тоолуур 220В,5А -1ш - дотор монтаж утас ввг-0,66-1*2,5мм2-6м -соронзон залгуур СҮНТ СЈ*2-6511 - 2ш - о-н клем - 2ш -кронштэйн Z-7- 1ш - төгсгөвч ф16мм2- 3ш - шитний цоож -1ш - 3фазын автомат In=80А, Un=380в СННТ NM-126S/3300-2ш - цагийн реле-1ш		ком	1	dtzd545s дүгцэх
10	тоосго		ш	24	
11	элс		м3	0.1	
12	шонгийн нүх ухах		м3	1512	
13	эргүүлж дулах		м3	0.3	
14	гэрэлтүүлгийн суурь		ш	4	
15	50*50*4мм цайрдагсан дулан төмөр l-3м		ш	11	
16	40*4мм цайрдагсан ган тууз		м	15	
17	АВВГ 3*50+1*25мм2 кабель		м	12	
18	укш 9.27.15 ЦДАШ-ын төмөр бетон шон		ш	3	
19	татуурга		ком	2	
20	татагч РА-1500		ш	2	
21	баригч	JXGF	ш	2	
22	Бүслүүр	150*50*5	ш	6	
23	0,4кВ-ын рудильник 400а		ш	1	
24	0,4кВ-ын гал хамгаалагч 400а		ком	1	
25	0,4кВ-ын гаргалгааны автомат 100а		ком	1	
26	0,4кВ-ын самбарын дотор угсралтын зэс шин	40*4	м	13	

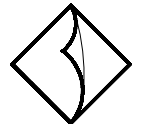
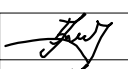
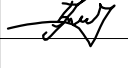
 BAROQUE STYLE, LLC "Барокко хийц" ХХК	УВС АЙМГИЙН МАЛЧИН СУМЫН НААДМЫН ТАЛБАЙН ШИНЭЧЛЭЛ, ТОХИЖИЛТЫН АЖИЛ				
	Зургийн дүрдэл, тайлбар, материалын түүвэр				
	Инженер		Б.Нарангэрэл	Е.Г,Шифр: 252/24	Масштаб: М1:100
Гүйцэтгэсэн		Б.Нарангэрэл	Е.Г,Шифр:	Зургийн дугаар ГГ-1	Хуудас: 12

Гадна цахилгааны байгуулалт М1:500

Д/Д	Тодорхойлолт	Тайлбар
1	ЦАХИЛГААНЫ ДАМЖУУЛАХ ТӨВ	Одоо байгаа
2	АЙЛ ӨРХ	Одоо байгаа
3	НААДМЫН ТАЛБАЙ	Одоо байгаа

A

B

C

D

E

F

НААДМЫН ТАЛБАЙ

ЦАХИЛГААНЫ ДАМЖУУЛАХ ТӨВ

ТАНИХ ТЭМДЭГ

- Одоо байгаа цахилгаан дамжуулах төв
/дэвсгэр зурган дээрх тэмдэглэгээ/
- Одоо байгаа наадмын талбай
/дэвсгэр зурган дээрх тэмдэглэгээ/
- Цахилгааны кабель шугам
/дэвсгэр зурган дээрх тэмдэглэгээ/
- Төлөвлөж дүү 1толгойтой гэрэлтүүлэг /1*320w/
/дэвсгэр зурган дээрх тэмдэглэгээ/
- Одоо байгаа гэр
/дэвсгэр зурган дээрх тэмдэглэгээ/
- СИП 2 ЦДАКШ
/дэвсгэр зурган дээрх тэмдэглэгээ/
- татлагатай түлгуур 0,4кВ
/дэвсгэр зурган дээрх тэмдэглэгээ/
- завсрын түлгуур 0,4кВ
/дэвсгэр зурган дээрх тэмдэглэгээ/

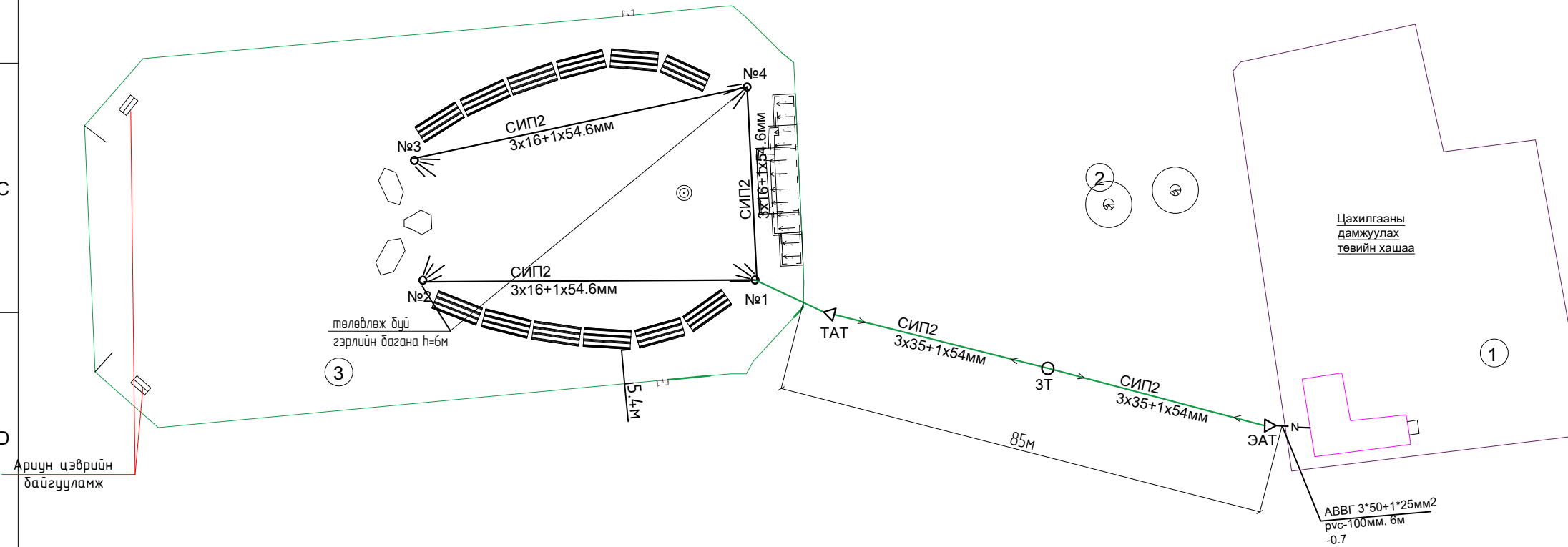

	Төлөвлөж дүү төв асар
	Одоо байгаа дөхийн хувцас солих асар
	Одоо байгаа дөхийн хувцас солих асар

Таних тэмдэг	Нэр	Тайлбар
	Төлөвлөж байгаа 0.4кВ-ын шугам	
	Кабелийг хуванцар хоолойд сүвлэх хэсэг	

 BAROQUE STYLE, LLC "Барокко хийц" ХХК	УВС АЙМГИЙН МАЛЧИН СУМЫН НААДМЫН ТАЛБАЙН ШИНЭЧЛЭЛ, ТОХИЖИЛТЫН АЖИЛ						
	Гадна цахилгааны байгуулалт						
	Инженер		Б.Нарангэрэл	Е.Г.Шифр: 252/24	Масштаб: М1:500	Огноо: 2024	
Гүйцэтгэсэн		Б.Нарангэрэл	Е.Г.Шифр:	Зургийн дугаар ГГ-2	Хуудас: 12		

1

2

3

4

5

6

7

8

A

B

C

D

E

F

Гэрэлтүүлгийн тулгуурийн деталиуд

sport led light-500w гэрэлтүүлгийн толгой/ФОТО/

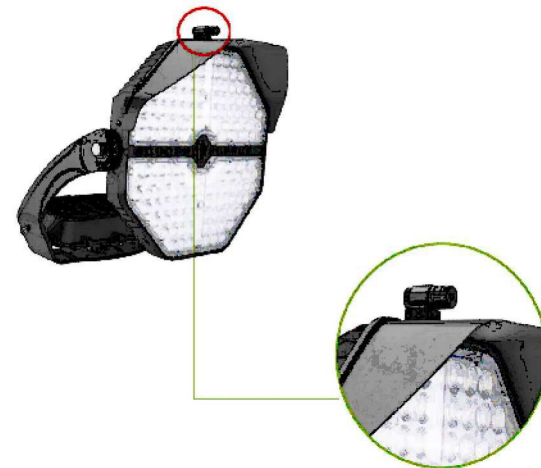

гэрэлтүүлгийн толгойн хийцийн хэсэг

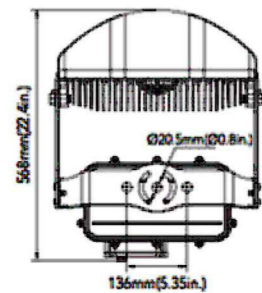
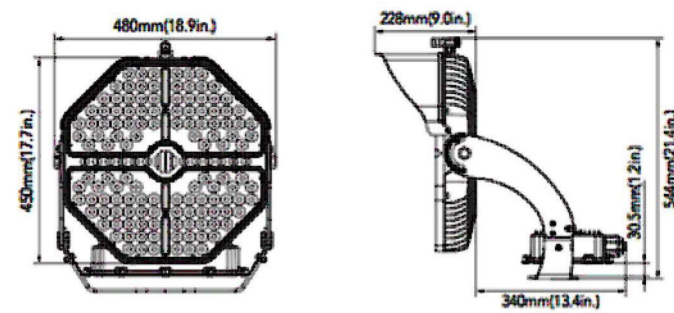

L1 гэрэлтүүлэг маяг:
MSL02-500W

ажиллах хүчдэл:

- 120-277V VAC
- ажиллах чадал: 510W
- дийрших өнцөг: 60° / 90° / 60°x150° / 120°
- хамгаалалт: IP65
- ус чийгтэй орчин
- гэрэлтэлт: 4000K / 5700K;
- ажиллах температур: -55°, 55°
- баталгаат хугацаа: 5 жил
- хэмжээ: 480*450*228mm

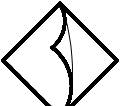
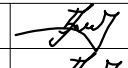
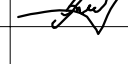
 BAROQUE STYLE, LLC "Барокко хийц" ХХК	УВС АЙМГИЙН МАЛЧИН СУМЫН НААДМЫН ТАЛБАЙН ШИНЭЧЛЭЛ, ТОХИЖИЛТЫН АЖИЛ					
	Гэрэлтүүлгийн деталиуд					
	Инженер		Б.Нарангэрэл	Е,Г,Шифр: 252/24	Масштаб: М1:100	Огноо: 2024
	Гүйцэтгэсэн		Б.Нарангэрэл	Е,Г,Шифр:	Зургийн дугаар ГГ-3	Хуудас: 12

Гэрэлтүүлгийг угсрах хийц

Гэрэлтүүлгийг угсрах дайдал

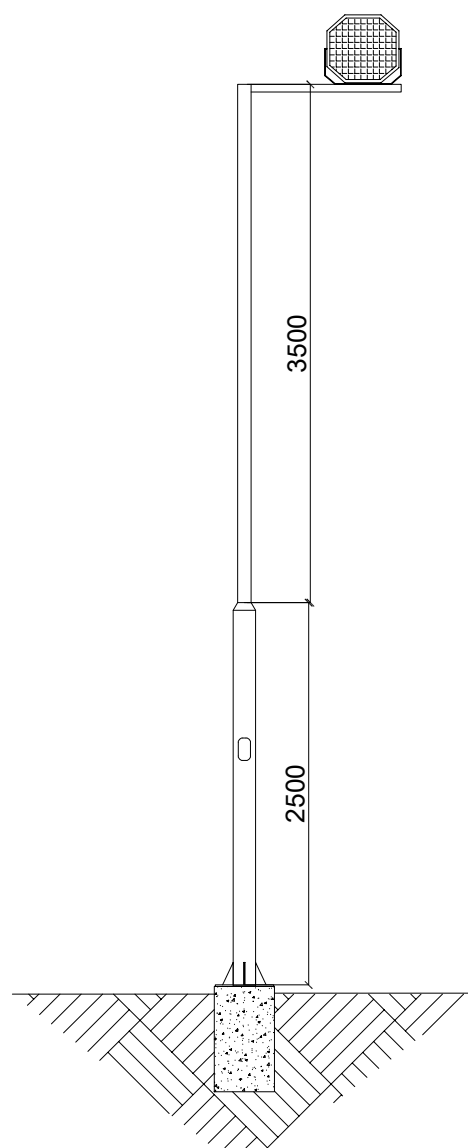

Тайлбар

- толгой
- Труда
- 2 ширхэг гал хамгаалагчтай текстолит хавтан

2 ширхэг гал хамгаалагчтай
текстолит хавтан /хэсэглэл 1-1/

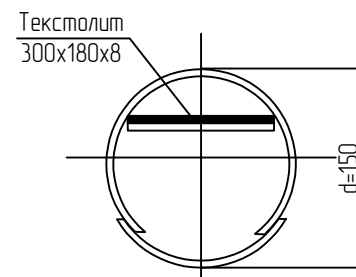
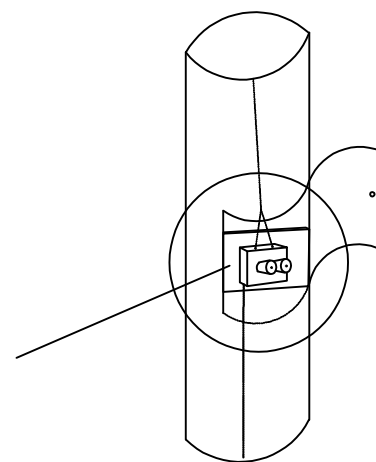

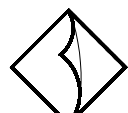
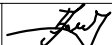
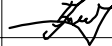
 BAROQUE STYLE, LLC "Барокко хийц" ХХК	УВС АЙМГИЙН МАЛЧИН СУМЫН НААДМЫН ТАЛБАЙН ШИНЭЧЛЭЛ, ТОХИЖИЛТЫН АЖИЛ					
	Гэрэлтүүлгийг угсрах хийц					
	Инженер		Б.Нарангэрэл	Е,Г,Шифр: 252/24	Масштаб: М1:	Огноо: 2024
Гүйцэтгэсэн		Б.Нарангэрэл	Е,Г,Шифр:	Зургийн дугаар ГГ-4	Хуудас: 12	

Д/д	Нэр	Маяг	Нэгж	Тоо	Тайлбар	
1	QF1	Оролтын автомат	BA47-100 Зр.25A-D	Ш	1	Цахилгааны зурагнаас үз
2	QF2-7	Шугамын автомат	BA47-100 Зр.16A-D	Ш	6	
3	SF1	Автомат таслуур	BA47-100 1р.10A-C	Ш	1	
4	SM1	Соронзон залгуур		Ш	1	
5	T1	Хугацааны реле	ТЭ-15	Ш	1	
6	R1	Фото мэдрүүр	ФР601	Ш	1	
7	SB	Зогсоох /Асаах товчлуур/	РРВВ-30N <Пуск-Стоп>	Ш	1	Улаан/ ногоон
8	KL	Засварын реле	РЭК77/3	Ш	2	
9	SA	Горимын түлхүүр	ALCLR-22	Ш	1	
10	HL	Дохионы чийдэн	AD-22DS	Ш	3	Ногоон
11		Зэс голтой поливинилхлорид дүрхүүлтэй кабель 2x1,5мм2	ВВГ нэ-LS	М	40	
12		Удирдлагын самбарын хайрцаг	ШМП-5-0 74 У2 IP54	Ком	1	
13		Пластмассан хоолойн гуравлагч холбогч Ф20мм	ПНД	М	30	
14		Цэнэг шавхагч				

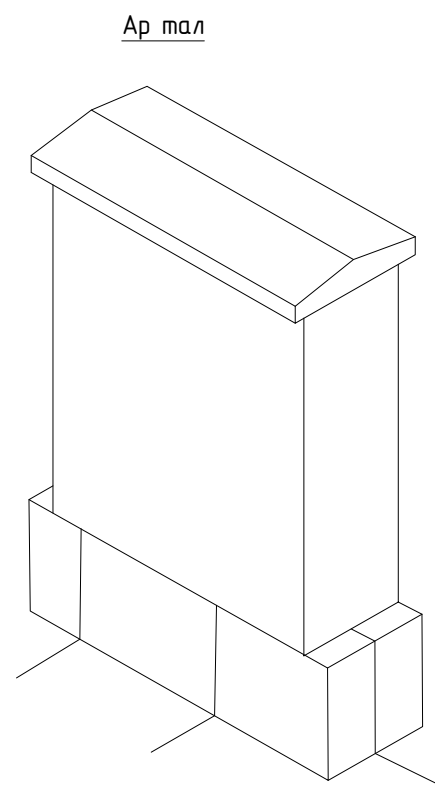
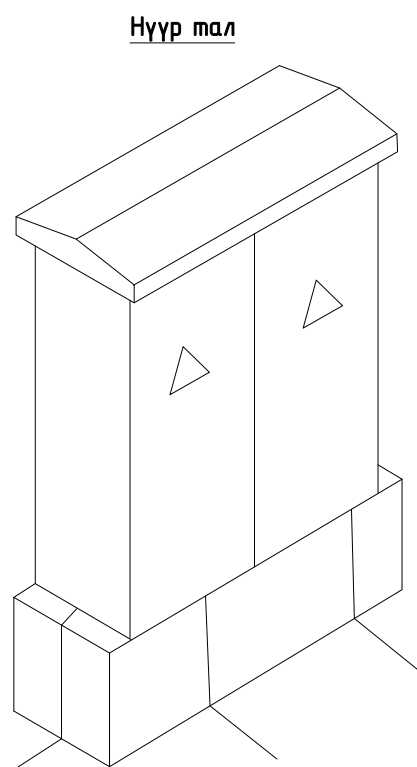

Удирдлагатай гэрэлтүүлгийн самбарын холболтын зарчмын схем /Нэн гаргалгатай гэрэлтүүлгийн самбар/

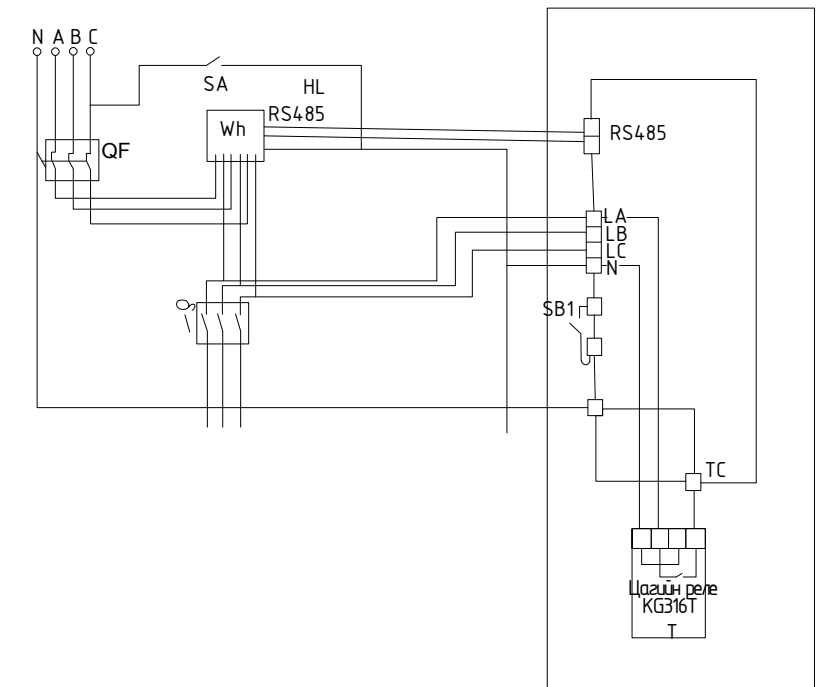

Удирдлагатай гэрэлтүүлгийн самбарын холболтын зарчмын схем /Хоёр гаргалгатай гэрэлтүүлгийн самбар/

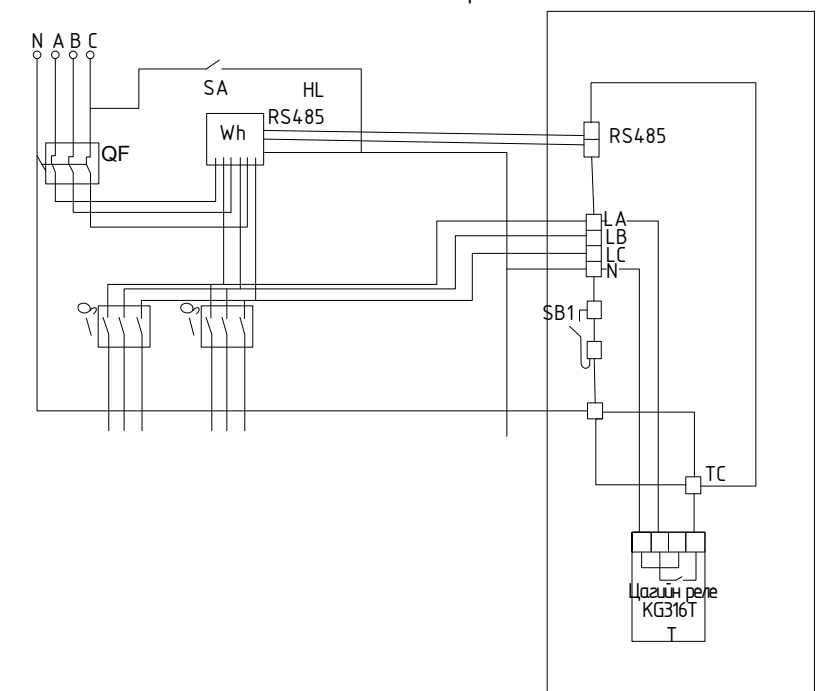

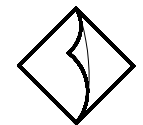
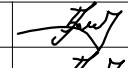
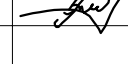
 BAROQUE STYLE, LLC "Барокко хийц" ХХК	УВС АЙМГИЙН МАЛЧИН СУМЫН НААДМЫН ТАЛБАЙН ШИНЭЧЛЭЛ, ТОХИЖИЛТЫН АЖИЛ					
	ГГ Самбарын материалын түүвэр, самбарын нойлтуулга					
	Инженер		Б.Нарангэрэл	Е.Г,Шифр: 252/24	Масштаб: М1:	Огноо: 2024
	Гүйцэтгэсэн		Б.Нарангэрэл	Е.Г,Шифр:	Зургийн дугаар ГГ-5	Хуудас: 12

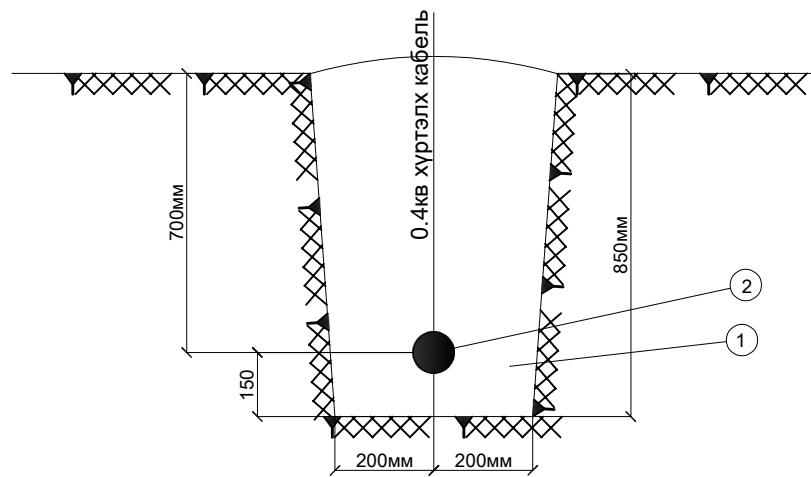

- ① Зөөлөн хөрс
- ② Хүчний кабель
- ③ Кабелийг хамгаалах хоолойд сүвлэх

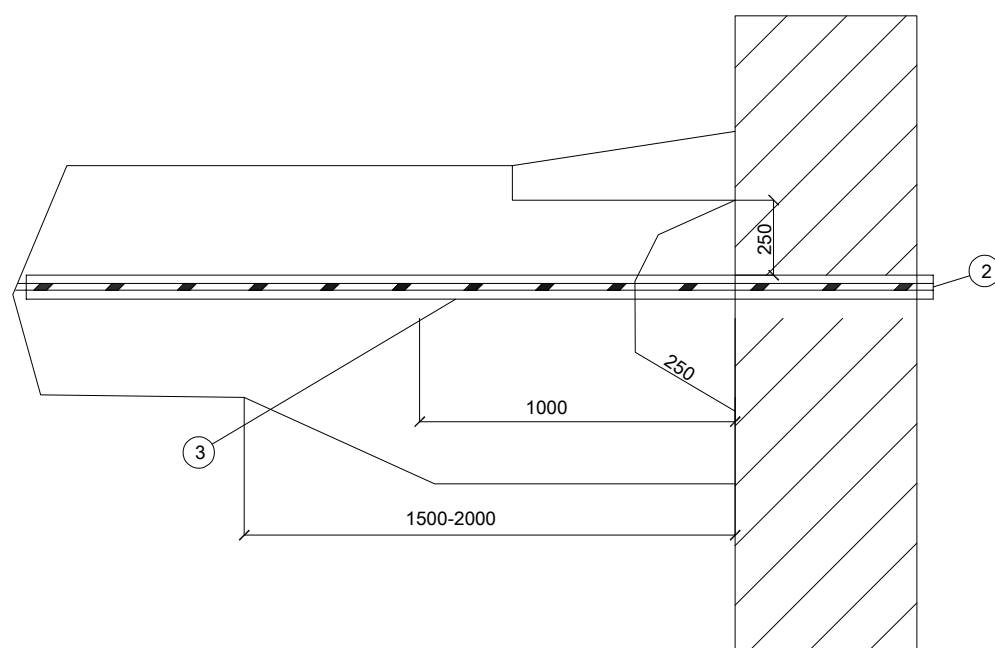

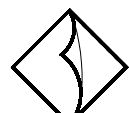
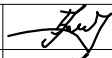
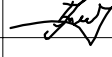
 BAROQUE STYLE, LLC "Барокко хийц" ХХК	УВС АЙМГИЙН МАЛЧИН СУМЫН НААДМЫН ТАЛБАЙН ШИНЭЧЛЭЛ, ТОХИЖИЛТЫН АЖИЛ					
	Кабель шугам байршуулах					
	Инженер		Б.Нарангэрэл	Е,Г,Шифр: 252/24	Масштаб: М1: 100	Огноо: 2024
	Гүйцэтгэсэн		Б.Нарангэрэл	Е,Г,Шифр:	Зургийн дугаар ГГ-6	Хуудас: 8

Шонгийн суурь

Гадна гэрэлтүүлгийн суурь

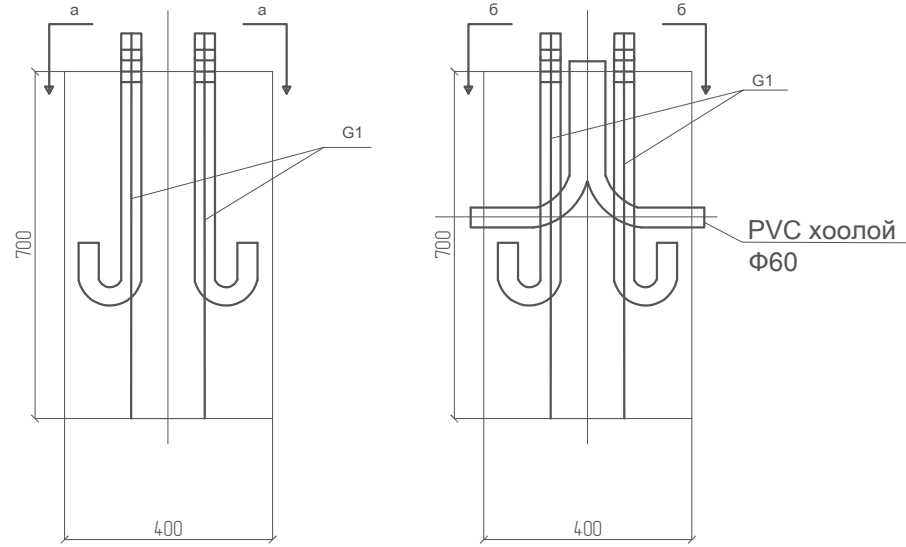

Гадна гэрэлтүүлгийн шонгийн суурьт кабель сүвлэх

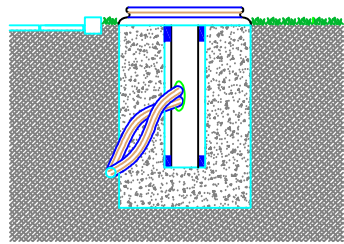

№	Огтлол	Урт, мм	Тоо ширхэг	Нийт урт/м	Нэгж жин	Нийт жин/кг
1	Ф13AIII	900	20	18	1.048	18.86
2	Ф13AIII		36	19.8	1.048	20.75
3	Ф13AIII	900	12	10.8	1.048	11.32
4	Ф13AIII	300	36	10.8	1.048	11.32
5	хомут ф6A1	1780	4	7.12	0.222	1.58
6	хомут ф6A1	940	4	3.76	0.222	0.83
7	Арматурын орц					64.66
8	Анкер /У/ M12	1540	2	3.08	3.06	9.42
9	Бетон B15					
10	PVC хоолой ф16	1300	2	2.6	0.01	0.026

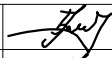
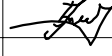
 BAROQUE STYLE, LLC "Барокко хийц" ХХК	УВС АЙМГИЙН МАЛЧИН СУМЫН НААДМЫН ТАЛБАЙН ШИНЭЧЛЭЛ, ТОХИЖИЛТЫН АЖИЛ					
	шонгийн суурийн хийц					
	Инженер		Б.Нарангэрэл	Е,Г,Шифр: 252/24	Масштаб: М1:100	Огноо: 2024
	Гүйцэтгэсэн		Б.Нарангэрэл	Е,Г,Шифр:	Зургийн дугаар ГГ-7	Хуудас: 12

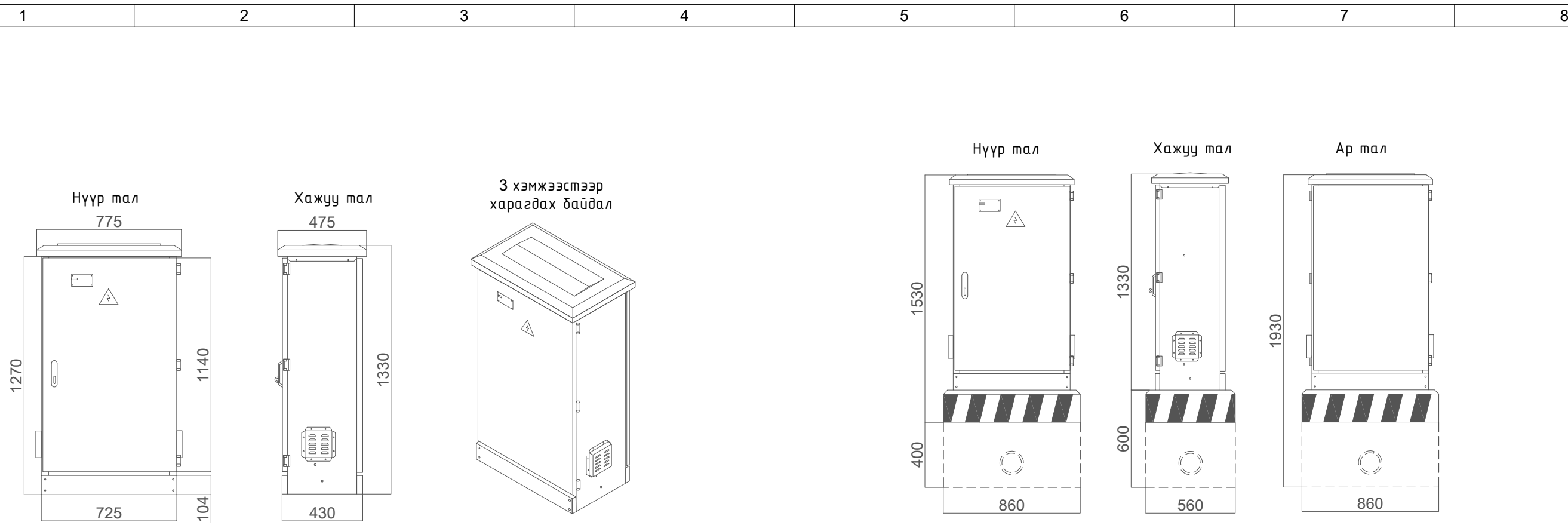

Зураг 13.2. Гэрэлтүүлгийн удирдлагын самбарын хэмжээ

Зураг 13.3. Гэрэлтүүлгийн удирдлагын самбарын суурьлуулалт ба хэмжээ

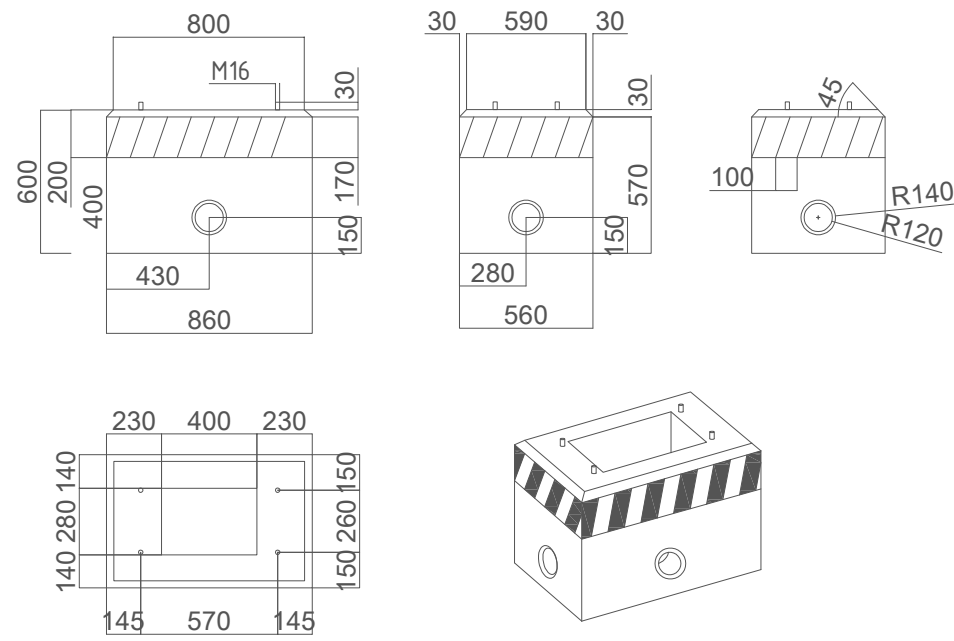

Зураг 13.4. Цутгамал бетон суурь ба хэмжээ

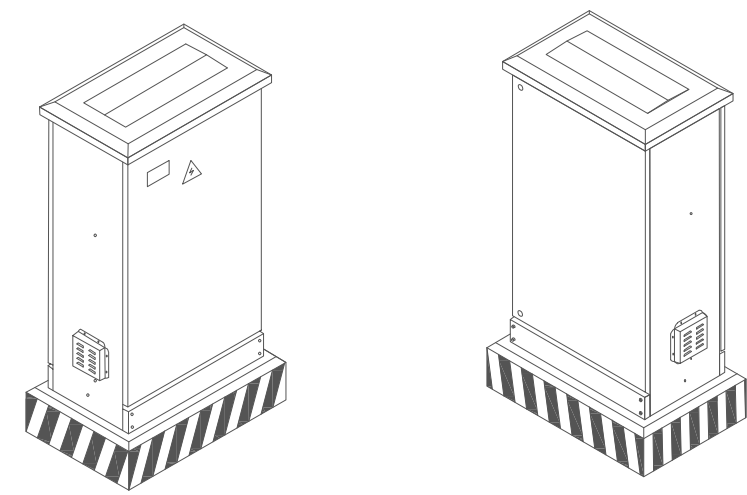

Зураг 13.5. Гэрэлтүүлгийн удирдлагын самбарын харагдах байдал /нүүр ба ар тал/

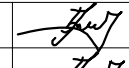
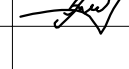
 BAROQUE STYLE .LLC "Барокко хийц" ХХК	УВС АЙМГИЙН МАЛЧИН СУМЫН НААДМЫН ТАЛБАЙН ШИНЭЧЛЭЛ, ТОХИЖИЛТЫН АЖИЛ					
	таолууртай самбарын хийц, угсрах байдал					
	Инженер		Б.Нарангэрэл	Е.Г.Шифр: 252/24	Масштаб: М1:	Огноо: 2024
	Гүйцэтгэсэн		Б.Нарангэрэл	Е.Г.Шифр:	Зургийн дугаар ГГ-8	Хуудас: 12

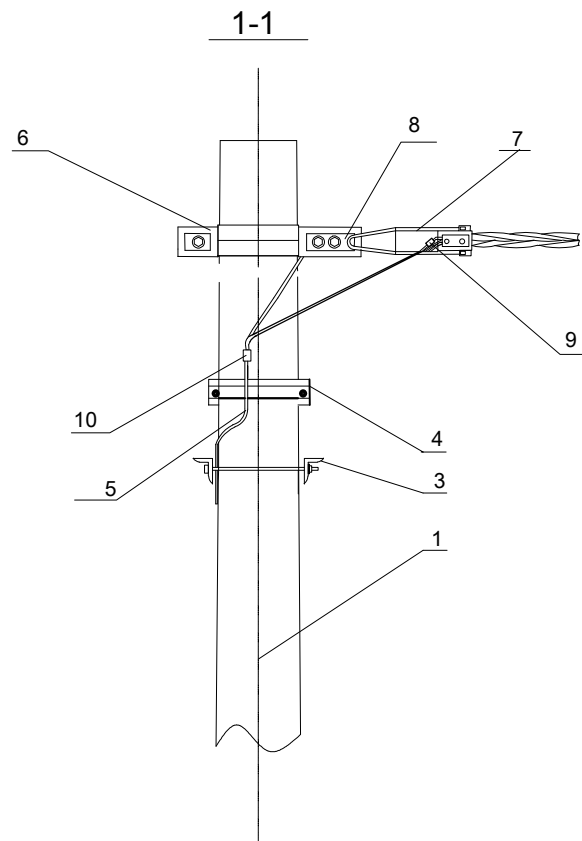

Байрлалын тэмдэглэгээ	Нэр	Марк	Хэмжих нэгж	Тоо	Нэг бүрийн жин, кг
Төмөр бетон хийц					
1	Тулгуур	9 м, ø150	ш	2	520
Төмөр хийц					
2	U бүслүүр.	U16-160	ком	1	1
3	Тулаас тогтоогч.	L63x6x534	ком	0	3.0
4	Тулаас баригч.	L63x6x460	ш	0	1.3
5	Газард утас.	ø8	м	7	0.5
Шугамын тоноглол					
6	Бүслүүр.	ø150x50x5	ш	0	1.5
7	Татагч.	NES-A3	ш	1	0.82
8	U кронштейн .	U1-6	ш	1	0.44
9	Газар. салбарлагч	JBC-0	ш	1	0.25
10	Хавчаар.	JBL	ш	1	0.22

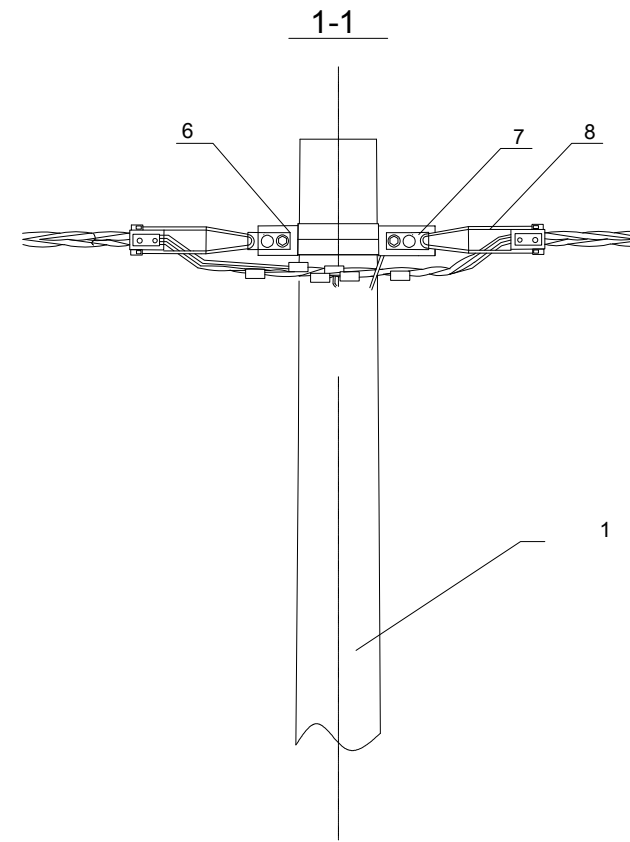

Байрлалын тэмдэглэгээ	Нэр	Марк	Хэмжих нэгж	Тоо		Нэг бүрийн жин, кг
				Салбаралтгүй	салбаралттай	
Төмөр бетон хийц						
1	Тулгуур	9 м, ø150	ш	2	2	520
Төмөр хийц						
2	U бүслүүр.	U16-160	ком	1	1	1
3	Тулаас тогтоогч.	L63x6x534	ком	0	1	3.0
4	Тулаас баригч.	L63x6x460	ш	0	1	1.3
5	Газард утас.	ø8	м	7	7	0.44
Шугамын тоноглол						
6	Бүслүүр.	ø160x50x5	ш	1	1	1.5
7	Татагч.	NES-A3	ш	2	2	0.82
8	U кронштейн .	U1-6	ш	2	2	0.44
9	Фаз.салбарлагч.	JBC-01	ш		4	0.25
10	Газар. салбарлагч	JBC-0	ш	2	1	0.25
11	Хавчаар.	JBL	ш	3	3	0.22

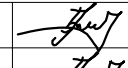
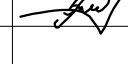
 BAROQUE STYLE .LLC "Барокко хийц" ХХК	УВС АЙМГИЙН МАЛЧИН СУМЫН НААДМЫН ТАЛБАЙН ШИНЭЧЛЭЛ, ТОХИЖИЛТЫН АЖИЛ					
	завсарын болон төгсгөлийн тулгуурын хийцлэл					
	Инженер		Б.Нарангэрэл	Е.Г,Шифр: 252/24	Масштаб: М1:	Огноо: 2024
Гүйцэтгэсэн		Б.Нарангэрэл	Е.Г,Шифр:	Зургийн дугаар ГГ-9	Хуудас: 12	

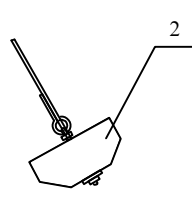
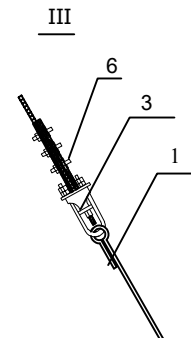
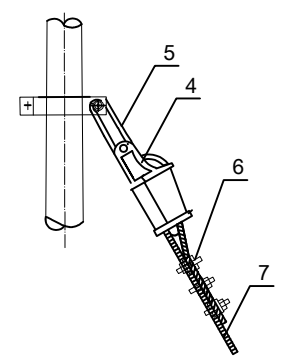
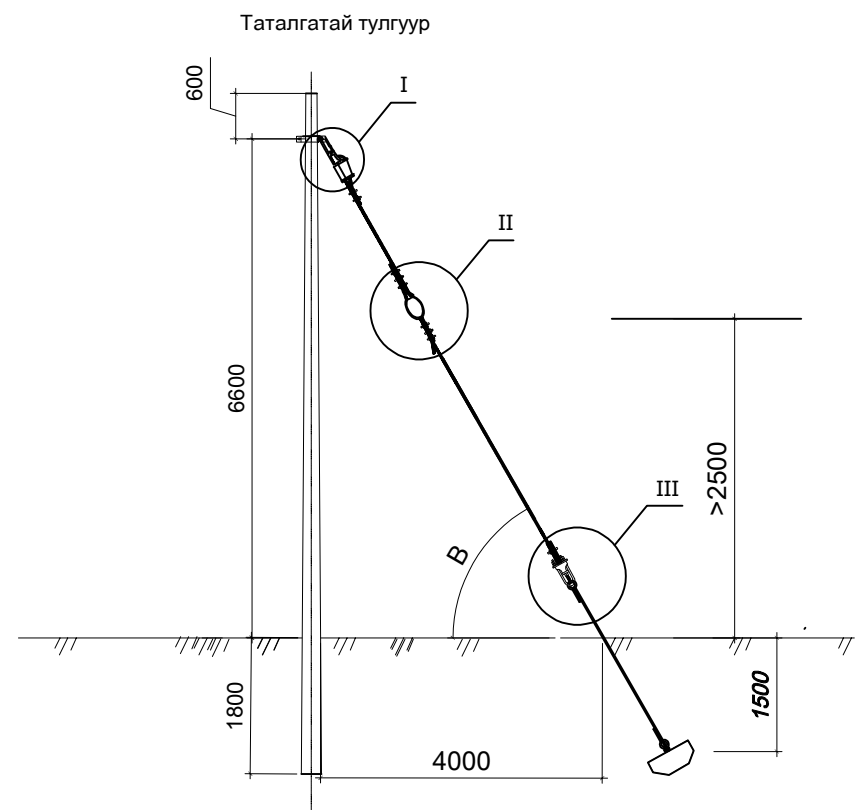

Сонгох хүснэгт

Ган тросны хэмжээ	Сонгож болох хавчаарын марк	Хавчаар	Чичиргээ намжаагч
25~35	NUT-1	NX-1	PD-7
50	NUT-2	NX-2	PD-10
70	NUT-2	NX-2	PD-10
100	NUT-3		PD-12

д/д	Нэр	Хэмжээ	хэм. нэгж	тоо	нэг бүрийн жин кг	Зургийн дугаар
1	Татуурга		ш	1	4.86	
2	Таталтын хавтан	LP6	ш	1	73	
3	Хавчаар	NUT-1	ш	1	2.1	
4	Хавчаар	NX-1	ш	1	1.2	
5	Чичиргээ намжаагч	PD-7	ш	1	0.7	
6	Хавчаар	JK-1	ш	6	0.20	
7	Ган трос		м	8		

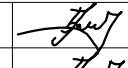
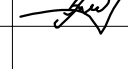
 BAROQUE STYLE .LLC "Барокко хийц" ХХК	УВС АЙМГИЙН МАЛЧИН СУМЫН НААДМЫН ТАЛБАЙН ШИНЭЧЛЭЛ, ТОХИЖИЛТЫН АЖИЛ					
	Ерөнхий байдал материалын түүвэр, татлагын зангилаа I, III					
	Инженер		Б.Нарангэрэл	Е.Г,Шифр: 252/24	Масштаб: М1:	Огноо: 2024
	Гүйцэтгэсэн		Б.Нарангэрэл	Е.Г,Шифр:	Зургийн дугаар ГГ-10	Хуудас: 12

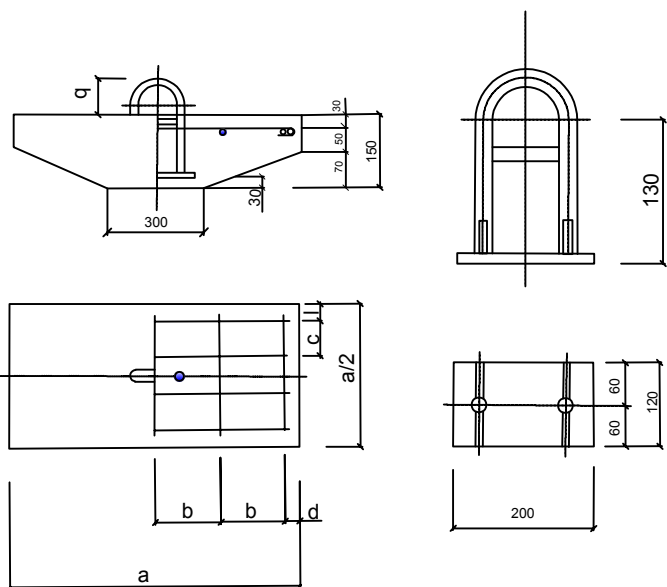
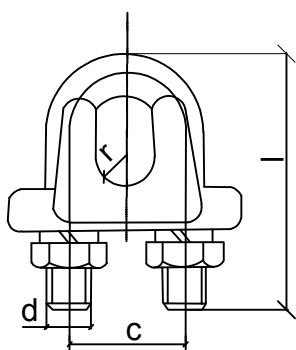
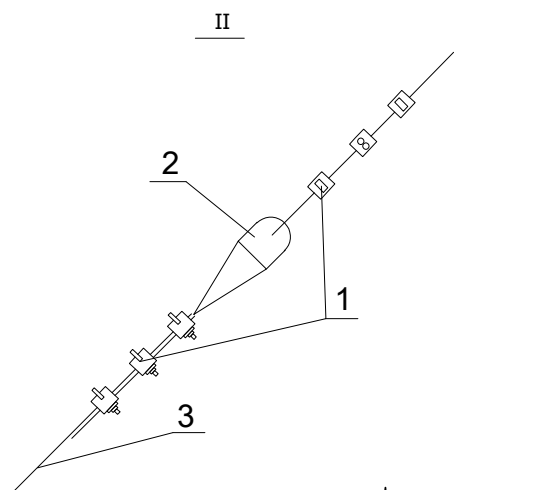

Сонгох хүснэгт

Нэр	Маяг			
	GJ-25	GJ-25	GJ-25	GJ-25
Трос	GJ-25	GJ-25	GJ-25	GJ-25
Хавчаар	JK-1		JK-2	
Хөндийрүүлэгч	J-4.5		J-9	

Сонгох хүснэгт

Марк	Хөндлөн огтлол		Хэмжээс мм				жин кг
			d	c	l	r	
JK-1	GJ-25	6.6	10	22	54	5	0.20
	GJ-35	7.8	10	22	54	5	
JK-2	GJ-50	9.0	10	28	72	6	0.32
	GJ-70	11	10	28	72	6	

д/д	Нэр	Хэмжээ	хэм. нэгж	тоо	Тайлбар
1	Хавчаар	JK	ш	6	
2	Хөндийрүүлэгч		ш	1	
3	Трос	GJ-25	м	11	

Марк	Тасрах хүч кН	Хэмжээс мм						жин кг
		a	b	c	d	l	q	
LP6	69	600	173	73	40.5	40.5	78	73

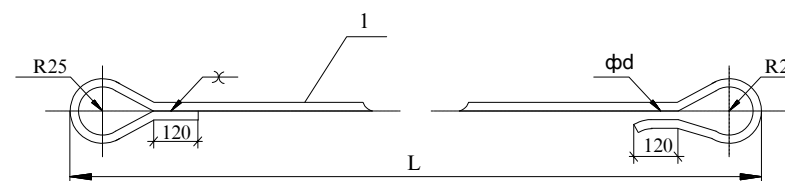

Сонгох хүснэгт/ мм/

бөөрөнхий төмөр	Сонгох хүснэгт/ мм/																	
	φ16	φ19	φ22	φ16	φ19	φ22	φ28	φ32	φ16	φ19	φ22	φ28	φ32	φ16	φ19	φ22	φ28	φ32
I (mm)	2100					2700					3300							
L (mm)	2610					3230					3830							
(m)	B=45°		-		1.3-1.6		1.7-2.0		B=60°		1.3-1.5		1.6-2.1		2.2-2.6		-	
	B=60°		-		1.3-1.5		1.6-2.1		B=45°		2.1-2.5		2.6-2.8		-		-	
бөөрөнхий төмөр	Сонгох хүснэгт																	
	φ16	φ19	φ22	φ28	φ32	φ16	φ19	φ22	φ28	φ32	φ16	φ19	φ22	φ28	φ32			
I (mm)	3900					4500												
L (mm)	4430					5030												
(m)	B=45°		2.1-2.5		2.6-2.8		-		B=60°		2.7-2.8		-		-		-	
	B=60°		2.7-2.8		-		-		B=45°		2.1-2.5		2.6-2.8		-		-	

Трос	Сонгох хүснэгт						
	GJ-25	GJ-35	GJ-50	GJ-70	GJ-100	2XGJ-70	2XGJ-100
бөөрөнхий төмөр (mm)	φ16	φ16	φ16	φ19	φ22	φ28	φ32



BAROQUE STYLE, LLC

"Барокко хийц" ХХК

УВС АЙМГИЙН МАЛЧИН СУМЫН НААДМЫН ТАЛБАЙН ШИНЭЧЛЭЛ, ТОХИЖИЛТЫН АЖИЛ

Таталгын Зангилаа II, Тросын хавчаар, таталгын татуурга, таталгын хавтан

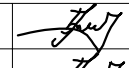
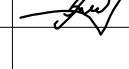
Инженер		Б.Нарангэрэл	Е.Г, Шифр: 252/24	Масштаб: М1:	Огноо: 2024
Гүйцэтгэсэн		Б.Нарангэрэл	Е.Г, Шифр:	Зургийн дугаар ГГ-11	Хуудас: 12

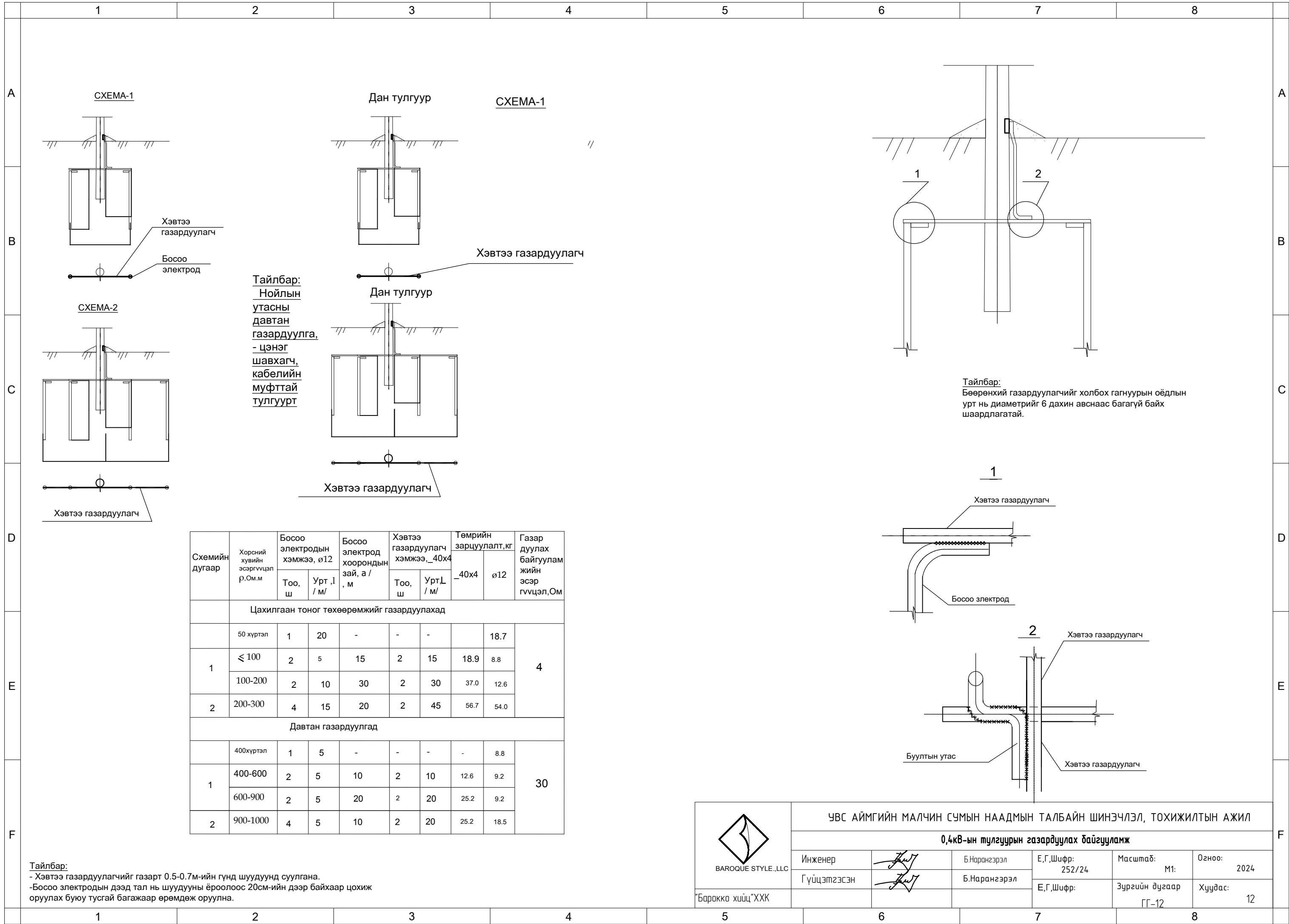

Тайлбар:
 Нойлын
 утасны
 давтан
 газардуулга,
 - цэнэг
 шавхагч,
 кабелийн
 муфттай
 тулгуурт

Тайлбар:
 Бөөрөнхий газардуулагчийг холбох гагнуурын оёдлын
 урт нь диаметрийг 6 дахин авснаас багагүй байх
 шаардлагатай.

Схемийн дугаар	Хорсны хувийн эсэргүүцэл р, Ом.м	Босоо электродын хэмжээ, $\phi 12$		Босоо электрод хоорондын зай, а / м	Хэвтээ газардуулагч хэмжээ, 40×4		Төмрийн зарцуулалт, кг		Газар дуулах байгууламжийн эсэргүүцэл, Ом
		Тоо, ш	Урт, м		Тоо, ш	Урт, м	40×4	$\phi 12$	
Цахилгаан тоног төхөөрөмжийг газардуулахад									
1	50 хүртэл	1	20	-	-	-	-	18.7	4
	≤ 100	2	5	15	2	15	18.9	8.8	
	100-200	2	10	30	2	30	37.0	12.6	
2	200-300	4	15	20	2	45	56.7	54.0	
Давтан газардуулгад									
1	400 хүртэл	1	5	-	-	-	-	8.8	30
	400-600	2	5	10	2	10	12.6	9.2	
	600-900	2	5	20	2	20	25.2	9.2	
2	900-1000	4	5	10	2	20	25.2	18.5	

Тайлбар:
 - Хэвтээ газардуулагчийг газарт 0.5-0.7м-ийн гүнд шуудуунд суулгана.
 - Босоо электродын дээд тал нь шуудууны ёроолоос 20см-ийн дээр байхаар цохиж оруулах буюу тусгай багажаар өрөмдөж оруулна.

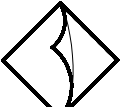

BAROQUE STYLE, LLC

УВС АЙМГИЙН МАЛЧИН СУМЫН НААДМЫН ТАЛБАЙН ШИНЭЧЛЭЛ, ТОХИЖИЛТЫН АЖИЛ

0,4кВ-ын тулгуурын газардуулах байгууламж

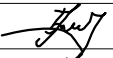
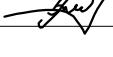
Инженер		Б.Нарангэрэл	Е.Г.Шифр: 252/24	Масштаб: М1:	Огноо: 2024
Гүйцэтгэсэн		Б.Нарангэрэл	Е.Г.Шифр:	Зургийн дугаар ГГ-12	Хуудас: 12

АЖЛЫН ТОО ХЭМЖЭЭНИЙ ЖАГСААЛТ

ГАЗРЫН АЖИЛ			
Д/Д	Ажлын нэр	Нэгж	Тоо хэмжээ
1	Хашааны суурийн нүх гараар ухах	м3	12.9
2	Нүхэн жорлон гараар ухах	м3	16.2
ХАШАА, ТУГНЫ СУУРИЙН АЖИЛ			
Д/Д	Ажлын нэр	Нэгж	Тоо хэмжээ
1	Төмөр бетон хашаа төмөр шон модон сараалжийн хамт хийх	м	322.46
2	Хашааны модон хийцийг өнгийн тосон будгаар будах	10м2	22.57
3	Тугны суурийг 250мм зузаантай тойрог хэлбэрээр тоосгоор өрөх	м3	0.78
4	Тугны суурийг шороо хийж дүүргэх	м2	3.9
5	Тугны суурийг өндөр чанартай шавардаж өнгөлөх	м2	3.9
6	Тугны суурь тосон будгаар будах	м2	3.9
7	Тугны хөл нерж хоолой зургийн дагуу угсрах Ф32мм	м	14
8	Модон жорлон барих	ш	2
ҮЗЭГЧДИЙН СУУДЛЫН АЖИЛ			
Д/Д	Ажлын нэр	Нэгж	Тоо хэмжээ
1	Үзэгчдийн суудлын бетон хөл цутгах	м3	105
2	Үзэгчдийн суудлын модон хийцүүдийг бэлдэж угсрах	м3	14.4
3	Үзэгчдийн суудлын модон хийцүүдийг өнгийн тосон будгаар будах	м2	393.68
4	Квадрат төмрөөр рам зангидаж ховилтой төмрөөр бүрж үзэгчдийн суудлын саравч хийх	м2	340.5
5	Саравчны хөмсөг хийж нимгэн лист төмрөөр бүрэх	м2	60.2
ТӨВ АСРЫН АЖИЛ			
Д/Д	Ажлын нэр	Нэгж	Тоо хэмжээ
1	Ердийн тоосгоор энгийн гоёлтой 250 мм-ийн тоосгон хана цемент шохойн зуурмагаар гагнаж өрөх	м3	32.55
2	Төв асрын модон хучилт хийх	м2	120
3	Төв асрын тааз өнгөт хавтангаар бүрэх	м2	120
4	Төв асрын гадна дотор шинээр өрсөн тоосгон хана шавардах	м2	195.4
5	Будалтанд бэлдсэн шавардлагатай хананд гадна ханын зориулалттай эмульсэн будалт хийх	м2	195.4
6	Модон хаалга угсрах	м2	5.67
7	Модон сараалжтай долгионт төмөр дээвэр хийх	м2	163
8	29 мм -н зузаан цэвэр банзан шал шахах	м2	120
9	Шал өнгийн тосон будгаар гараар ердийн будах	м2	120
ГЭРЭЛТҮҮЛЭГЧИЙН ШОН, УТАС УГСРАХ			
Д/Д	Ажлын нэр	Нэгж	Тоо хэмжээ
1	0,4кВ-н гаргалгаанд рубильник 400а угсрах	ш	1
2	Дамартай утас, тросыг агаарын шугамын трассын дагуу ачиж буулгах	тонн	0.8
3	Гэрэлтүүлгийн бетон суурь цутгах М200	м3	0.5
4	Н=6м Гадна талбайн 1 толгойтой төмөр шонтой гэрэлтүүлэгч угсрах	ш	4
5	ГГС-ын самбарын суурь цутгах м100	м3	0.3
6	Электрон тоолуур бүхий гэрэлтүүлэгчийн удирдлагын самбар угсрах Ip65	ш	1
7	0.4 кв-ын агаарын шугамын бүрээстэй 3х16+1х54 мм2 сип утас татах	км	0.11
8	Гэрэлтүүлэгч цэнэглэх утас 1*2.5 ПВмм2	м	20
9	35мм2 хүртэл огтлолтой кабелийн судсанд төгсгөвч шахах	ш	1
10	Тулгуурт баригч суулгах	ш	2

АЖЛЫН ТОО ХЭМЖЭЭНИЙ ЖАГСААЛТ

11	Татуурга суурилуулах	ком	2
12	АВВБ 3+*50+1*25мм кабелийг шуудуунд сунгах	м	12
13	PVC ф100мм хоолой шуудуунд сунгах	м	6
0.4 КВ-ЫН ШУГАМЫН АЖИЛ			
Д/Д	Ажлын нэр	Нэгж	Тоо хэмжээ
1	2м3 багтаамжтай шанагат эксковатороор 2-р зэргийн хөрсийг ухаж овоолох	м3	3.6
2	Шуудуу хүнхээл нүхийг 2-р зэргийн хөрсөөр эргүүлж булах	м3	0.8
3	ЗТ УКШ.9 Төмөр бетон хөлтэй завсрын тулгуур угсарч босгох	ш	1
4	ТАТ УКШ.9-марктай төгсгөлийн төмөр бетон анкер тулгуур угсарч босгох	ш	1
5	САТ УКШ.9-марктай салбарлалтын төмөр бетон анкер тулгуур угсарч босгох	ш	1
6	Газардуулгын гадас зоох	тулгуур	3
7	0.4 кв-ын агаарын шугамын бүрээстэй 3х35+1х54 мм2 сип утас эргэлтийн ба анкер тулгуурт татах	км	0.105
8	Дамартай утас, тросыг агаарын шугамын трассын дагуу ачиж буулгах	тонн	1
9	Шугамын арматурыг агаарын шугамын трассын дагуу ачиж буулгах	тонн	1
10	Төмөр бетон шон ба хөндлөвчийг агаарын шугамын трассын дагуу ачиж буулгах	тонн	1.2
ГАЗАРДУУЛГЫН АЖИЛ			
Д/Д	Ажлын нэр	Нэгж	Тоо хэмжээ
1	Газардуулгын шуудуу гараар ухах	м3	8
2	Цайрдсан Газардуулгын татам төмөр полосо 40*4мм	м	12
3	Цайрдсан Газардуулгын электрод 50*50*5мм, l-1,5м	ширхэг	11