



**ДУЛААНЫ ГУРАВДУГААР ЦАХИЛГААН СТАНЦ ТӨХК**

**АЖИЛ ГҮЙЦЭТГҮҮЛЭХ ТЕНДЕР ШАЛГАРУУЛАЛТЫН БАРИМТ БИЧИГ**

Тендер  
шалгаруулалтын  
нэр:

“ПТ-25-90/10М ТУРБИНГЕНЕРАТОР  
№7 ЦИЛИНДР СОЛИХ” АЖИЛ

Тендер  
шалгаруулалтын  
дугаар:

ДЦС3/20240101019

## I БҮЛЭГ.ТЕНДЕР ШАЛГАРУУЛАЛТЫН ЗААВАРЧИЛГАА

### А.ЕРӨНХИЙ ЗҮЙЛ

#### 1. Тендерийн цар хүрээ

1.1. Төрийн болон орон нутгийн өмчийн хөрөнгөөр бараа, ажил, үйлчилгээ худалдан авах тухай хууль (цаашид “Хууль” гэх)-ийн дагуу Өгөгдлийн хүснэгтэд заасан захиалагч III бүлэгт тодорхойлсон ажил, түүний дагалдах үйлчилгээ (цаашид “ажил” гэх) худалдан авахаар тендер шалгаруулалтыг зохион байгуулна. Тендер шалгаруулалтын нэр болон дугаарыг Өгөгдлийн хүснэгтэд заана.

1.2. Тендер шалгаруулалт багцтай бол энэ тухай мэдээллийг Өгөгдлийн хүснэгтэд заана.

1.3. Хуулийн 32.5-д зааснаар тендер шалгаруулалтыг урьдчилан зохион байгуулж байгаа үед энэ тухай Өгөгдлийн хүснэгтэд заана.

#### 2. Санхүүжилтийн эх үүсвэр болон төсөвт өртөг

2.1. Тендер шалгаруулалтын нийт болон багц тус бүрийн санхүүжилтийн эх үүсвэр, батлагдсан төсөвт өртгийг Өгөгдлийн хүснэгтэд тусгана.

#### 3. Худалдан авах ажиллагааны хууль тогтоомж

3.1. Энэ худалдан авах ажиллагаанд хуулийн 2.1-д заасан төрийн болон орон нутгийн өмчийн хөрөнгөөр бараа, ажил, үйлчилгээ худалдан авах тухай хууль тогтоомжийг дагаж мөрдөнө.

#### 4. Худалдан авах ажиллагааны цахим систем

4.1. Тендер шалгаруулалтыг Сангийн сайдын баталсан “Цахим системээр худалдан авах ажиллагаа зохион байгуулах, түүний тасралтгүй, аюулгүй ажиллагааг хангах журам”-ын дагуу худалдан авах ажиллагааны цахим систем ([www.tender.gov.mn](http://www.tender.gov.mn)) /цаашид “цахим систем” гэх/-ээр зохион байгуулна.

#### 5. Авлига, ашиг сонирхлын зөрчлөөс ангид байх

5.1. Захиалагч, сонирхогч этгээд, оролцогч болон хуулийн 52.1-д заасан ажилтан, албан тушаалтан Авлигын эсрэг хууль, Нийтийн албанд нийтийн болон хувийн ашиг сонирхлыг зохицуулах, ашиг сонирхлын зөрчлөөс урьдчилан сэргийлэх тухай хууль, Өрсөлдөөний тухай хууль, Эрүүгийн хууль болон Зөрчлийн тухай хуулиар хориглосон үйлдэл, эс үйлдлийн талаар холбогдох албан тушаалтан, хууль хяналтын байгууллагад хууль тогтоомжийн дагуу мэдэгдэнэ.

5.2. Нийтийн албанд нийтийн болон хувийн ашиг сонирхлыг зохицуулах, ашиг сонирхлын зөрчлөөс урьдчилан сэргийлэх тухай хуулийн 20, 20<sup>1</sup>, 21 дүгээр зүйлд заасан хориглолт, хязгаарлалтад хамаарах этгээд тендер шалгаруулалтад оролцох эрхгүй байна.

#### 6. Сонирхогч этгээд, оролцогчид тавигдах ерөнхий шаардлага

6.1. Аж ахуй эрхлэгч нь хуулийн 22.10-т зааснаар үйлчилгээний хураамж төлснөөр тус тендер шалгаруулалтын сонирхогч этгээд болно.

6.2. Сонирхогч этгээдийн төлсөн үйлчилгээний хураамжийг аливаа үндэслэлээр буцаан олгохгүй.

6.3.Оролцогчтой холбоотойгоор хуулийн 7.1-д заасан нөхцөл үүсээгүй буюу ерөнхий шаардлагыг хангасан байна.

6.4.Оролцогч хуулийн 6 дугаар зүйлд нийцүүлэн тендер ирүүлнэ.

6.5.Тендер шалгаруулалтад оролцох гадаадын этгээд үүсгэн байгуулагдсан улсын хуулийн дагуу эцсийн өмчлөгчөөр бүртгэгдсэн этгээдийн мэдээллийг ирүүлнэ.

6.6.Монгол Улсын хуулийн этгээдийн эцсийн өмчлөгчийн мэдээллийг Хуулийн этгээдийн улсын бүртгэлийн тухай хуульд зааснаар бүртгүүлсэн мэдээлэлд үндэслэнэ.

6.7.Монгол Улсын олон улсын гэрээнд үл нийцэх, худалдааны хоригт хамаарах этгээд тендер ирүүлэх эрхгүй.

## **7. Туслан гүйцэтгэгч, түншлэлд тавигдах шаардлага**

7.1.Тендерт ирүүлэх түншлэлийн гэрээ, туслан гүйцэтгүүлэх гэрээ нь хуулийн 6 дугаар зүйлд заасан шаардлага хангасан байна.

7.2.Туслан гүйцэтгүүлэх гэрээ хуулийн 6.4-т заасныг зөрчсөн бол захиалагч тухайн туслан гүйцэтгүүлэх гэрээ, туслан гүйцэтгэгчид холбогдох баримт бичгийг тендер хянан үзэхэд харгалзан үзэхгүй.

7.3.Түншлэлийн болон туслан гүйцэтгэгчийн хувиар оролцохыг зөвшөөрсөн болохыг түншлэлийн гишүүн болон туслан гүйцэтгэгч цахим системээр баталгаажуулсан байна.

7.4.ТШЗ-ны 7.3-т заасан нь гадаадын этгээд түншлэлийн гишүүн, эсхүл туслан гүйцэтгэгчээр ороход хамаарахгүй.

7.5.Түншлэлийн гишүүн, туслан гүйцэтгэгч тендер шалгаруулалтад оролцох эрхээ хязгаарлуулсан этгээдийн жагсаалтад бүртгэгдсэн хугацаа дуусгавар болоогүй бол ерөнхий шаардлагад нийцэхгүй гэж үзнэ.

## **Б. АГУУЛГА**

## **8. Тендер шалгаруулалтын баримт бичиг**

8.1.Тендер шалгаруулалтын баримт бичиг нь доор дурдсан бүлэг болон түүнд оруулсан нэмэлт, өөрчлөлтөөс бүрдэнэ:

I Бүлэг. Тендер шалгаруулалтын зааварчилгаа;

II Бүлэг. Өгөгдлийн хүснэгт;

III Бүлэг. Техникийн тодорхойлолт, тавигдах шаардлага;

IV Бүлэг. Тендерийн үнэлгээний шалгуур үзүүлэлт;

V Бүлэг. Тендерийн жишиг маягт;

VI Бүлэг. Гэрээний нөхцөл.

8.2.Захиалагч тендер шалгаруулалтын үр дүнд нийлүүлэгчтэй гэрээ байгуулахад тендер шалгаруулалтын баримт бичгийн VI бүлэг дэх гэрээний нөхцөлийг баримтална.

8.3.Сонирхогч этгээд ТШЗ, Өгөгдлийн хүснэгтэд заасан шаардлага, шалгуур үзүүлэлт, гэрээний нөхцөл, тендерийн жишиг маягт, техникийн тодорхойлолт болон түүнд оруулсан аливаа өөрчлөлт, иш татсан хууль, журам, зааврыг судалж, тэдгээрт нийцүүлэн тендер

бэлтгэнэ.

## **9. Тендер шалгаруулалтын баримт бичгийг тодруулах**

9.1. Сонирхогч этгээд тендер шалгаруулалтын баримт бичигт заасан асуудлаар тодруулга авах бол энэ тухай хүсэлтийг тендерийн нээлтээс ажлын таваас доошгүй өдрийн өмнө бичгээр захиалагчид гаргаж болно.

9.2. Тодруулга авах хүсэлтийг Өгөгдлийн хүснэгтэд заасан хаягаар хүлээн авна.

9.3. Тодруулга авах хүсэлтэд үйлчилгээний хураамж төлсөн баримтыг хавсаргана.

9.4. Захиалагч тодруулга авах хүсэлтийн хариуг албан бичгээр үйлдэж, цахим системд нийтэлснээр хүргүүлсэн гэж тооцно.

9.5. Захиалагч тодруулгын үр дүнд тендер шалгаруулалтын баримт бичигт нэмэлт, өөрчлөлт оруулах шаардлагатай гэж үзвэл ТШЗ-ы 11-д заасныг мөрдөнө.

## **10. Тендер ирүүлэхийн өмнөх уулзалт**

10.1. Хуулийн 19.4-т зааснаар уулзалт зохион байгуулах, эсхүл ажлын талбайтай танилцуулах бол Өгөгдлийн хүснэгтэд заана.

10.2. Уулзалтад сонирхогч этгээд, түүний төлөөлөл оролцоно.

10.3. ТШЗ-ны 10.1-д заасан уулзалтад оролцоогүй аж ахуй эрхлэгч тендер шалгаруулалт шалгаруулалтад оролцож болно.

## **11. Тендер шалгаруулалтын баримт бичигт нэмэлт, өөрчлөлт оруулах**

11.1. Тендер хүлээн авах эцсийн хугацаанаас өмнө захиалагч тендер шалгаруулалтын баримт бичигт нэмэлт, өөрчлөлт оруулж болно.

11.2. Тендер шалгаруулалтын баримт бичигт нэмэлт, өөрчлөлт оруулсан бол түүнийг цахим системд нийтэлснээр хүчинтэйд тооцогдоно.

11.3. Хэрэв тендер нээхээс ажлын таван өдрийн дотор тендер шалгаруулалтын баримт бичигт оруулсан нэмэлт, өөрчлөлтийг оруулсан бол тендер хүлээн авах эцсийн хугацааг ажлын таваас доошгүй өдөр байхаар тооцож, шаардлагатай хугацаагаар сунгана.

## **В. ТЕНДЕР БЭЛТГЭХ**

## **12. Тендер шалгаруулалтын баримт бичгийн болон тендерийн хэл**

12.1. Тендер шалгаруулалтын зарлал, баримт бичиг, урилгыг гадаад хэлээр давхар нийтэлсэн эсэхээс үл хамааран тендер шалгаруулалтын баримт бичиг, тендер шалгаруулалттай холбогдох албан бичиг, захидал, бусад баримт бичиг, оролцогчийн ирүүлэх тендер монгол хэлээр байх ба өөр хэлээр үйлдсэн тендер, түүний доторх баримт бичиг, мэдээллийг орчуулсан орчуулгыг тендерт оролцогч бэлтгэн ирүүлнэ.

12.2. Зөвхөн гадаад улс, олон улсын байгууллагын зээл, тусламжийн хөрөнгөөр санхүүжүүлэх ажил гүйцэтгүүлэх тендер шалгаруулалтын хувьд Монгол Улсын олон улсын гэрээг үндэслэн хэлийг Өгөгдлийн хүснэгтэд өөрөөр зааж болно.



12.3. Хэрэв ТШЗ-ны 12.2-т зааснаар бэлдсэн тохиолдолд тендер шалгаруулалтын баримт бичгийн монгол хэл болон гадаад хэлээр бэлтгэсэн хувилбар хоорондоо зөрвөл монгол хэлээр бэлтгэсэн хувилбарыг баримтална.

12.4. Тендер хянан үзэх, үнэлэхэд захиалагч гадаад хэлээр үйлдсэн баримт бичгийн орчуулгыг үндэслэх ба оролцогч өөрөө, эсхүл бусад этгээд орчуулсан эсэхээс үл хамааран үнэн зөв, зөрүүгүй болохыг захиалагчийн өмнө хариуцна.

### **13. Тендерийн иж бүрдэл**

13.1. Тендер нь хуулийн 21.1-д нийцүүлж бэлтгэсэн ажил гүйцэтгэх техникийн болон үнийн санал байна.

13.2. Оролцогчийн бэлтгэж ирүүлэх тендер дараах баримт бичиг, мэдээллээс бүрдэнэ:

13.2.1. ТШЗ-ны 14-т заасны дагуу бэлтгэсэн маягтууд;

13.2.2. оролцогчийн итгэмжлэлгүйгээр төлөөлөх эрх бүхий этгээдээс өөр этгээд тендерийг баталгаажуулсан бол холбогдох хууль тогтоомжид нийцүүлэн олгосон итгэмжлэл /гадаадын этгээдийн хувьд итгэмжлэлгүйгээр төлөөлөх эрхтэй этгээдийг нотлох баримт/;

13.2.3. ТШЗ-ны 15-д заасны дагуу бэлтгэсэн хувилбарт санал;

13.2.4. оролцогч ТШЗ-ны 16-д заасан ерөнхий шаардлагыг хангасан болохыг нотлох баримт бичиг;

13.2.5. тендерт оролцогчийн чадавх, туршлага ТШЗ-ны 17, 18, 19-д заасан шаардлага, шалгуур үзүүлэлтийг хангахыг нотлох баримт бичиг;

13.2.6. санал болгож буй ажил ТШЗ-ны 20-д заасан шаардлагад нийцсэнийг нотлох баримт бичиг;

13.2.7. ТШЗ-ны 21-д заасан ажлын төсөв;

13.2.8. ТШЗ-ны 21.7-д заасан тохиолдолд холбогдох тайлбар;

13.2.9. Түншлэлээр, эсхүл туслан гүйцэтгэгчтэй бол холбогдох гэрээ.

13.3. Оролцогч өөрийн тендерийн бүх баримт бичиг, мэдээллийн хүчинтэй байдлыг нягтлах үүрэгтэй бөгөөд үнэн зөвийг захиалагчийн өмнө хариуцна.

13.4. Оролцогч хуулийн 22.7, 22.10-т заасныг үндэслэн тендерийн баталгаа хүргүүлж, үйлчилгээний хураамж төлснөөр тендер илгээнэ.

### **14. Тендерийн жишиг маягтууд**

14.1. Оролцогч V бүлэгт заасан маягтын мэдээллийг хуулийн 21.1.3-т зааснаар цахим системд үүсгэсэн маягтад бөглөж, илгээнэ.

### **15. Хувилбарт санал**

15.1. Өгөгдлийн хүснэгтэд заасан бол хуулийн 11.10-т заасан шаардлагад нийцэх хувилбарт саналыг

тендерийн хамт ирүүлж болно.

## **16. Ерөнхий шаардлагыг магадлах баримт бичиг**

16.1. Оролцогчийн ерөнхий шаардлага хангасан эсэхийг дараах баримт бичгээр магадална. Үүнд:

16.1.1. ТШЗ-ны 14.1-д заасны дагуу бөглөж ирүүлсэн V бүлгийн Маягт 1.

16.1.2. Ерөнхий шаардлагыг хангасан эсэхийг магадлахтай холбоотой ирүүлэх бусад баримт бичгийг хуулийн 7 дугаар зүйлд нийцүүлэн Өгөгдлийн хүснэгтэд заана.

16.2. Гадаадын этгээд нь үүсгэн байгуулагдсан, эсхүл оршин суугаа улсын төрийн эрх бүхий байгууллагаас гаргасан дараах баримт бичиг, эсхүл түүнтэй адилтгах баримт бичгийг ирүүлнэ:

16.2.1. хуулийн этгээд бол улсын бүртгэлийн гэрчилгээ, түүнийг итгэмжлэлгүйгээр төлөөлөх эрхтэй этгээдийг тодорхойлох баримт бичиг;

16.2.2. гадаадын иргэн, харьяалалгүй хүн бол паспорт, түүнийг орлох баримт бичиг;

16.2.3. тендер шалгаруулалт зарласнаас хойших өдрийн байдлаар тухайн улсын хуулиар татварын хугацаа хэтэрсэн өргүй болохыг нотлох баримт бичиг.

16.3. Захиалагч оролцогчийн ерөнхий нөхцөлийг магадлах зорилгоор зөвхөн ТШЗ-ны 16.1, 16.2.2-т заасан баримт бичгээс бусад баримт бичгийг ирүүлэхийг оролцогчоос шаардахгүй ба шаардлагатай бусад нөхцөлийг оролцогчийн ирүүлсэн мэдэгдэл, хуулийн 15.2-т заасан мэдээлэлд үндэслэн магадална.

16.4. Түншлэлийн гишүүн тус бүр ТШЗ-ны 16.1, 16.2-т заасан баримт бичиг ирүүлнэ.

## **17. Чадавхын болон туршлагын шаардлага**

17.1. Захиалагч ТШЗ-ны 18, 19-д заасан чадавхын болон туршлагын шаардлага тогтооход хуулийн 15 дугаар зүйлийг баримтална.

17.2. Хуулийн 15.2-т заасан цахим системээр дамжуулан шалгах боломжтой, олон нийтэд нээлттэй мэдээллийг нотлох баримтаар ирүүлэхгүй.

17.3. Түншлэлийн хувьд төлөөлөх эрх бүхий гишүүн, гишүүн хамтдаа ТШЗ-ны 18, 19-д заасан чадавхын болон туршлагын шаардлагыг бүрэн хангасан байна.

17.4. Түншлэлийн төлөөлөх эрх бүхий гишүүн ТШЗ-ны 18, 19-д чадавхын болон туршлагын шаардлагын 40-аас дээш хувийг, түншлэлийн гишүүн тус бүр 25 ба түүнээс дээш хувийг хангасан байна.

17.5. Туслан гүйцэтгэгч нь энэ зүйлд заасан шаардлага, шалгуур үзүүлэлтийн өөрт холбогдох хэсгийг хангаж байгааг нотлох баримт бичгийг тендерт ирүүлнэ.

## **18. Санхүүгийн чадавхын шаардлагыг хангах нотлох**

18.1. Хуулийн 16.5-д зааснаар оролцогч Өгөгдлийн хүснэгтэд заасан санхүүгийн чадавхын шаардлага

## **баримт**

хангасан байна.

18.2. Санхүүгийн чадавхын шаардлагыг хангах нотлох баримт ирүүлэхийг захиалагч шаардах бол хуулийн 16.2, 16.4-т заасан баримт бичгээс сонгож Өгөгдлийн хүснэгтэд заана.

18.3. Оролцогчийн дансны мэдээлэл, түүний үлдэгдлийн талаар харилцагч банкны мэдэгдлээс бусад банк, санхүүгийн байгууллагын мэдэгдлийг оролцогчийн санхүүгийн чадавхыг хянан үзэхэд харгалзан үзэхгүй. Захиалагч энд зааснаас бусад асуудлаар харилцагч банкны тодорхойлолт ирүүлэхийг шаардахгүй.

18.4. Монгол Улсын хуулийн этгээдийн банк, санхүүгийн байгууллагад тендер шалгаруулалт зарласнаас хойших өдрийн байдлаар хугацаа хэтэрсэн зээлийн өртэй эсэх талаар лавлагааг Зээлийн мэдээллийн тухай хуулийн 4.1.5-д заасан этгээдээс цахим системээр авч, тендерт ирүүлэх ба уг асуудлаар банк, санхүүгийн байгууллагаас лавлагаа ирүүлэхийг шаардахгүй.

## **19. Техникийн чадавх болон туршлагын шаардлагыг хангах нотлох баримт**

19.1. Хуулийн 17.4-т зааснаар оролцогч Өгөгдлийн хүснэгтэд заасан техникийн чадавх болон туршлагын шаардлагыг хангасан байна.

19.2. Техникийн чадавх болон туршлагын шаардлагыг хангах нотлох баримт ирүүлэхийг захиалагч шаардах бол хуулийн 17.2.1, 17.2.3, 17.2.4-т заасан баримт бичгээс сонгож Өгөгдлийн хүснэгтэд заана.

19.3. Ажил гүйцэтгэх, дагалдах үйлчилгээ үзүүлэхэд шаардлагатай тусгай зөвшөөрөл, зөвшөөрөл, эсхүл гэрчилгээ байгаа бол Өгөгдлийн хүснэгтэд заана.

19.4. ТШЗ-ны 19.3-т заасан тусгай зөвшөөрлийн шаардлагыг түншлэлийн гишүүн тус бүр хангасан байна. Хэд хэдэн зөвшөөрөл, гэрчилгээ шаардсан бол түншлэлийн гишүүд хамтдаа бүрэн хангасан байна.

## **20. Санал болгож буй ажил тендер шалгаруулалтын баримт бичгийн шаардлагад нийцсэнийг нотлох баримт бичиг**

20.1. Санал болгож буй ажил нь III бүлэгт заасан техникийн тодорхойлолт, тавигдах шаардлагад нийцсэнийг нотлох баримтыг тендерт ирүүлнэ.

20.2. III бүлэгт заасан техникийн тодорхойлолтын аль нэг зүйлээс зөрүүтэй, орхигдуулсан бол энэ тухай тайлбарыг ирүүлнэ.

20.3. Ажил гүйцэтгэхтэй холбоотойгоор тендер шалгаруулалтад оролцох эрхээ хязгаарлуулсан этгээдээс бараа, үйлчилгээ авахаар санал болгосон бол шаардлагад нийцэхгүй гэж үзнэ.

## **21. Тендерийн үнэ ба үнийн хөнгөлөлт**

21.1. Оролцогчийн санал болгож буй үнэ, үнийн хөнгөлөлт нь энэ зүйлд заасан шаардлагад нийцсэн байна.

21.2. Тендерт ирүүлэх өртгийн төсвийг холбогдох эрх бүхий байгууллагаас баталсан норм, нормативыг үндэслэн нэр төрөл тус бүрээр нэгж болон нийт үнийг эрх

бүхий этгээдээр баталгаажуулж ирүүлнэ.

21.3.Тендерийн үнэд хуулийн 27.13-т заасан зардлыг багтсанд тооцно.

21.4.ТШЗ-ны 21.2-т заасан төсвийн нийт нийлбэр нь арифметик алдаагүй боловч V бүлгийн маягт 1-д заасан үнээс зөрүүтэй бол төсвийн нийт нийлбэрийг санал болгосон үнэ гэж үзнэ.

21.5.ТШЗ 21.1-т заасны дагуу үнийн хөнгөлөлт санал болговол үнийн хөнгөлөлт тооцсоны дараах үнийг “тендерийн үнэ” гэж үзнэ.

21.6.Хууль болон Өгөгдлийн хүснэгтэд өөрөөр заагаагүй бол оролцогчийн санал болгосон үнэ нь гэрээний хэрэгжилтийн явцад тогтмол байх бөгөөд тохируулга хийхгүй. Тохируулга хийх нөхцөлтэй үнэ санал болгосон тендерийг шаардлага хангаагүй гэж үзнэ. Өгөгдлийн хүснэгтэд үнийн тохируулга хийхийг зөвшөөрсөн тендер шалгаруулалтад тогтмол үнэ санал болгосон тендер ирүүлсэн нь тендерээс татгалзах үндэслэл болохгүй ба үнийн тохируулга нь гэрээний хэрэгжилтийн явцад тэгтэй тэнцүү гэж үзнэ.

21.7.Хуулийн 21.5-д заасан тохиолдолд тендер шалгаруулалтын оролцогчийн тендерийн үнэ төсөвт өртгийн 80 хувиас доош бол уг үнэ нь ажлын хамрах хүрээ, чанар болон гүйцэтгэлд сөрөг нөлөө үзүүлэхгүй талаар үндэслэл бүхий тайлбарыг тендерт ирүүлнэ.

## **22. Тендерийн валют**

22.1.Монгол Улсын олон улсын гэрээ болон хууль тогтоомжид өөрөөр заагаагүй бол тендерийн үнийг Төлбөр тооцоог үндэсний мөнгөн тэмдэгтээр гүйцэтгэх тухай хуулийн 4.1, 4.2-т заасны дагуу үндэсний мөнгөн тэмдэгт төгрөгөөр илэрхийлэхээр заана.

## **23. Тендер хүчинтэй байх хугацаа**

23.1.Оролцогч хуулийн 21.1.1-д заасны дагуу тендер нээснээс хойш өөрийн тендер хүчинтэй байх хугацааг ажлын 30-аас багагүй өдөр байхаар маягт 1-д заана.

23.1.Захиалагч хуулийн 28.8-д зааснаар тендер хүчинтэй байх хугацаа сунгах хүсэлт гаргасан бол оролцогч өөрийн ТШЗ-ны 23.1-д заасан хугацааг сунгаж болно.

23.2.Оролцогч тендерийн хүчинтэй байх хугацааг сунгасан бол ТШЗ-ны 24-т заасан тендерийн баталгааны хүчинтэй байх хугацаа мөн адил тендерийн баталгааны нөхцөлийн дагуу сунгагдахыг баталгаа гаргагч болон оролцогч хариуцна.

23.3.Хуулийн 32.5-д зааснаар тендер шалгаруулалтыг урьдчилан зохион байгуулж буй тохиолдолд оролцогчийн тендерийн хүчинтэй байх хугацаа нь тухайн ажлын санхүүжилтийн эх үүсвэр батлагдсаны дараа гэрээ байгуулах хүртэл хугацаанд хүчинтэй байхаар заана.

## **24. Тендерийн баталгаа**

24.1.Захиалагч хуулийн 14.1-д заасан тохиолдолд төсөвт өртгийн 0.5 хувиар тооцсон “Худалдан авах

ажиллагаанд баталгаа гаргах, орлого болгох журам"-д нийцсэн тендерийн баталгаа ирүүлэхийг Өгөгдлийн хүснэгтэд заана.

24.2.Тендер шалгаруулалтыг багцад хуваасан бол тендерийн баталгааг багц тус бүрд ирүүлнэ.

24.3.Түншлэлийн хувьд түүнийг төлөөлөх эрх бүхий гишүүн тендерийн баталгааг ирүүлнэ.

## **Г. ТЕНДЕР ИЛГЭЭХ, НЭЭХ**

### **25. Тендер баталгаажуулах, илгээх**

25.1.Тендерийг хуулийн 22.1-д зааснаар баталгаажуулан, тендерийн баталгаа шаардсан тохиолдолд тендерийн баталгааг ТШЗ 24-т зааснаар илгээнэ.

25.2.ТШЗ-ны 25.1-д заасны дагуу баталгаажуулсан этгээд оролцогчийг итгэмжлэлгүйгээр төлөөлөх эрх бүхий этгээд бол итгэмжлэл ирүүлэх шаардлагагүй.

25.3.Оролцогчийг итгэмжлэлгүйгээр төлөөлөх эрх бүхий этгээд тендерийг тоон гарын үсгээр баталгаажуулсан бол V бүлэгт заасан маягыг ТШЗ-ны 25.1-д зааснаар тамга, тэмдгээр баталгаажуулсан гэж үзнэ. Энэ тохиолдолд маягыг баталгаажуулахтай холбоотой итгэмжлэл үйлдэх, хуулийн этгээдийн тамга, тэмдгээр баталгаажуулахыг шаардахгүй.

25.4.Оролцогч хуулийн 22.5-д заасан хүний эмзэг мэдээлэлд хамаарах мэдээллийг ил болгохгүйгээр илгээх бол хуулийн 22.6.3-т заасан мэдэгдлийг V бүлгийн маягт **Error! Reference source not found.**7-ын дагуу нууцлахгүйгээр ирүүлнэ.

25.5.Хуулийн 22.6-д заасан баримт бичиг, мэдээллийг заавал ил болгож илгээх ба ТШЗ-ны 25.4-т заасан нь тус баримт бичгүүдэд хамаарахгүй. Захиалагч тухайн тендер шалгаруулалтад нэмэлтээр ил болгох баримт бичгийг Өгөгдлийн хүснэгтэд заах ба уг баримт бичиг хүний эмзэг мэдээлэл хамаарах бол мэдээллийн эзний зөвшөөрлийг авсны үндсэн дээр тендер илгээнэ.

### **26. Тендер хүлээн авах эцсийн хугацаа**

26.1.Тендер хүлээн авах эцсийн хугацааг Өгөгдлийн хүснэгтэд заана. Огноо, цагийг цахим системийн серверийн цагаар тооцно.

26.2.Захиалагч тендерийн нээлтийг цахим системээр Өгөгдлийн хүснэгтэд заасан огноо, цагт зохион байгуулна. Тендерийн нээлтэд оролцогч, эсхүл түүний төлөөлөгч байлцах эрхтэй.

## **Д. ЗАХИАЛАГЧ ШИЙДВЭР ГАРГАХ**

### **27. Тендерийн талаар тодруулга авах**

27.1.Захиалагч тендерийн талаар тодруулга авах тохиолдолд хуулийн 25 дугаар зүйлд заасан журмыг баримтална.

### **28. Тендерийг шаардлагад нийцсэн эсэхийг хянан үзэх**

28.1.Тендерийг хянан үзэхэд хуулийн 26 дугаар зүйлд заасан журам, ТШЗ-ны 13-т заасан тендерийн иж бүрдэл, холбогдох мэдээллийн сангаас илгээсэн мэдээлэл, оролцогч болон түүний тендерийн талаар

авсан тайлбар, тодруулгад үндэслэн хянан үзнэ.

- 29. Тендерийг үнэлэх**
- 29.1. Хуулийн 11.4-т зааснаар захиалагч үнэлгээний үндсэн шалгуурыг сонгох бөгөөд өгөгдлийн хүснэгтэд өөрөөр заагаагүй бол үнэлгээний үндсэн шалгуур нь харьцуулах үнэ байна.
- 29.2. Захиалагч тендерийг хуулийн 27 дугаар зүйлд заасны дагуу үнэлж, харьцуулна.
- 29.3. Өгөгдлийн хүснэгтэд өөрөөр заагаагүй бол тендер үнэлэх үндсэн шалгуур нь харьцуулах үнэ байна.
- 30. Арифметик алдааг залруулах**
- 30.1. Тендерийн үнийн арифметик алдааг “Тендер үнэлэх, давуу эрх олгох аргачлал, заавар”-т зааснаар залруулна.
- 30.2. ТШЗ-ны 30.1-д заасны дагуу арифметик алдааг залруулсан тухай мэдээллийг оролцогчид хүргүүлнэ.
- 31. Давуу эрх олгох**
- 31.1. Захиалагч нь өгөгдлийн хүснэгтэд заасан мэдээлэл, баримт бичгийг ирүүлсэн бол хуулийн 8.4, 8.7-т зааснаар үнийг хууль болон холбогдох аргачлал, зааврын дагуу хийсвэрээр бууруулж тооцно.
- 31.2. ТШЗ-ны 31.1-д заасан нотлох баримт ирүүлээгүй тохиолдолд давуу эрх олгохгүй ба энэ нь тухайн оролцогчийн ирүүлсэн тендерээс татгалзах үндэслэл болохгүй.
- 31.3. Давуу эрх авч гэрээ байгуулсан гүйцэтгэгч гэрээний үүрэг гүйцэтгэхэд давуу эрх тооцуулсан нөхцөлийг биелүүлээгүй нь тендер шалгаруулалтад оролцох эрх хязгаарлах нөхцөл болохыг анхаарах шаардлагатай.
- 32. Үнэлгээнд харгалзах шалгуур үзүүлэлт**
- 32.1. Өгөгдлийн хүснэгтэд заасан бол IV бүлэгт заасан үнэлгээнд харгалзах шалгуур үзүүлэлтийг мөнгөөр илэрхийлж, харьцуулах үнийг хийсвэрээр нэмэгдүүлнэ.
- 33. Тендерийн харьцуулах үнийг тодорхойлох**
- 33.1. Тендерийн харьцуулах үнийг тодорхойлоход “Тендер үнэлэх, давуу эрх олгох аргачлал, заавар”-ыг баримтална.
- 33.2. ТШЗ-ны 15.1-д зөвшөөрсний дагуу хувилбарт санал ирүүлсэн тендер “хамгийн сайн” гэж үнэлэгдсэн бол түүний хувилбарт саналыг үндсэн тендерийн нэгэн адил хянан үзэж, үнэлнэ.
- 33.3. ТШЗ-ны 33.2-т зааснаар тендерийн саналын хувилбарыг хянан үзэх, үнэлэхэд үндсэн тендерийг үнэлсэн журмыг баримтална.
- 34. Тендерийг эрэмбэлэх**
- 34.1. Захиалагч тендерүүдийг эрэмбэлэхэд хуулийн 27.5-д заасныг баримтална.
- 35. Оролцогчийн чадавхыг дахин магадлах**
- 35.1. Захиалагч хэд хэдэн багцад хамгийн сайн үнэлэгдсэн тендер ирүүлсэн оролцогчийг тэдгээр багцад заасан гэрээний үүрэг гүйцэтгэх чадавхтай эсэхийг, мөн санал болгосон хүний нөөц, тоног

төхөөрөмжийн мэдээлэл өөр бусад төсөл, арга хэмжээний мэдээлэлтэй давхацсан эсэхийг дахин магадална.

35.2. ТШЗ-ны 35.1-д заасны дагуу дахин магадлахад зөвхөн ТШЗ-ны 18 дугаар зүйлд заасан санхүүгийн чадавх, ТШЗ-ны 19 дүгээр зүйлд заасан техникийн чадавх, туршлагын талаар шаардлага, шалгуур үзүүлэлтийг хангах эсэхийг тендер хянан үзэхэд ашигласан баримт бичиг, мэдээлэлд үндэслэнэ.

35.3. ТШЗ-ны 35.2-т заасны дагуу оролцогчийн чадавхыг дахин магадалж, хуулийн 27.10-т зааснаар гэрээ байгуулах эрх олгоно.

## **Е. ШИЙДВЭР ХҮРГҮҮЛЭХ, ГЭРЭЭ БАЙГУУЛАХ**

**36. Шийдвэр хүргүүлэх** 36.1. Захиалагч хуулийн 28 дугаар зүйлд заасан шийдвэр гаргаж, оролцогчдод мэдэгдэнэ.

**37. Гүйцэтгэлийн баталгаа** 37.1. Хуулийн 42.1-д заасан тохиолдолд гэрээ байгуулах эрх авсан оролцогч тухайн төсвийн жилд санхүүжих дүнгийн гурван хувийн үнийн дүнтэй гүйцэтгэлийн баталгааг захиалагчаас шаардсан хугацааны дотор ирүүлнэ.

37.2. Гүйцэтгэлийн баталгааг “Худалдан авах ажиллагаанд баталгаа гаргах, орлого болгох журам”-д нийцүүлэн гаргана.

**38. Урьдчилгаа төлбөр** 38.1. Гэрээг хэрэгжүүлэхэд шаардагдах бараа материал худалдаж авах болон ажил эхлүүлэхтэй холбогдох зардалд урьдчилгаа төлбөр олгох шаардлагатай бол захиалагч урьдчилгаа төлбөр олгох хувийг Өгөгдлийн хүснэгтэд заана.

38.2. Гүйцэтгэгч урьдчилгаа төлбөр авах хүсэлтийг уг төлбөрийн дагуу санхүүжүүлэх ажлын нэр төрөл, тоо хэмжээ, төсөв, ажил гүйцэтгэх хуваарийн хамт ТШЗ-ны 38.1-д заасан үнийн дүнгээс багагүй хэмжээний мөнгөн дүнтэй урьдчилгаа төлбөрийн баталгааг холбогдох этгээдээр гаргуулан захиалагчид ирүүлнэ.

38.3. Урьдчилгаа төлбөрийн баталгааг “Худалдан авах ажиллагаанд баталгаа гаргах, орлого болгох журам”-д нийцүүлэн гаргана.

38.4. Захиалагчийн хүлээн авсан, шаардлага хангасан урьдчилгаа төлбөрийн баталгаа нь гэрээний салшгүй хэсэг байна.

**39. Гэрээнд гарын үсэг зурж баталгаажуулах** 39.1. Захиалагч ТШЗ-ны 8.2-т заасан гэрээний нөхцөлийн гэрээ баталгаажуулах маягыг түүнд заасан зааврын дагуу шаардлагатай хэсгийг эцэслэн нөхөж, оролцогчид хүргүүлнэ.

39.2. Шалгарсан оролцогч ТШЗ-ны 39.1-д зааснаар ирүүлсэн гэрээнд гарын үсэг зурж, баталгаажуулан захиалагчаас шаардсан хугацааны дотор хүргүүлнэ.

## II БҮЛЭГ. ӨГӨГДЛИЙН ХҮСНЭГТ

ТШЗ-ны холбогдох заалт	А. ЕРӨНХИЙ ЗҮЙЛ
ТШЗ 1.1	Захиалагч: “Дулааны Гуравдугаар Цахилгаан Станц” ТӨХК
ТШЗ 1.1	Тендер шалгаруулалтын нэр: “ПТ-25-90/10М турбингенератор №7 цилиндр солих” ажил
ТШЗ 1.1	Тендер шалгаруулалтын зарлалын дугаар: <b>ДЦСЗ/20240101019</b>
ТШЗ 1.2	Тендер шалгаруулалт нь дараах нэр, дугаар бүхий багцуудаас бүрдэнэ: <b>“Багцгүй”</b>
ТШЗ 1.3	Тендер шалгаруулалтыг урьдчилан зохион байгуулж байгаа эсэх: <b>“Үгүй”</b>
ТШЗ 2.1	Санхүүжилтийн эх үүсвэр нь: <b>Өөрийн хөрөнгө</b>
ТШЗ 2.1	Нийт төсөвт өртөг: <b>5.885.000:000 (Таван тэрбум найман зуун наян таван сая) төгрөг</b>
ТШЗ 6.5	Тендер шалгаруулалтад оролцох гадаадын этгээд үүсгэн байгуулагдсан улсын хуулийн дагуу эцсийн өмчлөгчөөр бүртгэгдсэн этгээдийн мэдээллийг ирүүлнэ.
ТШЗ 7.1	Тендерт ирүүлэх түншлэлийн гэрээ, туслан гүйцэтгүүлэх гэрээ нь хуулийн 6 дугаар зүйлд заасан шаардлага хангасан байна.
ТШЗ 7.3	Түншлэлийн болон туслан гүйцэтгэгчийн хувиар оролцохыг зөвшөөрсөн болохыг түншлэлийн гишүүн болон туслан гүйцэтгэгч цахим системээр баталгаажуулсан байна.
ТШЗ 7.4	ТШЗ-ны 7.3-т заасан нь гадаадын этгээд түншлэлийн гишүүн, эсхүл туслан гүйцэтгэгчээр ороход хамаарахгүй.
<b>Б. АГУУЛГА</b>	
ТШЗ 9.1	Тендер шалгаруулалтын баримт бичгийн талаар тодруулга авах хаяг: Сонирхогч этгээд тендер шалгаруулалтын баримт бичигт заасан асуудлаар тодруулга авах бол энэ тухай хүсэлтийг тендерийн нээлтээс ажлын таваас доошгүй өдрийн өмнө бичгээр захиалагчид гаргаж болно.
ТШЗ 9.2	Тодруулга авах хүсэлтийг Өгөгдлийн хүснэгтэд заасан хаягаар хүлээн авна. Хүлээн авагчийн нэр: <i>Худалдан авах ажиллагааны мэргэжилтэн</i> Хаяг: <b>[Улаанбаатар хот, Хан-Уул дүүрэг, 3-р хороо, Дулааны гуравдугаар цахилгаан станц] ТӨХК-ийн байр, 215 тоот.</b> Утасны дугаар: <b>11-344111</b> Цахим шуудангийн хаяг: <b>ps3@tes3.energy.gov.mn</b>



<b>ТШЗ 9.3</b>	Тодруулга авах хүсэлтэд үйлчилгээний хураамж төлсөн баримтыг хавсаргана.
<b>ТШЗ 9.4</b>	Захиалагч тодруулга авах хүсэлтийн хариуг албан бичгээр үйлдэж, цахим системд нийтэлснээр хүргүүлсэн гэж тооцно.
<b>ТШЗ 9.5</b>	Захиалагч тодруулгын үр дүнд тендер шалгаруулалтын баримт бичигт нэмэлт, өөрчлөлт оруулах шаардлагатай гэж үзвэл ТШЗ-ы 11-д заасныг мөрдөнө.
<b>ТШЗ 10.1</b>	Тендер ирүүлэхийн өмнөх уулзалт зохион байгуулах эсэх: <b>“Үгүй”</b>
<b>В. ТЕНДЕР БЭЛТГЭХ</b>	
<b>ТШЗ 12.1</b>	Тендер шалгаруулалтын хэл: Монгол хэл Тендер шалгаруулалтын зарлал, баримт бичиг, урилгыг гадаад хэлээр давхар нийтэлсэн эсэхээс үл хамааран тендер шалгаруулалтын баримт бичиг, тендер шалгаруулалттай холбогдох албан бичиг, захидал, бусад баримт бичиг, оролцогчийн ирүүлэх тендер монгол хэлээр байх ба өөр хэлээр үйлдсэн тендер, түүний доторх баримт бичиг, мэдээллийг орчуулсан орчуулгыг тендерт оролцогч бэлтгэн ирүүлнэ.
<b>ТШЗ.13.1</b>	Тендер нь хуулийн 21.1-д нийцүүлж бэлтгэсэн ажил гүйцэтгэх техникийн болон үнийн санал байна.
<b>ТШЗ.13.2</b>	Оролцогчийн бэлтгэж ирүүлэх тендер дараах баримт бичиг, мэдээллээс бүрдэнэ:
<b>ТШЗ.13.2.1</b>	ТШЗ-ны 14-т заасны дагуу бэлтгэсэн маягтууд;
<b>ТШЗ.13.2.2</b>	Оролцогчийн итгэмжлэлгүйгээр төлөөлөх эрх бүхий этгээдээс өөр этгээд тендерийг баталгаажуулсан бол холбогдох хууль тогтоомжид нийцүүлэн олгосон итгэмжлэл /гадаадын этгээдийн хувьд итгэмжлэлгүйгээр төлөөлөх эрхтэй этгээдийг нотлох баримт/; (Хэрэв гадаадын хуулийн этгээд тендер ирүүлэх тохиолдолд дээрх баримт бичгийг консулийн баталгаа эсхүл апостиль гэрчилгээг гаргуулан өөрийн тендерт хавсарган ирүүлнэ)
<b>ТШЗ.13.2.4</b>	Оролцогч ТШЗ-ны 16-д заасан ерөнхий шаардлагыг хангасан болохыг нотлох баримт бичиг;
<b>ТШЗ.13.2.5</b>	Тендерт оролцогчийн чадавх, туршлага ТШЗ-ны 17, 18, 19-д заасан шаардлага, шалгуур үзүүлэлтийг хангахыг нотлох баримт бичиг;
<b>ТШЗ.13.2.6</b>	Санал болгож буй ажил ТШЗ-ны 20-д заасан шаардлагад нийцсэнийг нотлох баримт бичиг;
<b>ТШЗ.13.2.7</b>	ТШЗ-ны 21-д заасан ажлын төсөв;
<b>ТШЗ.13.2.8</b>	ТШЗ-ны 21.7-д заасан тохиолдолд холбогдох тайлбар;
<b>ТШЗ.13.2.9</b>	Түншлэлээр, эсхүл туслан гүйцэтгэгчтэй бол холбогдох гэрээ.

<b>ТШЗ.14.1</b>	Оролцогч V бүлэгт заасан маягтын мэдээллийг хуулийн 21.1.3-т зааснаар цахим системд үүсгэсэн маягтад бөглөж, илгээнэ
<b>ТШЗ 15.1</b>	Хувилбарт санал ирүүлэхийг: <b>“Зөвшөөрөхгүй”</b>
<b>ТШЗ 16.1.2</b>	<p>Ерөнхий шаардлагыг магадлахад шаардагдах бусад баримт бичиг: “Шаардана”</p> <ul style="list-style-type: none"> <li>- Монгол Улсын, эсхүл үүсгэн байгуулагдсан улсын хуулийн дагуу өр төлбөр төлүүлэх шүүхийн шийдвэр гүйцэтгэх ажиллагаа явагдаж байхыг хориглоно, татвар, хураамж, төлбөрөө тухайн тендер зарласнаас хойших өдрийн байдлаар бүрэн төлсөн байна.</li> <li>- Монгол Улсын хуулийн этгээд шүүхийн шийдвэр гүйцэтгэх газрын тодорхойлолт, нийгмийн даатгал, татварын тодорхойлолтыг ирүүлэх шаардлагтай, “Төрийн худалдан авах ажиллагааны цахим систем” <a href="http://www.tender.gov.mn">www.tender.gov.mn</a> болон “Төрийн мэдээлэл солилцооны ХУР систем”-ээр дамжуулан Шүүхийн шийдвэр гүйцэтгэх ерөнхий газрын, Татварын ерөнхий газар, Нийгмийн даатгалын ерөнхий газрын цахим мэдээллийн сангаас шалгана.</li> </ul> <p>(Хэрэв гадаадын хуулийн этгээд тендер ирүүлэх тохиолдолд үүсгэн байгуулагдсан улсын эрх бүхий байгууллагаас гаргасан тухайн улсын хууль тогтоомжийн дагуу шүүхийн шийдвэр гүйцэтгэх газар, татвар, нийгмийн даатгалын хураамж, төлбөрөө төлсөн болохыг нотлох баримт бичгийг консулын баталгаа эсхүл апостиль гэрчилгээ гаргуулан өөрийн тендерт хавсарган ирүүлнэ.)</p> <ul style="list-style-type: none"> <li>- Улсын бүртгэлийн гэрчилгээний хуулбарыг ирүүлэх шаардлагагүй бөгөөд “Төрийн мэдээлэл солилцооны ХУР систем”-ээр дамжуулан шалгана.</li> </ul> <p>(Хэрэв гадаадын хуулийн этгээд тендер ирүүлэх тохиолдолд үүсгэн байгуулагдсан улсын эрх бүхий байгууллагаас гаргасан дээрх баримт бичгийг консулын баталгаа эсхүл апостиль гэрчилгээ гаргуулан өөрийн тендерт хавсарган ирүүлнэ.)</p> <ul style="list-style-type: none"> <li>- Тендерт оролцогч нь хуулийн 7.1-д заасан нөхцөл үүссэн эсэх тухай мэдэгдлийг баталгаажуулж V бүлгийн Маягт 8-д заасан ерөнхий шаардлагыг хангасан талаарх мэдэгдлийг үнэн зөв мэдүүлж ирүүлнэ.</li> </ul>
<b>ТШЗ 16.1.2</b>	<p>Гадаадын этгээд нь үүсгэн байгуулагдсан, эсхүл оршин суугаа улсын төрийн эрх бүхий байгууллагаас гаргасан дараах баримт бичиг, эсхүл түүнтэй адилтгах баримт бичгийг ирүүлнэ</p> <p>(Хэрэв гадаадын хуулийн этгээд тендер ирүүлэх тохиолдолд үүсгэн байгуулагдсан улсын эрх бүхий байгууллагаас гаргасан дээрх баримт бичгийг консулын баталгаа эсхүл апостиль гэрчилгээ гаргуулан өөрийн тендерт хавсарган ирүүлнэ.)</p>
<b>ТШЗ 16.1.2.1</b>	Хуулийн этгээд бол улсын бүртгэлийн гэрчилгээ, түүнийг итгэмжлэлгүйгээр төлөөлөх эрхтэй этгээдийг тодорхойлох баримт бичиг;
<b>ТШЗ 16.1.2.2</b>	Гадаадын иргэн, харьяалалгүй хүн бол паспорт, түүнийг орлох баримт бичиг;

ТШЗ 16.1.2.3	Тендер шалгаруулалт зарласнаас хойших өдрийн байдлаар тухайн улсын хуулиар татварын хугацаа хэтэрсэн өргүй болохыг нотлох баримт бичиг.
ТШЗ 16.4	Түншлэлийн гишүүн тус бүр ТШЗ-ны 16.1, 16.2-т заасан баримт бичиг ирүүлнэ.
ТШЗ 17.3	Түншлэлийн хувьд төлөөлөх эрх бүхий гишүүн, гишүүн хамтдаа ТШЗ-ны 18, 19-д заасан чадавхын болон туршлагын шаардлагыг бүрэн хангасан байна.
ТШЗ 17.4	Түншлэлийн төлөөлөх эрх бүхий гишүүн ТШЗ-ны 18, 19-д чадавхын болон туршлагын шаардлагын 40-аас дээш хувийг, түншлэлийн гишүүн тус бүр 25 ба түүнээс дээш хувийг хангасан байна.
ТШЗ 17.5	Туслан гүйцэтгэгч нь энэ зүйлд заасан шаардлага, шалгуур үзүүлэлтийн өөрт холбогдох хэсгийг хангаж байгааг нотлох баримт бичгийг тендерт ирүүлнэ.
ТШЗ 18.1	<p>Санхүүгийн чадавхын шаардлага: <b>“Шаардана”</b></p> <ol style="list-style-type: none"> <li>1. Борлуулалтын орлогын хэмжээ: Тендерт оролцогчийн 2021, 2022, 2023 онуудын тус бүрийн санхүүгийн тайланд тусгагдсан борлуулалтын орлого нь нийт батлагдсан төсөвт өртгийн 50 хувиас багагүй байх шаардлагатай.</li> <li>2. Түргэн хөрвөх хөрөнгийн хэмжээ: Тендерт оролцогчийн түргэн хөрвөх хөрөнгийн хэмжээ нь батлагдсан төсөвт өртгийн 50 хувиас багагүй байх шаардлагатай.</li> <li>3. Өр төлбөртэй холбогдох шаардлага: Улсын бүртгэлийн гэрчилгээ дээрх харилцагч банк, санхүүгийн байгууллагад тендер шалгаруулалт зарласнаас хойших өдрийн байдлаар хугацаа хэтэрсэн зээлийн өргүй байна</li> </ol> <p>(Хэрэв гадаадын хуулийн этгээд тендер ирүүлэх тохиолдолд үүсгэн байгуулагдсан улсын эрх бүхий байгууллагаас гаргасан дээрх баримт бичгийг консулын баталгаа эсхүл апостиль гэрчилгээ гаргуулан өөрийн тендерт хавсарган ирүүлнэ.)</p>
ТШЗ 18.2	<p>Санхүүгийн чадавхыг хянан үзэхэд үндэслэл болгох баримт бичиг:</p> <ol style="list-style-type: none"> <li>1. Борлуулалтын орлогын мэдээллийг тендерт оролцогчийн санхүүгийн тайлангаас шалгах тул сүүлийн 3 жилийн санхүүгийн аудитлагдсан тайланг ирүүлэх шаардлагатай.</li> <li>2. Түргэн хөрвөх хөрөнгийн хэмжээний нийт дүнг дараах шалгуур үзүүлэлтүүдийн аль нэгээр эсвэл нийлбэрээр тус тус тодорхойлно. Үүнд: <ul style="list-style-type: none"> <li>- 2021, 2022, 2023 онуудын санхүүгийн тайланд тусгагдсан түргэн хөрвөх хөрөнгийн хэмжээ</li> <li>- Тендер нээхээс өмнө оролцогчийн харилцагч банкнаас авсан байгууллагын дансны үлдэгдлийн талаарх тодорхойлолт;</li> <li>- Тендерт оролцогч нь төслийн санхүүжилтийг өөрийн хөрөнгөөр бус зээл авч хэрэгжүүлэх тохиолдолд арилжааны банкнаас зээл олгох тухай мөнгөн дүн бүхий зээлийн тодорхойлолт; (харилцагч банкны мэдэгдэл нь зээл олгох асуудлыг судлан үзэх боломжтой гэх мэт банканд бодитой санхүүгийн үүрэг хүлээгээгүй бол түүнийг тендер хянан үзэхэд харгалзан үзэхгүй.)</li> </ul> </li> </ol>

	<ul style="list-style-type: none"> <li>- Зээлийн мэдээллийн тухай хуулийн 4.1.5-д заасан зээлийн мэдээллийн үйлчилгээ үзүүлэх этгээдээс тендер шалгаруулалт зарласан өдрөөс хойш авсан, шалгах боломжтой QR код бүхий “Зээлийн мэдээллийн сангийн тодорхойлолт”-ыг ирүүлнэ. Уг тодорхойлолтод төлөгдөж дуусаагүй зээлийн мэдээлэл “Хэвийн бус” байгаа тохиолдолд татгалзах үндэслэл болно. (“Зээлийн мэдээллийн сангийн тодорхойлолт”-ыг <a href="http://www.sainscore.mn">www.sainscore.mn</a>, <a href="http://www.burenscore.mn">www.burenscore.mn</a> хаягаар хандан авна. Харилцагч банкны тодорхойлолтыг тендерийг үнэлэхэд харгалзан үзэхгүй.)</li> </ul> <p>(Хэрэв гадаадын хуулийн этгээд тендер ирүүлэх тохиолдолд үүсгэн байгуулагдсан улсын эрх бүхий байгууллагаас гаргасан дээрх баримт бичгийг консулын баталгаа эсхүл апостиль гэрчилгээ гаргуулан өөрийн тендерт хавсарган ирүүлнэ.)</p>
<p><b>ТШЗ 19.1</b></p>	<p>Техникийн чадавх болон туршлагын шаардлага: <b>“Шаардана”</b></p> <p>Ажил гүйцэтгэх хүний нөөц: <b>“Шаардана”</b></p> <ul style="list-style-type: none"> <li>- Төслийн удирдагч эсвэл менежер, ерөнхий инженер нь 10-аас доошгүй жил мэргэжлээрээ ажилласан, үүнээс 25 МВт-аас багагүй нэгж блокын хүчин чадалтай дулааны цахилгаан станцын засвар, үйлчилгээний ажилд удирдаж ажилласан туршлагатай байна.</li> </ul> <p>Ажил гүйцэтгэхэд ашиглагдах үндсэн тоног төхөөрөмж, техник хэрэгсэл: <b>“Шаардана”</b></p> <ul style="list-style-type: none"> <li>- Төслийн ажлыг гүйцэтгэхэд ажлын даалгаварт тусгагдсан шаардлагатай бүх үндсэн тоног төхөөрөмж, багаж, техник хэрэгсэлийг гүйцэтгэгч компани бүрэн төлөвлөж жагсаалт гаргана ирүүлнэ.</li> <li>- Төслийн ажилд ашиглагдах тоног төхөөрөмж, техник хэрэгсэлийн 50 хувь нь өөрийн эзэмшлийн байх ба 50 хувийг нь түрээсийн гэрээ байгуулж болно.</li> </ul> <p>Ижил төстэй ажил гүйцэтгэсэн туршлага: <b>“Шаардана”</b></p> <ul style="list-style-type: none"> <li>- Тендерт оролцогч нь сүүлийн 3 жил буюу 2021, 2022, 2023 онуудын аль нэг жилд доод тал нь нэг удаа батлагдсан төсөвт өртгийн 50 хувиас багагүй үнийн дүнтэй ижил төстэй ажлыг хийж гүйцэтгэсэн байх</li> <li>- 25 мВт болон түүнээс дээш хүчин чадалтай нүүрсээр галладаг дулааны цахилгаан станцын турбины засварын ажлыг гүйцэтгэсэн сүүлийн 3 жилд гүйцэтгэсэн ажлын талаарх туршлагатай байх</li> <li>- 25 мВт болон түүнээс дээш хүчин чадалтай нүүрсээр галладаг дулааны цахилгаан станцын зураг төсөл боловсруулах сүүлийн 3 жилд гүйцэтгэсэн ажлын туршлагатай байх</li> </ul> <p>(Хэрэв гадаадын хуулийн этгээд тендер ирүүлэх тохиолдолд үүсгэн байгуулагдсан улсын эрх бүхий байгууллагаас гаргасан дээрх баримт бичгийг консулын баталгаа эсхүл апостиль гэрчилгээ гаргуулан өөрийн тендерт хавсарган ирүүлнэ.)</p> <p>Хэрэгжүүлж байгаа, хэрэгжүүлэх эрх авсан гэрээний талаарх шаардлага: <b>“Шаардана”</b></p>

	<ul style="list-style-type: none"> <li>- Тендерт оролцогч хэрэгжүүлж байгаа, хэрэгжүүлэх эрх авсан гэрээний талаарх мэдээллийг энэ тендерийн баримт бичгийн V бүлгийн Маягт 5-н дагуу мэдээллийг бөглөж, илгээнэ.</li> </ul> <p>(Хэрэв гадаадын хуулийн этгээд тендер ирүүлэх тохиолдолд үүсгэн байгуулагдсан улсын эрх бүхий байгууллагаас гаргасан дээрх баримт бичгийг консулын баталгаа эсхүл апостиль гэрчилгээ гаргуулан өөрийн тендерт хавсарган ирүүлнэ.)</p> <p>Техникийн чадавх болон туршлагын шалгуур үзүүлэлт, шаардлагыг хангахыг нотлох бусад шаардлага: <b>“Шаардана”</b></p> <ul style="list-style-type: none"> <li>- Тендерт оролцогч нь 25 мВт хүртэлх турбин генератор түүний сэлбэг хэрэгслийг үйлдвэрлэгч эсвэл засвар гүйцэтгэх, угсаралтын ажил гүйцэтгэгч компани байх шаардлагатай ба түүнийг нотлох баримтыг ирүүлэх;</li> <li>- Тендерт оролцогч өөрөө үйлдвэрлээгүй барааг санал болгох тохиолдолд уг барааг нийлүүлэх боломжтой болохыг нотлох нийлүүлэгч, үйлдвэрлэгчтэй байгуулсан гэрээ, эсхүл тэдгээрээс энэ тухай гаргасан албан бичиг итгэмжлэл ирүүлэх</li> <li>- Тендерт оролцогч техникийн даалгаварын дагуу нийлүүлэх бараа бүтээгдэхүүний болон угсаралтын зураг төслийг гаргах ба гаргасан зураг төсөл нь зураг төсөл гаргах эрх бүхий мэргэжлийн компанийн гаргасан зураг төсөл байна.</li> <li>- Төслийн техникийн даалгаврын дагуу ажлын төлөвлөгөө, графикийг оновчтой төлөвлөсөн байх.</li> </ul> <p>(Хэрэв гадаадын хуулийн этгээд тендер ирүүлэх тохиолдолд үүсгэн байгуулагдсан улсын эрх бүхий байгууллагаас гаргасан дээрх баримт бичгийг консулын баталгаа эсхүл апостиль гэрчилгээ гаргуулан өөрийн тендерт хавсарган ирүүлнэ.)</p>
<p><b>ТШЗ 19.2</b></p>	<p>Техникийн чадавх болон туршлагын шаардлагыг нотлох баримт бичиг:</p> <ol style="list-style-type: none"> <li>1. Ажил гүйцэтгэх хүний нөөцийн шаардлагыг нотлох дараах баримт бичгийг ирүүлнэ. Үүнд: <ul style="list-style-type: none"> <li>- Тендерт оролцогч хүний нөөцийн талаарх мэдээллийг энэ тендерийн баримт бичгийн V бүлгийн Маягт 2-н дагуу мэдээллийг бөглөж ирүүлнэ.</li> <li>- Тендерт оролцогч санал болгож буй ажилтны талаарх дэлгэрэнгүй мэдээлэл, тэдгээрийн туршлагыг багтаасан анкет ирүүлнэ. - МУ-ын иргэний сургууль төгссөн дипломын хуулбарыг ирүүлэх шаардлагагүй. “Төрийн мэдээлэл солилцооны ХУР систем”-ээр дамжуулан Боловсрол, шинжлэх ухааны яамны мэдээллийн сангаас шалгах бөгөөд “Төрийн үйлчилгээний нэгдсэн систем (E-Mongolia)-д инженер, техникийн ажилтнуу дээд боловсролын дипломын мэдээлэл байршсан эсэхийг тендерт оролцогч лавлах шаардлагатай.</li> <li>- Дээрх мэдээлэл зөрүүтэй бүртгэгдсэн бол тендерийн нээлтээс өмнө БШУЯ-ны Мэдээллийн технологи статистикийн хэлтэст хандаж дээд боловсролын удирдлагын мэдээллийн системд бүртгүүлнэ үү.</li> <li>- Дээрх бүртгэл хийгдээгүй тохиолдолд тендерээс татгалзах үндэслэл болохыг анхаарна уу. Төрийн үйлчилгээний нэгдсэн систем (E-Mongolia) системээс мэдээлэл шалгах заавартай дараах холбоосоор танилцана уу.</li> </ul> </li> </ol>

- Хэрэв санал болгож буй ажилтан нь гадаад улсад сургууль төгссөн бол дипломын хуулбарыг баталгаат орчуулгын төвөөр орчуулж, дипломын хуулбарын хамт ирүүлнэ.

(Хэрэв гадаадын хуулийн этгээд тендер ирүүлэх тохиолдолд ажиллах хүчний жагсаалтыг ирүүлэхдээ дипломын хуулбар, мэргэшсэн, зөвлөх зэрэгтэй ажилтны хүчин төгөлдөр мэргэжлийн гэрчилгээг консулын баталгаа эсхүл апостиль гэрчилгээ гаргуулан өөрийн тендерт хавсарган ирүүлнэ.)

- Гэрээт ажилтнуудын хувьд энэхүү төсөл арга хэмжээнд ажиллуулахаар байгуулсан хөлсөөр ажиллуулах гэрээний хуулбарыг тендерт хавсарган ирүүлнэ.
- Хөлсөөр ажиллуулах гэрээг зөвхөн тухайн төсөл, арга хэмжээнд зориулан байгуулсан байх шаардлагатай бөгөөд гэрээний хугацаа, үнийн дүн болон бусад нөхцөлийг тодорхой тусгасан байна.
- Тухайн ажлын гэрээний гүйцэтгэлд дээрх санал болгосон ажилтнаас өөр ажилтнаар ажил гүйцэтгүүлсэн тохиолдолд илт худал мэдээлэл бүхий тендер гэж үзэн эрхээ хязгаарлуулсан этгээдийн бүртгэлд хамруулах нөхцөл болохыг анхаарна уу.

(Хэрэв гадаадын хуулийн этгээд тендер ирүүлэх тохиолдолд ажиллах хүчний жагсаалтыг ирүүлэхдээ дипломын хуулбар, мэргэшсэн, зөвлөх зэрэгтэй ажилтны хүчин төгөлдөр мэргэжлийн гэрчилгээг консулын баталгаа эсхүл апостиль гэрчилгээ гаргуулан өөрийн тендерт хавсарган ирүүлнэ.)

2. Ажил гүйцэтгэхэд ашиглагдах үндсэн тоног төхөөрөмж, техник хэрэгсэлийн шаардлагыг нотлох дараах баримт бичгийг ирүүлнэ. Үүнд:

- Тендерт оролцогч нь өөрийн эзэмшлийн болон түрээсийн гэрээний дагуу ашиглах машин механизм, тоног төхөөрөмжийн мэдээллийг энэ тендерийн баримт бичгийн V бүлгийн Маягт 3-н дагуу гаргаж ирүүлнэ.
- Машин механизм, тоног төхөөрөмжийн түрээсийн гэрээ нь Иргэний хуулийн 318 дугаар зүйлд нийцсэн, машин механизмын улсын дугаар, ашиглах хугацаа, түрээсийн төлбөр бусад шаардлагатай мэдээллийг тодорхой тусгасан байх шаардлагатай
- Машин механизм, тоног төхөөрөмжүүд нь арилжааны банк, банк бус санхүүгийн байгууллага болон хувь хүний эзэмшилд байгаа тохиолдолд түрээсийн гэрээнд эзэмшигчийн мэдээллийг заавал тусгасан байх, холбогдох тайлбар, нотолгоог заавал ирүүлнэ.
- Төсөлд ашиглах машин механизм, багаж хэрэгсэл нь фото зураг, гэрчилгээний хуулбарыг ирүүлнэ. Хуулбар нь тод гаргацтай байна. (Дээрх машин механизмын эзэмшигчийн талаарх мэдээллийг Төрийн худалдан авах ажиллагааны цахим систем [www.tender.gov.mn](http://www.tender.gov.mn)-ээр дамжуулан шалгана. Зөрсөн тохиолдолд тендерээс татгалзах үндэслэл болно.)

(Хэрэв гадаадын хуулийн этгээд тендер ирүүлэх тохиолдолд үүсгэн байгуулагдсан улсын эрх бүхий байгууллагаас гаргасан дээрх баримт бичгийг консулын баталгаа эсхүл апостиль гэрчилгээ гаргуулан өөрийн тендерт хавсарган ирүүлнэ.)

3. Ижил төстэй ажил гүйцэтгэсэн туршлагыг нотлох дараах баримт бичгийг ирүүлнэ. Үүнд:

- Оролцогчийн туршлагыг харуулах заасан хугацаанд гүйцэтгэсэн ижил төстэй ажил гүйцэтгэсэн гэрээний талаар энэ тендерийн баримт бичгийн V бүлгийн Маягт 4, 6-н дагуу бэлтгэсэн мэдээлэл ирүүлнэ.
- Гэрээний үнийн дүн болон хүчин чадлын туршлагад тооцуулах ижил төстэй ажлын дараах мэдээлийг нотлох баримт бичгийг ирүүлнэ. Ирүүлээгүй тохиолдолд тендерээс татгалзах үндэслэл болно. Үүнд:
  - o Ажил гүйцэтгэсэн гэрээний хуулбар
  - o Ажил хүлээлцсэн акт
  - o Захиалагчийн тодорхойлолт

(Хэрэв гадаадын хуулийн этгээд тендер ирүүлэх тохиолдолд үүсгэн байгуулагдсан улсын эрх бүхий байгууллагаас гаргасан дээрх баримт бичигтэй дүйцэхүйц баримтыг консулын баталгаа эсхүл апостиль гэрчилгээ гаргуулан өөрийн тендерт хавсарган ирүүлнэ)

4. Техникийн чадавх болон туршлагын талаар заасан шалгуур үзүүлэлт, шаардлагыг хангаж буйг нотлоход шаардлагатай бусад баримт. Үүнд:

- Ажил гүйцэтгэх нарийвчилсан хугацааны график, календарчилсан төлөвлөгөөг баталгаажуулан ирүүлнэ.
- Тендер илгээх маягыг V бүлгийн Маягт 1-ийн дагуу бөглөж, баталгаажуулж ирүүлнэ.
- Оролцогчийн санал болгож буй үнэд дараах зардлыг тооцсон байна. Үүнд:
  - а) Техникийн хяналтын зардал – 2%
  - б) Магадлашгүй ажил – 2%
- Даалгаварт тусгагдаагүй ажлыг нэмэлт нөхцөлөөр гүйцэтгэх тохиолдолд энэ тухай мэдэгдэл ирүүлнэ.
- Нууцалсан баримт бичиг, мэдээллийн жагсаалтыг энэ тендерийн баримт бичгийн V бүлгийн Маягт 7-н дагуу ирүүлнэ
- Тендерт оролцогч нь уг тендерт шалгарсан тохиолдолд гэрээний үнэ, хугацаанд багтаан ажлын даалгавар, техникийн үзүүлэлтийн дагуу чанарын өндөр түвшинд тухайн ажлыг гүйцэтгэн дуусгаж, ашиглалтад хүлээлгэн өгөх баталгааг бичгээр гаргаж ирүүлнэ.
- Техникийн үзүүлэлтийг харуулсан өгөгдлийн хүснэгтийг бүрэн бөглөж ирүүлээгүй, техникийн ерөнхий шаардлага, нарийвчилсан шаардлагыг тус тус хангаагүй техникийн санал ирүүлсэн тохиолдолд тендерээс татгалзах үндэслэл болно.
- Гүйцэтгэгч компани нь тоног төхөөрөмжийн үйлдвэрийн баталгааг үйлвэрлэгчээс захиалагчид гаргаж ирүүлнэ.
- Тендерт оролцогч нь тендерийн иж бүрдэл, баримт бичгийг бэлтгэн электрон хэлбэрт (Adobe PDF) шилжүүлж, цахим хэлбэрээр ирүүлэх ба ирүүлсэн бүх материал тод байх шаардлагатай бөгөөд уншигдахгүй материалыг ирүүлээгүйд тооцно.
- Нотлох шаардлагатай бусад баримтад тусгасан шалгуур үзүүлэлт, шаардлагаас зөрүүтэй, эсхүл дутуу баримт бичиг ирүүлсэн бол захиалагч тендерээс татгалзах үндэслэл болно.

(Хэрэв гадаадын хуулийн этгээд тендер ирүүлэх тохиолдолд үүсгэн байгуулагдсан улсын эрх бүхий байгууллагаас гаргасан дээрх баримт бичигтэй дүйцэхүйц баримтыг консулын баталгаа эсхүл апостиль гэрчилгээ гаргуулан өөрийн тендерт хавсарган ирүүлнэ)

<p><b>ТШЗ 19.3</b></p>	<p>Тусгай зөвшөөрөл/зөвшөөрөл: <b>“Шаардана”</b></p> <p>Тендерт оролцогч компани нь тухайн улсад эсхүл Монгол улсад мөрдөгдөж байгаа холбогдох журмын дагуу доорхи ажлуудыг гүйцэтгэхийг зөвшөөрсөн дүйцэх эрх бүхий тусгай зөвшөөрөлтэй байна. Тусгай зөвшөөрлийн хуулбарыг эрх бүхий байгууллагаар баталгаажуулан ирүүлнэ.</p> <p>Тусгай зөвшөөрлийн ажил, үйлчилгээний төрөл:</p> <ul style="list-style-type: none"> <li>- ТЗ-4.4 0,07-8,0 МПа /0,7-80,0 кгс/см2/ болон түүнээс дээш даралттай даралтад савны угсралт, засварын ажил, түүний туршилт тохируулгын ажил үйлчилгээ</li> <li>- ТЗ-5.4 0,07-8,0 МПа /0,7-80,0 кгс/см2/ болон түүнээс дээш даралттай дулааны шугам хоолой, дулаан дамжуулах төвийн угсралт, засварын ажил, түүний туршилт тохируулгын ажил үйлчилгээ</li> <li>- ТЗ-7.2 0,07-4,0 МПа /0,7-40,0 кгс/см2/-аас дээш даралтад ажилладаг тоноглолын угсралт, засварын ажил, түүний туршилт тохируулгын ажил үйлчилгээ</li> <li>- Эрчим хүчний барилга байгууламжийн зураг төсөл боловсруулах</li> <li>- Тендерт оролцогч, түншлэл, туслан гүйцэтгэгч нь гүйцэтгэх үүргийнхээ дагуу тусгай зөвшөөрөлтэй байх шаардлагатай бөгөөд тусгай зөвшөөрлийн талаарх мэдээллийг Тусгай зөвшөөрлийн цахим мэдээллийн сан (<a href="http://www.license.energy.gov.mn">www.license.energy.gov.mn</a>), Төрийн худалдан авах ажиллагааны цахим систем (<a href="http://www.tender.gov.mn">www.tender.gov.mn</a>) -ээс шалгана.</li> <li>- Тусгай зөвшөөрлийн цахим мэдээллийн сан болон Төрийн худалдан авах ажиллагааны цахим систем дэх тусгай зөвшөөрлийн талаарх мэдээлэл нь үнэн зөв, бүрэн гүйцэт эсэхийг тендерт оролцогч нь нягтлах үүрэгтэйг анхаарна уу.</li> <li>- Тусгай зөвшөөрлийн хүчинтэй хугацаа нь тендерийн хүчинтэй байх хугацаанд хүчин төгөлдөр байна. Хэрэв тусгай зөвшөөрлийн хугацаа дууссан бол эрх бүхий байгууллагын хугацааг сунгасан тухай шийдвэрийг ирүүлнэ.</li> <li>- Эрчим хүчний эх үүсвэр, дулааны сүлжээ, түүний барилга байгууламжийн барилга угсралтын чиглэлээр бусад байгууллагаас олгосон тусгай зөвшөөрлүүдийг дүйцүүлэн тооцохгүй.</li> </ul> <p>(Хэрэв гадаадын хуулийн этгээд тендер ирүүлэх тохиолдолд үүсгэн байгуулагдсан улсын эрх бүхий байгууллагаас гаргасан дээрх баримт бичигтэй дүйцэхүйц баримтыг консулын баталгаа эсхүл апостиль гэрчилгээ гаргуулан өөрийн тендерт хавсарган ирүүлнэ.)</p>
<p><b>ТШЗ 21.61</b></p>	<p>Санал болгож буй ажил нь III бүлэгт заасан техникийн тодорхойлолт, тавигдах шаардлагад нийцсэнийг нотлох баримтыг тендерт ирүүлнэ.</p>
<p><b>ТШЗ 21.6</b></p>	<p>Оролцогчийн санал болгосон үнийг гэрээний хэрэгжилтийн явцад: <b>“Тохируулахгүй тогтмол байна”</b></p>
<p><b>ТШЗ 24.1</b></p>	<p>Тендерийн баталгааны дүн: <b>29.425.000 [Хорин есөн сая дөрвөн зуун хорин таван мянган ] төгрөг байна.</b></p>
<p align="center"><b>Г. ТЕНДЕР ИЛГЭЭХ, НЭЭХ</b></p>	



ТШЗ 25.5	<p>Оролцогчдод ил болох баримт бичгийн жагсаалт:</p> <ul style="list-style-type: none"> <li>- Төрийн болон орон нутгийн өмчийн хөрөнгөөр бараа, ажил, үйлчилгээ худалдан авах тухай хууль (шинэчилсэн найруулга)-ийн 22 дугаар зүйлийн 22.6-д заасан баримт бичиг, мэдээллийг заавал ил болгож илгээнэ.</li> <li>- Оролцогч хуулийн 22.5-д заасан хүний эмзэг мэдээлэлд хамаарах мэдээллийг ил болгохгүйгээр илгээх бол хуулийн 22.6.3-т заасан мэдэгдлийг энэ тендерийн баримт бичгийн V бүлгийн Маягт 7-н дагуу нууцлахгүйгээр ирүүлнэ. Бүх материалыг нууцалж ирүүлсэн тохиолдолд тендерээс татгалзах үндэслэл болно.</li> </ul>
ТШЗ 26.1	<p>Тендер хүлээн авах эцсийн хугацаа нь:</p> <p>Огноо: <b>2025 оны 01-р сарын 20-ны өдөр</b></p> <p>Цаг: <b>09 цаг 00 минут</b></p>
ТШЗ 26.2	<p>Тендерийн нээлтийг доор дурдсан хугацаанд цахим системээр хийх бөгөөд нээлтийн мэдээллийг оролцогч цахим системээр хүлээн авна.</p> <p>Огноо: <b>2025 оны 01-р сарын 20-ны өдөр</b></p> <p>Цаг: <b>09 цаг 10 минут</b></p>
<b>Д. ТЕНДЕРИЙГ ХЯНАН ҮЗЭХ, ҮНЭЛЭХ</b>	
ТШЗ 31.1	Давуу эрх тооцуулахад шаардлагатай мэдээлэл, баримт бичиг: <b>“Үгүй”</b>
ТШЗ 32.1	Тендер үнэлэх үндсэн шалгуурыг харьцуулах үнээс өөрөөр тогтоох эсэх: <b>“Үгүй”</b>
<b>Е. ШИЙДВЭР ХҮРГҮҮЛЭХ, ГЭРЭЭ БАЙГУУЛАХ</b>	
ТШЗ 37.1	Шалгарсан оролцогч гүйцэтгэлийн баталгаа ирүүлэх эсэх: <b>“Тийм”</b> Гүйцэтгэлийн баталгааны дүн нь гэрээний үнийн 3 хувь байна.
<b>Ё. БУСАД</b>	
ТШЗ 38.1	Урьдчилгаа төлбөр олгох эсэх <b>“Үгүй”</b>

### III БҮЛЭГ. ТЕХНИКИЙН ТОДОРХОЙЛОЛТ, ТАВИГДАХ ШААРДЛАГА

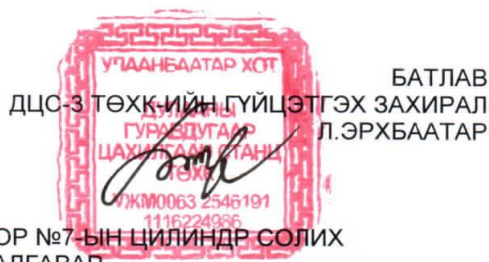

БАТЛАВ  
Л.ЭРХБААТАР

ПТ-25-90/10М ТУРБИГЕНЕРАТОР №7-ЫН ЦИЛИНДР СОЛИХ  
АЖЛЫН ДААЛГАВАР

#### 1. ТЕХНИКИЙН ЕРӨНХИЙ ШААРДЛАГА

“ДЦС-3” ТӨХК-ийн ПТ-25-90/10М маягийн турбогенератор №7-ийн өндөр даралтын цилиндр, дунд даралтын цилиндр, нам даралтын цилиндрүүдийг холбох шпилька, гайк зэрэг дагалдах сэлбэг эд ангийн хамт иж бүрдэлээр үйлдвэрлэх, нийлүүлэх, турбины хуучин бетон суурин дээр цилиндрийг солих ажил юм. Нийлүүлэгдсэн цилиндр болон дагалдах иж бүрдэл нь ЗХУ-ын Калуга хотын турбины үйлдвэрт 1977 онд үйлдвэрлэгдсэн ПТ-25-90/10М маягийн 9143 үйлдвэрийн дугаартай Улаанбаатар хотын ДЦС-3 ТӨХК-ийн өндөр даралтын станцад суурьлуулагдсан турбогенератор №7-ын төмөр бетон суурь, хуучин роторт өөрчлөлтгүй шууд таарах шинэ (2025 онд үйлдвэрлэсэн), үйлдвэрлэгчийн техникийн зураг, техникийн нөхцөлийн дагуу бэлтгэгдэж эцсийн боловсруулалт бүрэн хийгдсэн үйлдвэрлэгчийн чанарын шалгалтын сертификат бүхий байна.

Турбогенератор №7-д цилиндр, дагалдах эд ангиудыг шинээр сольж суурилуулахдаа Монгол улсад мөрдөгдөж байгаа норм, стандарт, дүрмийг мөрдөж гүйцэтгэнэ.

Дээрх ажлын хүрээнд турбиныг задлах, цилиндрийг үйлдвэрлэх, нийлүүлэх, угсарч суурилуулах, турбогенераторыг ажилд оруулан туршиж шалган хүлээлгэж өгөх ажлуудыг хийж гүйцэтгэнэ.

Гүйцэтгэгч нь ажлын даалгаварт заагаагүй боловч цилиндрийг суурилуулахад шаардагдах бүх материал, тоног төхөөрөмжийг бэлдэж, ажлыг гүйцэтгэхэд шаардагдах аюулгүй ажиллагаа, техникийн үйлчилгээ, найдвартай ажиллагааг хангахтай холбоотой тоног төхөөрөмж, багаж хэрэгслийг нийлүүлэх ба тоног төхөөрөмж нь хүчин төгөлдөр мөрдөгдөж байгаа бүх холбогдох дүрэм, стандарт, зааварт нийцсэн байх ёстой.

Ажлын хүрээ нь энэ даалгаварт заасан бүх эд анги, ажлыг багтаасан дараах ажил үйлчилгээг хамрах ёстой. Үүнд:

1. Уурын турбиныг технологийн дагуу бүрэн задлаж буулгалтын ажлыг хийх
2. Техникийн шаардлагад заасны дагуу цилиндрийг угсарч суурилуулах.
3. Цилиндрийг угсарч суурилуулан ажилд залгасны дараа холбогдох норм дүрэм стандартын дагуу баталгаажуулах туршилт, тохируулга хийх.
4. ПТ-25-90/10М маркийн турбины цилиндрийг бүрэн шинэчлэж сольсоны дараа үйлдвэрийн зүгээс тухайн турбиныг цаашид ашиглаж болох тухай үйлдвэрийн баталгааг гаргаж өгөх.
5. Техникийн болон Улсын комисс ажиллуулах ажлуудыг хийж гүйцэтгэн ашиглагч байгууллагад хүлээлгэж өгнө.
6. Тоноглолыг техникийн болон улсын комисс хүлээн авсанаас хойш 12 сарын хугацаанд техникийн гэмтэл саатал гарсан үед гүйцэтгэгч тал нэн даруй засварлаж хэвийн схемд оруулна. Уг ажилтай холбоотой зардлыг гүйцэтгэгч тал бүрэн хариуцна.

**Жич:** Ажлын даалгаврын зорилготой нийцсэн ажлыг хийхэд зайлшгүй хэрэгтэй материал, түр барилга болон бусад тоног төхөөрөмжүүд даалгаварт тусгайлан дурдагдаагүй ч тендерт оролцогчийн хариуцах хүрээнд багтсан гэж үзнэ.

### Шинээр нийлүүлэх цилиндрийн тоо хэмжээ

№	Үзүүлэлт	Зургийн дугаар	Хэмжих нэгж	Тоо хэмжээ	Иж бүрдэл
1	Корпус турбины передняя часть	120-Б-483	комп	1	53ш
2	Корпус турбины средняя часть	120-Б-485	комп	1	17ш
3	Корпус турбины выхлопная часть	120-Б-551	комп	1	64ш

### 2. ПТ-25-90/10М маягийн турбины техникийн тодорхойлолт

1. Турбины марк	ПТ-25-90/10М
2. Турбины үйлдвэр	ЗХУ-ын Калугын турбины үйлдвэр
3. Турбины станцын дугаар	Турбогенератор №7
4. Турбины заводын дугаар	9143
5. Турбины үйлдвэрлэсэн он	1977 он
6. Турбины ашиглалтанд орсон он	1978.12.31
7. Генераторын гаргалга дээрх чадал	25000 Мвт
8. Турбин, генераторын эргэлт	3000 об/мин
9. Зогсоох клапангийн өмнөх даралт	90 ата
10. Зогсоох клапангийн өмнөх температур	535°С
11. Конденсатор дахь вакуум	91%
12. Үйлдвэрийн отборын даралт	10 ата
13. Дулаацуулгын отборын даралт	1.2 ата
14. Үйлдвэрийн отборын зарцуулалт	70 т/цаг
15. Дулаацуулгын отборын зарцуулалт	50 т/цаг
16. Үеийн тоо:	19

### Турбины цилиндрийн ерөнхий үзүүлэлтүүд

№	Үзүүлэлт	Хэмжигдэхүүн	Тайлбар
1	Өндөр даралтын цилиндрийн зургийн дугаар	Корпус турбины передняя часть 120-Б-483	ДМ-4-120-Б-483 зураг хавсаргав.
2	Өндөр даралтын цилиндрийн жин	8187,5 кг	
3	Өндөр даралтын цилиндрийн материал	20ХМФЛ	
4	Дунд даралтын цилиндрийн зургийн дугаар	Корпус турбины средняя часть 120-Б-485	ДМ-5-120-Б-485 зураг хавсаргав.
5	Дунд даралтын цилиндрийн жин	5695 кг	
6	Дунд даралтын цилиндрийн материал	25Л	
7	Нам даралтын цилиндрийн зургийн дугаар	Корпус турбины выхлопная часть 120-Б-551	ДМ-6-120-Б-202 зураг хавсаргав.
8	Нам даралтын цилиндрийн жин	11967,47 кг	
9	Нам даралтын цилиндрийн материал	Ст20	

### Турбины цилиндрт тавигдах шаардлагууд

1. Турбины цилиндр, дагалдах эд ангиуд нь урьд нь ашиглагдаагүй шинэ байх ёстой.
2. Турбины цилиндр, дагалдах эд ангиуд нь 1977 онд КТЗ-д үйлдэрлэсэн 9143 заводын дугаартай ПТ-25-90/10М турбинд өөрчлөлтгүй таарч байх ёстой.
3. Цилиндр, дагалдах эд ангиуд нь 120-Б-483, 120-Б-485, 120-Б-551 техникийн зурагт заагдсаны дагуу иж бүрдүүлэгдсэн байх ёстой.



4. Цилиндр, дагалдах эд ангиуд нь 120-Б-483, 120-Б-485, 120-Б-551 техникийн зурагт заагдсан техникийн нөхцөлүүдийг биелүүлж байх ёстой.
5. Турбины их бие, шугам хоолойн дулаалгын материал нь олон улсын стандартын шаардлагыг хангасан байх.
6. Гүйцэтгэгч нь турбины цилиндр, дагалдах эд ангиудын гарал үүслийн гэрчилгээ, туршилтын сертификат, үйлдвэрийн заавар, дагалдах бичиг баримтуудын эх хувийг монгол орчуулгын хамт захиалагчид өгч зөвшөөрөл авсны үндсэн дээр тус тус нийлүүлэлт хийнэ.
7. Турбины цилиндр болон дагалдах эд ангиудыг турбинд угсрах ажил гүйцэтгэх үедээ олон улсын чанарын шаардлага хангасан материал, тоног төхөөрөмжийг сонгон авахаас гадна тооцоо үндэслэлийг хавсаргасан байна.
8. Турбины цилиндрийг үйлдвэрлэсний дараа босоо, хэвтээ разьёмуудыг үйлдвэрийн нөхцөлд угсарч гадаргуугийн өнгөлгөө, тэгш байдал, нийлэлт, дотор гадаргуугийн расточка зэргийг шалгах.
9. Турбины цилиндрийг үйлдвэрийн нөхцөлд угсрах ажлын явцад хийсэн хэмжилт, шалгалт, тохируулах, турших ажилтай холбоотой формуляр, протокол, турбины урсгал хэсгийн зай зазорыг тохируулсан формулярууд, турбины крышка хаасан акт зэргийг монгол хэл дээр үйлдэж захиалагчид хүлээлгэж өгнө. Цилиндрийг угсрах үед турбины зарим эд анги, тоног төхөөрөмжийн тодорхой хэсэгт өөрчлөлт хийх, солих шаардлага гарсан буюу ямар нэг тодорхойгүй хүндрэл үүссэн тохиолдолд захиалагч талд мэдэгдэж тухай бүр нь хамтран шийдвэрлэж байна.

### 3. Онцгой нөхцөл

Өндөр даралтын станцын турбогенераторын цилиндрийг шинэчлэн суурилуулах ажлыг эрчим хүчний нөөц эх үүсвэр дутагдалтай байгаа өнөөдрийн нөхцөл байдлаас шалтгаалан аль болох богино хугацаанд гүйцэтгэх шаардлага тавигдана.

ХЯНАСАН:

“ДЦС-3” ТӨХК-ИЙН ЕРӨНХИЙ ИНЖЕНЕР



Н.ЧИМЭДДОРЖ

ҮА-НЫ ДАРГА

Л.БӨХБОЛД

ТБХ-ИЙН ДАРГА



Г.АМАРТҮВШИН

ЗХА-НЫ АХЛАХ ИНЖЕНЕР



Д.БАТДОРЖ

ЗАСВАРЫН ЦЕХИЙН ДАРГА

Д.АЛТАНМӨНХ

БОЛОВСРУУЛСАН:

ЗХА-НЫ ТУРБИНЫ ИНЖЕНЕР



Ж.ЛХАГВАСҮРЭН

Турбогенератор №7 цилиндр солих их засварын ажлын эзэлхүүнд заагдсан ажилбаруудыг гүйцэтгэх бөгөөд турбины үйлдвэрийн сэлбэг болон туслах тоноглол, узель зангилааны засварт шаардлагатай сэлбэг эд анги, материалууд, металл эдлэл, өнгөт металл, жийрэг чигжээс гэх мэт засвар гүйцэтгэхэд шаардлагатай сэлбэг, материалуудыг гүйцэтгэгч нийлүүлэхээр төлөвлөнө.

Гүйцэтгэгчийн нийлүүлэх сэлбэг, материал нь ОХУ-ын Калугийн турбомоторын заводад үйлдвэрлэсэн ПТ-25-90/10М маягийн турбин болон түүний дагалдах тоноглолд тохирхуйц стандартын шаардлага хангасан, шинэ, тоо ширхэг бүрэн байх шаардлагатай. Нийлүүлэгдэж байгаа сэлбэг, материал нь чанарын шаардлага, стандартад нийцсэн, гарал үүсэл нь тодорхой, үйлдвэрлэгч байгууллагын итгэмжлэл, сертификаттай байна. Хэрэв нийлүүлэгдсэн сэлбэг, материал дагалдах эд ангиуд тухайн тоноглолд тохирохгүй, стандарт шаардлагад нийцэхгүй, цаашид тоноглолын ажиллагаанд саад учруулахуйц байвал захиалагч тухайн сэлбэг, материалаас татгалзаж шинийг нийлүүлэхийг шаардах бөгөөд үүнээс шалтгаалан хугацаа хоцорсон тохиолдолд хугацааны торгуулийг гүйцэтгэгч талд тавих эрхтэй.

Турбогенератор №7 цилиндр солих их засварын ажил гүйцэтгэхдээ тендерийн материалын 3-р бүлэгт заагдсан ажлын эзэлхүүнд тусгагдсан бүх ажлыг узель зангилаа бүрд бүрэн хэмжээгээр чанартай гүйцэтгэнэ. Өгөгдсөн ажлын эзлэхүүний дагуу үе шатны ажлын хуваарь ирүүлнэ. Засварын ажлыг тоноглолыг засварт зогсоож ажлын талбай дээр ажиллах нийт хугацаа 10 сарын 01 хүртэл бөгөөд бэлтгэл, төгсгөлийн ажлуудыг наряд нээгдэхээс өмнө, хаасны дараа хийж бэлтгэл хангаж ажиллах шаардлагатай. Их засварын ажлыг графикт хугацаанд багтааж хийх бүх талын арга хэмжээг авч хүрэлцэхүйц ажиллах хүчээр зохион байгуулалттай ажиллах шаардлагатай.

Ажлын явцад ажлын эзэлхүүнээс нэмэгдэх хасагдах зүйл гарч болно. Гарсан нэмэгдэл /хасагдах/ ажлыг тухайн ажлыг гүйцэтгэх хугацаанд хамтарсан хурлын протоколоор шийдвэрлэнэ. Захиалагч нэмэлт ажлын төсөв зардал гэж тусдаа гаргахгүй. Их засварын ажлыг хийж гүйцэтгэхэд шаардагдах хийц, эд ангиуд, тэдгээрийг үйлдвэрлэх, нийлүүлэх, техникийн зураг, техникийн детальчилсан зураг гаргах, зорлого хийх, матах, ерөмдөх, хуйлах ажлын хөлс, турших тохируулахад гарах зардал болон бусад зардлыг гүйцэтгэгч бүрэн хариуцах бөгөөд зардлуудыг сонгон шалгаруулалтын материалд тусгасан байвал зохино. Төлөвлөсөн хөрөнгөнд магадлашгүй ажлын зардал, захиалагчийн техник хяналтын зардлыг тооцоогүй тул тендерийн үнийн саналын үе шатны ажлын хуваарь /төсөв/-т магадлашгүй ажлын зардал, захиалагчийн техник хяналтын зардлыг тооцохгүй байж болно

Их засварын ажлыг гүйцэтгэхдээ засварын технологиудыг чанд баримталж ажиллах, шаардлагатай үед ЗХА-ны мэргэжилтэнүүдтэй зөвлөлдөж тусгай технологи гаргаж түүний дагуу засварын ажил гүйцэтгэх ёстой. Гүйцэтгэгч дур мэдэн ямар нэг өөрчлөлт, засварын технологи хэрэглэхгүй байх. Засварын технологийн мөрдөлт, засварын чанар, материал сэлбэг зарцуулалт, ажлын гүйцэтгэлд төслийн менежер болон захиалагчийн мэргэжлийн инженер, мастерууд, МСГЛ-ын мэргэжилтэнүүд хяналт тавьж ажиллана.

**ТУРБОГЕНЕРАТОР №7-ЫН ИХ ЗАСВАРЫН ДАРАА ТАВИГДАХ  
ТЕХНИКИЙН ШААРДЛАГУУД**

1. Турбины уурын хувийн зарцуулалт болон бусад гол техникийн үзүүлэлт сайжирсан дүн гарсан байх.
2. Турбины явуулах (пусковой вакуум) үеийн вакуум 0,5 кгс/см<sup>2</sup> дээш байх, вакуум системийн ажиллагаа дээшилсэн байх.
3. Турбогенератор болон бусад эргэх механизмуудын холхивчуудын доргио ТАД-ын шаардлагыг хангаж байх.
4. Турбин тохируулгын систем бүрэн зүгшрүүлэгдсэн, ТАД-ын шаардлага хангаж байх.
  - а. Жигд бусын зэрэг 5%
  - б. Мэдрэмжгүй байдал 0,3%
5. Турбин болон бусад узель зангилаа уур, ус, тосны алдагдалгүй байх.

Турбогенератор дараах техникийн үндсэн тодорхойломжуудтай бөгөөд их засварын дараа үзүүлэлтүүд үндсэн үзүүлэлттэй адил, эсвэл ойртож очсон байх шаардлагатай. Их засварын дараах үндсэн болон туслах тоноглолд тавигдах техникийн тодорхойломж түүнийг сайжруулах талаар үзүүлэв.

**Турбины техникийн тодорхойломжууд**

Турбины марк, Заводын дугаар	ПТ-25-90/10М
Чадал, кВт <ul style="list-style-type: none"> <li>• Хэвийн чадал</li> <li>• МАХ чадал</li> </ul>	25000 30000
Турбины хурц уурын хэвийн параметр <ul style="list-style-type: none"> <li>• Даралт, МПа</li> <li>• Температур, С</li> </ul>	8,9 535
Хурц уурын параметрийн хэлбэлзэлийн хязгаар <ul style="list-style-type: none"> <li>• Даралт, МПа</li> <li>• Температур, С</li> </ul>	8,9-9,1 520-545
Роторын эргэлт, эрг/мин	3000
Үйлдвэрийн тохируулгатай отбор <ul style="list-style-type: none"> <li>• Хэвийн даралт, МПа</li> <li>• Даралтын өөрчлөлтийн хязгаар, МПа</li> <li>• Отборын уурын хэвийн зарцуулалт, т/цаг</li> <li>• Отборын хамгийн их зарцуулалт, (дулаацуулгын отбор тасархай үед), т/цаг</li> </ul>	0.98 0.78-1.28 70 125
Дулаацуулгын тохируулгатай отбор <ul style="list-style-type: none"> <li>• Хэвийн даралт, МПа</li> <li>• Даралтын өөрчлөлтийн хязгаар, МПа</li> <li>• Отборын уурын хэвийн зарцуулалт, т/цаг</li> <li>• Отборын хамгийн их зарцуулалт, (үйлдвэрийн отборын ачааллыг багасгасан үед), т/цаг</li> </ul>	0.12 0.07-0.25 50 70
Уурын параметр хэвийн, отборуудын ачаалал хэвийн үед <ul style="list-style-type: none"> <li>• Уурын зарцуулалт, т/цаг</li> </ul>	156

<ul style="list-style-type: none"> <li>Уурын хувийн зарцуулалт, кг/(кВт.цаг)</li> <li>Дулааны хувийн зарцуулалт, ккал/кВт.цаг</li> </ul>	<p>6,24 5756</p>
Уурын параметр хэвийн, отборуудгүй үед	
<ul style="list-style-type: none"> <li>Уурын хэвийн зарцуулалт, т/цаг</li> <li>Уурын хувийн зарцуулалт, кг/(кВт.цаг)</li> <li>Дулааны хувийн зарцуулалт, ккал/кВт.цаг</li> </ul>	<p>104,5 4.2 3098</p>
Уурын хамгийн их зарцуулалт, т/цаг	182

### ИХ ЗАСВАРЫН ҮЕД БОЛОН ДАРАА БҮРДҮҮЛЭХ БАРИМТ БИЧГИЙН ЖАГСААЛТ

№	Баримт бичгийн нэр, төрөл	Тоо	Захиалагч	Гүйцэтгэгч
1	Гэрээ	4	+	+
2	Төсөв	4		+
3	Их засварт хүлээлгэн өгсөн протокол (цехээс)	4	+	
4	Үндсэн тоноглол их засвараас ашиглалтад өгсөн акт	4	+	+
5	Их засварын ажлын эзэлхүүн	4	+	
6	Ажлын гүйцэтгэл	4		+
7	Гэрээ дүгнэсэн протокол	4	+	
8	Материалын тайлан	4		+
9	Ажлын график (захиалагчтай зөвшилцөнө)	4	+	+
10	Хуучин сэлбэг материал тушаасан баримт	4		+
11	Турбины крышка нээсэн акт, хэрхэн засварлах тухай акт, протокол	4	+	
12	Их засварын өмнөх ба дараах горимын туршилт	4		+
13	Турбины крышка хаасан тухай акт	4		+
14	Урсгал хэсгийн иж бүрэн хэмжилт (өмнө, дараа)	4		+
15	Расточка тохируулсан тэмдэглэл (өмнө, дараа)			+
16	Урсгал хэсгийн төвлөрүүлэлтийн хэмжилт	4		+
17	Төвлөрүүлэлт шалгасан тэмдэглэл (өмнө, дараа)	4		+
18	Роторын радиус, аксиал цохио шалгасан тэмдэглэл (өмнө, дараа)	4		+
19	Цилиндрийн хэв гажилт, разьёмны зай шалгасан тэмдэглэл	4		+
20	Холхивчуудын зай, зазор натяг шалгасан тэмдэглэл (өмнө, дараа)	4		+
21	Холхивчуудын нягтруулагчуудын зай, зазор шалгасан тэмдэглэл (өмнө, дараа)	4		+

22	Колени, маятник шалгасан протокол (өмнө, дараа)	4		+
23	Тохируулгын системийн эд ангиуд, засвар, тохируулгын формуляр	4		+
24	Генераторын агаарын зай шалгасан тэмдэглэл (өмнө, дараа)	4		+
25	Засварын өмнөх, дараах далд ажлын байдал харуулсан фото зураг	4		+
26	Өөрчлөлт хийгдсэн узель, схем, эд ангийн зураг схем, техникийн шийдвэр, хийгдсэн ажлын актууд.	4		+
27	Их засварын өмнөх, дараах доргионы хэмжилт	4		
28	Жин тэнцүүлэг хийсэн тэмдэглэл, протокол	4	+	
29	Туслах тоноглолууд ашиглалтанд хүлээлгэн өгсөн акт	4		+
30	Даралтат сав, шугам хоолой шахсан протокол	4		+
31	Хими лабораториор үзлэг хяналт хийлгэсэн акт, протокол	4	+	
32	Генераторын өндөр хүчдэлийн туршилтын акт	4	+	
33	Цахилгаан хөдөлгүүрт хэмжилт хийсэн акт	4	+	
34	Хэрэглэсэн, нийлүүлсэн материалын сертификат	4		+
35	Хэрэглэсэн электродны сертификат	4		+
36	Хэрэглэсэн, нийлүүлсэн сэлбэгийн сертификат	4		+
37	Турбины халаагчууд болон конденсаторын засвар хийсэн, нягтын шахалт хийсэн тухай акт	4		+
38	Бусад узель зангилаанд хийгдсэн ажлын акт	4		+
39	МСЛ – т гагнуурын мэдээ, схем зураг	4		+
40	МСЛ – н үзэж шалгасан тухай протокол, акт	4	+	
41	Их засварын дараах үнэлгээ	4	+	

### **ЗАСВАР ГҮЙЦЭТГЭХ БАЙГУУЛЛАГАД ТАВИГДАХ ХӨДӨЛМӨРИЙН АЮУЛГҮЙ БАЙДАЛ ЭРҮҮЛ АХУЙН ШААРДЛАГА**

1. Засварт оролцох гүйцэтгэгч байгууллагын (туслан гүйцэтгэгч мөн хамаарна) ажиллагсад нь Эрчим хүчний үйлдвэрт мөрдөгдөж байгаа ТАД, ААД, ГАУСД, ХАБЭА хуулийн зохих мэдлэгтэй, ээлжит шалгалт өгсөн мэргэжлийн үнэмлэхтэй, оосорлогч дохиочноор ажиллах хүмүүс мэргэжлийн үнэмлэхтэй байна.
2. Тухайн ажлын байранд ажиллах хүмүүс шаардлагатай хамгаалах хэрэгсэл, ХАБЭА-н хувцасаар бүрэн хангагдсан, эрүүл мэндийн үзлэгт орсон, энэ ажилд эрүүл мэндээр тэнцэх хүмүүс байна.
3. Ажлын байрыг байнга эмх цэгцтэй байлгах, хог хаягдлыг тухай бүр нь зайлуулж, шат тавцангууд болон эд ангиудыг шуурхай ажиллагаанд /ашиглалтын ажилд/ саад болохооргүй чөлөөтэй байлгах үүрэг хүлээнэ.



4. Засварт оролцох гадны байгууллагын ажиллагсад нь “ДЦС-3” ТӨХК-ийн дотоод дүрэм журам, ХАБЭА-н талаар мөрдөгдөж байгаа дүрэм, журам, “Цахилгаан ба дулааны тоног төхөөрөмжинд цоож, пайз тавих авах журам” мөрдөх ба эдгээрийг зөрчигчдөд хүлээлгэх хариуцлага, торгууль, шийтгэлийг мөн адил мөрдөж ажиллах үүрэгтэй.
5. Ажлын онцлогоос хамааруулж зарим нэг тоноглол, үзельд засвар хийхдээ тусгай шат тавцан барих, аюулгүйн зон татах, анхааруулах тэмдэг плакат өлгөх, шаардлагатай гэж үзвэл доош юм унахаас сэргийлсэн тор татах хүртэл ажил зохион байгуулахыг гүйцэтгэгч байгууллагын удирдлага, ажил удирдагч, ажил гүйцэтгэгч нар шууд хариуцна.
6. Ажлын байранд галын хэсгийн зөвшөөрөлгүй, галын нарядгүйгээр гагнуурын болон галын аюултай ажил гүйцэтгэх, ил гал түлэх, тамхи татахыг хориглоно.
7. Гүйцэтгэгч компани хөдөлмөрийн аюулгүй байдал эрүүл ахуйн байцаагч инженер томилон ажиллуулна. Засварын ажлын явцад ХАБЭА-н зөрчил доголдолгүй ажиллуулах ажил зохион байгуулах үүргийг гүйцэтгэгч байгууллагын удирдлага, ажлын нарыдаар үүрэг хүлээгчид шууд хариуцна.
8. Онцгой нөхцөл байдал, өндөржүүлсэн бэлэн байдал зэрэг улс орон даяр хамарч байгаа давагдашгүй хүчин зүйл, цар тахалын улмаас авч хэрэгжүүлж байгаа арга хэмжээнүүдэд тавигдаж байгаа шаардлагуудыг бүрэн биелүүлж ажиллах үүрэг гүйцэтгэгч компаний бүхий л ажилчин албан хаагчид хүлээнэ.
9. Дээрх шаардлагууд, зохион байгуулалтын арга хэмжээ, ХАБЭА хангахтай холбоотой зардалуудыг гүйцэтгэгч компани ( туслан гүйцэтгэгч мөн хамаарна ) бүрэн хариуцна.



ДУЛААНЫ ГУРАВДУГААР ЦАХИЛГААН СТАНЦ  
ТӨРИЙН ӨМЧИТ ХУВЬЦААТ КОМПАНИ

АШБ-ЗХА -09-2015

Хувилбар 1

УЛААНБААТАР ХСТ  
БАТЛАВ.  
“ДЦС-3” ТӨХК-ИЙН ЕРӨНХИЙ ИНЖЕНЕР  
Н.ЧИМЭДДОРЖ



**ПТ-25-90/10М ТУРБИНГЕНЕРАТОР №7 ЦИЛИНДР СОЛИХ  
ЗАСВАРЫН АЖЛЫН ЭЗЭЛХҮҮН**

**1. Турбины засварын бэлтгэл ба төгсгөлийн ажил**

2024.12.18

Д/д	Хийгдэх ажлууд	Хэмжих нэгж	Тоо ширхэг	Тайлбар
1	Зааварчилгаа өгөх, акт формуляр бэлтгэх, хөтлөх	удаа	2	засварын өмнө дараа
2	Тоноглолд гадаад, дотоод үзлэг хийх	Удаа	2	
3	Турбины ӨДЦ, ДДЦ, НДЦ-ийг складаас зөөж цехэд оруулах	ком	3	Нийт жин 23,5тн
4	Хоёр отборт турбины тохируулгын системд статик туршилт хийж ТАД-ын шаардлага хангах эсэхийг тодорхойлох туршилт, зүгширүүлэлт хийх. Үүнд: 1. Турбины автомат тохируулгын системийн жигд бишийн зэрэг тодорхойлох. ЧВД, ЧСД, ЧНД 2. Турбины автомат тохируулгын системийн мэдрэмжгүй байдал тодорхойлох. 3. Турбины тохируулгын системийн статик тодорхойломжуудыг ТАД-ын шаардлага зөвлөмжийн дагуу хангуулаж засварлах, тохируулах, зүгширүүлэх. Турбины тохируулгын системийг цахилгаан дулааны бүрэн ачаалалтай автомат ажиллагаанд зүгшрүүлэх.	Удаа Удаа Удаа удаа	2 2 2 1	
5	Дулааны хураангуйлсан туршилт их засварын өмнө ба дараа хийж техник эдийн засгийн үзүүлэлтийг тодорхойлох. Үүнд: 1. Сэргээн халаагчуудад туршилт. 2. Турбины конденсатын систем, сийрэгжилтын системийн туршилт хийх. 4. Турбины дулааны дотоод харьцангуй АҮК тодорхойлох.	удаа	2	
6	Турбиныг явуулж турших, хамгаалалт шалгах. Үүнд:	удаа	2	



	<ol style="list-style-type: none"> <li>1. Турбин зогсоох клапан, уурын ерөнхий хаалтуудын нягт шалгах.</li> <li>2. Сийрэгжилтийн системийн нягтыг шалгах.</li> <li>3. Турбины бүлэг клапангийн нягт шалгах.</li> <li>4. Эргэвчүүдийн доргиог 3 байрлалд шалгаж тэмдэглэх.</li> <li>5. Эргэлт ихсэх хамгаалалт буюу АХА шалгаж тохируулах.</li> <li>6. Турбины отборуудын хамгаалах клапангуудын туршилт хийх.</li> <li>7. Голын шилжилтийн хамгаалалт шалгах, тохируулах.</li> <li>3. Бусад технологийн хамгаалалтуудын тавил тохируулах.</li> </ol>			
7	8. Ротор өргөх ба крышка өргөх төхөөрөмжүүдэд үзлэг хийж бэлтгэх.	удаа	3	
8	Турбины масло баканд тос авах, маслын насос явуулж тосонд прокачка хийх, тосны шинжилгээ хийлгэх	удаа	1	Тосны хэмжээ 12 тн
9	Прокачкийн дараа турбины холхивчуудын доод вкладыш авч цэвэрлэн дээд вкладышууд тохируулж хаах.	ш	6	
10	Мөн бүх холхивчуудын натяг шалгах, крышкууд натяг тохируулан хаах.	ш	6	6-н холхивч, 5-н крышка
11	Тоноглолыг 72 цаг явуулсаны дараа гэмтэл устгах	удаа	1	

## 2. Тохируулгын ба хамгаалалтын систем

д/д	Хийгдэх ажлууд	Хэмжих нэгж	Тоо ширхэг	Тайлбар
1	<p>Хоёр отборт турбины хамгаалах, тохируулах системийг задлах, цэвэрлэх, гэмтэл илрүүлэх, элэгдсэн эд ангийг солих, угсрах формуляр хөтлөх. Үүнд:</p> <ol style="list-style-type: none"> <li>1. Тохируулгын блокны хэвтээ разъёмыг тайлж задлах, импульсийн шугам штуцерээр нь салгах, буцааж угсрах, холбож боох</li> <li>2. Хэвтээ разъёмын шеллакийг хусаж цэвэрлэх</li> <li>3. Блокийн дотор гадаргууг цэвэрлэх</li> </ol>	ком	1	<p>Регулятор давления ЧНД-1ш Трансформатор давления-1ш Регулятор давления ЧСД-1ш Отсечный золотник ЧВД-1ш Отсечный золотник ЧСД-1ш Отсечный золотник ЧНД-1ш Сервомотор ЧВД-1ш Сервомотор ЧСД-1ш Сервомотор ЧНД-1ш</p>





	4. Тосны нягтруулагч задалж засах, тохируулах			
2	Аюулгүйн автомат, алсаас таслагч, реле захлопка задлах, засах, угсрах, турших	КОМ	1	
3	Тохируулгын блокны дунд разъем нийлүүлж шайбердах /0,1мм гүн/	М2	0,23	
4	Урд блокны доод разъем шайбердаж нийлүүлэх /0,1мм гүн/	М2	0,23	
5	ЧВД, ЧСД, ЧНД сервомоторуудын бөмбөрцөг гадаргуутай холбоос, втулканы люфт устгаж засварлах, солих шаардлагатайг нь солих	Ш	6	
6	Тохируулгын блоктой холбогдсон тосны шугам, штуцеруудын жийргийг солих ф32, 159мм	Ш	2	

### 3. Уур хуваарилах байгууламжийн засвар

Д/д	Хийгдэх ажлууд	Хэмжих нэгж	Тоо ширхэг	Тайлбар
1	Шат барих буулгах $h=2м$ , $s=4м^2$	Ш	2	
2	Зогсоох клапангаас уур хувиарлахад орсон 2ш уурын шугам тайлж авах, буцааж боох.	Ш	2	М36 16 боолттой 4ш фланц
3	Хөшүүргэн холбооны системийн зай хэмжээг шалгаж люфтыг арилгах засвар	удаа	2	
4	Штокнуудын холбоосны пальц втулка, серга шинээр солих.	ХОС	4	
5	Уур хуваарилах байгууламжийн разъемыг крышкийн разъемтай нийлүүлж шайбардах.	М <sup>2</sup>	0,28	Нийт хүрэлцэх 2400х100мм талбайг засаж шайбардах.
6	ЧВД-д бүлэг клапангийн седлог суулгах.	КОМП	10	
7	Уур хуваарилах байгууламж, тохируулах клапаны эд /траверс, бүлэг клапан, шток, штокны нягтруулга, разъемны шпилька гайка/ ангийг шинээр солих, зай хэмжээг тохируулах	КОМ	1	Траверс-2х половин Клапан-10ш Шток-2ш Нягтруулга-66/70ш Шпилька М48х3х150-38ш Гайка колпачк М48х3-40ш

### 4. Зогсоох клапангийн засвар

Д/д	Хийгдэх ажлууд	Хэмжих нэгж	Тоо ширхэг	Тайлбар
1	Зогсоох клапанг (ачаа хөнгөлөгч) задлах, седло, клапангийн нягт байдлыг шалгах, өнгөлөж билүүдэж нягтруулах металлын гэмтэл	КОМП	2	



арилгах элэгдсэн эд анги солих, штокуудын уртыг шалгаж тохируулж угсрах			
---	--	--	--

## 5. Барих эргэвч буюу үндсэн холхивчууд

№	Хийгдэх ажлууд	Хэмжих нэгж	Тоо хэмжээ	Тайлбар
1	Дулаанжуулалтын турбины 1-р барих эргэвчийг ротор авч вкладыш цутгаж засварлах. Ажлын хүрээ: Вкладышийн разъем нийлүүлэх, чиглүүлэгч тааруулах, холбогч бэхэлгээг засах, шахсан агаараар үлээх, цэвэрлэх, угаах, арчих. Холхивчийн баббитан цутгалтыг шалгах хөндийрэлт, хагарал, цоорхойг арилгах. $\Phi 200 \times 170 \times 3,14=0,11$ м2 баббитан цутгаалыг үлгэрлэсэн гол, цинк, шүп ашиглан тосны зазор, ажлын гадаргуу суултыг тохируулан шалгаж хусах. Холхивчийн хяналтын угсралт. Холхивчийг хаах. Засварын формуляр хөтлөх.	КОМ	1	$\Phi 200 \times 170 \times 3,14=0,11$
2	Дулаанжуулалтын турбины 2-р барих эргэвчийг ротор авч вкладыш шинээр солих засвар. Ажлын хүрээ: Вкладышийн разъем нийлүүлэх, чиглүүлэгч тааруулах, холбогч бэхэлгээг засах, шахсан агаараар үлээх, цэвэрлэх, угаах, арчих. Холхивчийн баббитан цутгалтыг шалгах хөндийрэлт, хагарал, цоорхойг арилгах. $\Phi 260 \times 200 \times 3,14=0,16$ м2 баббитан цутгаалыг үлгэрлэсэн гол, цинк, шүп ашиглан тосны зазор, ажлын гадаргуу суултыг тохируулан шалгаж хусах. Холхивчийн хяналтын угсралт. Холхивчийг хаах. Засварын формуляр хөтлөх.	КОМ	1	$\Phi 260 \times 200 \times 3,14=0,16$
3	Дулаанжуулалтын турбин, генераторын 3-р барих эргэвчийг ротор авч вкладыш шинээр солих засвар. Ажлын хүрээ: Вкладышийн разъем нийлүүлэх, чиглүүлэгч тааруулах, холбогч бэхэлгээг засах, шахсан агаараар үлээх, цэвэрлэх, угаах, арчих. Холхивчийн баббитан цутгалтыг шалгах хөндийрэлт, хагарал, цоорхойг арилгах. $\Phi 280 \times 300 \times 3,14=0,26$ м2 баббитан цутгаалыг үлгэрлэсэн гол, цинк, шүп ашиглан тосны зазор, ажлын гадаргуу суултыг тохируулан шалгаж хусах. Холхивчийн хяналтын угсралт. Холхивчийг хаах. Засварын формуляр хөтлөх.	КОМ	1	$\Phi 280 \times 300 \times 3,14=0,26$
4	Генераторын 4-р барих эргэвчийг ротор авч вкладыш цутгаж засварлах. Ажлын хүрээ: Вкладышийн разъем нийлүүлэх, чиглүүлэгч тааруулах, холбогч бэхэлгээг засах, шахсан агаараар үлээх, цэвэрлэх, угаах, арчих. Холхивчийн баббитан цутгалтыг шалгах хөндийрэлт, хагарал, цоорхойг арилгах. $\Phi 280 \times 280 \times 3,14=0,25$ м2 баббитан цутгаалыг үлгэрлэсэн гол, цинк, шүп ашиглан тосны зазор, ажлын гадаргуу суултыг тохируулан шалгаж хусах. Холхивчийн хяналтын угсралт. Холхивчийг хаах. Засварын формуляр хөтлөх.	КОМ	1	$\Phi 280 \times 280 \times 3,14=0,25$
5	4-р холхивчийн шаровая гадаргуугийн хүрцийг шалгаж, бүрэн хүрэлцэж байхаар тааруулж шайбардах.	М2	0.17	$\Phi 480 \times 110 \times 3,14=0,17$
6	Өдөөгчийн роторын хоёр холхивч цутгах засвар	КОМ	2	$\Phi 100 \times 120 \times 3,14=0,04$ м2





7	Ерөнхий масло насосны сорох кольцоны зайг шалгаж тохируулах /боронзон втулка/	ш	1	Ф125х51х3,14=0,02м <sup>2</sup>
8	Турбины 1,2,3-р холхивчуудад тулах дэрний хуурай подгонка хийж тавилыг өөрчлөх үед нягтруулагчийн хоногоор роторыг төвлөрүүлэх.	КОМ	3	
9	280мм диаметрийн голын хүзүүтэй вкладышийн тохируулагч дэрний тавилыг өөрчлөх үед муфта ба нягтруулагчийн хоногоор роторыг төвлөрүүлэх.	КОМП	1	
10	Генераторын арын 4-р холхивч болон өдөөгчийн подстулын изоляц бүрэн хийх, шалгаж турших	КОМ	1	

#### 6. Тулах эргэвч буюу голын гүйлт барих холхивч

д/д	Хийгдэх ажлууд	Хэмжих нэгж	Тоо ширхэг	Тайлбар
1	Тулах холхивчуудын колодкуудыг шинээр солих, хүрцийг шалгаж тохируулах	ш	12	колодок-12ш
2	Тулах холхивчуудын пластины хотойлтыг хэмжиж шалгаж, сольж тохируулах	ш	12	пластина-12ш
3	Тохируулах пластина бүхий тулах холхивчийг угсарч голын гүйлтийг тохируулах.	КОМП	1	

#### 7. Эргэвчийн их биений тосны нягтруулагч

д/д	Хийгдэх ажлууд	Хэмжих нэгж	Тоо ширхэг	Тайлбар
1	1,2-р холхивчны арын маслын нягтруулгыг крышканд суух хэсгийн хүрцийг тааруулж, разъёмыг шайбардаж нийлүүлэх, усикны зазор тохируулж шинээр солих.	ХОС	2	0,063м <sup>2</sup> x 2ш = 0.126м <sup>2</sup> Ф200, 260мм
2	3-р холхивчийн арын маслын нягтруулгын разъёмыг шайбардаж нийлүүлэх, усикны зазор тохируулж шинээр солих	КОМ	1	
3	4-р холхивчийн хөнгөн цагаан нягтруулагчид үзлэг хийж шаардлагатай бол солих	КОМ	2	
4	5,6-р холхивчийн хөнгөн цагаан нягтруулагчид үзлэг хийж шаардлагатай бол солих	КОМ	4	

#### 8. Гол эргүүлэх байгууламж

	ДУЛААНЫ ГУРАВДУГААР ЦАХИЛГААН СТАНЦ ТӨРИЙН ӨМЧИТ ХУВЬЦААТ КОМПАНИ	АШБ-ЗХА -09-2015
		Хувилбар 1

д/д	Хийгдэх ажлууд	Хэмжих нэгж	Тоо ширхэг	Тайлбар
1	Гол эргүүлэх байгууламж авах задлах, элэгдсэн эд ангийг засварлах, угсрах байрлуулах, тохируулах	ком	1	

### 9. Хатуу холбоост муфт /Ф630 мм/

д/д	Хийгдэх ажлууд	Хэмжих нэгж	Тоо ширхэг	Тайлбар
1	Турбин генераторын муфтны нүүрний гадаргуу шалгах плита бэлтгэх ажил.	ком	1	0,157м <sup>2</sup>
2	Хатуу холбоост муфтийг задлах, үзлэг засвар хийх Үүнд: 1. Турбины муфтны цохиог хэмжиж шалгах, бэлтгэсэн плитагаар 0,157м <sup>2</sup> гадаргууг жигд болгож шайбардах, цохиог арилгах. 2. Генераторын муфтны цохиог хэмжиж шалгах, бэлтгэсэн плитагаар 0,157м <sup>2</sup> гадаргууг жигд болгож шайбардах, цохиог арилгах.	ш	1	Роторын засварын станок дээр
3	Муфтны араа шүдний байдлыг шалгах, засварлах	ш	40	
4	Пальцнуудын жин ба суултыг тааруулах, формуляр хөтлөх.	ш	10	
5	Пальцны түгжээ /стопор/ нүхний резбаг шалгаж сэргээх, түгжээг зоруулж шинээр солих.	ш	10	
6	Турбин генераторын муфтны 10ш пальц холбох, коленичатность шалгаж тохируулах	холболт	1	

### 10. Турбины дээд, доод цилиндр шинээр солих засвар

д/д	Хийгдэх ажлууд	Хэмжих нэгж	Тоо ширхэг	Тайлбар
<b>Уурын турбиныг технологийн дагуу бүрэн задлаж буулгах ажил</b>				
1	Дулаанжуулалтын турбины бүрээсийг задлах, солих, угсрах	ком	2	Обшивка-1 Кожух-2
2	Дулаанжуулалтын турбины ЦВД-ийн гадна корпусыг сөхөх, уурын анхны даралт 90 ата, турбины хүчин чадал 25 МВт	ком	1	Шпилька М90х4х480-4ш Шпилька М90х4х350-6ш Шпилька М90х4-2ш Гайка колпач М90х4-16ш Гайка специаль М90х4=2ш Шпилька М64х4х290-2ш Шпилька М64х4х260-12ш Гайка колпач М64х4-14ш Шпилька М48х3х250-2ш Гайка колпач М48х3-20ш Шпилька М48х3х130-16ш





				Шпилька М36х90-58ш Гайка М36-96ш Болт М36х150-4ш
3	Турбины крышка нээсний дараа засварын талбайд тусгай суурь кантовка бэлтгэж тавих	удаа	2	11,2тн
4	Дулаанжуулалтын турбины урсгал хэсгийн задаргаа, уурын анхны даралт 90 ата, турбины хүчин чадал 25 МВт	комп	1	Уурын турбиныг технологийн дагуу бүрэн задлаж ротор, холхивч, цилиндрийн эд ангиудыг авах
5	Турбины доод цилиндрийн арын суурийн тулгууруудыг бүрэн салгах	ш	2	
6	Турбины цилиндрт тулаас хийж урд блок авах, урд гибкий опор салгаж авах.	комп	1	
7	Отборуудын уурын шугам салгахад тулгуур, татлага хийх, дулаалга хийхтэй холбоотой шат тавцан барих ажил	комп	1	4м хүртэл өндөртэй 6м урттай 2 шат тавцан барих
8	Үйлдвэрийн отборын уурын шугамын дулаалга цилиндрээс уурын хаалт хүртэл бүрэн буулгах, буцааж шинээр хийх	комп	1	Ф325мм диаметртэй 23м шугам Ф426мм диаметртэй 6м шугам
9	Үйлдвэрийн отборын уурын шугам тайрахад нэмэлт тулгуур хийх, татлага бэлтгэх, буцааж авах	комп	1	4ш тулгуур шинээр хийнэ.
10	Үйлдвэрийн отборын Ф325 шугам огтолж тайрах, ирмэгийн боловсруулалт хийх, хэв гажилт, хөшилт шалгаж буцааж гагнах	ш	2	Ф325х8-2ш шугам
11	Дулаацуулгын отборын уурын шугамын дулаалга цилиндрээс захлопка хүртэл бүрэн буулгах, буцааж шинээр хийх	комп	1	Ф630мм диаметртэй 10м шугам Ф1000мм диаметртэй 2м шугам
12	Дулаацуулгын отборын уурын шугам тайрахад нэмэлт тулгуур хийх, татлага бэлтгэх, буцааж авах	комп	1	2ш тулгуур шинээр хийнэ.
13	Дулаацуулгын отборын Ф630 шугам огтолж тайрах, ирмэгийн боловсруулалт хийх, хэв гажилт, хөшилт шалгаж буцааж гагнах	ш	2	Ф630х8-2ш шугам
14	Турбины ЧНД выхлопная часть конденсатораас огтолж салгах, ирмэгийн боловсруулалт хийж буцааж гагнах	удаа	1	1786х3500 мм
15	ПНД-1,2,3 отборын уурын шугамын дулаалга бүрэн буулгах, буцааж шинээр хийх	комп	3	ПНД-1 Ф325мм 4м шугам ПНД-2 Ф273мм 3м шугам ПНД-3 Ф273мм 3м шугам
16	ПНД-1,2,3 уурын шугам салгахад нэмэлт тулгуур хийх, татлага бэлтгэх, буцааж авах ажил	комп	1	2ш тулгуур шинээр хийнэ
17	ПНД-1,2,3 уурын шугамууд тайрах, ирмэгийн боловсруулалт хийх, хэв	комп	1	ПНД-3-Ф273х7-1ш ПНД-1-Ф325х8-1ш





	гажилт, хөшилт шалгаж буцааж гагнах			
18	ПВД-4,5, нягтруулгын уурын шугамуудаас салгах	комп	1	ПВД-5-М20х8ш ПВД-4-М20х8ш Нягт-Ф235-М16х8-2ш
19	Турбины доод цилиндр засварын талбайд тусгай суурь кантовка бэлтгэж тавих, эргүүлж тавих	удаа	2	12,3тн
<b>Цилиндрээс конденсатор салгах, шалгах, холбоход хийгдэх ажил</b>				
1	Конденсаторын усны орох, гарах шугам дээрх компенсатор тайлах, авах, шалгах, засварлах	ш	4	
2	Үндсэн конденсатын шугам тайлах, тулгуур засварлах	ш	1	
3	Конденсаторын усны орох, гарах шугамуудад заглушка тавих, ус хийх, юүлэх хаалт тавих	ш	4	
4	Конденсаторын ус ууран талд ус хийж пружины суулт тохируулах, шалгах	удаа	3	
<b>Уурын турбины цилиндр солих бэлтгэл ажил</b>				
1	Шинээр ирсэн цилиндрийн ЧВД, ЧСД, ЧНД хэсгийг хэмжих, хуучин цилиндртэй харьцуулсан хэмжилт хийх.	комп	3	
2	Хэвтээ разьём хааж ЧВД, ЧСД-ын босоо разьёмоор нийлэлт шалгаж шайбардах. Ф1440х120мм	комп	1	1440*3,14*120=5425см <sup>2</sup> талбайг 0,2мм хүртэл гүн
3	Хэвтээ разьём хааж ЧСД, ЧНД-ын босоо разьёмоор нийлэлт шалгаж шайбардах. Ф2010х100мм	комп	1	2010*3,14*100=6311см <sup>2</sup> талбайг 0,2мм хүртэл гүн
4	ЧВД, ЧСД, ЧНД-ын босоо разьём мастик түрхэж хаах, бүх боолтууд боож чангалах түгжих. Дээд доод цилиндр болгож бэлтгэнэ.	комп	2	Шпилька М48х3х125-28ш Шпилька М48х3х100-4ш Гайка колпачк М48х3-40ш Гайка М48х3-30ш Шпилька М36х120-32ш Гайка М36-96ш
<b>Уурын турбины суурийн угсралтын ажил</b>				
1	Турбины суурийн бетон суурь, тулгуурт үзлэг, шинжилгээ, туршилтийн ажил хийж магадлах.	комп	1	
2	Гибкий опорудын гадаргууг шайбардаж плита болон блокод жигд хүргэх, цилиндрийн урд тулгуурын өндөржилтөөс хамааруулан шайбардаж өндөр нам тохируулах.	Комп	1	0.45х0.25х2х2=0.45м <sup>2</sup> 0.25х1.1х2=0.55м <sup>2</sup>
3	Гибкий опор тавьж чиглүүлэгчүүд хийж боох, шпонка тохируулах, блокны доод хагас тавих.	комп	1	
4	Турбины цилиндрийн арын суурийн тулгуурын үйлчлэлийг хэвийн болгох. Шпонк тохируулах	комп	2	
<b>Уурын турбины цилиндрийн угсралтын ажил</b>				



ДУЛААНЫ ГУРАВДУГААР ЦАХИЛГААН СТАНЦ  
ТӨРИЙН ӨМЧИТ ХУВЬЦААТ КОМПАНИ

АШБ-ЗХА -09-2015

Хувилбар 1

1	Цилиндрийн байрлал шалгах, зай хэмжих, холхивч түр тавьж шейкний уклон хэмжих, расточкууд шалгаж завсарын формуляр хөтлөх, шалгаж дүгнэлт гаргах.	Комп удаа	1 3	3 удаа энэ үйлдэл давтагдан хийгдэнэ
2	Турбины дээд, доод цилиндрийн расточка монтаглах үеийн хэмжилтүүдтэй тулгаж хэмжих, тохируулах	удаа	2	/паспорт центровка корпуса турбины 106-М-857 формулярыг бүрэн хөтлөх/
3	Турбины цилиндрийн хяналтын угсаргаа хэвтээ разъемын нийлэлтийг шалгах	удаа	2	
4	Сопло сегментийн суух гадаргууг шалгах, шайбардаж нийлүүлэх. Ф1200/2*200мм	комп	1	Ф1200/2*200=1200см2
5	Сопло сегмент хаах, вставкаар түгжих, штифт хийх.	ш	1	М24 тусгай 19 боолт, саран түгжээ
6	Чиглүүлэгч аппарат боох, түгжих	ш	1	М16-18 16ширхэг тусгай боолт, трапец түгжээ.
7	Дулаанжуулалтын турбины цилиндрийг угсарч хаах. Уурын анхны даралт 90 ата, турбины хүчин чадал 25 МВт	комп	1	Шпилька М90х4х480-4ш Шпилька М90х4х350-6ш Шпилька М90х4-2ш Гайка колпач М90х4-16ш Гайка специаль М90х4=2ш Шпилька М64х4х290-2ш Шпилька М64х4х260-12ш Гайка колпач М64х4-14ш Шпилька М48х3х250-2ш Гайка колпач М48х3-20ш Шпилька М48х3х130-16ш Шпилька М36х90-58ш Гайка М36-96ш Болт М36х150-4ш

### 11. Цилиндрийн төгсгөлийн нягтруулгын засвар

№	Хийгдэх ажлууд	Хэмжих нэгж	Тоо хэмжээ	Тайлбар
1	Дулаанжуулалтын турбины цилиндр сөхсөн үед ЦВД-ийн урд, хойд нягтруулгын камень нягтруулга засварлах, сегмент нягтруулгуудыг 100% шинээр солих тохируулах	комп	2	
2	Урд хойд камень нягтруулгыг цилиндрт зөрүүгүй суулгах, гадаргууг бүрэн хүрэлцүүлэн шайбардах	ш	2	Урд 0.8х3.14х0.1=0.251м2 Хойд 0.6х3.14х0.1=0.188м2

### 12. Обоймын засвар

№	Хийгдэх ажлууд	Хэмжих нэгж	Тоо хэмжээ	Тайлбар
1	Дулаанжуулалтын турбины ЦВД-ийн урд, хойд нягтруулагч обоймын хэвтээ разъем шайбардах, паз сэргээх, бэхэлгээг солих, сегмент нягтруулгыг плоски пружины хамт	комп	3	





	100% шинээр солих, тохируулах. Үүнд: <ul style="list-style-type: none"><li>• Цилиндрт суух хэсгийн зай хэв гажилт шалгаж гадаргууг зорох, шайбардаж тохируулах, дулаан тэлэлтийн зайг тохируулах</li><li>• Бэхэлгээ, чиглүүлэгч солих засварлах</li><li>• Цилиндрийн хойд урд камены болон обоймны орчмын хэвтээ разъёмын хүрцийг өөр хооронд нь болон шугамаар шалгаж хүрцийг үзэх, шайбардаж нийлүүлэх,</li></ul>			
2	Урд хойд нягтруулагчийн обойм тэнхлэгийн дагуу шилжүүлж тохируулах	комп	3	

### 13. Диафрагмын засвар

№	Хийгдэх ажлууд	Хэмжих нэгж	Тоо хэмжээ	Тайлбар
1	Дулаанжуулалтын турбины ЦВД-ийн (үеийн тоо 1т+18) бүх диафрагмуудын хэвтээ разъёмыг шайбардаж нийлүүлэх, даруулгын нягтруулгыг сэргээж тэнхлэгийн зайг тохируулж, сегмент нягтруулгуудыг плоский пружины хамт тохируулах. Үүнд:	ком	16	
	<ul style="list-style-type: none"><li>• Диафрагмууд тэнхлэгийн дагуу шилжсэнийг засах.</li></ul>	ш	16	Диафрагмын дээд доод хагасд зэрэг хийгдэнэ.
	<ul style="list-style-type: none"><li>• Бүх диафрагм чиглүүлэгч хүрзэн дээр тогтсон хаг хусмыг цэвэрлэх</li></ul>	ком	16	
	<ul style="list-style-type: none"><li>• Диафрагмын хүрзний цохигдсон хэсгийг тэгшлэх</li></ul>	комп	16	
	<ul style="list-style-type: none"><li>• Дээд крышкийн диафрагм тогтоох даруулга боолтыг авах, резбаг сэргээх боолтыг шинээр солих. М10</li></ul>	ш	32	
	<ul style="list-style-type: none"><li>• Диафрагмуудын нягтруулганы даруулга боолтуудыг авах. Нүхний резбаг сэргээх, шинээр сольж боох</li></ul>	ш	84	

### 14. Эргэх диафрагмын засвар

№	Хийгдэх ажлууд	Хэмжих нэгж	Тоо хэмжээ	Тайлбар
---	----------------	-------------	------------	---------



1	Дулаанжуулалтын отбортой турбины эргэх заслонгийг засах элэгдсэн эд ангийг солих. Үүнд <ul style="list-style-type: none"><li>П,Т отборын диафрагмын штокын нягтруулах цагирагуудад үзлэг хийж засварлах</li><li>Эргэх диафрагмын зуйванжилт, цонхны хааж нээх хэсэг гацааг шалгах</li><li>Чиглүүлэгч боолтуудыг тайрч авах, шинээр тааруулж боох.</li></ul>	КОМ	2	Ф1008-1262мм Болт призонный M20x90-2ш Болт призонный M16x80-12ш Болт M20x100-4ш Болт M16x80-20ш Гайка M20-6ш Гайка M16-32ш
2	Эргэх диафрагмын задладаг разъёмыг шалгаж шайбардаж нийлүүлэх. 2 диафрагмын 8-н разъём.	м2	0.16	0.02x8=0.16
3	Үйлдвэрийн отборын эргэх диафрагмын эргэх хэсгийг плитагаар шайбардаж шалгаж тэгшлэж шайбардах.	м2	0.75	1.2x3.14x0.2=0.75
4	Дулаацуулгын отборын эргэх диафрагмын эргэх хэсгийг плитагаар шайбардаж шалгаж тэгшлэж шайбардах.	м2	0.88	1.4x3.14x0.2=0.88
5	П,Т отборын диафрагмын үл эргэх хэсгийн цонхны хааж нээгдэх хэсгийг шайбардаж тохируулах.	м2	0.192	0.6x0.01x16x2=0.192

### 15. Диафрагмын ба төгсгөлийн нягтруулгын төвлөрүүлэлт

№	Хийгдэх ажлууд	Хэмжих нэгж	Тоо хэмжээ	Тайлбар
1	Дулаанжуулалтын турбины урсгал хэсгийг лазер багажаар төвлөрүүлэх, нягтруулагчийн зайг шалгаж тохируулах	3 удаа	23	Роторын хэмжилттэй харьцуулах

### 16. Роторуудын засвар

д/д	Хийгдэх ажлууд	Хэмжих нэгж	Тоо ширхэг	Тайлбар
1	Турбины урсгал хэсгийн тэнхлэгийн ба радиусын дагуу зайг хэмжих, тохируулах	удаа	4	
2	Роторын гулзайлтыг шалгах	удаа	3	24 цэгт
3	Турбины роторт гадна үзлэг, өнгөт гэмтэл илрүүлэлт, соронзон нунтаг, хэт богино авианы аргаар шалгалт хийх	удаа	2	
4	Турбины роторын хаг хусам цэвэрлэх, механик, дулааны боловсруулалт хийх, усик солихгүй засвар	Ком	1	





	<p>Үүнд:</p> <ol style="list-style-type: none"> <li>1-р холхивчийн <math>\Phi 200</math>мм, <math>L=300</math>мм, <math>S=0,19</math>м<sup>2</sup> хүзүүг 0,02мм хүртэл өнгөлөх</li> <li>2-р холхивчийн <math>\Phi 260</math>мм, <math>L=320</math>мм, <math>S=0,26</math>м<sup>2</sup> хүзүүг 0,02мм хүртэл өнгөлөх</li> <li>Тулах дискийн <math>\Phi 320</math>, <math>\Phi 380</math>мм <math>S=0,098</math>м<sup>2</sup>, <math>S=0,065</math>м<sup>2</sup> ажлын, ажлын бус талыг 0,02мм хүртэл пертирка, пастгой зэргээр нарийн өнгөлгөө хийж цохиог шалгах.</li> <li>Роторын дискүүдийн суултыг шалгах</li> </ol>			<p>Холхивчийн хүзүү, тулах дискний гадаргуу дараах шаардлагыг хангасан байх ёстой.</p> <ol style="list-style-type: none"> <li>1. Цилиндр болон параллель байдлын зөрүү 0,02мм-ээс ихгүй</li> <li>2. Хавтгай байдлын зөрүү 0,01мм</li> <li>3. Боловсруулалтын цэвэршилт <math>\nabla^8</math>, <math>Ra=0,4</math> багагүй</li> </ol>
5	Сүүлийн үеийн ажлын хүрзний толгой шипа сэргээх засвар	үе	2	
6	Турбины роторыг өргөж авах, засвар хийх байрлуулах	удаа	5	жин=9,8 тн
7	Генераторын роторын 3,4-р холхивчийн $\Phi 280$ , $320$ мм, $L=350$ мм, $S=0,31$ м <sup>2</sup> хүзүүг 0,02мм хүртэл өнгөлөх	ш	2	$\nabla^8$ , $Ra=0,4$
8	Турбин, генераторын роторт станок дээр блансировка хийх. Тур-9,8тн ген-16,2тн	удаа	1	Өргөх, зөөх, туршилтын ачаа тавих, ачаа бэхлэх ажлуудыг тооцох.
9	Генераторын роторын агаарын зайг шалгаж үзэх, өмнөх хэмжилттэй харьцуулж дүгнэлт гаргах	удаа	2	Засварын өмнө дараах хэмжилтийг авч харьцуулах
10	Генераторын хөнгөн цагаан нягтруулгыг засварлаж зазорыг тааруулах	хос	2	
11	Турбины голуудын төвлөрүүлэлтийг хагас муфтаар шалгах, тохируулах	удаа	1	
12	Турбины маятник шалгаж тохируулах.	ком	2	

### 17. Тосны системийн засвар

Тосны шугам				
д/д	Хийгдэх ажлууд	Хэмжих нэгж	Тоо ширхэг	Тайлбар
1	Тосны системийг уураар угааж цэвэрлэхэд бэлтгэх	комп	1	
2	Тосны системийн шугам хоолойг задлах, цэвэрлэх, жийрэг сольж буцааж угсрах засвар. Үүнд:	Комп	1	$\Phi 219$ мм-18м $\Phi 159$ мм-4м $\Phi 108$ мм-32м $\Phi 76$ мм-12м $\Phi 57$ мм-24м
	<ol style="list-style-type: none"> <li>1. Тосны буцаахгүй <math>\Phi 108</math> мм, 84мм, 45 мм шарикан клапан задлаж нягтыг шалгаж буцааж угсрах</li> <li>2. Тосны системийг даралттай халуун ус болон уураар угааж</li> </ol>	ш	6	$\Phi 20-40$ мм-40м /тосны системд тос хөргөгч, тосны бак орохгүй засварын ажил/



	цэвэрлэх, даралттай агаараар үлээлгэж хатаах			
3	Тосны сливийн цонхны шил солих цэвэрлэх	ш	5	
Тосны фильтр /ФМ-70-2/				
д/д	Хийгдэх ажлууд	Хэмжих нэгж	Тоо ширхэг	Тайлбар
1	Тосны фильтрийг задлах, их засвар хийх, цэвэрлэгээ хийж угсрах	ш	2	22,5 м3/ц
Усны фильтр /ФВ-250/				
д/д	Хийгдэх ажлууд	Хэмжих нэгж	Тоо ширхэг	Тайлбар
1	Усны фильтрийг задлах, их засвар хийх, цэвэрлэгээ хийж угсрах	ш	2	

### 18. Жийрэг бэлтгэх ажил

д/д	Хийгдэх ажлууд	Хэмжих нэгж	Тоо ширхэг	Тайлбар
1	Паронитаар жийрэг бэлдэх, диаметр ф15-32мм	ш	20	
2	Ф40-80мм	ш	15	
3	Ф100-150мм	ш	35	
4	Ф200-400мм	ш	16	
5	Ф450-600мм	ш	20	
6	Ф800-1000мм	ш	8	
7	Зэс, нержвик, метал жийрэг бэлдэж хийх ф15-32мм	ш	20	
8	Ф40-80мм	ш	60	
9	Ф200-400мм	ш	10	

### 19. Өрлөг дулаалгын ажил

д/д	Хийгдэх ажлууд	Хэмжих нэгж	Тоо ширхэг	Тайлбар
1	Турбины цилиндрийн дулаалгыг бүрэн буулгаж авах, дулаалгыг шинээр технологийн дагуу хийх	М <sup>2</sup>	24	
2	Турбины цилиндрийн обшивкийг шинээр солих	ком	1	
3	Стопорный клапаны обшивка шинээр солих	ком	2	
5	Хурц уур, тэжээлийн усны шугам төмөр обшейк хийх	ком	2	

### 20. Будгийн ажил

д/д	Хийгдэх ажлууд	Хэмжих нэгж	Тоо ширхэг	Тайлбар
1	Турбины обшивка будах	М <sup>2</sup>	30	Цэнхэр
2	Холхивч №2-6-н корпус будах	М <sup>2</sup>	5	Шар
3	1-р блок будах	М <sup>2</sup>	2	Шар



ДУЛААНЫ ГУРАВДУГААР ЦАХИЛГААН СТАНЦ  
ТӨРИЙН ӨМЧИТ ХУВЬЦААТ КОМПАНИ

АШБ-ЗХА -09-2015

Хувилбар 1

4	Тос хөргөгчийн корпус будах	M <sup>2</sup>	5	Шар
5	Үндсэн масло бак будах	M <sup>2</sup>	20	Шар
6	Дренажын масло ба будах	M <sup>2</sup>	4	Шар
7	ПНД№1,2,3-н гадна обшивка будах	M <sup>2</sup>	20	Ногоон
8	Маслын шугам хоолой будах	M <sup>2</sup>	14	Шар
9	Эжекторын корпус будах	M <sup>2</sup>	6	Саарал
10	ЦЭН,КЭН,НГО, тосны насосуудыг будах	M <sup>2</sup>	12	Цэнхэр
11	Конденсаторыг будах	M <sup>2</sup>	36	Цэнхэр
12	ПВД№4,5-н гадна обшивка будах	M <sup>2</sup>	16	Ногоон
13	Турбины бүх шат тавцангийн хашлагыг будах	M <sup>2</sup>	10	Улаан, шар
14	Эргэлтийн усны системийн шугамыг будах	M <sup>2</sup>	32	Хар
15	Генераторыг будах	M <sup>2</sup>	30	Цэнхэр

Хянасан: ЗХА-ны дарга

 Ц.Батмагнай

ЗХА-ны ахлах инженер

 Я.Батдорж

ӨДТ Цехийн дарга

 Э.Нямдаваа

Ажлын эзэлхүүн гаргасан:

ЗХА-ны турбины инженер  Ж.Лхагвасүрэн



**ТУРБОГЕНЕРАТОР№7-ЫН ИХ ЗАСВАРТ ШААРДЛАГАТАЙ СЭЛБЭГ,  
МАТЕРИАЛЫН ЖАГСААЛТ****21. Турбины үйлдвэрийн сэлбэгийн жагсаалт**

№	Найменование	Куда входит	№ черт	Ед. Измер	Кол-во	Примечание
1	Корпус турбины передняя часть	Турбина паровая 108-Б-175	120-Б-483	комп	1	
2	Корпус турбины средняя часть		120-Б-485	комп	1	
3	Корпус турбины ЧНД		120-Б-551	комп	1	
4	Парораспределение ЧВД	Корпус турбины передняя часть	112-Б-080	комп	1	
5	Сегмент сопел		122-С-102	комп	1	
6	Болт специальный М24х2		181-С-0738	шт	19	
7	Шайба специальная		181-М-3531	шт	19	
8	Штифт цилиндрический 25Гх55		П1-2555-Б82	шт	4	
9	Направляющий аппарат и шит паровой		131-Б-030/1	комп	1	
10	Винт специальный		181-М-1761/2	шт	9	
11	Брусок распорный		120-М214	шт	30	
12	Вставка		122-М-033	шт	2	
13	Вставка		122-М-032	шт	14	
14	Штифт цилиндрический 25Гх12		П1-0512-Б82	шт	16	
15	Вставка из 2-х половин		122-С-0196-03	шт	1	
16	Шпонк		182-М-482	шт	2	
17	Шпонк		182-М-450	шт	2	
18	Шпонк специальная		182-С-030/1	шт	1	
19	Направляющая	182-С-026	шт	1		
20	Быстрозапорный клапан захлопка КЗ-1000		110-Б-104	шт	1	

**22. Материалын жагсаалт**

№	Материал сэлбэгийн нэрс	Хэмжих нэгж	Нийт тоо хэмжээ	Тайлбар
1	Труба ф28х2.5мм 12Х1МФ	тн	0,0276	Турбины отсосын шугам
2	Импульсийн труба ф16мм	м	16	Тохируулгын блок болон импульсийн труба
3	Труба ф108х4.5мм	тн	0,48	Слив, нягтруулгын шугам солиход
4	Труба ф159х6мм	тн	0,12	Арын дренаж, цуглуулагч, нягтруулгын шугам
5	Импульсийн труба ф12мм	м	24	Импульсын шугам
6	Труба ф32х4мм /сангийн/	тн	0,066	Шугам солих
7	Труба -нерж ф16мм	тн	0,00828	Сорцын шугам
8	Отвод ф159х6мм	ширхэг	12	Конденсатын шугамд
9	Баббит Б-83	кг	100	Холхивчны засварт
10	Цагаан тугалга	кг	2	Холхивчны засварт
11	Паронит ПОН-Б 0.8х150х100	кг	15	
12	Паронит ПОН-Б 1.5х150х100	кг	60	
13	Паронит ПОН-Б 3.0х150х100	кг	140	
14	Сальник АГИ ф16х16мм	кг	60	
15	Сальник АГИ ф24х24мм	кг	60	
16	Мөнгөлөг графит	кг	10	Засварын ажилд
17	Зүлгүүр Р60-600	м	40	өнгөлгөөнд
18	Зүлгүүр Р80-300мм	м2	20	
19	Зүлгүүр ф100 шлиф	ш	40	
20	Зүлгүүр ф125 шлиф	ш	40	
21	Төмрийн хөрөөний ир 18х12х300	ш	40	Хөргөлт импульсын шугам огтлох
22	Пропан хий LPG	кг	100	Засварын ажилд
23	Хүчилтөрөгч /6м3/	М3	200	Засварын ажилд
24	Электрод J421 Ф4мм	кг	15	Общивка хашлага
25	Электрод Э50А-УОНИ-13/55-ф3,0мм	кг	40	



ДУЛААНЫ ГУРАВДУГААР ЦАХИЛГААН СТАНЦ  
ТӨРИЙН ӨМЧИТ ХУВЬЦААТ КОМПАНИ

АШБ-ЗХА -09-2015

Хувилбар 1

26	Электрод Э50А-УОНИ-13/55-ф4,0мм	кг	50	
27	Электрод Э50А-ЦУ-5-ф2,5мм	кг	50	
28	Электрод Э-09Х1МФ-ТМЛ-3У-ф3,0мм	кг	20	Уурын шугамд
29	Электрод Э-09Х1МФ-ЦЛ-39-ф2,5мм	кг	15	-----"
30	Электрод ЦТ-28	кг	10	Напловка тавих
31	Электрод Э-06Х25-АНЖР-2-ф3,0мм	кг	10	Напловка тавих
32	Электрод Э-11Х15-ЭА-395/9-ф3,0мм	кг	10	-----"
33	Электрод хөнгөн цагаан	ш	60	Хөнгөн цагаан нягтруулга гагнах
34	Точилын чулуу ф400х205х40	ш	2	Цилиндр, диафрагм, дискний өнгөлгөөнд
35	Арчих материал	кг	160	Эд ангийн цэвэрлэгээнд
36	Совелит плита ПТС-450	м <sup>3</sup>	6	Дулаалга хийх
37	Нунтаг азбест А-6К-30	тн	5,2	Дулаалга хийх
38	Хөнгөн цагааны силкат рулон	м <sup>3</sup>	10	
39	Хөнгөн цагааны силкатны нунтаг	тн	0,25	Дулаалгын өнгөлгөөнд
40	Чулуун хөвөн	м <sup>3</sup>	15	Шугмын дулаалгад
41	Шнур азбест ШАОН ф20мм	кг	200	Дренажын шугмын дулаалгад
42	Ямбуу даавуу	м	200	Дулаалгын гадуур ороох
43	Мараль	м	10	Тосны прокачка, ажилд
44	Шингэн шил Р=1.143-152 300-600	кг	200	Дулаалга хийхэд
45	Барилгын цемент	тн	2,5	Дулаалга хийхэд
46	Будаг - грунт	кг	20	
47	Бор цаас	м <sup>2</sup>	20	
48	Галын тоосго ША-10 ГОСТ 390-96	тн	2	Цилиндрийн дулаалгад
49	Пересшпан б=0.1-0.5мм	кг	2	Тохируулга маслын системийн засварт
50	Бөөрөнхий резин ф3-6мм	кг	1	Маслын насосны засварт
51	Өнгөлгөөний прошок	кг	0.5	Клапан өнгөлгөөнд
52	Сальник резин	ш	4	Масло насоснуудын засварт
53	Будаг -төрөл бүрийн	кг	54	Ногоон будаг
54		кг	72	Цэнхэр будаг
55		кг	72	Улаан будаг
56		кг	36	Шар будаг
57	Лак БТ-95	кг	18	-----"
58	Будаг -боронз /0.6кг/	ш	8	-----"
59	Будаг шингэлэгч	кг	30	-----"
60	Шруп - төмрийн L= .....	хайрцаг	3	Дулаалгын төмөр боох
61	Спирт	литр	2	Холхивч, тохируулгын систем, крышкийн разъём цэвэрлэхэд
62	Спирт техникийн	литр	4	Нарийн эд ангийн цэвэрлэгээнд
63	Банз 50мм - хар	м <sup>3</sup>	2	Шат тавцан барихад
64	Дизелийн түлш / түлш	литр	250	
65	Цайрдсан лист 1х2,0х0,08	тн	1	Шугам хоолой, халаагчийн бүрээсд
66	Өнгөлөгч чулуу ф100	ширхэг	30	
67	Өнгөлөгч чулуу ф125	ш	24	Метал шинжилгээ
68	Өнгөлөгч чулуу Ф180	ш	24	Шугам хоолойн
69	Огтлогч чулуу ф100	ширхэг	30	
70	Огтлогч чулуу Ф125	ш	24	өнгөлгөөнд
71	Огтлогч чулуу ф180	ш	24	-----"
72	Ган лист б=2мм	тн	0,2	Турбины обшивка засах
73	Болт, гайка М8, L=400	ширхэг	60	Хаалт арматурын
74	Болт, гайка М36	ширхэг	40	Засварт
75	Азбестан даавуу АТ-1С	м <sup>2</sup>	240	Дулаалгад
76	Стеклоткань	м <sup>2</sup>	200	Дулаалгад
77	Ширмэн бэлдэц ф100/80	ш	2	Насосны нягтруулга
78	Ширмэн балбак ф350	ш	6	Муфт, рубашка зорох
79	Гулдмай -нерж ф16мм	кг	20	Диафрагм боолт зорох
80	Гулдмай -нерж ф120мм	кг	80	
81	Лист -зэс 2мм	кг	20	
82	Лист -гууль 1.5мм	кг	12	Маслын нягтруулгын усик хийх
83	Гулдмай -гууль Ф60мм	кг	10	Масло насос, хаалтны втулк зорох
84	Дулаалгын төмөр тор	боодол	3	Дулаалгын ажилд
85	Дулаалгын төмөр утас	кг	120	Дулаалгын ажилд



ДУЛААНЫ ГУРАВДУГААР ЦАХИЛГААН СТАНЦ  
ТӨРИЙН ӨМЧИТ ХУВЬЦААТ КОМПАНИ

АШБ-ЗХА -09-2015

Хувилбар 1

86	Гурил	кг	10	Масло бакны цэвэрлэгээнд
87	Хөх цинк	кг	0,5	
88	Техникийн резин ТМКШ-4мм	кг	120	
89	Гетнакс б=1-3мм	кг	15	Подстулын изоляц
90	Текстолит б=5-6мм	кг	20	Гаргахад ивээс хийх
91	Өтгөн тос - литол 24	кг	10	Тосолгоонд
92	Ган фальго 0.05-0.10мм	м <sup>2</sup>	0,2	Холхивчийн засварт
93	Ган фальго 0.15-0.20мм	м <sup>2</sup>	0,2	
94	Ган фальго 0.30-0.50мм	м <sup>2</sup>	0,2	
95	Лист -нерж 2мм	кг	48	Хөргөлтийн усны филтэрт
96	Селикон НТ-300	ш	6	Холхивч, тохируулга, маслын системд
97	Селикон барилгын	ш	6	
98	Металл цайр үрлэн 500гр	ширхэг	1	Холхивчны засварт
99	Давсны хүчил х.ц	л	2	
100	Өтгөн тос - циатом 201	кг	4.8	
101	Лист б=30мм	тн	0,3	Фланц зорох
102	Круг төмөр ф12-18мм 12Х1МФ	тн	0,5	Чиглүүлэгч болт зорох
103	Круг төмөр ф20-32мм 12Х1МФ	тн	1	
104	Круг төмөр ф40-60мм 12Х1МФ	тн	1	
105	6-н талт S24 СТ20	кг	11.8	Болт зорох
106	6-н талт S32 СТ20	кг	21	
107	6-н талт S36 СТ20	кг	26	
108	Боолт, гайка M12-16	ш	150	
109	Боолт, гайка M18-22	ш	40	
110	Боолт, гайка M24-30	ш	40	
111	MFZ-2 мастик	кг	30	Крышка хаах
112	Угольник 32x32мм	тн	0,046	Общивканы засварт
113	Угольник 45x45мм	тн	0,081	
114	Полоса төмөр 30x4мм	тн	0,019	Общивканы засварт
115	Полоса төмөр 65x6мм	тн	0,61	Шат тавцангийн хашлага
116	Рифлённый лист б-5мм	тн	0,424	Шал тавцангийн засварт
117	Молибдиновая мазь	ш	1	Пальц тослох
118	Зэв арилгагч	ш	20	Засварын ажилд
119	Арзгар даавуу	м	10	Засварын ажилд
120	Металл щётка бариултай	ш	10	
121	Огтлогч чулуу ф150	ш	30	
122	Огтлогч чулуу ф100	ш	50	
123	Огтлогч чулуу ф350	ш	8	
124	Өнгөлөгч чулуу ф150	ш	30	
125	Өнгөлөгч чулуу ф100	ш	30	
126	Болт, гайка м20	ш	40	
127	Круг төмөр ф20-32мм 12Х1МФ	тн	0.05	
128	Лист -нерж 10мм	тн	0.04	
129	Аргон хий /6кг/	ш	3	
130	Аргон гагнуурын утас TIG-50 EA70S3	кг	10	
131	Хар плёнка	М2	100	
132	Лейкопластырь 4x500см	боод	15	Зазор шалгах
133	Халаадаг гуурс 80/40	м	10	
134	Төмрийн маркер	ш	3	

Хянасан: ЗХА-ны дарга

ӨДТ Цехийн дарга

Нормчлолын инженер

Сэлбэг материалын жагсаалт гаргасан:  
ЗХА-ны турбины инженер

 Ц.Батмагнай ✓

 Э.Нямдаваа

 Ж.Гочоо. ✓

 Ж.Лхагвасүрэн.



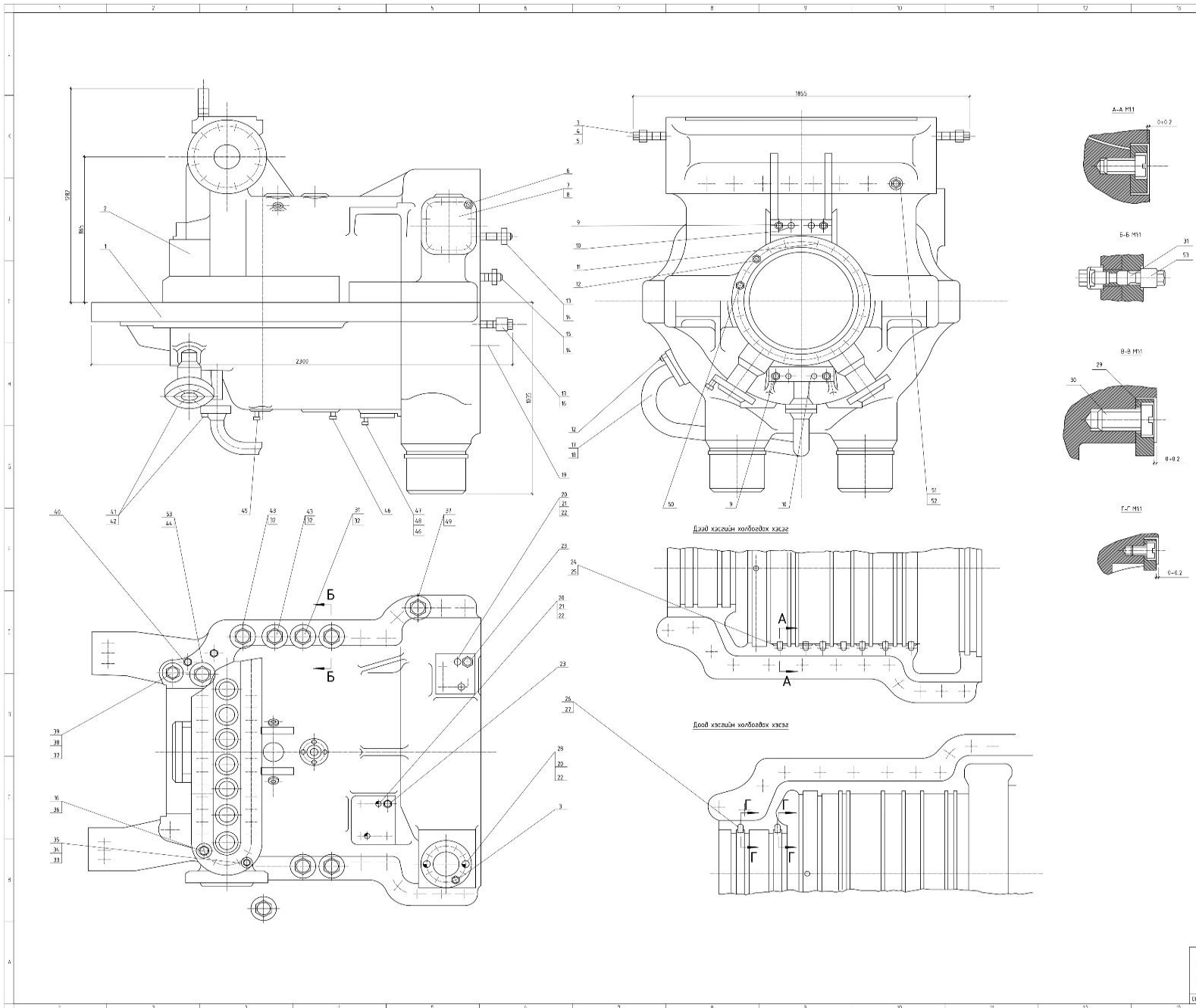

Бөйөмө	Табалгасы	Аты	Табалга	Тоо сан
1	10-5-185	Түрбана көчүрүчү доош үрөү хэсэг		1
2	10-5-185	Түрбана көчүрүчү доош үрөү хэсэг		1
3	Г.4-К2 К82	Мөхөмөл аякы М4х3		24
4	ШР5-4П8К82	Шхыкы М4х3х10		24
5	0465-20 Б.8	Жаагын ШР5-8		2
6	01-345 К82	Бөмө М10х25		20
7	Г2-11-108	Аякы мөхөмөл		1
8	10-11-105	Жаагын №1	Б.А. Паранжы	1
9	01-2700 К82	Бөмө М10х40		4
10	Г1-250 Б82	Шхыкы цоног		4
11	031-83 5 К16	Вякы М10х25		2
12	01-1640 К82	Бөмө М10х40		16
13	ШР5-4П85 К82	Шхыкы М4х3х105		28
14	01-1-1993	Гайка М10х1		30
15	ШР5-4П85 К82	Шхыкы М4х3х100		4
16	Г1-48 К82	Шхыкы Б.А. М10х2		4
17	02-11-181	Жаагын		2
18	09-5-4-88	Түрбана мөхөмөл		1
19	Г1-2000 Г17	Шхыкы ш. м. М10х20		2
20	Г2-12 К82	Гайка М10		6
21	Г22-1210 Б82	Шхыкы көчүрүчү реж. х. х. М10		4
22	ГШ1-12 Б81	Шхыкы 12		6
23	01-2470 К82	Бөмө М10х30		8
24	030-1-206	Гайка мөхөмөл		16
25	013-222 К82	Вякы М12х22		16
26	02-11-409	Шхыкы		4
27	015-080 К82	Вякы М8х6		4
28	Г22-1510 Б82	Шхыкы көчүрүчү реж. х. х. М1х50		2
29	10-11-259	Түрбана мөхөмөл		2
30	013-163 К82	Вякы М10х20		2
31	015-10400 К82	Шхыкы М10х4х400		4
32	Г1-90 К82	Мөхөмөл аякы М10х4		16
33	Г2225 10 Б82	Шхыкы көчүрүчү 20х20		2
34	Г1-25 К82	Мөхөмөл аякы М10		2
35	ГШ1-20 К56	Шхыкы 20		2
36	ШР5-4П85 К82	Шхыкы М4х3х150		38
37	Г44-4 К82	Мөхөмөл аякы М10х4		16
38	ШР5-4П85 К82	Шхыкы М4х3х200		2
39	0080-01 К37	Түрбана М10х1		30
40	01-11-176 Б.1	Мөхөмөл аякы Бөмө М12		2
41	01-1865 К82	Бөмө М10х45		24
42	Г2-16 К82	Гайка М16		24
43	013-30350 К82	Шхыкы М10х4х350		5
44	01-11-2856	Түрбана мөхөмөл		4
45	01-1228 К82	Бөмө М10х20		4
46	01-2050 К82	Бөмө М10х50		16
47	01-06-10 Г20	Түрбана		1
48	0465-20 Б.8	Жаагын ШР5-8 №1		1
49	ШР3-4П260 К82	Шхыкы М4х3х260		12
50	01-11-2480	Түрбана Бөмө		6
51	0465-20 Б.8	Шхыкы жаагын ШР5-8 2х2		8
52	0080-01 К37	Түрбана мөхөмөл		8
53	01-11-176 3/5	Шхыкы М10х4		2

Табалга  
 Хаттаа: көчүрүчүчү хэсэгди ширээгичине көчүрүчү мөхөмөл хөдө  
 жана башкалар үчүн жана башка жерлерде доош хэсэгине берил  
 өлчөмдөрү менен берилген. Шхыкы мөхөмөл үчүн башкалар 0.5  
 ммгө чейинки башкалар. Жергиликтүү ширээгичине мөхөмөл  
 1-1500 0.01-1 ммгө чейинки башкалар. Ширээгичине башкалар  
 өлчөмдөрү менен берилген.

Чыгаргычтар: мөх. Хон-Жуу Бүрүс, 3-о көрө  
 ДИНАМИКА ГИДРОЛОЖИКАР ДАХИЛГЭ АНН СТАНЦИА ГЭЛЖИН НЭГ

Мөөнө	09-02-2024	Түрбана	09-02-2024
Гүндөткөчү	А.Мөхөмөл	Мөхөмөл	М.05
Шараяк	А.Мөхөмөл	Мөхөмөл	М.05

09.02.2024

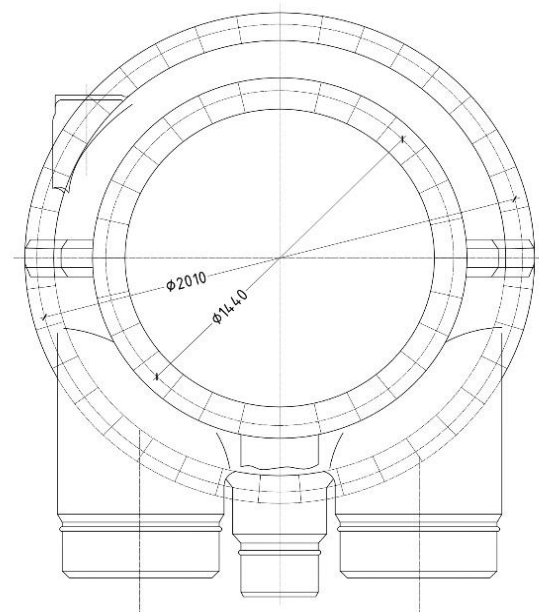
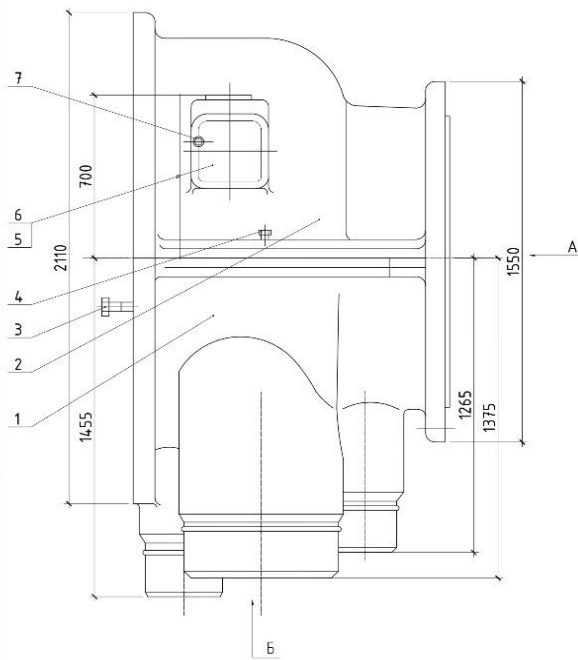

Двад хэсгийн нийлж холбогдох дайдал

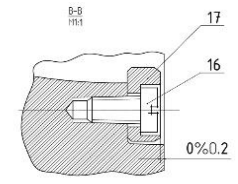
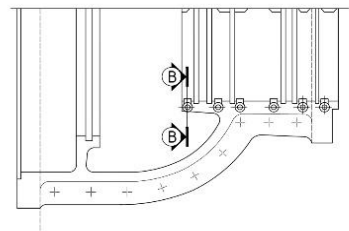

Двад хэсгийн нийлж холбогдох дайдал

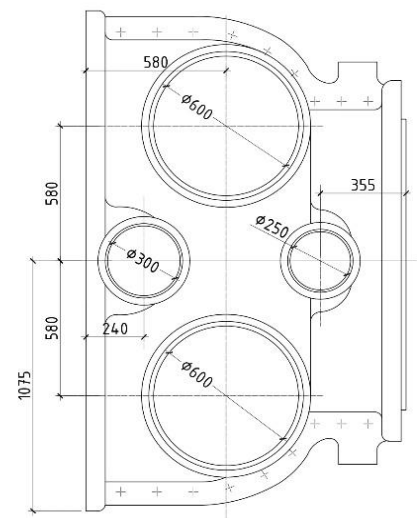
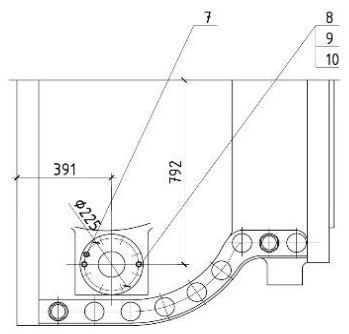
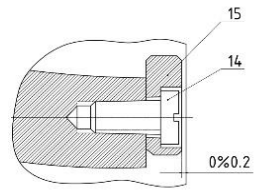
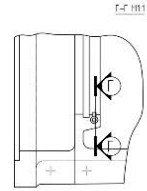

Тайлбар:  
Хийгдэх хөвдөгний хэсгийн тооллын өөрчлөлтөд хийгдэх хөвдөгний хэсгийн хэмжээний өөрчлөлтөд тусгай анхаарлыг хандуулах шаардлагатай. Хөвдөгний хэсгийн хэмжээний өөрчлөлтөд тусгай анхаарлыг хандуулах шаардлагатай. Хөвдөгний хэсгийн хэмжээний өөрчлөлтөд тусгай анхаарлыг хандуулах шаардлагатай.

Боловсон	Тайлбар	Ноомил	Тойгир	Тоо ширээ
1	БЭ-Б-346	Туркын норгыг	Бийд дунд хэсэг	1
2	БЭ-Б-346	Туркын норгыг	Бийд дунд хэсэг	1
3	БЭ-Б-346-403	Болон нхч-38		12
4	БЭ-Б-346-403	Болон нхч-38		2
5	БЭ-Б-346	Болон нхч-38		1
6	БЭ-Б-346	Болон нхч-38		1
7	БЭ-Б-346-403	Болон нхч-38		20
8	БЭ-Б-346-403	Болон нхч-38		2
9	БЭ-Б-346-403	Болон нхч-38		2
10	БЭ-Б-346-403	Болон нхч-38		2
11	БЭ-Б-346-403	Болон нхч-38		2
12	БЭ-Б-346-403	Болон нхч-38		20
13	БЭ-Б-346-403	Болон нхч-38		2
14	БЭ-Б-346-403	Болон нхч-38		2
15	БЭ-Б-346-403	Болон нхч-38		2
16	БЭ-Б-346-403	Болон нхч-38		12
17	БЭ-Б-346-403	Болон нхч-38		12

Хөвдөгний хэсгийн тооллын өөрчлөлтөд хийгдэх хөвдөгний хэсгийн хэмжээний өөрчлөлтөд тусгай анхаарлыг хандуулах шаардлагатай.

ОПТИМАЛ ЭР ХЭХК

ЭГ Ширээ: 01-01/2024  
Мэргэжл: МЭС  
Огноо: 2024  
Тайлбар: Шалгах Аргаар  
Хөвдөг: ДМ-5 208-Б-485

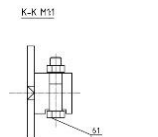
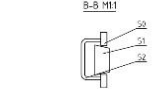
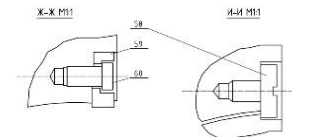
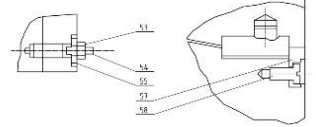
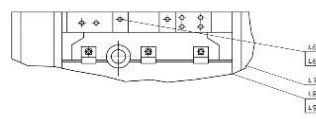
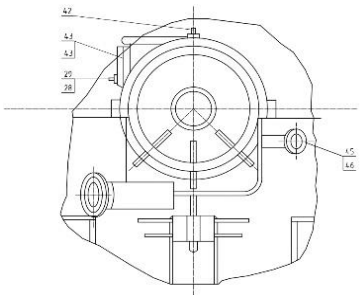
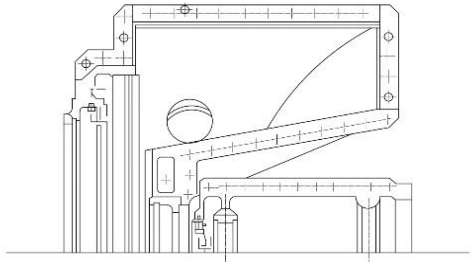
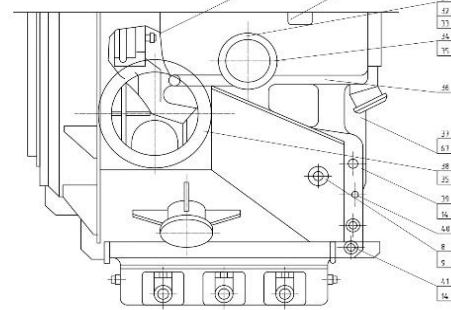
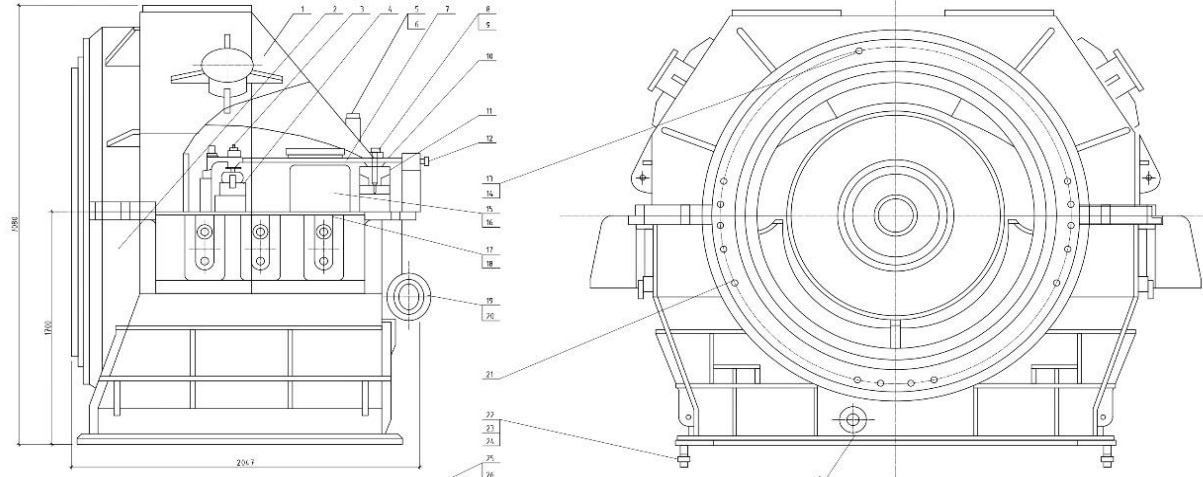

№	Код	Наименование	Материал	Тайпбар	Тос широк
1	100-5-550	Циркован корпус; 6003 шарик подшип			1
2	100-5-540	Циркован корпус; 6003 шарик подшип			1
3	100-5-578	Резьбовая втулка			1
4	100-5-580	Арм. колпачок; 6003 подшип			1
5	100-5-582	Болты М10х12 ГОСТ 1959			1
6	100-5-583	Жакез 6003-5-52			1
7	100-5-584	Арм. колпачок; 6003 подшип			1
8	100-5-585	Болты М10х12 ГОСТ 1959			3
9	100-5-586	Жакез 6003-5-52			3
10	100-5-587	Втулка			2
11	100-5-588	Втулка; 6003-5-52			1
12	100-5-589	Болты М10х12			12
13	100-5-590	Шпилька М10х100			32
14	100-5-591	Гайка М10			32
15	100-5-592	Резьбовая втулка; 6003 подшип			1
16	100-5-593	Резьбовая втулка; 6003 подшип			1
17	100-5-594	Болты М10х12			8
18	100-5-595	Шпилька М10			8
19	100-5-596	Болты М10х12			8
20	100-5-597	Жакез 6003-5-52		Параметр	1
21	100-5-598	Шпилька М10х100			2
22	100-5-599	Шпилька М10х100			62
23	100-5-600	Резьбовая втулка М10х12			2
24	100-5-601	Жакез 6003-5-52			62
25	100-5-602	Болты М10х12			76
26	100-5-603	Жакез 6003-5-52			12
27	100-5-604	Кольцо; 6003 подшип			1
28	100-5-605	Шпилька М10х100			12
29	100-5-606	Гайка М10			12
30	100-5-607	Шпилька М10х100			4
31	100-5-608	Гайка М10			2
32	100-5-609	Шпилька М10			2
33	100-5-610	Шпилька М10х100			10
34	100-5-611	Гайка М10			10
35	100-5-612	Шпилька М10х100			42
36	100-5-613	Шпилька М10х100			2
37	100-5-614	Шпилька М10х100			22
38	100-5-615	Шпилька М10х100			52
39	100-5-616	Болты М10х12			4
40	100-5-617	Гайка М10			4
41	100-5-618	Шпилька М10х100			58
42	100-5-619	Гайка М10			3
43	100-5-620	Шпилька М10			1
44	100-5-621	Жакез 6003-5-52		Характеристики	1
45	100-5-622	Болты М10х12			4
46	100-5-623	Жакез 6003-5-52		Параметр	2
47	100-5-624	Болты М10х12			8
48	100-5-625	Соединительная втулка			3
49	100-5-626	Жакез 6003-5-52			3
50	100-5-627	Болты М10			6
51	100-5-628	Шпилька М10х100			1
52	100-5-629	Жакез 6003-5-52		Корпус; 6003 подшип	1
53	100-5-630	Гайка М10			2
54	100-5-631	Шпилька М10х100			2
55	100-5-632	Шпилька М10			2
56	100-5-633	Шпилька М10х100			2
57	100-5-634	Шпилька М10х100			2
58	100-5-635	Гайка М10			2
59	100-5-636	Шпилька М10х100			6
60	100-5-637	Шпилька М10х100			6
61	100-5-638	Болты М10х12			2
62	100-5-639	Шпилька М10			2
63	100-5-640	Болты М10х12			4
64	100-5-641	Гайка М10			22

Техническое описание

1. Циркован корпус; 6003 шарик подшип; 6003 шарик подшип
2. Циркован корпус; 6003 шарик подшип; 6003 шарик подшип
3. Резьбовая втулка
4. Арм. колпачок; 6003 подшип
5. Болты М10х12 ГОСТ 1959
6. Жакез 6003-5-52
7. Арм. колпачок; 6003 подшип
8. Болты М10х12 ГОСТ 1959
9. Жакез 6003-5-52
10. Втулка
11. Втулка; 6003-5-52
12. Болты М10х12
13. Шпилька М10х100
14. Гайка М10
15. Резьбовая втулка; 6003 подшип
16. Резьбовая втулка; 6003 подшип
17. Болты М10х12
18. Шпилька М10
19. Болты М10х12
20. Жакез 6003-5-52
21. Шпилька М10х100
22. Шпилька М10х100
23. Резьбовая втулка М10х12
24. Жакез 6003-5-52
25. Болты М10х12
26. Жакез 6003-5-52
27. Кольцо; 6003 подшип
28. Шпилька М10х100
29. Гайка М10
30. Шпилька М10х100
31. Гайка М10
32. Шпилька М10
33. Шпилька М10х100
34. Гайка М10
35. Шпилька М10х100
36. Шпилька М10х100
37. Шпилька М10х100
38. Шпилька М10х100
39. Болты М10х12
40. Гайка М10
41. Шпилька М10х100
42. Гайка М10
43. Шпилька М10
44. Жакез 6003-5-52
45. Болты М10х12
46. Жакез 6003-5-52
47. Болты М10х12
48. Соединительная втулка
49. Жакез 6003-5-52
50. Болты М10
51. Шпилька М10х100
52. Жакез 6003-5-52
53. Гайка М10
54. Шпилька М10х100
55. Шпилька М10
56. Шпилька М10х100
57. Шпилька М10х100
58. Гайка М10
59. Шпилька М10х100
60. Шпилька М10х100
61. Болты М10х12
62. Шпилька М10
63. Болты М10х12
64. Гайка М10

УТВЕРЖДЕНО: \_\_\_\_\_

Исполнитель: \_\_\_\_\_

Проверенный: \_\_\_\_\_

Дизайнер: \_\_\_\_\_

Масштаб: \_\_\_\_\_

Дата: \_\_\_\_\_

Лист: \_\_\_\_\_

Всего листов: \_\_\_\_\_

#### IV БҮЛЭГ. ТЕНДЕРИЙН ҮНЭЛГЭЭНД ХАРГАЛЗАХ НЭМЭЛТ ШАЛГУУР ҮЗҮҮЛЭЛТ

Өгөгдлийн хүснэгтийн ТШЗ 32.1-д үнэлгээнд харгалзах шалгуур үзүүлэлт ашиглахаар заасан бол захиалагч тендерийн үнэлгээнд харгалзах шалгуур үзүүлэлтийг үлдээж бусад шалгуур үзүүлэлтийг хасна.

Энэ бүлэг нь ТШЗ-ны зүйл бөгөөд захиалагч Өгөгдлийн хүснэгтэд тусгайлан зөвшөөрсөн бол тендерийн үнэлгээ хийхэд тендерийн маягтад тусгасан үнийн саналаас гадна энэ хэсэгт заасан нэг буюу хэд хэдэн шалгуур үзүүлэлтийг мөнгөөр илэрхийлэн, тендерийн үнийг хийсвэрээр нэмэгдүүлэх замаар тендерийн харьцуулах үнийг тодорхойлон үнэлгээ хийх зорилгоор ашиглана.

Захиалагч энэ хэсэгт зааснаас өөр шалгуур үзүүлэлтийг үнэлгээнд харгалзахгүй.

##### 1. Ажил дуусгах хугацаа: [**“Ашиглана” эсхүл “Ашиглахгүй” гэж бичих**]

*Хэрэв “ашиглах” бол: Тухайн тендер шалгаруулалтад холбогдох гэрээний дагуу гүйцэтгэх хуваарьт заасан зөвшөөрөгдөх хугацааны хооронд (гэрээний үүргийн гүйцэтгэлийг эхлэх эхний өдрөөс хойш үүрэг гүйцэтгэвэл зохих сүүлчийн өдрийг оролцуулан) гэрээний үүргийг хэрэгжүүлсэн байх шаардлагатай. Захиалагчийн заасан гэрээний үүрэг гүйцэтгэх хугацаанаас өмнө гүйцэтгэх санал ирүүлсэн тендерт урамшуулал, эсхүл үнэлгээнд бусад тендерээс давуу нөхцөл олгохгүй.*

*Захиалагч уг шалгуур үзүүлэлтийг үнэлгээнд ашиглахаар тусгайлан зөвшөөрсөн тохиолдолд захиалагчаас заасан гэрээний гүйцэтгэлийн хуваарьт зааснаас хоцорч гүйцэтгэхээр санал болгосон тендерээс татгалзахгүй ба үнэлгээнд харгалзах зорилгоор хоцорсон хоног тутамд **[хувь бичих]**–аар тооцож тендерийн харьцуулах үнэ дээр нэмнэ.*

*Захиалагчаас заасан гэрээний гүйцэтгэлийн хуваарьт зааснаас **[тоо бичих]**-аас илүү **[“сар”, “өдөр” гэдэг үгнээс сонгож бичих]** хоцроож гүйцэтгэх санал болгосон тендерээс татгалзана. Харин Өгөгдлийн хүснэгтэд тусгайлан зөвшөөрөөгүй тохиолдолд захиалагчийн тогтоосон гүйцэтгэлийн хуваариас хойш гүйцэтгэх санал ирүүлсэн тендерийг шаардлагад нийцээгүй гэж үзнэ.*

*1. Бараа, ажил, үйлчилгээний гэрээний гүйцэтгэлийн дараах үйлчилгээг захиалагчийн заасан газар үзүүлэх боломж: [**“Ашиглана” эсхүл “Ашиглахгүй” гэж бичих.**]*

*Хэрэв “ашиглах” бол урсгал засвар үйлчилгээний цэг бий болгох болон үндсэн/шаардлагатай сэлбэг хэрэгслээр хангахын тулд захиалагчид шаардагдах зардлыг тусад нь үнэлж ирүүлсэн бол түүнийг үнэлгээний зорилгоор тендерийн харьцуулах үнэ дээр нэмж үнэлнэ.*

##### 2. Байгаль орчинд нөлөөлөх байдал: [**“Ашиглана” эсхүл “Ашиглахгүй” гэж бичих.**]

*Гэрээний гүйцэтгэлийн явцад байгаль орчинд нөлөөлөх байдалтай холбоотой дараах үзүүлэлтийг үнэлгээнд харгалзан үзэж, тендерийн харьцуулах үнэ дээр хийсвэрээр нэмж үнэлнэ. [**Захиалагч харгалзан үзэх шалгуур үзүүлэлт, түүнд хамаарах утгыг доор жагсааж бичих.**]*

##### 3. Хуульд нийцсэн бусад шалгуур үзүүлэлт: [**“Ашиглана” эсхүл “Ашиглахгүй” гэж бичих.**]

*Гэрээний гүйцэтгэлд хамаарах хуульд нийцсэн дараах үзүүлэлтийг үнэлгээнд харгалзан үзэж, тендерийн харьцуулах үнэ дээр хийсвэрээр нэмж үнэлнэ. [**Захиалагч харгалзан үзэх шалгуур үзүүлэлт, түүнд хамаарах утгыг доор жагсааж бичих.**]*

##### 4. Тухайлбал хуулийн 12.3-т заасныг үндэслэн тендерийн үнэлгээнд эрчим хүч, байгалийн нөөцийн хэмнэлттэй, эдийн засгийн үр ашигтай хэрэглээний тогтвортой байдлыг хангах, байгаль орчин, хүний эрүүл мэндэд сөрөг нөлөөгүй, хүлэмжийн хийн

*ялгарал болон хаягдал багатай, уур амьсгалын өөрчлөлтөд дасан зохицох, ногоон орчныг бүрдүүлэхэд чиглэсэн бараа нийлүүлэх тендерийн харьцуулах үнийг дараах байдлаар тодорхойлж болно.*

## **V БҮЛЭГ. ТЕНДЕРИЙН ЖИШИГ МАЯГТ**

Маягт 1. Тендер илгээх

Маягт 2. Хүний нөөцийн мэдээлэл

Маягт 3. Үндсэн тоног төхөөрөмж, техник хэрэгслийн мэдээлэл

Маягт 4. Ижил төстэй ажил гүйцэтгэсэн гэрээний мэдээлэл

Маягт 5. Хэрэгжүүлж байгаа, хэрэгжүүлэхээр эрх авсан гэрээний мэдээлэл

Маягт 6. Ижил төстэй гэрээний дэлгэрэнгүй мэдээлэл

Маягт 7. Нууцалсан баримт бичиг, мэдээллийн жагсаалт



## Маягт 1. Тендер илгээх

[огноо]

### [Захиалагч байгууллагын нэр]-д

Манай [оролцогчийн нэр] нь танай байгууллагаас зарласан [тендер шалгаруулалтын нэр, дугаар] тендер шалгаруулалтад [үнийн хөнгөлөлт тооцоогүй тендерийн үнийг тоогоор болон үсгээр] төгрөгөөр тендер шалгаруулалтын баримт бичигт заасан хуваарийн дагуу ажил гүйцэтгэхээр, дор дурдсан нөхцөлийг баталж энэхүү тендер (цаашид “тендер” гэх)-ийг хүргүүлж байна. Үүнд:

1. Тендер шалгаруулалтын баримт бичиг, түүнд заасан гэрээний нөхцөл (гэрээний ерөнхий нөхцөл, тусгай нөхцөл, гэрээ баталгаажуулах маягт)-тэй танилцаж, бүрэн хүлээн зөвшөөрч тендер шалгаруулалтад оролцсон.
2. Оролцогч, түүний түншлэлийн гишүүн худалдан авах ажиллагаанд оролцох холбоотой хуулиар хориглосон нөхцөлд хамаарахгүй бөгөөд үүний дотор дараах нөхцөлийг гэрчилж байна:
  - 2.1. Төрийн болон орон нутгийн өмчийн хөрөнгөөр бараа, ажил, үйлчилгээ худалдан авах тухай хуулийн 7 дугаар зүйлийн 7.1-д заасан нөхцөл үүсээгүй;
  - 2.2. Нөлөө бүхий хувьцаа эзэмшигч, түүний эцсийн өмчлөгч, хөрөнгө эзэмшигч, хамтрагч, эсхүл эдгээрийг гүйцэтгэж байгаа хувиараа аж ахуй эрхлэгч нь Нийтийн албанд нийтийн болон хувийн ашиг сонирхлыг зохицуулах, ашиг сонирхлын зөрчлөөс урьдчилан сэргийлэх тухай хуулийн 20 дугаар зүйлийн 20.2 дахь хэсэгт заасан албан тушаал эрхэлж байсан болон эрхэлж байгаа хүн, эсхүл түүнтэй хамаарал бүхий этгээд биш;
  - 2.3. Захиалагчийн удирдлага, хяналт, захиргаанд ажилладаг албан тушаалтанд ашиг олгодоггүй.
  - 2.4. Оролцогчийг төлөөлж буй этгээд нь Нийтийн албанд нийтийн болон хувийн ашиг сонирхлыг зохицуулах, ашиг сонирхлын зөрчлөөс урьдчилан сэргийлэх тухай хуулийн 21 дүгээр зүйлийн 21.1.3 дахь заалтад заасан хязгаарлалтад хамаарахгүй.
3. Тендертэй холбоотой нотлох баримт, мэдээллийг холбогдох этгээдээс гаргуулах эрхийг захиалагчид үүгээр олгож байна.
4. Тендерт үнийн хөнгөлөлт [**“санал болгоно” эсхүл “санал болгохгүй” гэж бичих**]. [**Хэрэв үнийн хөнгөлөлт санал болгох бол түүнийг хэрхэн хэрэглэх нөхцөл, аргачлалыг бичих**].
5. Тендер нь тендер шалгаруулалтын баримт бичигт заасны дагуу тендер нээснээс хойш [**ажлын 30 ба түүнээс дээш өдрийн тоо**] өдрийн хугацаанд хүчинтэй байна.<sup>1</sup>
6. Хуулийн 7.1, 22.2, 56.5-д заасныг зөрчсөн болон тендер шалгаруулалтад үнэн зөв, зөрүүгүй орчуулга ирүүлэх үүргээ зөрчсөн тендер шалгаруулалтад оролцох эрхээ хязгаарлуулсан этгээдийн жагсаалтад бүртгэх үндэслэл болохыг хүлээн зөвшөөрч байна.

---

<sup>1</sup> Хэрэв тендер шалгаруулалт нь урьдчилсан худалдан авах ажиллагааны журмаар зохион байгуулагдах бол “5. Тендер нь тендер шалгаруулалтын баримт бичигт зааснаар хугацаагүй хүчинтэй байна.” гэж сольж бичнэ үү.

7. Тендерт санал болгосон ажил болон тухайн ажлыг гүйцэтгэхтэй холбоотой бараа, үйлчилгээ нь оюуны өмчийн зөрчилгүй, эрхийн болон биет байдлын доголдолгүй болохыг баталж байна.
8. Тендерийг холбогдох журмын дагуу бусад оролцогчдод ил болгохыг үүгээр зөвшөөрч, тендерийг нууцлах аливаа үүргээс захиалагчийг бүрэн чөлөөлж байна.

***[Итгэмжлэлгүйгээр төлөөлөх эрх бүхий этгээд,***

***эсхүл түүнээс эрх олгогдсон этгээдийн нэр,***

***албан тушаал, гарын үсэг,***

***байгууллагын тамга, тэмдэг]:***

***Хаяг:***

**Маягт 2. Хүний нөөцийн мэдээлэл**

Албан тушаал	Ажилтны нэр	Боловсрол, мэргэжлийн ур чадвар	Нийт ажлын туршлага, жилээр	Тухайн албан тушаалд ажилласан туршлага, жилээр

**Маягт 3. Үндсэн тоног төхөөрөмж, техник хэрэгслийн мэдээлэл**

Машин механизм, тоног төхөөрөмжийн нэр, зориулалт	Хүчин чадал	Тоо ширхэг	<i>["Өөрийн эзэмшил" эсхүл "түрээс" аль нэгийг бичих]</i>

**Маягт 4. Ижил төстэй ажил гүйцэтгэсэн гэрээний мэдээлэл**

Гэрээний нэр	Захиалагчийн нэр, хаяг, холбоо барих утас	Төсөвт өртөг	Хугацаа /эхэлсэн, дууссан/

**Маягт 5. Хэрэгжүүлж байгаа, хэрэгжүүлэхээр эрх авсан гэрээний мэдээлэл**

<b>Гэрээний нэр</b>	<b>Захиалагчийн нэр, хаяг, холбоо барих утас</b>	<b>Төсөвт өртөг</b>	<b>Гэрээ эхэлсэн хугацаа</b>	<b>Хүлээгдэж буй гүйцэтгэлийн хувь, мөнгөн дүнгээр</b>	<b>Дуусах хугацаа</b>

## Маягт 6. Ижил төстэй гэрээний дэлгэрэнгүй мэдээлэл

Тендерт оролцогчийн нэр: *[түншлэлийн гишүүн тус бүр бүрэн дуусгавар болсон гэрээ тус бүрээр бөглөнө].*

1.	Захиалагчийн нэр
2.	Гэрээний нэр
3.	Гэрээний дугаар
4.	Гэрээ байгуулсан огноо
5.	Гэрээ дуусгавар болсон огноо
6.	Гэрээний дүн
7.	Гэрээ гүйцэтгэсэн хаяг, байршил
	Гэрээнд оролцсон байдал (нэгийг сонгох) <input type="checkbox"/> Үндсэн нийлүүлэгч <input type="checkbox"/> Түншлэлийн гишүүн <input type="checkbox"/> Туслан гүйцэтгэгч

**Маягт 7. Нууцалсан баримт бичиг, мэдээллийн жагсаалт**

	<b>Нууцалсан баримт бичиг, мэдээлэл</b>	<b>Нууцалсан хууль зүйн үндэслэл</b>
1.		
2.		
3.		
4.		
5.		

## VI БҮЛЭГ. ГЭРЭЭНИЙ НӨХЦӨЛ

Захиалагч, түүнээс томилсон үнэлгээний хороо нь Төрийн болон орон нутгийн өмчийн хөрөнгөөр бараа, ажил, үйлчилгээ худалдан авах тухай хууль (цаашид “хууль” гэх)-ийн дагуу тендер шалгаруулалт зохион байгуулж ажил гүйцэтгүүлэхэд энэхүү гэрээний загварыг боловсруулж ашиглана.

Гэрээний ерөнхий нөхцөл (цаашид “ГЕН” гэх) болон гэрээний тусгай нөхцөл (цаашид “ГТН” гэх), гэрээ баталгаажуулах маягт, түүнд заасан бусад баримт бичиг нь хоёр талын эрх, үүрэг, хариуцлагыг тодорхойлох баримт бичиг болно. Энэ гэрээ нь захиалагчаас ажил, түүнтэй холбогдох бараа нийлүүлэх, үйлчилгээг үзүүлэх харилцааг зохицуулсан жишиг заалтуудыг агуулна. Гэрээний нөхцөлийг боловсруулахад ГЕН-д өөрчлөлт оруулахгүй.

ГТН-ийг тухайн ажлыг гүйцэтгүүлэх нөхцөлд тохируулан ГЕН-ийн холбогдох зүйл, заалтыг тодруулах, түүнд нэмэлт, өөрчлөлт оруулах зорилгоор ашиглана. Гэрээний нөхцөлийг бэлтгэхэд дараахыг анхаарна:

1. ГЕН-ийн аль нэг зүйлд тодорхой мэдээллийг ГТН-д тусгахаар заасан бол холбогдох мэдээллийг ГТН-д заавал оруулна. ГЕН-ийн аль нэг зүйл, заалтыг тухайн ажлыг гүйцэтгэхэд хэрэглэхгүй бол энэ тухай ГТН-д тусгах;
2. Гэрээ баталгаажуулах маягтад шалгарсан тендерт оролцогчийн мэдээлэл болон “хамгийн сайн” үнэлэгдсэн тендерийн мэдээллийг тусгах;
3. Гэрээний үнийг тендерийн үнэд залруулга болон хөнгөлөлтийг тооцох бол түүнийг тооцож, нэг валютад хөрвүүлсний дараах үнээр тогтоох;
4. Гүйцэтгэх ажил, дагалдах бараа, үйлчилгээний дэлгэрэнгүй тодорхойлолт, зураг зэргийг гэрээнд хавсаргах;
5. ГЕН, ГТН болон холбогдох хавсралтууд нь өөр хоорондоо зөрчилдөөнгүй байх;
6. Гэрээ баталгаажуулах маягтын хаалтан дотор бичсэн жишээ, зааврыг тендер шалгаруулалтын үр дүнд шалгарсан тендерийн нөхцөлд тохирох үг, өгүүлбэр, тоо хэмжээ зэргээр тусгана. Зарим жишээ нөхцөлийг зөвхөн санаа өгөх зорилгоор оруулсан ба тухайн гэрээний онцлогийг харгалзан захиалагч эцэслэнэ.
7. Гэрээний зүйл болон бусад хэсгийн гарчиг нь гэрээний нөхцөлийн утга агуулгыг тайлбарлах үндэслэл болохгүй.

## ГЭРЭЭНИЙ ЕРӨНХИЙ НӨХЦӨЛ

### НЭГ. ТОДОРХОЙЛОЛТ БА ТАЙЛБАР

#### Тодорхойлолт

- 1.1. Энэхүү гэрээнд хэрэглэсэн үг, хэллэг, илэрхийлэл дор дурдсан утгыг агуулна:
  - 1.1.1. “Захиалагч” гэж Гэрээ баталгаажуулах маягтад нэрлэсэн этгээдийг;
  - 1.1.2. “Захиалагчийн төлөөлөгч” гэж Гэрээнд нэмэлт, өөрчлөлт оруулах, гэрээг цуцлахаас бусад Гэрээтэй холбоотой бүх асуудлаар Гүйцэтгэгчтэй харилцах, хяналтыг хэрэгжүүлэх эрхтэй Захиалагчаас томилогдсон этгээдийг;
  - 1.1.3. “Гүйцэтгэгч” гэж гэрээ байгуулах эрх авсан бөгөөд Гэрээ баталгаажуулах маягтад нэрлэсэн этгээдийг;
  - 1.1.4. “Гүйцэтгэгчийн төлөөлөгч” гэж Гэрээнд нэмэлт, өөрчлөлт оруулах, гэрээг цуцлахаас бусад Гэрээтэй холбоотой бүх асуудлаар Захиалагчтай харилцах эрхтэй Гүйцэтгэгчээс томилогдсон этгээдийг;
  - 1.1.5. “Талууд” гэж Захиалагч болон Гүйцэтгэгчийг хамтад нь нэрлэснийг;
  - 1.1.6. “Хууль” гэж Төрийн болон орон нутгийн өмчийн хөрөнгөөр бараа, ажил, үйлчилгээ худалдан авах тухай хуулийг;
  - 1.1.7. “Ажил” гэж ажлын даалгавар, техникийн тодорхойлолтод заасан ажлыг;
  - 1.1.8. “Ажлын талбай” гэж ажил гүйцэтгэж байгаа газрыг;
  - 1.1.9. “Баталгаат хугацаа” гэж гүйцэтгэсэн ажлыг ашиглах явцад ажилд илэрсэн доголдлыг Гүйцэтгэгч хариуцах хугацааг;
  - 1.1.10. “Гомдлын шаардлага гаргах хугацаа” гэж Захиалагчаас баталгаат хугацаанд илрүүлсэн доголдолтой холбогдуулж Гүйцэтгэгчид шаардлага гаргах хугацааг;
  - 1.1.11. “Гэнэтийн буюу давагдашгүй хүчний шинжтэй онцгой нөхцөл байдал” гэж талуудын хараа хяналтаас гадуур болсон, урьдчилан таамаглах боломжгүй, гэрээний үүргийг гүйцэтгэх боломжгүй болгох байгалийн гамшиг, Төрийн эрх бүхий байгууллага, албан тушаалтны үйлдэл /эс үйлдэхүй/, гоц халдварт, олон улсын хөл хориот өвчин, цар тахлын улмаас бүх нийтийн хорио цээр тогтоосон нөхцөл байдал бий болохыг ойлгоно.



- |         |   |
|---------|---|
| Тайлбар | <p>1.2. Гэрээг тайлбарлах, хэрэглэхэд дараах журмыг баримтална:</p> <p>1.2.1. Ганц тоогоор илэрхийлсэн үг нь олон тоон утгыг, олон тоогоор илэрхийлсэн үг нь ганц тоон утгыг илэрхийлж болно.</p> <p>1.2.2. Бүлэг болон зүйлийн гарчиг нь гэрээг системчлэх зорилготой бөгөөд гэрээг тайлбарлахад ашиглахгүй.</p> <p>1.2.3. Зүйл, заалт, үг өгүүлбэрийг энэ гэрээнд заасан нэр томъёог үндэслэн тайлбарлах бөгөөд гэрээнд тайлбарлаагүй тохиолдолд гэрээний агуулгад нийцүүлэн тайлбарлана. Хэрэв гэрээний агуулгад нийцүүлэн тайлбарлах боломжгүй тохиолдолд Иргэний хуульд заасан журмыг баримтлан тайлбарлана.</p> <p>1.2.4. Ерөнхий нөхцөл болон тусгай нөхцөл хоорондоо зөрчилдсөн тохиолдолд тусгай нөхцөлийг баримтална.</p> <p>1.2.5. Гэрээний хэрэгжилтийн явцад харилцах хэл нь Монгол хэл байх бөгөөд гэрээг өөр хэл дээр байгуулснаас хувиуд нь хоорондоо зөрчилдсөн тохиолдолд Монгол хэл дээрх хувийг баримтална.</p> |
|---------|---|

#### **ХОЁР. ЗАХИАЛАГЧ**

- |                        |         |   |
|------------------------|---------|---|
| Захиалагчийн үүрэг     | нийтлэг | <p>2.1. Захиалагч нь ажлын үр дүнг хүлээн авч, гэрээнд заасан хугацаанд үнийг төлнө.</p> <p>2.2. Захиалагч хууль тогтоомж болон гэрээнд заасан баримт бичиг, зөвшөөрлийг Гүйцэтгэгчид зохих ёсоор гаргаж өгнө.</p> <p>2.3. Захиалагч нь ажил гүйцэтгүүлэхтэй холбоотой гаргаж өгсөн ажлын даалгавар, техникийн нөхцөл зэрэг баримт бичгийн алдаатай холбоотой үр дагаврыг хариуцна.</p> |
| Захиалагчийн төлөөлөгч |         | <p>2.4. Захиалагчийг төлөөлөн гүйцэтгэгчтэй харилцах, хяналт тавих төлөөлөгчийг Захиалагч томилно.</p> <p>2.5. Захиалагчийн төлөөлөгчийн мэдээллийг Гэрээ баталгаажуулах маягтад заана.</p> <p>2.6. Захиалагчийн төлөөлөгч нь төлөөлүүлэгчээс бичгээр олгосон зөвшөөрөлгүйгээр эрх, үүргээ аливаа хэлбэрээр бусдад шилжүүлэхийг хориглоно.</p>  |
| Талбайд зөвшөөрөл      | нэвтрэх | <p>2.7. Захиалагч нь ажил эхлэхээс дуусах хүртэлх хугацаанд ажлын талбайд нэвтрэх, үйл ажиллагаа явуулах эрхийг Гүйцэтгэгчид бичгээр олгоно.</p> <p>2.8. Ажлын талбайд нэвтрэх эрх олгоогүйгээс ажил гүйцэтгэх хугацаа хэтрэх болон түүнтэй холбоотой үүссэн аливаа үр дагаврыг Захиалагч хариуцна.</p>   |

## ГУРАВ. ГҮЙЦЭТГЭГЧ

- |                                       |         |   |
|---------------------------------------|---------|---|
| Гүйцэтгэгчийн үүрэг                   | нийтлэг | <p>3.1. Гүйцэтгэгч нь ажлыг техникийн тодорхойлолтод заасан шаардлагад нийцүүлэн гэрээнд заасан хугацаанд гүйцэтгэж, Захиалагчид хүлээлгэн өгнө.</p> <p>3.2. Гүйцэтгэгч нь ажлын талбайд ажиллах хүч (удирдах ажилтан, инженер, техникийн ажилтан гэх мэт) болон ашиглаж буй тоног төхөөрөмж, машин механизмын дэлгэрэнгүй жагсаалт, мэдээллийг Захиалагчид өгнө.</p> <p>3.3. Ажил гүйцэтгэхэд шаардагдах материал, техник, тоног төхөөрөмж, машин механизм, сэлбэг хэрэгсэл, баримт бичгүүд, Гүйцэтгэгчийн түр ба байнгын ажлын байранд ажиллах ажилтан болон үйлчилгээг гүйцэтгэгч хариуцна.</p> <p>3.4. Ажлын явцад шаардлагатай ус, хий, цахилгаан холбооны болон бусад хангамжийг Гүйцэтгэгч хариуцна.</p> <p>3.5. Гүйцэтгэгч нь нийт ажлын 20 (хорь) хувиас дээш ажлыг Туслан гүйцэтгэгчээр гүйцэтгүүлэхгүй байх үүрэгтэй.</p> <p>3.6. Гүйцэтгэгч нь гэрээгээр хүлээсэн эрх, үүргийг бусдад шилжүүлэхгүй байх үүрэгтэй.</p> <p>3.7. Гүйцэтгэгч нь захиалагч, түүний эрх олгосон этгээдийг ажлын талбайд чөлөөтэй нэвтрүүлэх үүрэгтэй.</p> |
| Гүйцэтгэгчийн төлөөлөгч               |         | <p>3.8. Гүйцэтгэгч нь Захиалагчтай харилцах эрх бүхий этгээдийг томилж, гэрээ баталгаажуулах маягтад заана.</p> <p>3.9. Гүйцэтгэгчийн төлөөлөгч нь гэрээнд заасан ажлыг гүйцэтгэхэд шаардлагатай тухайн салбараар мэргэшсэн, дадлага туршлага бүхий хүн байна.</p> <p>3.10. Гүйцэтгэгчийн төлөөлөгч нь төлөөлүүлэгчээс бичгээр олгосон зөвшөөрөлгүйгээр эрх, үүргээ аливаа хэлбэрээр бусдад шилжүүлэхийг хориглоно.</p>   |
| Техникийн болон ажлын талбайн өгөгдөл |         | <p>3.11. Захиалагч нь ажлын талбайн байр зүйн, геологийн, гидрогеологийн, цаг уурын болон байгаль орчны нөхцөлийн талаарх, өөртөө байгаа бүх өгөгдөл мэдээллийг Гүйцэтгэгчид мэдээллийн журмаар ажил эхлэхээс өмнө өгнө.</p>  |
| Ажлын талбайн харуул хамгаалалт       |         | <p>3.12. Гүйцэтгэгч нь зөвшөөрөлгүй этгээдийг ажлын талбайд оруулахгүй байхаар зохион байгуулна.</p> <p>3.13. Гүйцэтгэгч нь ажлын талбайг хамгаалах, талбайд ажиллагсад болон зорчигчийн аюулгүй байдал, эд хөрөнгийн бүрэн бүтэн байдлыг хамгаалах зорилгоор шаардлагатай газруудад гэрэлтүүлэг тавих, хашаа барих, харуул хамгаалалттай холбогдон гарах зардлыг хариуцна.</p>   |

- |                                |   |
|--------------------------------|---|
| Хог, хаягдал ба нөхөн сэргээлт | <p>3.14. Гүйцэтгэгч нь ажлыг гүйцэтгэх явцад ажлын талбайд саад болох хог хаягдал болон цаашид ашиглагдахгүй болсон бараа материал, эд зүйл, тоног төхөөрөмж, машин механизмыг өөр газарт шилжүүлэх зэрэг арга хэмжээ авч ажлын талбайг цэвэр байлгана.</p> <p>3.15. Гүйцэтгэгч нь ажлын талбайд авчирсан аюултай материалуудыг зохих ёсоор хадгалж, устгана.</p> <p>3.16. ГЕН-ийн 3.14-3.15-д заасан үүргээ биелүүлээгүй тохиолдолд түүнтэй холбоотой аливаа үр дагаврыг гүйцэтгэгч хариуцна.</p>  |
| Археологийн болон бусад олдвор | <p>3.17. Ажлын талбай дээрээс олдсон археологийн болон бусад олдвор (бүх чулуужсан амьтан, ургамлын үлдэгдэл, зоос, үнэт зүйлс, бусад эртний олдвор, геологийн болон археологийн ач холбогдол бүхий зүйлс гэх мэт бусад) олдсон тохиолдолд захиалагчид мэдэгдэн, зохих журмын дагуу эрх бүхий байгууллагад хүлээлгэн өгнө.</p> <p>3.18. Гүйцэтгэгч олдворыг гэмтэхээс сэргийлж зохих арга хэмжээ авна.</p>  |
| Аюулгүй байдал                 | <p>3.19. Гүйцэтгэгч ажлын талбайд Хөдөлмөрийн аюулгүй байдал, эрүүл ахуйн тухай хууль, Галын аюулгүй байдлын хууль зэрэг хөдөлмөрийн аюулгүй байдалд холбогдох бусад хууль тогтоомж, техникийн зохицуулалт, стандарт, норм ба дүрмийг дагаж мөрдүүлнэ.</p> <p>3.20. Гүйцэтгэгч нь ажлын талбай дээрх бүх үйл ажиллагааны аюулгүй байдлыг хангана.</p> <p>3.21. Ажил, түүний бүрэлдэхүүн хэсгийг байгалийн болон бусад хүчин зүйлийн нөлөөллөөс хамгаална.</p> <p>3.22. Ажилчдын хөдөлмөрийн аюулгүй байдлыг хангаж ажиллана.</p> <p>3.23. Гүйцэтгэгч нь хөдөлмөрийн аюулгүй байдалтай холбоотой үүссэн аливаа хариуцлагыг бүрэн хариуцна.</p> <p>3.24. Гүйцэтгэгч нь ГЕН-ийн 3.19-3.22-т заасан үүргээ биелүүлээгүй, зохих ёсоор биелүүлээгүйгээс үүсэх аливаа үр дагаврыг бүрэн хариуцна.</p> <p>3.25. Ажилд ашигласан эсхүл бий болгосон аюултай, хортой, бохирдсон материал, бодисыг холбогдох хууль тогтоомж, Захиалагчийн шаардлагын дагуу хадгалж, устгана.</p> |

#### **ДӨРӨВ. АЖИЛ ГҮЙЦЭТГЭХ ХУГАЦАА, ЯВЦЫН ТАЙЛАН**

- |            |   |
|------------|---|
| Ажил эхлэх | <p>4.1. Гүйцэтгэгч нь ГТН-д заасан хугацаанд ажлыг эхлүүлж, ажлын хуваарийн дагуу гүйцэтгэнэ.</p> <p>4.2. Гүйцэтгэгч нь ажил гүйцэтгэх дэлгэрэнгүй хөтөлбөр (төлөвлөгөө)-ийг ГТН-д заасан хугацаанд захиалагчийн төлөөлөгчид хүргүүлнэ.</p> <p>4.3. Хөтөлбөрт ажил гүйцэтгэхэд шаардлагатай бүх үйл ажиллагааны ерөнхий аргачлал, зохион байгуулалт, дэс дараалал, ажлыг эхлэхээс дуусах хүртэл ажлын</p> |
|------------|---|

- үе шатны хугацааг болон бусад шаардлагатай мэдээллийг тусгасан байна.
- 4.4. Хөтөлбөр (төлөвлөгөө)-т өөрчлөлт оруулсан тохиолдолд Захиалагчийн төлөөлөгчид мэдэгдэнэ.
- Хугацаа сунгах 4.5. Гүйцэтгэгч дараах тохиолдолд ажил гүйцэтгэх хугацааг сунгах тухай хүсэлт гаргаж болно:
- 4.5.1. ажлыг гэрээнд заасан хугацаанд гүйцэтгэх боломжгүйд хүргэсэн гэнэтийн буюу давагдашгүй хүчний шинжтэй онцгой нөхцөл байдал бий болсон;
- 4.5.2. холбогдох хууль тогтоомж, дүрэм, журам, стандарт шинээр батлагдсан, өөрчлөгдсөн нь ажлын гүйцэтгэлд нөлөөлөхөөр байвал;
- 4.5.3. Захиалагч хугацаандаа төлбөр төлөх үүргээ биелүүлээгүй;
- 4.5.4. Захиалагч зөвшөөрөл, баримт бичиг гаргуулах хүргүүлэх үүргээ зохих ёсоор биелүүлээгүй нь ажлын хугацаанд нөлөөлсөн.
- 4.6. Гүйцэтгэгч хугацаа сунгах хүсэлтийг холбогдох нотлох баримтын хамт Захиалагчид ирүүлнэ.
- 4.7. ГЕН-ийн 4.5.1-т заасан нөхцөл байдал үүссэн болохыг Гүйцэтгэгч нотлох үүрэгтэй.
- 4.8. Захиалагч ГЕН-ийн 4.5-д заасан үндэслэлийн аль нэг нь бүрдсэн тохиолдолд Гүйцэтгэгчийн хүсэлтийг үндэслэн хугацааг сунгаж болно.
- Ажлын явцын тайлан 4.9. Гүйцэтгэгч ажлын явцын тайланг ГТН-д заасан хуваарийн дагуу гаргаж Захиалагчийн төлөөлөгчид хүргүүлнэ.
- 4.10. Явцын тайланд үйл ажиллагаа бүрийн бодит гүйцэтгэлийн хувийг гаргаж, түүнийг төлөвлөсөн хувьтай харьцуулсан харьцуулалт, хийгдээгүй ажил байвал тухайн ажлын талаарх мэдээлэл, хэзээ хийх санал, Захиалагчийн төлөөлөгчийн шаардсан бусад мэдээллийг тусгана.
- 4.11. Гүйцэтгэгч нь ажил, түүний бүрэлдэхүүн хэсгийг ажиллуулж, техник үйлчилгээ хийх, задлах, буцаан угсрах, тохиргоо хийх болон засварлах талаар ашиглалт үйлчилгээний зааварчилгааг Захиалагчид гаргаж өгнө.

#### **ТАВ. ГЭРЭЭНИЙ ҮНЭ БА ТӨЛБӨРИЙН НӨХЦӨЛ**

- Гэрээний үнэ 5.1. Гэрээний үнийг гэрээ баталгаажуулах маягтад заана.
- 5.2. Гэрээний үнэд хуулийн 11.11-д заасан үндэслэлээр тохируулга хийх эсэх, тохируулга хийх бол аргачлалыг ГТН-д тусгана.
- 5.3. ГЕН-ийн 5.2-т заасны дагуу үнэ тохируулж, гэрээний үнэ өөрчлөгдсөн тохиолдолд гэрээнд нэмэлт, өөрчлөлт орсноос хойш өөрчлөгдсөн үнийг баримтална.

- |                   |       |   |
|-------------------|-------|---|
| Урьдчилгаа төлбөр | 5.4.  | Тендер шалгаруулалтын баримт бичигт урьдчилгаа төлбөр олгохоор заасан бөгөөд Гүйцэтгэгч урьдчилгаа төлбөрийн хүсэлт гаргасан бол Захиалагч урьдчилгаа төлбөрийг ГТН-д заасан хэмжээгээр олгоно. |
|                   | 5.5.  | Захиалагч нь урьдчилгаа төлбөрийн баталгааг хүлээн авснаас хойш Гүйцэтгэгчид ГТН-д заасан хугацаанд урьдчилгаа төлбөр олгоно.   |
| Төлбөрийн нөхцөл  | 5.6.  | Захиалагч нь төлбөрийн хүсэлт, нэхэмжлэхийг үндэслэн ГТН-д заасан хугацаанд төлбөрийг төлнө.  |
|                   | 5.7.  | Захиалагч гэрээний үүргийг зохих ёсоор гүйцэтгэсэн тухай баримтын хуулбар хувь болон холбогдох баримтыг төлбөрийн хүсэлт, нэхэмжлэхэд хавсаргахыг шаардаж болно.                                |
|                   | 5.8.  | Гүйцэтгэгчийн хүсэлтээр Захиалагч ажил хүлээлгэн өгөх хугацааг ГЕН-ийн 4.8-д заасны дагуу сунгасан бол сунгагдсан хугацаагаар Захиалагчийн төлбөр төлөх хугацааг сунгагдсан гэж үзнэ.           |
|                   | 5.9.  | Захиалагчийн төлсөн аливаа төлбөрийг ажил, түүний бүрэлдэхүүний хэсгийг хүлээн зөвшөөрсөн гэж үзэх үндэслэл болохгүй.   |
|                   | 5.10. | Төлбөрийн нэхэмжлэх нь Монгол Улсын Үндэсний мөнгөн тэмдэгт төгрөгөөр илэрхийлэгдсэн байна.   |
|                   | 5.11. | Захиалагч нь алданги болон бусад төлбөр шаардах эрхтэй бол Гүйцэтгэгчид төлөх төлбөрөөс суутгана.   |

### **ЗУРГАА. БАТАЛГАА БА БАТАЛГААТ ХУГАЦАА**

- |                       |           |        |  |
|-----------------------|-----------|--------|--|
| Урьдчилгаа баталгаа   | төлбөрийн | 6.1.   | ГЕН-ийн 5.4-т заасны дагуу урьдчилгаа төлбөр олгохоор бол ГТН-д заасан хэмжээний урьдчилгаа төлбөрийн баталгааг ГТН-д заасан хугацааны дотор хуульд заасан хэлбэрээр, холбогдох маягтын дагуу ирүүлнэ.   |
| Гүйцэтгэлийн баталгаа |           | 6.2.   | Гүйцэтгэлийн баталгаа гаргуулахаар Өгөгдлийн хүснэгтэд заасан бол Гүйцэтгэгч нь тухайн төсвийн жилд санхүүжих дүнгийн 3 хувийн дүнтэй гүйцэтгэлийн баталгааг холбогдох маягтын дагуу захиалагчаас шаардсан хугацааны дотор ирүүлнэ. Төсвийн жил дамжин хэрэгжих гэрээний гүйцэтгэлийн баталгааг Гүйцэтгэгч жил бүр шинэчлэн ирүүлнэ. |
|                       |           | 6.3.   | Захиалагч дараах нөхцөл бий болсон тохиолдолд үүргийн гүйцэтгэлийг Гүйцэтгэлийн баталгаагаар үл маргах журмаар хангуулна:  |
|                       |           | 6.3.1. | Гүйцэтгэгч гэрээгээр хүлээсэн үүргээ аливаа шалтгааны улмаас гүйцэтгээгүй;   |
|                       |           | 6.3.2. | Гүйцэтгэгч гэрээгээр хүлээсэн үүргээ зохих ёсоор гүйцэтгээгүй;   |
|                       |           | 6.3.3. | Гүйцэтгэгч гэрээгээр хүлээсэн үүргээ гүйцэтгэх боломжгүй болсон.   |
|                       |           | 6.4.   | Захиалагч Гүйцэтгэлийн баталгаагаар үүргийн гүйцэтгэлийг хангуулсан нь Гүйцэтгэгчээс алданги, хохирол шаардах эрхийг хязгаарлахгүй.  |

- |                   |  |
|-------------------|--|
| Чанарын баталгаа  | <p>6.5. ГЕН-ийн 4.8-д заасны дагуу хугацаа сунгагдсан тохиолдолд Гүйцэтгэгч гүйцэтгэлийн баталгааг мөн хугацаагаар сунгуулна.</p> <p>6.6. Чанарын баталгаа шаардсан тохиолдолд ГЕН-ийн 6.8-д заасан Чанарын баталгаа гаргаснаар Гүйцэтгэлийн баталгааг чөлөөлнө.</p> <p>6.7. Ажлын чанарын баталгааг хангуулах зорилгоор баталгаат хугацаанд Чанарын баталгаа гаргуулж болно. Чанарын баталгаа гаргуулах бол чанарын баталгааны хэмжээг ГТН-д заана.</p> <p>6.8. Гүйцэтгэгч Чанарын баталгааг хуулийн 42.5-д заасны дагуу баталгаажуулж болно.</p> <p>6.9. ГЕН-ийн 6.7-д заасны дагуу баталгаажуулсан тохиолдолд Захиалагч барьцаалсан мөнгийг баталгаанд заасан дүнтэй тэнцэх хэмжээгээр олгоно.</p> <p>6.10. Баталгаат хугацаанд ажилд аливаа доголдол илрээгүй бол Чанарын баталгааг чөлөөлнө.</p> <p>6.11. ГЕН-ийн 8.6-д зааснаар Захиалагч доголдлыг арилгасан бол доголдол арилгахтай холбоотой гарсан зардал, хохирлыг суутгаж, баталгаат хугацаа дуусмагц үлдсэн мөнгийг Гүйцэтгэгчид олгоно.</p> <p>6.12. ГЕН-ийн 8.5-д заасны дагуу доголдлыг арилгасан тохиолдолд баталгаат болон гомдлын шаардлага гаргах хугацаа хэвийн үргэлжилнэ.</p> |
| Баталгаат хугацаа | <p>6.13. Ажил, түүний бүрэлдэхүүн хэсэгт баталгаат хугацаа тогтоох бөгөөд баталгаат хугацааг ГТН-д заана.</p> <p>6.14. Захиалагч нь баталгаат хугацаанд илэрсэн доголдлыг арилгуулахыг Гүйцэтгэгчээс шаардах эрхтэй.</p>   |

#### **ДОЛОО. ЭРСДЭЛ БА ДААТГАЛ**

- |                         |           |  |
|-------------------------|-----------|--|
| Бусдад хохирлыг арилгах | учруулсан | <p>7.1. Ажил гүйцэтгэх хугацаанд Гүйцэтгэгч, туслан гүйцэтгэгч түүний эрх бүхий этгээдийн аливаа үйлдэл (эс үйлдэхүй)-н улмаас бусдад эдийн болон эдийн бус хохирол (хүний амь нас, эрүүл мэнд) учирсан бол хохирлыг Гүйцэтгэгч хариуцна.</p> <p>7.2. Захиалагч түүний эрх олгогдсон этгээдийн үйлдэл (эс үйлдэхүй)-н улмаас эдийн болон эдийн бус хохирол (хүний амь нас, эрүүл мэнд) учирсан бол Гүйцэтгэгч хариуцахгүй.</p> |
| Захиалагчийн эрсдэл     | хүлээх    | <p>7.3. Захиалагч дараах эрсдэлийг хариуцна:</p> <p>7.3.1. ажлын үр дүнг захиалагчид шилжүүлснээс хойш ажлын үр дүн Гэнэтийн буюу давагдашгүй хүчин зүйлийн шинжтэй онцгой нөхцөл байдлын улмаас гэмтсэн, устсан;</p> <p>7.3.2. гүйцэтгэсэн ажлыг хүлээлгэн өгөх мэдэгдэл өгсөн боловч захиалагч ажлыг хүлээн авах үүргээ биелүүлээгүйгээс ажил, түүний бүрэлдэхүүн хэсэг гэмтсэн, устсан;</p>                                 |

- 7.3.3. Захиалагчийн буруутай үйлдэл (эс үйлдэхүй)-н улмаас ажил, материал болон тоног төхөөрөмж гэмтсэн, устсан;
- 7.3.4. Захиалагчийн зураг төслийн алдааны улмаас үүссэн аливаа эрсдэл.
- 7.4. Ажлын доголдлын улмаас захиалагч ажлын үр дүнг хүлээн авахаас татгалзсан бол ажлыг хүлээн авах хүртэлх хугацаанд бий болсон аливаа эрсдэлийг захиалагч хариуцахгүй.
- 7.5. Гүйцэтгэгч нь ажлын явцад учирч болзошгүй эрсдэлийг ажил эхлэх өдрөөс дуусах хүртэл хугацаанд ГТН-д заасан даатгалд даатгуулна.
- 7.6. Захиалагч болон гүйцэтгэгч, туслан гүйцэтгэгчийн буруутай үйлдэл (эс үйлдэхүй)-ээс гуравдагч этгээдийн амь нас, эрүүл мэнд, эд хөрөнгөнд учирч болзошгүй хохирлыг Гүйцэтгэгч даатгуулна.
- 7.7. Гүйцэтгэгч нь даатгалын гэрээ, гэрчилгээний хуулбар хувийг захиалагчийн төлөөлөгчид хүргүүлнэ.
- 7.8. Гүйцэтгэгч даатгалын гэрээ, гэрчилгээний хуулбар хувийг ирүүлээгүй бол захиалагч уг даатгалын гэрээг байгуулж, даатгалын хураамжийг Гүйцэтгэгчээс гаргуулна.
- 7.9. Даатгалын нөхцөлийг Захиалагчийн төлөөлөгчийн зөвшөөрөлгүйгээр өөрчлөхийг хориглоно.

### **НАЙМ. ДОГОЛДОЛ, ДАЛД ДОГОЛДОЛ**

- Доголдлыг арилгах илрүүлэх, 8.1. Гүйцэтгэгчээс ирүүлсэн ажил, түүний хэсэг нь зөрчил, доголдолгүй байна.
- 8.2. Захиалагчийн төлөөлөгч ажлын явцад зөрчил, доголдолтой байж болзошгүй аливаа ажилд зөрчил, доголдлыг илрүүлэх, уг ажлын далд хэсгийг нээж шалгалт, туршилт явуулах талаар зааварчилгааг Гүйцэтгэгчид өгнө.
- 8.3. Захиалагч хүлээж авсан ажил, түүний бүрэлдэхүүн хэсэгт ГТН-д заасан баталгаат хугацааны дотор зөрчил, доголдол илэрвэл гомдлын шаардлага гаргах хугацаа дуусахаас өмнө зөрчил, доголдол арилгах тухай мэдэгдлийг Гүйцэтгэгчид хүргүүлнэ.
- 8.4. Гүйцэтгэгч Доголдол арилгах тухай мэдэгдлийг хүлээн авмагц доголдол арилгах ажлыг эхлүүлнэ.
- 8.5. Доголдол арилгах тухай мэдэгдэл өгсөн тухай бүр Гүйцэтгэгч уг зөрчил, доголдлыг мэдэгдэлд заасан хугацаанд өөрийн зардлаар арилгана.
- 8.6. Гүйцэтгэгч зөрчил, доголдлыг мэдэгдэлд заасан хугацаанд арилгаагүй бол Захиалагч өөрийн зардлаар арилгаж болно.
- 8.7. Захиалагчийн гаргасан зардлыг Гүйцэтгэгч үл маргах журмаар төлнө.



- |                        |  |
|------------------------|--|
| Далд доголдол          | 8.8. Доголдлыг арилгах явцад ажил, түүний бүрэлдэхүүн хэсгийг Захиалагч ашиглаж чадаагүй бол доголдлыг арилгах хугацаагаар баталгаат хугацаа сунгагдана.                       |
| Зураг төслийн доголдол | 8.9. Ажил хүлээн авсан баримт (акт) үйлдсэн ч ажил, түүний бүрэлдэхүүн хэсэгт илэрсэн, далд доголдол, түүний улмаас үүссэн аливаа үр дагаврыг Гүйцэтгэгч хариуцна.             |
|                        | 8.10. Зураг төслийг Захиалагч боловсруулсан бол зураг төсөлтэй холбоотой аливаа асуудал (зураг төслийн үнэн зөв, түүнээс үүссэн ажлын доголдол гэх мэт)-ыг Захиалагч хариуцна. |
|                        | 8.11. Гүйцэтгэгч нь өөрийн гүйцэтгэсэн Ажлын зураг төсөл, холбогдох баримт бичгүүд, мэдээлэл ба өгөгдлүүдийн үнэн зөвийг хариуцна.   |

### **ЕС. ГЭРЭЭГ ЦУЦЛАХ**

- |                          |   |
|--------------------------|---|
| Захиалагч гэрээг цуцлах  | 9.1. Захиалагч дараах үндэслэлээр гэрээг цуцалж болно: <ul style="list-style-type: none"> <li>9.1.1. Гүйцэтгэгч хүндэтгэн үзэх шалтгаангүйгээр ажлын 5 хоног ажлын талбайг орхисон;</li> <li>9.1.2. Захиалагч үүрэг гүйцэтгэх нэмэлт хугацааг тогтоосон боловч үр дүн гараагүй;</li> <li>9.1.3. Гүйцэтгэгч Гэрээгээр хүлээсэн эрх, үүргийг бүхэлд нь эсхүл хэсэгчлэн бусдад шилжүүлсэн, бусдаар гүйцэтгүүлсэн;</li> <li>9.1.4. Гүйцэтгэгч нь тендерт оролцохдоо буюу гэрээг гүйцэтгэх явцдаа авилгийн гэмт хэрэгт холбогдсон нь шүүх болон холбогдох байгууллагаар тогтоогдсон;</li> <li>9.1.5. ГТН-д заасан алдангийн нийт дүн гүйцэтгээгүй үүргийн үнийн дүнгийн 50 (тавин) хувиас хэтэрсэн;</li> <li>9.1.6. Гүйцэтгэгч нийт ажлын 20 (хорь)-аас дээш хувийг нэг буюу түүнээс дээш туслан гүйцэтгэгчээр гүйцэтгүүлсэн;</li> <li>9.1.7. Ажил гүйцэтгэх хугацаанд Гүйцэтгэгчийн үйл ажиллагаа эрхлэх тусгай зөвшөөрөл дуусаж сунгагдаагүй, түдгэлзүүлсэн, хүчингүй болсон.</li> <li>9.1.8. Гүйцэтгэгч өөрийн тендерийн давуу эрх тооцуулсан нөхцөлийн дагуу гэрээний үүргийг биелүүлээгүй, эсхүл хуулийн этгээдийн хувьд тус нөхцөлийг хангахгүй болсон.</li> </ul> |
| Гүйцэтгэгч гэрээг цуцлах | 9.2. Захиалагч ГЕН-ийн 9.1-д заасан үндэслэлээс гадна хэдийд ч гэрээг цуцалж болно.   |
|                          | 9.3. Гүйцэтгэгч дараах үндэслэлээр гэрээг цуцалж болно: <ul style="list-style-type: none"> <li>9.3.1. Захиалагч нь гэрээнд заасан үндсэн үүргээ зохих ёсоор биелүүлээгүй бөгөөд тогтоосон нэмэлт хугацаанд биелүүлээгүй;</li> <li>9.3.2. ГТН-д заасан алдангийн нийт дүн гүйцэтгээгүй үүргийн үнийн дүнгийн 50 (тавин) хувиас хэтэрсэн;</li> </ul>  |

- 9.3.3. Захиалагч нь ажлыг түр зогсоосон нь гүйцэтгэгчийн эрх, хууль ёсны ашиг сонирхолд сөргөөр нөлөөлөхөөр бол.
- Гэрээг цуцлах журам
- 9.4. Гэрээг цуцлах тал нь нөгөө талдаа үүргийн зөрчлийг арилгах нэмэлт хугацаа тогтоосон мэдэгдэл хүргүүлнэ. Нэмэлт хугацаа нь үүргийг гүйцэтгэх ердийн боломжит хугацаа байна.
- 9.5. Тогтоосон нэмэлт хугацаанд үүргээ гүйцэтгээгүй эсхүл нэмэлт хугацаа тогтоосон ч үр дүнд хүрэхгүй болох нь илт, ГЕН-ийн 4.8-т зааснаар хугацаа сунгагдсан бол Захиалагч үүрэг гүйцэтгэх нэмэлт хугацаа тогтоохгүй байж болно.
- 9.6. Нэмэлт хугацаа тогтоох шаардлагагүй, нэмэлт хугацаа тогтоосон мэдэгдэлд хариу ирүүлээгүй эсхүл тогтоосон хугацаанд зөрчлийг арилгаагүй тохиолдолд гэрээг цуцлах тал нь нөгөө талд гэрээг цуцлах мэдэгдэл хүргүүлнэ.
- 9.7. Гүйцэтгэгч ГЕН-ийн 9.6-т заасан мэдэгдлийг хүлээн авсан бол нэн даруй эсхүл мэдэгдэлд заасан хугацаанд ажлын гүйцэтгэсэн хэсгийг хамгаалах, ажлын талбайг цэвэр аюулгүй нөхцөлд үлдээхэд чиглэснээс бусад цаашид гүйцэтгэх бүх ажлаа зогсоож, Гэрээг цуцлах өдөр хүртэл гүйцэтгэсэн ажил, түүний бүрэлдэхүүн хэсэгт холбогдох баримт бичгүүдийг Захиалагчид баримт (акт үйлдэн)-аар хүлээлгэн өгнө.
- Гэрээг цуцалсны дараах төлбөр
- 9.8. ГЕН-ийн 9.1-д заасны дагуу Гэрээг цуцалсан тохиолдолд Гүйцэтгэгч гэрээг цуцлах өдөр хүртэлх гүйцэтгэсэн ажлын төлбөрийг шаардах эрхтэй.
- 9.9. ГЕН-ийн 9.2-т заасны дагуу Гэрээг цуцалсан тохиолдолд Захиалагч гүйцэтгэгчид дараах төлбөрийг төлнө:
- 9.9.1. Гэрээ цуцлах өдөр хүртэлх гүйцэтгэсэн ажлын төлбөр;
- 9.9.2. Ажлын талбайгаас Гүйцэтгэгчийн тоног төхөөрөмжийг нүүлгэхтэй холбоотой үүссэн зардал;
- 9.9.3. Гэрээг цуцалсантай холбоотойгоор Гүйцэтгэгчээс туслан гүйцэтгэгчид төлөх шаардлагатай болсон аливаа төлбөр;
- 9.9.4. Гүйцэтгэгчээс ажлыг хамгаалах, ажлын талбайг цэвэр, аюулгүй нөхцөлд үлдээхэд зарцуулсан зардал;
- 9.9.5. Гэрээг цуцалсантай шууд холбоотой бусад зардал, учирсан хохирол.

## АРАВ. БУСАД ЗААЛТ

- Мэдэгдэл
- 10.1. Талуудын мэдэгдэл, зааварчилгаа, мэдээлэл болон бусад харилцаа төлөөлөгчөөр дамжина.
  - 10.2. Гэрээний үүргийн гүйцэтгэлтэй холбоотой бүх мэдэгдэл (зөвшөөрөл, татгалзал, баталгаа, баталгаажуулалт, нэхэмжлэх, гэрчилгээ, шийдвэр, хүсэлт, захидал үүгээр хязгаарлагдахгүй) нь бичгээр үйлдэгдэнэ.
  - 10.3. Мэдэгдлийг биечлэн хүргүүлэх эсхүл баталгаат шуудангаар гэрээ баталгаажуулах маягтад заасан төлөөлөгчийн хаягаар илгээнэ.
  - 10.4. Дараах тохиолдолд мэдэгдлийг хүлээн авсанд тооцно:
    - 10.4.1. баталгаат шуудангаар илгээсэн тохиолдолд шууданд хийсэн өдрөөр төлбөр төлсөн баримтыг үндэслэн;
    - 10.4.2. биечлэн хүргүүлсэн мэдэгдлийг нөгөө талын төлөөлөх эрх бүхий этгээд хүлээн авсан огноогоор, тэмдэглэлийг үндэслэн.
  - 10.5. Аль нэг тал нь ажлын газрын хаяг, утас, шуудангийн хаягаа сольсон тохиолдолд нөгөө талдаа нэн даруй бичгээр мэдэгдэнэ.
  - 10.6. ГЕН-ийн 10.5-д заасан үүргээ биелүүлээгүйгээс үүсэх үр дагаврыг мэдэгдээгүй тал хариуцна.
  - 10.7. Нэн даруй мэдэгдэх шаардлагатай яаралтай мэдэгдлийг ГЕН-ийн 10.2-т зааснаас өөр хэлбэрээр мэдэгдэж болох бөгөөд мэдэгдлийг дараа нь баталгаажуулж бичгээр хүргүүлнэ.
- Төлөөлөгч өөрчлөгдөх
- 10.8. Талууд төлөөлөгчийг өөрийн санаачилгаар өөрчилж болно.
  - 10.9. Төлөөлөгч өөрчлөгдсөн тохиолдолд нэн даруй нөгөө талдаа бичгээр мэдэгдэнэ.
  - 10.10. Мэдэгдэлд төлөөлөгчийн эцэг/эх/-ийн нэр, өөрийн нэр, албан тушаал, холбоо барих утас (ажлын болон хувийн), цахим шуудангийн хаягийг заавал тусгасан байна.
  - 10.11. Төлөөлөгч өөрчлөгдсөн мэдэгдлийг нөгөө талд хүргүүлснээр өмнөх төлөөлөгчийн эрх, үүрэг дуусгавар болно.
- Ажилд өөрчлөлт, залруулга хийх нөхцөл
- 10.12. Талууд ажлын чанар, үр ашиг, аюулгүй байдлыг сайжруулах зорилгоор ажлын ерөнхий гүйцэтгэлийн хүрээнд хамаарсан, техник технологийн хувьд боломжтой бөгөөд гэрээний хугацаа, үнэд нөлөөлөхгүй бол ажилд өөрчлөлт оруулж болно.
  - 10.13. Гүйцэтгэгч болон Захиалагч өөрчлөлт хийх шаардлагатай гэж үзсэн тохиолдолд өөрчлөлтийн төслийг гүйцэтгэгч гаргана.

- 10.14. Захиалагч төслийг үндэслэн ГЕН-ийн 10.12-т заасан нөхцөл, шаардлага хангасан гэж үзвэл өөрчлөлт хийх мэдэгдлийг хүргүүлнэ.
- 10.15. Захиалагчийн зөвшөөрөлгүй өөрчлөлт хийсэнтэй холбоотой техник, технологийн алдаа гарсан, гэрээний хугацаа хэтэрсэн, үнэ өссөн тохиолдолд үр дагаврыг Гүйцэтгэгч хариуцна.
- Гэнэтийн давагдашгүй шинжтэй байдал буюу онцгой нөхцөл хүчний хөндөгч буюу хөндөгч 10.16. Ажлыг гэрээнд заасан хугацаанд гүйцэтгэх боломжгүйд хүргэсэн Гэнэтийн буюу давагдашгүй хүчний шинжтэй онцгой нөхцөл байдал бий болсон тохиолдолд Гүйцэтгэгч энэ тухай нэн даруй Захиалагчийн төлөөлөгчид бичгээр мэдэгдэнэ. Бичгээр мэдэгдэх нь хугацаа шаардахаар бол ГЕН-ийн 10.7-д заасан хэлбэрээр урьдчилан мэдэгдэж болно.
- 10.17. Гүйцэтгэгч нь Захиалагчаас зааварчилгаа өгөх хүртэл гэрээг хэрэгжүүлэх боломжит бүх арга замыг хайна.
- 10.18. Захиалагч ердийн боломжит хугацаанд зааварчилгаа өгөх бөгөөд талууд харилцан зөвшилцөж гэрээг хэрэгжүүлэх боломжит бүх арга хэмжээг авна.
- 10.19. Гэрээг хэрэгжүүлэх захиалагчийн зааварчилгаа, Гүйцэтгэгчийн авсан арга хэмжээ үр дүнд хүрээгүй тохиолдолд Гүйцэтгэгч ГЕН-ийн 4.5-д заасан хүсэлтийг гаргаж болно.
- Оюуны өмчийн эрх зөрчих 10.20. Ажлыг гүйцэтгэх явцад болон ажил гүйцэтгэсэнтэй холбоотойгоор гуравдагч этгээдийн оюуны өмчийн эрх зөрчигдсэн нь эрх бүхий байгууллагын шийдвэрээр тогтоогдсон бол буруутай тал нь хариуцлагыг хүлээж, холбогдон гарах зардал, хохирлыг арилгана.
- Алданги 10.21. Захиалагч нь төлбөр төлөх үүргээ хугацаандаа гүйцэтгээгүй тохиолдолд хугацаа хэтрүүлсэн хоног тутамд гүйцэтгээгүй үүргийн үнийн дүнгийн ГТН-д заасан хувь хэмжээгээр алдангийг Гүйцэтгэгчид төлнө.
- 10.22. Гүйцэтгэгч нь ажлыг гэрээнд заасан хугацаанд гүйцэтгээгүй тохиолдолд хугацаа хэтэрсэн хоног тутамд гүйцэтгээгүй үүргийн үнийн дүнгээр ГТН-д заасан хувь хэмжээгээр алдангийг Захиалагчид төлнө.
- 10.23. Талууд гэрээг хэрэгжүүлэх явцад олж авсан хуулиар тогтоосон болон байгууллагаас нууц гэж нууцалж хамгаалалтад авсан аливаа мэдээллийг нөгөө тал зөвшөөрсөн эсхүл эрх бий байгууллага шаардсанаас бусад тохиолдолд гуравдагч этгээдэд задруулахгүй, дамжуулахгүй, нийтэд ил болгохгүй.
- 10.24. Талуудын хувьд нууц мэдээллийг нөгөө талдаа ил болгож байгаа тохиолдолд нууц гэсэн тэмдэглэл хийж, нууцыг задруулахгүй байх мэдэгдлийн хамт өгнө.

Маргаан шийдвэрлэх

- 10.25. Гэрээнээс үүссэн аливаа маргааныг талууд харилцан зөвшилцөх замаар шийдвэрлэнэ.
- 10.26. Маргааныг зөвшилцөж, шийдвэрлэж эс чадвал Монгол улсын шүүхээр шийдвэрлүүлнэ.

## ГЭРЭЭНИЙ ТУСГАЙ НӨХЦӨЛ

ГЕН 4.1.	Ажил эхлэх хугацаа: <i>Гэрээ байгуулсан өдрөөс хойш ажлыг эхлүүлж 2025 оны 10 дугаар сарын 01-нд дуусгана.</i>
ГЕН 4.2.	Ажил гүйцэтгэх дэлгэрэнгүй хөтөлбөр (төлөвлөгөө) ирүүлэх хугацаа: <i>Гэрээ байгуулсан өдрөөс хойш ажлын 10 хоногт багтаана.</i>
ГЕН 4.9.	Ажлын явцын тайлан гаргах хуваарь болон ирүүлэх хугацаа: <i>Ажлын явцын тайланг 7 хоног бүр бичгээр гаргаж танилцуулна.</i>
ГЕН 5.2.	Үнийн тохируулга: <b>“Хийхгүй”</b>
ГЕН 5.4.	Урьдчилгаа төлбөр олгох эсэх: <b>“Үгүй”</b>
ГЕН 5.5.	Урьдчилгаа төлбөр олгох хугацаа: <b>Үгүй</b>
ГЕН 5.6.	Төлбөр төлөх хугацаа: <i>Гэрээ дүгнэсэн өдрөөс хойш 60 хоног</i> Төлбөрийг хэсэгчилсэн төлөх бол төлбөр төлөх үе шатны хугацаа: <i>Төлбөр төлөх үе шатны хуваарийн дагуу засварын нийт ажлын гүйцэтгэл гэрээний үнийн дүнгийн 40%-д гэрээний үнийн дүнгийн 30%-ийн санхүүжилт, нийт ажлын гүйцэтгэл 75%-д хүрэхэд дахин гэрээний үнийн дүнгийн 30%-ийг ажил дуусахад гэрээний үнийн дүнгийн 35%-тай тэнцэхүйц үнийн дүнтэй гүйцэтгэсэн ажлын санхүүжилтийг олгож болно.</i>
ГЕН 6.1.	Урьдчилгаа төлбөрийн хэмжээ: <b>“Үгүй”</b>
ГЕН 6.7.	<b>Чанарын баталгаа:</b> Чанарын баталгаа шаардах эсэх: <b>“Шаардана”</b> Чанарын баталгааны хэмжээ: <i>Гэрээний үнийн дүнгийн 5 хувь</i>
ГЕН 6.13.	Баталгаат хугацаа: <i>Захиалагчид хүлээлгэн өгсөн өдрөөс хойш 1 жил</i>
ГЕН 7.5.	Даатгал: <i>Тухайн барилга байгууламж дээр ажиллах ажилтнуудыг холбогдох хууль тогтоомжийн дагуу даатгалд хамруулна.</i>
ГЕН 10.21.	<b>Захиалагчийн төлөх алдангийн хувь:</b> Алдангийн хувь: <i>Хоног тутамд гүйцэтгээгүй үүргийн үнийн дүнгийн 0.1 хувь байх ба гэрээний үнийн дүнгийн 30 хувиас хэтрэхгүй</i>
ГЕН 10.22.	<b>Гүйцэтгэгчийн төлөх алдангийн хувь:</b> Алдангийн хувь: <i>Хоног тутамд гүйцэтгээгүй үүргийн үнийн дүнгийн 0.1 хувь байх ба гэрээний үнийн дүнгийн 30 хувиас хэтрэхгүй</i>

## ГЭРЭЭ БАТАЛГААЖУУЛАХ МАЯГТ

**[Тендер шалгаруулалтын нэрийг бичих]** гэрээ.

Дугаар № **[Тендер шалгаруулалтын дугаарыг бичих]**

..... хот/аймаг

Нэг талаас **[Захиалагчийн нэрийг бичих]** (цаашид “Захиалагч” гэх), нөгөө талаас **[Гүйцэтгэгчийн нэрийг бичих]** (цаашид “Гүйцэтгэгч” гэх) нь Гүйцэтгэгчийн ирүүлсэн тендерийг хүлээн зөвшөөрч энэхүү гэрээг дараах нөхцөлөөр байгуулав.

Энэхүү гэрээ нь Захиалагч болон Гүйцэтгэгчийн хооронд ажил гүйцэтгэх, дагалдах бараа нийлүүлэх, үйлчилгээ үзүүлэх (цаашид хамтад нь “Ажил” гэх) болон үнэ төлөхтэй холбогдон үүсэх харилцааг зохицуулна.

1. Энэ гэрээний дагуу гүйцэтгэх Ажлын үнэ нь **[гэрээ байгуулах эрх олгох мэдэгдэлд заасан үнийн дүнг тоогоор болон үсгээр бичих]** төгрөг (цаашид “гэрээний үнэ” гэх) байна. Гэрээний үнэ нь санхүүжилтийн дээд хэмжээ байна.
2. Гэрээний үнийг Гүйцэтгэгч **[Гүйцэтгэгчийн нэрийг бичих]**-ийн харилцах **[Банкны нэрийг бичих]** банкны **[дансны дугаар бичих]** дугаар дансанд шилжүүлнэ.
3. Дор дурдсан баримт бичиг нь цаашид гэрээний хэсэг болно. (цаашид “гэрээний баримт бичиг” гэх). Үүнд:
  - 3.1. Гэрээ байгуулах эрх олгох тухай мэдэгдэл;
  - 3.2. Гүйцэтгэгч тендер илгээсэн маягт;
  - 3.3. Гэрээний тусгай нөхцөл;
  - 3.4. Гэрээний ерөнхий нөхцөл;
  - 3.5. Гүйцэтгэлийн баталгаа;
  - 3.6. Урьдчилгаа төлбөрийн баталгаа;
  - 3.7. Техникийн тодорхойлолт;
  - 3.8. Ажил гүйцэтгэх хуваарь.
4. Гэрээний хэрэгжилттэй холбоотой асуудлаар талуудыг дараах эрх бүхий этгээдүүд төлөөлнө. Үүнд:
  - 4.1. Захиалагчийн төлөөлөгчийн мэдээлэл  
Эцэг/эх-ийн нэр:  
Нэр:  
Албан тушаал:  
Ажлын утас:



Гар утас:

Цахим шуудан:

4.2. Гүйцэтгэгчийн төлөөлөгчийн мэдээлэл

Эцэг/эх-ийн нэр:

Нэр:

Албан тушаал:

Ажлын утас:

Гар утас:

Цахим шуудан:

ЗАХИАЛАГЧИЙГ ТӨЛӨӨЛЖ:

[Албан тушаал, нэр]

[Гарын үсэг] \_\_\_\_\_

ТАМГА

ГҮЙЦЭТГЭГЧИЙГ ТӨЛӨӨЛЖ:

[Албан тушаал, нэр]

[Гарын үсэг] \_\_\_\_\_

ТАМГА

## ТЕНДЕР ШАЛГАРУУЛАЛТЫН ЗАРЛАЛ

Огноо: 2024.12.23

Тендер шалгаруулалтын нэр: ПТ-25-90/10М турбингенератор  
№7 цилиндр солих

Тендер шалгаруулалтын дугаар: ДЦСЗ/20240101019

Нийт төсөвт өртөг: 5,885,000,000

Тендер шалгаруулалтын арга: Нээлттэй

1. **“Дулааны гуравдугаар цахилгаан станц” ТӨХК** нь тендер шалгаруулалтын баримт бичигт заасан шаардлага, шалгуур үзүүлэлт хангасан аж ахуй эрхлэгчийг тендер ирүүлэхийг урьж байна.
2. Тендер шалгаруулалт нь дараах багцуудаас бүрдэнэ: **“Багцгүй”**
3. Тендерийг **2025 оны 01-р сарын 20-ны өдрийн 09.00 цагаас** өмнө тендер шалгаруулалтын баримт бичигт зааснаар илгээх ба тендерийг **2025 оны 01-р сарын 20-ны өдрийн 09.10 минутад** нээнэ.
4. Тендерийн хувилбарт саналыг зөвшөөрөх эсэх: **“Зөвшөөрөхгүй”**
5. Гадаадын этгээд тендер ирүүлэх эрхтэй эсэх: **“Эрхтэй”**
6. Тендер нь түүнийг нээснээс хойш ажлын 30 ба түүнээс дээш өдрийн хугацаанд хүчинтэй байхаар тендерт заана.
7. Тендерийн баталгаа шаардах эсэх: **“Туйм”** Тендерийн баталгаа шаардах бол тендер шалгаруулалтын баримт бичгийн заасан үнийн бүхий тендерийн баталгааг холбогдох журмын дагуу цахим системээр ирүүлснээр тендер нээх болохыг анхаарна уу.
8. Тендер шалгаруулалтыг урьдчилан зохион байгуулж байгаа эсэх: **“Үгүй”**
9. Тендер шалгаруулалтыг хоёр үе шаттай зохион байгуулж байгаа эсэх: **“Үгүй”**
10. Оролцогч цахим системийн үйлчилгээний хураамж төлснөөр тендер илгээх эрхтэй байна.

**Улаанбаатар хот, Хан-Уул дүүрэг, 3-р хороо,  
“Дулааны гуравдугаар цахилгаан станц” ТӨХК-ийн байр,  
215 тоот өрөө, Хангамжийн хэлтэс, Утас: 11-344111**