



МОНГОЛ УЛСЫН ИХ СУРГУУЛЬ
БАТЛАВ. МОНГОЛ УЛСЫН ИХ СУРГУУЛИЙН РЕКТОР



Б.ОЧИРХУЯГ

ШИНЖЛЭХ УХААН, ТЕХНОЛОГИЙН ПАРКИЙН ГЭРЛАБИЙН
УРСГАЛ ЗАСВАР ХИЙХ АЖЛЫН ТЕНДЕР ШАЛГАРУУЛАЛТЫН
БАРИМТ БИЧИГ

Тендер
шалгаруулалтын
нэр:

**[Шинжлэх ухаан, технологийн паркийн
гэрлабийн урсгал засвар хийх]**

Тендер
шалгаруулалт
ын дугаар:

[МУИС/20240201048]

Улаанбаатар хот
2024 он

ТЕНДЕР ШАЛГАРУУЛАЛТЫН БАРИМТ БИЧГИЙН АГУУЛГА

САНАМЖ.....	3
I БҮЛЭГ.ТЕНДЕР ШАЛГАРУУЛАЛТЫН ЗААВАРЧИЛГАА	4
II БҮЛЭГ.ӨГӨГДЛИЙН ХҮСНЭГТ	12
III БҮЛЭГ. ТЕХНИКИЙН ТОДОРХОЙЛОЛТ, ТАВИГДАХ ШААРДЛАГА	17
IV БҮЛЭГ. ТЕНДЕРИЙН ЖИШИГ МАЯГТ	18
V БҮЛЭГ. ГЭРЭЭНИЙ НӨХЦӨЛ.....	24
ТЕНДЕР ШАЛГАРУУЛАЛТЫН ЗАРЛАЛ	39

САНАМЖ

Тендер шалгаруулалтын баримт бичиг болон шалгарсан оролцогчийн ирүүлсэн тендер нь захиалагч, шалгарсан оролцогчийн хооронд байгуулах бараа, ажил, үйлчилгээ худалдан авах гэрээний гол нөхцөл болох тул тендер шалгаруулалт зохион байгуулах, түүнд оролцохын өмнө Төрийн болон орон нутгийн өмчийн хөрөнгөөр бараа, ажил, үйлчилгээ худалдан авах тухай хууль, түүнийг даган батлагдсан журам, заавар, дүрэм, гэрээний нөхцөл, тендер шалгаруулалтын жишиг баримт бичигтэй сайтар танилцахыг зөвлөж байна.

Захиалагч нь тендер шалгаруулалт зохион байгуулахад худалдан авах ажиллагааны үндсэн зарчмууд болох өрсөлдөх боломжтой, ил тод, хариуцлагатай, үр ашигтай, хэмнэлттэй байх зарчмыг баримтална.

Энэхүү харьцуулалтын аргын тендер шалгаруулалтын баримт бичиг нь тендер шалгаруулалтын зааварчилгаа, өгөгдлийн хүснэгт, техникийн тодорхойлолтын шаардлага, тендерийн жишиг маягт, гэрээний нөхцөл гэсэн бүлэгтэй.

Тендер шалгаруулалтын зааварчилгаа бүлгийн зүйл, заалтыг нэмж, эсхүл өөрчилж үл болно. Захиалагч өгөгдлийн хүснэгтийг зааварчилгаатай уялдуулан боловсруулах ба шаардлага, шалгуур үзүүлэлт, гэрээний нөхцөл, тендерийн жишиг маягт, техникийн тодорхойлолт болон тэдгээрт иш татсан хууль, журам, зааврыг судалж, түүнд өөрчлөлт оруулсан бол өөрчлөлтөд нийцүүлэн тендер бэлтгэнэ.

Техникийн тодорхойлолт бүлэгт захиалагчийн худалдан авах бараа, ажил, үйлчилгээний шинж чанар, түүний зориулалт болон зориулалтын дагуу ашиглахтай холбоотой шаардлага, зураг төсөл, холбогдох стандарт, норм, дүрэм, зааврыг тусгасан байна.

Оролцогч нь тендер шалгаруулалтын баримт бичигт заасан шаардлага, шалгуур үзүүлэлтэд үндэслэн жишиг маягтуудын хаалт дотор налуугаар бичсэн тохирох мэдээллийг зааварт нийцүүлэн бүрэн, үнэн зөв бөглөж ирүүлнэ. Гэрээний нөхцөл бүлэг нь захиалагч, шалгарсан оролцогчийн хооронд байгуулагдах гэрээний зүйл, заалтуудыг агуулсан байна.

Харьцуулалтын аргын тендер шалгаруулалтын анхаарах асуудлууд:

- ❖ Харьцуулалтын аргаар худалдан авч болох төсөвт өртгийн дээд хязгаараас хэтрээгүй бараа, ажил, үйлчилгээ /Ажил цахим каталогт бүртгэгдсэн байна./
- ❖ Тендер шалгаруулалтын зарлал нийтэлж, бүртгэлтэй аж ахуй эрхлэгчид урилга хүргүүлж, үнийн санал дуудна. Тендер шалгаруулалтын баримт бичгийг цахим систем /www.tender.gov.mn/-д нийтэлнэ.
- ❖ Үнийн саналыг дуудах хугацаа нь урилга хүргүүлсэн, зарлал нийтэлсэн өдрөөс хойш ажлын 5-аас доошгүй өдрийн дараа байхаар тогтоосон байна.
- ❖ Үнийн санал дуудах ажиллагаанд бүртгүүлсэн сонирхогч этгээдэд цахим системээс ялгах дугаар олгоно.
- ❖ Заасан хугацаанд сонирхогч этгээд тендерийг цахим системд ирүүлнэ.
- ❖ Үнийн санал дуудах ажиллагааг 2 хүртэл цагийн хугацаагаар зохион байгуулна. Уг хугацааны дотор саналыг бууруулан хэдэн ч удаа ирүүлж болно.
- ❖ Үнийн санал дуудах ажиллагаа хаагдахад өсөх дарааллаар **эхэнд эрэмбэлэгдсэн** үнийн санал бүхий оролцогчийг тодорхойлно.
- ❖ Эхэнд эрэмбэлэгдсэн үнийн санал бүхий оролцогчийн **тендерийг хянан үзэж, шаардлага хангасан бол гэрээ байгуулах эрх олгоно.**

Эхэнд эрэмбэлэгдсэн үнийн санал бүхий оролцогчийн тендер шаардлагад нийцээгүй бол **удаах эрэмбэлэгдсэн** тендерийг хянан үзнэ.

I БҮЛЭГ.ТЕНДЕР ШАЛГАРУУЛАЛТЫН ЗААВАРЧИЛГАА

А.ЕРӨНХИЙ ЗҮЙЛ

1. Тендерийн цар хүрээ 1.1. Төрийн болон орон нутгийн өмчийн хөрөнгөөр бараа, ажил, үйлчилгээ худалдан авах тухай хууль (цаашид “Хууль” гэх)-ийн дагуу өгөгдлийн хүснэгтэд заасан захиалагч III бүлэгт тодорхойлсон ажил (цаашид “ажил” гэх) гүйцэтгүүлэх тендер шалгаруулалтын баримт бичгийг гаргаж байна. Зарлалын дугаар, тендер шалгаруулалтын нэр, дугаар, багцын мэдээлэл өгөгдлийн хүснэгтэд бичигдэнэ.
2. Санхүүжилтийн эх үүсвэр 2.1. Төсөл, арга хэмжээний санхүүжилтийн эх үүсвэр, төсөвт өртгийг өгөгдлийн хүснэгтэд тусгана.
3. Худалдан авах ажиллагааны тогтоомж хууль 3.1. Энэ худалдан авах ажиллагаанд хуулийн 2.1-д заасан төрийн болон орон нутгийн өмчийн хөрөнгөөр бараа, ажил, үйлчилгээ худалдан авах тухай хууль тогтоомжийг дагаж мөрдөнө.
3.2. Худалдан авах ажиллагаанд захиалагч, сонирхогч этгээд, оролцогч болон хуулийн 52.1-д заасан ажилтан, албан тушаалтан Авлигын эсрэг хууль, Нийтийн албанд нийтийн болон хувийн ашиг сонирхлыг зохицуулах, ашиг сонирхлын зөрчлөөс урьдчилан сэргийлэх тухай хууль, Өрсөлдөөний тухай хууль, Эрүүгийн хууль болон Зөрчлийн тухай хуулиар хориглосон үйлдэл, эс үйлдлийн талаар холбогдох албан тушаалтан, хууль хяналтын байгууллагад хууль тогтоомжийн дагуу мэдэгдэнэ.
3.3. Нийтийн албанд нийтийн болон хувийн ашиг сонирхлыг зохицуулах, ашиг сонирхлын зөрчлөөс урьдчилан сэргийлэх тухай хуулийн 20, 20¹, 21 дүгээр зүйлд заасан хориглолт, хязгаарлалтад хамаарах этгээд тендер шалгаруулалтад оролцох эрхгүй.
4. Сонирхогч этгээд, оролцогчид тавигдах ерөнхий шаардлага 4.1. Оролцогч хуулийн 7.1.1-7.1.9-д заасан нөхцөлийг хангасан байна.
4.2. Түншлэлээр оролцох тохиолдолд түншлэлийн гишүүн бүр хуульд заасан ерөнхий шаардлага хангасан байна.
4.3. Аж ахуй эрхлэгч нь хуулийн 22.10-т зааснаар үйлчилгээний хураамж төлснөөр тус тендер шалгаруулалтын сонирхогч этгээд болно.
4.4. Сонирхогч этгээдийн төлсөн үйлчилгээний хураамжийг аливаа үндэслэлээр буцаан олгохгүй.
4.5. Монгол Улсын олон улсын гэрээнд үл нийцэх, худалдааны хоригт хамаарах этгээд тендер ирүүлэх эрхгүй.
5. Туслан гүйцэтгэгч, түншлэлд тавигдах шаардлага 5.1. Хуулийн 6.4-т зааснаар тендерийн үнийн 20 хүртэл хувьтай тэнцэх гүйцэтгэлийг нэг, эсхүл түүнээс дээш тооны этгээдээр туслан гүйцэтгүүлэх тохиолдолд туслан гүйцэтгүүлэх мэдээллийг гэрээнд заасан байна.

5.2. Туслан гүйцэтгүүлэх хувь хэмжээ тендерийн үнийн 20 хувиас хэтэрсэн, эсхүл туслан гүйцэтгүүлэх тоо хэмжээг заагаагүй бол туслан гүйцэтгэгчид холбогдох баримт бичгийг тендер хянан үзэхэд харгалзан үзэхгүй.

5.3. Туслан гүйцэтгэгчийн хувиар оролцохыг зөвшөөрсөн болохыг туслан гүйцэтгэгч цахим системээр баталгаажуулсан байна.

6. Худалдан авах ажиллагааны систем цахим систем

6.1. Тендер шалгаруулалтыг Сангийн сайдын баталсан “Цахим системээр худалдан авах ажиллагаа зохион байгуулах, түүний тасралтгүй, аюулгүй ажиллагааг хангах журам”-ын дагуу худалдан авах ажиллагааны цахим систем (www.tender.gov.mn) /цаашид “цахим систем” гэх/-ээр зохион байгуулна.

Б.АГУУЛГА

7. Тендер шалгаруулалтын баримт бичиг

7.1. Тендер шалгаруулалтын баримт бичиг дараах бүлэг болон түүний нэмэлт, өөрчлөлтөөс бүрдэнэ.

I Бүлэг. Тендер шалгаруулалтын зааварчилгаа;

II Бүлэг. Өгөгдлийн хүснэгт;

III Бүлэг. Техникийн тодорхойлолт, тавигдах шаардлага;

IV Бүлэг. Тендерийн жишиг маягт;

V Бүлэг. Гэрээний нөхцөл

7.2. Сонирхогч этгээд тендер шалгаруулалтын баримт бичгийн шаардлага, шалгуур үзүүлэлт, гэрээний нөхцөл, тендерийн жишиг маягт, техникийн тодорхойлолт болон тэдгээрт иш татсан хууль, журам, зааврыг судалж, түүнд нийцүүлэн тендер бэлтгэнэ.

8. Тендер шалгаруулалтын баримт бичгийн тодруулах

8.1. Сонирхогч этгээд тендер шалгаруулалтын баримт бичигт заасан асуудлаар тодруулга авах бол энэ тухай хүсэлтийг тендерийн нээлтээс ажлын таваас доошгүй өдрийн өмнө бичгээр захиалагчид гаргаж болно.

8.2. Тодруулга авах хүсэлтийг өгөгдлийн хүснэгтэд заасан хаягаар хүлээн авна.

8.3. Тодруулга авах хүсэлтэд үйлчилгээний хураамж төлсөн баримтыг хавсаргана.

8.4. Захиалагч тодруулга авах хүсэлтийн хариуг албан бичгээр үйлдэж, цахим системд нийтэлснээр хүргүүлсэн гэж тооцно.

8.5. Захиалагч тодруулгын үр дүнд тендер шалгаруулалтын баримт бичигт нэмэлт, өөрчлөлт оруулах шаардлагатай гэж үзвэл ТШЗ-ы 9-д заасныг мөрдөнө.

9. Тендер шалгаруулалтын баримт бичигт нэмэлт, өөрчлөлт оруулах

9.1. Тендер хүлээн авах эцсийн хугацаанаас өмнө захиалагч тендер шалгаруулалтын баримт бичигт нэмэлт, өөрчлөлт оруулж болно.

9.2. Тендер шалгаруулалтын баримт бичигт нэмэлт, өөрчлөлт оруулсан бол түүнийг цахим системд нийтэлснээр хүчинтэйд тооцогдоно.

9.3. Хэрэв тендер нээхээс ажлын таван өдрийн дотор тендер шалгаруулалтын баримт бичигт оруулсан нэмэлт, өөрчлөлтийг оруулсан бол тендер хүлээн авах эцсийн хугацааг ажлын таваас доошгүй өдөр байхаар тооцож, шаардлагатай хугацаагаар сунгана.

10. Тендер ирүүлэхийн өмнөх уулзалт

10.1. Захиалагч сонирхогч этгээдийн тендер бэлтгэхтэй холбоотой асуултад хариулт өгөх уулзалт зохион байгуулах, эсхүл ажлын талбайтай танилцуулах бол өгөгдлийн хүснэгтэд заана.

10.2. Уулзалтад сонирхогч этгээд, түүний төлөөлөл оролцоно.

10.3. Уулзалтад оролцоогүй аж ахуй эрхлэгч тендер шалгаруулалт шалгаруулалтад оролцож болно.

В.Тендер бэлтгэх

11. Тендер шалгаруулалтын хэл

11.1. Тендер шалгаруулалтын зарлал, баримт бичиг, урилгыг гадаад хэлээр давхар нийтэлсэн эсэхээс үл хамааран тендер шалгаруулалтын баримт бичиг, тендер шалгаруулалттай холбогдох албан бичиг, захидал, бусад баримт бичиг, оролцогчийн ирүүлэх тендер монгол хэлээр байх ба өөр хэлээр үйлдсэн тендер, түүний доторх баримт бичиг, мэдээллийг орчуулсан орчуулгыг тендерт оролцогч бэлтгэн ирүүлнэ.

11.2. Зөвхөн гадаад улс, олон улсын байгууллагын зээл, тусламжийн хөрөнгөөр санхүүжүүлэх ажил гүйцэтгүүлэх тендер шалгаруулалтын хувьд Монгол Улсын олон улсын гэрээг үндэслэн хэлийг өгөгдлийн хүснэгтэд өөрөөр зааж болно.

11.3. Хэрэв ТШЗ-ны 11.2-т заасан тохиолдолд тендер шалгаруулалтын баримт бичгийн монгол хэл болон гадаад хэлээр бэлтгэсэн хувилбар хоорондоо зөрвөл монгол хэлээр бэлтгэсэн хувилбарыг баримтална.

11.4. Тендер хянан үзэх, үнэлэхэд захиалагч гадаад хэлээр үйлдсэн баримт бичгийн орчуулгыг үндэслэх ба оролцогч өөрөө, эсхүл бусад этгээд орчуулсан эсэхээс үл хамааран үнэн зөв, зөрүүгүй болохыг захиалагчийн өмнө хариуцна.

12. Тендерийн бүрдэл

иж

12.1. Оролцогчийн бэлтгэж ирүүлэх тендер дараах баримт бичиг, мэдээллээс бүрдэнэ:

12.1.1. ТШЗ-ны 13-т заасны дагуу бэлтгэсэн маягтууд;

12.1.2. Тендерийг итгэмжлэлгүйгээр төлөөлөх эрх бүхий этгээдээс өөр этгээд баталгаажуулсан бол холбогдох хууль тогтоомжид нийцүүлэн олгосон итгэмжлэл /гадаадын этгээдийн хувьд итгэмжлэлгүйгээр төлөөлөх эрхтэй этгээдийг нотлох баримт/;

12.1.3. ТШЗ-ны 14-т заасны дагуу бэлтгэсэн хувилбарт санал;

- 12.1.4. ТШЗ-ны 15-д зүйлд заасан ерөнхий шаардлагыг хангасан болохыг нотлох баримт бичиг;
- 12.1.5. ТШЗ-ны 16, 17, 18-д заасан шаардлага, шалгуур үзүүлэлтийг хангахыг нотлох баримт бичиг;
- 12.1.6. ТШЗ-ны 19-д заасны дагуу техникийн тодорхойлолтын шаардлагын дагуу ажил гүйцэтгэхийг нотлох баримт бичиг;
- 12.1.7. ТШЗ-ны 22.4-д заасан тохиолдолд холбогдох тайлбар;
- 12.2. Оролцогч өөрийн тендерийн бүх баримт бичиг, мэдээллийн хүчинтэй байдлыг нягтлах үүрэгтэй бөгөөд үнэн зөвийг захиалагчийн өмнө хариуцна.
- 13. Тендерийн жишиг маягт** 13.1. Оролцогч IV бүлэг дэх маягтын мэдээллийг хуулийн 21.1.3-т зааснаар цахим системд үүсгэсэн маягтад бөглөж, илгээнэ.
- 14. Хувилбарт санал** 14.1. Өгөгдлийн хүснэгтэд заасан бол хуулийн 11.10-т заасан шаардлагад нийцэх хувилбарт саналыг тендерийн хамт ирүүлж болно.
- 15. Ерөнхий шаардлагыг магадлах баримт бичиг** 15.1. IV бүлгийн Маягт 1-ийн дагуу бэлтгэсэн хуулийн 7.2-т заасан мэдэгдэл ирүүлнэ.
- 15.2. ТШЗ-ны 4.1, 15.1-д заасан маягыг магадлахтай холбоотой ирүүлэх баримт бичгийг өгөгдлийн хүснэгтэд заана.
- 15.3. Түншлэлийн гишүүн тус бүр ерөнхий шаардлага хангасан байх ба нотлох баримт бичиг ирүүлнэ.
- 16. Чадавхын болон туршлагын шаардлага** 16.1. Захиалагч ТШЗ-ны 17, 18, 19-д заасан чадавхын болон туршлагын шаардлага тогтооход хуулийн 15 дугаар зүйлийг баримтална.
- 16.2. Хуулийн 15.2-т заасан цахим системээр дамжуулан шалгах боломжтой, олон нийтэд нээлттэй мэдээллийг нотлох баримтаар ирүүлэхгүй.
- 16.3. Түншлэлийн хувьд төлөөлөх эрх бүхий гишүүн, гишүүн хамтдаа ТШЗ 17, 18-д заасан чадавхын болон туршлагын шаардлагыг бүрэн хангасан байна.
- 16.4. Түншлэлийн төлөөлөх эрх бүхий гишүүн ТШЗ-ны 17, 18-д чадавхын болон туршлагын шаардлагын 40-аас дээш хувийг, түншлэлийн гишүүн тус бүр 25 ба түүнээс дээш хувийг хангасан байна.
- 17. Санхүүгийн чадавхын шаардлага** 17.1. Хуулийн 16.5-д зааснаар оролцогч өгөгдлийн хүснэгтэд заасан санхүүгийн чадавхын шаардлага хангасан байна.
- 17.2. Санхүүгийн чадавхын шаардлагыг хангах нотлох баримт ирүүлэхийг шаардах бол хуулийн 16.2, 16.4-т заасан баримт бичгээс сонгож өгөгдлийн хүснэгтэд заана.
- 17.3. Оролцогчийн дансны мэдээлэл, түүний үлдэгдлийн талаар харилцагч банкнаас мэдэгдсэнээс бусад банк, санхүүгийн байгууллагын мэдэгдлийг оролцогчийн санхүүгийн чадавхыг хянан үзэхэд харгалзан үзэхгүй.

Захиалагч энд зааснаас бусад асуудлаар харилцагч банкны тодорхойлолт ирүүлэхийг шаардахгүй.

17.4. Монгол Улсын хуулийн этгээдийн банк, санхүүгийн байгууллагад тендер шалгаруулалт зарласнаас хойшхи өдрийн байдлаар хугацаа хэтэрсэн зээлийн өртэй эсэх талаар лавлагааг Зээлийн мэдээллийн тухай хуулийн 4.1.5-д заасан этгээдээс цахим системээр авч, тендерт ирүүлэх ба уг асуудлаар банк, санхүүгийн байгууллагаас лавлагаа ирүүлэхийг шаардахгүй.

18. Техникийн болон туршлагын шаардлага

18.1. Хуулийн 17.4-т зааснаар оролцогч өгөгдлийн хүснэгтэд заасан техникийн чадавх болон туршлагын шаардлагыг хангасан байна.

18.2. Техникийн чадавх болон туршлагын шаардлагыг хангах нотлох баримт ирүүлэхийг захиалагч шаардах бол хуулийн 17.2.1, 17.2.3, 17.2.4-т заасан баримт бичгээс сонгож өгөгдлийн хүснэгтэд заана.

18.3. Ажил гүйцэтгэх, дагалдах үйлчилгээ үзүүлэхэд шаардлагатай тусгай зөвшөөрөл, зөвшөөрөл, эсхүл гэрчилгээ байгаа бол өгөгдлийн хүснэгтэд заана.

18.4. ТШЗ-ны 18.3-т заасан тусгай зөвшөөрлийн шаардлагыг түншлэлийн гишүүн тус бүр хангасан байна. Хэд хэдэн зөвшөөрөл, гэрчилгээ шаардсан бол түншлэлийн гишүүд хамтдаа бүрэн хангасан байна.

19. Ажлыг техникийн тодорхойлолтод заасны дагуу гүйцэтгэхийг нотлох баримт

19.1. Оролцогч үнийн санал дуудах ажиллагаа хаагдахад санал болгосон эцсийн үнээр захиалагчийн баталсан техникийн тодорхойлолт, зураг, төсвийн дагуу ажлыг гүйцэтгэх тухай мэдэгдлийг баталгаажуулж ирүүлнэ.

20. Тендерийн үнэ

20.1. Үнийн санал ажиллагаа хаагдахад санал болгосон үнэ оролцогчийн тендерийн үнэ байна.

20.2. Өгөгдлийн хүснэгтэд өөрөөр заагаагүй бол оролцогчийн санал болгосон үнэ нь гэрээний хэрэгжилтийн явцад тогтмол байх бөгөөд тохируулга хийхгүй. Тохируулга хийх нөхцөлтэй үнэ санал болгосон тендерийг шаардлага хангаагүй гэж үзнэ. Өгөгдлийн хүснэгтэд үнийн тохируулга хийхийг зөвшөөрсөн тендер шалгаруулалтад тогтмол үнэ санал болгосон тендер ирүүлсэн нь тендерээс татгалзах үндэслэл болохгүй ба үнийн тохируулга нь гэрээний хэрэгжилтийн явцад тэгтэй тэнцүү гэж үзнэ.

20.3. Тендерийн үнэд хуулийн 27.13-т заасан зардлыг багтсанд тооцно.

21. Тендерийн валют

21.1. Монгол Улсын олон улсын гэрээ болон хууль тогтоомжид өөрөөр заагаагүй бол тендерийн үнийг Төлбөр тооцоог үндэсний мөнгөн тэмдэгтээр гүйцэтгэх тухай хуулийн 4.1, 4.2-т заасны дагуу үндэсний мөнгөн тэмдэгт төгрөгөөр илэрхийлнэ.

22. Тендерийн үнэ

22.1. Үнийн санал дуудах ажиллагаа хаагдахад санал болгосон үнэ оролцогчийн тендерийн үнэ байна.

22.2. Тендерийн үнэ гэрээний хэрэгжилтийн явцад тогтмол байх эсэхийг өгөгдлийн хүснэгтэд заана. Өгөгдлийн хүснэгтэд тогтмол байхаар заасан тохиолдолд тохируулга хийх нөхцөлтэй тендер ирүүлсэн бол шаардлага хангаагүй гэж үзнэ. Өгөгдлийн хүснэгтэд үнийн тохируулга хийхийг зөвшөөрсөн тендер шалгаруулалтад тогтмол үнэ санал болгосон тендер ирүүлсэн нь тендерээс татгалзах үндэслэл болохгүй ба үнийн тохируулга нь гэрээний хэрэгжилтийн явцад тэгтэй тэнцүү гэж үзнэ.

22.3. Үнийн задаргаанд тусгайлан тусгасан эсэхээс үл хамааран тендерийн үнэд хуулийн 27.13-т заасан зардлыг багтсанд тооцно.

22.4. Хуулийн 21.5-д заасан тохиолдолд тендер шалгаруулалтын оролцогчийн тендерийн үнэ төсөвт өртгийн 80 хувиас доош бол уг үнэ нь бараа, ажил, үйлчилгээний хамрах хүрээ, чанар болон гүйцэтгэлд сөрөг нөлөө үзүүлэхгүй талаар үндэслэл бүхий тайлбарыг тендерт ирүүлнэ.

23. Тендер хүчинтэй байх хугацаа

23.1. Оролцогч хуулийн 21.1.1-д заасны дагуу тендер нээснээс хойш өөрийн тендер хүчинтэй байх хугацааг ажлын 30-аас багагүй өдөр байхаар маягт 1-д заана.

23.2. Захиалагч хуулийн 28.8-д зааснаар тендер хүчинтэй байх хугацаа сунгах хүсэлт гаргасан бол оролцогч өөрийн ТШЗ-ны 23.1-д заасан хугацааг сунгаж болно.

23.3. Оролцогч хугацааг сунгасан бол хуулийн 28.9-д зааснаар бичгээр мэдэгдэх ба ТШЗ-ны 24 дүгээр зүйлд заасан тендерийн баталгааны хүчинтэй байх хугацаа мөн адил тендерийн баталгааны нөхцөлийн дагуу сунгагдахыг баталгаа гаргагч болон оролцогч хариуцна.

24. Тендерийн баталгаа

24.1. Хуулийн 14.1-д заасан тохиолдолд төсөвт өртгийн 0.5 хувиар тооцсон “Худалдан авах ажиллагаанд баталгаа гаргах, орлого болгох журам”-д нийцсэн тендерийн баталгаа ирүүлэхийг өгөгдлийн хүснэгтэд заана.

24.2. Түншлэлийн хувьд түүнийг төлөөлөх эрх бүхий гишүүн тендерийн баталгааг ирүүлнэ.

Г.ТЕНДЕР ИЛГЭЭХ

25. Тендер баталгаажуулах, илгээх

25.1. Тендерийг хуулийн 22 дугаар зүйлд заасны дагуу баталгаажуулан илгээнэ.

25.2. Тендерийн баталгаа шаардсан тохиолдолд тендерийн баталгааг ТШЗ-ны 24-т зааснаар илгээнэ.

25.3. Оролцогчийг итгэмжлэлгүйгээр төлөөлөх эрх бүхий этгээд тендерийг тоон гарын үсгээр баталгаажуулсан бол IV бүлэгт заасан маягтыг ТШЗ-ны 25.1-д зааснаар тамга, тэмдгээр баталгаажуулсан гэж үзнэ. Энэ тохиолдолд маягтыг баталгаажуулахтай

холбоотой итгэмжлэл үйлдэх, хуулийн этгээдийн тамга, тэмдгээр баталгаажуулахыг шаардахгүй.

25.4. Оролцогч хуулийн 22.5-д заасан хүний эмзэг мэдээлэлд хамаарах мэдээллийг ил болгохгүйгээр илгээх бол хуулийн 22.6.3-т заасан мэдэгдлийг IV бүлгийн Маягт 6-ын дагуу нууцлахгүйгээр ирүүлнэ.

25.5. Хуулийн 22.6-д заасан баримт бичиг, мэдээллийг заавал ил болгож илгээх ба ТШЗ-ны 25.4-т заасан нь уг баримт бичгүүдэд хамаарахгүй.

25.6. Захиалагч тухайн тендер шалгаруулалтад нэмэлтээр ил болгох баримт бичгийг өгөгдлийн хүснэгтэд заах ба уг баримт бичиг хүний эмзэг мэдээлэл хамаарах бол мэдээллийн эзний зөвшөөрлийг авсны үндсэн дээр тендер илгээнэ.

26. Тендер хүлээн авах эцсийн хугацаа

26.1. Тендер хүлээн авах эцсийн хугацааг өгөгдлийн хүснэгтэд заана. Огноо, цагийг цахим системийн серверийн цагаар тооцно.

Д.ҮНИЙН САНАЛ ДУУДАХ АЖИЛЛАГАА

27. Үнийн санал дуудах хугацаа

27.1. Хуулийн 34.6-д зааснаар үнийн санал дуудах ажиллагаанд бүртгүүлсэн сонирхогч этгээдийн тоо зарлалд заасан шаардлагатай тоонд хүрсэн тохиолдолд уг ажиллагаа ТШЗ-ны 26.1-д товлосон хугацаанаас нэг цагийн дараа эхэлнэ.

27.2. Үнийн санал дуудах ажиллагаа хуулийн 34 дүгээр зүйлд заасан журмын дагуу явагдана.

27.3. ТШЗ-ны 27.2-т заасан ажиллагаа урилгад заасан хугацаанд үргэлжилж хаагдана.

28. Тендер нээх

28.1. ТШЗ-ны 27.3-т заасан хугацаа хаагдахад цахим систем оролцогч нарын санал болгосон эцсийн үнийг өсөх дарааллаар эрэмбэлэх ба захиалагч эхэнд эрэмбэлэгдсэн оролцогчийн тендерийг нээнэ.

Е.ЗАХИАЛАГЧ ШИЙДВЭР ГАРГАХ

29. Тендерийг шаардлагад нийцэх эсэхийг хянан үзэх

29.1. Тендерийг хянан үзэхэд хуулийн 26 дугаар зүйлд заасан журам, ТШЗ-ны 12-т заасан тендерийн бүрдэл, холбогдох мэдээллийн сангаас илгээсэн мэдээлэл, оролцогч болон түүний тендерийн талаар авсан тайлбар, тодруулга, загвар, дээжид үндэслэн Сангийн сайдын баталсан зааврын дагуу хянан үзнэ.

29.2. Эхэнд эрэмбэлэгдсэн оролцогчийн тендер шаардлагад нийцээгүй бол удаах эрэмблэгдсэн тендерийг хянан үзнэ.

30. Тендерийн талаар тодруулга авах

30.1. Тендерийг хянан үзэх явцад тодруулга авах шаардлагатай гэж үзвэл хуулийн 25 дугаар зүйлийг баримтална.

Ё.МЭДЭГДЭЛ ХҮРГҮҮЛЭХ, ГЭРЭЭ БАЙГУУЛАХ

31. Мэдэгдэл хүргүүлэх

31.1. Захиалагч хуулийн 28 дугаар зүйлд заасан шийдвэрийг хуулийн 24.1-д зааснаар ажлын 15 өдрийн дотор гаргаж, оролцогчдод мэдэгдэнэ.

32. Гүйцэтгэлийн баталгаа

32.1. Хуулийн 42.1-д заасан тохиолдолд гэрээ байгуулах эрх авсан оролцогч тухайн төсвийн жилд санхүүжих дүнгийн гурван хувийн үнийн дүнтэй гүйцэтгэлийн баталгааг захиалагчаас шаардсан хугацааны дотор ирүүлнэ.

32.2. Гүйцэтгэлийн баталгааг “Худалдан авах ажиллагаанд баталгаа гаргах, орлого болгох журам”-д нийцүүлэн гаргана.

33. Урьдчилгаа төлбөр

33.1. Гэрээг хэрэгжүүлэхэд шаардагдах бараа материал худалдаж авах болон ажил эхлүүлэхтэй холбогдох зардалд урьдчилгаа төлбөр олгох шаардлагатай бол захиалагч урьдчилгаа төлбөр олгох хувийг өгөгдлийн хүснэгтэд заана.

33.2. Гүйцэтгэгч урьдчилгаа төлбөр авах хүсэлтийг уг төлбөрийн дагуу санхүүжүүлэх ажлын нэр төрөл, тоо хэмжээ, төсөв, ажил гүйцэтгэх хуваарийн хамт ТШЗ-ны 33.1-д заасан үнийн дүнгээс багагүй хэмжээний мөнгөн дүнтэй урьдчилгаа төлбөрийн баталгааг холбогдох этгээдээр гаргуулан захиалагчид ирүүлнэ.

34. Гэрээнд гарын үсэг зурж баталгаажуулах

34.1. Захиалагч ТШЗ-ны 7.1-д заасан гэрээний нөхцөлийн гэрээ баталгаажуулах маягтыг түүнд заасан зааврын дагуу эцэслэн нөхөж, оролцогчид хүргүүлнэ.

34.2. Захиалагч тендер шалгаруулалтын үр дүнд нийлүүлэгчтэй гэрээ байгуулахад тендер шалгаруулалтын баримт бичгийн V бүлэг дэх гэрээний нөхцөлийг баримтална.

34.3. Шалгарсан оролцогч ТШЗ-ны 34.1-д зааснаар ирүүлсэн гэрээнд гарын үсэг зурж, баталгаажуулан захиалагчийн тогтоосон хугацааны дотор хүргүүлнэ.

34.4. Захиалагч хуулийн 30.4-т зааснаар ажлын 10 өдрийн дотор гэрээг баталгаажуулаагүй бол гэрээ байгуулах шийдвэрт заасан нөхцөлөөр гэрээ байгуулсанд тооцогдоно.

Ж.БУСАД

35. Үнийн санал дуудах ажиллагааг дахин зарлах

35.1. Захиалагч ТШЗ-ны 29.2-т зааснаар хянан үзээд бүх тендерээс татгалзсан бол шаардлага хангасан тендер ирээгүй шалтгааныг судалж, тендер шалгаруулалтыг дахин зарлах эсэх мэдээллийг ТШЗ 31.1-д заасан шийдвэрт заана.

35.2. Үнийн санал дуудах ажиллагааг дахин зарлахад хуулийн 34.11-д заасныг баримтална.

36. Тендер шалгаруулалтад гомдол гаргах

36.1. Тендер шалгаруулалттай холбоотой гомдлыг Сангийн сайдын баталсан “Тендер шалгаруулалтын гомдол хянан шийдвэрлэх журам”-ын дагуу хянан шийдвэрлэнэ.

II БҮЛЭГ.ӨГӨГДЛИЙН ХҮСНЭГТ

ТШЗ-ны холбогдох заалт	А.ЕРӨНХИЙ ЗҮЙЛ
ТШЗ 1.1	Захиалагчийн нэр: [МОНГОЛ УЛСЫН СУРГУУЛЬ]
ТШЗ 1.1	Зарлалын дугаар: [МУИС/20240201048] Тендер шалгаруулалтын нэр: [Шинжлэх ухаан, технологийн паркийн гэрлабийн урсгал засвар хийх] Тендер шалгаруулалтын багцын тоо болон нэр: [Байхгүй]
ТШЗ 2.1	Санхүүжилтийн эх үүсвэр: [Өөрийн хөрөнгөөр] Нийт төсөвт өртөг: [96,228,000] (Ерэн зургаан сая хоёр зуун хорин найман мянга)
Б.АГУУЛГА	
ТШЗ 8.1	Тендерийн баримт бичгийн талаар тодруулга авах хаяг: Хүлээн авагчийн нэр: [ХБИТ-ийн туслах ажилтан М.Лхагвасүрэн] Хаяг: [Их сургуулийн гудамж – 1, Бага тойруу, Сүхбаатар дүүрэг, Улаанбаатар хот] Утасны дугаар: [77307730, 75754400 - 3200] Цахим шуудан: [Procurement@num.edu.mn, Lkhagvasuren.m@num.edu.mn]
ТШЗ 10.1	Тендер ирүүлэх өмнө уулзалт зохион байгуулах эсэх: [“ҮГҮЙ”]
В.ТЕНДЕР БЭЛТГЭХ	
ТШЗ 11.2	Тендер шалгаруулалтын хэл: “Монгол хэл: дээр байна.”
ТШЗ 14.1	Хувилбарт санал ирүүлэхийг: [“ЗӨВШӨӨРӨХГҮЙ”]
ТШЗ 15.2	Ерөнхий шаардлагыг магадлахад шаардлагатай баримт бичиг: 1. Тендер нээх өдрийн байдлаар цахим системээс авсан нийгмийн даатгалын шимтгэлийн болон татварын өр төлбөргүй тодорхойлолтыг цахим системийн холбогдох талбараар зааварчилгааны дагуу тус тус ирүүлнэ. 2. Шүүхийн шийдвэрээр иргэн, хуулийн этгээдэд өр, төлбөргүй хүчин төгөлдөр лавлагааг цахим системээс авч, зааварчилгааны дагуу цахим системээр холбогдох талбараар ирүүлнэ.
ТШЗ 17.1	Санхүүгийн чадавхын шаардлага: [“Шаардана”] 1. Борлуулалтын орлогын хэмжээ: 2022, 2023 онуудын аль нэг жилийн борлуулалтын орлого нь батлагдсан төсөвт өртгийн 50 хувиас доошгүй байх. 2. Түргэн хөрвөх хөрөнгийн хэмжээ: Батлагдсан төсөвт өртгийн 50 хувиас багагүй байх;

	3. Банк санхүүгийн байгууллагад тендер шалгаруулалт зарласнаас хойших өдрийн байдлаар хугацаа хэтэрсэн зээлийн өргүй байх;																	
ТШЗ 17.2	<p>Санхүүгийн чадавхыг хянан үзэхэд үндэслэл болгох баримт бичиг:</p> <ol style="list-style-type: none"> 1. Үнэлгээнд харгалзах санхүүгийн тайлант хугацаа: 2022, 2023 он; 2. Тендерт оролцогчийн борлуулалтын орлогын мэдээллийг Сангийн яамны санхүүгийн тайлангийн www.e-balance.mof.gov.mn мэдээллийн систем дэх санхүүгийн тайлангаас шалгана. 3. Гэрээний үүргийн хэрэгжилтийг хангах түргэн хөрвөх хөрөнгийн хэмжээг дараах шалгуур үзүүлэлтүүдийн аль нэгээр эсвэл нийлбэрээр тодорхойлно. Үүнд: <ol style="list-style-type: none"> 3.1. Тендерт оролцогч нь байгууллагын дансны үлдэгдлийн талаар харилцагч банкны тодорхойлолт ирүүлэх бөгөөд тодорхойлолтыг тендер зарлагдсан өдрөөс хойш авсан байх; 3.2. Тендерт оролцогч нь харилцагч банкнаас авч болох мөнгөн дүн бүхий зээлийн тодорхойлолт ирүүлэх; 3.3. Үнэт цаас, Засгийн газрын бонд болон Үнэт цаасны зах зээлийн тухай хуулийн 5 дугаар зүйлийн 5.1 дэх хэсэгт заасан үнэт цаас. 4. Зээлийн мэдээллийн тухай хуулийн 4.1.5-д заасан зээлийн мэдээллийн үйлчилгээ үзүүлэх этгээдээс тендер шалгаруулалт зарласан өдрөөс хойш авсан, шалгах боломжтой QR код бүхий “Зээлийн мэдээллийн сангийн тодорхойлолт”-ыг ирүүлнэ. Уг тодорхойлолтод төлөгдөж дуусаагүй зээлийн мэдээлэл “Хэвийн” бус байгаа тохиолдолд татгалзах үндэслэл болно. (“Зээлийн мэдээллийн сангийн тодорхойлолт”-ыг www.sainscore.mn, www.burenscore.mn хаягаар хандан авна. Харилцагч банкны тодорхойлолтыг тендер үнэлэхэд харгалзан үзэхгүй.) 																	
ТШЗ 18.1	<ol style="list-style-type: none"> 1. Техникийн чадавх болон туршлагын шалгуур үзүүлэлт, шаардлагыг хангахыг нотлох бусад шаардлага: ["<i>Шаардана</i>"] <ol style="list-style-type: none"> 1.1. Техникийн тодорхойлолт болон ажлын тоо хэмжээний дагуу санал болгосон үнээрээ, хугацаандаа чанартай хийж гүйцэтгэхийг баталсан албан бичиг ирүүлнэ. 1.2. Гүйцэтгэгч байгууллага нь ажил дээр ажиллах ажилчдын хөдөлмөрийн аюулгүй байдал эрүүл ахуй, учирч болзошгүй эрсдэлийг бүрэн хариуцаж ажиллах бөгөөд хүн нэг бүрийг хамгаалах хэрэгслээр хангаж ажиллах тухайгаа илэрхийлсэн албан бичиг ирүүлнэ. 1.3. Хийж гүйцэтгэсэн ажилдаа 1 жилийн чанарын баталгаа өгөх тухай албан бичиг ирүүлнэ. 2. Ажил гүйцэтгэх хүний нөөц: ["<i>Шаардана</i>"] <table border="1" data-bbox="415 1650 1490 1967"> <thead> <tr> <th data-bbox="415 1650 623 1843">Албан тушаал</th> <th data-bbox="623 1650 792 1843">Ажилтны нэр, регистрийн дугаар</th> <th data-bbox="792 1650 961 1843">Ажилтны тоо</th> <th data-bbox="961 1650 1149 1843">Боловсрол, мэргэжлийн ур чадвар</th> <th data-bbox="1149 1650 1321 1843">Тухайн албан тушаалд ажилласан туршлага, жилээр</th> <th data-bbox="1321 1650 1490 1843">Тайлбар</th> </tr> </thead> <tbody> <tr> <td data-bbox="415 1843 623 1967">Барилгын инженер</td> <td data-bbox="623 1843 792 1967"></td> <td data-bbox="792 1843 961 1967">1</td> <td data-bbox="961 1843 1149 1967">Бакалавр</td> <td data-bbox="1149 1843 1321 1967">3 болон түүнээс дээш жил</td> <td data-bbox="1321 1843 1490 1967">Барилгын инженер болон ХАБЭА-</td> </tr> </tbody> </table> 						Албан тушаал	Ажилтны нэр, регистрийн дугаар	Ажилтны тоо	Боловсрол, мэргэжлийн ур чадвар	Тухайн албан тушаалд ажилласан туршлага, жилээр	Тайлбар	Барилгын инженер		1	Бакалавр	3 болон түүнээс дээш жил	Барилгын инженер болон ХАБЭА-
Албан тушаал	Ажилтны нэр, регистрийн дугаар	Ажилтны тоо	Боловсрол, мэргэжлийн ур чадвар	Тухайн албан тушаалд ажилласан туршлага, жилээр	Тайлбар													
Барилгын инженер		1	Бакалавр	3 болон түүнээс дээш жил	Барилгын инженер болон ХАБЭА-													

	ХАБЭА-н ажилтан		1	Сургалтад хамрагдсан сертификат	3 болон түүнээс дээш жил	ын ажилтан нь гэрээт байж болно.
	Цахилгааны инженер		1	Бакалавр	3 болон түүнээс дээш жил	Гэрээт байж болно

Сантехникийн инженер	1	Бакалавр	3 болон түүнээс дээш жил		Гэрээт байж болно
Туслах ажилтан		5			
<p>3. Ажил гүйцэтгэхэд ашиглагдах үндсэн тоног төхөөрөмж, техник хэрэгсэл: ["Шардахгүй"]</p> <p>4. Ижил төстэй ажил гүйцэтгэсэн туршлага: ["Шардана"]</p> <p>Сүүлийн 3 жил (2021, 2022, 2023 онууд)-ийн аль нэг жилд эсвэл нийлбэр нь батлагдсан төсөвт өртгийн үнийн дүнгийн 70 хувиас багагүй дүнтэй ижил төстэй ажлыг гүйцэтгэсэн байна. Барилгын засварын ажил гүйцэтгэснийг ижил төстэй ажил гэж үзнэ.</p> <p>4.1. Ижил төстэй ажлын туршлагын шаардлагыг хангах ажил гүйцэтгэсэн гэрээ ирүүлнэ.</p> <p>4.2. Ажил хүлээлцсэн актыг баталгаажуулан ирүүлнэ.</p> <p>Маягт 4-ийн дагуу гэрээний мэдээлэл ирүүлнэ.</p> <p>5. Техникийн чадавх болон туршлагын шалгуур үзүүлэлт, шаардлагыг хангахыг нотлох бусад шаардлага: ["Шардана"]</p> <p>5.1. Тендерт оролцогч дараах нэмэлт материалуудыг өөрийн тендерт ирүүлнэ. Үүнд:</p> <p>5.1.1. Үе шатны ажлын хуваарийг баталгаажуулан ирүүлнэ.</p> <p>5.1.2. Ажлын зураг, төсвийн дагуу тооцсон төсөв зохиож, эрх бүхий төсөвчнөөр баталгаажуулсан байна. (Монгол улсад хүчин төгөлдөр хэрэглэгдэж буй хууль, тогтоомж, журам, зааврын дагуу төсөв зохиох программаар гүйцэтгэнэ)</p> <p>5.1.3. Тендерт оролцогчийн санал болгосон үнэ, өөрийн ирүүлсэн төсвийн дүнтэй арифметик алдаанаас бусад тохиолдлоор зөрсөн, эсвэл үнийн хөнгөлөлт үзүүлж буй тохиолдолд үндэслэл шалтгааныг дурдсан мэдэгдлийг шаардлагатай нотлох баримтын хамт баталгаажуулан ирүүлнэ. Үндэслэлгүй тооцсон үнийн хөнгөлөлт бүхий тендерээс татгалзана.</p> <p>5.1.4. Тендерт шалгарсан тохиолдолд гэрээний үнэ болон хугацаанд багтаан чанарын шаардлага хангасан ажлыг захиалагчид хүлээлгэн өгөх баталгааг албан бичгээр гаргаж ирүүлнэ.</p> <p>5.1.5. Тендерт оролцогч нь тендерийн иж бүрдэл, баримт бичгийг бэлтгэн электрон хэлбэрт /Adobe PDF/ шилжүүлж, цахим хэлбэрээр ирүүлэх ба ирүүлсэн бүх материал ил тод байх шаардлагатай бөгөөд уншигдахгүй материалыг ирүүлээгүйд тооцно.</p> <p>6. ТӨХ-д шаардсан материалуудын аль нэг ирүүлээгүй, эсхүл өөрөөр ирүүлсэн, нотлох баримт дутуу ирүүлсэн тохиолдолд уг тендерээс татгалзах үндэслэл болно.</p>					

<p>ТШЗ 18.2</p>	<ol style="list-style-type: none"> 1. Техникийн чадавх болон туршлагын шаардлагыг нотлох баримтаар ирүүлнэ. 2. Ажил гүйцэтгэх хүний нөөцийн шаардлагыг нотлох дараах баримт бичиг ирүүлнэ. Үүнд: <ol style="list-style-type: none"> 2.1. Тендерт оролцогчийн үндсэн ажилтан, хөлсөөр ажиллах гэрээний дагуу ажиллах ажилтны мэдээллийг цахим системээр ирүүлнэ. Цахим системээр санал болгоогүй тохиолдолд үнэлгээнд харгалзан үзэхгүй. 2.2. Ажилтны сургууль төгссөн дипломын хуулбарыг ирүүлэх шаардлагагүй, төрийн мэдээлэл, солилцооны ХУР системээр дамжуулан Боловсрол, шинжлэх ухааны яамны мэдээллийн сангаас шалгана. (Тендерт оролцогч нь Төрийн үйлчилгээний нэгдсэн систем (e-mongolia)-д ажилтны дээд боловсролын дипломын мэдээлэл байршсан эсэхийг урьдчилан шалгах шаардлагатайг анхаарна уу. 2.3. Тендерт оролцогчийн үндсэн ажилтны нийгмийн даатгалын шимтгэл төлөлтийн мэдээллийг цахим системээр дамжуулан шалгана. Бусад ажилтны хөлсөөр ажиллах гэрээг зөвхөн тухайн төсөл, арга хэмжээнд зориулан байгуулсан байх шаардлагатай. 3. Ажил гүйцэтгэхэд ашиглагдах үндсэн тоног төхөөрөмж, техник хэрэгслийн нотлох дараах баримт бичиг ирүүлнэ. Үүнд: <ol style="list-style-type: none"> 3.1. Тендерт оролцогч өөрийн эзэмшлийн болон түрээсийн гэрээний дагуу ашиглах машин механизм, тоног төхөөрөмжийг цахим систем дэх V бүлэгт заасан маягтаар зааварчилгааны дагуу санал болгоно. 4. Хэрэгжүүлж байгаа, хэрэгжүүлэх эрх авсан гэрээний талаарх дараах баримт бичиг ирүүлнэ. “Шаардахгүй”
<p>ТШЗ 18.3</p>	<p>Тусгай зөвшөөрөл/зөвшөөрөл: [“Шаардана”]</p> <p>Уг ажлыг гүйцэтгэхэд эрх бүхий байгууллагаас олгосон хүчин төгөлдөр доорх тусгай зөвшөөрөл шаардлагатай.</p> <ol style="list-style-type: none"> 1. БА-7.1 Барилга байгууламжийн засвар, засал чимэглэл, интерьер, орчны тохижилтын ажил

	Төрийн худалдан авах ажиллагааны цахим систем дэх тусгай зөвшөөрлийн талаарх мэдээлэл нь үнэн зөв, бүрэн гүйцэт эсэхийг тендерт оролцогч нь нягтлах үүрэгтэйг анхаарна уу.
ТШЗ 20.2	Оролцогчийн санал болгосон тендерийн үнийг гэрээний хэрэгжилтийн явцад: ["ТОХИРУУЛАХГҮЙ"] тогтмол байна.
ТШЗ 24.1	Тендерийн баталгааны дүн: "Шаардахгүй"
Г.ТЕНДЕР ИЛГЭЭХ	
ТШЗ 25.5	Оролцогчдод ил болох баримт бичгийн жагсаалт: [ТШЗ 25.4-т зааснаас бусад ил болгох баримт бичгүүдийг жагсаан бичнэ.] Тендерт оролцогч Хувь хүний нууцын тухай болон Байгууллагын нууцын тухай хуулиудаар ил болгохыг хориглосон мэдээллийг илгээх тусад нь файл үүсгэн ирүүлнэ. Тус файлын эхэнд тэдгээр мэдээллийг нууцлах үндэслэлийг бичгээр тайлбарлаж, тендерт оролцогчийн эрх бүхий этгээд баталгаажуулан нууцлан ирүүлж болно.
ТШЗ 26.1	Тендер хүлээн авах эцсийн хугацаа нь Огноо: [2025 оны 01 сарын 23-ны өдөр] Цаг: [10 цаг, 00 минут]

III БҮЛЭГ. ТЕХНИКИЙН ТОДОРХОЙЛОЛТ, ТАВИГДАХ ШААРДЛАГА

Тендерийн ажлын техникийн даалгавар болон ажлын тоо хэмжээний жагсаалт, зургийг доод хэсэгт оруулсан болно.

АЖЛЫН ТОО ХЭМЖЭЭНИЙ ЖАГСААЛТ

ШАЛНЫ АЖИЛ			
Д/Д	Ажлын нэр	Нэгж	Тоо хэмжээ
1	Бетоны дэвсгэр үе тэгшилгээ хийх	м3	13.64
2	Бараан саарал өнгийн PVC хулдаас угсрах. LVT-Luxury Vinyl Tiles	м2	40.65
3	Цайвар саарал өнгийн PVC хулдаас угсрах. LVT-Luxury Vinyl Tiles	м2	54.29
4	Шалыг эпокси будгаар 2 удаа будах	м2	132.36
ХААЛГА, ЦОНХНЫ АЖИЛ			
Д/Д	Ажлын нэр	Нэгж	Тоо хэмжээ
1	2м2 хүртэл талбайтай 3 давхар шилтэй вакум цонх угсрах	м2	1.69
2	2м2 дээш талбайтай 3 давхар шилтэй вакум цонх угсрах	м2	26.01
3	Цонхны зай завсрыг баллонтой шүршдэг хөөсөөр чигжиж дулаалах	м2	29.25
4	Цонхонд өнгөлсөн гантиг тавиур суулгах	м2	9.75
5	Пластмасан рамтай шилэн хана угсрах /Коридорт/	м2	4.36
6	Пластмасан рамтай шилэн хаалга угсрах /Коридорт -2,1м2/	1 хав- тас	1
7	Пластмасан рамтай шилэн хаалга угсрах /X-1=2.57м2/	1 хав- тас	2
8	Пластмасан рамтай шилэн хаалга угсрах /X-2=1.92м2/	1 хав- тас	6
9	Хаалганы зай завсрыг баллонтой шүршдэг хөөсөөр чигжих	м2	17.74
ДОТОР ЗАСЛЫН АЖИЛ			
Д/Д	Ажлын нэр	Нэгж	Тоо хэмжээ
1	Ховхолж унагасан шаврын нөхөөс шавардлага хийх.	м2	10
2	Ханын гадаргууд суурь цавуун хөрсжүүлэгч хийх	м2	612.6
3	Хананд тэгшилгээ замаска хийх	м2	612.6
4	Дотор хана эмульсэн будгаар өнхрүүлгээр сайн чанартай будах	м2	231.42
5	Хана өнгийн тосон будгаар гараар ердийн будах	м2	381.18
6	Таазанд тэгшилгээ замаска хийх	м2	330.19
7	Тааз эмульсэн будгаар өнхрүүлгээр сайн чанартай будах	м2	330.19
8	Цонхны амалгаа тэгшилгээ замаска хийх	м2	29.25
9	Цагаан тосон будгаар цонхны амалгаа гар аргаар ердийн будах	м2	29.25
10	Сараалж, далавч, радиотор ,50 мм доош голчтой яндан гэх мэт гадаргууг 2 удаа будах	м2	64.35
БУУЛГАХ АЖИЛ			
Д/Д	Ажлын нэр	Нэгж	Тоо хэмжээ
1	Тоосгон хана,таазны шаварыг ховхлож унагах	м2	10
2	Модон ширхэглэг хавтан шалыг задлаж буулгах	м2	227.3
3	Хуучин будагтай цонхны амалгааны гадаргууг 100% хусаж цэвэрлэх	м2	29.25
4	Хуучин будагтай ханын гадаргууг 100% хусаж цэвэрлэх	м2	612.6
5	Хуучин будагтай таазны гадаргууг 100% хусаж цэвэрлэх	м2	330.39
6	Цонхны тавцангийн хуучин хучилтыг буулгах	м	19.5
ХАЛААЛТ САЛХИВЫН АЖИЛ			
Д/Д	Ажлын нэр	Нэгж	Тоо хэмжээ
1	Ердийн сараалж угсрах. 300x300мм	ш	16
2	Ф100мм дугуй огтлолтой агаар дамжуулах хоолой угсрах	м2	2.51
3	Хиншүү сорогч зоонтог угсрах.	м2	1
4	Дундын сорох сэнс угсрах.	ш	1
ЦЭВЭР БОХИР УСНЫ АЖИЛ			
Д/Д	Ажлын нэр	Нэгж	Тоо хэмжээ
1	Тавилгатай хоёр тосгууртай угаалтуур суурилуулах.	1ш	1
2	Тосгуурын холигч байрлуулах	1ш	2

АЖЛЫН ТОО ХЭМЖЭЭНИЙ ЖАГСААЛТ

3	Дотор ус хангамжийн хөнгөн цагаан голчтой хуванцар хоолой угсрах .ф 16мм PPR	м	10
4	PPR хаалт угсрах. ф15мм	ш	2
5	Бохир усны хуванцар хоолой d-50	м	12
ХҮЧИТ ТӨХӨӨРӨМЖ БОЛОН ДОТОР ГЭРЭЛТҮҮЛГИЙН АЖИЛ			
Д/Д	Ажлын нэр	Нэгж	Тоо хэмжээ
1	Автомат ИМ1-125S/80А 3P подволийн хувиарлах самбарт угсрах.	ш	1
2	2-р давхрын хувиарлах самбарт ухаалаг тоолуур угсрах. 3P 100A	ш	1
3	1x16мм ² зэс голтой поливинилхлорид бүрхүүлтэй утас сүвлэх /ПВЗ/	м	80
4	Автомат ВА47-100 3P 63А хувиарлах самбарт суурилуулна./ Ерөнхий автомат/	ш	1
5	Автомат ВА47-29 3P 40А хувиарлах самбарт суурилуулна./ тоног төхөөрөмжтэй ерөөний тэжээл холбоход//	ш	2
6	Автомат ВА47-29 3P 32А Тоног төхөөрөмжтэй ерөөний самбарт ерөнхий автомат угсрах.	ш	2
7	Автомат ВА47-29 3P 25А Тоног төхөөрөмжтэй ерөөний самбарт ерөнхий автомат угсрах.	ш	2
8	Автомат ВА47-29 1P 25А Хувиарлах самбарт угсрах.	ш	8
9	Автомат ВА47-29 1P 16А Хувиарлах самбарт угсрах.	ш	8
10	Холболтын шин 3P хувиарлах самбарт угсрах.	ш	1
11	Хувиарлах самбарт газардуулгын шин суурилуулах.	ширхэг	3
12	400*300*150мм хайрцаг тавих. /тоног төхөөрөмжтэй ерөөнд суурилуулна./	ш	2
13	Кабель КГЗ*6+1.*4мм ² утас сүвлэх /хувиарлах самбараас тоног төхөөрөмжтэй ерөөний самбар хүртэл/	м	25
14	Кабель КГЗ*4+1.*2.5мм ² утас сүвлэх /тоног төхөөрөмжтэй ерөөний самбараас төхөөрөмж хүртэл/	м	30
15	ПУГНП 3*4мм утас сүвлэх /розетканд татах/	м	300
16	ПУГНП 3*1.5мм утас сүвлэх /гэрэлтүүлэгт татах/	м	300
17	Повдолоос тэжээлийн кабелийн хамт тоног төхөөрөмжтэй ерөө уруу ПВ1*6мм газардуулга утас татах	м	80
СҮЛЖЭЭ БОЛОН ИНТЕРНЭТИЙН АЖИЛ			
Д/Д	Ажлын нэр	Нэгж	Тоо хэмжээ
1	Компьютер сүлжээний салаалагч CiscI WS-C2960 24TT-L 24 port swlch	ш	1
2	Компьютер сүлжээний салаалагч /switch 8-port/	ш	7
3	Хананд суурилуулах компьютерийн сүлжээний хэрэглэгчийн үүр /model RJ45/	ш	100
4	Зэс дамжуулагчтай полиэтилен тусгаарлагчтай полиэтилен бүрхүүлтэй 4 судастай ердийн утас /utp-cat5e Cable/	100м	3

**МУИС, ХИЧЭЭЛИЙН 9-Р БАЙР, ШУТУБ ПАРКИЙН “D” БЛОКНЫ 2-Р
ДАВХАРЫН “ГЭРЛАБ” ИНЖЕНЕРИЙН УРЛАНГИЙН АЖЛЫГ ГҮЙЦЭТГЭХ
ТЕХНИКИЙН ТОДОРХОЙЛОЛТ**

I. ЦАХИЛГААН

Цахилгаан тоног төхөөрөмж гэрэлтүүлэг газардуулгын угсралтын ажлыг “Орон сууц олон нийтийн барилгын цахилгаан тоног төхөөрөмжийг төлөвлөх ба угсрах БД-43-102-07, байгалийн ба зохиомол гэрэлтүүлэг БНБД 23-02-08, цахилгаан техникийн ажил БД-3.05.06.-90 техник аюулгүй ажиллагааны дүрмийн дагуу гүйцэтгэнэ.

Буулгах ажлууд: Хуучин гэрэлтүүлэг болон розетка, унтраалгыг буулгах.

Хийгдэх ажлууд: Подволийн хуваарилах самбарт шинээр хүчний автомат суурилуулж, 2-р давхар хүртэл босоо магистраль шугамыг ПВ-3 1*16мм –ийн зэс голтой утсаар газардуулгын хамт хар хоолойд сүвлэж бэхлэх. / 5т-ийн системээр/ Давхарын самбарын хажууд 500*600*200 хэмжээтэй төмөр зузаан далд суугддаг хуваарилах хайрцгийг суулгах. Цахилгаан эрчим хүчний тооцоог самбарт тавьсан бүрэн электрон тоолуурын нийлбэрээр тооцно. (DTSD-545S 3G модем бүхий 3 фазын 100А ухаалаг тоолуур)

Оролтонд 3 фазын автомат ВА47-100 3Р, шугаманд ВА47-29 3Р,1Р маягийн автомат, розетканд дифференциалтай автомат суурилуулна. “0” фазын клем, газардуулгын клем, цэнэг шавхагч ОПС1-В/4Р, клем, төсгөвч зэргээр тоноглоно. Тус самбарт 1-2 өрөөг 1ш автоматанд оруулж монтажлах ба нөөцийн 1-2ш автоматыг нэмэлтээр тавьж ачааллыг тэнцүүлэх. Өрөөнүүдийн таазанд розетка шинээр далд суулгаж өгөх. /**Захиалагчтай зөвшилцөх**/

Тоног төхөөрөмжтэй 2 өрөөнд 400*300*150мм хэмжээтэй хайрцгийг суурилуулах. Тэжээлийн шугамыг КГ маркийн кабелиар газардуулгын хамт далдлагч замд оруулан бэхлэж тогтооно. Оролтонд 3 фазын автомат ВА47-29 3Р, шугаманд ВА47-29 3Р,1Р маягийн автомат “0” фазын клем, газардуулгын клем, холболтын клем, төсгөвч зэргээр тоноглоно. /**Захиалагчтай зөвшилцөх**/

Угсралтыг үйлдвэрээс ирэх зааврын дагуу гүйцэтгэх шаардлагатай. Утас, хөндлөн огтлол, уртыг самбарын тооцооны бүдүүвчээс харна.

Нийтийн эзэмшил болон өрөө, танхим

- **Өрөөнд** (жижиг талбайтай 5-6ш, (том талбайтай 8-9 ширхэг 2 туйлт далд розетка суурилуулах. (Хана тус бүрт зайтай.) Таазанд розетка далд суурилуулах;
- **Коридорт** 2 туйлт далд розетка 3-4ш суурилуулах;
- **Өрөөнүүдийн** розетканы утсыг провод 4.0мм² татах. Газардуулгын хамт.

Дотор гэрэлтүүлэг: Гэрэлтүүлгийн сүлжээний хүчдэл 380/220В, засварын гэрэлтүүлгийн хүчдэл 36В.

Гэрэлтүүлэгт газардуулгын утсыг хамт сүвлэж, хийх ба өнгө заавал ялгаж тусад нь монтажлана.

Ердийн нөхцөлтэй өрөөнүүдэд ПВ маркийн зэс голтой утсыг газардуулгын утсыг ханаар шавардлага доор уян пластмассан хоолойд, таазаар пластмассан хоолойд сүвлэж угсарна.

1. Давхарын самбар болон магистраль шугамын ПВ маркийн утсыг пластмассан хоолойд сүвлэж далд угсарна.
2. Гол гарцанд "EXIT" гэрэлтүүлэгч, аваарын гэрэл тоноглогсон болно.
3. Унтраалгуудыг шалнаас 1.2м-1.5м-ийн, розеткуудыг 0.3-1.2 м-ийн өндөрт тоноглоно.
4. Нийтийн эзэмшлийн шат, талбай, хонгил, өрөөнүүдэд аваар ослын гэрэлтүүлгийг монтажлаж хийнэ.

Хүчит төхөөрөмж: Хүчит төхөөрөмжийн цахилгаан хэрэглэгчдэд салхивчний хөдөлгүүрүүд, гэрэлтүүлэг, хүчний хуваарилах самбар, компьютер, өрөөнүүдийн тоног төхөөрөмжүүд орно. Угсралтыг үйлдвэрээс ирэх зааврын дагуу гүйцэтгэх шаардлагатай.

Бусад тавигдах шаардлага: Засварын ажлыг гүйцэтгэхдээ захиалагчтай зөвшилцөх, ажлын явцыг тухай бүрд нь цахилгааны инженерийн хяналт доор хийж гүйцэтгэх, батлагдсан зураг болон МУ-д мөрдөж буй норм дүрэм, техникийн бичиг баримтыг мөрдлөг болгон ажиллана.

Галын аюулгүй байдлыг анхаарч норм дүрмийн шаардлагын дагуу гүйцэтгэнэ. Засвараас гарсан хуучин материалуудыг захиалагчийн заасан цэгт хурааж, байрын зохион байгуулагчид бүрэн бүтнээр нь баримтаар хүлээлгэн өгнө.

Ажлыг гүйцэтгэж дуусаад техникийн шаардлага хангасан гэж үзвэл захиалагчид далд ажлын акт, гүйцэтгэлийн зураг үйлдэж хүлээлгэж өгнө.

II. БАРИЛГА

Талбайн нийт хэмжээ: 330.39 м.кв

Бүх ажлыг Монгол улсад мөрдөж буй хууль, тогтоомж, БНБД, стандартын дагуу хийж гүйцэтгэнэ. Засварын ажлыг өгөгдсөн ажлын тоо хэмжээнд хийнэ.

Дотор заслын ажил: Дотор заслын ажлыг хийхээс өмнө барилгын нийт дотор гадаргууг 100 хувь хусаж зүлгэн хана, таазны хөндийрсөн шаврыг буулгаж, нөхөөс шавардлага хийж, гадаргууд нилэнхүйд нь хөрсжүүлэгч түрхэн, MNS 5526-05 стандартыг хангасан цавуулаг сайтай дотор заслын цагаан замаскаар 2 үе замаскдаж, MNS 5252-03, ISO9001, 14001 стандарт бүхий цагаан өнгийн эмульсэн будаг, ГОСТ 6465-2006 стандартыг хангасан тосон будгаар будна. Засварын ажлыг гүйцэтгэхдээ бариул, нугас, цоож, хаалганы рам болон цонхны шилэнд будаг хүргээгүй байхаар ажлыг гүйцэтгэсэн байх ёстой. Өрөөний радиатор болон ган яндангуудыг зэврэлтээс хамгаалж лак, эсвэл тосон будгаар 2 үе будна.

Шал: Өрөөнүүдэд 3 төрлийн шал байна. /Luxury Vinyl Tiles (LVT), Epoxy resin, Хивсэнцэр/

Шал хийх өрөөнүүдийн хуучин модон хөвөөг хуулж араар нь шавардлага хийсний дараа шалны ажлыг гүйцэтгэнэ. Шалны хөвөөг үйлдвэрийн аргаар хийсэн цэвэр модон хөвөөгөөр хийх ба шалны өнгө дагуу тосон будгаар 2 үе будна. Мөн хуучин шалны гадаргууг тэгшилж шинээр хийх шал хөдөлгөөнгүй болсон байх шаардлага тавигдана.

Хулдаас нь MNS:1987 стандарт хангасан 8мм-ээс дээш зузаантай, цайвар өнгийн хатуу хулдаас (LVT)-аар бүрэх (зурагт тодорхойлсон өрөө № 5, 245, 242, 247, 248)

- Хальтиргаа, элэгдлийн хамгаалалттай: Хатуулаг бие, тунгалаг давхарга нь хэт ягаан туяа болон халтиргаа, элэгдлээс хамгаалах давхаргатай;
- 100% усны хамгаалалттай: Усны хамгаалалт өндөр, чийг даахгүй материалын чанарт өөрчлөлт орохгүй;

- Байгаль орчин, эрүүл мэндэд сөрөг нөлөөгүй: Формальдегид буюу үнэртэй, цавуулаг, шатамхай бодис агуулаагүй, галд тэсвэртэй, байгаль орчинд ээлтэй, хүний биед сөрөг нөлөө хамгийн багатайгаар нотлогдсон байх;
- Доргионы болон дуу чимээний хамгаалалттай;
- Суурилуулахад хялбар: LVT түгжих системтэй тул бүх гадаргуугаар жигд түгжигддэг, үе хоорондын гадаргууг жигд байлгах агшилт тэлэлтээс хамгаалдаг;
- Galileo Platform брэндийн Luxury Vinyl Tiles (LVT) загварын хулдаастай дүйцэхүйц чанартай байх /9325 кодтой бараан саарал өнгө – 242, 247, 248-р өрөөнүүдэд 9816 кодтой цайвар саарал өнгө- 5, 245 буюу коридорт хийх/.

Эпокси резин: Шалыг бараан саарал өнгийн эпокси резинээр бүрэх (өрөө № 243, 244, 246)

- Угааж цэвэрлэхэд хялбар;
- Ус чийг, хөгц, мөөгөнцөрөөс 100% хамгаалах;
- Үрэлт, химийн бодис, толбо, гадаргуугийн элэгдэлд тэсвэртэй;
- Хүний бие болон байгальд сөрөг нөлөөгүй байх.

Хивсэнцэр: Өрөөнд хийх хивсэнцэр шал нь цахилгаанждаггүй материалаар хийгдсэн, эрүүл мэндэд сөрөг нөлөөгүй, удаан эдэлгээтэй, өнгө ганддаггүй, MNS 1588:2009 стандарт шаардлага хангасан байхыг шаардана. Өнгийг захиалагчтай зөвшилцөж сонгоно.

Шалыг бараан өнгийн PVC дрожоор бүрэх (өрөө № 241)

- Угсрах боломжтой;
- Нэхмэл эсвэл наамал артай;
- Хүний биед харшлах нөлөөгүй.

Хаалга: Шинээр солих хаалгыг MNS 0531:2002 стандарт шаардлага хангасан **цэвэр модон хаалга** хийлгэж, газар дээр нь мэргэжлийн мужаанаар угсруулна.

- Хаалганы мод нь 9% чийгшлээс ихгүй хагарч цуураагүй байх;

- Тоосгон өрөгт сууж буй хаалга цонхны жаазны гадаргууд үжил эсэргүүцэх боловсруулалт хийх ба ус тусгаарлах материалаар хамгаалсан байх хэрэгтэй;
- Бариул, нугас, цоож болон цонхны шилэнд будаг хүргээгүй байх ёстой. Будсаны дараа хаалга цонх бүрийг нээж ердийн бус үрэлт үүсэхгүй байхаар ажлыг гүйцэтгэж шалгасан байна;
- Хаалга цонхны хайрцаг ба самбарын хооронд зай завсар гаргахгүй, дуу чимээ тусгаарлах талаар онцгой анхаарал тавигдана;
- Хаалганы цоожийг онцгой анхаарах ба эдэлгээ даахуйц, 2 эргэдэг сайн чанарын цоож сонгож хийнэ.

Вакум цонх: Цонхыг солихын өмнө тус бүрийн хэмжээг газар дээр авч тэмдэглэн цонхыг үйлдвэрлэх ба цонхны хуучин загварыг алдагдуулахгүйгээр хийнэ. Хуучин модон цонхыг буулгахдаа амалгааны шаврыг унагалгүйгээр булгах ба цонхны хуучин модон тавцан, цонхны гадна ус зайлуулах төмрийг хамт буулгана. Цонхыг буулгах явцад барилгын ханын тоосго, зуурмагийн марк багасаж цонх бэхлэх боломжгүй тохиолдолд захиалагчтай зөвшилцөн дараагийн шийдлийг гаргана.

Шинээр суулгах цонх, хаалт, хаалганы профиль материал нь Монгол улсын стандарт MNS 5874-2008 "Цонх, хаалга поливинил хлорид (PVC) хэлбэржүүлсэн цувимал эдлэхуун-Техникийн шаардлага"-ыг бүрэн хангаж үйлдвэрлэсэн байх шаардлага тавигдана. Угсралтын технологи нь стандарт MNS 5830-2007 "Барилгын хуванцар (PVC) цонх, хаалга Технологийн ерөнхий шаардлага"-ыг хангасан, MNS 6266-2011 "Барилгын хана цонхны уулзварын угсралтын заадал-Техникийн ерөнхий шаардлага"-ын дагуу цонх, хаалга, хаалтыг суулгана. Резин жийрэг нь олон улсын чанарын үзүүлэлтүүдийг хангасан -50оС, +50 оС-ийн температурт тэсвэртэй, ус цаг уурын элэгдэлд орж хатаж, хугарч, тасарч, хөлддөггүй, сайн чанарын өөрөөсөө 3 дарагч резин жийрэгтэй материал болох Туркийн Secil, Pks брэндийн резин жийрэгтэй дүйцэхүйц материалыг сонгоно.

Шилний зузаан, урт өргөний хэмжээ, өнцөг, гэрэл нэвтрүүлэх чадварын коэффициент зэрэг нь ГОСТ 111: 90, MNS 4753:1999 стандартад тохирсон байх ёстой. Цонхны шил нь: 3 давхар шилтэй, 2 хөндийтэй байна.

Д/Д	Шилэн багцын бүтэц	Үзүүлэлт R_0 м ² С°/Вт	Тайлбар
1	4М-6 – 4М- 6-4М	0.43	3 давхар шилтэй, 2 хөндийтэй

Вакум цонхны тоноглолуудыг Германы Schuring, Roto, Fornax, Австрийн Masco брендийн тоноглолын хийцийн чанартай дүйцэхүйц чанартай материалыг сонгоно.

Мөн ISO 2000/9001 олон улсын стандарт, MNS 5830-07 стандартыг бүрэн хангасан дуу чимээ, дулаан тусгаарлалтын өндөр чанартай байна. *IPVC профилийн гадна ханын зузаан 2.8мм, камерын ханын зузаан 0.8мм бүхий 5 камертай 80мм-ээс дээш зузаантай, даацын ган төмөр бүтээцэн хүчитгэлтэй, 3 давхар шилэн багцтай, 2 онгойлттой байна*. Цонхны эргэн тойронд нь сайн чанарын хөөсөөр дүүргэж бэхжүүлнэ. Хөөсийг бэхжсэний дараа **гадна, дотор** цонхны ирмэгийг дарж амалгааны шавардлагыг M75 маркийн зуурмагаар тэгшлэж хийнэ. Цонхны тавцанг MNS 3604 1998 стандарты хангасан чулуугаар, зуурмаг дээр суулгаж хийнэ. Цонхны тавцан суух түвшинг газар дээр нь тохируулана.

Мөн чулуун тавцангийн ирмэгийг чулуугаар давхарлан нааж, паскдсан байна. Чулуун тавцангийн цонхны рамтай харьцах хэсгийг силиконоор чигжиж өгнө. Цонхны гадна ус зайлуулах төмрийг цонх нэг бүрийг хэмжиж, мэргэжлийн төмөрчинөөр хийлгэж, технологийн дагуу тогтооно. Цонхны төмрийг MNSC 3154:1981 стандарт шаардлагыг хангасан 1м х 2м х 1 мм зузаантай цайрдсан гөлмөн төмрөөр хийнэ. Цонхны амалгааны шавар бэхжсэний дараа дотор цонхны амалгааг нилэнхүйд нь MNS 5526-05 стандартыг хангасан цавуулаг сайтай дотор заслын замаскаар 2 үе тогшилж дээрээс нь үнэр багатай цагаан тосон будгаар 2 үе будаж хийнэ.

Ерөнхий тавигдах шаардлага:

- Засварын ажилд хэрэглэгдэх материал, хийц эдлэхүүнийг Монгол улсын үндэсний стандарт болон олон улсын стандартын шаардлага хангасан буюу түүнтэй дүйцэхүйц үзүүлэлттэй чанарын баталгаа, сертификаттай байхаар сонголтыг хийнэ;
- Засвар угсралтын ажилд хуучин хэрэглэгдэж ашиглагдсан, чанар, эдэлгээний хугацаа нь богиноссон материал, түүхий эд, хийц эдлэхүүн хэрэглэхийг хориглоно;
- Материал, түүхий эд, хийц эдлэхүүн нь орчин үеийн хэлбэр хийц загвар, чанартай, шинжлэх ухааны дэвшлийг ашигласан, сүүлийн үеийн чиг хандлагад нийцсэн, олон улсын стандарт, чанарын шаардлага хангасан, сертификаттай байж болно;
- Материал, түүхий эд, хийц эдлэхүүнийг хадгалалт, хамгаалалтын шаардлага хангасан нөхцөлд стандарт, норм, дүрмийн дагуу эмх, цэгцтэй, аюулгүй байдлаар хурааж хадгална;
- Засварын ажлын явцад барилгын үйлдвэрлэлийн норм, далд ажлын актыг ажил тус бүрд, тухайн үед нь фото зургаар баримтжуулан авч, захиалагчаар гарын үсэг зуруулан баталгаажуулсан байна;
- Материалын сонголт, өнгийг тухай бүр захиалагчтай зөвлөж, техникийн тодорхойлолтод заагдсан болон түүнтэй дүйцэхүйц чанартай материалыг сонгож хэрэглэнэ. Барилгад хэрэглэх төмөр болон модон материалыг зэврэлт, шаталт, өмхрөлт, ялзралт, мөөнгөнцөртөхөөс хамгаалах арга хэмжээг норм дүрэмд заасны дагуу авна;
- Галын аюулгүй байдлыг онцгой анхаарч норм дүрмийн шаардлагын дагуу ажлаа гүйцэтгэнэ;
- Засварын ажлын явцад эрүүл ахуй, хөдөлмөр хамгааллын шаардлагыг хангаж ажиллах ба ажиллагчдын ажиллах аюулгүй ажиллагааны талаар тогтмол зааварчилгаа өгч, хөдөлмөр хамгааллын хувцас бүрэн хэрэглэсний дараа ажлын байранд гаргаж байна. Мөн ажлын байрыг эмх цэгцтэй байлгана;

- Засвараас гарах хуучин материалуудыг эвдэлгүйгээр буулгаж захиалагч болон байрын зохион байгуулагчид бүрэн бүтнээр нь баримтаар хүлээлгэн өгнө.

III. САНТЕХНИК

1. Шинэчилсэн төлөвлөлтөөр тус байрны засварын ажлын хүрээнд халуун хүйтэн усны шугам сүлжээнд 1,6 мпа даралт даах MNS ISO 15874-2007 стандартын шаардлага хангах ф20, PPR хуванцар хоолойгоор хийж, шугам хоолойг ус буулгах талруу 0,003 налуутайгаар угсрана. Хоолойн дулаалга, бэхэлгээг заавал хийж өгнө;
2. Дотор ариутгах татуургын дүрмийг мөрдлөг болгоно PVC хоолойгоор одоо байгаа шал нь дээр уклооныг таарууж гаргах. MNS 5544-2005 стандартын шаардлага хангах хуванцар хоолой угсрах, цэвэрлэгээ, шалгах таг зэргийг хийж өгнө;
3. Угаалтуур нь тавилагтай хоёр тасалгаатай тосгуур байна. Холигч крант нь өндөр цорогтой байна. Угаалтуур хэсэгт S хэлбэрийн сифон ашиглана;
4. Засвар хийгдэх бүх өрөөний халаалтын хуучин ширмэн парыг ган хэвлэмэл радиатор шинээр угсрах, өгөх, буцах хаалт радиатор болгонд хийж өгөх;
5. “Дотор сантехникийн систем” БНБД 40-06-16 –гийн заалтын дагуу угсарч, шахаж шалган эрүүл ахуйн шаардлагад нийцүүлэн хийнэ. Ажлын явцад ил далд ажлын актыг хөтлөн фото зургаар баримтжуулан захиалагчид өгөх.

IV. АГААРЖУУЛАЛТ

Шинэчлэлтийн ажлаар одоо байгаа агаар сэлгэлтийн ердийн сорох системийн сорох сараалжийг сольж, шахтыг цэвэрлэнэ. Шугам хоолойг таазан бэхлэн өрөөнд угсрах. Тохируулах хавхлагыг суурилуулна. Хоолойд сэнс угсарч өгнө. (№247 тоот өрөөнд)

Техникийн тодорхойлолт боловсруулсан:

Цахилгааны инженер

Д.Галсайхан

Барилгын инженер

Д.Оюунтогтох

Сантехникийн инженер

Т.Мөнхдалай

Систем, автоматжуулалтын мэргэжилтэн

Э.Эрдэм

Техникийн тодорхойлолт хянасан:

МУИС, ИТС, ХБИТ профессор

Ч.Ганзориг

ХАВСРАЛТ.1 ЕРӨНХИЙ МЭДЭЭЛЭЛ

МЭДЭЭЛЭЛ

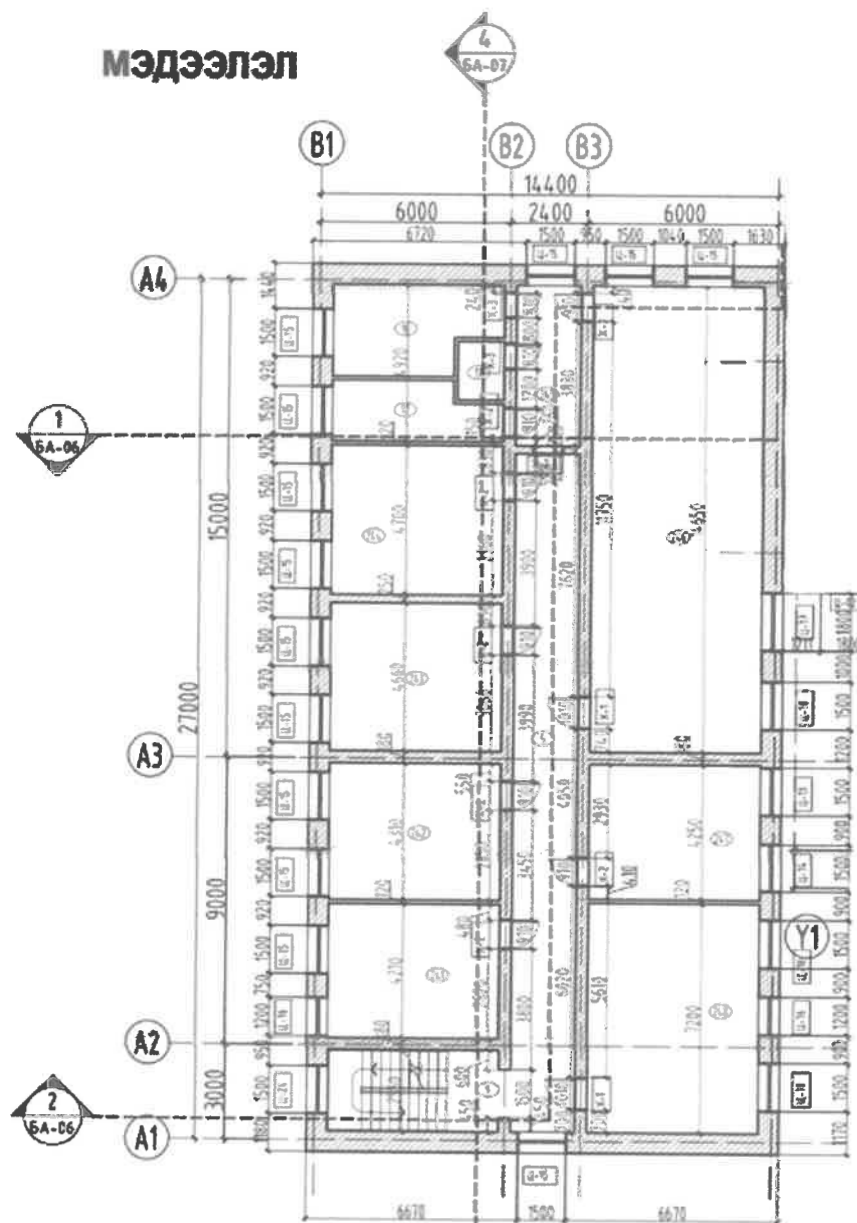

Өрөөний дугаар	Зориулалт	Хэмжээ (м ²)
5	Хонгил	53.20
241	Оффис	22.73
242	Хурлын өрөө	23.28
243	Электроник	25.15
244	Бүтээлч бүс	25.38
245	Хонгил (үргэлж.)	39.70
246	CNC ба лазер	79.12
247	Үзэсгэлэн	22.95
248	Угтах хэсэг	38.88

ХАВСРАЛТ.2 ЦАХИЛГААН

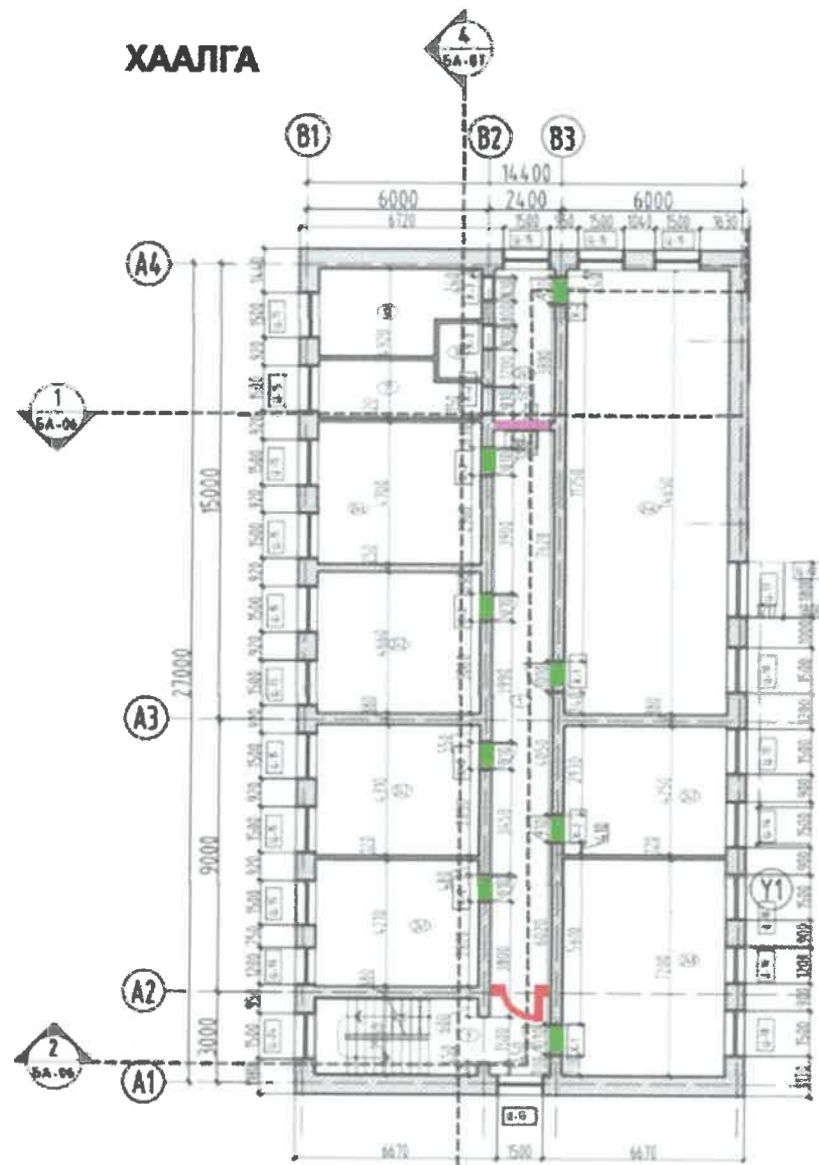

Солих хаалга Нэр төрөл	Нийт тоо хэмжээ
Хаалга -1	2
Хаалга -2	6

-  Шинээр нэмэх хаалга
-  Нураах хана, хаалга
-  Хуучныг шинээр солих хаалга

ХААЛГАНЫ ТӨРӨЛ:

ХААЛГА /Х-1/		ХААЛГА /Х-2/	
Нүхний хэмжээ	1210x2200h	Нүхний хэмжээ	910x2200h
Хэмжээ /мм/	1180x2180h	Хэмжээ /мм/	880x2180h
Материал	Ган хавтгай, эрдэс хөвөн дулаалгатай	Материал	Ган хавтгай, эрдэс хөвөн дулаалгатай
Өнгө	Цагаан саарал	Өнгө	Цагаан саарал
Нийт тоо ширхэг	98	Нийт тоо ширхэг	51 Ш

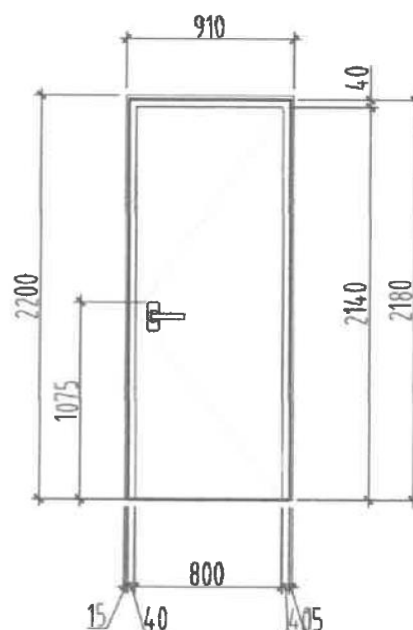
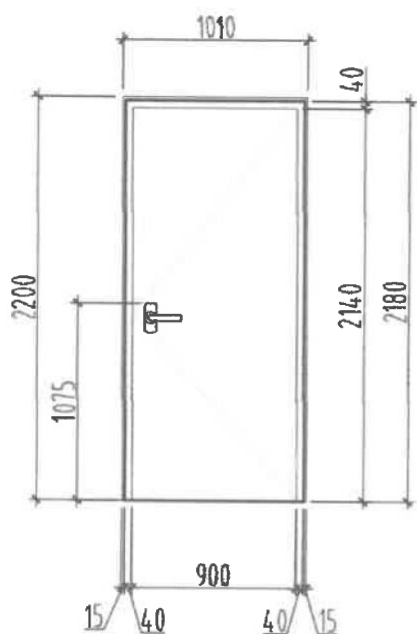

ХАВСРАЛТ.6 ЦОНХ

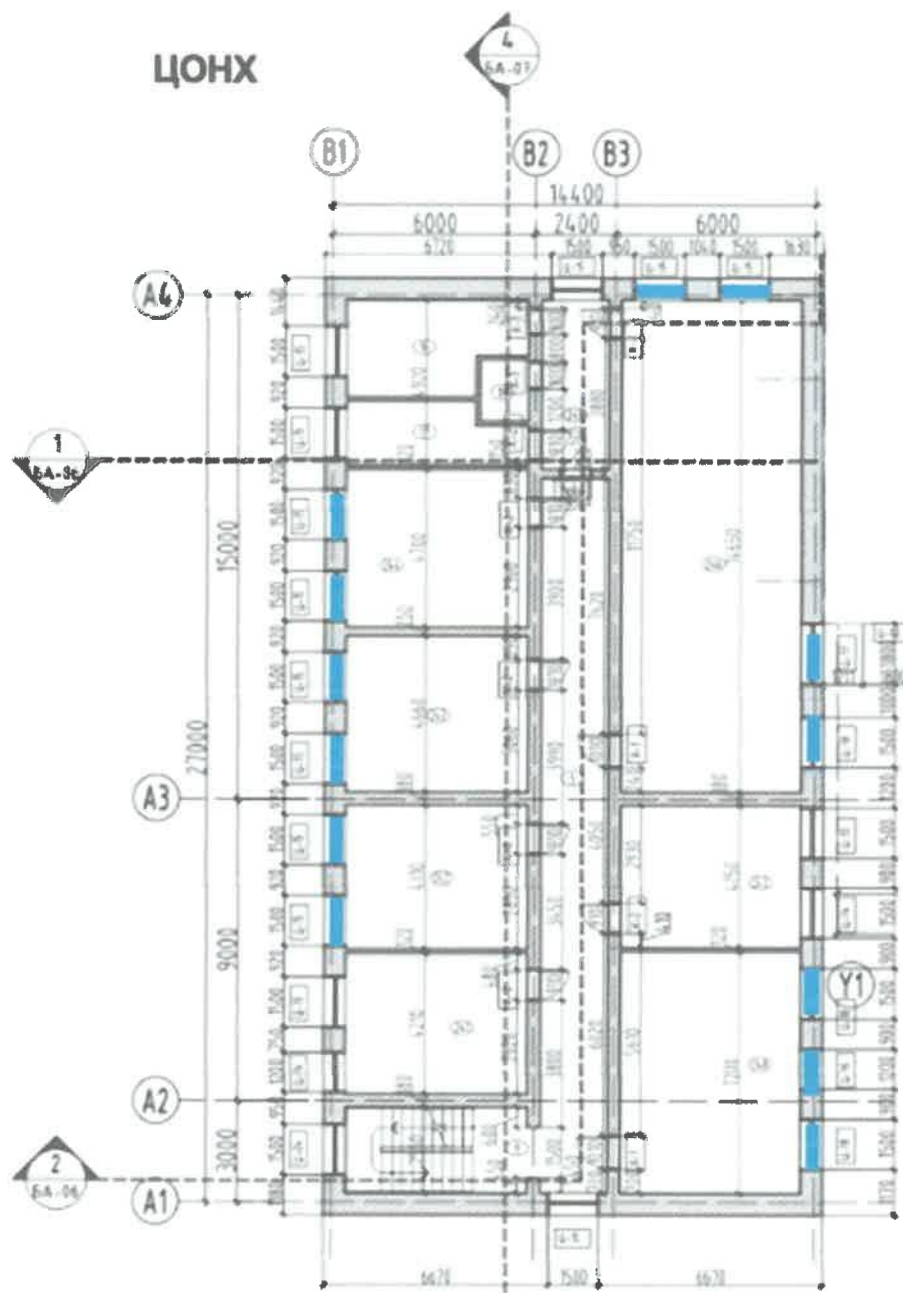

Солих цонх Нэр төрөл	Нийт тоо хэмжээ
Цонх -15	8
Цонх -16	1
Цонх -17	1
Цонх -18	3

Вакуум болгох хуучин цонх

Жич: Тэмдэглэгээгүй цонхнууд бүгд вакуум

ЦОНХНЫ ТӨРӨЛ

ЦОНХ Ц-15		ЦОНХ Ц-16	
Нүхний хэмжээ	1500x1500h	Нүхний хэмжээ	1200x1500h
Хэмжээ	1760x1460h	Хэмжээ	1760x1460h
Хүрээ	/uPVC/ хуванцар хүрээтэй	Хүрээ	/uPVC/ хуванцар хүрээтэй
Шиллэгээ	2 давхар шиллэгээтэй	Шиллэгээ	2 давхар шиллэгээтэй
Нийт тоо ширхэг	79ш	Нийт тоо ширхэг	10ш

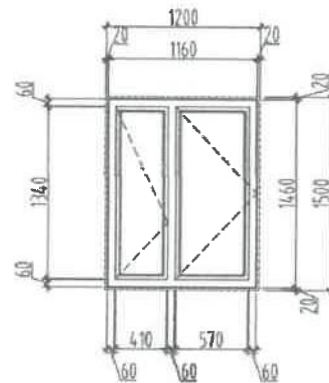
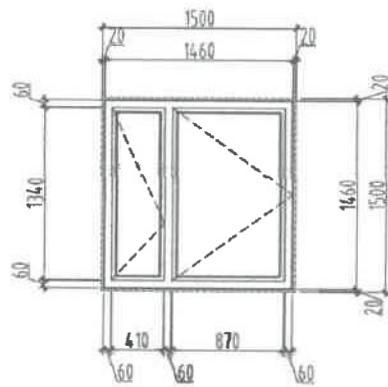

ЦОНХ Ц-17		ЦОНХ Ц-18	
Нүхний хэмжээ	1800x1500h	Нүхний хэмжээ	1500x1500h
Хэмжээ	1760x1460h	Хэмжээ	1460x1460h
Хүрээ	/uPVC/ хуванцар хүрээтэй	Хүрээ	/uPVC/ хуванцар хүрээтэй
Шиллэгээ	2 давхар шиллэгээтэй	Шиллэгээ	2 давхар шиллэгээтэй
Нийт тоо ширхэг	2ш	Нийт тоо ширхэг	8ш

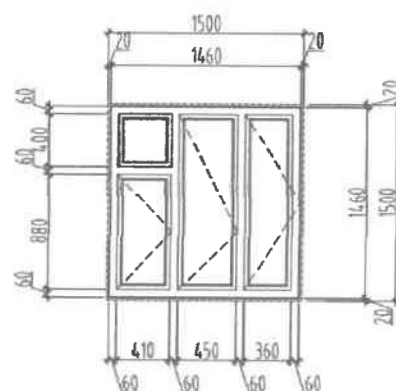
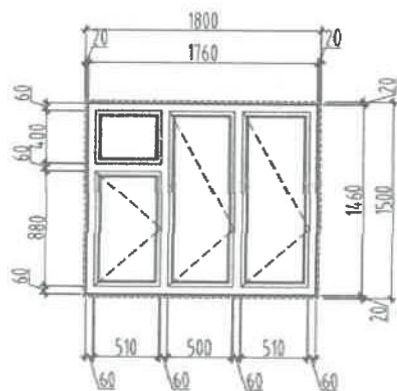

САНАМЖ

IV БҮЛЭГ. ТЕНДЕРИЙН ЖИШИГ МАЯГТ

Захиалагч энэ бүлэгт оролцогчийн бөглөж шаардлагатай бүх маягтыг тусгана.

Агуулга

МАЯГТ 1: ТЕНДЕР ИЛГЭЭХ МАЯГТ	22
МАЯГТ 2: ИЖИЛ ТӨСТЭЙ АЖИЛ НИЙЛҮҮЛСЭН ГЭРЭЭНИЙ МЭДЭЭЛЭЛ.....	23
МАЯГТ 3: ИЖИЛ ТӨСТЭЙ ГЭРЭЭНИЙ ДЭЛГЭРЭНГҮЙ МЭДЭЭЛЭЛ.....	23
МАЯГТ 4: ХЭРЭГЖҮҮЛЖ БАЙГАА, ХЭРЭГЖҮҮЛЭХЭЭР ЭРХ АВСАН ГЭРЭЭНИЙ МЭДЭЭЛЭЛ.....	23
МАЯГТ 5: НУУЦАЛСАН БАРИМТ БИЧИГ, МЭДЭЭЛЛИЙН ЖАГСААЛТ	24
МАЯГТ 6: ТЕНДЕРИЙН БАТАЛГАА.....	24
МАЯГТ 7: ТЕНДЕРТ САНАЛ БОЛГОЖ БАЙГАА ХҮНИЙ НӨӨЦИЙН МЭДЭЭЛЭЛ.....	24
МАЯГТ 8: ТЕНДЕРТ САНАЛ БОЛГОЖ БАЙГАА ХҮНИЙ НӨӨЦИЙН МЭДЭЭЛЭЛ.....	24

Маягт 1: Тендер илгээх маягт

[огноо]

[Захиалагч байгууллагын нэр]

Манай [оролцогчийн нэр] нь танай байгууллагаас зарласан [тендер шалгаруулалтын нэр, дугаар] тендер шалгаруулалтын үнийн санал дуудах ажиллагаанд эцсийн санал болгосон үнээр тендерийн баримт бичигт заасан хуваарийн дагуу ажил гүйцэтгэхээр, дор дурдсан нөхцөлийг баталж энэхүү тендер (цаашид “тендер” гэх)-ийг хүргүүлж байна. Үүнд:

1. Тендерийн баримт бичиг, түүнд заасан гэрээний нөхцөл (гэрээний ерөнхий нөхцөл, тусгай нөхцөл, гэрээ баталгаажуулах маягт)-тэй танилцаж, бүрэн хүлээн зөвшөөрч тендер шалгаруулалтад оролцсон.
2. Оролцогч, түүний түншлэлийн гишүүн худалдан авах ажиллагаанд оролцох холбоотой хуулиар хориглосон нөхцөлд хамаарахгүй бөгөөд үүний дотор дараах нөхцөлийг гэрчилж байна:
 - 2.1. Төрийн болон орон нутгийн өмчийн хөрөнгөөр ажил, ажил, үйлчилгээ худалдан авах тухай хуулийн 7 дугаар зүйлийн 7.1-д заасан нөхцөл үүсээгүй;
 - 2.2. Нөлөө бүхий хувьцаа эзэмшигч, түүний эцсийн өмчлөгч, хөрөнгө эзэмшигч, хамтрагч, эсхүл эдгээрийг гүйцэтгэж байгаа хувиараа аж ахуй эрхлэгч нь Нийтийн албанд нийтийн болон хувийн ашиг сонирхлыг зохицуулах, ашиг сонирхлын зөрчлөөс урьдчилан сэргийлэх тухай хуулийн 20 дугаар зүйлийн 20.2 дахь хэсэгт заасан албан тушаал эрхэлж байсан болон эрхэлж байгаа хүн, эсхүл түүнтэй хамаарал бүхий этгээд биш;
 - 2.3. Захиалагчийн удирдлага, хяналт, захиргаанд ажилладаг албан тушаалтанд ашиг олгодоггүй.
 - 2.4. Оролцогчийг төлөөлж буй этгээд нь Нийтийн албанд нийтийн болон хувийн ашиг сонирхлыг зохицуулах, ашиг сонирхлын зөрчлөөс урьдчилан сэргийлэх тухай хуулийн 21 дүгээр зүйлийн 21.1.3 дахь заалтад заасан хязгаарлалтад хамаарахгүй.
3. Тендертэй холбоотой нотлох баримт, мэдээллийг холбогдох этгээдээс гаргуулах эрхийг захиалагчид үүгээр олгож байна.
4. Тендер нь тендерийн баримт бичигт заасны дагуу тендер нээснээс хойш **[30 ба түүнээс дээш хоногийн тоо]** хоногийн хугацаанд хүчинтэй байна¹
5. Тендерийн баримт бичгийн тендер шалгаруулалтын зааварчилгааны 6 дугаар зүйл, 13.4 болон 17.1-д заасныг зөрчсөн, эсхүл тендерт хуурамч баримт бичиг, мэдээллийг хүргүүлсэн бол уг тендерийг илт худал мэдээлэл бүхий тендер гэж тооцохыг хүлээн зөвшөөрч байна.
6. Тендерт санал болгосон ажил нь оюуны өмчийн зөрчилгүй, эрхийн болон биет байдлын доголдолгүй болохыг баталж байна.

7. Тендерийг холбогдох журмын дагуу бусад оролцогчдод ил болгохыг үүгээр зөвшөөрч, тендерийг нууцлах аливаа үүргээс захиалагчийг бүрэн чөлөөлж байна.

Баталгаажуулсан: Итгэмжлэлгүйгээр төлөөлөх эрх бүхий этгээд, эсхүл түүнээс эрх олгогдсон этгээдийн нэр, албан тушаал, гарын үсэг, байгууллагын тамга, тэмдэг]:

Хаяг мэдээлэл:

Маягт 2: Ижил төстэй ажил нийлүүлсэн гэрээний мэдээлэл

Гэрээний нэр	Захиалагчийн нэр, хаяг, холбоо барих утас	Төсөвт өртөг	Хугацаа /эхэлсэн, дууссан/

Маягт 3: Ижил төстэй гэрээний дэлгэрэнгүй мэдээлэл

Оролцогчийн нэр: *[түншлэлийн гишүүн тус бүр бүрэн дуусгавар болсон гэрээ тус бүрээр бөглөнө].*

1.	Захиалагчийн нэр
2.	Гэрээний нэр
3.	Гэрээний дугаар
4.	Гэрээ байгуулсан огноо
5.	Гэрээ дуусгавар болсон огноо
6.	Гэрээний дүн
7.	Гэрээ гүйцэтгэсэн хаяг, байршил
	Гэрээнд оролцсон байдал (нэгийг сонгох) <input type="checkbox"/> Үндсэн нийлүүлэгч <input type="checkbox"/> Түншлэлийн гишүүн <input type="checkbox"/> Туслан гүйцэтгэгч

Маягт 4: Хэрэгжүүлж байгаа, хэрэгжүүлэхээр эрх авсан гэрээний мэдээлэл

Гэрээний нэр	Захиалагчийн нэр, хаяг, холбоо барих утас	Төсөвт өртөг	Гэрээ эхэлсэн хугацаа	Хүлээгдэж буй гүйцэтгэлийн хувь, мөнгөн дүнгээр	Дуусах хугацаа

Маягт 5: Нууцалсан баримт бичиг, мэдээллийн жагсаалт

	Нууцалсан баримт бичиг, мэдээлэл	Нууцалсан хууль зүйн үндэслэл
.		
.		
.		
.		
.		

Маягт 6: Тендерийн баталгаа

[Баталгаа гаргагч нь гадаадын этгээд бол өөрийн нэрийн өмнөөс захиалагчтай харилцах, мэдэгдэл хүлээн авах Монгол Улсад үүсгэн байгуулагдсан эрх бүхий этгээдийг заана уу.]

[Баталгаа гаргагчийн эрх бүхий албан тушаалтны нэр, гарын үсэг, байгууллагын тамга, тэмдэг]

Маягт 7: Тендерт санал болгож байгаа хүний нөөцийн мэдээлэл

Албан тушаал	Ажилтны нэр	Боловсрол, мэргэжлийн ур чадвар	Нийт ажлын туршлага, жилээр	Тухайн албан тушаалд ажилласан туршлага, жилээр

Маягт 8: Тендерт санал болгож байгаа хүний нөөцийн мэдээлэл

Машин механизм, тоног	Хүчин чадал	Тоо ширхэг	<i>[“Өөрийн эзэмшил” эсхүл “түрээс” аль нэгийг бичих]</i>

төхөөрөмжийн нэр, зориулалт			

У БҮЛЭГ. ГЭРЭЭНИЙ НӨХЦӨЛ

Санамж

Захиалагч, түүнээс томилсон үнэлгээний хороо нь Төрийн болон орон нутгийн өмчийн хөрөнгөөр бараа, ажил, үйлчилгээ худалдан авах тухай хууль (цаашид “хууль” гэх)-ийн дагуу тендер шалгаруулалт зохион байгуулж ажил гүйцэтгүүлэхэд энэхүү гэрээний загварыг боловсруулж ашиглана.

Гэрээний ерөнхий нөхцөл (цаашид “ГЕН” гэх) болон гэрээний тусгай нөхцөл (цаашид “ГТН” гэх), гэрээ баталгаажуулах маягт, түүнд заасан бусад баримт бичиг нь хоёр талын эрх, үүрэг, хариуцлагыг тодорхойлох баримт бичиг болно. Энэ гэрээ нь захиалагчаас ажил, түүнтэй холбогдох бараа нийлүүлэх, үйлчилгээг үзүүлэх харилцааг зохицуулсан жишиг заалтуудыг агуулна. Гэрээний нөхцөлийг боловсруулахад ГЕН-д өөрчлөлт оруулахгүй.

ГТН-ийг тухайн ажлыг гүйцэтгүүлэх нөхцөлд тохируулан ГЕН-ийн холбогдох зүйл, заалтыг тодруулах, түүнд нэмэлт, өөрчлөлт оруулах зорилгоор ашиглана. Гэрээний нөхцөлийг бэлтгэхэд дараахыг анхаарна:

1. ГЕН-ийн аль нэг зүйлд тодорхой мэдээллийг ГТН-д тусгахаар заасан бол холбогдох мэдээллийг ГТН-д заавал оруулна. ГЕН-ийн аль нэг зүйл, заалтыг тухайн ажлыг гүйцэтгэхэд хэрэглэхгүй бол энэ тухай ГТН-д тусгах;
2. Гэрээ баталгаажуулах маягтад шалгарсан тендер оролцогчийн мэдээлэл болон “хамгийн сайн” үнэлэгдсэн тендерийн мэдээллийг тусгах;
3. Гэрээний үнийг тендерийн үнэд залруулга болон хөнгөлөлтийг тооцох бол түүнийг тооцож, нэг валютад хөрвүүлсний дараах үнээр тогтоох;
4. Гүйцэтгэх ажил, дагалдах бараа, үйлчилгээний дэлгэрэнгүй тодорхойлолт, зураг зэргийг гэрээнд хавсаргах;
5. ГЕН, ГТН болон холбогдох хавсралтууд нь өөр хоорондоо зөрчилдөөнгүй байх;
6. Гэрээ баталгаажуулах маягтын хаалтан дотор бичсэн жишээ, зааврыг тендер шалгаруулалтын үр дүнд шалгарсан тендерийн нөхцөлд тохирох үг, өгүүлбэр, тоо хэмжээ зэргээр тусгана. Зарим жишээ нөхцөлийг зөвхөн санаа өгөх зорилгоор оруулсан ба тухайн гэрээний онцлогийг харгалзан захиалагч эцэслэнэ.
7. Гэрээний зүйл болон бусад хэсгийн гарчиг нь гэрээний нөхцөлийн утга агуулгыг тайлбарлах үндэслэл болохгүй.

ГЭРЭЭНИЙ ЕРӨНХИЙ НӨХЦӨЛ

НЭГ. ТОДОРХОЙЛОЛТ БА ТАЙЛБАР

Тодорхойлолт

1.1. Энэхүү гэрээнд хэрэглэсэн үг, хэллэг, илэрхийлэл дор дурдсан утгыг агуулна:

1.1.1. “Захиалагч” гэж Гэрээ баталгаажуулах маягтад нэрлэсэн этгээдийг;

1.1.2. “Захиалагчийн төлөөлөгч” гэж Гэрээнд нэмэлт, өөрчлөлт оруулах, гэрээг цуцлахаас бусад Гэрээтэй холбоотой бүх асуудлаар Гүйцэтгэгчтэй харилцах, хяналтыг хэрэгжүүлэх эрхтэй Захиалагчаас томилогдсон этгээдийг;

1.1.3. “Гүйцэтгэгч” гэж гэрээ байгуулах эрх авсан бөгөөд Гэрээ баталгаажуулах маягтад нэрлэсэн этгээдийг;

1.1.4. “Гүйцэтгэгчийн төлөөлөгч” гэж Гэрээнд нэмэлт, өөрчлөлт оруулах, гэрээг цуцлахаас бусад Гэрээтэй холбоотой бүх асуудлаар Захиалагчтай харилцах эрхтэй Гүйцэтгэгчээс томилогдсон этгээдийг;

1.1.5. “Талууд” гэж Захиалагч болон Гүйцэтгэгчийг хамтад нь нэрлэснийг;

1.1.6. “Хууль” гэж Төрийн болон орон нутгийн өмчийн хөрөнгөөр бараа, ажил, үйлчилгээ худалдан авах тухай хуулийг;

1.1.7. “Ажил” гэж ажлын даалгавар, техникийн тодорхойлолтод заасан ажлыг;

1.1.8. “Ажлын талбай” гэж ажил гүйцэтгэж байгаа газрыг;

1.1.9. “Баталгаат хугацаа” гэж гүйцэтгэсэн ажлыг ашиглах явцад ажилд илэрсэн доголдлыг Гүйцэтгэгч хариуцах хугацааг;

1.1.10. “Гомдлын шаардлага гаргах хугацаа” гэж Захиалагчаас баталгаат хугацаанд илрүүлсэн доголдолтой холбогдуулж Гүйцэтгэгчид шаардлага гаргах хугацааг;

1.1.11. “Гэнэтийн буюу давагдашгүй хүчний шинжтэй онцгой нөхцөл байдал” гэж талуудын хараа хяналтаас гадуур болсон, урьдчилан таамаглах боломжгүй, гэрээний үүргийг гүйцэтгэх боломжгүй болгох байгалийн гамшиг, Төрийн эрх бүхий байгууллага, албан тушаалтны үйлдэл /эс үйлдэхүй/, гоц халдварт, олон улсын хөл хориот өвчин, цар тахлын улмаас бүх нийтийн хорио цээр тогтоосон нөхцөл байдал бий болохыг ойлгоно.

Тайлбар

1.2. Гэрээг тайлбарлах, хэрэглэхэд дараах журмыг баримтална:

1.2.1. Ганц тоогоор илэрхийлсэн үг нь олон тоон утгыг, олон тоогоор илэрхийлсэн үг нь ганц тоон утгыг илэрхийлж болно.

1.2.2. Бүлэг болон зүйлийн гарчиг нь гэрээг системчлэх зорилготой бөгөөд гэрээг тайлбарлахад ашиглахгүй.

1.2.3. Зүйл, заалт, үг өгүүлбэрийг энэ гэрээнд заасан нэр томъёог үндэслэн тайлбарлах бөгөөд гэрээнд тайлбарлаагүй тохиолдолд гэрээний агуулгад нийцүүлэн тайлбарлана. Хэрэв гэрээний агуулгад нийцүүлэн тайлбарлах боломжгүй тохиолдолд Иргэний хуульд заасан журмыг баримтлан тайлбарлана.

1.2.4. Ерөнхий нөхцөл болон тусгай нөхцөл хоорондоо зөрчилдсөн тохиолдолд тусгай нөхцөлийг баримтална.

1.2.5. Гэрээний хэрэгжилтийн явцад харилцах хэл нь Монгол хэл байх бөгөөд гэрээг өөр хэл дээр байгуулснаас хувиуд нь хоорондоо зөрчилдсөн тохиолдолд Монгол хэл дээрх хувийг баримтална.

ХОЁР. ЗАХИАЛАГЧ

Захиалагчийн нийтлэг үүрэг

2.1. Захиалагч нь ажлын үр дүнг хүлээн авч, гэрээнд заасан хугацаанд үнийг төлнө.

2.2. Захиалагч хууль тогтоом болон гэрээнд заасан баримт бичиг, зөвшөөрлийг Гүйцэтгэгчид зохих ёсоор гаргаж өгнө.

2.3. Захиалагч нь ажил гүйцэтгүүлэхтэй холбоотой гаргаж өгсөн ажлын даалгавар, техникийн нөхцөл зэрэг баримт бичгийн алдаатай холбоотой үр дагаврыг хариуцна.

Захиалагчийн төлөөлөгч

2.4. Захиалагчийг төлөөлөн гүйцэтгэгчтэй харилцах, хяналт тавих төлөөлөгчийг Захиалагч томилно.

2.5. Захиалагчийн төлөөлөгчийн мэдээллийг Гэрээ баталгаажуулах маягтад заана.

2.6. Захиалагчийн төлөөлөгч нь төлөөлүүлэгчээс бичгээр олгосон зөвшөөрөлгүйгээр эрх, үүргээ аливаа хэлбэрээр бусдад шилжүүлэхийг хориглоно.

Талбайд нэвтрэх зөвшөөрөл

2.7. Захиалагч нь ажил эхлэхээс дуусах хүртэлх хугацаанд ажлын талбайд нэвтрэх, үйл ажиллагаа явуулах эрхийг Гүйцэтгэгчид бичгээр олгоно.

2.8. Ажлын талбайд нэвтрэх эрх олгоогүйгээс ажил гүйцэтгэх хугацаа хэтрэх бол он түүнтэй холбоотой үүссэн аливаа үр дагаврыг Захиалагч хариуцна.

ГУРАВ. ГҮЙЦЭТГЭГЧ

Гүйцэтгэгчийн нийтлэг үүрэг

3.1. Гүйцэтгэгч нь ажлыг техникийн тодорхойлолтод заасан шаардлагад нийцүүлэн гэрээнд заасан хугацаанд гүйцэтгэж, Захиалагчид хүлээлгэн өгнө.

3.2. Гүйцэтгэгч нь ажлын талбайд ажиллах хүч (удирдах ажилтан, инженер, техникийн ажилтан гэх мэт) болон ашиглаж буй тоног төхөөрөмж, машин механизмын дэлгэрэнгүй жагсаалт, мэдээллийг Захиалагчид өгнө.

3.3. Ажил гүйцэтгэхэд шаардагдах материал, техник, тоног төхөөрөмж, машин механизм, сэлбэг хэрэгсэл, баримт бичгүүд, Гүйцэтгэгчийн түр ба байнгын ажлын байранд ажиллах ажилтан болон үйлчилгээг гүйцэтгэгч хариуцна.

3.4. Ажлын явцад шаардлагатай ус, хий, цахилгаан холбооны болон бусад хангамжийг Гүйцэтгэгч хариуцна.

<p>Гүйцэтгэгчийн төлөөлөгч</p>	<p>3.5. Гүйцэтгэгч нь нийт ажлын 10 (арав) хувиас дээш ажлыг Туслан гүйцэтгэгчээр гүйцэтгүүлэхгүй байх үүрэгтэй.</p>
	<p>3.6. Гүйцэтгэгч нь гэрээгээр хүлээсэн эрх, үүргийг бусдад шилжүүлэхгүй байх үүрэгтэй.</p>
	<p>3.7. Гүйцэтгэгч нь захиалагч, түүний эрх олгосон этгээдийг ажлын талбайд чөлөөтэй нэвтрүүлэх үүрэгтэй.</p>
	<p>3.8. Гүйцэтгэгч нь Захиалагчтай харилцах эрх бүхий этгээдийг томилж, гэрээ баталгаажуулах маягтад заана.</p>
	<p>3.9. Гүйцэтгэгчийн төлөөлөгч нь гэрээнд заасан ажлыг гүйцэтгэхэд шаардлагатай тухайн салбараар мэргэшсэн, дадлага туршлага бүхий хүн байна.</p>
<p>Техникийн болон ажлын талбайн өгөгдөл</p>	<p>3.10. Гүйцэтгэгчийн төлөөлөгч нь төлөөлүүлэгчээс бичгээр олгосон зөвшөөрөлгүйгээр эрх, үүргээ аливаа хэлбэрээр бусдад шилжүүлэхийг хориглоно.</p>
	<p>3.11. Захиалагч нь ажлын талбайн байр зүйн, геологийн, гидрогеологийн, цаг уурын болон байгаль орчны нөхцөлийн талаарх, өөртөө байгаа бүх өгөгдөл мэдээллийг Гүйцэтгэгчид мэдээллийн журмаар ажил эхлэхээс өмнө өгнө.</p>
	<p>3.12. Гүйцэтгэгч нь зөвшөөрөлгүй этгээдийг ажлын талбайд оруулахгүй байхаар зохион байгуулна.</p>
<p>Ажлын талбайн харуул хамгаалалт</p>	<p>3.13. Гүйцэтгэгч нь ажлын талбайг хамгаалах, талбайд ажиллагсад болон зорчигчийн аюулгүй байдал, эд хөрөнгийн бүрэн бүтэн байдлыг хамгаалах зорилгоор шаардлагатай газруудад гэрэлтүүлэг тавих, хашаа барих, харуул хамгаалалттай холбогдон гарах зардлыг хариуцна.</p>
	<p>3.14. Гүйцэтгэгч нь ажлыг гүйцэтгэх явцад ажлын талбайд саад болох хог хаягдал болон цаашид ашиглагдахгүй болсон бараа материал, эд зүйл, тоног төхөөрөмж, машин механизмыг өөр газарт шилжүүлэх зэрэг арга хэмжээ авч ажлын талбайг цэвэр байлгана.</p>
<p>Хог, хаягдал ба нөхөн сэргээлт</p>	<p>3.15. Гүйцэтгэгч нь ажлын талбайд авчирсан аюултай материалуудыг зохих ёсоор хадгалж, устгана.</p>
	<p>3.16. ГЕН-ийн 3.14-3.15-д заасан үүргээ биелүүлээгүй тохиолдолд түүнтэй холбоотой аливаа үр дагаврыг гүйцэтгэгч хариуцна.</p>
	<p>3.17. Ажлын талбай дээрээс олдсон археологийн болон бусад олдвор (бүх чулуужсан амьтан, ургамлын үлдэгдэл, зоос, үнэт зүйлс, бусад эртний олдвор, геологийн болон археологийн ач холбогдол бүхий зүйлс гэх мэт бусад) олдсон тохиолдолд захиалагчид мэдэгдэн, зохих журмын дагуу эрх бүхий байгууллагад хүлээлгэн өгнө.</p>
<p>Археологийн болон бусад олдвор</p>	<p>3.18. Гүйцэтгэгч олдворыг гэмтэхээс сэргийлж зохих арга хэмжээ авна.</p>

Аюулгүй байдал

3.19. Гүйцэтгэгч ажлын талбайд Хөдөлмөрийн аюулгүй байдал, эрүүл ахуйн тухай хууль, Галын аюулгүй байдлын хууль зэрэг хөдөлмөрийн аюулгүй байдалд холбогдох бусад хууль тогтоомж, техникийн зохицуулалт, стандарт, норм ба дүрмийг дагаж мөрдүүлнэ.

3.20. Гүйцэтгэгч нь ажлын талбай дээрх бүх үйл ажиллагааны аюулгүй байдлыг хангана.

3.21. Ажил, түүний бүрэлдэхүүн хэсгийг ба йгалийн болон бусад хүчин зүйлийн нөлөөллөөс хамгаална.

3.22. Ажилчдын хөдөлмөрийн аюулгүй байдлыг хангаж ажиллана.

3.23. Гүйцэтгэгч нь хөдөлмөрийн аюулг й байдалтай холбоотой үүссэн аливаа хариуцлагыг бүрэн хариуцна.

3.24. Гүйцэтгэгч нь ГЕН-ийн 3.19-3.22-т заасан үүргээ биелүүлээгүй, зохих ёсоор биелүүлээгүйгээс үүсэх аливаа үр дагаврыг бүрэн хариуцна.

3.25. Ажилд ашигласан эсхүл бий болгосон аюултай, хортой, бохирдсон материал, бодисыг холбогдох хууль тогтоомж, Захиалагчийн шаардлагын дагуу хадгалж, устг; на.

ДӨРӨВ. АЖИЛ ГҮЙЦЭТГЭХ ХУГАЦАА, ЯВЦЫН ТАЙЛАН

Ажил эхлэх

4.1. Гүйцэтгэгч нь ГТН-д заасан хугацаанд ажлыг эхлүүлж, ажлын хуваарийн дагуу гүйцэтгэнэ.

4.2. Гүйцэтгэгч нь ажил гүйцэтгэх дэлгэрэнгүй хөтөлбөр (төлөвлөгөө)-ийг ГТН-д заасан хугацаанд захиалагчийн төлөөлөгчид хүргүүлнэ.

4.3. Хөтөлбөрт ажил гүйцэтгэхэд шаардл агатай бүх үйл ажиллагааны ерөнхий аргачлал, зохион б айгуулалт, дэс дараалал, ажлыг эхлэхээс дуусах хүртэл ажлын үе шатны хугацааг болон бусад шаардлагатай мэдээл лийг тусгасан байна.

4.4. Хөтөлбөр (төлөвлөгөө)-т өөрчлөлт оруулсан тохиолдолд Захиалагчийн төлөөлөгчид мэдэгд; нэ.

Хугацаа сунгах

4.5. Гүйцэтгэгч дараах тохиолдолд ажил гүйцэтгэх хугацааг сунгах тухай хүсэлт гаргаж болно:

4.5.1. ажлыг гэрээнд заасан хугацаанд гүйцэтгэх боломжгүйд хүргэсэн гэнэтийн буюу давагдашгүй хүчний шинжтэй онцгой нөхцөл байдал бий болсон;

4.5.2. холбогдох хууль тогтоомж, дүрэм, журам, стандарт шинээр батлагдсан, өөрчлөгдсөн нь ажлын гүйцэтгэлд нөлөөлөхөөр байвал;

4.5.3. Захиалагч хугацаандаа төлбөр төлөх үүргээ биелүүлээгүй;

4.5.4. Захиалагч зөвшөөрөл, баримт бичиг гаргуулах хүргүүлэх үүргээ зохих ёсоор биелүүлээгүй нь ажлын хугацаанд нөлөөлсөн.

4.6. Гүйцэтгэгч хугацаа сунгах хүсэлтийг холбогдох нотлох баримтын хамт Захиалагчид ирүүлнэ.

Ажлын тайлан	явцын	4.7. ГЕН-ийн 4.5.1-т заасан нөхцөл байдал үүссэн болохыг Гүйцэтгэгч нотлох үүрэгтэй.
		4.8. Захиалагч ГЕН-ийн 4.5-д заасан үндэслэлийн аль нэг нь бүрдсэн тохиолдолд Гүйцэтгэгчийн хүсэлтийг үндэслэн хугацааг сунгаж болно.
		4.9. Гүйцэтгэгч ажлын явцын тайланг ГТН-д заасан хуваарийн дагуу гаргаж Захиалагчийн төлөөлөгчид хүргүүлнэ.
		4.10. Явцын тайланд үйл ажиллагаа бүрийн бодит гүйцэтгэлийн хувийг гаргаж, түүнийг төлөвлөсөн хувьтай харьцуулсан харьцуулалт, хийгдээгүй ажил байвал тухайн ажлын талаарх мэдээлэл, хэзээ хийх санал, Захиалагчийн төлөөлөгчийн шаардсан бусад мэдээллийг тусгана.
		4.11. Гүйцэтгэгч нь ажил, түүний бүрэлдэхүүн хэсгийг ажиллуулж, техник үйлчилгээ хийх, задлах, буцаан угсрах, тохиргоо хийх болон засварлах талаар ашиглалт үйлчилгээний зааварчилгааг Захиалагчид гаргаж өгнө.

ТАВ. ГЭРЭЭНИЙ ҮНЭ БА ТӨЛБӨРИЙН НӨХЦӨЛ

Гэрээний үнэ	5.1. Гэрээний үнийг гэрээ баталгаажуулах маягтад заана. 5.2. Гэрээний үнэд хуулийн 40.4-д заасан үндэслэлээр тохируулга хийх эсэх, тохируулга хийх бол аргачлалыг ГТН-д тусгана.
Урьдчилгаа төлбөр	5.3. ГЕН-ийн 5.2-т заасны дагуу үнэ тохируулж, гэрээний үнэ өөрчлөгдсөн тохиолдолд гэрээнд нэмэлт, өөрчлөлт орсноос хойш өөрчлөгдсөн үнийг баримтална.
	5.4. Тендер шалгаруулалтын баримт бичигт урьдчилгаа төлбөр олгохоор заасан бөгөөд Гүйцэтгэгч урьдчилгаа төлбөрийн хүсэлт гаргасан бол Захиалагч урьдчилгаа төлбөрийг ГТН-д заасан хэмжээгээр олгоно.
Төлбөрийн нөхцөл	5.5. Захиалагч нь урьдчилгаа төлбөрийн баталгааг хүлээн авснаас хойш Гүйцэтгэгчид ГТН-д заасан хугацаанд урьдчилгаа төлбөр олгоно.
	5.6. Захиалагч нь төлбөрийн хүсэлт, нэхэмжлэхийг үндэслэн ГТН-д заасан хугацаанд төлбөрийг төлнө.
	5.7. Захиалагч гэрээний үүргийг зохих ёсоор гүйцэтгэсэн тухай баримтын хуулбар хувь болон холбогдох баримтыг төлбөрийн хүсэлт, нэхэмжлэхэд хавсаргахыг шаардаж болно.
	5.8. Гүйцэтгэгчийн хүсэлтээр Захиалагч ажил хүлээлгэн өгөх хугацааг ГЕН-ийн 4.8-д заасны дагуу сунгасан бол сунгагдсан хугацаагаар Захиалагчийн төлбөр төлөх хугацааг сунгагдсан гэж үзнэ.
	5.9. Захиалагчийн төлсөн аливаа төлбөрийг ажил, түүний бүрэлдэхүүний хэсгийг хүлээн зөвшөөрсөн гэж үзэх үндэслэл болохгүй.
	5.10. Төлбөрийн нэхэмжлэх нь Монгол Улсын Үндэсний мөнгөн тэмдэгт төгрөгөөр илэрхийлэгдсэн байна.
	5.11. Захиалагч нь алданги болон бусад төлбөр шаардах эрхтэй бол Гүйцэтгэгчид төлөх төлбөрөөс суутгана.

ЗУРГАА. БАТАЛГАА БА БАТАЛГААТ ХУГАЦАА

Урьдчилгаа төлбөрийн баталгаа

6.1. ГЕН-ийн 5.4-д заасны дагуу урьдчилгаа төлбөр олгохоор бол ГТН-д заасан хэмжээний урьдчилгаа төлбөрийн баталгааг ГТН-д заасан хугацааны дотор хуульд заасан хэлбэрээр, холбогдох маягтын дагуу ирүүл э.

Гүйцэтгэлийн баталгаа

6.2. Гүйцэтгэлийн баталгаа гаргуулахаар өгөгдлийн хүснэгтэд заасан бол Гүйцэтгэгч нь ту хайн төсвийн жилд санхүүжих дүнгийн 3 хувийн дүнтэй гүйцэтгэлийн баталгааг холбогдох маягтын дагуу захиалагчаас ш ардсан хугацааны дотор ирүүлнэ. Төсвийн жил дамжин хэрэгжих гэрээний гүйцэтгэлийн баталгааг Гүйцэтгэгч жил бүр шинэчлэн ирүүлнэ.

6.3. Захиалагч дараах нөхцөл бий болсон тохиолдолд үүргийн гүйцэтгэлийг Гүйцэтгэлийн бата лгаагаар үл маргах журмаар хангуулна:

6.3.1. Гүйцэтгэгч гэрээгээр хүлээсэн үүргээ аливаа шалтгааны улмаас гүйцэтгээгүй;

6.3.2. Гүйцэтгэгч гэрээгээр хүлээсэн үүргээ зохих ёсоор гүйцэтгээгүй;

6.3.3. Гүйцэтгэгч гэрээгээр хүлээсэн үүргээ гүйцэтгэх боломжгүй болсон.

6.4. Захиалагч Гүйцэтгэлийн баталгаагаар үүргийн гүйцэтгэлийг хангуулсан нь Гүйцэтгэгчээс алданги, хохирол шаардах эрхийг хязгаарлахгүй.

6.5. ГЕН-ийн 4.8-д заасны дагуу хугацаа сунгагдсан тохиолдолд Гүйцэтгэгч гүйцэтгэлийн баталгааг мөн хугацаагаар сунгуулна.

6.6. Чанарын баталгаа шаардсан тохиолдолд ГЕН-ийн 6.8-д заасан Чанарын баталгаа гаргаснаар Гүйцэтгэлийн баталгааг чөлөөлнө.

Чанарын баталгаа

6.7. Ажлын чанарын баталгааг хангуулах зорилгоор баталгаат хугацаанд Чанарын баталгаа гаргуулж болно. Чанарын баталгаа гаргуулах бол чанарын баталгааны хэмжээг ГТН-д заана.

6.8. Гүйцэтгэгч Чанарын баталгааг хуулийн 43.7-д заасны дагуу баталгаажуулж болно.

6.9. ГЕН-ийн 6.9-д заасны дагуу баталгаажуулсан тохиолдолд Захиалагч барьцаалсан мөнгийг баталгаанд заасан дүнтэй тэнцэх хэмжээгээр олгоно.

6.10. Баталгаат хугацаанд ажилд аливаа доголдол илрээгүй бол Чанарын баталгааг чөлөөлнө.

6.11. ГЕН-ийн 8.6-д зааснаар Захиалагч доголдлыг арилгасан бол доголдол арилгахтай холбоотой гарсан зардал, хохирлыг суутгаж, баталгаат хугацаа дуусмагц үлдсэн мөнгийг Гүйцэтгэгчид олгоно.

6.12. ГЕН-ийн 8.5-д заасны дагуу доголдлыг арилгасан тохиолдолд баталгаат болон гомдлын шаардлага гаргах хугацаа хэвийн үргэлжилнэ.

Баталгаат хугацаа

6.13. Ажил, түүний бүрэлдэхүүн хэсэгт баталгаат хугацаа тогтоох бөгөөд баталгаат хугацааг ГТН-д заана.
6.14. Захиалагч нь баталгаат хугацаанд илэрсэн доголдлыг арилгуулахыг Гүйцэтгэгчээс шаардах эрхтэй.

ДОЛОО. ЭРСДЭЛ БА ДААТГАЛ

Бусдад учруулсан хохирлыг арилгах

7.1. Ажил гүйцэтгэх хугацаанд Гүйцэтгэгч, туслан гүйцэтгэгч түүний эрх бүхий этгээдийн аливаа үйлдэл (эс үйлдэхүй)-н улмаас бусдад эдийн болон эдийн бус хохирол (хүний амь нас, эрүүл мэнд) учирсан бол хохирлыг Гүйцэтгэгч хариуцна.

7.2. Захиалагч түүний эрх олгогдон этгээдийн үйлдэл (эс үйлдэхүй)-н улмаас эдийн болон эдийн бус хохирол (хүний амь нас, эрүүл мэнд) учирсан бол Гүйцэтгэгч хариуцахгүй.

Захиалагчийн хүлээх эрсдэл

7.3. Захиалагч дараах эрсдэлийг хариуцна:

7.3.1. ажлын үр дүнг захиалагчид шилжүүлснээс хойш ажлын үр дүнг Гэнэтийн буюу давгдашгүй хүчин зүйлийн шинжтэй онцгой нөхцөл байдлын улмаас гэмтсэн, устсан;

7.3.2. гүйцэтгэсэн ажлыг хүлээлгэн өгөх мэдэгдэл өгсөн боловч захиалагч ажлыг хүлээн авах үүргээ биелүүлээгүйгээс ажил, түүний бүрэлдэхүүн хэсэг гэмтсэн, устсан;

7.3.3. Захиалагчийн буруутай үйлдэл (эс үйлдэхүй)-н улмаас ажил, материал болон тоног төхөөрөмж гэмтсэн, устсан;

7.3.4. Захиалагчийн зураг төслийн алдааны улмаас үүссэн аливаа эрсдэл.

7.4. Ажлын доголдлын улмаас захиалагч ажлын үр дүнг хүлээн авахаас татгалзсан бол ажлын үр дүнг хүлээн авах хүртэлх хугацаанд бий болсон аливаа эрсдэлийг захиалагч хариуцахгүй.

Даатгал

7.5. Гүйцэтгэгч нь ажлын явцад учирч болзошгүй эрсдэлийг ажил эхлэх өдрөөс дуусах хүртэл хугацаанд ГТН-д заасан даатгалд даатгуулна.

7.6. Захиалагч болон гүйцэтгэгч, туслан гүйцэтгэгчийн буруутай үйлдэл (эс үйлдэхүй)-ээс гуравдагч этгээдийн амь нас, эрүүл мэнд, эд хөрөнгөнд учирч болзошгүй хохирлыг Гүйцэтгэгч даатгуулна.

7.7. Гүйцэтгэгч нь даатгалын гэрээ, гэрчилгээний хуулбар хувийг захиалагчийн төлөөлөгчид хүргүүлнэ.

7.8. Гүйцэтгэгч даатгалын гэрээ, гэрчилгээний хуулбар хувийг ирүүлээгүй бол захиалагч уг даатгалын гэрээг байгуулж, даатгалын хураамжийг Гүйцэтгэгчээс гаргуулна.

7.9. Даатгалын нөхцөлийг Захиалагчийн төлөөлөгчийн зөвшөөрөлгүйгээр өөрчлөхийг хориглоно.

НАЙМ. ДОГОЛДОЛ, ДАЛД ДОГОЛДОЛ

Доголдлыг илрүүлэх, арилгах

8.1. Гүйцэтгэгчээс ирүүлсэн ажил, түүний хэсэг нь зөрчил, доголдолгүй байна.

8.2. Захиалагчийн төлөөлөгч ажлын явцад зөрчил, доголдолтой байж болзошгүй аливаа ажилд зөрчил, доголдлыг

илрүүлэх, уг ажлын далд хэсгийг нээж шалгалт, туршилт явуулах талаар зааварчилгааг Гүйцэтгэгчид өгнө.

8.3. Захиалагч хүлээж авсан ажил, түүний бүрэлдэхүүн хэсэгт ГТН-д заасан баталгаат хугацааны дотор зөрчил, доголдол илэрвэл гомдлын шаардлага гаргах хугацаа дуусахаас өмнө зөрчил, доголдол арилгах тухай мэдэгдлийг Гүйцэтгэгчид хүргүүлнэ.

8.4. Гүйцэтгэгч Доголдол арилгах тухай мэдэгдлийг хүлээн авмагц доголдол арилгах ажлыг эхлүүлнэ.

8.5. Доголдол арилгах тухай мэдэгдэл өгсөн тухай бүр Гүйцэтгэгч уг зөрчил, доголдлыг мэдэгдэлд заасан хугацаанд өөрийн зардлаар арилгана.

8.6. Гүйцэтгэгч зөрчил, доголдлыг мэдэгдэлд заасан хугацаанд арилгаагүй бол Захиалагч өөрийн зардлаар арилгаж болно.

8.7. Захиалагчийн гаргасан зардлыг Гүйцэтгэгч үл маргах журмаар төлнө.

8.8. Доголдлыг арилгах явцад ажил, түүний бүрэлдэхүүн хэсгийг Захиалагч ашиглаж чадаагүй бол доголдлыг арилгах хугацаагаар баталгаат хугацаа сунгагдана.

Далд доголдол

8.9. Ажил хүлээн авсан баригч (акт) үйлдсэн ч ажил, түүний бүрэлдэхүүн хэсэгт илэрсэн, далд доголдол, түүний улмаас үүссэн аливаа үр дагаврыг Гүйцэтгэгч хариуцна.

Зураг төслийн доголдол

8.10. Зураг төслийг Захиалагч боловсруулсан бол зураг төсөлтэй холбоотой аливаа асуудал (зураг төслийн үнэн зөв, түүнээс үүссэн ажлын доголдол гэх мэт)-ыг Захиалагч хариуцна.

8.11. Гүйцэтгэгч нь өөрийн гүйцэтгэсэн Ажлын зураг төсөл, холбогдох баримт бичгүүд, мэдээлэл ба өгөгдлүүдийн үнэн зөвийг хариуцна.

ЕС. ГЭРЭЭГ ЦУЦЛАХ

Захиалагч гэрээг цуцлах

9.1. Захиалагч дараах үндэслэлээр гэрээг цуцалж болно:

9.1.1. Гүйцэтгэгч хүндэтгэн үзэх шалтгаангүйгээр ажлын 5 хоног ажлын талбайг орхисон;

9.1.2. Захиалагч үүрэг гүйцэтгэх нэмэлт хугацааг тогтоосон боловч үр дүн гараагүй;

9.1.3. Гүйцэтгэгч Гэрээгээр хүлээсэн эрх, үүргийг бүхэлд нь эсхүл хэсэгчлэн бусдад шилжүүлсэн, бусдаар гүйцэтгүүлсэн;

9.1.4. Гүйцэтгэгч нь тендерт оролцохдоо буюу гэрээг гүйцэтгэх явцдаа авилгалын гэмт хэрэгт холбогдсон нь шүүх болон холбогдох байгууллагаар тогтоогдсон;

9.1.5. ГТН-д заасан алдангийн нийт дүн гүйцэтгээгүй үүргийн үнийн дүнгийн 50 (тавин) хувиас хэтэрсэн;

9.1.6. Гүйцэтгэгч нийт ажлын 10 (арав)-аас дээш хувийг нэг буюу түүнээс дээш туслан гүйцэтгэгчээр гүйцэтгүүлсэн;

**Гүйцэтгэгч гэрээг
цуцлах**

9.1.7. Ажил гүйцэтгэх хугацаанд Гүйцэтгэгчийн үйл ажиллагаа эрхлэх тусгай зөвшөөрөл дуусаж сунгагдаагүй, түдгэлзүүлсэн, хүчингүй болсон.

9.1.8. Гүйцэтгэгч өөрийн тендерийн давуу эрх тооцуулсан нөхцөлийн дагуу гэрээний үүргийг биелүүлээгүй, эсхүл хуулийн этгээдийн хувьд тус нөхцөлийг хангахгүй болсон.

9.2. Захиалагч ГЕН-ийн 9.1-д заасан үндэслэлээс гадна хэдийд ч гэрээг цуцалж болно.

9.3. Гүйцэтгэгч дараах үндэслэлээр гэрээг цуцалж болно:

9.3.1. Захиалагч нь гэрээнд заасан үндсэн үүргээ зохих ёсоор биелүүлээгүй бөгөөд тогтоосон нэмэлт хугацаанд биелүүлээгүй;

9.3.2. ГТН-д заасан алдангийн нийт дүн гүйцэтгээгүй үүргийн үнийн дүнгийн 50 (тавин) хувиас хэтэрсэн;

9.3.3. Захиалагч нь ажлыг түр зогсоосон нь гүйцэтгэгчийн эрх, хууль ёсны ашиг сонирхолд сөргөөр нөлөөлөхөөр бол.

**Гэрээг
журам цуцлах**

9.4. Гэрээг цуцлах тал нь нөгөө талдаа үүргийн зөрчлийг арилгах нэмэлт хугацаа тогтоосон мэдэгдэл хүргүүлнэ. Нэмэлт хугацаа нь үүргийг гүйцэтгэх ердийн боломжит хугацаа байна.

9.5. Тогтоосон нэмэлт хугацаанд үүргээ гүйцэтгээгүй эсхүл нэмэлт хугацаа тогтоосон ч үр дүнд хүрэхгүй болох нь илт, ГЕН-ийн 4.8-т зааснаар хугацаа сунгагдсан бол Захиалагч үүрэг гүйцэтгэх нэмэлт хугацаа тогтоохгүй байж болно.

9.6. Нэмэлт хугацаа тогтоох шаардлагагүй, нэмэлт хугацаа тогтоосон мэдэгдэлд хариу ирүүлээгүй эсхүл тогтоосон хугацаанд зөрчлийг арилгаагүй тохиолдолд гэрээг цуцлах тал нь нөгөө талд гэрээг цуцлах мэдэгдэл хүргүүлнэ.

9.7. Гүйцэтгэгч ГЕН-ийн 9.6-т заасан мэдэгдлийг хүлээн авсан бол нэн даруй эсхүл мэдэгдэлд заасан хугацаанд ажлын гүйцэтгэсэн хэсгийг хамгаалах, ажлын талбайг цэвэр аюулгүй нөхцөлд үлдээхэд чиглэснээс бусад цаашид гүйцэтгэх бүх ажлаа зогсоож, Гэрээг цуцлах өдөр хүртэл гүйцэтгэсэн ажил, түүний бүрэлдэхүүн хэсэгт холбогдох баримт бичгүүдийг Захиалагчид баримт (акт үйлдэн)-аар хүлээлгэн өгнө.

**Гэрээг цуцалсны
дараах төлбөр**

9.8. ГЕН-ийн 9.1-д заасны дагуу Гэрээг цуцалсан тохиолдолд Гүйцэтгэгч гэрээг цуцлах өдөр хүртэлх гүйцэтгэсэн ажлын төлбөрийг шаардах эрхтэй.

9.9. ГЕН-ийн 9.2-т заасны дагуу Гэрээг цуцалсан тохиолдолд Захиалагч гүйцэтгэгчид дараах төлбөрийг төлнө:

9.9.1. Гэрээ цуцлах өдөр хүртэлх гүйцэтгэсэн ажлын төлбөр;

9.9.2. Ажлын талбайгаас Гүйцэтгэгчийн тоног төхөөрөмжийг нүүлгэхтэй холбоотой үүссэн зардал;

9.9.3. Гэрээг цуцалсантай холбоотойгоор Гүйцэтгэгчээс туслан гүйцэтгэгчид төлөх шаардлагатай болсон аливаа төлбөр;

9.9.4. Гүйцэтгэгчээс ажлыг хамгаалах, ажлын талбайг цэвэр, аюулгүй нөхцөлд үлдээхэд зарцуулсан зардал;

9.9.5. Гэрээг цуцалсантай шууд холбоотой бусад зардал, учирсан хохирол.

АРАВ. БУСАД ЗААЛТ

Мэдэгдэл

10.1. Талуудын мэдэгдэл, зааварчилгаа, мэдээлэл болон бусад харилцаа төлөөлөгчөөр дамжина.

10.2. Гэрээний үүргийн гүйцэтгэлтэй холбоотой бүх мэдэгдэл (эвшөөрөл, татгалзал, баталгаа, баталгаажуулалт, нэхэмжлэх, гэрчилгээ, шийдвэр, хүсэлт, захидал үүгээр хязгаарлагдахгүй) нь бичгээр үйлдэгдэнэ.

10.3. Мэдэгдлийг биечлэн хүргүүлэх эсхүл баталгаат ц удангаар гэрээ баталгаажуулах маягтад заасан төлөөлөгчийн хаягаар илгээнэ.

10.4. Дараах тохиолдолд мэдэгдлийг хүлээн авсанд тооцно:

10.4.1. баталгаат шуудангаар илгээсэн тохиолдолд шууданд хийсэн өдрөөр төлбөр төлсөн баримтыг үндэслэн;

10.4.2. биечлэн хүргүүлсэн мэдэгдлийг нөгөө талын төлөөлөх эрх бүхий этгээд хүлээн авсан огноогоор, тэмдэглэлийг үндэслэн.

10.5. Аль нэг тал нь ажлын газрын хаяг, утас, шуудангийн хаягаа сольсон тохиолдолд нөгөө талдаа нэн даруй бичгээр м дэгдэнэ.

10.6. ГЕН-ийн 10.5-д заасан үүргээ биелүүлээгүйгээс үүсэх үр д гаврыг мэдэгдээгүй тал хариуцна.

10.7. Нэн даруй мэдэгдэх шаардлагатай яаралтай м дэгдлийг ГЕН-ийн 10.2-т зааснаас өөр хэлбэрээр мэдэгдэж б олох бөгөөд мэдэгдлийг дараа нь баталгаажуулж бичгээр хүргүүлнэ.

Төлөөлөгч өөрчлөгдөх

10.8. Талууд төлөөлөгчийг өөрийн санаачилгаар өөрчилж болно.

10.9. Төлөөлөгч өөрчлөгдсөн тохиолдолд нэн даруй нөгөө талдаа бичгээр мэдэгдэнэ.

10.10. Мэдэгдэлд төлөөлөгчийн эцэг/эх/-ийн нэр, өөрийн нэр, албан тушаал, холбоо барих утас (ажлын болон хувийн), цахим шуудангийн хаягийг заавал тусгасан байна.

10.11. Төлөөлөгч өөрчлөгдсөн мэдэгдлийг нөгөө талд хүргүүлснээр өмнөх төлөөлөгчийн эрх, үүрэг дуусгавар болно.

Ажилд өөрчлөлт, залруулга нөхцөл

10.12. Талууд ажлын чанар, үр ашиг, аюулгүй байдлыг айжруулах зорилгоор ажлын ерөнхий гүйцэтгэлийн хүрээнд амаарсан, техник технологийн хувьд боломжтой бөгөөд гэрээний хугацаа, үнэд нөлөөлөхгүй бол ажилд өөрчлөлт оруулж болно.

10.13. Гүйцэтгэгч болон Захиалагч өөрчлөлт хийх шаардлагатай гэж үзсэн тохиолдолд өөрчлөлтийн төслийг гүйцэтгэгч гаргана.

<p>Гэнэтийн буюу давагдашгүй хүчний шинжтэй онцгой нөхцөл байдал</p>	<p>10.14. Захиалагч төслийг үндэслэн ГЕН-ийн 10.12-д заасан нөхцөл, шаардлага хангасан гэж үзвэл өөрчлөлт хийх мэдэгдлийг хүргүүлнэ.</p>
	<p>10.15. Захиалагчийн зөвшөөрөлгүй өөрчлөлт хийсэнтэй холбоотой техник, технологийн алдаа гарсан, гэрээний хугацаа хэтэрсэн, үнэ өссөн тохиолдолд үр дагаврыг Гүйцэтгэгч хариуцна.</p>
	<p>10.16. Ажлыг гэрээнд заасан хугацаанд гүйцэтгэх боломжгүйд хүргэсэн Гэнэтийн буюу давагдашгүй хүчний шинжтэй онцгой нөхцөл байдал бий болсон тохиолдолд Гүйцэтгэгч энэ тухай нэн даруй Захиалагчийн төлөөлөгчид бичгээр мэдэгдэнэ. Бичгээр мэдэгдэх нь хугацаа шаардахаар бол ГЕН-ийн 10.7-д заасан хэлбэрээр урьдчилан мэдэгдэж болно.</p>
	<p>10.17. Гүйцэтгэгч нь Захиалагчаас зааварчилгаа өгөх хүртэл гэрээг хэрэгжүүлэх боломжит бүх арга замыг хайна.</p>
<p>Оюуны өмчийн эрх зөрчих</p>	<p>10.18. Захиалагч ердийн боломжит хугацаанд зааварчилгаа өгөх бөгөөд талууд харилцан зөвшилцөж гэрээг хэрэгжүүлэх боломжит бүх арга хэмжээг авна.</p>
	<p>10.19. Гэрээг хэрэгжүүлэх захиалагчийн зааварчилгаа, Гүйцэтгэгчийн авсан арга хэмжээ үр дүнд хүрээгүй тохиолдолд Гүйцэтгэгч ГЕН-ийн 4.5-д заасан хүсэлтийг гаргаж болно.</p>
<p>Алданги</p>	<p>10.20. Ажлыг гүйцэтгэх явцад болон ажил гүйцэтгэсэнтэй холбоотойгоор гуравдагч этгээдийн оюуны өмчийн эрх зөрчигдсөн нь эрх бүхий байгууллагын шийдвэрээр тогтоогдсон бол буруутай тал нь хариуцлагыг хүлээж, холбогдон гарах зардал, хохирлыг арилгана.</p>
<p>Маргаан шийдвэрлэх</p>	<p>10.21. Захиалагч нь төлбөр төлөх үүргээ хугацаандаа гүйцэтгээгүй тохиолдолд хугацаа хэтрүүлсэн хоног тутамд гүйцэтгээгүй үүргийн үнийн дүнгийн ГТН-д заасан хувь хэмжээгээр алдангийг Гүйцэтгэгчид төлнө.</p>
	<p>10.22. Гүйцэтгэгч нь ажлыг гэрээнд заасан хугацаанд гүйцэтгээгүй тохиолдолд хугацаа хэтэрсэн хоног тутамд гүйцэтгээгүй үүргийн үнийн дүнгээр ГТН-д заасан хувь хэмжээгээр алдангийг Захиалагчид төлнө.</p>
	<p>10.23. Талууд гэрээг хэрэгжүүлэх явцад олж авсан хуулиар тогтоосон болон байгууллагаас нууц гэж нууцалж хамгаалалтад авсан аливаа мэдээллийг нөгөө тал зөвшөөрсөн эсхүл эрх бий байгууллага шаардсанаас бусад тохиолдолд гуравдагч этгээдэд задруулахгүй, дамжуулахгүй, нийтэд ил болгохгүй.</p>
	<p>10.24. Талуудын хувьд нууц мэдээллийг нөгөө талдаа ил болгож байгаа тохиолдолд нууц гэсэн тэмдэглэл хийж, нууцыг задруулахгүй байх мэдэгдлийн хамт өгнө.</p>
<p>10.25. Гэрээнээс үүссэн аливаа маргааныг талууд харилцан зөвшилцөх замаар шийдвэрлэнэ.</p>	
<p>10.26. Маргааныг зөвшилцөж, шийдвэрлэж эс чадвал Монгол улсын шүүхээр шийдвэрлүүлнэ.</p>	

ГЭРЭЭНИЙ ТУСГАЙ НӨХЦӨЛ

ГЕН 4.1.	Ажил эхлэх хугацаа: [Гэрээнд заасан хугацаанд эхлэнэ.] Ажил гүйцэтгэж дуусах хугацаа: [Гэрээнд заасан хугацаанд хийж гүйцэтгэж, дуусгана.]
ГЕН 4.2.	Ажил гүйцэтгэх дэлгэрэнгүй хөтөлбөр (төлөвлөгөө) ирүүлэх хугацаа: 2025 оны 01 дүгээр сарын 27-ний өдөр
ГЕН 4.9.	Ажлын явцын тайлан гаргах хуваарь болон ирүүлэх хугацаа: Ажил эхэлснээс хойш ажлыг 30 хувь гүйцэтгэсний дараа явцын тайлан, төсвийн хамт ирүүлнэ.
ГЕН 5.2.	Үнийн тохируулга: [“Хийхгүй”]
ГЕН 5.4.	Урьдчилгаа төлбөр олгох эсэх: [“Үгүй”]
ГЕН 5.6.	Төлбөр төлөх хугацаа: Гэрээнд зааснаар төлбөр төлөгдөнө.
ГЕН 6.8.	Чанарын баталгаа: Чанарын баталгаа шаардах эсэх: [Чанарын баталгаа шаардана] Чанарын баталгааны хэмжээ: [Гэрээний үнийн дүнгийн 5 хувь байна] Чанарын баталгааны хугацаа: [12 сар]
ГЕН 6.14.	Баталгаат хугацаа: [36 сар] Баталгаат хугацаанд гологдол гомдол гарсан тохиолдолд гүйцэтгэгч байгууллага өөрийн хөрөнгөөр засвар хийнэ.
ГЕН 7.5.	Даатгал: <ol style="list-style-type: none"> 1. Гүйцэтгэгч бүрэн хариуцна. Гүйцэтгэгч нь ажлын явцад учирч болзошгүй эрсдэлийг ажил эхлэх өдрөөс дуусах хүртэл хугацаанд даатгуулна. 2. Хөдөлмөрийн аюулгүй байдал болон барилга угсралтын стандартуудыг чанд мөрдөн ажиллах бөгөөд ажлын талбай дээрх бүх үйл ажиллагааны хөдөлмөр аюулгүй байдлыг гүйцэтгэгч бүрэн хариуцна.
ГЕН 10.22.	Гүйцэтгэгчийн төлөх алдангийн хувь: Алдангийн хувь, хэмжээ: хугацаа хэтэрсэн хоног тутамд гүйцэтгээгүй үүргийн үнийн дүнгийн 0.5 хувь байна.

ГЭРЭЭ БАТАЛГААЖУУЛАХ МАЯГТ

[Тендер шалгаруулалтын нэрийг бичих] гэрээ.
Дугаар № **[Тендер шалгаруулалтын дугаарыг бичих]**

.....хот/аймаг

Нэг талаас **[захиалагчийн нэрийг бичих]** (цаашид “Захиалагч” гэх), нөгөө талаас **[гүйцэтгэгчийн нэрийг бичих]** (цаашид “Гүйцэтгэгч” гэх) нь Гүйцэтгэгчийн ирүүлсэн тендерийг хүлээн зөвшөөрч энэхүү гэрээг дараах нөхцөлөөр байгуулав.

Энэхүү гэрээ нь Захиалагч болон Гүйцэтгэгчийн хооронд ажил гүйцэтгэх, дагалдах бараа нийлүүлэх, үйлчилгээ үзүүлэх (цаашид хамтад нь “Ажил” гэх) болон үнэ төлөхтэй холбогдон үүсэх харилцааг зохицуулна.

1. Энэ гэрээний дагуу гүйцэтгэх Ажлын үнэ нь **[гэрээ байгуулах эрх олгох мэдэгдэлд заасан үнийн дүнг тоогоор болон үсгээр бичих]** төгрөг (цаашид “гэрээний үнэ” гэх) байна. Гэрээний үнэ нь санхүүжилтийн дээд хэмжээ байна.

2. Гэрээний үнийг Гүйцэтгэгч **[Гүйцэтгэгчийн нэрийг бичих]**-ийн харилцах **[Банкны нэрийг бичих]** банкны **[дансны дугаар бичих]** дугаар дансанд шилжүүлнэ.

3. Дор дурдсан баримт бичиг нь цаашид гэрээний хэсэг болно. (цаашид “гэрээний баримт бичиг” гэх). Үүнд:

- 3.1. Гэрээ байгуулах эрх олгох тухай мэдэгдэл;
- 3.2. Гүйцэтгэгч тендер илгээсэн маягт;
- 3.3. Гэрээний тусгай нөхцөл;
- 3.4. Гэрээний ерөнхий нөхцөл;
- 3.5. Гүйцэтгэлийн баталгаа;
- 3.6. Урьдчилгаа төлбөрийн баталгаа;
- 3.7. Техникийн тодорхойлолт;
- 3.8. Ажил гүйцэтгэх хуваарь.

4. Гэрээний хэрэгжилттэй холбоотой асуудлаар талуудыг дараах эрх бүхий этгээдүүд төлөөлнө. Үүнд:

4.1. Захиалагчийн төлөөлөгчийн мэдээлэл

Эцэг/эх-ийн нэр:
Нэр:
Албан тушаал:
Ажлын утас:
Гар утас:
Цахим шуудан:

4.2. Гүйцэтгэгчийн төлөөлөгчийн мэдээлэл

Эцэг/эх-ийн нэр:
Нэр:
Албан тушаал:

Ажлын утас:
Гар утас:
Цахим шуудан:

ЗАХИАЛАГЧИЙГ ТӨЛӨӨЛЖ:

[Албан тушаал, нэр]
[Гарын үсэг] _____
ТАМГА

ГҮЙЦЭТГЭГЧИЙГ ТӨЛӨӨЛЖ:

[Албан тушаал, нэр]
[Гарын үсэг] _____
ТАМГА

ТЕНДЕР ШАЛГАРУУЛАЛТЫН ЗАРЛАЛ

Огноо:	[2025-01-16]
Тендер шалгаруулалтын төрөл:	Ажил
Тендер шалгаруулалтын нэр:	[Шинжлэх ухаан, технологийн паркийн гэрлабийн урсгал засвар хийх]
Тендер шалгаруулалтын дугаар:	[МУИС/20240201048]
Нийт төсөвт өртөг:	[96,228,000 төгрөг]
Тендер шалгаруулалтын арга:	Харьцуулалт

1. **[Монгол Улсын Их Сургууль]** нь тендер шалгаруулалтын баримт бичигт заасан шаардлага, шалгуур үзүүлэлт хангасан аж ахуй эрхлэгчийг тендер ирүүлэхийг урьж байна.
2. Тендер шалгаруулалт нь дараах багцуудаас бүрдэнэ: **[“Үгүй”]**
3. Сонирхогч этгээд худалдан авах ажиллагааны цахим системээр тендерийн баримт бичигтэй үнэ төлбөргүй танилцах эрхтэй бөгөөд 50,000 төгрөгийг төлснөөр тендер шалгаруулалтад оролцох эрхтэй байна.
4. Үнийн санал дуудах ажиллагаанд шаардлагатай оролцогчийн тоо: **[1 ба түүнээс дээш]**
5. Үнийн санал дуудах ажиллагаанд бүртгүүлэх журам: **[Үнийн санал дуудах үйл ажиллагааг хуулийн 34 дүгээр зүйлд заасан журмын дагуу явуулна.]**
6. Үнийн санал дуудах ажиллагааг **[2025 оны 01 дүгээр сарын 23-ны өдөр, 12 цаг 30 минут]**-д эхлүүлж, **[хоёр цагийн]** хугацаанд зохион байгуулна.
7. Тендерийг **[2025 оны 01 дүгээр сарын 23-ны өдөр, 10 цаг]**-аас өмнө тендер шалгаруулалтын баримт бичигт зааснаар илгээх ба тендерийг **[2025 оны 01 дүгээр сарын 23-ны өдөр]**-ний өдрийн, **[10 цаг 30 минут]**-д нээнэ.
8. Тендерийн хувилбарт саналыг зөвшөөрөх эсэх: **[“Зөвшөөрөхгүй”]**
9. Гадаадын этгээд тендер ирүүлэх эрхтэй эсэх: **[“Эрхгүй”]**
10. Тендер нь түүнийг нээснээс хойш ажлын 30 ба түүнээс дээш өдрийн хугацаанд хүчинтэй байхаар тендерт заана.
11. Тендерийн баталгаа шаардах эсэх: **[“Үгүй”]** Тендерийн баталгаа шаардах бол тендер шалгаруулалтын баримт бичгийн заасан үнийн бүхий тендерийн баталгааг холбогдох журмын дагуу цахим системээр ирүүлснээр тендер нээх болохыг анхаарна уу.
12. Оролцогч цахим системийн үйлчилгээний хураамж төлснөөр тендер илгээх эрхтэй байна.

Их сургуулийн гудамж – 1, Бага тойруу, Сүхбаатар дүүрэг, Улаанбаатар хот
М.Лхагвасүрэн, туслах ажилтан, 77307730, 75754400-3200
www.tender.gov.mn